

G 200 Confort
G 200 F Confort
G 200 GTA Confort
G 200 GTAF Confort

ROCA
BAXI GROUP



Газовые чугунные котлы
Руководство по эксплуатации



Уважаемый потребитель!

В целях долгосрочной и безотказной работы котла необходимо неукоснительно следовать нижеприведенным **правилам монтажа и эксплуатации:**

1. Для обеспечения стабильной работы котлов в зимний период, разрешается применение антифризов (**незамерзающих жидкостей для систем отопления**) в системе отопления. Для обеспечения безопасности и экологичности рекомендуются антифризы на основе **пропиленгликоля**. При этом необходимо строго следовать рекомендациям производителя антифриза. Использование антифризов на основе **этиленгликоля допустимо только в одноконтурных системах отопления.**

2. Подсоединение котла к электросети необходимо выполнять через **двухполюсный выключатель**, а не через обычную бытовую розетку.

2.1 Учитывая крайне неустойчивое напряжение в электросетях во многих регионах России, необходимо устанавливать дополнительно **стабилизатор напряжения.**

2.2 Необходимо обеспечить надежное заземление оборудования.

3. При использовании котлов с открытой камерой сгорания необходимо предусмотреть **достаточный приток воздуха** в помещение. Если обеспечить достаточный приток воздуха не представляется возможным, рекомендуется использовать котлы с закрытой камерой сгорания и принудительной вытяжкой.

4. Необходимо установить **фильтр грязевик** на обратном трубопроводе системы отопления.

5. **Подпитку** системы отопления производить при выключенном и полностью остывшем котле!

6. Запрещено монтировать систему **подпитки** в обратную магистраль котла.

7. Обязательное наличие **группы безопасности** на подающем трубопроводе – запорная арматура устанавливается только после группы безопасности! На каждый котел устанавливается **своя группа безопасности.**

8. Необходимо наличие **расширительного бака** в системе отопления.

9. **Монтаж** оборудования должен производиться специалистами организации, имеющей соответствующие лицензии на проведение данного типа работ. **Пуско-наладочные работы и периодическое сервисное обслуживание** должны производиться лицензированной организацией, сотрудники которой имеют соответствующие допуски и аттестации. Оборудование должно быть установлено с соблюдением действующих СНиП (СНиП 41-01-2003), местных норм, а так же предписаний инструкции производителя по монтажу и эксплуатации.

10. При установке чугунных котлов, для избежания выхода из строя теплообменника из-за большой разницы температур подающей и обратной линии отопления, рекомендуется установка байпасной линии с циркуляционным насосом и термостатом на обратной магистрали. Стальные котлы обязательно должны быть смонтированы с байпасной линией, с целью исключения образования конденсата.

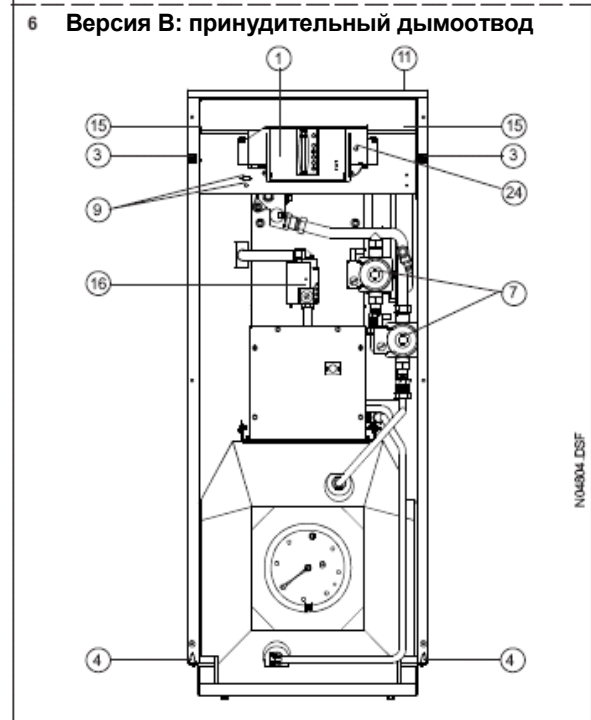
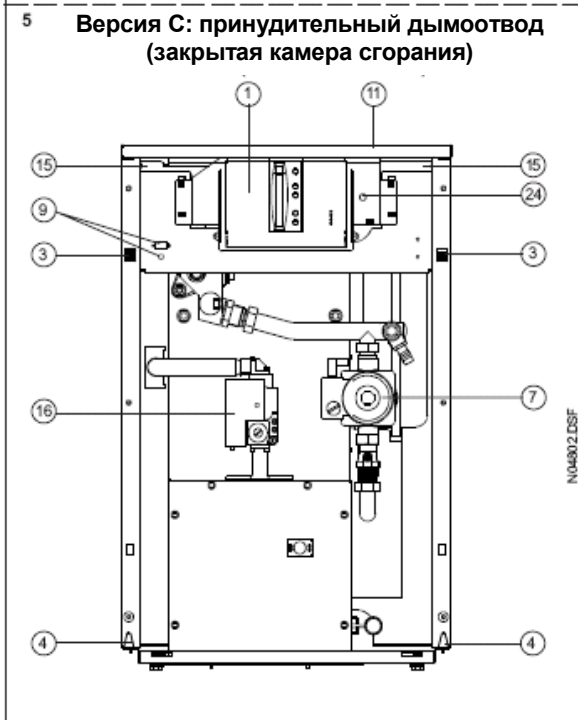
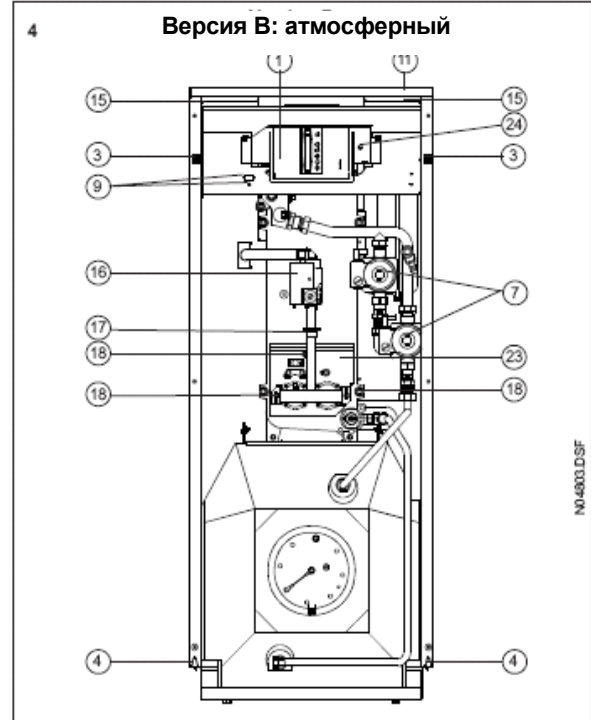
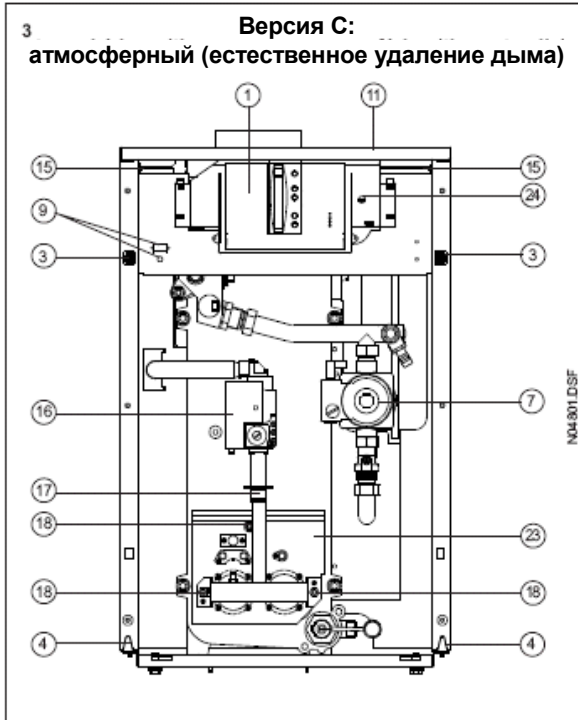
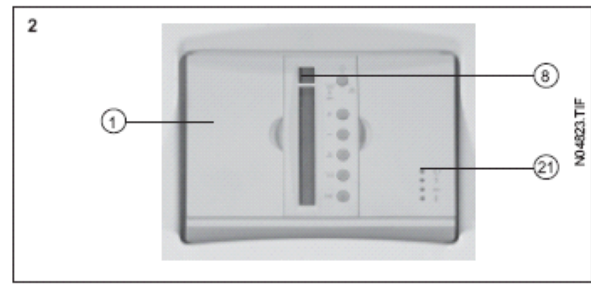
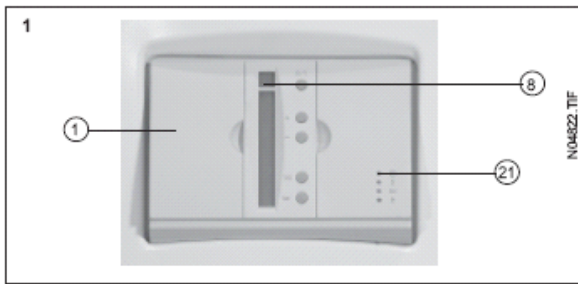

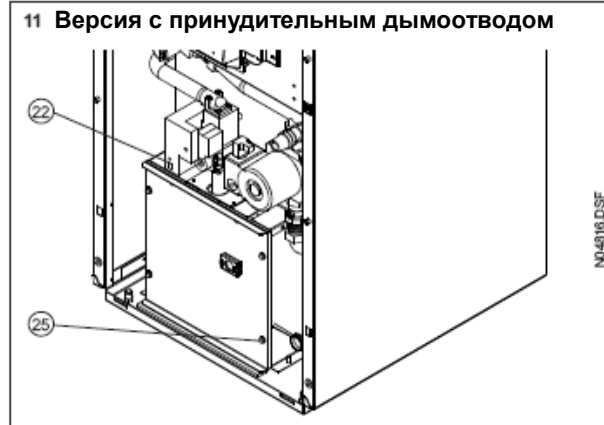
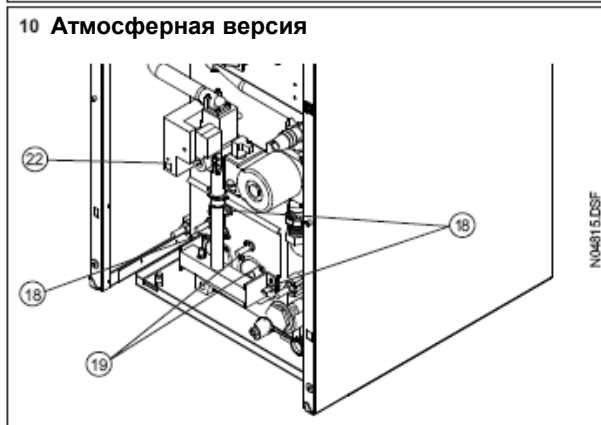
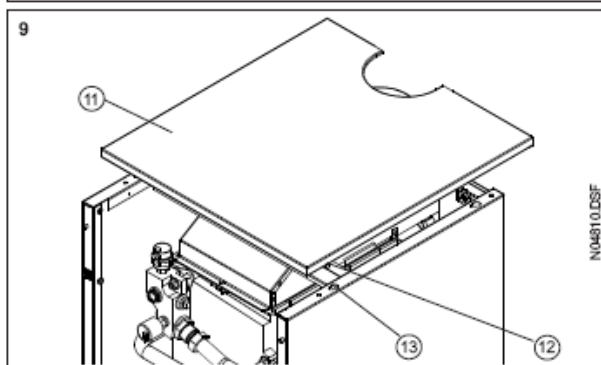
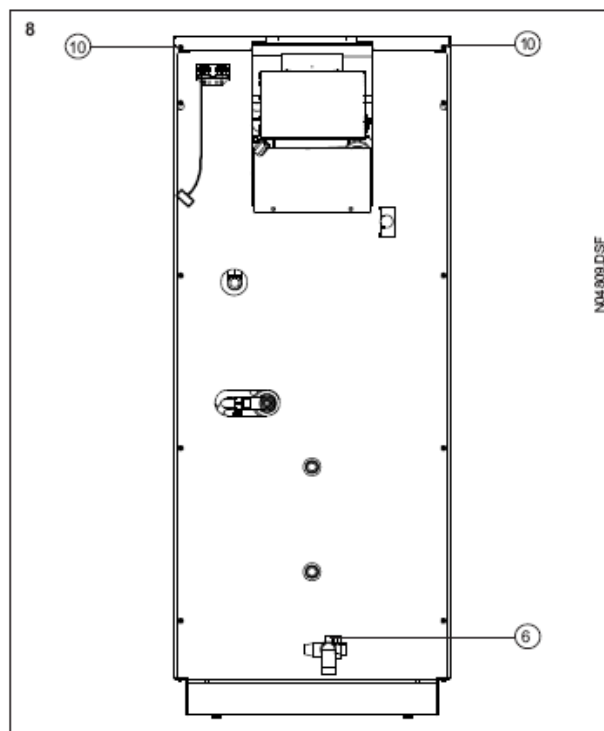
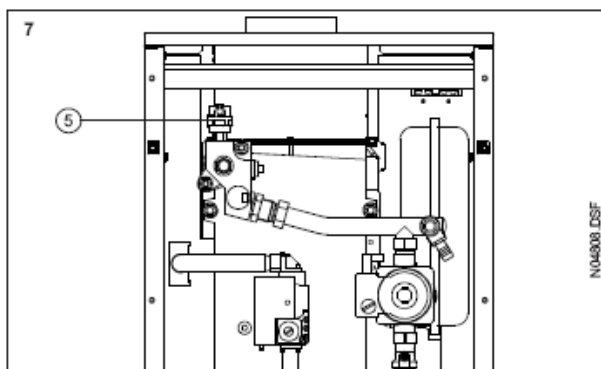

Основные характеристики

	Номинальная тепловая мощность		Номинальный КПД
	ккал/ч	кВт	%
G 200/30	25 700	29,9	91,1
G 200/30 F	25 600	29,8	90,3
G 200/40	35 000	40,6	91,1
G 200/50	41 800	48,6	91,1
G 200/60	52 500	61	90,7
G 200/30 GTA	25 700	29,9	91,1
G 200/30 GTAF	25 600	29,8	90,3
G 200/50 GTA	41 800	48,6	91,1

Макс. рабочее давление контура отопления: 3 бар
 Макс. рабочее давление контура бытовой горячей воды: 7 бар
 Макс. рабочее температура: 95 °C

Котел G200 Confort и G200 /GTA Confort предназначен для эксплуатации в системе отопления или в комбинированной системе отопления и снабжения бытовой горячей водой с накопительным баком.

Для установки, и регулировки котла, рекомендуется обратиться к специалистам. В данном руководстве приведены основные характеристики котла, а также, операции, необходимые для правильной эксплуатации и хранения котла.

Эксплуатация

Операции перед первым розжигом

– Убедитесь, что краны прямой и обратной трубы, открыты.

– Подключите котел к электрической сети и проверьте подачу тока в панель управления (1). Индикатор "питание"

 (21) должен гореть зеленым цветом. См. Рисунок 1 (G200) и 2 (G200/GTA). В случае неисправности, см. раздел "Коды отказов" в руководстве, поставляемом с панелью управления ССЕ и в приложениях к нему. При необходимости, обратитесь в ближайший Сервисный центр (АТС) Роса.

– Ознакомьтесь с информацией, приведенной в указанных выше руководствах.

– Удалите воздух из системы отопления, и заполняйте ее до тех пор, пока показания давления в барах на панели управления не будут соответствовать высоте установки в метрах.

1 бар = 10 метров

– Возьмите верхнюю часть внешнего кожуха, и вытягивайте ее до тех пор, пока ее крепежные зажимы не выйдут из направляющих (3) боковых панелей. Отведите нижнюю часть и отделите ее от опор (4), расположенных в боковых панелях внешнего кожуха. Рисунок 3 (G 200) и 4 (G 200/GTA).

– Убедитесь, что пробка автоматического слива (5), расположенная за панелью управления (1) открыта. Рисунок 7.

– Убедитесь, также, что кран подачи холодной воды (черная ручка) группы безопасности (6) открыт. Рисунок 8.

– Откройте кран бытовой горячей воды для очистки данной системы.

– В любом случае, убедитесь, что значения параметров котла и системы (режимы, температуры, и т.д.) выбраны и отрегулированы / запрограммированы в соответствии с инструкциями к панелям управления ССЕ.

– Откройте кран подачи газа в котел.

Первый розжиг

– Проверьте правильность работы насосов, и, при необходимости, разблокируйте их, создав давление в пазу вала и одновременно проворачивая его. См. Рисунок 4.

Только режим отопления (опция отсутствует в котлах версии GTA)

В процессе работы режима отопления:

– Индикатор  на панели управления (8) котла медленно мигает. Рисунок 1.

– Горелка работает, пока температура котла не достигнет запрограммированного значения для данного режима (по умолчанию 70 °С). После прекращения работы режима отопления:

– Индикатор  не мигает.

– Горелка не работает.

– Насос работает до тех пор, пока температура котла превышает установленную температуру котла или в течение 2 минут с момента прекращения работы режима.

Только режим бытовой горячей воды (котлы версии GTA)

– Индикатор  на панели управления (8) котла включен. Рисунок 2.

1 – Без производства горячей воды (программа "без производства горячей воды" или при наличии теплой воды в баке):

– Индикатор  включен.





2 – С производством горячей воды (программа "с производством горячей воды" или при отсутствии теплой воды в баке):

– Индикатор  медленно мигает.



Производство горячей воды начинается при снижении температуры в баке на 2 °С от запрограммированного значения (по умолчанию 60 °С) и прекращается по достижении запрограммированной температуры.

– Температура воды в котле регулируется автономно для поддержания уровня 80 °С.

Режим отопления и бытовой горячей воды (котлы версии GTA).

На экране отображаются индикаторы  и . В начале работы данного режима, когда вода в баке холодная, индикаторы  и  включены. Работа в режиме производства бытовой горячей воды совпадает с работой, описанной в предыдущем параграфе "Только режим бытовой горячей воды".

Когда производство горячей воды прекращается, а работа в режиме отопления не требуется:

– Индикатор  медленно мигает, а индикатор  включен.

– Горелка работает, пока температура котла не достигнет запрограммированного значения для режима отопления.

– Насос начинает работать, если температура котла превышает минимальную температуру котла, и продолжает работать, пока температура котла не опустится на 7 °С ниже минимальной температуры котла.

После прекращения работы режима отопления:

– Индикаторы  и  не мигают.

– Горелка прекращает работать, а насос работает в течение 1 минуты, или пока температура воды в системе отопления не опустится ниже минимальной температуры котла.

Проверка состояния магниевого анода (только котлы версии GTA)

Выполните проверку в соответствии с инструкциями, поставляемыми вместе с прибором для контроля состояния анода. Рисунок 3 и 4.

Если при нажатии кнопки стрелка индикатора находится в красной зоне, немедленно замените изношенный анод.

Техническое обслуживание

Техобслуживание должно проводиться квалифицированным персоналом, как минимум, один раз в год. В процессе техобслуживания должны, как минимум, проводиться операции, приведенные далее.

Внимание: Модификация или замена соединительных кабелей, за исключением кабеля питания и кабеля дополнительного внешнего термостата, должны проводиться только техническим персоналом сервисных центров Роса (АТС).

– Измерьте и, при необходимости, отрегулируйте параметры сгорания.

– Проверьте правильность работы всех контрольных, управляющих и предохранительных узлов.

– Очистите канал дымоотвода и проверьте его состояние.

Важные рекомендации

– Существует риск ожогов при контакте со световым индикатором (23), с пламенем и с компонентами в зоне нагрева. Рисунки 3 и 4.

– В случае длительного перерыва в работе, нельзя сливать воду из системы.

– Воду в систему нужно добавлять только в случае необходимости. Данная операция должна проводиться, когда вода в котле холодная.

– При частых доливах воды возможно отложение извести в котле, что приводит к снижению производительности котла.

– При эксплуатации системы в условиях с риском заморозков, в систему необходимо добавить антифриз, в зависимости от минимальной внешней температуры в данных условиях но с температурой замерзания не ниже -30гр.С

Атмосферный вариант

– В случае сбоя в отводе продуктов сгорания, предохранительное контрольное устройство предотвратит аварийную ситуацию, остановив работу котла. Для повторного запуска системы после устранения причин сбоя, нажмите кнопку "RESET" (ПЕРЕЗАПУСК) (22). Рис. 10-11.

Вариант с принудительным выбросом

Контроль параметров сгорания

– Для измерения параметров сгорания и уровня продуктов сгорания, в котле предусмотрены два специальных концентрических отверстия. Одно отверстие соединено с целью отвода продуктов сгорания и позволяет измерять уровень продуктов сгорания. Второе отверстие расположено в цепи забора воздуха в котел и позволяет контролировать новый цикл циркуляции продуктов сгорания.

1) Через отверстие в цепи отвода продуктов сгорания можно контролировать следующие параметры:

- температура продуктов сгорания,
 - концентрация CO₂,
 - концентрация оксида углерода (CO),
- 2) Температуру воздуха для горения можно контролировать через отверстие в цепи забора воздуха.

Устройство контроля отвода продуктов сгорания

– Данный котел снабжен устройством контроля отвода продуктов сгорания, с дифференциальным прессостатом, контролирующим состояние дыма. При недостаточном сгорании, данное устройство переведет горелку в режим ожидания.

– Ни при каких обстоятельствах, данное устройство не должно отключаться. Данное устройство предназначено для работы в условиях, предусмотренных ROCA и может заменяться только на аналогичное оригинальное устройство.

Процедура устранения некоторых неисправностей, связанных с длительным простоем

Цель радиаторов, панелей или отопительных приборов не генерирует тепло, хотя температура котла правильная.

Проверьте:

– Правильность вращения насосов, и, при необходимости, разблокируйте их, создав давление в пазу вала (7) и одновременно проворачивая его. См. Рисунок 4.

– Открытие кранов каждого отопительного прибора и отсутствие блокировки его внутренних механизмов.

Горелки не работают.

Проверьте:

– Подачу питания на панель управления.

– Исправность предохранителей соответствующих цепей и подключение к главному выключателю.

– Правильность значений температур, запрограммированных в панели управления или внешнем термостате, при его наличии.

– Исправность предохранительного термостата. При срабатывании термостата, перезапустите его, нажав кнопку (24). Рисунки 3 и 4.

Внимание

Возможно изменение технических характеристик и параметров без предварительного уведомления.

Маркировка CE

Котлы G200 Confort и G200 /GTA Confort соответствуют следующим Европейским Директивам. 89/336/CEE - электромагнитная совместимость, 90/396/CEE – газовые аппараты, 73/23/CEE – устройства низкого напряжения и 92/42/CEE - производительность.

Baxi Calefacción, S.L.U.

Salvador Espriu, 9 | 08908 L' Hospitalet de Llobregat | Barcelona
T. 93 263 0009 | TF. 93 263 4633 | www.baxicalefaccion.com
A B A X I G R O U P company