

RP 340-B RP 340-C

EN	p. 1
DE	p. 5
FR	p. 9
NL	p. 13
IT	p. 17
ES	p. 21
PT	p. 25
SV	p. 29
DA	p. 33
NO	p. 37
FI	p. 41
HR	p. 45
PL	p. 49
RO	p. 53
CZ	p. 57
HU	p. 61
EL	p. 65
RU	p. 69
TR	p. 73
SL	p. 77
SR	p. 81
SK	p. 85

RIDGID®



RIDGE TOOL COMPANY

EN

RP 340-B, RP 340-C Operating Instructions

Original Instructions - English

1. General information

1.1 Parts of this Operating Manual

The following are parts of this Operating Manual:

- RP 340-B/C Pressing Tool
 - Press jaws
 - Rechargeable battery and Mains Adapter
- a. The manufacturer's Operating Manual (see designation on charger, rechargeable battery and mains adapter) fully includes the instructions for the rechargeable battery charger, the supplied rechargeable battery and the mains adapter. RIDGID is unable to guarantee that these instructions are complete.
 - b. The EC declaration of conformity (890-011-320.10) will accompany this manual as a separate booklet when required.

1.2 Before placing into operation

It is essential to note the following:

- Check that the consignment is complete and check the consignment for any transport damage
- Follow the safety instructions
- Follow the Operating Manual

1.3 Studying this Operating Manual



Study the manufacturer's Operating Manual for the charger and the rechargeable battery for information on use and charging of the rechargeable battery. If you are still unclear in respect of any aspects after studying this Operating Manual, please contact the manufacturer for your nearest servicing agent (see warranty card for addresses).

We are unable to assume any liability for damage and loss or malfunctions resulting from non-compliance with the Operating Manual.

1.4 Illustrations and technical modifications

Illustrations may differ from the actual devices and are not binding on our part. We reserve the right to make technical modifications to the machines without prior announcement in order to meet the demands of rapidly changing customer needs.

1.5 Safekeeping

Please keep this Operating Manual in a safe place.

1.6 Further information

Manufacturer

Ridge Tool Company
Elyria, Ohio, U.S.A.

Applicable to RP 340-B/C Pressing Tools.

2. Safety information

2.1 General Power Tool Safety Warnings

WARNING Read all safety warnings and all instructions. Failure to follow the warnings and instructions may result in electric shock, fire and/or serious injury.



Save all warnings and instructions for future reference. The term "power tool" in the warnings refers to your mains-operated (corded) power tool or battery-operated (cordless) power tool.

1) Work area safety

- a. **Keep work area clean and well lit.** Cluttered or dark areas invite accidents.
- b. **Do not operate power tools in explosive atmospheres, such as in the presence of flammable liquids, gases or dust.** Power tools create sparks which may ignite the dust or fumes.
- c. **Keep children and bystanders away while operating a power tool.** Distractions can cause you to lose control.

2) Electrical safety

- a. **Power tool plugs must match the outlet. Never modify the plug in any way. Do not use any adapter plugs with earthed (grounded) power tools.** Unmodified plugs and matching outlets will reduce risk of electric shock.
- b. **Avoid body contact with earthed or grounded surfaces, such as pipes, radiators, ranges and refrigerators.** There is an increased risk of electric shock if your body is earthed or grounded.
- c. **Do not expose power tools to rain or wet conditions.** Water entering a power tool will increase the risk of electric shock.
- d. **Do not abuse the cord. Never use the cord for carrying, pulling or unplugging the power tool. Keep cord away from heat, oil, sharp edges or moving parts.** Damaged or entangled cords increase the risk of electric shock.
- e. **When operating a power tool outdoors, use an extension cord suitable for outdoor use.** Use of a cord suitable for outdoor use reduces the risk of electric shock.
- f. **If operating a power tool in a damp location is unavoidable, use a residual current device (RCD) protected supply.** Use of an RCD reduces the risk of electric shock.

3) Personal safety

- a. **Stay alert, watch what you are doing and use common sense when operating a power tool. Do not use a power tool while you are tired or under the influence of drugs, alcohol or medication.** A moment of inattention while operating power tools may result in serious personal injury.
- b. **Use personal protective equipment. Always wear eye protection.** Protective equipment such as dust mask, non-skid safety shoes, hard hat, or hearing protection used for appropriate conditions will reduce personal injuries.
- c. **Prevent unintentional starting. Ensure the switch is in the off-position before connecting to power source and/or battery pack, picking up or carrying the tool.** Carrying power tools with your finger on the switch or energising power tools that have the switch on invites accidents.
- d. **Remove any adjusting key or wrench before turning the power tool on.** A wrench or a key left attached to a rotating part of the power tool may result in personal injury.
- e. **Do not overreach. Keep proper footing and balance at all times.** This enables better control of the power tool in unexpected situations.
- f. **Dress properly. Do not wear loose clothing or jewellery. Keep your hair, clothing and gloves away from moving parts.** Loose clothes, jewellery or long hair can be caught in moving parts.
- g. **If devices are provided for the connection of dust extraction and collection facilities, ensure these are connected and properly used.** Use of dust collection can reduce dust-related hazards.

4) Power tool use and care

- a. **Do not force the power tool. Use the correct power tool for your application.** The correct power tool will do the job better and safer at the rate for which it was designed.
- b. **Do not use the power tool if the switch does not turn it on and off.** Any power tool that cannot be controlled with the switch is dangerous and must be repaired.
- c. **Disconnect the plug from the power source and/or the battery pack from the power tool before making any adjustments, changing accessories, or storing power tools.** Such preventive safety measures reduce the risk of starting the power tool accidentally.
- d. **Store idle power tools out of the reach of children and do not allow persons unfamiliar with the power tool or these instructions to operate the power tool.** Power tools are dangerous in the hands of untrained users.
- e. **Maintain power tools. Check for misalignment or binding of moving parts, breakage of parts and any other condition that may affect the power tool's operation. If damaged, have the power tool repaired before use.** Many accidents are caused by poorly maintained power tools.
- f. **Keep cutting tools sharp and clean.** Properly maintained cutting tools with sharp cutting edges are less likely to bind and are easier to control.
- g. **Use the power tool, accessories and tool bits etc. in accordance with these instructions, taking into account the working conditions and the work to be performed.** Use of the power tool for operations different from those intended could result in hazardous situation.

5) Battery tool use and care

- a. **Recharge only with the charger specified by the manufacturer.** A charger that is suitable for one type of battery pack may create risk of fire when used with another battery pack.
- b. **Use power tools only with specifically designated battery packs.** Use of any other battery packs may create a risk of injury and fire.
- c. **When battery pack is not in use, keep it away from other metal objects, like paper clips, coins, keys, nails, screws or other small metal objects, that can make a connection from one terminal to another.** Shorting the battery terminals together may cause burns or a fire.
- d. **Under abusive conditions, liquid may be ejected from the battery; avoid contact. If contact accidentally occurs flush with water. If liquid contacts eyes, additionally seek medical help.** Liquid ejected from the battery may cause irritation or burns.

6) Service

a. Have your power tool serviced by a qualified repair person using only identical replacement parts. This will ensure that the safety of the power tool is maintained.

2.2 Marked parts of these operating instructions

Read and always observe the safety instructions in these operating instructions. The safety instructions are marked like this:



Failing to observe an instruction marked with this sign may lead to serious injury or death.



Failing to observe an instruction marked with this sign may damage the machine or cause damage to property.



Marks any additional information or special instructions.

Lists

When the instructions are simply listed they are marked by a • before the line: e.g.:

- 1st line
- 2nd line

Step-by-step instructions (where you have to do some-thing) are marked by a flash

- ▶ before the line:
- ▶ 1st step
- ▶ 2nd step

The sequence of the step numbers is binding.

3. Technical data

RP 340-C Pressing Tool	
Rated Power:	490W
Voltage:	230V
Mains fuse:	10A
Insulation type	<input checked="" type="checkbox"/>
Machine monitoring:	electronic
Sound pressure level:	79,3 dB(A)
Uncertainty	3 dB(A)
Vibration level:	< 2,5 m/s ²
Uncertainty (K)	1,5 m/s ²
Power transmission:	hydraulic
Thrust at piston:	32kN
Stroke:	40 mm
Weight, including mains adapter:	4,29 kg

RP 340-B Pressing Tool	
Rated Power:	490W
Voltage:	18V
Machine monitoring:	electronic
Sound pressure level:	79,3 dB(A)
Uncertainty	3 dB(A)
Vibration level:	< 2,5 m/s ²
Uncertainty (K)	1,5 m/s ²
Power transmission:	hydraulic
Thrust at piston:	32kN
Stroke:	40 mm
Weight, including rechargeable battery:	3,76 kg
Capacity of lithium-ion Rechargeable battery:	18V / 2,0Ah
(Guideline values, subject to modification)	

The specified vibration levels have been measured in accordance with EN 60745-1 and may be used for comparison with other tools. During the usage of the pressing tool the vibration level value can be different from the specified value. The vibration level value depends on the manner in which the pressing tool is used.

4. Device description and basic mode of operation

4.1 Basic mode of operation

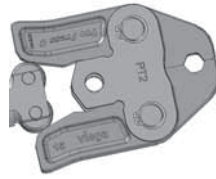

The Pressing Tool operates electro-hydraulically. The hydraulic pump is driven by means of an electric motor. The hydraulic fluid pressure acts on the drive piston at one side, and the press rolls (5) are attached to the piston rod of this piston. The press rolls produce the pressing action as the result of the force being diverted via the cams of the press jaw (7).

4.2 Electronic monitoring and LED indicators

The Pressing Tool is monitored electronically in order to protect against tampering and in order to ensure perfect pressing results. The status of any malfunctions are indicated by light-emitting diodes (LEDs) (2).

The following are monitored:

- Retaining pin
- Pressing time
- Voltage/rechargeable battery capacity
- Servicing interval
- Operating temperature

Status indications after switching on the Pressing Tool:

- ▶ Connect the RP 340-C with mains adapter to the mains
- ▶ Slide the rechargeable battery into the RP 340-B
- ▶ Press the „ON-OFF“ switch (1)

The LED (2) indicator lights while the „ON-OFF“ switch is pressed in order to check the function of the three LEDs.

„ON-OFF“ switch

The machine can be switched on and off at any time with the „ON-OFF“ switch (except during a crimp cycle). If the machine is not used while it is in ON state, the electronic circuitry switches the machine to OFF state after 10 minutes.

4.3 Status indication

LED	Status	Description
Green	Glows	Tool ON
	Blinks	230V: Under voltage; 18V: Battery too low. Recharge Battery.
Red	Blinks	Out of temperature range.
	Glows	Jaws retaining pin not fully engaged. Insert pin.
Amber	Blinks	Machine is locked - service after 42000 cycles or after a malfunction.
	Glows	Service indicator after 40000 cycles. Note: Tool will lock after 42000 cycles.

4.4 Mechanical construction of the Pressing Tool

See explanation on following page.

5. Field of application

The Pressing Tool with RIDGID Standard Pressing Attachments or other Standard Pressing Attachments available in the market is suitable for use with all plumbing and heating systems up to size 54 mm or even up to 108 mm if the system requires 32kN crimp force. The Pressing Tool with RIDGID Standard VIEGA Attachments is suitable for use with all VIEGA plumbing and heating systems up to size 108 mm.

Mechanical construction of the Pressing Tool

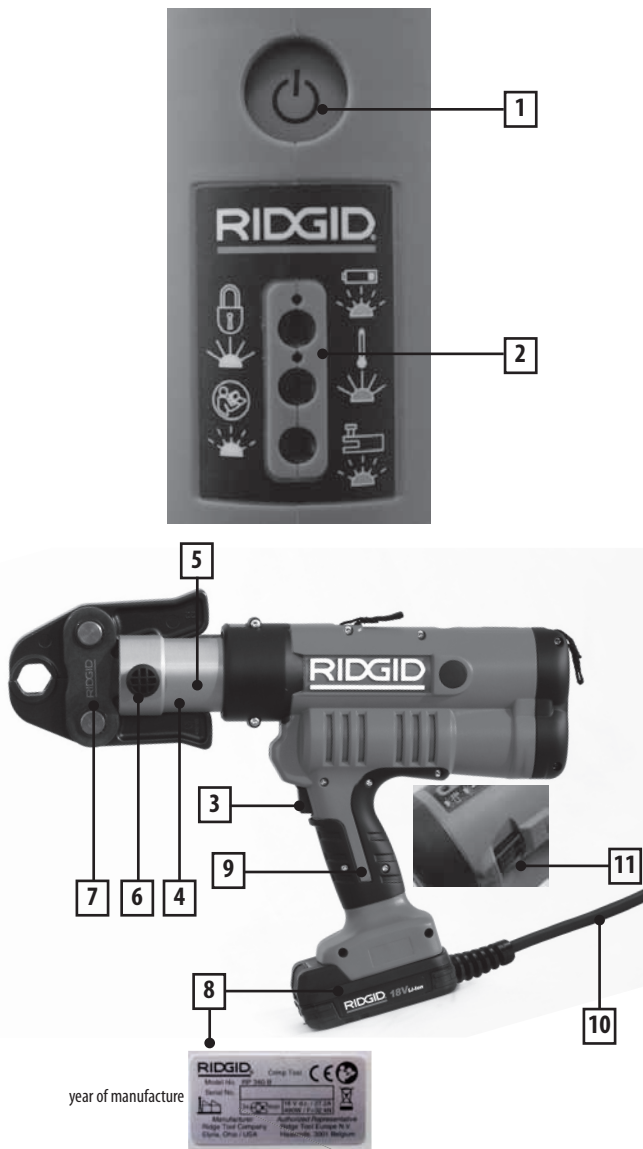

year of manufacture

Max. 3 pressing operations
Size 54 mm per minute



- 1. „ON-OFF“ switch
- 2. LED indicators, green, red and amber
- 3. Trigger switch
- 4. Device head with press jaw fixture, can be turned through 270°
- 5. Press rolls
- 6. Retaining pin
- 7. Press jaw
- 8. Rating plate
- 9. Plastic shell
- 10. 230V Mains Adapter/18V rechargeable battery → see separate illustration
- 11. Emergency Reset (black button)



6. Press jaws

6.1 Fitting the press jaws

- ▶ Pull out the retaining pin (6)
- ▶ Slide the press jaw (7) into the slot in the device head
- ▶ Slide the retaining pin (6) in fully



If the retaining pin has not been slid in fully, the Pressing Tool cannot be started (electronically monitored safety function).
LED indication: green LED lights and red LED blinks.

6.2 Cleaning the press jaws

Always remove the press jaw from the machine before cleaning work.



Clean the press jaws to remove dirt and metallic residue using solvent. Then spray the entire jaw with a combined lubricant and corrosion inhibitor.

6.3 Checking the press jaws



Ensure that the press jaw closes fully when pressing.

Each time after use, check the press geometry of the press jaws for damage or signs of wear.

6.4 Inspection and maintenance of the press jaws

Always also return all press jaws, together with the Pressing Tool, to an authorised servicing agent for inspection and maintenance each time the Pressing Tool is to be inspected and serviced (see 10.4 Inspection and maintenance of the Pressing Tool).

7. Battery

7.1 Battery technology

The Pressing Tool is powered by Li-ion battery technology.

7.2 Battery type

Only 18V Li-Ion Batteries supplied by RIDGID may be used.

7.3 Charging the battery

The battery may only be charged using a genuine re-charger supplied by RIDGID. See the charger's operating instructions.



7.4 Safety tips for Li-ion batteries



Please note the following safety tips for using Li-ion batteries:

1. Do not crush!
2. Do not heat up or incinerate!
3. Do not short circuit!
4. Do not immerse in liquids!
5. Do not charge when ambient temperature is below 5°C!
6. Only charge using a genuine recharger Type BC1/1.8 from BMZ!

7.5 Disposal of Li-ion batteries



Batteries must be disposed of in the same way as the Pressing Tool (see Item 10.3).

7.6 Battery / Charger Ordering info

43333	230V Quick Charger
43323	18V 2,0Ah Li-Ion Battery
43328	18V 4,0Ah Li-Ion Battery
43338	230V Mains Adapter (RP 340-C)







8. Working

Do not start work until you have read and understood this Operating Manual!



8.1 Triggering the pressing operation

- ▶ Connect the RP 340-C with mains adapter to the mains
- ▶ Slide the charged rechargeable battery into the RP 340-B
- ▶ Press the „ON-OFF“ switch (1)
- ▶ Check the LED indicator (2): the green LED must light
- ▶ Check that you have inserted the correct press jaw (7)

8.2 Working

-  Do not start the Pressing Tool without the press jaw (7) fitted.
 -  Never press fittings for pipes using an unsuitable press jaw. The pressing result would be unserviceable and the Pressing Tool and the press jaw could be damaged.
 - ▶ Check that the Pressing Tool with the press jaw has been fitted correctly and at right angles to the pipe axis onto the press fitting.
 -  Please follow the illustrated instructions provided with the press fitting in order to produce a correct press-fit connection.
 - ▶ Start the Pressing Tool by pressing the black trigger switch (3) until the device enters the automatic cycle. You can then release the trigger switch (3) again, and the pressing operation is completed and terminated automatically.
 -  The pressing operation is performed automatically after the start of pressing. After the pressing operation, the piston is retracted automatically to starting position.
 - ▶ Wait until the work piston has been fully retracted. You can then open the press jaw (7) and detach it from the fitting.
 -  If a power failure occurs suddenly during the pressing operation, press Emergency Release Stop to retract the rolls.
 -  If the Pressing Tool cannot be started despite pressing the trigger switch, check:
 - ▶ Whether the electronic system has been activated by pressing the „ON-OFF“ switch (1) (at least the green LED must light)
 - ▶ The LED indicators in general. Please refer to Chapter 4.4 for what to do if the red and/or amber LED(s) light(s) or blink(s)
 - ▶ Whether the rotor of the electric motor is still turning from a previous pressing operation
 - ▶ Whether the cable of the mains adapter (RP 340-C) is connected to the power supply
 - ▶ Whether the rechargeable battery is fully charged
 - ▶ Whether the rechargeable battery has been fitted correctly
- If the Pressing Tool can still not be started, please return it to your nearest authorised servicing agent for inspection and maintenance.

8.3 Interrupting the automatic pressing operation

-  Piston feed movement is stopped for as long as you release the switch (3) after starting. The rolls can be retracted again with Emergency Release Stop.
-  The pressing operation cannot be interrupted during automatic pressing (deformation of the fitting).

9. Storage and disposal

9.1 Sensitivity

The Pressing Tool/charger and mains adapter must be protected against hard knocks, wet conditions, damp conditions, dirt, dust, extremely low temperatures, extremely high temperatures, chemical solutions and gases.

-  The Pressing Tool features extensive EMC protection. Should electromagnetic interference switch off the Pressing Tool nevertheless, please disconnect the RP 340-C machine with mains adapter from the mains briefly or briefly remove the RP 340-B rechargeable battery from the fixture. This will generally remedy the fault. Otherwise, please eliminate the cause of the interference.

9.2 Intermediate storage

Disconnect the Pressing Tool from the mains or remove the rechargeable battery if you do not intend to use the Pressing Tool.

-  The rechargeable battery achieves its full theoretical capacity after a long period of storage only after fully recharging the battery 1 - 5 times.

If the Pressing Tool is not used directly after delivery, please store it in the original packaging at a dry location.

-  Keep Pressing Tool out of reach of unauthorised persons at dry, lockable locations!

-  Pressing Tools that are not used for long periods (6 months or more) must be cleaned and stored in a dry condition. Also check the Pressing Tool for operability by conducting the checks in accordance with Point 10.2 before using the Pressing Tool again.

9.3 Disposal



Please send the Pressing Tools to your nearest servicing agent (see www.RIDGID.eu for addresses) or dispose of it through a recycling company for environment-friendly disposal. Pressing Tools may not be disposed of as scrap metal or domestic waste.

10. Cleaning, checks, repairs and inspections

-  Always disconnect the RP 340-C machine with mains adapter from the mains or remove the RP 340-B rechargeable battery from the Pressing Tool before carrying out cleaning work!

10.1 Regular cleaning after use

- Clean the press rolls (5) in dry condition and grease them a little
 - Clean the press jaws to remove dirt and metallic residue using a solvent
- Then spray the entire jaw with a combined lubricant and corrosion inhibitor.

-  Never use liquids (water or chemicals) or damp cloths to clean the Pressing Tool. The housing outside surface may be cleaned with a damp cloth (plastic parts).

10.2 Regular Checks

-  Ensure that the press jaw closes fully when pressing. Each time after using the Pressing Tool, check the press geometry of the press jaws for damage or visible wear. Please contact an authorised servicing agent (see www.RIDGID.eu for addresses) if malfunctions occur.

10.3 Repairs

-  Never perform repair work yourself. Please always send the Pressing Tool to an authorised servicing agent (see www.RIDGID.eu for addresses) for servicing or repair.

-  Do not tamper with the electrical and electronic systems. If problems occur, please contact an authorised servicing agent (see www.RIDGID.eu for addresses).

10.4 Inspection and maintenance of the Pressing Tool (recommended)

Perfect press-fit joints require a fully operable and periodically serviced Pressing Tool (recommended after 4 years or automatically at 42000 cycles). The Pressing Tool should thus be sent to an authorised servicing agent for inspection and maintenance if the Service indicator lights. Periodic inspection together with the press jaws (Point 6.4) considerably prolongs the service life of the Pressing Tool.

The Service indicator (green LED and amber LED blinking) is intended to draw your attention to the fact that the Pressing Tool requires servicing after 40000 pressing operations. The Pressing Tool is locked by the electronic monitoring system (yellow LED lights) after 42000 pressing operations. It must then be sent to an authorised servicing agent for servicing (see www.RIDGID.eu for addresses).

If there is a machine fault, the Pressing Tool is locked immediately by the electronic monitoring system and it must then be submitted to a servicing agent for inspection (always read Chapter 4.4).

11. After-sales servicing

For information on your nearest RIDGID Independent Service Center or any service or repair questions:

- Contact your local RIDGID distributor
- Visit www.RIDGID.com or www.RIDGID.eu to find your local Ridge Tool contact point

12. Manufacturer and Authorised representative

Manufacturer:
 RIDGE TOOL COMPANY
 400 Clark Street
 Elyria, Ohio 44035-6001
 U.S.A.

Authorized representative:
 RIDGE TOOL EUROPE N.V.
 Research Park, Haasrode
 B-3001 Leuven
 Belgium

DE

RP 340-B, RP 340-C Betriebsanleitung

Übersetzung der Originalbetriebsanleitung

1. Allgemeines

1.1 Inhalt dieser Betriebsanleitung

In dieser Betriebsanleitung werden folgende Komponenten beschrieben:

- Presswerkzeug RP 340-B/C
 - Pressbacken
 - Akku und Netzteil
- a. Die Betriebsanleitung des Herstellers (siehe Bezeichnung auf Ladegerät, Akku und Netzteil) enthält die Anleitung für das Akkuladegerät, den mitgelieferten Akku und das Netzteil. RIDGID übernimmt keine Gewähr für die Vollständigkeit und Richtigkeit dieser Anleitung.
- b. Die EG-Konformitätserklärung (890-011-320.10) kann diesem Handbuch auf Wunsch als separates Heft beigelegt werden.

1.2 Vor Inbetriebnahme

Folgende Punkte müssen beachtet werden:

- Prüfen Sie, ob die Transportverpackung intakt und frei von Transportschäden ist
- Beachten Sie die Sicherheitshinweise
- Beachten Sie die Betriebsanleitung



1.3 Lesen dieser Betriebsanleitung

Überprüfen Sie die Betriebsanleitung des Herstellers für das Ladegerät und den Akku auf Hinweise zur Verwendung und zum Laden des Akkus. Wenn Sie sich nach sorgfältiger Durchsicht dieser Betriebsanleitung hinsichtlich irgendeines Aspekts nicht sicher sind, wenden Sie sich bitte an den Händler, um einen Servicebetrieb in Ihrer Nähe zu finden (Adressen siehe Garantieschein). Wir können keine Haftung für Schäden und Verluste oder Funktionsstörungen übernehmen, die sich aus Nichtbeachtung der Betriebsanleitung ergeben.

1.4 Abbildungen und technische Änderungen

Abbildungen können von den eigentlichen Geräten abweichen und sind unsererseits nicht bindend. Wir behalten uns das Recht vor, technische Änderungen an den Geräten ohne Vorankündigung vorzunehmen, um die Anforderungen sich schnell ändernder Kundenbedürfnisse zu erfüllen.

1.5 Sichere Aufbewahrung

Bitte bewahren Sie diese Betriebsanleitung an einem sicheren Ort auf.

1.6 Weitere Informationen

Hersteller

Ridge Tool Company
Elyria, Ohio, U.S.A.

Gilt für Presswerkzeuge RP 340-B/C

2. Sicherheitshinweise

2.1 Allgemeine Sicherheits- und Warnhinweise für Elektrowerkzeuge

WARNUNG Lesen Sie alle Sicherheitshinweise und Anweisungen in dieser Betriebsanleitung. Die Nichtbeachtung der nachstehend aufgeführten Warnhinweise und Anweisungen kann zu Stromschlag, Brand und/oder schweren Verletzungen führen.



Bewahren Sie alle Warnhinweise und Anweisungen sorgfältig auf. Der im folgenden Text verwendete Begriff „Elektrowerkzeug“ bezieht sich auf netzbetriebene Elektrowerkzeuge (mit Netzkabel) und akkubetriebene Elektrowerkzeuge (ohne Netzkabel).

1) Sicherheit im Arbeitsbereich

- a. **Halten Sie Ihren Arbeitsbereich sauber, und sorgen Sie für eine gute Beleuchtung.** Unaufgeräumte und unzureichend beleuchtete Arbeitsbereiche erhöhen das Unfallrisiko.
- b. **Betreiben Sie Elektrowerkzeuge nicht in Umgebungen mit erhöhter Explosionsgefahr, in denen sich leicht entflammare Flüssigkeiten, Gase oder Staub befinden.** Elektrowerkzeuge erzeugen im Betrieb Funken, durch die sich Staub oder Brandgase leicht entzünden können.
- c. **Sorgen Sie beim Betrieb von Elektrowerkzeugen dafür, dass sich keine Kinder oder sonstigen Unbeteiligten in der Nähe befinden.** Bei Ablenkungen kann die Kontrolle über das Werkzeug verloren gehen.

2) Elektrische Sicherheit

- a. **Die Stecker des Elektrowerkzeugs müssen zur verwendeten Steckdose passen. Nehmen Sie niemals Veränderungen am Stecker vor.** Verwenden Sie keine Adapterstecker in Kombination mit schutzgeerdeten Geräten. Unveränderte Stecker und passende Steckdosen verringern die Gefahr eines Stromschlags.
- b. **Vermeiden Sie Körperkontakt mit geerdeten Oberflächen, wie Rohren, Heizungen, Herden und Kühlschränken.** Es besteht eine erhöhte Stromschlaggefahr, wenn Ihr Körper geerdet ist.
- c. **Halten Sie Elektrowerkzeuge von Regen und Nässe fern.** Das Eindringen von Wasser in ein Elektrowerkzeug erhöht die Stromschlaggefahr.
- d. **Das Netzkabel darf nicht für anderweitige Zwecke missbraucht werden. Verwenden Sie es niemals zum Tragen oder Ziehen des Werkzeugs oder zum Herausziehen des Steckers. Halten Sie das Kabel von Hitze, Öl, scharfen Kanten und beweglichen Geräteteilen fern.** Beschädigte oder verwickelte Kabel erhöhen die Stromschlaggefahr.
- e. **Wenn Sie mit einem Elektrowerkzeug im Freien arbeiten, verwenden Sie nur Verlängerungskabel, die für die Verwendung im Freien zugelassen sind.** Die Verwendung eines geeigneten Verlängerungskabels für den Gebrauch im Freien verringert die Gefahr eines Stromschlags.
- f. **Wenn Sie ein Elektrowerkzeug in feuchter Umgebung einsetzen müssen, verwenden Sie eine Stromversorgung mit Fehlerstrom-Schutzschalter.** Die Verwendung eines FI-Schutzschalters verringert die Gefahr eines Stromschlags.

3) Sicherheit von Personen

- a. **Seien Sie beim Betrieb eines Elektrowerkzeugs immer aufmerksam und verantwortungsbewusst. Verwenden Sie ein Elektrowerkzeug nicht unter Einfluss von Drogen, Alkohol oder Medikamenten.** Durch einen kurzen Moment der Unaufmerksamkeit können Sie sich selbst oder anderen erhebliche Verletzungen zufügen.
- b. **Tragen Sie immer persönliche Schutzkleidung und einen Augenschutz.** Das Tragen einer Schutzausrüstung, wie Staubmaske, rutschfeste Sicherheitsschuhe, Schutzhelm oder Gehörschutz verringert das Risiko von Verletzungen und ist daher unbedingt erforderlich.
- c. **Verhindern Sie, dass Elektrowerkzeuge unbeabsichtigt eingeschaltet werden.** Vergewissern Sie sich immer, dass sich der Schalter in der Aus-Stellung befindet, bevor Sie ein Elektrowerkzeug anheben, tragen oder an die Stromquelle bzw. einen Akku anschließen. Wenn Sie beim Tragen des Gerätes den Finger am Schalter haben oder das Gerät eingeschaltet an die Stromversorgung anschließen, kann dies zu Unfällen führen.
- d. **Entfernen Sie sämtliche Einstellwerkzeuge oder Schraubenschlüssel, bevor Sie das Gerät einschalten.** Ein Werkzeug oder Schlüssel, der sich in einem drehenden Geräteteil befindet, kann zu Verletzungen führen.
- e. **Lehnen Sie sich nicht zu weit in eine Richtung. Sorgen Sie stets für ein sicheres Gleichgewicht und einen festen Stand.** Dadurch können Sie das Gerät in unerwarteten Situationen besser kontrollieren.
- f. **Tragen Sie praktische Arbeitskleidung. Tragen Sie keine weiten Kleidungsstücke oder Schmuck.** Halten Sie Haare, Kleidung und Handschuhe von beweglichen Teilen fern. Lockere Kleidung, Schmuck oder lange Haare können von bewegten Teilen erfasst werden.
- g. **Wenn Staubabsaug- und Staubauffangeinrichtungen montiert werden können, vergewissern Sie sich, dass diese angeschlossen sind und vorschriftsmäßig verwendet werden.** Durch Verwendung von Staubauffangeinrichtungen können die durch Staub entstehenden Gefahren erheblich reduziert werden.

4) Sachgemäßer Umgang mit Elektrowerkzeugen

- a. **Wenden Sie bei Verwendung des Elektrowerkzeugs keine Gewalt an.** Verwenden Sie immer ein für den Einsatzbereich geeignetes Elektrowerkzeug. Dadurch können Sie Ihre Arbeit effektiver und sicherer ausführen.
- b. **Verwenden Sie das Elektrowerkzeug nicht, wenn es nicht über einen Schalter ein- und ausschalten lässt, stellt eine Gefahrenquelle dar und muss repariert werden.**
- c. **Ziehen Sie den Stecker aus der Steckdose bzw. nehmen Sie den Akku aus dem Elektrowerkzeug, bevor Sie Geräteeinstellungen vornehmen, Zubehörteile wechseln oder das Gerät einlagern.** Durch solche Vorsichtsmaßnahmen wird der unbeabsichtigte Start des Elektrowerkzeugs verhindert.
- d. **Bewahren Sie unbenutzte Elektrowerkzeuge außerhalb der Reichweite von Kindern auf, und lassen Sie Personen, die mit dem Elektrowerkzeug nicht vertraut sind oder diese Anweisungen nicht gelesen haben, das Elektrowerkzeug nicht benutzen.** Elektrowerkzeuge sind gefährlich, wenn Sie von unerfahrenen Personen benutzt werden.
- e. **Elektrowerkzeuge müssen regelmäßig gewartet werden. Überprüfen Sie, dass sich alle beweglichen und festen Teile in der richtigen Position befinden, dass keine Teile gebrochen sind oder sonstige Fehler vorliegen, um den reibungslosen Betrieb des Elektrowerkzeugs sicherzustellen. Bei Beschädigungen muss das Elektrowerkzeug vor einer erneuten Verwendung zunächst repariert werden.** Viele Unfälle werden durch schlecht gewartete Elektrowerkzeuge verursacht.
- f. **Halten Sie Schneidwerkzeuge scharf und sauber.** Sorgfältig gepflegte Schneidwerkzeuge mit scharfen Schneidkanten verklemmen seltener und sind leichter zu führen.
- g. **Verwenden Sie Elektrowerkzeug, Zubehör, Einsatzwerkzeuge usw. gemäß diesen Anweisungen und unter Berücksichtigung der Arbeitsbedingungen und der auszuführenden Tätigkeit.** Wenn Elektrowerkzeuge nicht vorschriftsmäßig verwendet werden, kann dies zu gefährlichen Situationen führen.

5) Sachgemäßer Umgang mit batteriebetriebenen Werkzeugen

- a. **Nur mit dem vom Hersteller angegebenen Ladegerät laden.** Ein Ladegerät, das für einen Akkutyp geeignet ist, kann bei Verwendung mit einem anderen Akkutyp zu Brandgefahr führen.



- b. Verwenden Sie Elektrowerkzeuge nur mit explizit dafür vorgesehenen Akkus. Der Einsatz mit anderen Akkus kann zu Verletzungs- und Brandgefahr führen.
- c. Wenn der Akku nicht verwendet wird, halten Sie ihn fern von anderen metallischen Objekten wie Büroklammern, Münzen, Schlüsseln, Nägeln, Schrauben und anderen kleinen Metallgegenständen, die die Anschlüsse kurzschließen könnten. Das Kurzschließen von Akkuanschlüssen kann zu Verbrennungen oder Bränden führen.
- d. Bei falscher Anwendung kann aus dem Akku Flüssigkeit austreten. Kontakt vermeiden. Bei versehentlichem Kontakt mit Wasser abspülen. Bei Kontakt mit Augen kontaktieren Sie zusätzlich einen Arzt. Die aus dem Akku austretende Flüssigkeit kann Reizungen oder Verätzungen verursachen.

6) Wartung

a. Lassen Sie Ihr Elektrowerkzeug nur von qualifiziertem Fachpersonal und nur mit Original-Ersatzteilen reparieren. Dadurch bleibt die Sicherheit des Elektrowerkzeugs gewährleistet.

2.2 Besonders gekennzeichnete Bereiche dieser Betriebsanleitung

Lesen und beachten Sie immer die Sicherheitshinweise in dieser Betriebsanleitung. Sicherheitshinweise sind wie folgt gekennzeichnet:

-  Nichtbeachtung einer mit diesem Piktogramm gekennzeichneten Anweisung kann zu schweren Verletzungen oder zum Tod führen
-  Nichtbeachtung einer mit diesem Piktogramm gekennzeichneten Anweisung kann das Gerät beschädigen oder zu Sachschäden führen
-  Kennzeichnet zusätzliche Hinweise oder besondere Anweisungen.

Aufzählungen

Bei einer einfachen Auflistung der Anweisungen sind diese mit einem • am Anfang der Zeile markiert: z. B.:

- 1. Zeile
- 2. Zeile

Schritt-für-Schritt-Anweisungen (wenn bestimmte Schritte durchgeführt werden müssen) werden durch einen Pfeil

- ▶ am Anfang der Zeile markiert;
- ▶ 1. Schritt
- ▶ 2. Schritt

Die Reihenfolge der einzelnen Schritte ist unbedingt einzuhalten.

3. Technische Daten

Presswerkzeug RP 340-C	
Nennleistung:	490W
Spannung:	230V
Netzsicherung:	10A
Isolierklasse	<input checked="" type="checkbox"/>
Maschinenüberwachung:	elektronisch
Schalldruckpegel:	79,3 dB(A)
Ungenauigkeit	3 dB(A)
Vibrationspegel:	< 2,5 m/s ²
Ungenauigkeit (K)	1,5 m/s ²
Kraftübertragung:	hydraulisch
Druckkraft am Kolben:	32kN
Hub:	40 mm
Gewicht, inklusive Netzteil:	4,29 kg

Presswerkzeug RP 340-B	
Nennleistung:	490W
Spannung:	18V
Maschinenüberwachung:	elektronisch
Schalldruckpegel:	79,3 dB(A)
Ungenauigkeit	3 dB(A)
SVibrationspegel:	< 2,5 m/s ²
Ungenauigkeit (k)	1,5 m/s ²
Kraftübertragung:	hydraulisch
Druckkraft am Kolben:	32kN
Hub:	40 mm
Gewicht inkl. Akku:	3,76 kg
Kapazität des Li-Ion-Akkus:	18V / 2,0Ah
(Richtwerte, Änderungen vorbehalten)	

Die spezifizierten Vibrationspegel wurden gemäß EN 60745-1 gemessen und können für den Vergleich mit anderen Geräten verwendet werden. Während der Benutzung des Presswerkzeugs kann der Vibrationspegel vom spezifizierten Wert abweichen. Der Wert des Vibrationspegels hängt von der Art der Benutzung des Presswerkzeugs ab.

4. Gerätebeschreibung und grundsätzliches Funktionsprinzip

4.1 Grundsätzliches Funktionsprinzip



Das Presswerkzeug arbeitet elektrohydraulisch. Die Hydraulikpumpe wird über einen Elektromotor angetrieben. Der Hydrauliköldruck wirkt auf den Antriebskolben auf einer Seite, und die Presswalzen (5) sind an der Kolbenstange dieses Kolbens befestigt. Die Presswalzen erzeugen die Verpressfunktion durch Umlenkung der Kraft über die Nocken der Pressbacke (7).

4.2 Elektronische Überwachung und LED-Anzeigen

Das Presswerkzeug wird elektronisch überwacht, um gegen unbefugte Eingriffe zu schützen und perfekte Verpressergebnisse sicherzustellen. Der Status eventueller Funktionsstörungen wird durch Leuchtdioden (LEDs) (2) angezeigt.

Folgendes wird überwacht:

- Sicherungsstift
- Verpresszeit
- Spannung/Akkukapazität
- Wartungsintervall
- Betriebstemperatur

Statusanzeigen nach Einschalten des Presswerkzeugs

- ▶ Schließen Sie das RP 340-C mit Netzteil an die Stromversorgung an
- ▶ Schieben Sie den Akku in das RP 340-B
- ▶ Drücken Sie den „EIN/AUS“-Schalter (1)

Die LED (2) leuchtet auf, während der „EIN/AUS“-Schalter betätigt wird, um die Funktion der drei LEDs zu kontrollieren.

„EIN/AUS“-Schalter

Das Gerät kann jederzeit mit dem „EIN/AUS“-Schalter ein- und ausgeschaltet werden (außer während des Verpressvorgangs).

Wird das Gerät in eingeschaltetem Zustand nicht benutzt, schaltet die Elektronik das Gerät nach 10 Minuten aus.

4.3 Statusanzeige

LED	Status	Beschreibung
Grün	Leuchtet	Gerät EIN
	Blinkt	230V: Unterspannung; 18V: Akku zu schwach. Akku aufladen.
Rot	Blinkt	Außerhalb des Temperaturbereichs
	Leuchtet	Pressbacken-Sicherungsbolzen nicht vollständig eingerastet. Bolzen einsetzen.
Gelb	Blinkt	Maschine gesperrt. Wartung nach 42000 Pressvorgängen oder Funktionsstörung.
	Leuchtet	Wartungsanzeige nach 40000 Pressvorgängen. Hinweis: Werkzeug wird nach 42000 Pressvorgängen gesperrt.

4.4 Mechanischer Aufbau des Presswerkzeugs

Siehe Erklärung auf der Folgeseite.

5. Einsatzbereich

Das Presswerkzeug mit RIDGID Standardpressvorsätzen oder anderen handelsüblichen Standardpressvorsätzen ist für die Verwendung mit allen Sanitärinstallations- und Heizungssystemen bis zu einer Größe von 54 mm oder sogar bis zu 108 mm geeignet, wenn das System eine Verpresskraft von 32kN benötigt. Das Presswerkzeug mit RIDGID Standard-VIEGA-Pressvorsätzen ist für die Verwendung mit allen VIEGA-Sanitärinstallations- und Heizungssystemen bis zu einer Größe von 108 mm geeignet.

Mechanischer Aufbau des Presswerkzeugs

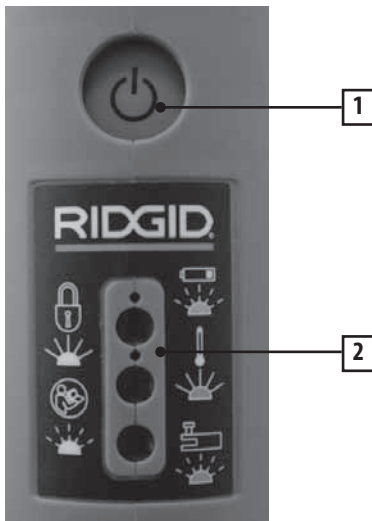

Max. 3 Pressvorgänge pro Minute, max. Größe 54 mm



- 1. „EIN/AUS“-Schalter
- 2. LED-Anzeigen, grün, rot und gelb
- 3. Auslöser
- 4. Pressbackenkopf, um 270° schwenkbar
- 5. Presswalzen

- 6. Sicherungsstift
- 7. Pressbacke
- 8. Typenschild
- 9. Kunststoffgehäuse
- 10. 230V Netzteil//18-V-Akku -> siehe gesonderte Abbildung
- 11. Notfallwiederherstellung (Schwarz Knopf)



6. Pressbacken

6.1 Pressbacken einsetzen

- ▶ Den Sicherungsstift (6) herausziehen
- ▶ Die Pressbacke (7) in die Aufnahme im Presskopf schieben
- ▶ Den Sicherungsstift (6) ganz einschieben

i Wenn der Sicherungsstift nicht ganz eingeschoben worden ist, kann das Presswerkzeug nicht gestartet werden (elektronisch überwachte Schutzfunktion). LED-Anzeige: grüne LED leuchtet und rote LED blinkt.

6.2 Pressbacken reinigen

Vor Reinigungsarbeiten sind die Pressbacken immer vom Gerät zu entfernen.

! Reinigen Sie die Pressbacken, um Schmutz und Metallreste zu entfernen, mit einem Lösungsmittel. Sprühen Sie dann ein kombiniertes Schmier- und Rostschutzmittel auf die gesamte Backe.

6.3 Pressbacken überprüfen

! Stellen Sie sicher, dass sich die Pressbacke beim Verpressen ganz schließt. Überprüfen Sie nach jeder Benutzung die Pressgeometrie der Pressbacken auf Beschädigung oder Anzeichen von Verschleiß.

6.4 Inspektion und Wartung der Pressbacken

Zusammen mit dem Presswerkzeug müssen auch alle Pressbacken zwecks Inspektion und Wartung an einen autorisierten Reparaturbetrieb eingeschickt werden (siehe 10.4 Inspektion und Wartung des Presswerkzeugs).

7. Akku

7.1 Akkutechnologie

Das Presswerkzeug wird mit Li-Ionen-Akkutechnologie betrieben.

7.2 Akkutyp

Nur von RIDGID gelieferte 18V Li-Ion-Akkus dürfen verwendet werden.

7.3 Aufladen des Akkus

i Der Akku darf nur mit einem Originalladegerät von RIDGID aufgeladen werden. Siehe Betriebsanleitung des Ladegeräts.



7.4 Sicherheitshinweise für Li-Ionen-Akkus

Bitte beachten Sie die folgenden Sicherheitshinweise bei der Verwendung von Li-Ionen-Akkus:

1. Nicht zerdrücken!
2. Nicht erwärmen oder verbrennen!
3. Nicht kurzschließen!
4. Nicht in Flüssigkeiten eintauchen!
5. Nicht laden bei Umgebungstemperaturen unter 5°C!
6. Nur mit einem Originalladegerät BC1/1.8 von BMZ aufladen!



7.5 Entsorgung von Li-Ionen-Akkus

Akkus müssen auf die gleiche Weise wie das Presswerkzeug entsorgt werden (siehe Punkt 10.3).

7.6 Akku/Ladegerät Bestellinformationen

- 43333 - 230V Schnellladegerät
- 43323 - 18V 2,0Ah Li-Ion-Akku
- 43328 - 18V 4,0Ah Li-Ion-Akku
- 43338 - 230V Netzteil (RP 340-C)

8. Aufnahme der Arbeit

Beginnen Sie erst mit der Arbeit, wenn Sie diese Betriebsanleitung gelesen und verstanden haben!

8.1 Verpressung durchführen

- ▶ Schließen Sie das RP 340-C mit Netzteil an die Stromversorgung an
- ▶ Schieben Sie den geladenen Akku in das RP 340-B
- ▶ Drücken Sie den „EIN/AUS“-Schalter (1)
- ▶ Prüfen Sie die LED-Anzeige (2): die grüne LED muss leuchten
- ▶ Prüfen Sie, ob die korrekten Pressbacken (7) für das zu verpressende Fitting eingesetzt wurden

8.2 Aufnahme der Arbeit

! Starten Sie das Presswerkzeug nicht ohne eingesetzte Pressbacken (7).



! Verpressen Sie Fittings für Rohre niemals mit einer nicht dafür geeigneten Pressbacke. Dies kann zu fehlerhaften Pressverbindungen und Schäden an Presswerkzeug und Pressbacke führen.

- ▶ Vergewissern Sie sich, dass das Presswerkzeug mit der Pressbacke richtig und im rechten Winkel zur Rohrachse auf das Pressfitting gesetzt worden ist.



Folgen Sie den bebilderten Anweisungen, die mit dem Pressfitting mitgeliefert wurden, um eine richtige Pressverbindung herzustellen.

- ▶ Starten Sie das Presswerkzeug, indem Sie den schwarzen Auslöser (3) drücken, bis das Gerät den automatischen Pressvorgang einleitet. Sie können dann den Auslöser (3) wieder loslassen, der Pressvorgang wird jeweils automatisch ausgelöst und beendet.



Der Pressvorgang wird nach Beginn der Verpressung automatisch durchgeführt. Nach dem Pressvorgang kehrt der Kolben automatisch in die Ausgangsstellung zurück.

- ▶ Warten Sie, bis der Arbeitskolben vollständig eingezogen ist. Sie können dann die Pressbacke (7) öffnen und vom Fitting lösen.



Sollte während des Verpressvorgangs die Stromversorgung unterbrochen werden, drücken Sie den Not-Ausschalter, um die Walzen zurückzuziehen.



Kann das Presswerkzeug durch Drücken des Auslösers nicht gestartet werden, überprüfen Sie

- ▶ Ob die Elektronik durch Drücken des „EIN/AUS“-Schalters (1) eingeschaltet worden ist (mindestens die grüne LED muss aufleuchten)
- ▶ Die LED-Anzeigen generell. Abschnitt 4.4 erklärt die Vorgehensweise, falls die rote und/oder gelbe LED leuchtet oder blinkt
- ▶ Ob sich der Läufer des Elektromotors noch immer durch einen vorherigen Pressvorgang dreht
- ▶ Ob das Kabel des Netzteils (RP 340-C) an die Stromversorgung angeschlossen ist
- ▶ Ob der Akku vollständig geladen ist
- ▶ Ob der Akku richtig eingesetzt wurde

Falls das Presswerkzeug noch immer nicht gestartet werden kann, muss es zur Inspektion und Wartung an einen autorisierten Reparaturbetrieb in Ihrer Nähe geschickt werden.

8.3 Automatischen Pressvorgang unterbrechen



Die Kolbenvorschubbewegung kann gestoppt werden, so lange Sie den Schalter (3) nach dem Starten loslassen. Die Walzen können mit dem Not-Ausschalter wieder zurückgezogen werden.



Der Pressvorgang kann während der automatischen Verpressung nicht unterbrochen werden (Verformung des Fittings).

9. Lagerung und Entsorgung

9.1 Schutz des Geräts

Presswerkzeug/Ladegerät und Netzteil müssen vor starken Stößen, Nässe, Feuchtigkeit, Schmutz, Staub, extrem niedrigen Temperaturen, extrem hohen Temperaturen, chemischen Lösungen und Gasen geschützt werden.



Das Presswerkzeug verfügt über einen umfangreichen EMV-Schutz. Sollte das Presswerkzeug dennoch durch elektromagnetische Störungen abgeschaltet werden, trennen Sie das RP 340-C mit Netzteil kurz vom Netz oder nehmen Sie kurz den Akku des RP 340-C aus dem Gerät. Dies behebt die Störung in der Regel. Versuchen Sie andernfalls bitte, die Ursache der Störung zu beseitigen.

9.2 Zwischenlagerung

Trennen Sie das Presswerkzeug vom Netz oder nehmen Sie den Akku heraus, wenn Sie nicht beabsichtigen, das Presswerkzeug zu benutzen.



Der Akku erreicht seine volle theoretische Kapazität nach einer langen Lagerzeit erst, nachdem er 1 bis 5 Mal aufgeladen worden ist.

Wenn das Presswerkzeug nicht direkt nach der Lieferung benutzt werden soll, bewahren Sie es bitte in der Originalverpackung an einem trockenen Ort auf.



Bewahren Sie das Presswerkzeug vor Unbefugten geschützt an einem trockenen, verschleißbaren Ort auf!



Bevor Sie das Presswerkzeug für längere Zeit (6 Monate oder mehr) einlagern, muss es gereinigt und im trockenen Zustand gelagert werden. Überprüfen Sie das Presswerkzeug ebenfalls auf Funktionsfähigkeit, indem Sie die Kontrollen unter 10.2 durchführen, bevor Sie es erneut verwenden.

9.3 Entsorgung



Senden Sie das Presswerkzeug bitte an den Servicebetrieb in Ihrer Nähe (Adressen siehe www.RIDGID.eu) zurück oder entsorgen Sie es durch einen Recyclingbetrieb für umweltgerechte Entsorgung. Presswerkzeuge dürfen nicht als Schrott oder Hausmüll entsorgt werden.

10. Reinigung, Kontrollen, Reparaturen und Inspektionen



Trennen Sie das RP 340-C immer mit Netzteil vom Netz oder nehmen Sie den Akku des RP 340-C aus dem Presswerkzeug, bevor Sie Reinigungsarbeiten durchführen!

10.1 Regelmäßige Reinigung nach dem Gebrauch

- Reinigen Sie die Presswalzen (5) im trockenen Zustand und schmieren Sie sie mit etwas Fett
- Reinigen Sie die Pressbacken, um Schmutz und Metallreste zu entfernen, mit einem Lösungsmittel

Sprühen Sie dann ein kombiniertes Schmier- und Rostschutzmittel auf die gesamte Backe.



Verwenden Sie niemals Flüssigkeiten (Wasser oder Chemikalien) oder feuchte Tücher zur Reinigung des Presswerkzeugs. Die Außenseite des Gehäuses kann mit einem feuchten Tuch gereinigt werden (Kunststoffteile).

10.2 Regelmäßige Kontrollen



Stellen Sie sicher, dass sich die Pressbacke beim Verpressen ganz schließt. Überprüfen Sie nach jeder Benutzung die Pressgeometrie der Pressbacken auf Beschädigung oder Anzeichen von Verschleiß.

Wenden Sie sich bei einer Fehlfunktion bitte an einen autorisierten Servicebetrieb (Adressen siehe www.RIDGID.eu).

10.3 Reparaturen



Führen Sie Reparaturarbeiten niemals selbst durch. Schicken Sie das Presswerkzeug immer zwecks Wartung oder Reparatur an einen autorisierten Reparaturbetrieb (Adressen siehe www.RIDGID.eu).



Nehmen Sie keine unbefugten Eingriffe an den elektrischen oder elektronischen Systemen vor. Falls Probleme auftreten, wenden Sie sich bitte an einen autorisierten Servicebetrieb (Adressen siehe www.RIDGID.eu).

10.4 Inspektion und Wartung des Presswerkzeugs (empfohlen)

Für perfekte Pressverbindungen ist ein voll funktionsfähiges und regelmäßig gewartetes Presswerkzeug erforderlich (die Wartung wird alle 4 Jahre empfohlen oder erfolgt automatisch nach 42000 Pressvorgängen). Das Presswerkzeug sollte daher zwecks Inspektion und Wartung an einen autorisierten Servicebetrieb geschickt werden, wenn die Serviceanzeige aufleuchtet. Regelmäßige Inspektion zusammen mit den Pressbacken (Punkt 6.4) verlängert die Lebensdauer des Presswerkzeugs erheblich.

Die Serviceanzeige (grüne und gelbe LED blinken) zeigt Ihnen an, dass das Presswerkzeug nach 40000 Pressvorgängen gewartet werden muss. Das Presswerkzeug wird nach 42000 Pressvorgängen durch das elektronische Überwachungssystem gesperrt (gelbe LED leuchtet auf). Es muss dann zur Wartung an einen autorisierten Servicebetrieb geschickt werden (Adressen siehe www.RIDGID.eu).

Wenn ein Gerätefehler auftritt, wird das Presswerkzeug unverzüglich vom elektronischen Überwachungssystem gesperrt und muss zwecks Inspektion an einen Servicebetrieb geschickt werden (lesen Sie immer Abschnitt 4.4).

11. Kundendienst

Falls Sie Informationen zu einem RIDGID Kundendienst-Center in Ihrer Nähe benötigen oder Fragen zu Service oder Reparatur haben:

- Wenden Sie sich an Ihren örtlichen RIDGID Händler
- Unter www.RIDGID.com oder www.RIDGID.eu finden Sie Ihre örtliche Ridge Tool Kontaktstelle

12. Hersteller und ermächtigter Vertreter

Hersteller:
RIDGE TOOL COMPANY
400 Clark Street
Elyria, Ohio 44035-6001
U.S.A.

Ermächtigter Vertreter:
RIDGE TOOL EUROPE N.V.
Research Park, Haasrode
B-3001 Leuven
Belgien

FR

RP 340-B, RP 340-C

Mode d'emploi

Traduction de la notice originale

1. Informations générales

1.1 Sections de ce mode d'emploi

Le présent mode d'emploi est subdivisé en plusieurs sections comme suit :

- Sertisseuse RP 340-B/C
 - Mâchoires de sertissage
 - Batterie rechargeable et adaptateur secteur
- a. Le mode d'emploi du fabricant (voir désignation sur le chargeur, la batterie rechargeable et l'adaptateur secteur) reprend toutes les instructions relatives au chargeur de batterie rechargeable, à la batterie rechargeable fournie et à l'adaptateur secteur. RIDGID ne peut toutefois pas garantir l'exhaustivité de ces instructions.
- b. Lorsque cela sera nécessaire, la déclaration de conformité CE (890-011-320.10) sera jointe à ce manuel sous la forme d'un livret distinct.

1.2 Avant la mise en fonctionnement

Il est essentiel de noter les points suivants :

- Assurez-vous que le produit est complet et qu'il n'a subi aucun dommage pendant le transport
- Respectez les consignes de sécurité
- Conformez-vous au mode d'emploi



1.3 Consultation du mode d'emploi

Consultez le mode d'emploi du fabricant du chargeur et de la batterie rechargeable pour connaître les procédures d'utilisation et de chargement de la batterie rechargeable. Si, après examen, certains aspects restent flous, veuillez contacter le fabricant pour connaître le technicien d'entretien le plus proche de chez vous (les adresses se trouvent sur le coupon de garantie). Nous ne pouvons pas assumer la responsabilité de détérioration, de perte ou de dysfonctionnements résultant d'une application non conforme du mode d'emploi.

1.4 Illustrations et modifications techniques

Les illustrations ne sont pas contractuelles et n'engagent pas notre responsabilité. Nous nous réservons le droit de procéder sans préavis à des modifications techniques sur nos machines afin de répondre aux besoins d'adaptabilité rapide de nos clients.

1.5 Conservation en lieu sûr

Veuillez conserver ce mode d'emploi en lieu sûr.

1.6 Informations complémentaires

Fabricant

Ridge Tool Company
Elyria, Ohio, États-Unis

Applicable aux sertisseuses RP 340-B/C

2. Consignes de sécurité

2.1 Consignes de sécurité générales pour les outils électriques

ATTENTION ! Lisez toutes les instructions et les consignes de sécurité. Le non-respect de ces instructions et consignes augmenterait les risques d'électrocution, d'incendie et/ou de graves blessures corporelles.



Conservez toutes les instructions et consignes en lieu sûr pour pouvoir les consulter ultérieurement. Le terme « outil électrique » dans les consignes se rapporte à votre outil électrique alimenté par secteur (avec cordon) ou à votre outil électrique alimenté par batterie (sans cordon).

1) Sécurité du chantier

- a. **Maintenez le chantier propre et bien éclairé.** Les espaces encombrés et le manque d'éclairage sont propices aux accidents.
- b. **N'utilisez pas d'appareils électriques dans des atmosphères explosives, par exemple en présence de liquides, gaz ou poussières inflammables.** Les appareils électriques produisent des étincelles capables d'enflammer les poussières et les émanations combustibles.
- c. **Éloignez les enfants et toute autre personne quand vous utilisez un outil électrique.** Les distractions éventuelles peuvent vous faire perdre le contrôle de l'appareil.

2) Sécurité électrique

- a. **Les fiches des appareils électriques doivent être compatibles avec les prises. Ne tentez jamais de modifier la fiche. N'utilisez pas d'adaptateur de fiche avec des outils électriques reliés à la terre (masse).** L'usage de fiches non modifiées et de prises de courant correspondantes réduit les risques de choc électrique.

- b. **Évitez tout contact avec des surfaces reliées à la terre ou à la masse, telles que tuyaux, radiateurs, cuisinières ou réfrigérateurs.** Les risques de choc électrique augmentent lorsque votre corps est en contact avec une masse.
- c. **N'exposez pas les appareils électriques à la pluie ou aux intempéries.** Toute pénétration d'eau à l'intérieur d'un appareil électrique augmente les risques de choc électrique.
- d. **Ne maltraitez pas le cordon d'alimentation de l'appareil. N'utilisez jamais le cordon pour transporter, tirer ou débrancher l'outil électrique. Gardez le cordon à l'abri de la chaleur, de l'huile, de bords tranchants et de pièces mobiles.** Les cordons endommagés ou enchevêtrés augmentent les risques de choc électrique.
- e. **Lorsque vous maniez un outil électrique en extérieur, utilisez un cordon prolongateur approprié à cet usage.** L'utilisation d'un cordon adapté à un usage extérieur réduit les risques de choc électrique.
- f. **Si l'usage d'un outil électrique en milieu humide est inévitable, utilisez une alimentation protégée par un dispositif différentiel.** L'utilisation d'un dispositif différentiel réduit les risques de choc électrique.

3) Sécurité des personnes

- a. **Soyez attentif, concentrez-vous sur ce que vous faites et faites preuve de bon sens lorsque vous utilisez un appareil électrique. N'utilisez pas ce type d'outil électrique lorsque vous êtes fatigué ou si vous êtes sous l'effet de médicaments, de l'alcool ou de produits pharmaceutiques.** Un instant d'inattention peut entraîner de graves blessures lorsqu'on utilise un appareil électrique.
- b. **Utilisez des équipements de protection individuelle. Portez systématiquement des lunettes de protection.** Le port d'équipements de protection individuelle, tels qu'un masque antipoussières, des chaussures de sécurité à semelles antidérapantes, un casque renforcé et/ou des protections auditives, permet de réduire les risques de blessures corporelles.
- c. **Évitez tout démarrage intempestif. Assurez-vous que le commutateur est en position d'arrêt avant de brancher l'outil à une source d'alimentation sur secteur et/ou sur batterie, avant de le saisir ou avant de le transporter.** Le transport d'outils électriques en posant le doigt sur l'interrupteur ou la mise sous tension d'outils électriques dont l'interrupteur est déjà en position de marche est propice aux accidents.
- d. **Écartez toute clé de réglage ou clé à molette avant de mettre l'outil électrique sous tension.** Le fait de laisser une clé à molette attachée à une partie tournante de l'outil électrique peut entraîner des blessures corporelles.
- e. **Ne vous mettez pas en porte-à-faux. Maintenez une bonne assise et un bon équilibre à tous moments.** Ceci vous permettra de mieux maîtriser l'outil électrique dans des situations imprévues.
- f. **Habillez-vous de manière appropriée. Ne portez ni vêtement ample, ni bijou. Gardez vos cheveux, vos vêtements et vos gants à l'écart des parties mobiles.** Les vêtements amples, les bijoux et les cheveux longs peuvent être happés par les parties mobiles.
- g. **Si vous disposez d'équipements d'aspiration et de collecte de poussières, assurez-vous que ceux-ci sont raccordés et utilisés de façon adéquate.** L'utilisation d'un système de dépoussiérage permet de réduire les risques liés aux poussières.

4) Usage et entretien de l'outil électrique

- a. **Ne forcez pas l'outil électrique. Utilisez l'outil électrique adapté au travail prévu.** L'outil électrique approprié assurera un meilleur travail et une meilleure sécurité s'il est utilisé au régime prévu.
- b. **N'utilisez pas l'outil électrique si l'interrupteur ne permet plus de l'allumer et de l'éteindre.** Tout appareil électrique ne pouvant pas être contrôlé par son interrupteur est dangereux et doit être réparé.
- c. **Débranchez la fiche de la source d'alimentation sur secteur et/ou sur batterie avant de procéder à de quelconques réglages, de changer d'accessoires ou de ranger l'outil électrique.** De telles précautions réduisent les risques de démarrage accidentel de l'appareil.
- d. **Rangez les outils électriques inutilisés hors de portée des enfants et ne laissez aucune personne non familiarisée avec leur fonctionnement ou avec ces instructions se servir de tels appareils.** Les outils électriques sont dangereux lorsqu'ils se retrouvent entre les mains de personnes non initiées.
- e. **Entretenez soigneusement vos outils électriques. Examinez la machine pour déceler des signes de mauvais alignement ou de grippage de parties mobiles, la rupture de certaines pièces ou d'autres conditions qui pourraient entraver le bon fonctionnement de l'outil électrique. Le cas échéant, faites réparer l'appareil avant de vous en servir.** De nombreux accidents sont dus à des outils électriques mal entretenus.
- f. **Maintenez les outils de coupe bien affûtés et propres.** Les outils de coupe bien entretenus et conservant des bords de coupe bien affûtés risquent moins de se gripper et sont plus faciles à manier.
- g. **Utilisez l'outil électrique, ses accessoires et ses outils conformément aux présentes instructions, en tenant compte des conditions de travail et de la nature du travail à effectuer.** L'utilisation de cet outil électrique à d'autres fins que l'usage qui en est prévu peut aboutir à des situations dangereuses.

5) Usage et entretien de la batterie

- a. **Rechargez la batterie uniquement avec le chargeur spécifié par le fabricant.** Un chargeur adapté à un type de batterie peut créer un risque d'incendie s'il est utilisé avec un autre type de batterie.
- b. **Utilisez les outils électriques uniquement avec des batteries spécifiquement conçues pour ceux-ci.** L'utilisation de toute autre batterie peut créer un risque de blessure et d'incendie.

Structure mécanique de la sertisseuse

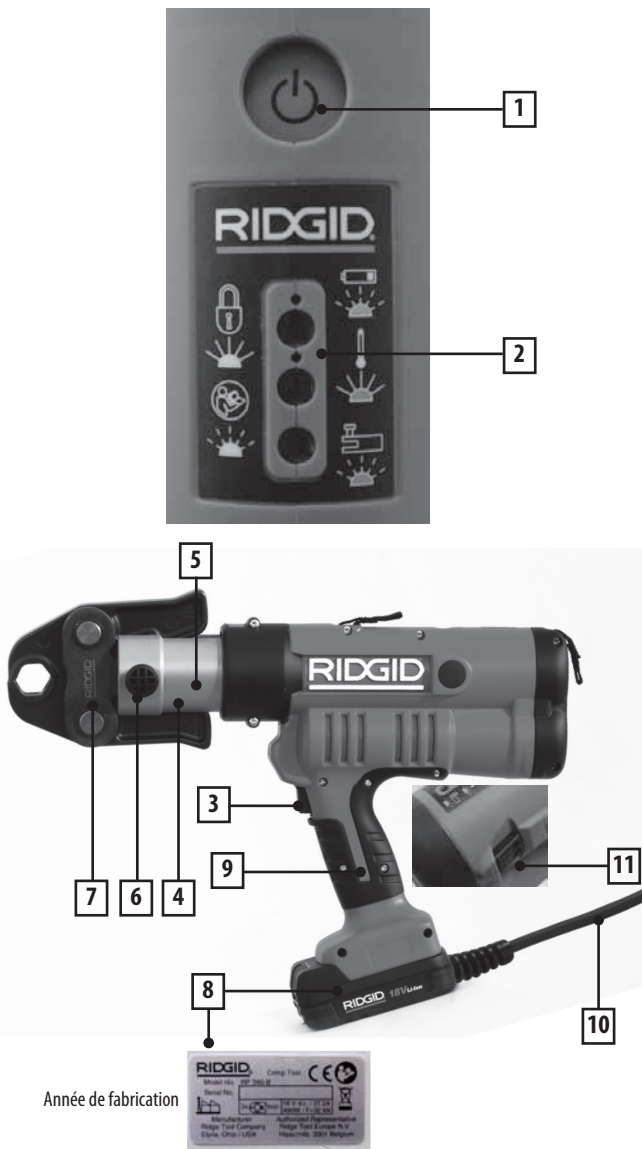

Année de fabrication

Max. 3 opérations de sertissage de taille 54 mm par minute



- 1. Commutateur « ON-OFF »
- 2. Voyants vert, rouge et orange
- 3. Gâchette
- 4. Tête d'appareil avec fixation de la mâchoire de sertissage, peut pivoter sur 270°.
- 5. Rouleaux de sertissage
- 6. Broche de retenue

- 7. Mâchoire de sertissage
- 8. Plaque signalétique
- 9. Coque en plastique
- 10. Adaptateur secteur 230V/Batterie rechargeable 18V -> voir l'illustration séparée
- 11. Réinitialisation d'urgence (bouton noir)



6. Mâchoires de sertissage

6.1 Montage des mâchoires de sertissage

- ▶ Retirez la broche de retenue (6)
- ▶ Glissez la mâchoire de sertissage (7) dans la fente de la tête de l'appareil
- ▶ Introduisez entièrement la broche de retenue (6)



Si la broche de retenue n'a pas été entièrement engagée, la sertisseuse ne peut pas démarrer (fonction de sécurité sous surveillance électronique). Indication des DEL : la DEL verte s'allume et la DEL rouge clignote.

6.2 Nettoyage des mâchoires de sertissage

Retirez toujours les mâchoires de sertissage de la machine avant un nettoyage.



Nettoyez les mâchoires de sertissage pour retirer la saleté et les résidus métalliques à l'aide d'un solvant. Pulvérisez ensuite sur l'ensemble de la mâchoire un mélange de lubrifiant et d'inhibiteur de corrosion.

6.3 Vérification des mâchoires de sertissage



Assurez-vous que la mâchoire de sertissage est complètement fermée lors d'un sertissage.
Après chaque utilisation, vérifiez la géométrie de sertissage des mâchoires pour déceler toute détérioration ou autres signes d'usure.

6.4 Inspection et entretien des mâchoires de sertissage

Confiez toujours toutes les mâchoires de sertissage en même temps que la sertisseuse à un technicien d'entretien agréé pour une inspection et un entretien à chaque fois que la sertisseuse doit faire l'objet d'une inspection et d'un entretien (voir 10.4 Inspection et entretien de la sertisseuse).

7. Batterie

7.1 Technologie de la batterie

La sertisseuse est alimentée par une batterie basée sur la technologie ion-lithium.

7.2 Type de batterie

Utilisez exclusivement des batteries Li-Ion 18V fournies par RIDGID.

7.3 Mise en charge de la batterie



La batterie ne peut être chargée qu'avec un chargeur d'origine fourni par RIDGID. Voir les instructions de fonctionnement du chargeur.



7.4 Conseils de sécurité pour les batteries ion-lithium

Veillez noter les conseils de sécurité suivants pour l'utilisation des batteries ion-lithium :

1. Ne pas écraser !
2. Ne jamais chauffer ni incinérer !
3. Ne pas court-circuiter !
4. Ne pas immerger dans des liquides !
5. Ne pas charger quand la température ambiante est inférieure à 5°C !
6. La batterie ne peut être chargée qu'avec un chargeur d'origine BMZ de type BC1/1,8 !

7.5 Mise au rebut des batteries ion-lithium



Les batteries doivent être jetées de la même façon que la sertisseuse (voir chapitre 10.3).

7.6 Batterie / Informations de commande du chargeur

- 43333 - Chargeur rapide 230V
- 43323 - Batterie Li-Ion 18V 2,0Ah
- 43328 - Batterie Li-Ion 18V 4,0Ah
- 43338 - Adaptateur secteur 230V (RP 340-C)

8. Exécution

Ne commencez pas à travailler avant de vous être familiarisé avec ce mode d'emploi !

8.1 Déclenchement de l'opération de sertissage

- ▶ Raccordez le RP 340-C avec l'adaptateur secteur à l'alimentation électrique
- ▶ Glissez la batterie rechargeable chargée dans le RP 340-B
- ▶ Appuyez sur le commutateur « ON-OFF » (1)
- ▶ Vérifiez le voyant (2) : la DEL verte doit s'allumer
- ▶ Vérifiez que vous avez inséré la mâchoire de sertissage adéquate (7)

8.2 Exécution



Ne mettez pas la sertisseuse en marche avant que la mâchoire de sertissage (7) soit insérée.



Ne procédez jamais au sertissage de raccords de tuyaux à l'aide d'une mâchoire inappropriée. Le résultat du sertissage serait inutilisable et vous pourriez endommager la sertisseuse et les mâchoires.

- ▶ Vérifiez que la sertisseuse et la mâchoire de sertissage ont été correctement insérées et à angle droit par rapport à l'axe du tuyau sur le raccord serti.



Veillez suivre les instructions illustrées fournies avec l'accessoire de sertissage pour obtenir un raccord serti satisfaisant.

- ▶ Mettez la sertisseuse en marche en appuyant sur la gâchette noire (3) jusqu'à ce que l'appareil entre dans le cycle automatique. Vous pouvez alors relâcher la gâchette (3), l'opération de sertissage est achevée et elle s'arrête automatiquement.



L'opération de sertissage est effectuée automatiquement après le début du sertissage. Après l'opération de sertissage, le piston est ramené automatiquement à la position de départ.

- ▶ Attendez que le piston de travail soit complètement revenu. Vous pouvez alors ouvrir la mâchoire de sertissage (7) et la détacher du raccord.



En cas de panne de courant inopinée pendant l'opération de sertissage, appuyez sur l'arrêt de dégagement d'urgence pour retirer les rouleaux.



Si la sertisseuse ne démarre pas malgré plusieurs pressions sur la gâchette, vérifiez

- ▶ Si le système électronique a été activé en appuyant sur le bouton « ON-OFF » (1) (il faut au moins que la diode verte s'allume)
- ▶ Les témoins à DEL en général. Veuillez consulter le chapitre 4.4 pour savoir que faire si les DEL rouge et/ou orange s'allument ou clignotent
- ▶ Si le rotor du moteur électrique tourne encore après une précédente opération de sertissage
- ▶ Si le câble de l'adaptateur secteur (RP 340-C) est raccordé à l'alimentation électrique
- ▶ Si la batterie rechargeable est à pleine charge
- ▶ Si la batterie rechargeable a été correctement installée

Si la sertisseuse ne peut toujours pas démarrer, veuillez la renvoyer au technicien d'entretien agréé le plus proche de chez vous pour une inspection et un entretien.

8.3 Interruption de l'opération de sertissage automatique



Après le démarrage, le mouvement d'alimentation du piston est interrompu tant que vous relâchez l'interrupteur (3). Les rouleaux peuvent être à nouveau retirés lors d'un arrêt de dégagement d'urgence.



L'opération de sertissage ne peut pas être interrompue pendant un sertissage automatique (déformation du raccord).

9. Rangement et mise au rebut

9.1 Sensibilité

La sertisseuse, le chargeur et l'adaptateur secteur doivent être protégés contre les chocs violents, les expositions à l'eau ou à la vapeur d'eau, la saleté, la poussière, les températures extrêmement basses, les températures extrêmement élevées, les solutions chimiques et les gaz.



La sertisseuse intègre un système évolué de protection CEM. Néanmoins, si une interférence électromagnétique éteint la sertisseuse, veuillez débrancher brièvement la machine RP 340-C avec l'adaptateur secteur de l'alimentation électrique ou retirer brièvement la batterie rechargeable RP 340-B de la fixation. En général, cela résoudra le problème. Sinon, vous devrez supprimer la source de l'interférence.

9.2 Rangement temporaire

Débranchez la sertisseuse du secteur ou retirez la batterie rechargeable si vous n'avez pas l'intention d'utiliser la sertisseuse.



La batterie rechargeable n'atteint sa capacité théorique maximale à l'issue d'une période de rangement prolongée qu'après avoir été complètement rechargée de 1 à 5 fois.

Si vous ne vous servez pas de la sertisseuse immédiatement après sa livraison, veuillez la ranger au sec dans son emballage d'origine.



Conservez la sertisseuse hors de portée des personnes non autorisées en la rangeant dans un endroit sec pouvant être verrouillé !



Les sertisseuses qui restent longtemps inutilisées (6 mois ou plus) doivent être nettoyées et rangées dans un endroit sec. Vérifiez également l'efficacité opérationnelle de la sertisseuse en procédant aux vérifications de la section 10.2 avant de réutiliser la sertisseuse.

9.3 Mise au rebut



Veillez envoyer les sertisseuses au technicien d'entretien le plus proche de chez vous (consultez pour connaître les adresses) ou la mettre au rebut par l'intermédiaire d'une société de recyclage afin de protéger l'environnement. Les sertisseuses ne peuvent pas être jetées de la même manière que les déchets métalliques ou les déchets domestiques.

10. Nettoyage, vérifications, réparations et inspections



Avant tout nettoyage, commencez toujours par débrancher la machine RP 340-C avec l'adaptateur secteur de l'alimentation électrique ou retirer la batterie rechargeable RP 340-B de la sertisseuse !

10.1 Nettoyage ordinaire après utilisation

- Nettoyez les rouleaux de sertissage (5) à sec, puis graissez-les légèrement.
- Nettoyez les mâchoires de sertissage pour retirer la saleté et les résidus métalliques à l'aide d'un solvant. Pulvérisez ensuite sur l'ensemble de la mâchoire un mélange de lubrifiant et d'inhibiteur de corrosion.



N'utilisez jamais de liquide (eau ou produit chimique) ni de chiffon humide pour nettoyer la sertisseuse. La surface extérieure du carter peut être nettoyée avec un chiffon humide (parties en plastique).

10.2 Vérifications régulières



Assurez-vous que la mâchoire de sertissage est complètement fermée lors d'un sertissage. Après chaque utilisation de la sertisseuse, vérifiez la géométrie du sertissage des mâchoires de sertissage pour déceler toute détérioration ou trace d'usure visible.

Veillez contacter un technicien d'entretien agréé (consultez pour connaître les adresses) s'il apparaît des dysfonctionnements.

10.3 Réparations



Ne réparez jamais l'appareil vous-même. Pour un entretien ou une réparation, envoyez toujours la sertisseuse à un technicien d'entretien agréé (consultez pour connaître les adresses).



Ne modifiez pas les systèmes électriques et électroniques. En cas de problème, veuillez contacter un technicien d'entretien agréé (consultez pour connaître les adresses).

10.4 Inspection et entretien de la sertisseuse (recommandé)

Réaliser des joints serti parfaits suppose de se servir d'une sertisseuse totalement fonctionnelle et régulièrement entretenue (entretien recommandé tous les 4 ans ou automatiquement après 42000 cycles). La sertisseuse doit donc être envoyée à un technicien d'entretien agréé pour une inspection et un entretien si le voyant d'entretien s'allume. Son inspection périodique, en même temps que les mâchoires de sertissage (section 6.4), prolongera considérablement la durée de vie de la sertisseuse.

Le voyant d'entretien (DEL verte et DEL orange clignotantes) est destiné à attirer votre attention sur le fait que la sertisseuse nécessite un entretien après 40000 opérations de sertissage. La sertisseuse est verrouillée par le système de surveillance électronique (la DEL jaune s'allume) après 42000 opérations de sertissage. Elle doit alors être confiée à un technicien d'entretien agréé en vue d'un entretien (consultez pour connaître les adresses).

En cas de défaut de la machine, la sertisseuse est verrouillée immédiatement par le système de surveillance électronique et elle doit alors faire l'objet d'une inspection par un technicien d'entretien (lire également le chapitre 4.4).

11. Service après-vente

Pour plus d'informations sur le centre de service indépendant RIDGID le plus proche ou pour toute question relative à un entretien ou une réparation :

- Contactez votre distributeur RIDGID local
- Visitez le site www.RIDGID.com ou www.RIDGID.eu pour trouver votre point de contact Ridge Tool local

12. Fabricant et Représentant autorisé

Fabricant:
RIDGE TOOL COMPANY
400 Clark Street
Elyria, Ohio 44035-6001
U.S.A.

Représentant autorisé:
EUROPE Ridge Tool N.V.
Parc de recherche, Haasrode
B-3001 Louvain
Belgique

NL

RP 340-B, RP 340-C Gebruiksaanwijzing

Vertaling van de oorspronkelijke gebruiksaanwijzing

1. Algemene informatie

1.1 Onderdelen van deze gebruiksaanwijzing

Deze gebruiksaanwijzing bevat de volgende onderdelen:

- RP 340-B/C persmachine
 - Persbekken
 - Oplaadbare batterij en netadapter
- a. De gebruiksaanwijzing van de fabrikant (zie aanduiding op de lader, de oplaadbare batterij en de netadapter) bevat alle instructies voor de batterijlader, de bijgeleverde oplaadbare batterij en de netadapter. RIDGID kan niet garanderen dat deze instructies volledig zijn.
- b. De EG-conformiteitsverklaring (890-011-320.10) zal zo nodig als een afzonderlijk boekje bij deze gebruiksaanwijzing worden geleverd.

1.2 Voor ingebruikneming

De volgende punten zijn van belang:

- Controleer of het pakket volledig is en controleer het pakket op eventuele transportschade
- Volg de veiligheidsinstructies op
- Volg de instructies in de gebruiksaanwijzing op.

1.3 Deze gebruiksaanwijzing raadplegen



Raadpleeg de bedieningshandleiding van de fabrikant voor de lader en de oplaadbare batterij voor informatie over het gebruik en het laden van de oplaadbare batterij. Als u na het doornemen van deze gebruiksaanwijzing nog vragen hebt over bepaalde aspecten moet u contact opnemen met de fabrikant of de dichtstbijzijnde serviceagent (zie garantiekaart voor adressen). Wij aanvaarden geen enkele aansprakelijkheid ten aanzien van schade, verliezen of defecten die voortvloeien uit het niet opvolgen van de instructies in de gebruiksaanwijzing.

1.4 Afbeeldingen en technische modificaties

De afbeeldingen kunnen afwijken van de werkelijke apparatuur en hieraan kunnen geen rechten worden ontleend. We behouden ons het recht voor om technische modificaties aan te brengen aan de machines zonder voorafgaande kennisgeving, om tegemoet te komen aan de snel veranderende klantbehoeften.

1.5 Opbergen

Berg deze gebruiksaanwijzing op een veilige plaats op.

1.6 Overige informatie

Fabrikant

Ridge Tool Company
Elyria, Ohio, V.S.

Van toepassing op de RP 340-B/C persmachines

2. Veiligheidsinformatie

2.1 Algemene waarschuwingen m.b.t. elektrisch gereedschap

WAARSCHUWING Lees alle veiligheidswaarschuwingen en alle instructies. Als u de waarschuwingen en instructies niet opvolgt, kan dat leiden tot elektrische schokken, brand en/of ernstig letsel.



Bewaar alle waarschuwingen en instructies voor toekomstig gebruik. De term 'elektrisch gereedschap' in de waarschuwingen heeft betrekking op uw op netvoeding aangesloten elektrisch gereedschap (met snoer) of uw op batterijen werkend (snoerloos) elektrisch gereedschap.

1) Veiligheid op de werkplek

- a. **Houd de werkplek schoon en zorg dat hij goed verlicht is.** Op een rommelige of donkere plek doen zich eerder ongelukken voor.
- b. **Gebruik elektrisch gereedschap niet in een explosieve omgeving, bijvoorbeeld in de aanwezigheid van brandbare vloeistoffen, gasen of stof.** Elektrisch gereedschap geeft vonken af die stof of dampen kunnen doen ontbranden.
- c. **Houd kinderen en omstanders op afstand terwijl u met elektrisch gereedschap werkt.** U kan de controle over het gereedschap verliezen als u wordt afgeleid.

2) Elektrische veiligheid

- a. **De stekker van het elektrisch gereedschap moet passen op het gebruikte stopcontact.** Pas de stekker nooit aan. Gebruik in combinatie met geaard elektrisch gereedschap geen verloopstekkers. Het gebruik van ongemodificeerde stekkers en bijpassende stopcontacten verkleint het risico van elektrische schokken.

- b. **Vermijd lichamelijk contact met geaarde oppervlakken zoals buizen, radiators, fornuizen en koelkasten.** Het risico van elektrische schokken is groter wanneer uw lichaam geaard is.
- c. **Stel elektrisch gereedschap niet bloot aan regen of vochtige omstandigheden.** Als er water in het elektrisch gereedschap komt, neemt het risico van elektrische schokken toe.
- d. **Gebruik het snoer alleen zoals het bedoeld is.** Gebruik het snoer nooit om het elektrisch gereedschap te dragen, te verslepen of om de stekker uit het contact te trekken. Houd het snoer uit de buurt van warmtebronnen, olie, scherpe randen en bewegende onderdelen. Als het snoer wordt beschadigd of in de knoop raakt, neemt het risico van elektrische schokken toe.
- e. **Als u elektrisch gereedschap buiten gebruikt, dient u een verlengsnoer te gebruiken dat geschikt is voor buitengebruik.** Door gebruik van een snoer dat geschikt is voor buitengebruik verkleint u het risico van elektrische schokken.
- f. **Als u gedwongen bent het elektrisch gereedschap op een vochtige plek te gebruiken, moet de voeding beveiligd zijn met een lekstroomschakelaar.** Door gebruik van een lekstroomschakelaar wordt het risico van elektrische schokken beperkt.

3) Persoonlijke veiligheid

- a. **Wees alert, let op wat u doet en gebruik uw gezond verstand bij het gebruik van elektrisch gereedschap.** Gebruik geen elektrisch gereedschap wanneer u moe bent of onder invloed van drugs, alcohol of geneesmiddelen. Als u ook maar even niet oplet tijdens het gebruik van elektrisch gereedschap, kan dat resulteren in ernstig persoonlijk letsel.
- b. **Gebruik persoonlijke beschermingsmiddelen.** Draag altijd een veiligheidsbril. Het gebruik van beschermingsmiddelen zoals een stofmasker, veiligheidsschoenen met antislipzool, een veiligheidshelm en/of oorbescherming naargelang de omstandigheden kan de kans op persoonlijk letsel verkleinen.
- c. **Voorkom onopzettelijk opstarten.** Controleer of de schakelaar uit staat voordat u de voeding en/of het batterijpakket aansluit, en voordat u het gereedschap opkapt of verplaatst. Als u elektrisch gereedschap draagt met uw vinger op de schakelaar of de stroom aansluit van elektrisch gereedschap waarvan de schakelaar aan staat, kunnen zich ongelukken voordoen.
- d. **Verwijder eventueel aanwezige stelsleutels en andere sleutels voordat u het elektrisch gereedschap inschakelt.** Een sleutel bevestigd aan een draaiend onderdeel van een elektrisch gereedschap kan persoonlijk letsel veroorzaken.
- e. **Reik niet te ver.** Zorg dat u altijd stevig staat en uw evenwicht houdt. Zo hebt u meer controle over het elektrisch gereedschap als zich een onverwachte situatie voordoet.
- f. **Draag geschikte kleding.** Draag geen loszittende kleding of sieraden. Houd uw haren, kleding en handschoenen uit de buurt van bewegende delen. Loszittende kleding, sieraden en lang haar kunnen vast komen te zitten in bewegende delen.
- g. **Als het gereedschap voorzien is van aansluitingen voor stofafzuiging en -opvang, zorg dan dat die zijn aangesloten en gebruik ze op de voorgeschreven wijze.** Door gebruik van stofopvang kunnen risico's als gevolg van de aanwezigheid van stof worden vermeden.

4) Gebruik en onderhoud van elektrisch gereedschap

- a. **Forceer het elektrisch gereedschap niet. Gebruik het juiste elektrische gereedschap voor uw werkzaamheden.** Een voor de werkzaamheden geschikt elektrisch gereedschap zal beter en veiliger fungeren als u het gebruikt op het tempo waarvoor het ontworpen is.
 - b. **Gebruik het elektrisch gereedschap niet als u het niet in en uit kunt schakelen met de schakelaar.** Elektrisch gereedschap dat niet met de schakelaar kan worden in- of uitgeschakeld, is gevaarlijk en moet worden gerepareerd.
 - c. **Trek de stekker uit het stopcontact en/of koppel het batterijpakket los van het elektrisch gereedschap voordat u afstellingen verricht, accessoires verwisselt of het elektrische gereedschap opbergt.** Deze preventieve veiligheidsmaatregelen verkleinen het risico dat het elektrische gereedschap per ongeluk wordt gestart.
 - d. **Bewaar ongebruikt elektrisch gereedschap buiten het bereik van kinderen en laat personen die onbekend zijn met het elektrisch gereedschap of met deze instructies niet met het elektrisch gereedschap werken.** Elektrisch gereedschap is gevaarlijk in de handen van ongeschoolde gebruikers.
 - e. **Onderhoud elektrisch gereedschap goed.** Controleer op verkeerd aangesloten en vastgelopen bewegende delen, defecte onderdelen en andere omstandigheden die gevolgen kunnen hebben voor de werking van het elektrisch gereedschap. Als het elektrisch gereedschap is beschadigd, moet u het laten repareren voordat u het weer in gebruik neemt. Veel ongelukken worden veroorzaakt door slecht onderhouden elektrisch gereedschap.
 - f. **Houd snij- en zaaggereedschap scherp en schoon.** Goed onderhouden snij- en zaaggereedschap met een scherpe snij- of zaagrand loopt minder snel vast en is beter beheersbaar.
 - g. **Gebruik het elektrisch gereedschap, de accessoires en de bits enz. overeenkomstig deze instructies, rekening houdend met de werkomstandigheden en de te verrichten werkzaamheden.** Het gebruik van elektrisch gereedschap voor andere doeleinden dan het beoogde gebruik kan gevaarlijke situaties opleveren.
- #### 5) Gebruik en onderhoud van op batterijen werkend gereedschap
- a. **Laad uitsluitend met de door de fabrikant voorgeschreven lader.** Een lader die geschikt is voor het ene type batterijpakket kan bij gebruik in combinatie met een ander pakket brandgevaar opleveren.
 - b. **Gebruik elektrisch gereedschap alleen met het daarvoor specifiek bestemde batterijpakket.** Gebruik van een ander batterijpakket kan risico van letsel en brand opleveren.
 - c. **Wanneer het batterijpakket niet in gebruik is, moet u het bewaren uit de buurt van andere metalen voorwerpen, zoals paperclips, munten, spijkers, schroeven en andere kleine metalen voorwerpen die een elektrisch pad tussen de twee aansluitingen zouden kunnen vormen.** Kortsluiting tussen de batterijaansluitingen kan tot brandwonden en brand leiden.

d. Bij onjuist gebruik kan er vloeistof uit de batterij spuiten. Zorg dat u die niet aanraakt. Als zich per ongeluk toch contact voordoet, spoelt u de vloeistof af met water. Als er vloeistof in de ogen komt onmiddellijk medische bijstand inroepen. Uit de batterij spuitende vloeistof kan irritatie en brandwonden veroorzaken.

6) Onderhoud en reparatie

a. Laat uw elektrisch gereedschap onderhouden en repareren door een bevoegde reparateur die uitsluitend identieke vervangingsonderdelen gebruikt. Zo wordt de veiligheid van het elektrisch gereedschap gewaarborgd.

2.2 Symbolen in deze gebruiksaanwijzing

Lees de veiligheidsinstructies in deze gebruiksaanwijzing en volg ze altijd op. Veiligheidsinstructies worden met de volgende symbolen aangeduid:



Als u een met dit teken gemarkeerde instructie niet opvolgt, kan dat leiden tot ernstig of dodelijk letsel



Als u een met dit teken gemarkeerde instructie niet opvolgt, kan dat leiden tot beschadiging van de machine of andere eigendommen



Markeert aanvullende informatie of speciale instructies.

Lijsten

Als de instructies in willekeurige volgorde worden gegeven, staat voor elke regel het teken •. Bijv.:

- 1e regel
- 2e regel

Stapsgewijze instructies (als u iets moet doen) worden gemarkeerd met een pijltje

- ▶ voor de regel:
- ▶ 1e stap
- ▶ 2e stap

De stappen moeten in de aangegeven volgorde worden uitgevoerd.

3. Technische gegevens

RP 340-C persmachine	
Nominaal vermogen:	490W
Spanning:	230V
Netzekering:	10A
Type isolatie	<input checked="" type="checkbox"/>
Machinebewaking:	elektronisch
Geluidsdrukkniveau:	79,3 dB(A)
Onzekerheid	3 dB(A)
Trillingsniveau:	< 2,5 m/s ²
Onzekerheid (K)	1,5 m/s ²
Krachtoverbrenging:	hydraulisch
Duwkracht bij zuiger:	32kN
Slag:	40 mm
Gewicht, inclusief netadapter:	4,29 kg

RP 340-B persmachine	
Nominaal vermogen:	490W
Spanning:	18V
Machinebewaking:	elektronisch
Geluidsdrukkniveau:	79,3 dB(A)
Onzekerheid	3 dB(A)
Trillingsniveau:	< 2,5 m/s ²
Onzekerheid (K)	1,5 m/s ²
Krachtoverbrenging:	hydraulisch
Duwkracht bij zuiger:	32kN
Slag:	40 mm
Gewicht inclusief oplaadbare batterij:	3,76 kg
Capaciteit van de oplaadbare lithium-ionaccu	18V / 2,0Ah
(Richtwaarden, onderhevig aan wijzigingen)	

De gespecificeerde vibratiewaarden werden gemeten volgens EN 60745-1 en mogen worden gebruikt voor vergelijking met andere werktuigen. Tijdens het gebruik van het persgereedschap kan het vibratieniveau verschillen van de gespecificeerde waarde. Het trillingsniveau is afhankelijk van de manier waarop het gereedschap wordt gebruikt.

4. Machinebeschrijving en standaardwerking

4.1 Standaardwerking



De persmachine werkt elektrohydraulisch. De hydraulische pomp wordt aangedreven door een elektromotor. De druk van de hydraulische vloeistof activeert de aandrijfzuiger aan één kant, en de persrollen (5) zijn bevestigd aan de zuigerstang van deze zuiger. De persrollen zorgen voor de perswerking als gevolg van de kracht die via de nokken van de persbek (7) wordt overgebracht.

4.2 Elektronische bewaking en indicatielampjes

De persmachine wordt elektronisch bewaakt om hem te beschermen tegen ongeoorloofde aanpassingen en om te zorgen voor perfect persresultaat. De status van eventuele storingen wordt aangegeven door middel van lichtgevende diodes (led's) (2).

De volgende punten worden bewaakt:

- Vergrendelen
- Perstijd
- Spanning/capaciteit van oplaadbare batterij
- Onderhoudsinterval
- Bedrijfstemperatuur

Statusindicatie na inschakeling van de persmachine

- ▶ Sluit de persmachine aan op het stroomnet
- ▶ Sluit de RP 340-C met de netadapter aan op het net
- ▶ Plaats de oplaadbare batterij in de RP 340-B

Kijk terwijl u op de aan/uit-schakelaar drukt naar de indicatielampjes (2) om de werking van de drie LED's te controleren.

Aan/uit-schakelaar

De machine kan op elk gewenst moment worden in- en uitgeschakeld via de aan/uit-schakelaar (behalve tijdens een krimpcyclus).

Als de machine niet wordt gebruikt terwijl de schakelaar is ingeschakeld

(AAN-toestand), schakelt het elektronische circuit de machine na 10 minuten uit (UIT-toestand).

4.3 Statusindicatie

LED	Status	Beschrijving
Groen	Brandt	Machine AAN
	Knippert	230V: onderspanning; 18V: batterij bijna leeg. Laad de batterij op.
Rood	Knippert	Buiten temperatuurbereik
	Brandt	Bekkenborgpen niet volledig op haar plaats. Steek de pen goed in.
Geel	Knippert	De machine is vergrendeld - onderhoud/reparatie vereist na 42000 cycli of na optreden van een storing.
	Brandt	Onderhoudsindicatie na 40000 cycli. NB: de machine wordt na 42000 cycli vergrendeld.

4.4 Mechanische constructie van de persmachine

Zie de toelichting op de volgende bladzijde.

5. Toepassingsgebied

De persmachine met standaard pershulpstukken van RIDGID of standaard in de handel verkrijgbare pershulpstukken is geschikt voor gebruik bij alle leiding- en verwarmingssystemen met een buisdiameter tot 54 mm, en zelfs tot 108 mm als voor het systeem een krimpkracht van 32kN vereist is. De persmachine met standaard VIEGA-hulpstukken van RIDGID is geschikt voor gebruik bij alle VIEGA-leiding- en verwarmingssystemen met een buisdiameter tot 108 mm.

Mechanische constructie van de persmachine

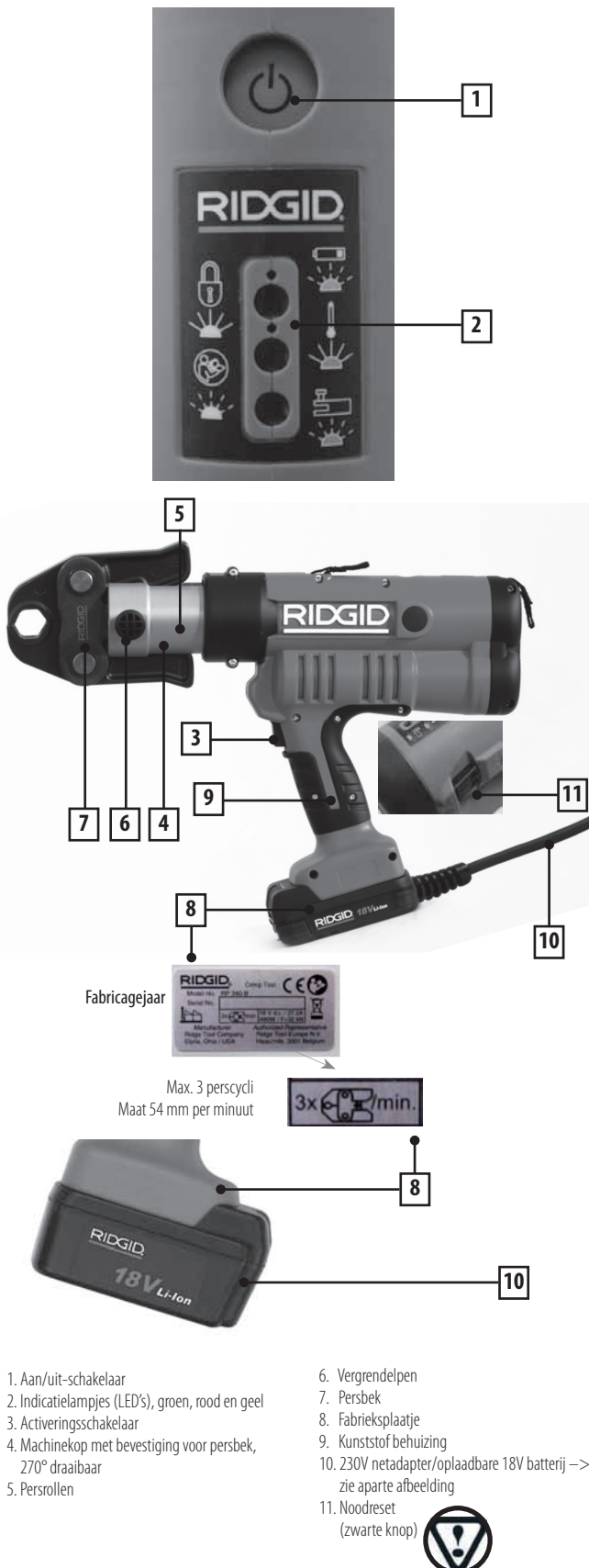

- 1. Aan/uit-schakelaar
- 2. Indicatielampjes (LED's), groen, rood en geel
- 3. Activeringsschakelaar
- 4. Machinekop met bevestiging voor persbek, 270° draaibaar
- 5. Persrollen
- 6. Vergrendelpen
- 7. Persbek
- 8. Fabrieksplaatje
- 9. Kunststof behuizing
- 10. 230V netadapter/oplaadbare 18V batterij -> zie aparte afbeelding
- 11. Noodreset (zwarte knop)



6. Persbekken

6.1 De persbekken bevestigen

- ▶ Verwijder de vergrendelpen (6)
- ▶ Schuif de persbek (7) in de sleuf in de machinekop
- ▶ Schuif de vergrendelpen (6) volledig naar binnen.



Als de vergrendelpen niet volledig naar binnen is geschoven, laat de persmachine zich niet starten (elektronisch bewaakte veiligheidsfunctie). LED-indicatie: groene LED brandt en rode LED knippert.

6.2 De persbekken reinigen

Verwijder altijd vóór het reinigen de persbekken van de machine.



Reinig de persbekken met een oplosmiddel en verwijder vuil en metaalresten. S্পuit de gehele persbek vervolgens in met een gecombineerd smeer- en anticorrosiemiddel.

6.3 De persbekken controleren



Controleer of de persbek volledig sluit tijdens het persen.

Controleer na elk gebruik het persprofiel van de persbek op beschadigingen en tekenen van slijtage.

6.4 Inspectie en onderhoud van de persbekken

Breng altijd alle persbekken samen met de persmachine voor inspectie en onderhoud naar een erkende serviceagent wanneer de persmachine toe is aan een inspectie- en onderhoudsbeurt (zie 10.4, Inspectie en onderhoud van de persmachine).

7. Batterij

7.1 Batterijtechnologie

De persmachine maakt gebruik van lithium-ionbatterijtechnologie.

7.2 Type batterij

Er mogen enkel door RIDGID geleverde 18V Li-Ion-batterijen worden gebruikt.

7.3 De batterij opladen



De batterij mag uitsluitend worden geladen met behulp van een originele door RIDGID geleverde lader. Zie de gebruiksaanwijzing van de lader.

7.4 Veiligheidstips voor lithium-ionbatterijen



Bij gebruik van lithium-ionbatterijen moet u rekening houden met de volgende punten:

1. Niet pletten!
2. Niet verwarmen of verbranden!
3. Niet kortsluiten!
4. Niet onderdompelen in vloeistof!
5. Niet opladen bij een omgevingstemperatuur onder de 5°C!
6. Uitsluitend opladen met een originele lader van BMZ van het type BC1/1.8!

7.5 Afvoer van lithium-ionbatterijen



Afgedankte batterijen moeten op dezelfde wijze worden afgevoerd als de persmachine (zie paragraaf 10.3).

7.6 Batterij / lader bestelinfo

- 43333 - 230V snellader
- 43323 - 18V 2.0Ah Li-Ion-batterij
- 43328 - 18V 4.0Ah Li-Ion-batterij
- 43338 - 230V netadapter (RP 340-C)

8. Werkwijze

Start pas met de werkzaamheden nadat u deze gebruiksaanwijzing hebt gelezen en de inhoud ervan hebt begrepen.

8.1 Het persproces activeren

- ▶ Sluit de RP 340-C met de netadapter aan op het net
- ▶ Plaats de opgeladen oplaadbare batterij in de RP 340-B
- ▶ Druk op de aan/uit-schakelaar (1)
- ▶ Controleer het indicatielampje (2): de groene LED moet gaan branden
- ▶ Controleer of u de juiste persbek (7) hebt geplaatst.

8.2 Werkwijze



Schakel de persmachine niet in wanneer er geen persbek (7) is bevestigd.



Pers nooit buisfittingen met behulp van een persbek die hiervoor niet geschikt is. Het persresultaat zal onbruikbaar zijn en zowel de persmachine als de persbek kan beschadigd raken.

- ▶ Controleer of de persbek goed is bevestigd en de persmachine loodrecht op de buis van de persfitting staat.



Volg de met de persfitting meegeleverde geïllustreerde instructies op om de juiste persverbinding te verkrijgen.

- ▶ Start de persmachine door de zwarte drukschakelaar (3) in te drukken totdat de machine in de automatische cyclus komt. Vervolgens kunt u de activeringsschakelaar (3) loslaten; het persproces wordt nu automatisch voltooid en beëindigd.



Het persproces wordt na het opstarten automatisch uitgevoerd. Na het persen wordt de zuiger automatisch teruggetrokken naar de beginstand.

- ▶ Wacht totdat de werkzuiger volledig is ingetrokken. Daarna kunt u de persbek (7) openen en van de fitting af trekken.



Als zich tijdens het persen plotseling een stroomstoring voordoet, moet u de noodontgrendeling indrukken om de rollen terug te trekken.



Als de persmachine niet wil starten als u de activeringsschakelaar indrukt, moet u controleren

- ▶ Of het elektronische systeem is geactiveerd, door op de aan/uit-schakelaar (1) te drukken (in elk geval moet dan de groene LED gaan branden)
- ▶ Of er bepaalde LED-indicaties zijn (zie paragraaf 4.4 voor informatie over wat u moet doen als de rode en/of gele LED gaat branden of knipperen)
- ▶ Of de rotor van de elektromotor nog draait vanwege een vorige perscyclus
- ▶ Of de kabel van de netadapter (RP 340-C) is aangesloten op de voeding
- ▶ Of de oplaadbare batterij volledig geladen is
- ▶ Of de oplaadbare batterij op de juiste wijze is geplaatst

Als de persmachine nog steeds niet wil starten, moet u hem voor inspectie en onderhoud naar de dichtstbijzijnde serviceagent brengen.

8.3 Het automatische persproces onderbreken



De beweging waarbij de rollen naar voren komen wordt stopgezet als u de schakelaar (3) loslaat na het starten. De rollen kunnen weer worden teruggetrokken met behulp van de noodontgrendeling.



Het persen kan niet worden onderbroken tijdens het automatische persproces (vervorming van de fitting).

9. Opslag en afvalverwerking

9.1 Geveiligheid

De persmachine/lader en de netadapter moeten worden beschermd tegen harde stoten, natte en vochtige omstandigheden, vuil, stof, extreem lage en hoge temperaturen, chemicaliën en gassen.



De persmachine is voorzien van uitgebreide EMC-beveiliging. Als de persmachine toch zou worden uitgeschakeld door elektromagnetische storing, moet u de RP 340-C met de netadapter eventjes loskoppelen van het stroomnet of de RP 340-B oplaadbare batterij eventjes verwijderen. Gewoonlijk zal het probleem hierdoor worden verholpen. Als dat niet het geval is, moet u de oorzaak van de storing wegnemen.

9.2 Tijdelijke opslag

Koppel de persmachine los van het stroomnet of verwijder de batterij als u de persmachine niet gebruikt.



Als de oplaadbare batterij langere tijd niet is gebruikt, wordt de volledige theoretische capaciteit van de batterij pas weer bereikt nadat hij 1 tot 5 keer volledig is opgeladen.

Wanneer de persmachine niet onmiddellijk na aflevering wordt gebruikt, kunt u hem het best op een droge plek bewaren in de oorspronkelijke verpakking.



Sla de persmachine op in een droge, afsluitbare ruimte, buiten het bereik van onbevoegden.



Persmachines die langere tijd (6 maanden of langer) niet worden gebruikt, moeten worden gereinigd en dan droog worden opgeslagen. Controleer de bruikbaarheid van de persmachine door het uitvoeren van de controles in paragraaf 10.2 voordat u de persmachine weer in gebruik neemt.

9.3 Afvoer



Lever afgedankte persmachines in bij de dichtstbijzijnde serviceagent (zie www.RIDGID.eu voor adressen) of een recyclingbedrijf voor milieuvriendelijke verwerking. Persmachines mogen niet worden afgevoerd als schroot of huishoudelijk afval.

10. Reiniging, controle, reparaties en inspectie



Koppel de RP 340-C-machine met netadapter altijd los van het stroomnet of verwijder de RP 340-B oplaadbare batterij altijd van de persmachine voordat u reinigingswerkzaamheden uitvoert!

10.1 Regelmatige reiniging na gebruik

- Reinig de persrollen (5) in droge toestand en smeer ze licht.
- Reinig de persbekken met een oplosmiddel om vuil en metaalresten te verwijderen.

Spuit de gehele persbek vervolgens in met een gecombineerd smeer- en anticorrosiemiddel.



Gebruik nooit vloeistof (water of chemicaliën) of vochtige doeken om de persmachine te reinigen. De buitenkant van de behuizing (kunststof delen) kan met een vochtige doek worden gereinigd.

10.2 Regelmatige controles



Controleer of de persbek volledig sluit tijdens het persen. Controleer het persprofiel van de persbekken na elk gebruik op beschadigingen en tekenen van slijtage.

Neem in geval van storingen contact op met een erkende serviceagent (zie www.RIDGID.eu voor adressen).

10.3 Reparaties



Voer reparatiewerkzaamheden nooit zelf uit. Breng de persmachine altijd naar een erkende serviceagent voor reparatie of onderhoud (zie www.RIDGID.eu voor adressen).



Breng geen wijzigingen aan in de elektrische en elektronische systemen. Neem in geval van problemen contact op met een erkende serviceagent (zie www.RIDGID.eu voor adressen).

10.4 Inspectie en onderhoud van de persmachine (aanbevolen)

Voor het maken van perfecte persverbindingen is een goed werkende en regelmatig onderhouden persmachine nodig (aanbevolen na 4 jaar en automatisch na 42000 cycli). Breng de persmachine daarom voor inspectie en onderhoud naar een erkende serviceagent wanneer de service-indicatie gaat branden. Een periodieke inspectie van de persmachine en de persbekken (paragraaf 6.4) zorgt voor een aanzienlijke verlenging van de levensduur van de persmachine.

De service-indicatie (groene en gele LED knipperen) attendeert u er na 4000 perscycli op dat de persmachine een onderhoudsbeurt nodig heeft. Na 42000 perscycli wordt de persmachine vergrendeld door het elektronische bewakingssysteem (gele LED gaat constant branden). De machine moet in dat geval voor onderhoud naar een erkende serviceagent worden gebracht (zie www.RIDGID.eu voor adressen).

Als er een storing in de machine optreedt, wordt de persmachine onmiddellijk vergrendeld door het elektronische bewakingssysteem, waarna de machine voor inspectie naar een serviceagent moet worden gebracht (lees altijd paragraaf 4.4).

11. Klantenservice

Voor informatie over het dichtstbijzijnde onafhankelijke servicecentrum van Ridgid of eventuele vragen over onderhoud of reparatie kunt u terecht:

- Bij een RIDGID-distributeur in de buurt
- Op www.RIDGID.com of www.RIDGID.eu om het plaatselijke Ridgid Tool contactpunt te vinden

12. Fabrikant en gemachtigd vertegenwoordiger

Fabrikant:
RIDGE TOOL COMPANY
400 Clark Street
Elyria, Ohio 44035-6001
U.S.A.

Gemachtigd vertegenwoordiger:
RIDGE TOOL EUROPE N.V.
Research Park, Haasrode
B-3001 Leuven
België

IT

RP 340-B, RP 340-C

Istruzioni per l'uso

Traduzione delle istruzioni originali

1. Informazioni generali

1.1 Parti del manuale

Questo manuale di istruzioni si compone delle seguenti parti:

- Pressatrice RP 340-B/C
 - Ganasce
 - Batteria ricaricabile e Adattatore di corrente
- a. Il Manuale di istruzioni del produttore (vedere indicazioni sul caricabatterie, sulla batteria ricaricabile e sull'adattatore di corrente) contiene le istruzioni complete per il caricabatterie, la batteria ricaricabile e l'adattatore di corrente in dotazione. RIDGID non può garantire la completezza di queste istruzioni.
- b. La dichiarazione di conformità CE (890-011-320.10) accompagnerà questo manuale con un libretto separato quando necessario.

1.2 Prima di mettere in funzione l'attrezzo

è da notare quanto segue:

- Verificare che l'attrezzo consegnato sia completo e che non abbia subito danni durante il trasporto
- Seguire le istruzioni di sicurezza
- Seguire il manuale di istruzioni



1.3 Lettura di questo manuale di istruzioni

Leggere attentamente il manuale di istruzioni del fabbricante del caricabatterie e della batteria per informazioni sull'uso e sulla ricarica della batteria ricaricabile. Se permangono ulteriori dubbi dopo aver letto attentamente questo manuale, siete pregati di rivolgervi al fabbricante per trovare il servizio di assistenza più vicino (vedi gli indirizzi sulla scheda di garanzia).

Non ci assumiamo alcuna responsabilità per danni e perdite o malfunzionamenti derivanti dalla mancata osservanza del manuale di istruzioni.

1.4 Illustrazioni e modifiche tecniche

Le illustrazioni possono differire dalla realtà e non sono vincolanti. Ci riserviamo il diritto di realizzare modifiche tecniche agli apparecchi senza preavviso, per poter soddisfare le richieste sempre nuove dei clienti.

1.5 Conservazione

Riporre questo manuale di istruzioni in un posto sicuro.

1.6 Ulteriori informazioni

Fabbricante

Ridge Tool Company
Elyria, Ohio, U.S.A.

Applicabile alle Pressatrici RP 340-B/C

2. Informazioni di sicurezza

2.1 Avvertenze di sicurezza generali dell'attrezzo elettrico

AVVERTENZA Leggere tutte le avvertenze di sicurezza e tutte le istruzioni. La mancata osservanza delle avvertenze e delle istruzioni può causare scosse elettriche, incendi e/o lesioni gravi.



Conservare tutte le avvertenze e le istruzioni come riferimento futuro. Il termine «attrezzo elettrico» nelle avvertenze si riferisce all'attrezzo alimentato a corrente (mediante un cavo) o a batteria (senza cavo).

1) Sicurezza nell'area di lavoro

- a. **Mantenere l'area di lavoro pulita e ben illuminata.** Aree in disordine o al buio favoriscono gli incidenti.
- b. **Non utilizzare attrezzi elettrici in ambienti esplosivi, come in presenza di liquidi, gas o polveri infiammabili.** Gli attrezzi elettrici producono scintille che possono incendiare la polvere o i fumi.
- c. **Mantenere i bambini e gli estranei lontani quando si utilizza l'attrezzo elettrico.** Qualunque distrazione può farne perdere il controllo.

2) Sicurezza elettrica

- a. **Le spine degli attrezzi elettrici devono coincidere con le prese. Non modificare la spina in alcun modo. Non usare adattatori con attrezzi elettrici collegati a terra.** L'uso di spine intatte nelle prese adatte riduce il rischio di scosse elettriche.
- b. **Evitare il contatto del corpo con superfici collegate a terra come tubature, radiatori, fornelli e frigoriferi.** Il rischio di scosse elettriche è maggiore se il corpo è collegato a terra.
- c. **Non esporre l'attrezzo elettrico alla pioggia o all'umidità.** Se penetra dell'acqua in un attrezzo elettrico, aumenta il rischio di scosse.
- d. **Fare buon uso del cavo. Non usare mai il cavo per trasportare l'attrezzo, per tirarlo o per staccare la spina. Mantenere il cavo al riparo dal calore, dall'olio, dagli spigoli e da parti mobili.** I cavi danneggiati o aggrovigliati aumentano il rischio di scosse elettriche.
- e. **Nell'uso di un attrezzo elettrico all'aperto, utilizzare una prolunga adatta per l'uso all'aperto.** L'uso di prolunghere per esterni riduce il rischio di scosse elettriche.
- f. **Se non si può evitare di usare l'attrezzo elettrico in un ambiente umido, usare una presa protetta da un dispositivo per corrente residua (RCD).** L'uso di un RCD riduce il rischio di scosse elettriche.

3) Sicurezza individuale

- a. **Non distraetevi, fate attenzione e lavorate con l'attrezzo elettrico usando il buon senso. Non usare l'attrezzo in caso di stanchezza o sotto l'effetto di droghe, alcool o farmaci.** Un momento di distrazione mentre si usano attrezzi elettrici può causare gravi lesioni personali.
- b. **Usare i dispositivi di sicurezza personale. Indossare sempre una protezione oculare.** I dispositivi di sicurezza individuale, come una mascherina per la polvere, calzature di sicurezza industriali con suola antiscivolo, casco protettivo e cuffie antirumore, usati secondo le condizioni appropriate riducono il rischio di lesioni.
- c. **Evitare accensioni accidentali. Assicurarsi che l'interruttore sia in posizione «off» prima di collegare l'attrezzo alla presa e/o alla batteria, sollevarlo o trasportarlo.** Trasportare attrezzi elettrici con il dito sull'interruttore o collegare alla corrente attrezzi con l'interruttore su «on» favorisce gli incidenti.
- d. **Rimuovere tutti gli accessori di regolazione prima di accendere l'attrezzo.** Un accessorio lasciato in una parte mobile dell'attrezzo può causare lesioni personali.
- e. **Non «strafare». Mantenere stabilità ed equilibrio in ogni momento.** Questo permette di tenere meglio sotto controllo l'attrezzo in situazioni inattese.
- f. **Indossare vestiti adatti. Non indossare indumenti ampi o gioielli. Mantenere i capelli, gli indumenti e i guanti lontani dalle parti mobili.** Gli indumenti ampi, i gioielli o i capelli lunghi possono impigliarsi nelle parti mobili.
- g. **Se gli apparecchi sono dotati di connessione per dispositivi di estrazione o di raccolta della polvere, controllare che siano collegati e utilizzati correttamente.** L'uso di dispositivi per la raccolta della polvere può ridurre i pericoli derivanti dalla polvere.

4) Uso e manutenzione dell'attrezzo elettrico

- a. **Non forzare l'attrezzo elettrico. Usare l'attrezzo elettrico adatto alla mansione da svolgere.** L'attrezzo elettrico adatto svolgerà il lavoro meglio e con maggiore sicurezza nelle applicazioni per le quali è stato progettato.
- b. **Non usare l'attrezzo elettrico se l'interruttore non lo accende o spegne.** Un attrezzo elettrico che non può essere acceso o spento è pericoloso e dev'essere riparato.
- c. **Scollegare la spina dalla presa di corrente e/o rimuovere la batteria dall'attrezzo elettrico prima di regolarlo, di sostituire accessori o di riporlo.** Tali misure di sicurezza preventive riducono il rischio di accendere l'attrezzo accidentalmente.
- d. **Conservare gli attrezzi elettrici inutilizzati fuori dalla portata dei bambini e non permettere a persone che non hanno familiarità con l'attrezzo elettrico o con queste istruzioni per l'uso di utilizzarlo.** Gli attrezzi elettrici sono pericolosi nelle mani di utenti inesperti.
- e. **Realizzare la manutenzione degli attrezzi elettrici. Controllare che le parti mobili non siano disallineate o bloccate, che non ci siano parti rotte o altre condizioni che possono compromettere il funzionamento dell'attrezzo elettrico. Se danneggiati, fare riparare gli attrezzi elettrici prima del loro uso.** Molti incidenti sono causati da attrezzi trascurati.
- f. **Mantenere gli attrezzi da taglio affilati e puliti.** Gli attrezzi da taglio sottoposti a regolare manutenzione e ben affilati si inceppano di meno e sono più facili da manovrare.
- g. **Usare l'attrezzo elettrico, gli accessori e le punte, ecc. attenendosi a queste istruzioni, tenendo presenti le condizioni di utilizzo e il lavoro da svolgere.** Usare l'attrezzo elettrico per operazioni diverse da quelle a cui è destinato può dare luogo a situazioni pericolose.

5) Uso e manutenzione dell'attrezzo a batteria

- a. **Eeguire la ricarica soltanto con il caricatore specificato dal fabbricante.** Un caricatore predisposto per un tipo specifico di batteria può occasionare rischi d'incendio se viene usato con batterie diverse.
- b. **Usare attrezzi elettrici solo con batterie appropriate ad essi.** Usare qualunque altra batteria può occasionare rischi di lesioni o incendio.
- c. **Durante i periodi di inutilizzo della batteria, riporla lontano da altri oggetti metallici, come graffette, monete, chiodi, viti e altri piccoli oggetti metallici che possono chiudere il circuito fra un terminale e l'altro.** Cortocircuitare i terminali della batteria può causare bruciature o incendi.

d. In condizioni estreme, la batteria può rilasciare liquido: evitarne il contatto. In caso di contatto accidentale, sciacquare con acqua. Se il liquido entra in contatto con gli occhi, richiedere inoltre assistenza medica. Il liquido fuoriuscito dalla batteria può causare irritazioni o bruciate.

6) Revisione

a. Fare eseguire la revisione dell'attrezzo elettrico da una persona qualificata che usi soltanto parti di ricambio identiche. Questo garantisce la sicurezza dell'attrezzo elettrico.

2.2 Parti segnalate di queste istruzioni per l'uso

Leggere e osservare sempre le istruzioni di sicurezza di questo manuale di istruzioni. Le istruzioni di sicurezza sono così segnalate:



La mancata osservanza di un'istruzione segnalata con questo simbolo può causare lesioni gravi o letali



La mancata osservanza di un'istruzione segnalata con questo simbolo può causare danni all'apparecchio o alle proprietà



Segnala ogni altra informazione o istruzioni speciali

Elenchi

Quando le istruzioni sono semplicemente elencate, sono segnalate da un • all'inizio della riga, ad es.:

- 1ª linea
- 2ª linea

Le istruzioni passo a passo (come azioni da eseguire) sono segnalate con una freccia

- ▶ all'inizio della riga:
- ▶ 1° passo
- ▶ 2° passo

I passi vanno seguiti assolutamente nella sequenza presentata.

3. Dati tecnici

Pressatrice RP 340-C	
Potenza nominale:.....	490W
Tensione:	230V
Fusibile di rete:	10A
Tipo di isolamento	<input checked="" type="checkbox"/>
Controllo della macchina:	elettronico
Livello di pressione acustica:	79,3 dB(A)
	Incertezza.....3 dB(A)
Livello di vibrazione:	< 2,5 m/s ²
	Incertezza (K) 1,5 m/s ²
Trasmissione della potenza:.....	idraulica
Spinta al pistone:	32kN
Corsa:	40 mm
Peso, incluso adattatore di corrente:.....	4,29 kg

Pressatrice RP 340-B	
Potenza nominale:.....	490W
Tensione:	18V
Controllo della macchina:	elettronico
Livello di pressione acustica:	79,3 dB(A)
	Incertezza.....3 dB(A)
Livello di vibrazione:	< 2,5 m/s ²
	Incertezza (K) 1,5 m/s ²
Trasmissione della potenza:.....	idraulica
Spinta al pistone:	32kN
Corsa:	40 mm
Peso, compresa la batteria ricaricabile:	3,76 kg
Capacità della batteria ricaricabile agli ioni di litio.....	18V / 2,0Ah
(Valori guida, soggetti a modifiche)	

I livelli di vibrazione specificati sono stati misurati secondo EN 60745-1 e possono essere usati per il confronto con altri attrezzi. Durante l'utilizzo dell'attrezzo di pressione il valore del livello di vibrazione può essere diverso dal valore specificato. Il valore del livello di vibrazioni dipende dal modo in cui viene utilizzato l'attrezzo di pressione.

4. Descrizione del dispositivo e modalità di funzionamento di base

4.1 Modalità di funzionamento di base



L'apparecchio è una pressatrice elettroidraulica. La pompa idraulica è azionata da un motorino elettrico. La pressione idraulica del liquido agisce sul pistone di azionamento da un lato, e i cilindri pressa (5) sono collegati all'asta del pistone. I cilindri pressa producono la pressione grazie alla forza trasmessa attraverso le camme della ganasca (7).

4.2 Controllo elettronico e indicatori LED

La pressatrice è controllata elettronicamente per evitare alterazioni e garantire risultati perfetti. La presenza di malfunzionamenti è indicata dai diodi ad emissione luminosa (LED) (2).

Essi controllano quanto segue:

- Perno di bloccaggio
- Tempo di pressione
- Tensione/capacità della batteria ricaricabile
- Intervalli di manutenzione
- Temperatura di funzionamento

Stato degli indicatori all'accensione della Pressatrice

- ▶ Collegare la RP 340-C con l'adattatore di corrente alla rete elettrica
- ▶ Far scorrere la batteria ricaricabile nella RP 340-C
- ▶ Premere l'interruttore «ON-OFF» (1)

L'indicatore LED (2) si accende mentre si preme l'interruttore «ON-OFF» per verificare il funzionamento dei LED.

Interruttore «ON-OFF»

L'apparecchio può essere acceso o spento in ogni momento con l'interruttore «ON-OFF» (eccetto durante un ciclo di pressatura).

Se la macchina resta inutilizzata quando è accesa, il controllo elettronico la spegne dopo 10 minuti.

4.3 Indicazione di stato

LED	Stato	Descrizione
Verde	Acceso	Apparecchio acceso.
	Lampeggia	230V: Tensione insufficiente; 18V: Batteria scarica. Ricaricare la batteria.
Rosso	Lampeggia	Fuori dai limiti di temperatura.
	Acceso	Il perno di fissaggio delle ganasce non è completamente inserito. Inserire perno.
Ambra	Lampeggia	La macchina è bloccata - eseguire manutenzione dopo 42000 cicli o dopo un malfunzionamento.
	Acceso	Indicatore di manutenzione dopo 40000 cicli. L'apparecchio si blocca dopo 42000 cicli.

4.4 Descrizione della pressatrice

Consultare la spiegazione nella pagina seguente.

5. Campo di applicazione

La pressatrice con accessori di pressatura standard RIDGID o altri accessori di pressatura standard disponibili sul mercato è adatta all'uso in tutti gli impianti idraulici e di riscaldamento fino a 54 mm o addirittura fino a 108 mm se l'impianto richiede una potenza di pressatura di 32kN. La pressatrice con sistemi standard VIEGA RIDGID è adatta all'uso in tutti gli impianti idraulici e di riscaldamento VIEGA fino a 108 mm.

Descrizione della pressatrice

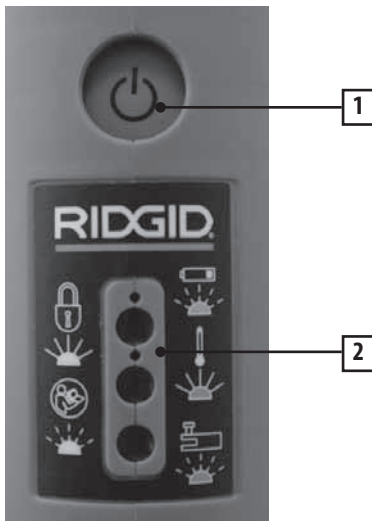

Anno di costruzione



- 1. Interruttore «ON-OFF»
- 2. indicatori LED, verde, rosso e ambr
- 3. Interruttore di azionamento
- 4. La testa del dispositivo con la ganasca installata può essere ruotata di 270°
- 5. Cilindri di pressione
- 6. Perno di bloccaggio

- 7. Ganasca
- 8. Targhetta dati
- 9. Involucro di plastica
- 10. Adattatore di corrente 230V/Batteria ricaricabile 18V -> vedere illustrazione a parte
- 11. Ripristino di emergenza (tasto nero)



6. Ganasce

6.1 Montaggio delle ganasce

- ▶ Estrarre il perno di bloccaggio (6)
- ▶ Infilare la ganasca (7) nell'alloggiamento nella testa del dispositivo
- ▶ Infilare completamente il perno di bloccaggio (6)



Se il perno di bloccaggio non è infilato completamente, la pressatrice non può essere accesa (funzione di sicurezza elettronica). Indicazione LED: il LED verde si accende e il LED rosso lampeggia.

6.2 Pulizia delle ganasce

Estrarre sempre la ganasca dalla macchina prima delle operazioni di pulizia.



Pulire le ganasce per eliminare la sporcizia e i residui metallici con solvente. Dopodiché, spruzzare su tutta la ganasca un lubrificante con antiruggine.

6.3 Revisione delle ganasce



Verificare che la ganasca si chiuda completamente quando è azionata. Dopo ogni utilizzo, verificare se la geometria di pressatura delle ganasce presenta danni o segni d'usura.

6.4 Revisione e manutenzione delle ganasce

Spedire sempre tutte le ganasce, insieme alla pressatrice, a un servizio di assistenza autorizzato per la revisione e la manutenzione ogni volta che la pressatrice dev'essere revisionata (vedi 10.4 Revisione e manutenzione della pressatrice).

7. Batteria

7.1 Tecnologia della batteria

La pressatrice è alimentata da una batteria con tecnologia agli ioni di litio.

7.2 Tipo di batteria

Si possono usare solo Batterie Li-Ion 18V fornite da RIDGID.

7.3 Ricarica della batteria



La batteria può essere ricaricata soltanto usando un caricabatterie originale fornito da RIDGID. Leggere le istruzioni per l'uso del caricabatterie.

7.4 Consigli di sicurezza per le batterie agli ioni di litio



Siete pregati di seguire i seguenti consigli di sicurezza per usare le batterie agli ioni di litio:

1. Non distruggere la batteria!
2. Non surriscaldarla o bruciarla!
3. Non provocare un cortocircuito!
4. Non immergerla in un liquido!
5. Non ricaricarla quando la temperatura ambiente è inferiore a 5°C!
6. Ricaricarla solo con un caricabatterie originale BMZ di tipo BC1/1.8!

7.5 Smaltimento delle batterie agli ioni di litio



Le batterie vanno smaltite esattamente come la pressatrice (vedi punto 10.3).

7.6 Informazioni per ordinare Caricabatteria/Batteria

- 43333 - Caricabatterie rapido 230V
- 43323 - Batteria Li-Ion 18V 2,0Ah
- 43328 - Batteria 18V 4,0Ah
- 43338 - Adattatore di corrente 230V (RP 340-C)

8. Funzionamento

Non iniziare a lavorare fino a quando non si ha letto e compreso questo manuale di istruzioni.

8.1 Avviare la pressatura

- ▶ Collegare la RP 340-C con l'adattatore di corrente alla rete elettrica
- ▶ Far scorrere la batteria ricaricabile caricata nella RP 340-B
- ▶ Premere l'interruttore «ON-OFF» (1)
- ▶ Controllare l'indicatore LED (2): il LED verde dev'essere acceso
- ▶ Controllare di avere inserito la ganasca corretta (7)



8.2 Funzionamento

- ▶ Non accendere la pressatrice senza la ganasca (7) montata.
- ▶ Non pressare mai raccordi per tubi usando una ganasca inadatta. Il risultato sarebbe inservibile e la pressatrice e la ganasca potrebbero danneggiarsi.

- ▶ Controllare che la pressatrice con la ganaschia sia stata posizionata correttamente rispetto all'asse del tubo sul raccordo da pressare.



Seguire le illustrazioni illustrate fornite con il raccordo da pressare in modo da ottenere un collegamento corretto.

- ▶ Mettere in funzione la pressatrice premendo l'interruttore nero (3) finché il dispositivo non entra nel ciclo automatico. Allora si può rilasciare l'interruttore nero (3), e la pressatura viene completata e conclusa automaticamente.



La pressatura viene realizzata automaticamente dopo l'avvio della pressatura. Dopo la pressatura, il pistone si ritrae automaticamente tornando alla posizione iniziale.

- ▶ Aspettare fino al ritorno completo del pistone. Allora si può aprire la ganaschia (7) e staccarla dal raccordo.



Se si verifica una perdita di potenza improvvisa durante la pressatura, premere il pulsante di arresto di emergenza per ritrarre i cilindri.



Se la pressatrice non può essere riavviata premendo l'interruttore nero, controllare:

- ▶ Se il sistema elettronico è stato attivato premendo l'interruttore «ON-OFF» (1) (almeno il LED verde dev'essere acceso)
- ▶ Gli indicatori LED in generale. Fare riferimento al capitolo 4.4 se si accendono o lampeggiano i LED di colore rosso o ambra
- ▶ Se il rotore del motorino elettrico sta ancora girando da una pressatura precedente
- ▶ Se il cavo dell'adattatore di corrente (RP 340-C) è connesso alla rete di alimentazione elettrica
- ▶ Se la batteria ricaricabile è completamente carica
- ▶ Se la batteria ricaricabile è stata inserita correttamente

Se non è ancora possibile avviare la pressatrice, restituirla al servizio di assistenza autorizzato più vicino per sottoporla a revisione e manutenzione.

8.3 Interruzione della pressatura automatica



Il movimento del pistone si interrompe per il tempo in cui viene rilasciato l'interruttore (3) dopo l'avvio. I cilindri possono essere ritratti con l'arresto di emergenza.



La pressatura non può essere interrotta durante la pressatura automatica (deformazione del raccordo).

9. Stoccaggio e smaltimento

9.1 Sensibilità

La Pressatrice/il caricabatterie e l'adattatore di corrente devono essere protetti da urti, umidità, sporcizia, polvere, temperature estreme, solventi chimici e gas.



La pressatrice è dotata di una protezione elettromagnetica completa. Tuttavia, se interferenze elettromagnetiche dovessero spegnere la Pressatrice, scollegare brevemente la pressatrice RP 340-C con l'adattatore di corrente dalla rete elettrica o rimuovere temporaneamente la batteria ricaricabile dalla pressatrice RP 340-B. Questo dovrebbe risolvere il problema. Altrimenti eliminare la causa dell'interferenza.

9.2 Stoccaggio intermedio

Scollegare la pressatrice dall'alimentazione o estrarre la batteria ricaricabile se non si ha intenzione di usare la pressatrice.



La batteria ricaricabile raggiunge la massima capacità nominale dopo un lungo periodo di stoccaggio solo dopo aver ricaricato completamente la batteria da 1 a 5 volte.

Se la pressatrice non viene usata subito dopo la consegna, riponetela nel suo imballaggio originale in un luogo asciutto.



Mantenere la pressatrice fuori dalla portata di persone non autorizzate in un luogo asciutto e sotto chiave.



Le pressatrici che restano inutilizzate per lunghi periodi (oltre 6 mesi) devono essere pulite e riposte in un luogo asciutto. Prima di riutilizzare la pressatrice, controllarne il funzionamento svolgendo le verifiche secondo il punto 10.2.

9.3 Smaltimento



Spedire la pressatrice al servizio di assistenza autorizzato più vicino (vedi www.ridgid.eu per gli indirizzi) o smaltirla attraverso un'azienda di riciclaggio nel rispetto dell'ambiente. Le pressatrici non possono essere smaltite come semplici metalli o rifiuti domestici.

10. Pulizia, controlli, riparazioni e revisioni



Scollegare sempre la pressatrice RP 340-C con l'adattatore di corrente dalla rete elettrica o rimuovere la batteria ricaricabile dalla pressatrice RP 340-B prima di procedere alla pulizia.

10.1 Pulizia ordinaria dopo l'uso

- Pulire i cilindri (5) con un panno asciutto e ingrassarli leggermente
 - Pulire le ganasce per eliminare la sporcizia e i residui metallici con solvente
- Dopodiché, spruzzare su tutta la ganaschia un lubrificante con antiruggine.



Non usare mai liquidi (acqua o sostanze chimiche) o panni umidi per pulire la pressatrice. La superficie esterna può essere pulita con un panno umido (parti in plastica).

10.2 Controlli periodici



Verificare che la ganaschia si chiuda completamente quando è azionata. Dopo ogni utilizzo della pressatrice, verificare se la geometria di pressatura delle ganasce presenta danni o segni d'usura. Rivolgersi a un servizio di assistenza autorizzato (vedi www.ridgid.eu per gli indirizzi) se si verificano malfunzionamenti.

10.3 Riparazioni



Non realizzare mai le riparazioni da sé. Spedire sempre la pressatrice a un servizio di assistenza autorizzato (vedi www.ridgid.eu per gli indirizzi) per la manutenzione o le riparazioni.



Non manipolare i sistemi elettrici o elettronici. Se si verificano problemi, contattare un servizio di assistenza autorizzato (vedi www.ridgid.eu per gli indirizzi).

10.4 Revisione e manutenzione della pressatrice (consigliate)

Per raccordi a pressione perfetti occorre una pressatrice correttamente funzionante e revisionata periodicamente (si raccomanda dopo 4 anni automaticamente dopo 42000 cicli). Pertanto, se si accende l'indicatore di servizio la pressatrice dovrebbe essere spedita a un servizio di assistenza autorizzato per revisioni e manutenzione. Le revisioni periodiche insieme alle ganasce (punto 6.4) allungano considerevolmente la vita utile della pressatrice.

L'indicatore di servizio (i LED verde e ambra lampeggiano) serve per richiamare l'attenzione sul fatto che la pressatrice richiede una verifica dopo 40000 pressature. La pressatrice è bloccata dal sistema di controllo elettronico (il LED giallo si accende) dopo 42000 pressature. A quel punto dev'essere spedita a un servizio di assistenza autorizzato (vedi www.ridgid.eu per gli indirizzi).

Se si verifica un guasto meccanico, la pressatrice viene bloccata immediatamente dal sistema di controllo elettronico e dev'essere spedita al servizio di assistenza per una revisione (leggere sempre il capitolo 4.4).

11. Servizio post-vendita

Per informazioni sul Centro di Assistenza Autorizzato RIDGID più vicino o qualsiasi domanda su manutenzione o riparazione:

- Contattare il proprio distributore RIDGID
- Per ricercare la sede Ridge Tool più vicina, visitare il sito web www.RIDGID.com o www.RIDGID.eu

12. Produttore e Rappresentante autorizzato

Produttore:
RIDGE TOOL COMPANY
400 Clark Street
Elyria, Ohio 44035-6001
U.S.A.

Rappresentante autorizzato:
RIDGE TOOL EUROPE N.V.
Research Park, Haasrode
B-3001 Leuven
Belgio

ES

RP 340-B, RP 340-C

Instrucciones de funcionamiento

Traducción del manual original

1. Información general

1.1 Piezas de este Manual de funcionamiento

En este Manual de funcionamiento, se describen las siguientes piezas:

- Herramienta de compresión RP 340-B/C
 - Mordazas de compresión
 - Batería recargable y adaptador de corriente
- a. El manual del fabricante (ver denominación del cargador, batería recargable y adaptador de corriente) incluye todas las instrucciones de funcionamiento del cargador de la batería, la batería recargable y el adaptador de corriente. RIDGID no puede garantizar que estas instrucciones estén completas.
- b. Si lo desea, puede solicitar la declaración CE de conformidad (890-011-320.10) como complemento independiente de este manual.

1.2 Observaciones previas a su utilización

Es esencial tener en cuenta lo siguiente:

- Compruebe que el envío está completo y que no ha sufrido daño alguno durante el transporte
- Siga las instrucciones de seguridad
- Siga el Manual de funcionamiento



1.3 Estudio del Manual de funcionamiento

Lea el Manual de funcionamiento del fabricante para obtener información sobre el uso del cargador y la carga de la batería recargable. Si todavía tiene dudas sobre cualquier aspecto tras estudiar este Manual de funcionamiento, póngase en contacto con el fabricante para encontrar su representante de servicio técnico más próximo (véase la tarjeta de garantía para obtener las direcciones).

Nos eximimos de toda responsabilidad por cualquier daño, pérdida o funcionamiento incorrecto derivados de una falta de cumplimiento del Manual de funcionamiento.

1.4 Ilustraciones y modificaciones técnicas

Las ilustraciones pueden variar respecto a los dispositivos reales y no son vinculantes por nuestra parte. Nos reservamos el derecho de efectuar modificaciones técnicas en las máquinas sin previo aviso, para satisfacer las crecientes demandas de los clientes.

1.5 Conservación en un lugar seguro

Conserve este Manual de funcionamiento en un lugar seguro.

1.6 Información adicional

Fabricante

Ridge Tool Company
Elyria, Ohio (EE. UU.)

Aplicable a las herramientas de compresión RP 340-B/C

2. Información sobre seguridad

2.1 Advertencias de seguridad generales de la herramienta

ADVERTENCIA Lea todas las instrucciones y advertencias de seguridad. Si no las sigue, puede provocar una descarga eléctrica, un incendio o graves lesiones.



Guarde todas las advertencias e instrucciones para consultarlas más tarde.

El término «herramienta» que aparece en las advertencias se refiere a la herramienta conectada a la red eléctrica (con cable de alimentación) o la herramienta que funciona con batería (sin cable de alimentación).

1) Seguridad en el área de trabajo

- a. **Mantenga el área de trabajo limpia y bien iluminada.** Las áreas desordenadas o con poca iluminación propician que haya accidentes.
- b. **No utilice herramientas en atmósferas explosivas, como ante la presencia de líquidos inflamables, gases o polvo.** Las herramientas producen chispas que pueden encender el polvo o gases.
- c. **Mantenga a los niños y otras personas alejados mientras utilice una herramienta.** Cualquier distracción puede provocar que pierda el control.

2) Seguridad eléctrica

- a. **Las clavijas de la herramienta deben coincidir con la toma de corriente. No modifique nunca una clavija. No utilice ninguna clavija adaptadora con herramientas de toma a tierra.** Las clavijas que no se han modificado y las tomas de corriente adecuadas reducen el riesgo de posibles descargas eléctricas.
- b. **Evite el contacto corporal con superficies conectadas a tierra, como tuberías, radiadores, hornos y frigoríficos.** El riesgo de sufrir una descarga eléctrica es mayor si su cuerpo hace de toma a tierra.
- c. **No exponga las herramientas a la lluvia ni a condiciones húmedas.** Si entrase agua en una herramienta, aumentaría el riesgo de sufrir descargas eléctricas.
- d. **No haga mal uso del cable. Nunca utilice el cable para transportar, tirar o desenchufar la herramienta. Manténgalo alejado del calor, el aceite, los bordes afilados o las piezas móviles.** Los cables dañados o enredados aumentan el riesgo de sufrir una descarga eléctrica.
- e. **Al utilizar una herramienta en exteriores, use un cable de extensión adecuado para su uso en exteriores.** De este modo, se reduce el riesgo de que ocurran descargas eléctricas.
- f. **Si es inevitable utilizar una herramienta en un lugar húmedo, utilice un dispositivo de corriente residual (RCD).** De este modo, el riesgo de sufrir descargas eléctricas es menor.

3) Seguridad personal

- a. **Permanezca alerta, vigile lo que esté haciendo y utilice el sentido común al emplear una herramienta. No utilice una herramienta si está cansado o bajo los efectos de las drogas, el alcohol o los medicamentos.** Basta con un momento en que no preste atención para provocar graves lesiones.
- b. **Utilice un equipo de protección individual (EPI). Lleve siempre una protección para los ojos.** Los EPI como una máscara antipolvo, zapatos de seguridad con suelas antideslizantes, cascos de protección o protectores de oídos empleados en condiciones adecuadas reducirán las lesiones.
- c. **Evite que la herramienta se active de forma involuntaria. Asegúrese de que el interruptor esté en la posición de apagado (OFF) antes de conectarla a una fuente de alimentación o una batería, coger la herramienta o transportarla.** Llevar las herramientas con el dedo colocado encima del interruptor o manipularlas con el interruptor en la posición de encendido (ON) puede provocar accidentes.
- d. **Retire cualquier llave de ajuste o llave inglesa antes de encender la herramienta.** Si deja una llave colocada en una pieza giratoria de la herramienta, puede provocar lesiones.
- e. **No intente estirarse demasiado. Mantenga siempre el equilibrio.** Esto le permitirá tener un mayor control de la herramienta en situaciones imprevistas.
- f. **Vístase adecuadamente. No lleve ropa holgada ni joyas. Mantenga el cabello, la ropa y los guantes alejados de las piezas móviles.** La ropa holgada, las joyas o el cabello largo podrían quedar atrapados en estas piezas.
- g. **Si se proveen dispositivos para la conexión de extractores y colectores de polvo, asegúrese de que estén conectados y se utilicen debidamente.** Los colectores de polvo pueden reducir los peligros relacionados con el polvo.

4) Uso y mantenimiento de la herramienta

- a. **No fuerce la herramienta. Utilice la herramienta adecuada para su aplicación.** De este modo, podrá realizar el trabajo mejor y con mayor seguridad al ritmo para el que se diseñó.
- b. **No utilice la herramienta si el interruptor no la enciende y apaga.** Cualquier herramienta que no puede controlarse con el interruptor es peligrosa y debe repararse.
- c. **Desconecte la clavija de la fuente de alimentación o la batería de la herramienta antes de efectuar cualquier ajuste, cambiar accesorios o almacenar las herramientas.** Estas medidas de seguridad preventivas reducen el riesgo de que la herramienta se encienda por accidente.
- d. **Guarde las herramientas que no utilice fuera del alcance de los niños y no permita que personas que no estén familiarizadas con la herramienta o estas instrucciones la utilicen.** Las herramientas son peligrosas si caen en manos de usuarios que no sepan utilizarlas.
- e. **Mantenga las herramientas en buen estado. Compruebe que las piezas móviles estén unidas y que no estén desalineadas, que no haya ninguna pieza rota y cualquier otra condición que pueda afectar al funcionamiento de la herramienta. Si detecta algún daño, lleve la herramienta a reparar antes de utilizarla.** Muchos accidentes ocurren por una falta de mantenimiento adecuado de las herramientas.
- f. **Mantenga las herramientas de corte afiladas y limpias.** De este modo, es menos probable que se traben y son más fáciles de controlar.
- g. **Utilice la herramienta, los accesorios, las piezas, etc. de acuerdo con estas instrucciones, teniendo en cuenta las condiciones de trabajo y el trabajo que debe realizarse.** Si se utiliza la herramienta para otros fines que los previstos, podrían producirse situaciones peligrosas.

5) Uso y mantenimiento de la batería

- a. **Recárguela únicamente con el cargador especificado por el fabricante.** Un cargador adecuado para un determinado tipo de batería puede producir el riesgo de incendio, si se utiliza con otra batería.
- b. **Utilice las herramientas únicamente con las baterías indicadas específicamente para ellas.** El hecho de usar cualquier otra batería puede producir el riesgo de lesiones e incendio.
- c. **Si no se utiliza la batería, manténgala alejada de otros objetos metálicos, como sujetapapeles, monedas, llaves, puntas, tornillos u otros pequeños objetos metálicos que pueden crear una conexión entre un terminal y otro.** Provocar un cortocircuito entre los terminales de la batería puede causar quemaduras o un incendio.

d. En condiciones extremas, puede expulsarse líquido de la batería; evítese el contacto. Si se produce un contacto accidental, enjuague la zona afectada con agua. Si el líquido entra en contacto con los ojos, busque asimismo asistencia médica. El líquido expulsado de la batería puede causar quemaduras o irritación.

6) Servicio técnico

a. Haga que un técnico especializado se encargue de mantener su herramienta utilizando únicamente piezas de recambio idénticas. Con esta medida, podrá mantener la seguridad de la herramienta.

2.2 Símbolos importantes de estas instrucciones de funcionamiento

Lea detenidamente y tenga siempre en cuenta las instrucciones de seguridad de este Manual de funcionamiento. Las instrucciones de seguridad aparecerán marcadas con estos símbolos:



Si no se tiene en cuenta una instrucción marcada con este símbolo, podrían producirse lesiones graves o incluso la muerte.



Si no se tiene en cuenta una instrucción marcada con este símbolo, podría dañar la máquina o causar daños materiales.



Señala toda información adicional o instrucciones especiales.

Listas

Cuando las instrucciones aparecen en una lista, se marcan con un punto (•) antes de la línea, por ejemplo:

- Primera línea
- Segunda línea.

Las instrucciones detalladas paso a paso (en las que el usuario debe realizar algo) se marcan con una flecha

- ▶ antes de la línea:
- ▶ Primer paso
- ▶ Segundo paso.

La secuencia de los números de cada paso es vinculante.

3. Datos técnicos

Herramienta de compresión RP 340-C	
Potencia nominal:	490W
Tensión:.....	230V
Fusible de red:.....	10A
Tipo de aislamiento	<input checked="" type="checkbox"/>
Monitorización de la máquina:.....	electrónico
Nivel de presión sonora:	79,3 dB(A)
Incertidumbre	3 dB(A)
Nivel de vibración:.....	< 2,5 m/s ²
Incertidumbre (K)	1,5 m/s ²
Propulsión:.....	hidráulica
Empuje del pistón:	32kN
Recorrido empuje:	40 mm
Peso, incluido adaptador de corriente:.....	4,29 kg
(valores de referencia sujetos a modificación)	

Herramienta de compresión RP 340-B	
Potencia nominal:	490W
Tensión:.....	18V
Monitorización de la máquina:.....	electrónico
Nivel de presión sonora:	79,3 dB(A)
Incertidumbre	3 dB(A)
Nivel de vibración:.....	< 2,5 m/s ²
Incertidumbre (K)	1,5 m/s ²
Propulsión:.....	hidráulica
Empuje del pistón:	32kN
Recorrido empuje:	40 mm
Peso, incluida la batería recargable:	3,76 kg
Capacidad de la batería recargable de ión-litio:.....	18V / 2,0Ah
(valores de referencia sujetos a modificación)	

Los niveles de vibraciones incluidos se han medido según la norma EN 60745-1 y puede ser utilizado para la comparación con otras herramientas. Durante el uso de la herramienta presionando el valor del nivel de vibración se puede diferir del valor especificado. El valor depende del nivel de vibración la manera en que se utiliza la herramienta de prensado.

4. Descripción del dispositivo y modo de funcionamiento básico

4.1 Modo de funcionamiento básico



La herramienta de compresión funciona electrohidráulicamente. La bomba hidráulica se acciona mediante un motor eléctrico. La presión de líquido hidráulico actúa en el pistón de propulsión a un lado, y las barras de presión cilíndricas (5) se enganchan a la biela de este pistón. Las barras de presión cilíndricas producen la acción de compresión como resultado de la fuerza desviada a través de las levas de la mordaza de compresión (7).

4.2 Monitorización electrónica e indicadores LED

La herramienta de compresión se monitoriza electrónicamente para protegerse contra manipulaciones indebidas y para garantizar unos resultados de compresión perfectos. Los LED (diodos de emisión de luz) (2) indican el estado de cualquier funcionamiento defectuoso.

A continuación, se ofrece una relación de lo que se monitoriza:

- Pasador de retención
- Tiempo de compresión
- Tensión / capacidad de la batería recargable
- Intervalo de reparación
- Temperatura de funcionamiento

Indicaciones de estado tras encender la herramienta de compresión

- ▶ Conecte la RP 340-C con el adaptador de corriente a la red eléctrica
- ▶ Introduzca la batería recargable en la RP 340-B
- ▶ Presione el interruptor «ON/OFF» (encendido / apagado) (1)

El indicador LED (2) se ilumina al presionar el interruptor «ON/OFF» para verificar la función de los tres LED.

Interruptor «ON/OFF» (encendido / apagado)

La máquina puede encenderse y apagarse en cualquier momento con el interruptor «ON/OFF» (salvo durante un ciclo de compresión).

Si la máquina no se utiliza mientras está encendida, los circuitos electrónicos cambian la máquina a apagada transcurridos 10 minutos.

4.3 Indicación de estado

LED	Estado	Descripción
Verde	Brilla	Herramienta encendida
	Parpadea	230V: subtensión, 18V: batería demasiado baja Recargue la batería.
Rojo	Parpadea	Fuera del intervalo de temperatura
	Brilla	El pasador de montaje de las mordazas no está completamente encajado. Insértelo mejor.
Ámbar	Parpadea	La máquina está bloqueada. Debe repararse tras utilizarse durante 42000 ciclos o tras un funcionamiento defectuoso.
	Brilla	Indicador de reparación tras 40000 ciclos. Nota: la herramienta se bloqueará tras 42000 ciclos.

4.4 Composición mecánica de la herramienta de compresión

Consulte la explicación en la página siguiente.

5. Ámbito de aplicación

La herramienta de compresión con accesorios de compresión estándar RIDGID u otros accesorios de compresión estándar disponibles en el mercado se ha diseñado para utilizarse con todos los sistemas de calefacción y fontanería de hasta 54 mm o incluso de hasta 108 mm, si el sistema requiere una fuerza de compresión de 32kN. La herramienta de compresión con accesorios VIEGA estándar de RIDGID se ha diseñado para utilizarse con todos los sistemas de calefacción y fontanería VIEGA de hasta 108 mm.

Composición mecánica de la herramienta de compresión

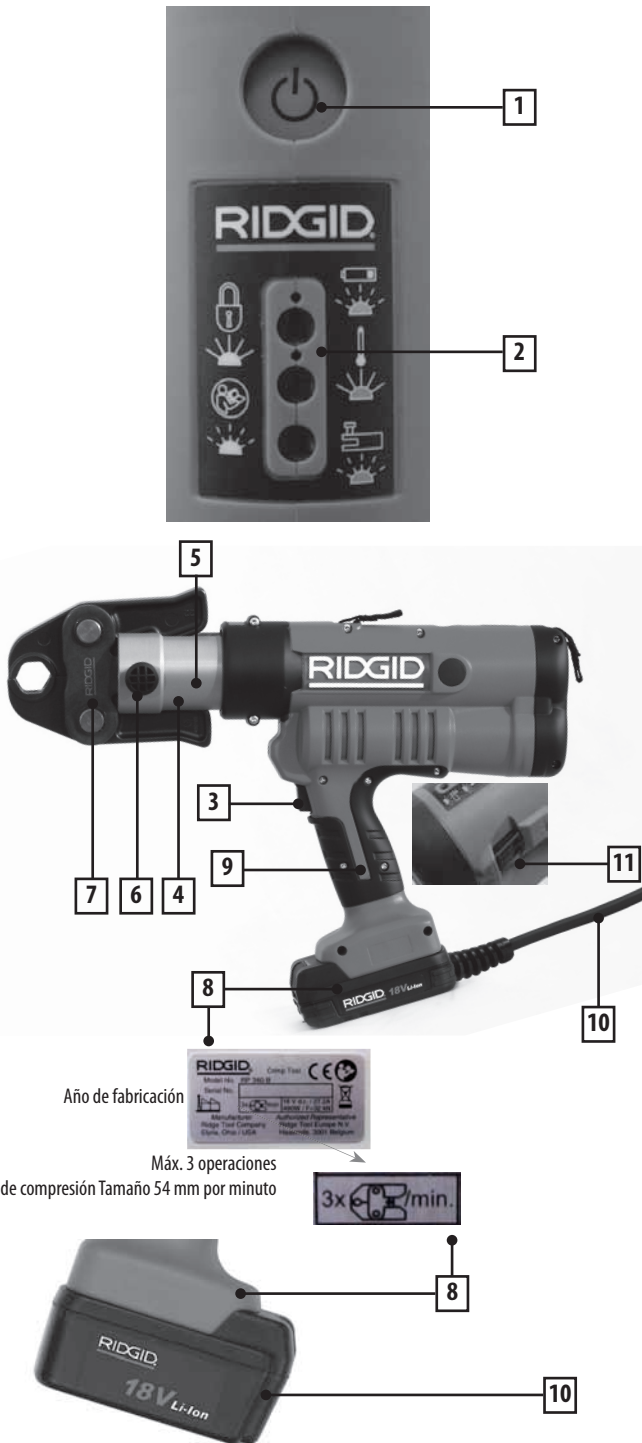

- 1. Interruptor «ON/OFF» (encendido / apagado)
- 2. Indicadores LED (verde, rojo y ámbar)
- 3. Interruptor activador
- 4. Cabezal del dispositivo con mordaza de compresión fijada (puede girarse 270°)
- 5. Barras de presión cilíndricas
- 6. Pasador de retención
- 7. Mordaza de compresión
- 8. Placa de características
- 9. Cubierta de plástico
- 10. Adaptador de corriente de 230V / Batería recargable de 18V -> ver imagen
- 11. Reinicio de emergencia (botón negro)



6. Mordazas de compresión

6.1 Colocación

- ▶ Extraiga el perno de retención (6)
- ▶ Deslice la mordaza de compresión (7) en la ranura del cabezal del dispositivo
- ▶ Inserte completamente el perno de retención (6)



Si el perno de retención no se ha insertado completamente, la herramienta de compresión no puede iniciarse (función de seguridad monitorizada electrónicamente). Indicación del LED: el LED verde se ilumina y el LED rojo parpadea.

6.2 Limpieza

Retire siempre la mordaza de compresión de la máquina antes de proceder con los trabajos de limpieza.



Limpie las mordazas de compresión para eliminar la suciedad y los posibles residuos metálicos mediante un disolvente. A continuación, pulverice toda la mordaza con un lubricante combinado y un inhibidor de la corrosión.

6.3 Comprobación



Asegúrese de que la mordaza de compresión se haya insertado totalmente al presionarla.
Tras su uso, compruebe cada vez la geometría de compresión de las mordazas de compresión en busca de posibles daños o signos de desgaste.

6.4 Inspección y mantenimiento

Asimismo, devuelva siempre todas las mordazas de compresión, junto con la herramienta de compresión, a un representante del servicio técnico autorizado para su inspección y mantenimiento cada vez que dicha herramienta deba inspeccionarse y repararse (véase el apartado «10.4 Inspección y mantenimiento de la herramienta de compresión»).

7. Batería

7.1 Tecnología de la batería

La herramienta de compresión funciona con una tecnología de baterías de ión-litio.

7.2 Tipo de batería

Utilice exclusivamente baterías de litio RIDGID de 18V.

7.3 Carga de la batería



La batería sólo puede cargarse con el cargador original RIDGID. Véanse las instrucciones de funcionamiento del cargador.

7.4 Recomendaciones de seguridad para las baterías de ión-litio



Tenga en cuenta las siguientes recomendaciones de seguridad para la utilización de baterías de ión-litio:

1. ¡No las aplaste!
2. ¡No las caliente ni las queme!
3. ¡No provoque un cortocircuito!
4. ¡No las sumerja en líquidos!
5. ¡No las cargue cuando la temperatura ambiente sea inferior a 5°C!
6. ¡Cárguelas únicamente con un cargador original de tipo BC1/1.8 de BMZ!

7.5 Eliminación de las baterías de ión-litio



Las baterías deben eliminarse del mismo modo que la herramienta de compresión (véase el apartado 10.3).

7.6 Detalles de la batería y el cargador

- 43333 - Cargador de carga rápida 230V
- 43323 - Batería de litio 18V 2,0Ah
- 43328 - Batería de litio 18V 4,0Ah
- 43338 - Adaptador de corriente de 230V (RP 340-C)

8. Puesta en funcionamiento

No empiece a trabajar hasta que haya leído y comprendido este Manual de funcionamiento.

8.1 Activación de la operación de compresión

- ▶ Conecte la RP 340-C con el adaptador de corriente a la red eléctrica
- ▶ Introduzca la batería cargada en la RP 340-B
- ▶ Presione el interruptor «ON/OFF» (encendido / apagado) (1)
- ▶ Compruebe el indicador LED (2): el LED verde debe iluminarse
- ▶ Compruebe que ha insertado la mordaza de compresión (7) correcta

8.2 Puesta en funcionamiento



No empiece a utilizar la herramienta de compresión sin la mordaza de compresión (7) colocada.



Nunca presione empalmes en las tuberías mediante una mordaza de compresión no apta. El resultado obtenido sería inutilizable, y la herramienta de compresión y la mordaza de compresión podrían dañarse.

- ▶ Compruebe que la herramienta de compresión con la mordaza de compresión se ha colocado correctamente y en los ángulos correctos con el eje del tubo en el empalme.



Siga las instrucciones ilustradas proporcionadas con el empalme de compresión, para obtener una conexión de ajuste a presión correcta.

- ▶ Para empezar a utilizar la herramienta de compresión, apriete el interruptor activador negro (3) hasta que el dispositivo entre en el ciclo automático. A continuación, suelte el interruptor activador (3), y la operación de compresión finalizará automáticamente.



La operación de compresión se realiza automáticamente tras iniciar la compresión. Una vez finalizada esta operación, el pistón se retrae automáticamente a la posición de inicio.

- ▶ Espere hasta que el pistón de trabajo se haya retraído completamente. A continuación, puede abrir la mordaza de compresión (7) y soltarla del empalme.



Si de repente hubiera un corte de corriente durante la operación de compresión, presione el dispositivo de extracción de emergencia para retraer las barras cilíndricas.



Si la herramienta de compresión no puede encenderse, a pesar de presionar el interruptor activador, compruebe

- ▶ Si el sistema electrónico se ha activado al presionar el interruptor «ON/OFF» (1) (como mínimo, el LED verde debe iluminarse)
- ▶ Los indicadores LED en general. Consulte el apartado 4.4 para saber cómo actuar si los LED rojo o ámbar se iluminan o parpadean
- ▶ Si el rotor del motor eléctrico sigue girando debido a una operación de compresión anterior
- ▶ Si el cable del adaptador de corriente (RP 340-C) está conectado a la red eléctrica
- ▶ Si la batería recargable se ha cargado completamente
- ▶ Si la batería recargable se ha colocado correctamente

Si la herramienta de compresión no puede encenderse todavía, devuélvala a su representante de servicio técnico autorizado más próximo para su revisión y mantenimiento.

8.3 Interrupción de la operación de compresión automática



El movimiento de alimentación del pistón se detiene al soltar el interruptor (3) tras accionarlo. Las barras cilíndricas pueden retraerse de nuevo con el dispositivo de extracción de emergencia.



La operación de compresión no puede interrumpirse durante una compresión automática (el empalme correría el riesgo de deformarse).

9. Almacenamiento y eliminación

9.1 Sensibilidad

Al utilizar la herramienta de prensado, el cargador y el adaptador, evite cualquier golpe, mojarlos, las condiciones de humedad, la suciedad, el polvo, las temperaturas altas y bajas extremas, los productos químicos y los gases.



La herramienta de compresión presenta una amplia protección de compatibilidad electromagnética. En caso de interferencias electromagnéticas, desconecte un instante la RP 340-C del adaptador de corriente o saque y vuelva a colocar la batería RP 340-B. Por lo general, esto solucionará el fallo. De lo contrario, elimine la causa de la interferencia.

9.2 Almacenamiento intermedio

Desconecte la herramienta de compresión de la fuente de alimentación o extraiga la batería recargable, si no tiene previsto utilizarla.



En teoría, tras un largo período de almacenamiento la batería recargable alcanza su plena capacidad solo después de haberla recargado completamente de 1 a 5 veces.

Si la herramienta de compresión no se utiliza directamente tras su entrega, guárdela en su embalaje original en un lugar seco.



Mantenga la herramienta de compresión alejada de las personas no autorizadas en lugares secos y de acceso restringido.



Las herramientas de compresión que no se utilicen durante largos períodos (6 meses o más) deben limpiarse y almacenarse en un lugar seco. Compruebe también la operabilidad de las mismas realizando las comprobaciones de acuerdo con el apartado 10.2 antes de utilizar las herramientas de nuevo.

9.3 Eliminación



Envíe las herramientas de compresión a su representante de servicio técnico más próximo (véase www.RIDGID.eu para obtener las direcciones) o deshágase de ellas a través de una empresa de reciclaje para un tratamiento de residuos respetuoso con el medio ambiente. Las herramientas de compresión no deben eliminarse como un residuo metálico ni doméstico.

10. Limpieza, comprobaciones, reparaciones e inspecciones



¡Desconecte siempre la RP 340-C del adaptador de corriente o saque la batería RP 340-B de la herramienta antes de limpiarla!

10.1 Limpieza normal tras su uso

- Limpie las barras de presión cilíndricas (5) en seco y engráselas un poco.
- Limpie las mordazas de compresión para eliminar la suciedad y los posibles residuos metálicos mediante un disolvente.

A continuación, pulverice toda la mordaza con un lubricante combinado y un inhibidor de la corrosión.



No utilice nunca líquidos (agua o productos químicos) ni paños húmedos para limpiar la herramienta de compresión. La superficie exterior de la carcasa debe limpiarse con un paño húmedo (las piezas de plástico).

10.2 Comprobaciones periódicas



Asegúrese de que la mordaza de compresión se haya insertado totalmente al presionarla. Tras su uso, compruebe cada vez la geometría de compresión de las mordazas de compresión en busca de posibles daños o signos de desgaste.

Póngase en contacto con un representante del servicio técnico autorizado (véase www.RIDGID.eu para obtener las direcciones) en caso de producirse un funcionamiento defectuoso.

10.3 Reparaciones



Nunca realice ninguna reparación usted mismo. Envíe siempre la herramienta de compresión a un representante del servicio técnico autorizado (véase www.RIDGID.eu para obtener las direcciones) para cualquier mantenimiento o reparación.



No manipule los sistemas eléctricos ni electrónicos. En caso de producirse un problema, póngase en contacto con un representante del servicio técnico autorizado (véase www.RIDGID.eu para obtener las direcciones).

10.4 Inspección y mantenimiento de la herramienta de compresión (recomendado)

Unas juntas con un perfecto ajuste a presión requieren una herramienta de compresión que funcione sin problemas y que haya sido revisada periódicamente (se recomienda tras 4 años o automáticamente a los 42000 ciclos). Por consiguiente, la herramienta de compresión debe enviarse a un representante del servicio técnico autorizado para su inspección y mantenimiento, si el indicador de reparación se ilumina. Una revisión periódica de la máquina junto con las mordazas de compresión (apartado 6.4) prolonga de forma considerable la vida útil de las mismas.

El indicador de reparación (LED verde y LED ámbar parpadeando) pretende captar la atención del usuario sobre el hecho de que la herramienta de compresión requiere un mantenimiento tras efectuar 40000 operaciones de compresión. El sistema de monitorización electrónica bloquea la herramienta de compresión (el LED amarillo se ilumina) tras efectuar 42000 operaciones de compresión. A continuación, debe enviarse a un representante del servicio técnico autorizado para su mantenimiento (véase www.RIDGID.eu para obtener las direcciones).

Si ocurre un fallo en la máquina, el sistema de monitorización electrónica bloqueará la herramienta de compresión inmediatamente, por lo que deberá enviarla a un representante del servicio técnico para su inspección (léase siempre el apartado 4.4).

11. Mantenimiento posventa

Si desea información sobre su centro de servicio independiente RIDGID más cercano o tiene cualquier pregunta sobre mantenimiento o reparaciones:

- Póngase en contacto con su distribuidor local RIDGID
- Visite www.RIDGID.com o www.RIDGID.eu para buscar un punto de contacto Ridge Tool

12. Fabricante y Representante autorizado

Fabricante:
RIDGE COMPAÑÍA DE HERRAMIENTAS
400 Clark Street
Elyria, Ohio 44035-6001
U.S.A.

Representante autorizado:
RIDGE EUROPA HERRAMIENTA N.V.
Parque de Investigación, Haasrode
B-3001 Leuven
Bélgica

PT

RP 340-B, RP 340-C

Instruções de Funcionamento

Tradução do manual original

1. Informação geral

1.1 Partes deste Manual de Funcionamento

Fazem parte do presente Manual de Funcionamento:

- RP 340-B/C Ferramenta de prensagem
 - Mandíbulas
 - Bateria recarregável e Adaptador de Corrente
- a. O Manual de Funcionamento do fabricante (consultar designação de carregador, bateria recarregável e adaptador de corrente) inclui na totalidade as instruções do carregador de bateria recarregável, a bateria recarregável fornecida e o adaptador de corrente. A RIDGID não consegue garantir que essas instruções estejam completas.
- b. A declaração de conformidade CE (890-011-320.10) acompanhará este manual como um folheto separado, quando necessário.

1.2 Antes de colocar em funcionamento

É essencial observar o seguinte:

- Verifique se a remessa está completa e verifique se existe algum dano devido ao transporte
- Respeite as instruções de segurança
- Siga o Manual de funcionamento

1.3 Leitura deste Manual de funcionamento

Leia atentamente o Manual de funcionamento do fabricante do carregador e da bateria recarregável, para obter informações sobre a utilização e o carregamento da bateria recarregável. Se, após ler atentamente este Manual de funcionamento, ainda tiver alguma dúvida em relação a qualquer assunto nele contido, contacte o fabricante para obter informações sobre o agente de assistência mais próximo (consultar cartão de garantia para obter informações sobre o endereço). Não nos responsabilizamos por quaisquer danos ou perdas, bem como por avarias resultantes do não cumprimento das instruções contidas no Manual de funcionamento.

1.4 Ilustrações e modificações técnicas

As ilustrações podem diferir dos dispositivos reais e não podem ser assumidas como um compromisso de conformidade. Reservamos o direito de efectuar modificações técnicas às máquinas sem aviso prévio, de forma a corresponder às necessidades em mudança rápida dos clientes.

1.5 Conservação do Manual

Conserve este Manual de funcionamento num lugar seguro.

1.6 Outras informações

Fabricante

Ridge Tool Company
Elyria, Ohio, U.S.A.

Aplicável a ferramentas de prensagem RP 340-B/C.

2. Informações de segurança

2.1 Avisos de Segurança Gerais para Ferramentas Eléctricas

AVISO Leia todos os avisos de segurança e todas as instruções. A não observância dos avisos e instruções pode resultar em choque eléctrico, fogo e/ou ferimentos graves.



Conserve todos os avisos e instruções para referência no futuro. O termo "ferramenta eléctrica" nos avisos refere-se à sua ferramenta eléctrica com ligação à corrente eléctrica (com cabo) ou alimentada por bateria (sem cabo).

1) Segurança no local de trabalho

- a. **Mantenha a área de trabalho limpa e bem iluminada.** Áreas desarrumadas ou mal iluminadas podem provocar acidentes.
- b. **Não opere ferramentas eléctricas em atmosferas explosivas, como na presença de líquidos, gases ou poeiras inflamáveis.** As ferramentas eléctricas criam faíscas que podem inflamar a poeira ou gás.
- c. **Mantenha crianças e visitantes fora do alcance enquanto opera uma ferramenta eléctrica.** As distrações podem fazê-lo perder o controlo.

2) Segurança eléctrica

- a. **As fichas das ferramentas eléctricas têm de corresponder adequadamente à tomada. Não modifique a ficha de modo nenhum. Não utilize adaptadores de ficha com**

ferramentas eléctricas com ligação à terra. Fichas não modificadas e tomadas de parede apropriadas reduzem o risco de choque eléctrico.

- b. **Evite o contacto corporal com superfícies ligadas à terra, tais como canos, radiadores, fogões e frigoríficos.** O risco de choque eléctrico aumenta se o seu corpo estiver ligado à terra.
- c. **Não exponha as ferramentas eléctricas à chuva ou a condições de humidade.** O risco de choque eléctrico aumenta com a entrada de água na ferramenta eléctrica.
- d. **Não force o cabo eléctrico. Nunca use o cabo eléctrico para transportar, puxar ou desligar a ferramenta eléctrica da tomada. Proteja o cabo eléctrico do calor, óleo, arestas afiadas e peças móveis.** Cabos danificados ou emaranhados aumentam o risco de choque eléctrico.
- e. **Ao utilizar a ferramenta eléctrica no exterior, use uma extensão adequada a exteriores.** O uso de um cabo adequado a exteriores reduz o risco de choque eléctrico.
- f. **Se tiver de operar a ferramenta eléctrica num ambiente húmido, use uma fonte de alimentação protegida com um dispositivo diferencial (RCD).** O uso de um RCD reduz o risco de choque eléctrico.

3) Segurança pessoal

- a. **Mantenha-se alerta, atento ao que está a fazer, e use o bom senso ao operar uma ferramenta. Não utilize uma ferramenta eléctrica se estiver cansado ou sob a influência de drogas, álcool ou medicamentos.** Um momento de desatenção durante a operação de ferramentas eléctricas pode resultar em lesões pessoais graves.
- b. **Use equipamento de protecção pessoal. Utilize sempre protecção para os olhos.** O equipamento de protecção, como máscaras para o pó, calçado de segurança anti-derrapante, capacete ou protecção auricular utilizado nas condições apropriadas reduz a ocorrência de lesões pessoais.
- c. **Evite a colocação em funcionamento não intencional. Assegure-se de que o interruptor está na posição desligada (off) antes de ligar o aparelho à corrente e/ou à bateria, pegar ou transportar a ferramenta.** Transportar ferramentas eléctricas com o dedo no interruptor ou fornecer energia a ferramentas eléctricas com o interruptor ligado (on) pode provocar acidentes.
- d. **Retire qualquer chave de ajuste ou aperto da ferramenta eléctrica antes de a ligar.** Uma chave de ajuste ou aperto deixada numa peça rotativa da ferramenta eléctrica pode resultar em lesões pessoais.
- e. **Não se debruce com a ferramenta para além do espaço em que se encontra equilibrado. Mantenha uma colocação de pés adequada e o equilíbrio em todos os momentos.** Isso permite um melhor controlo da ferramenta eléctrica em situações inesperadas.
- f. **Vista roupa adequada. Não utilize roupa larga ou jóias. Mantenha o cabelo, roupas e luvas fora do alcance das peças móveis.** As roupas largas, jóias ou cabelos compridos podem prender-se nas peças móveis.
- g. **Se forem fornecidos dispositivos para a ligação de sistemas de extracção e recolha de pó, assegure-se de que estes são ligados e utilizados correctamente.** A utilização de um colector de poeiras pode reduzir os perigos relacionados com o pó.

4) Utilização e manutenção da ferramenta eléctrica

- a. **Não force a ferramenta eléctrica. Utilize a ferramenta eléctrica correcta para a sua aplicação.** A ferramenta eléctrica correcta fará sempre um trabalho melhor e mais seguro à velocidade para que foi desenhada.
- b. **Não utilize a ferramenta eléctrica se o interruptor não a ligar e desligar.** Uma ferramenta eléctrica que não possa ser controlada com o interruptor é perigosa e tem de ser reparada.
- c. **Desligue a ficha da alimentação eléctrica e/ou a bateria da ferramenta eléctrica antes de fazer qualquer ajuste, mudar um acessório ou guardar as ferramentas eléctricas.** Estas medidas de segurança preventivas reduzem o risco de ligar a ferramenta eléctrica acidentalmente.
- d. **Guarde as ferramentas eléctricas que não estejam em utilização fora do alcance das crianças e não permita que pessoas não familiarizadas com a ferramenta eléctrica ou as respectivas instruções operem a ferramenta eléctrica.** As ferramentas eléctricas são perigosas nas mãos de utilizadores sem formação profissional.
- e. **Mantenha as ferramentas eléctricas em bom estado. Verifique quanto ao mau alinhamento ou bloqueio de peças móveis, danos materiais de peças e quaisquer outras condições que possam afectar a operação da ferramenta eléctrica. Se a ferramenta eléctrica estiver danificada, envie-a para reparação antes de a utilizar.** Muitos acidentes são causados por ferramentas eléctricas em mau estado de conservação.
- f. **Mantenha as ferramentas de corte afiadas e limpas.** Ferramentas de corte com manutenção adequada e bem afiadas têm menos probabilidades de prender e são mais fáceis de controlar.
- g. **Utilize a ferramenta eléctrica, acessórios, e pontas e brocas etc. de acordo com estas instruções, levando em conta as condições de trabalho e as operações a realizar.** A utilização da ferramenta eléctrica para fins não previstos podem resultar em situações perigosas.

5) Utilização e manutenção da ferramenta eléctrica sem fios

- a. **Recarregue a bateria apenas com o carregador especificado pelo fabricante.** Um carregador adequado para um tipo de bateria poderá causar o risco de incêndio quando utilizado com uma bateria diferente.
- b. **Utilize a ferramenta eléctrica apenas com a bateria especificamente concebida para ela.** A utilização de outras baterias podem causar o risco de acidentes ou de fogo.



- c. Quando uma bateria não estiver a uso, mantenha-a afastada de objectos metálicos, tais como cliques, moedas, chaves, pregos, parafusos ou outros pequenos objectos metálicos que possam estabelecer a ligação entre os terminais. Um curto-circuito entre os terminais da bateria pode causar queimaduras ou incêndios.
- d. Em condições extremas, a bateria poderá emitir líquido; evite o contacto com o líquido. Caso o contacto com o líquido ocorra acidentalmente, lave com água. Caso o líquido entre em contacto com os olhos, procure a ajuda de um médico. O líquido emitido pela bateria pode causar irritação ou queimaduras.

6) Revisão/Reparações

- a. A sua ferramenta eléctrica deve ser reparada por um técnico qualificado, utilizando apenas peças sobresselentes idênticas. Isso garante que a ferramenta eléctrica se mantém segura.

2.2 Partes marcadas destas instruções de operação

Leia e observe sempre as instruções de segurança contidas nestas instruções de operação. As instruções de segurança são marcadas da seguinte forma:

-  A não observância de uma instrução marcada com este sinal pode levar a lesões graves ou morte
-  A não observância de uma instrução marcada com este sinal pode danificar a máquina ou causar danos materiais
-  Indica quaisquer informações adicionais ou instruções especiais

Listas

Quando as instruções são simplesmente listadas, são marcadas por • antes da linha: p.ex.:

- Primeira linha
- Segunda linha

Instruções passo a passo (em que é necessário executar uma acção) são marcadas por um triângulo ▶ antes da linha:

- ▶ Primeiro passo
- ▶ Segundo passo

A sequência dos números dos passos tem de ser respeitada.

3. Dados técnicos

Ferramenta de prensagem RP 340-C	
Potência nominal:	490W
Voltagem:	230V
Amperagem do fusível:	10A
Tipo de isolamento	<input checked="" type="checkbox"/>
Monitorização da ferramenta:	electrónica
Nível de pressão sonora:	79,3 dB(A)
Imprecisão	3 dB(A)
Nível de vibração:	< 2,5 m/s ²
Imprecisão (K)	1,5 m/s ²
Tipo de transmissão:	hidráulica
Força no pistão:	32kN
Curso:	40 mm
Peso, incluindo adaptador de corrente:	4,29 kg

Ferramenta de prensagem RP 340-B	
Potência nominal:	490W
Voltagem:	18V
Monitorização da ferramenta:	electrónica
Nível de pressão sonora:	79,3 dB(A)
Imprecisão	3 dB(A)
Nível de vibração:	< 2,5 m/s ²
Imprecisão (K)	1,5 m/s ²
Tipo de transmissão:	hidráulica
Força no pistão:	32kN
Curso:	40 mm
Peso, incluindo bateria recarregável:	3,76 kg
Capacidade da bateria de iões de lítio recarregável	18V / 2,0Ah
(Valores de referência, sujeitos a modificação)	

Mediram-se os níveis de vibração especificados de acordo com a norma EN 60745-1 e podem utilizar-se para comparação com outras ferramentas. Durante a utilização da ferramenta de prensagem, o valor do nível de vibração pode ser diferente do valor especificado. O valor do nível de vibração depende da forma como se utiliza a ferramenta de prensagem.

4. Descrição do dispositivo e modo básico de funcionamento

4.1 Modo básico de funcionamento

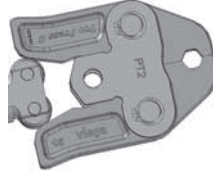

A Ferramenta de prensagem é electro-hidráulica. A bomba hidráulica é accionada por um motor eléctrico. A pressão do fluido hidráulico actua sobre o pistão motriz de um dos lados, e as barras de pressão (5) são ligadas à biela deste pistão. As barras de pressão produzem a acção de prensagem como resultado da força ser desviada pelos excêntricos das mandíbulas (7).

4.2 Monitorização electrónica e LED indicadores

A Ferramenta de prensagem é monitorizada electronicamente, para a proteger contra adulteração e para assegurar resultados de prensagem perfeitos. O estado de quaisquer avarias é indicado por díodos emissores de luz (LED) (2).

O seguinte é monitorizado:

- Pino de retenção
- Tempo de prensagem
- Voltagem/capacidade da bateria recarregável
- Intervalo de assistência
- Temperatura de funcionamento

Indicações de estado depois de ligar a Ferramenta de prensagem

- ▶ Ligue o RP 340-C com o adaptador de corrente à rede eléctrica
- ▶ Faça deslizar a bateria recarregável para o interior do RP 340-B
- ▶ Prima o interruptor "ON-OFF" (ligado-desligado) (1)

O indicador LED (2) acende-se enquanto o interruptor "ON-OFF" é premido, para verificar a função dos três LED.

Interruptor "ON-OFF"

A máquina pode ser ligada e desligada em qualquer momento com o interruptor "ON-OFF" (excepto durante um ciclo de engaste).

Se a máquina não for utilizada enquanto está em estado ON (ligado), os interruptores de circuitos electrónicos colocam a máquina em estado de OFF ao fim de 10 minutos.

4.3 Indicação de estado

LED	Estado	Descrição
Verde	Iluminado	Ferramenta ligada (ON).
	Intermitente	230V: Voltagem baixa; 18V: Bateria fraca. Recarregue a bateria.
Vermelho	Intermitente	Fora do intervalo de temperatura.
	Iluminado	A cavilha de retenção das mandíbulas não está totalmente engastada. Inserir pino.
Amarelo	Intermitente	Máquina bloqueada – revisão após 42000 ciclos ou avaria.
	Iluminado	Indicador de revisão após 40000 ciclos. Nota: a ferramenta bloqueia após 42000 ciclos.

4.4 Construção mecânica da Ferramenta de prensagem

Ver explicação da página seguinte.

5. Âmbito de aplicação

A Ferramenta de prensagem, com acessórios padrão de prensagem da RIDGID ou outros acessórios padrão de prensagem disponíveis no mercado, é adequada para utilização em todos os sistemas de canalização e aquecimento até à medida 54 mm ou mesmo até 108 mm, se o sistema necessitar de 32kN de força de engaste. A Ferramenta de prensagem com acessórios VIEGA padrão da RIDGID é adequada para utilização com todos os sistemas VIEGA de canalização e aquecimento até ao tamanho de 108 mm.

Construção mecânica da Ferramenta de prensagem

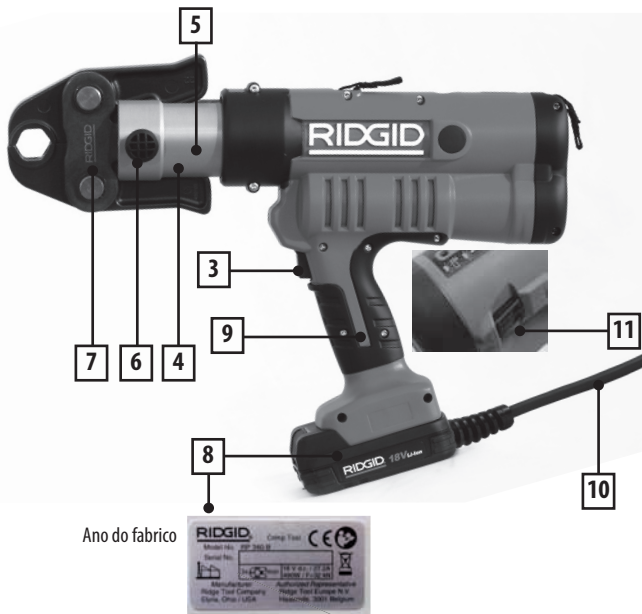
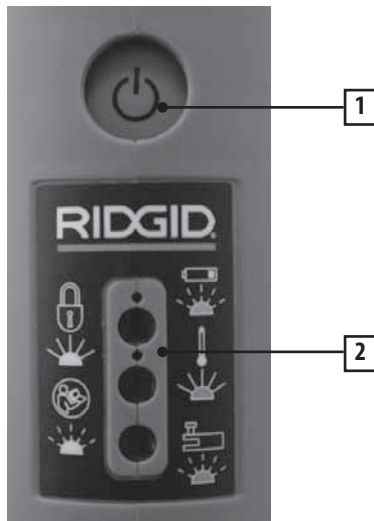

Ano do fabrico



Máx. 3 operações de prensagem Tamanho 54 mm por minuto



1. Interruptor "ON-OFF"
2. Indicadores LED, verde, vermelho e amarelo
3. Interruptor de gatilho
4. Cabeça do aparelho com fixação de mandíbula, pode ser rodada 270°
5. Barras de pressão

6. Pino de retenção
7. Mandíbula
8. Placa com classificação
9. Cobertura de plástico
10. Adaptador de corrente de 230V/bateria recarregável de 18V -> consulte ilustração separada
11. Reposição de Emergência (botão preto)



6. Mandíbulas

6.1 Instalar as mandíbulas

- ▶ Retire o pino de retenção (6)
- ▶ Faça deslizar a mandíbula (7) para dentro da ranhura na cabeça do dispositivo
- ▶ Faça deslizar o pino de retenção (6) totalmente para o interior



Se o pino de retenção não tiver sido deslizado completamente para a posição, a Ferramenta de prensagem não pode ser ligada (função de segurança monitorizada electronicamente). LED de indicação: o LED verde acende-se e o LED vermelho pisca.

6.2 Limpar as mandíbulas

Remova sempre as mandíbulas da máquina antes do trabalho de limpeza.



Limpe as mandíbulas para remover a sujidade e os resíduos metálicos utilizando solvente. Em seguida, aplique uma combinação de lubrificante e inibidor de corrosão em spray em toda a mandíbula.

6.3 Verificação das mandíbulas



Assegure-se de que a mandíbula fecha completamente ao prensar. Após cada utilização, verifique a geometria de prensagem das mandíbulas quanto a danos ou sinais de desgaste.

6.4 Inspeção e manutenção das mandíbulas

Devolva todas as mandíbulas, juntamente com a Ferramenta de prensagem, a um agente de assistência autorizado para inspeção e manutenção em cada inspeção e revisão da Ferramenta de prensagem (consulte 10.4 Inspeção e manutenção da Ferramenta de prensagem).

7. Bateria

7.1 Tecnologia da bateria

A Ferramenta de prensagem é accionada por tecnologia de bateria de iões de lítio.

7.2 Tipo de bateria

Apenas é possível a utilização de Baterias de iões de Lítio de 18V fornecidas pela RIDGID.

7.3 Carregar a bateria



A bateria só pode ser carregada utilizando um carregador genuíno fornecido pela RIDGID. Consulte as instruções de operação do carregador.

7.4 Recomendações de segurança para baterias de iões de lítio



Observe as seguintes recomendações para a utilização de baterias de iões de lítio:

1. Não as esmague!
2. Não as aqueça nem deite no fogo!
3. Não provoque curto-circuitos!
4. Não as mergulhe em líquidos!
5. Não carregue quando a temperatura ambiente for inferior a 5°C!
6. Utilize apenas um recarregador genuíno do tipo BC1/1.8 da BMZ!

7.5 Eliminação de baterias de iões de lítio



As baterias têm de ser eliminadas da mesma forma que a Ferramenta de prensagem (consulte item 10.3).

7.6 Informação de Bateria/Carregador

- 43333 - Carregador Rápido de 230V
- 43323 - Bateria de iões de Lítio de 18V 2,0Ah
- 43328 - Bateria de iões de Lítio de 18V 4,0Ah
- 43338 - Adaptador de Corrente de 230V (RP 340-C)

8. Funcionamento

Não comece a trabalhar antes de ter lido atentamente todo este Manual de funcionamento!

8.1 Iniciar a operação de prensagem

- ▶ Ligue o RP 340-C com o adaptador de corrente à rede eléctrica
- ▶ Faça deslizar a bateria recarregável para o interior do RP 340-B
- ▶ Prima o interruptor "ON-OFF" (ligado-desligado) (1)
- ▶ Verifique o LED indicador (2): o LED verde deve acender-se
- ▶ Verifique que inseriu a mandíbula correcta (7)

8.2 Funcionamento



Não ligue a Ferramenta de prensagem sem que a mandíbula (7) se encontre encaixada.



Nunca uma peças de ligação de canos utilizando uma mandíbula inadequada. O resultado da prensagem seria inútil e a Ferramenta de prensagem e a mandíbula poderiam ficar danificadas.

- ▶ Verifique se a Ferramenta de prensagem com a mandíbula foi equipada correctamente e nos ângulos correctos em relação ao eixo do tubo na peça de ligação de prensagem.



Siga as instruções fornecidas com a peça de ligação de prensagem, para conseguir uma ligação de prensagem correcta.

- ▶ Ligue a Ferramenta de prensagem premindo o interruptor de gatilho preto (3) até que o dispositivo entre no ciclo automático. Em seguida, pode soltar o interruptor de gatilho (3) novamente, e a operação de prensagem é concluída e terminada automaticamente.



A operação de prensagem é executada automaticamente depois do início da prensagem. Depois da operação de prensagem, o pistão é retraído automaticamente para a posição de início.

- ▶ Espere até que o pistão de trabalho esteja completamente retraído. Em seguida, pode abrir a mandíbula (7) e retirá-la da peça de ligação.



Se ocorrer uma falha de energia eléctrica durante a operação de prensagem, prima Paragem de Desencravamento de Emergência para retrain as barras de pressão.



Se não for possível iniciar a Ferramenta de prensagem apesar de premir o interruptor de gatilho, verifique.

- ▶ Se o sistema electrónico foi activado premindo o interruptor "ON-OFF" (ligado-desligado) (1) (pelo menos o LED verde tem de acender)
- ▶ Os indicadores LED em geral. Consulte o capítulo 4.4 para informações sobre o que fazer se o(s) LED vermelho e/ou amarelo acender(em) ou piscar(em)
- ▶ Se o rotor do motor eléctrico ainda está a rodar devido a uma operação de prensagem anterior
- ▶ Se o cabo do adaptador de corrente (RP-340-C) está ligado à rede eléctrica
- ▶ Se a bateria recarregável está completamente carregada
- ▶ Se a bateria recarregável foi colocada correctamente

Se não for possível iniciar a Ferramenta de prensagem, devolva-a ao agente de assistência autorizado mais próximo para inspecção e manutenção.

8.3 Interromper a operação de prensagem automática



O movimento do pistão é parado enquanto soltar o interruptor (3) depois de iniciar. As barras de pressão podem ser retraídas com a Paragem de Desencravamento de Emergência.



A operação de prensagem não pode ser interrompida durante a prensagem automática (deformação da peça de ligação).

9. Armazenamento e eliminação

9.1 Sensibilidade

A Ferramenta de prensagem/carregador e o adaptador de corrente têm de ser protegidos de pancadas fortes, humidade, sujidade, poeira, temperaturas extremamente baixas, temperaturas extremamente altas, soluções químicas e gases.



A Ferramenta de prensagem está equipada com uma forte protecção CEM. Se, apesar disso, uma interferência electromagnética desligar a ferramenta de prensagem, desligue a máquina RP 340-C da rede eléctrica por alguns instantes, ou remova a bateria recarregável RP 340-B por alguns instantes. Geralmente, este procedimento corrige a falha. Caso contrário, elimine a causa da interferência.

9.2 Armazenamento intermédio

Desligue a Ferramenta de prensagem da rede eléctrica ou remova a bateria recarregável se não pretender utilizar a Ferramenta de prensagem.



A bateria recarregável alcança a sua capacidade máxima teórica depois de um longo período de armazenamento apenas após 1 a 5 recarregamentos completos.

Se a Ferramenta de prensagem não for utilizada directamente depois da entrega, armazene-a na embalagem original num local seco.



Mantenha a Ferramenta de prensagem longe do alcance de pessoas não autorizadas em locais secos que possam ser fechados!



Ferramentas de prensagem que não são utilizadas por longos períodos (6 meses ou mais) têm de ser limpas e armazenadas em condições isentas de humidade. Verifique, igualmente, se a Ferramenta de prensagem funciona, procedendo a verificações em conformidade com o Ponto 10.2, antes de utilizar a Ferramenta de prensagem novamente.

9.3 Eliminação



Envie as Ferramentas de prensagem para o agente de assistência mais próximo (consulte www.RIDGID.eu para obter os endereços) ou elimine-as contactando uma empresa de reciclagem. As Ferramentas de prensagem não podem ser eliminadas como sucata metálica ou lixo doméstico.

10. Limpeza, verificações, reparações e inspecções



Desligue sempre a máquina RP 340-C com adaptador de corrente da rede eléctrica ou remova a bateria recarregável da Ferramenta de prensagem antes de a limpar!

10.1 Limpeza regular após utilização

- Limpe as barras de pressão (5) a seco e, em seguida, lubrifique-as um pouco.
- Limpe as mandíbulas para remover a sujidade e resíduos metálicos utilizando um solvente.

Em seguida, aplique uma combinação de lubrificante e inibidor de corrosão em spray em toda a mandíbula.



Nunca utilize líquidos (água ou químicos), nem panos húmidos para limpar a Ferramenta de prensagem. A superfície exterior da estrutura pode ser limpa com um pano húmido (peças de plástico).

10.2 Verificações regulares



Assure-se de que a mandíbula fecha completamente ao prensar. Após cada utilização da Ferramenta de prensagem, verifique a geometria de prensagem das mandíbulas quanto a danos ou sinais de desgaste visível.

Contacte um agente de assistência autorizado (consulte www.RIDGID.eu para obter os endereços) se ocorrer alguma avaria.

10.3 Reparções



Nunca efectue reparações por si próprio. Envie sempre a Ferramenta de prensagem a um agente de assistência autorizado (consulte www.RIDGID.eu para obter os endereços) para revisão ou reparação.



Não mexa nos sistemas eléctricos e electrónicos. Se ocorrer algum problema, contacte um agente de assistência autorizado (consulte www.RIDGID.eu para obter os endereços).

10.4 Inspeção e manutenção da Ferramenta de prensagem (recomendações)

Unões de ligações de prensagem perfeitas exigem uma Ferramenta de prensagem completamente funcional e revista periodicamente (recomendada após 4 anos ou automaticamente após 42000 ciclos). Por esse motivo, a Ferramenta de prensagem deve ser enviada a um agente de assistência autorizado para inspecção e manutenção se o indicador de Revisão acender. A inspecção periódica juntamente com as mandíbulas (Ponto 6.4) prolonga consideravelmente o tempo de vida útil da Ferramenta de prensagem.

O indicador de Revisão (LED verde e amarelo a piscarem) está previsto para chamar a atenção do operador para o facto de a Ferramenta de prensagem necessitar de revisão após 40000 operações de prensagem. A Ferramenta de prensagem é bloqueada pelo sistema de monitorização electrónico (LED amarelo acende) após 42000 operações de prensagem. Nesse caso, a ferramenta tem de ser enviada a um agente de assistência autorizado para revisão (consulte www.RIDGID.eu para obter os endereços).

Se houver uma falha na máquina, a Ferramenta de prensagem é bloqueada automaticamente pelo sistema de monitorização electrónico, e tem de ser enviada a um agente de assistência para ser inspecionada (leia sempre o Capítulo 4.4).

11. Assistência pós-venda

Para informação sobre o Centro de Assistência Independente da RIDGID mais próximo, ou para questões sobre assistência e reparação:

- Contacte o seu distribuidor local RIDGID
- Visite os sites www.RIDGID.com ou www.RIDGID.eu para encontrar o seu ponto de contacto Ridge Tool local

12. Fabricante e representante autorizado

Fabricante:

RIDGE TOOL COMPANY
400 Clark Street
Elyria, Ohio 44035-6001
EUA

Representante autorizado:

RIDGE TOOL EUROPE N.V.
Research Park, Haasrode
B-3001 Leuven
Bélgica

SV

RP 340-B, RP 340-C

Bruksanvisning

Översättning av bruksanvisning i original

1. Allmän information

1.1 Bruksanvisningens innehåll

Bruksanvisningen omfattar följande delar:

- RP 340-B/C Pressverktyg
 - Presskäftar
 - Laddningsbart batteri och nätadapter
- a. Tillverkarens bruksanvisning (se beteckning på laddaren, det uppladdningsbara batteriet och nätadaptern) innehåller kompletta anvisningar för batteriladdaren, det medföljande laddningsbara batteriet samt nätadaptern. RIDGID garanterar ej att dessa anvisningar är kompletta.
- b. En EG-försäkran om överensstämmelse (890-011-320.10) medföljer den här bruksanvisningen om så behövs (separat häfte).

1.2 Innan du börjar

Tänk på följande:

- Kontrollera att alla delar medföljer och om produkten har skadats under transporten
- Följ säkerhetsanvisningarna
- Följ bruksanvisningen

1.3 Studera bruksanvisningen

Studera tillverkarens anvisningar om användning och laddning av det laddningsbara batteriet i laddarens och det laddningsbara batteriets bruksanvisning. Vänligen kontakta tillverkaren genom din närmaste servicerepresentant (adress finns på garantikortet) om du fortfarande är osäker på något efter att ha studerat den här bruksanvisningen.

Vi ansvarar inte för skada, förlust eller produktfel som uppstår på grund av underlåtelse att följa bruksanvisningen.

1.4 Illustrationer och tekniska modifikationer

Illustrationer kan skilja sig från produkterna och är inte bindande för oss. Vi förbehåller oss rätten att utan förvarning göra tekniska modifikationer på maskinerna i syfte att möta ständigt föränderliga kundkrav.

1.5 Säker förvaring

Förvara den här bruksanvisningen på en säker plats.

1.6 Övriga upplysningar

Tillverkare

Ridge Tool Company
Elyria, Ohio, U.S.A.

Gäller för RP 340-B/C Pressverktyg.

2. Säkerhetsinformation

2.1 Allmänna säkerhetsanvisningar för elverktyg

WARNING Läs alla säkerhetsanvisningar och alla instruktioner. Underlåtelse att följa varningarna och instruktionerna kan resultera i elektriska stötar, brand och/eller allvarliga personskador.

 Spara alla varningar och instruktioner för framtida referens. Termen "elverktyg" i varningarna avser ditt nätanslutna (sladdanslutna) eller batteridrivna (sladdlösa) elverktyg.

1) Säkerhet på arbetsplatsen

- a. **Arbetsplatsen ska hållas välstädad och ha god belysning.** Stökiga eller mörka arbetsplatser ökar risken för olyckor.
- b. **Använd inte elverktyg i miljöer där explosionsrisk föreligger, till exempel i närheten av lättantändliga vätskor, gaser eller damm.** Elverktyg skapar gnistor som kan antända damm eller rökgaser.
- c. **Håll avstånd till barn och kringstående när du använder elverktyget.** Om du blir distraherad kan du förlora kontrollen.

2) Elsäkerhet

- a. **Elverktygskontaktarna måste passa i uttaget. Kontakten får aldrig modifieras på något sätt. Använd inte adapter tillsammans med jordade elverktyg.** Kontakter som inte är modifierade och uttag som passar minskar risken för elektriska stötar.

- b. **Undvik att komma i kontakt med jordade ytor som rör, radiatorer, spisar eller kylskåp.** Risken för elektriska stötar ökar om din kropp är jordad.
- c. **Utsätt inte elverktyg för regn eller väta.** Om vatten tränger in i ett elverktyg ökar risken för elektriska stötar.
- d. **Var inte oaktasam med sladden. Du får aldrig bära eller släpa elverktyget i sladden eller koppla ur elverktyget genom att dra i sladden. Håll kabeln på behörigt avstånd från värme, olja, skarpa kanter och rörliga delar.** Skadade eller hoptrasslade sladdar ökar risken för elektriska stötar.
- e. **När ett elverktyg används utomhus ska en förlängningsladd som är lämplig för utomhusbruk användas.** Risken för elektriska stötar minskar om du använder en förlängningsladd som är lämplig för utomhusbruk.
- f. **Om ett elverktyg trots allt måste användas på en plats med mycket väta, måste strömförsörjningen skyddas med jordfelsbrytare.** Risken för elektriska stötar minskar om en jordfelsbrytare används.

3) Personlig säkerhet

- a. **Var uppmärksam, tänk på vad du håller på med och använd sunt förnuft när du använder ett elverktyg. Använd aldrig ett elverktyg när du är trött eller påverkad av droger, alkohol eller läkemedel.** Ett ögonblicks ouppmärksamhet under användandet av ett elverktyg kan leda till allvarliga personskador.
- b. **Använd personlig skyddsutrustning. Använd alltid ögonskydd.** Skyddsutrustning anpassad efter omgivningen – som andningsmask, skyddsskor med halkskydd, skyddshjälm eller hörselskydd – minskar risken för personskador.
- c. **Förhindra oavsiktlig start. Se till att omkopplaren är fränslagen (OFF) innan du ansluter verktyget till strömkällan och/eller batteriet, plockar upp verktyget eller bär verktyget.** Om du bär elverktyg med fingret på omkopplaren eller kopplar in elverktyg med omkopplaren tillslagen (ON) ökar risken för olyckor.
- d. **Avlägsna alla justeringsnycklar eller skruvnycklar innan du slår på elverktyget.** En skruvnyckel eller justeringsnyckel som får sitta kvar i en roterande del på elverktyget kan orsaka personskador.
- e. **Sträck dig inte för långt. Se till att du alltid står stadigt och har god balans.** Detta ger bättre kontroll över elverktyget i oväntade situationer.
- f. **Klä dig rätt. Använd inte löst hängande kläder eller smycken. Håll hår, kläder och handskar på behörigt avstånd från rörliga delar.** Löst hängande kläder, smycken och långt hår kan fastna i rörliga delar.
- g. **Om det finns möjlighet att ansluta anordningar för utsugning och uppsamling av damm ska dessa anslutas och användas på rätt sätt.** Dammrelaterade risker kan minskas om dammuppsamling används.

4) Användning och skötsel av elverktyg

- a. **Använd inte elverktyget på sätt som det inte är avsett för. Använd rätt elverktyg för rätt uppgift.** Med rätt elverktyg utförs jobbet bättre och säkrare i den takt som elverktyget har utformats för.
- b. **Använd inte elverktyget om det inte går att slå på och av med omkopplaren.** Ett elverktyg som inte kan regleras med omkopplaren utgör en fara och måste repareras.
- c. **Koppla ur kontakten från strömkällan och/eller koppla ur batteriet innan du justerar, byter tillbehör på eller lägger undan elverktyget.** Sådana förebyggande säkerhetsåtgärder minskar risken för att elverktyget ska startas oavsiktligt.
- d. **Förvara elverktyg som inte används utom räckhåll för barn och låt inte personer som inte är bekanta med elverktyget eller de här instruktionerna använda elverktyget.** Elverktyg är farliga i händerna på utbildade användare.
- e. **Underhåll elverktyg. Kontrollera om de rörliga delarna är feljusterade eller kärvar, om några delar är trasiga samt annat som kan påverka elverktygets funktion. Om elverktyget har skadats ska det repareras innan det används igen.** Många olyckor orsakas av dåligt underhållna elverktyg.
- f. **Se till att skärverktygen är vassa och rena.** Korrekt underhållna skärverktyg med skarpa eggar löper mindre risk att kärva och är lättare att kontrollera.
- g. **Använd elverktyget, tillbehören, verktygsbitsen osv. i enlighet med de här instruktionerna och ta hänsyn till arbetsförhållandena och det arbete som ska utföras.** Om elverktyget används i andra syften än de avsedda kan detta innebära fara.

5) Användning och skötsel av batteriverktyg

- a. **Ladda endast batterierna med den laddare som anges av tillverkaren.** En laddare som är avsedd för en viss batterityp kan innebära en brandrisk om den används med en annan batterityp.
- b. **Använd endast elverktyg med specifikt angivna batterier.** Om någon annan batterityp används kan detta medföra risk för personskador eller eldsvåda.
- c. **När batteriet inte används ska det hållas på behörigt avstånd från andra metallföremål, som gem, mynt, nycklar, spikar, skruvar och andra mindre metallföremål som kan skapa en anslutning mellan polerna.** Om batteripolerna kortsluts kan detta orsaka brännskador eller en eldsvåda.
- d. **Om batteriet behandlas vårdslöst kan vätska läcka ut. Undvik hudkontakt med denna vätska. Spola med vatten vid hudkontakt. Sök läkarvård vid direktkontakt med ögonen.** Vätska som tränger ut ur batteriet kan orsaka hudirritation eller brännskador.

6) Service

a. Service på elverktøget ska utföras av en kvalificerad reparatör och endast identiska reservdelar får användas. Detta garanterar att elverktøgets säkerhet upprätthålls.

2.2 Markerade delar i denna bruksanvisning

Läs och följ säkerhetsanvisningarna i denna bruksanvisning. Säkerhetsanvisningarna markeras på följande sätt:



Underlåtelse att följa anvisningar som är markerade med denna symbol kan leda till allvarlig personskada eller dödsfall.



Underlåtelse att följa anvisningar som är markerade med denna symbol kan leda till skada på maskin eller egendom.



Avser extra information eller speciella anvisningar.

Listor

Enkla anvisningar markeras med • före texten: t.ex.:

- 1:a raden
- 2:a raden

Stegvisa anvisningar (när du måste göra någonting) markeras med pilar

- ▶ före raden:
- ▶ 1:a steget
- ▶ 2:a steget

Dessa steg måste utföras i angiven ordning.

3. Tekniska data

RP 340-C Pressverktyg	
Märkeffekt:	490W
Spänning:.....	230V
Huvudsäkring:.....	10A
Isoleringstyp	<input checked="" type="checkbox"/>
Maskinövervakning:.....	elektronisk
Ljudtrycksnivå:.....	79,3 dB(A)
	Osäkerhet 3 dB(A)
Vibrationsnivå:.....	< 2,5 m/s ²
	Osäkerhet (K) 1,5 m/s ²
Kraftöverföring:	hydraulisk
Tryck vid kolv:.....	32kN
Slaglängd:	40 mm
Vikt inklusive nätadapter:.....	4,29 kg

RP 340-B Pressverktyg	
Märkeffekt:	490W
Spänning:.....	18V
Maskinövervakning:.....	elektronisk
Ljudtrycksnivå:.....	79,3 dB(A)
	Osäkerhet 3 dB(A)
Vibrationsnivå:.....	< 2,5 m/s ²
	Osäkerhet (K) 1,5 m/s ²
Kraftöverföring:	hydraulisk
Tryck vid kolv:.....	32kN
Slaglängd:	40 mm
Vikt, inklusive laddningsbart batteri:	3,76 kg
Kapacitet hos det laddningsbara litiumjonbatteriet	18V / 2,0Ah
(riktvärden som kan komma att ändras)	

De angivna vibrationsnivåerna har uppmätts i enlighet med SS-EN 60745-1 och kan användas som jämförelse med andra verktyg. Vid användningen av pressverktyget kan vibrationsnivån avvika från det specificerade värdet. Vibrationsnivån beror på hur pressverktyget används.

4. Produktbeskrivning och normalt driftläge

4.1 Driftläge



Pressverktyget drivs på elektrohydraulisk väg. Hydraulpumpen drivs av en elmotor. Hydraulvätsketrycket påverkar drivkolven på en sida och pressrullarna (5) sitter på kolvstången. Pressrullarna utför pressningen genom den kraft som erhålls via presskäftarnas kammar (7).

4.2 Elektronisk övervakning och indikatorlampor

Pressverktyget övervakas elektroniskt som ett skydd mot intrång och i syfte att garantera perfekt pressning. Eventuell felstatus indikeras med indikatorlampor (2).

Följande övervakas:

- Hållarstift
- Presstid
- Spänning/det laddningsbara batteriets kapacitet
- Underhållsintervall
- Arbetstemperatur

Statusindikeringar efter att pressverktyget har aktiverats

- ▶ Anslut RP 340-C till ett eluttag med nätadaptern
- ▶ Skjut in det laddningsbara batteriet i RP 340-B
- ▶ Tryck på ON-OFF-omkopplaren (1)

Indikatorlampan (2) lyser när ON-OFF-omkopplaren är intryckt för att ange att de tre indikatorlamporna fungerar.

ON-OFF-omkopplare

Du kan när som helst stänga av maskinen med ON-OFF-omkopplaren (utom under en presscykel). Maskinen stängs automatiskt av om den inte använts efter 10 minuter i påslaget läge.

4.3 Statusindikering

Indikatorlampan	Status	Beskrivning
Grön	Lyser	Verktyg PÅ.
	Blinkar	230V: Underspanning; 18V: Batteriet måste laddas. Ladda batteriet.
Röd	Blinkar	Utanför temperaturintervallet.
	Lyser	Käftarnas stoppstift har inte greppat helt. Sätt i stiftet.
Gul	Blinkar	Maskinen är låst – underhåll efter 42000 cykler eller ett fel.
	Lyser	Underhållsindikering efter 40000 cykler. Obs! Verktyget låses efter 42000 cykler.

4.4 Pressverktygets mekaniska uppbyggnad

Se förklaring på följande sida.

5. Användningsområde

Pressverktyg med standardpresstillbehör från RIDGID eller andra standardpresstillbehör på marknaden lämpar sig för användning på alla rör- och värmesystem upp till 54 mm eller till och med upp till 108 mm om systemet kräver en presskraft på 32kN. Pressverktyg med RIDGID Standard VIEGA-tillbehör lämpar sig för användning på alla VIEGA rör- och värmesystem upp till 108 mm.

Pressverktygets mekaniska uppbyggnad

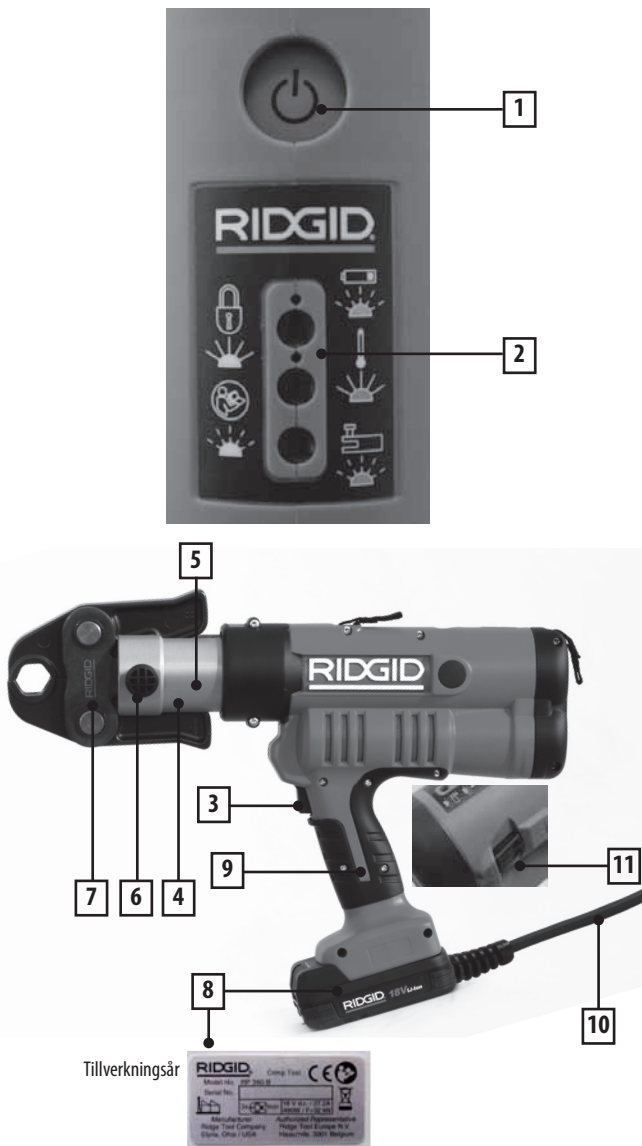

Tillverkningsår

Max. 3 pressningar (54 mm) per minut

3x /min.

1. ON-OFF-omkopplare
2. Indikatorlampor (grön, röd och gul)
3. Avtryckare
4. Enhetens huvud med presskäft monterad kan vridas i 270°
5. Pressrullar

6. Hållarstift
7. Presskäft
8. Märkplatta
9. Plasthölje
10. 230V nätadapter/18V laddningsbart batteri -> se separat illustration
11. Nödåterställning (svart knapp)



6. Presskäftar

6.1 Montering av presskäftar

- ▶ Dra ut hållarstiftet (6)
- ▶ Skjut presskäften (7) i spåret på enhetens huvud
- ▶ Skjut in hållarstiftet (6) helt



Pressverktyget kan inte startas (elektroniskt övervakad säkerhetsfunktion) om hållarstiftet inte skjuts in helt. Indikering: grön lampa lyser och röd lampa blinkar.

6.2 Rengöring av presskäftar

Avlägsna alltid presskäften från maskinen innan du rengör den.



Avlägsna smuts och metallfragment från presskäften med hjälp av lösningsmedel. Spruta därefter hela käften med en blandning av smörjmedel och rostskyddsmedel.

6.3 Kontroll av presskäftar



Kontrollera att presskäften stängs helt vid pressning. Kontrollera att presskäftarna är hela och i fullgott skick efter varje användning.

6.4 Inspektion och underhåll av presskäftar

Lämna även in alla presskäftar tillsammans med pressverktyget till en auktoriserad servicerepresentant varje gång det är dags för pressverktyget att inspekteras och underhållas (se 10.4 Inspektion och underhåll av pressverktyg).

7. Batteri

7.1 Batteriteknik

Pressverktyget drivs av litiumjonbatterier.

7.2 Batterityp

Du får bara använda 18V litiumjonbatterier från RIDGID.

7.3 Batteriladdning



Batteriet får bara laddas med en originalladdare från RIDGID. Läs anvisningarna för laddaren.

7.4 Säkerhetstips för litiumjonbatterier

Följ säkerhetstipsen nedan för användning av litiumjonbatterier:

1. Krossa ej!
2. Värm inte upp eller bränn!
3. Kortslut ej!
4. Sänk inte ner i vätska!
5. Ladda inte om den omgivande temperaturen understiger 5°C!
6. Ladda endast med en laddare av typ BC1/1.8 från BMZ!



7.5 Kassering av litiumjonbatterier

Du måste kassera batterierna på samma sätt som du kasserar pressverktyget (se 10.3).



7.6 Beställningsinformation för batteri/laddare

- 43333 – 230V snabbaddare
- 43323 – 18V litiumjonbatteri 2,0Ah
- 43328 – 18V litiumjonbatteri 4,0Ah, litiumjonbatteri
- 43338 – 230V nätadapter (RP 340-C)

8. Arbete

Påbörja inte arbetet förrän du har läst och förstått den här bruksanvisningen!

8.1 Aktivering av pressfunktionen

- ▶ Anslut RP 340-C till ett eluttag med nätadaptern
- ▶ Skjut in det laddningsbara batteriet i RP 340-B
- ▶ Tryck på ON-OFF-omkopplaren (1)
- ▶ Kontrollera indikatorlampan (2): den gröna lampan måste lysa
- ▶ Kontrollera att du använder korrekt presskäft (7)

8.2 Arbete



Starta inte pressverktyget om presskäften inte är (7) monterad.



Pressa aldrig material för rör med en olämplig presskäft. Pressningen blir i detta fall undermålig, samtidigt som pressverktyget och presskäften kan skadas.

- ▶ Kontrollera att pressverktyget och presskäften har monterats korrekt och i rätt vinkel till rörelselinjen och pressmaterialet.



Följ de illustrerade anvisningarna som medföljer pressmaterialet för att uppnå en korrekt pressning mot materialet.

- ▶ Starta pressverktyget genom att trycka på den svarta avtryckaren (3) tills enheten inleder den automatiska cykeln. Släpp därefter avtryckaren (3) och låt pressningen genomföras och avslutas automatiskt.



Pressningen genomförs automatiskt när den har satts igång. Efter pressningen dras kolven automatiskt tillbaka till utgångsläget.

- ▶ Vänta tills kolven har dragits tillbaka helt. Du kan därefter öppna presskäften (7) och avlägsna den från pressmaterialet.



Tryck på nödstoppet för att dra tillbaka rullarna om det blir strömavbrott under pressningen.



Om du inte kan starta pressverktyget med avtryckaren ska du kontrollera:

- ▶ Om elsystemet har aktiverats genom att ON-OFF-omkopplaren (1) tryckts in (åtsmältnonen den gröna lampan måste lysa)
 - ▶ Indikatorlamporna fungerar. Se kapitel 4.4 för information om vad du ska göra om röd och/eller gul indikatorlampa lyser eller blinkar
 - ▶ Om elmotorns rotor fortfarande roterar efter föregående pressning
 - ▶ Oavsett om nätadapters (RP 340-C) kabel är ansluten till nätadapters
 - ▶ Om det laddningsbara batteriet är fulladdat
 - ▶ Om det laddningsbara batteriet är korrekt isatt
- Om du fortfarande inte kan starta pressverktyget ska du lämna in det hos närmaste auktoriserad servicerepresentant för inspektion och underhåll.

8.3 Avbrott i automatisk pressning



Kolvrirelserna avbryts när du släpper omkopplaren (3) efter att ha startat. Du kan dra tillbaka rullarna igen med nödstoppet.



Pressning kan inte avbrytas vid automatisk pressning (deformering av material).

9. Förvaring och kassering

9.1 Ömtålighet

Pressverktyget/laddaren och nätadaptersen måste skyddas mot slag, väta, fukt, smuts, damm, extrem kyla, extrem hetta, kemiska lösningar samt gaser.



Pressverktyget har ett omfattande EMC-skydd. Om elektromagnetiska störningar ändå stänger av pressverktyget ska du koppla från RP 340-C-maskinen från nätspänningen en kort stund, eller ta bort det laddningsbara RP 340-B-batteriet från pressmaskinen. Detta löser i regel problemet. I annat fall åtgärdar du orsaken till störningen.

9.2 Förvaring

Koppla bort pressverktyget från elnätet eller avlägsna det laddningsbara batteriet om du inte avser att använda pressverktyget.



Det laddningsbara batteriet uppnår inte full teoretisk kapacitet efter en lång förvaringsperiod förrän det har laddats upp 1–5 gånger.

Detta pressverktyg som inte används direkt efter leveransen bör förvaras i originalförpackningen och på en torr plats.



Förvara pressverktyget utom räckhåll för obehöriga personer på en torr och låst plats!



Pressverktyg som inte används under längre perioder (sex månader eller mer) måste rengöras och förvaras på en torr plats. Kontrollera även att pressverktyget fungerar genom att utföra kontrollerna i avsnitt 10.2 innan du använder pressverktyget på nytt.

9.3 Kassering



Skicka pressverktygen till närmaste servicerepresentant (se adresser på www.RIDGID.eu) eller kassera det på en plats för miljövänlig kassering av denna typ av produkt. Pressverktyg får inte behandlas som metallskrot eller hushållsavfall när de kasseras.

10. Rengöring, kontroll, reparation och inspektion



Koppla alltid ur RP 340-C-maskinens nätadapter från elnätet eller ta ur det laddningsbara RP 340-B-batteriet från pressverktyget innan du utför något rengöringsarbete!

10.1 Regelbunden rengöring efter användning

- Rengör pressrullarna (5) i torr miljö och smörj dem något
- Avlägsna smuts och metallfragment från presskäften med hjälp av lösningsmedel

Spruta därefter hela käften med en blandning av smörjmedel och rostskyddsmedel.



Rengör inte pressverktyget med vätskor (vatten eller kemikalier) eller fuktiga trasor. Höljets yta kan rengöras med en fuktig trasa (plastdelar).

10.2 Regelbundna kontroller



Kontrollera att presskäften stängs helt vid pressning. Kontrollera att presskäftarna är hela och i fullgott skick efter varje användning av pressverktyget. Kontakta en auktoriserad servicerepresentant (se adresser på www.RIDGID.eu) om ett fel uppstår.

10.3 Reparationer



Utför aldrig några reparationsarbeten på egen hand. Skicka alltid pressverktyget till en auktoriserad servicerepresentant (se adresser på www.RIDGID.eu) för underhåll eller reparation.



Manipulera inte de elektriska eller elektroniska systemen. Kontakta en auktoriserad servicerepresentant (se adresser på www.RIDGID.eu) om ett fel uppstår.

10.4 Inspektion och underhåll av pressverktyget (rekommenderas)

Perfekta press/materialfogar kräver ett fullt fungerande och regelbundet underhållet pressverktyg (rekommenderas efter 4 år eller automatiskt vid 42000 cykler). Pressverktyget bör med andra ord skickas till en auktoriserad servicerepresentant för inspektion och underhåll när servicelampan tänds. Regelbunden inspektion, inklusive presskäftar (punkt 6.4), förlänger pressverktygets livslängd avsevärt.

Servicelampan (grön och gul lampa blinkar) gör dig uppmärksam på att pressverktyget behöver underhållas efter 40000 pressningar. Det elektroniska övervakningssystemet låser pressverktyget (gul lampa blinkar) efter 42000 pressningar. Det måste därefter skickas till en auktoriserad servicerepresentant (se adresser på www.RIDGID.eu) för underhåll.

Om ett fel uppstår på maskinen, låser det elektroniska övervakningssystemet pressverktyget omedelbart, varefter du måste skicka det till en auktoriserad servicerepresentant för inspektion (läs alltid kapitel 4.4).

11. Service efter försäljning

För information om närmaste RIDGID-servicecenter eller om du har frågor om service/reparationer:

- Kontakta närmaste RIDGID-distributör
- Besök www.RIDGID.com eller www.RIDGID.eu för att lokalisera närmaste Ridge Tool-representant

12. Tillverkare och auktoriserad representant

Tillverkare:
RIDGE TOOL COMPANY
400 Clark Street
Elyria, Ohio 44035-6001
U.S.A.

Auktoriserad representant:
RIDGE TOOL EUROPE N.V.
Research Park, Haasrode
B-3001 Leuven
Belgien

DA

RP 340-B, RP 340-C

Brugsvejledning

Oversættelse af den originale brugsanvisning

1. Generelle oplysninger

1.1 Dele i denne brugsvejledning

Følgende er dele af denne brugsvejledning:

- RP 340-B/C Pressværktøj
 - Presskæber
 - Genopladeligt batteri og netadapter
- a. Producentens betjeningsvejledning (se påskrift på oplader, genopladeligt batteri og netadapter) omfatter den komplette vejledning til det genopladelige batteris oplader, det medfølgende genopladelige batteri og netadapteren. RIDGID kan ikke garantere, at denne vejledning er komplet.
- b. EF-overensstemmelseserklæringen (890-011-320.10) er vedlagt denne vejledning i en særskilt brochure, når det er påkrævet.

1.2 Før værktøjet tages i brug

Det er vigtigt at bemærke følgende:

- Kontrollér, at forsendelsen er komplet og ikke er beskadiget under transporten
- Følg sikkerhedsvejledningen
- Følg brugsvejledningen



1.3 Sådan læses denne brugsvejledning

Læs producentens brugsvejledning til opladeren og det genopladelige batteri for at få oplysninger om brugen og opladningen af det genopladelige batteri. Hvis du stadig er i tvivl om noget, når du har læst denne brugsvejledning, skal du kontakte producenten for at få oplyst din nærmeste reparatør (se adresser på garantikortet).

Vi påtager os ikke ansvaret for skade og tab eller funktionsfejl som følge af, at denne brugsvejledning ikke er blevet fulgt.

1.4 Illustrationer og tekniske ændringer

Illustrationer kan være forskellige fra det aktuelle værktøj og er ikke bindende fra vores side. Vi forbeholder os ret til at foretage tekniske ændringer på maskinerne uden forudgående meddelelse for at kunne imødekomme hurtigt skiftende kundebehov.

1.5 Opbevaring

Opbevar denne brugsvejledning på et sikkert sted.

1.6 Yderligere oplysninger

Producent

Ridge Tool Company
Elyria, Ohio, USA

Gælder for RP 340-B/C Pressværktøj

2. Sikkerhedsoplysninger

2.1 Generelle sikkerhedsadvarsler for maskinværktøj

ADVARSEL Læs alle sikkerhedsadvarsler og alle anvisninger. Det kan medføre elektrisk stød, brand og/eller alvorlig personskade, hvis advarsler og anvisninger ikke overholdes.



Gem alle advarsler og anvisninger til senere brug. Termen "maskinværktøj" i advarslerne henviser til dit eldrevne (kablede) maskinværktøj eller batteridrevne (kabellose) maskinværktøj.

1) Sikkerhed på arbejdsområdet

- a. **Hold arbejdsområdet rent og godt oplyst.** Rodede eller mørke områder kan medføre ulykker.
- b. **Brug ikke maskinværktøjer i eksplosive atmosfærer, f.eks. under tilstedeværelse af brændbare væsker, gasser eller støv.** Maskinværktøjer danner gnister, som kan antænde støv eller dampe.
- c. **Hold børn og andre væk under brugen af et maskinværktøj.** Du kan miste kontrollen med værktøjet, hvis du bliver distraheret.

2) Elektrisk sikkerhed

- a. **Stikket på maskinværktøj skal svare til udtaget.** Foretag aldrig ændringer af stikket på nogen måde. **Brug ikke adapterstik med jordede maskinværktøjer.** Uædrede stik og tilsvarende udtag formindsker risikoen for elektrisk stød.
- b. **Undgå kropskontakt med jordede overflader, f.eks. rør, radiatorer, komfurer og køleskabe.** Der er en forøget risiko for elektrisk stød, hvis din krop får jordforbindelse.

- c. **Udsæt ikke maskinværktøjer for regn eller våde forhold.** Hvis, der trænger vand i maskinværktøjet, forøges risikoen for elektrisk stød.
- d. **Håndter kablet korrekt. Brug aldrig kablet til at bære, trække i eller afbryde maskinværktøjet.** Hold kablet væk fra varme, olie, skarpe kanter eller bevægelige dele. Beskadigede eller sammenflettede kabler forøger risikoen for elektrisk stød.
- e. **Når et maskinværktøj bruges udendørs, skal der benyttes et forlænger kabel, der er beregnet til udendørs brug.** Anvendelse af et kabel til udendørs brug formindsker risikoen for elektrisk stød.
- f. **Hvis det ikke kan undgås at bruge et maskinværktøj på et fugtigt sted, skal der bruges en forsyning beskyttet af en fejlstrømsafbryder (RCD).** Brugen af en RCD formindsker risikoen for elektrisk stød.

3) Personikkerhed

- a. **Vær opmærksom, hold øje med det, du foretager dig, og brug almindelig sund fornuft ved brug af et maskinværktøj. Brug ikke et maskinværktøj, når du er træt eller påvirket af stoffer, alkohol eller medicin.** Et øjeblik uopmærksomhed, mens du bruger maskinværktøjer, kan medføre alvorlig personskade.
- b. **Brug personligt sikkerhedsudstyr. Brug altid beskyttelsesbriller.** Sikkerhedsudstyr, som f.eks. støvmaske, skridsikret sikkerhedsfodtøj, hjelm eller høreværn, der benyttes under de relevante forhold, vil reducere personskader.
- c. **Forebyg utilsigtet start. Kontrollér, at kontakten er slået fra, inden strømkilden og/eller batteriet tilsluttes, værktøjet samles op eller transporteres.** Det kan medføre ulykker at bære maskinværktøjer med fingeren på kontakten eller strømføde maskinværktøjer, hvor kontakten er slået til.
- d. **Fjern evt. justeringsnøgle, inden der tændes for maskinværktøjet.** En nøgle, der er fastgjort til en roterende del på maskinværktøjet, kan medføre personskade.
- e. **Brug ikke værktøjet i uhensigtsmæssige arbejdsstillinger. Bevar altid korrekt fodfæste og balance.** Det giver bedre kontrol over maskinværktøjet i uventede situationer.
- f. **Brug fornuftigt arbejdstøj. Brug ikke løstsiddende tøj eller smykker. Hold hår, tøj og handsker væk fra bevægelige dele.** Løst tøj, smykker eller langt hår kan blive fanget i bevægelige dele.
- g. **Hvis der benyttes støvudsugnings- og opsamlingsenheder, skal det sikres, at disse er tilsluttet og bruges korrekt.** Brug af støvudsugning kan reducere støvrelaterede risici.

4) Brug og vedligeholdelse af maskinværktøj

- a. **Brug ikke tvang mod maskinværktøjet. Brug det korrekte maskinværktøj til anvendelsesformålet.** Det korrekte maskinværktøj udfører opgaven bedre og mere sikkert i den hastighed, som det er blevet konstrueret til.
- b. **Brug ikke maskinværktøjet, hvis kontakten ikke tænder og slukker for værktøjet.** Ethvert maskinværktøj, som ikke kan styres med kontakten, er farligt og skal repareres.
- c. **Træk stikket ud af strømforsyningen og/eller batteriet ud af maskinværktøjet, inden der foretages justeringer eller udskiftes tilbehør, eller maskinværktøjer lægges til opbevaring.** Disse forebyggende sikkerhedsforanstaltninger formindsker risikoen for utilsigtet start af maskinværktøjet.
- d. **Opbevar inaktive maskinværktøjer utilgængeligt for børn, og lad aldrig personer, som ikke er fortrolige med maskinværktøjet eller disse anvisninger, bruge værktøjet.** Maskinværktøjer er farlige i hænderne på uøvede brugere.
- e. **Vedligehold maskinværktøjer. Kontrollér, om bevægelige dele er fejljusteret eller binder, om der er ødelagte dele og andre forhold, som kan påvirke maskinværktøjets drift.** Hvis maskinværktøjet er beskadiget, skal det repareres inden brug. Mange ulykker skyldes dårligt vedligeholdte maskinværktøjer.
- f. **Sørg for, at skæreværktøjer altid er skarpe og rene.** Det er mindre sandsynligt, at korrekt vedligeholdte skæreværktøjer med skarpe skær binder, og de er nemmere at kontrollere.
- g. **Brug maskinværktøj, tilbehør, indsats osv. i overensstemmelse med disse anvisninger og under hensyntagen til arbejdsforholdene og det arbejde, der skal udføres.** Hvis maskinværktøjet anvendes til andre formål end, hvad det er beregnet til, kan det medføre farlige situationer.

5) Brug og vedligeholdelse af batteridrevet værktøj

- a. **Opladning må kun foretages med den oplader, som producenten har angivet.** En lader, som er beregnet til en type batterier, kan udgøre en brandrisiko, hvis den anvendes til et andet batteri.
- b. **Brug kun maskinværktøjer med batterier, som er beregnet til dem.** Hvis der anvendes andre batterier, kan der opstå fare for skader og brand.
- c. **Når batterierne er i brug, skal du holde værktøjet væk fra andre metalgenstande, som f.eks. papirclips, mønter, nøgler, søm, skruer eller andre små metalgenstande, som kan være strømledende fra en pol til en anden.** Hvis batteripolerne kortsluttes, kan det forårsage forbrændinger eller brand.
- d. **Hvis batteriet håndteres forkert, kan det udsende væske - undgå al kontakt med denne væske. Skyl med rigeligt vand, hvis du alligevel kommer i kontakt med væsken.** Hvis væsken kommer i øjnene, skal du opsøge læge. Batterivæsken kan forårsage irritation af huden eller forbrændinger.

6) Service

a. Få maskinværktøjet eftersat af en kvalificeret tekniker, og brug kun identiske reservedele. På den måde sikres, at maskinværktøjets sikkerhed opretholdes.

2.2 Markerede dele i denne brugsvejledning

Læs og følg altid sikkerhedsanvisningerne i denne brugsvejledning. Sikkerhedsanvisningerne er markeret som følger:



Hvis en anvisning, der er markeret med dette tegn, ikke følges, kan det føre til alvorlig personskade eller dødsfald



Hvis en anvisning, der er markeret med dette tegn, ikke følges, kan det forårsage beskadigelse af værktøjet eller skader på ejendom



Markerer eventuelle yderligere oplysninger eller særlige anvisninger.

Lister

Når anvisningerne blot er opført på en liste, er de markeret med en • før linjen: f.eks.:

- 1. linje
- 2. linje

Trinvisse anvisninger (hvor du skal foretage dig noget) er markeret med pil tilbage

- ▶ før linjen:
- ▶ 1. trin
- ▶ 2. trin

Trinneses rækkefølge skal overholdes.

3. Tekniske data

RP 340-C Pressværktøj	
Nominal effekt:	490W
Spænding:.....	230V
Sikring til netforsyning:.....	10A
Isoleringsstype	<input checked="" type="checkbox"/>
Værktøjsovervågning:	elektronisk
Lydtrykniveau:.....	79,3 dB(A)
Usikkerhed	3 dB(A)
Vibrationsniveau:	< 2,5 m/s ²
Usikkerhed (K)	1,5 m/s ²
Automatisk transmission:.....	hydraulisk
Presskraft:	32kN
Slag:	40 mm
Vægt, inkl. netadapter:	4,29 kg

RP 340-B Pressværktøj	
Nominal effekt:	490W
Spænding:.....	18V
Værktøjsovervågning:	elektronisk
Lydtrykniveau:.....	79,3 dB(A)
Usikkerhed	3 dB(A)
Vibrationsniveau:	< 2,5 m/s ²
Usikkerhed (K)	1,5 m/s ²
Automatisk transmission:.....	hydraulisk
Presskraft:	32kN
Slag:	40 mm
Vægt, inklusiv genopladeligt batteri:	3,76 kg
Kapacitet af genopladeligt lithium-ion batteri.....	18V / 2,0AH
(Vejledende værdier med forbehold for ændringer)	

De angivne vibrationsniveauer er målt i henhold til EN 60745-1 og kan bruges til sammenligning med andre værktøjer. Ved brug af presseværktøjet kan vibrationsniveau-værdien være anderledes end det angivne niveau. Vibrationsniveau-værdien afhænger af, hvordan presseværktøjet bruges.

4. Beskrivelse af værktøjet og grundlæggende betjening

4.1 Grundlæggende betjening



Pressværktøjet fungerer vha. elektrohydraulik. Hydraulikpumpen drives af en elektrisk motor. Det hydrauliske væsketryk indvirker på drivkraftsstemplet på den ene side, og pressrullerne (5) sidder fast på dette stempels stempelstang. Pressrullerne frembringer pressningen som resultat af den kraft, der afledes via presskæbens (7) kamme.

4.2 Elektronisk overvågning og LED-indikatorer

Pressværktøjet overvåges elektronisk for at beskytte det mod manipulering og for at sikre perfekte pressresultater. Status for eventuelle funktionsfejl indikeres af lysmitterende dioder (LED'er) (2).

Følgende overvåges:

- Holdepind
- Presstiden
- Spænding/kapacitet på genopladeligt batteri
- Serviceinterval
- Driftstemperatur

Statusindikatorer, når der er tændt for pressværktøjet

- ▶ Tilslut RP 340-C med netadapteren til nettet
- ▶ Skub det genopladelige batteri ind i RP 340-B
- ▶ Tryk på "TIL/FRA"-kontakten (1)

LED-indikatorerne (2) lyser, mens der trykkes på "TIL/FRA"-kontakten for at kontrollere de tre LED'ers funktion.

"TIL/FRA"-kontakt

Værktøjet kan altid tændes og slukkes på "TIL/FRA"-kontakten (dog ikke under en presscyklus). Hvis værktøjet ikke bruges, mens det er i TIL-tilstand, slår det elektroniske kredsløb værktøjet over til FRA-tilstand efter 10 minutter.

4.3 Statusangivelse

LED	Status	Beskrivelse
Grøn	Lyser	Værktøj tændt (ON)
	Blinker	230V: underspænding; 18V: lavt batteriniveau. Genoplad batteriet.
Rød	Blinker	Uden for temperaturområde
	Lyser	Kæbeholdetappen er ikke helt i indgreb. Isæt pinden.
Gul	Blinker	Værktøjet er låst - service efter 42000 pressninger eller efter en funktionsfejl.
	Lyser	Serviceindikator efter 40000 pressninger. Bemærk: Værktøjet låses efter 42000 pressninger.

4.4 Pressværktøjets mekaniske konstruktion

Se beskrivelse på følgende side.

5. Anvendelsesområde

Pressværktøjet med RIDGID's standardpressningsudstyr eller andet standardpressningsudstyr, der findes på markedet, er beregnet til brug på alle VVS- og varmeinstallationer op til en størrelse på 54 mm eller endda op til 108 mm, hvis systemet kræver en presskraft på 32kN. Pressværktøjet med RIDGID's standard-VIEGA-udstyr er beregnet til brug på alle VIEGA VVS- og varmeinstallationer op til en størrelse på 108 mm.

Pressværktøjets mekaniske konstruktion

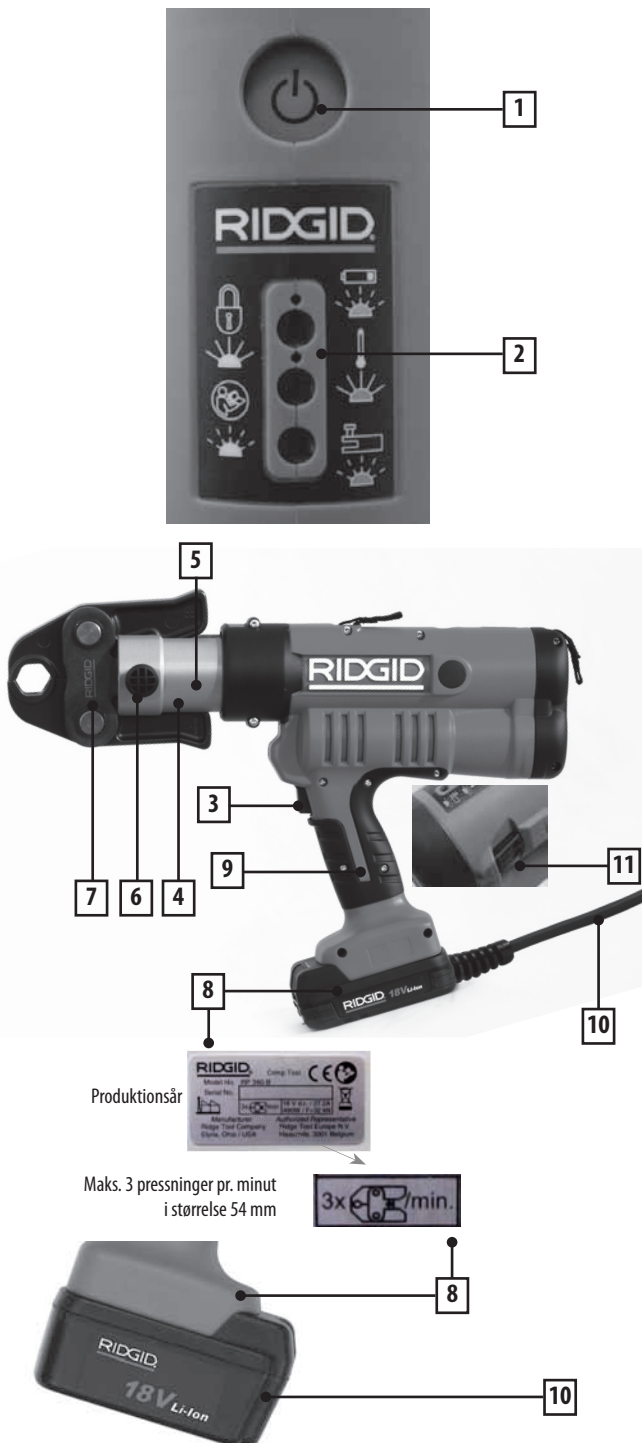

1. "TIL/FRA"-kontakt
2. LED-indikatorer, grøn, rød og gul
3. Triggerkontakt
4. Værktøjshoved med fastspændingsanordning til presskæbe kan drejes 270°
5. Pressruller

6. Holdepind
7. Presskæbe
8. Mærkeplade
9. Plastskal
10. 230V netadapter/18V genopladeligt batteri -> se særskilt illustration
11. Nødstopnulstilling (sort knap)



6. Presskæber

6.1 Montering af presskæberne

- ▶ Træk holdependen ud (6)
- ▶ Lad presskæben (7) glide ind i åbningen på værktøjshovedet
- ▶ Lad holdependen (6) glide helt ind



Hvis holdependen ikke er indsat, så langt den kan komme, kan pressværktøjet ikke startes (elektronisk overvåget sikkerhedsfunktion). LED-indikation: grøn LED lyser, og rød LED blinker.

6.2 Rengøring af presskæberne

Fjern altid presskæberne fra værktøjet før rengøring.



Rengør presskæberne med opløsningsmiddel for at fjerne snavs og metalrester. Sprøjt derefter hele kæben med et kombineret smøre- og antikorrosionsmiddel.

6.3 Kontrol af presskæberne



Sørg for, at presskæberne lukker helt, når der presses. Kontrollér om der er tegn på skader eller slid på presskæbernes pressningsgeometri, når du har brugt værktøjet.

6.4 Eftersyn og vedligeholdelse af presskæberne

Indlever også altid alle presskæber sammen med pressværktøjet til en autoriseret reparatør for eftersyn og vedligeholdelse, hver gang pressværktøjet skal efterses og vedligeholdes (se 10.4 Eftersyn og vedligeholdelse af pressværktøjet).

7. Batteri

7.1 Batteriteknologi

Pressværktøjet drives af Li-ion-batteriteknologi.

7.2 Batteritype

Der må kun anvendes 18V Li-Ion-batterier, der leveres af RIDGID.

7.3 Opladning af batteriet



Batteriet må kun oplades med en original genoplader, der leveres af RIDGID. Se opladerens brugsvejledning.

7.4 Sikkerhedstips til Li-ion-batterier



Bemærk følgende sikkerhedstips ved brug af Li-ion-batterier:

1. Må ikke mases!
2. Må ikke opvarmes eller brændes!
3. Må ikke kortsluttes!
4. Må ikke nedsænkes i væske!
5. Må ikke oplades, når omgivelsestemperaturen er under 5°C!
6. Må kun oplades ved hjælp af en original genoplader af typen BC1/1.8 fra BMZ!

7.5 Bortskaffelse af Li-ion-batterier



Batterier skal bortskaffes på samme måde som pressværktøjet (se 10.3).

7.6 Bestillingsinformation for batteri/oplader

43333 - 230V hurtigoplader
 43323 - 18V 2,0Ah Li-Ion-batteri
 43328 - 18V 4,0Ah Li-Ion-batteri
 43338 - 230V netadapter (RP 340-C)

8. I drift

Start ikke arbejdet, før du har læst og forstået denne brugsvejledning!

8.1 Sådan startes pressningen

- ▶ Tilslut RP 340-C med netadapteren til nettet
- ▶ Skub det opladede genopladelige batteri ind i RP 340-B
- ▶ Tryk på "TIL/FRA"-kontakten (1)
- ▶ Kontrollér LED-indikatoren (2): Den grønne LED skal lyse
- ▶ Kontrollér, at du har isat den korrekte presskæbe (7)

8.2 I drift

Start ikke pressværktøjet, før presskæben (7) er monteret.



Press aldrig rørfittings med en uegnet presskæbe. Pressningsresultatet vil ikke kunne vedligeholdes, og pressværktøjet og presskæben kan blive beskadiget.

- ▶ Kontrollér, at pressværktøjet med presskæben er monteret korrekt, og med rette vinkler på rørets midterlinje mod pressfittingen.



Følg de illustrerede anvisninger, der følger med pressfittingen for at skabe en korrekt presssamling.

- ▶ Start pressværktøjet ved at trykke på den sorte triggerkontakt (3), indtil værktøjet starter den automatiske cyklus. Du kan derefter slippe triggerkontakten (3) igen, og pressningen færdiggøres og stoppes automatisk.



Pressningen udføres automatisk efter start. Efter pressning trækkes stemplet automatisk tilbage til startpositionen.

- ▶ Vent til arbejdsstemplet er trukket helt tilbage. Så kan du åbne presskæben (7) og fjerne den fra fittingen.



Hvis der pludseligt opstår strømsvigt i løbet af pressningen, skal du trykke på overtryksventilen for at trække rullerne tilbage.



Hvis pressværktøjet ikke kan startes, når der trykkes på triggerkontakten, skal du kontrollere,

- ▶ Om det elektroniske system er aktiveret ved at trykke på "TIL/FRA"-kontakten (1) (den grønne LED skal i hvert fald lyse)
- ▶ LED-indikatorerne generelt. Se i kapitel 4.4. hvad du skal gøre, hvis den røde og/eller gule LED lyser eller blinker
- ▶ Om den elektriske motors rotor stadig drejer rundt efter en tidligere pressning
- ▶ Om ledningen til netadapteren (RP 340-C) er tilsluttet til strømforsyningen
- ▶ Om det genopladelige batteri er ladet helt op
- ▶ Om det genopladelige batteri er isat korrekt

Hvis pressværktøjet stadig ikke kan startes, skal du indlevere det hos den nærmeste reparatør med henblik på eftersyn og vedligeholdelse.

8.3 Afbrydelse af den automatiske pressning



Stempelfremføringsbevægelsen stoppes, lige så længe du slipper kontakten (3) efter start. Rullerne kan trækkes tilbage igen med overtryksventilen.



Pressningen kan ikke afbrydes under automatisk pressning (deformering af fittingen).

9. Opbevaring og bortskaffelse

9.1 Modtagelighed

Pressværktøjet/opladeren og netadapteren skal beskyttes mod hårde slag, våde forhold, fugt, snæs, støv, meget lave temperaturer, meget høje temperaturer, kemiske opløsninger og gasser.



Pressværktøjet har en høj EMC-beskyttelse. Hvis elektromagnetisk interferens alligevel slukker for pressværktøjet, skal RP 340-C og netadapteren kortvarigt afbrydes fra nettet, eller det genopladelige batteri RP 340-B skal kortvarigt fjernes fra holderen. Dette vil som regel afhjælpe fejlen. Ellers skal årsagen til interferensen afhjælpes.

9.2 Midlertidig opbevaring

Tag stikket til pressværktøjet ud af stikkontakten, eller fjern det genopladelige batteri, hvis du ikke har tænkt dig at bruge pressværktøjet.



Det genopladelige batteri opnår kun dets fulde, teoretiske kapacitet efter lang opbevaringstid ved fuld genopladning af batteriet 1-5 gange.

Hvis pressværktøjet ikke bruges lige efter levering, skal det opbevares i originaleballagen på et tørt sted.



Opbevar pressværktøjet utilgængeligt for uautoriserede personer på et tørt, aflåst sted!



Pressværktøj, der ikke bruges i lange perioder (6 måneder eller længere), skal rengøres og opbevares på tørt sted. Kontrollér også, at pressværktøjet er klart til brug, ved at foretage kontrollerne, som er beskrevet i 10.2, før pressværktøjet anvendes igen.

9.3 Bortskaffelse



Send pressværktøjet til den nærmeste reparatør (du kan finde adresser på www.RIDGID.eu), eller bortskaf det gennem et genbrugsfirma med henblik på miljøvenlig bortskaffelse. Pressværktøj må ikke bortskaffes som skrot eller husholdningsaffald.

10. Rengøring, kontroller, reparationer og eftersyn



RP 340-C og netadapteren skal altid afbrydes fra nettet, eller det genopladelige batteri RP 340-B skal fjernes fra pressværktøjet, inden der foretages rengøring!

10.1 Regelmæssig rengøring efter brug

- Rengør pressrullerne (5) på et tørt sted, og smør dem
- Rengør presskæberne med et opløsningsmiddel for at fjerne snæs og metalrester

Sprøjt derefter hele kæben med et kombineret smøre- og antikorrosionsmiddel.



Brug aldrig væsker (vand eller kemikalier) eller fugtige klude til rengøring af pressværktøjet. Husets ydre overflader kan rengøres med en fugtig klud (plastdele).

10.2 Regelmæssige kontroller



Sørg for, at presskæberne lukker helt, når der presses. Hver gang pressværktøjet har været i brug, kontrolleres presskæbernes pressningsgeometri for tegn på beskadigelse eller synligt slid. Kontakt en autoriseret reparatør (du kan finde adresser på www.RIDGID.eu), hvis der opstår funktionsfejl.

10.3 Reparation



Reparér aldrig selv værktøjet. Send altid pressværktøjet til en autoriseret reparatør (du kan finde adresser på www.RIDGID.eu) med henblik på service eller reparation.



Prøv ikke at reparere det elektriske og elektroniske system. Hvis der opstår problemer, kontaktes en autoriseret reparatør (du kan finde adresser på www.RIDGID.eu).

10.4 Eftersyn og vedligeholdelse af pressværktøjet (anbefalet)

Når du skal lave perfekte pressamlinger har du brug for et pressværktøj, der er 100 % driftsklart og som efterses regelmæssigt (anbefales efter 4 år eller automatisk efter 42000 pressninger). Pressværktøjet skal derfor sendes til en autoriseret reparatør med henblik på eftersyn og vedligeholdelse, hvis serviceindikatoren lyser. Periodisk eftersyn sammen med presskæberne (6.4) forlænger pressværktøjets brugstid i betydeligt omfang.

Serviceindikatoren (grøn LED og gul LED, der blinker) er beregnet til at gøre dig opmærksom på, at pressværktøjet skal sendes til service efter 40000 pressninger. Pressværktøjet læses af det elektroniske overvågningssystem (gul LED lyser) efter 42000 pressninger. Det skal derefter sendes til en autoriseret reparatør med henblik på service (du kan finde adresser på www.RIDGID.eu).

Hvis der opstår en værktøjsfejl, låser det elektroniske overvågningssystem med det samme pressværktøjet, og det skal derefter sendes til en autoriseret reparatør med henblik på eftersyn (læs altid kapitel 4.4).

11. Eftersalgsvedligeholdelse

Hvis du ønsker oplysninger om det nærmeste uafhængige RIDGID-servicecenter, eller du har spørgsmål angående reparation og service, kan du:

- Kontakte din lokale RIDGID-distributør
- Gå ind på www.RIDGID.com eller www.RIDGID.eu for at finde din lokale Ridge Tool-kontakt

12. Producenter og autoriserede repræsentanter

Producent:

RIDGE TOOL COMPANY
400 Clark Street
Elyria, Ohio 44035-6001
U.S.A.

Autoriseret repræsentant:

RIDGE TOOL EUROPE N.V.
Research Park, Haasrode
B-3001 Leuven
Belgien

NO

RP 340-B, RP 340-C

Bruksanvisning

Oversettelse av den originale veiledningen

1. Generell informasjon

1.1 Delene i denne bruksanvisningen

Bruksanvisningen inneholder følgende deler:

- RP 340-B-/C-pressverktøy
 - Pressbakker
 - Oppladbart batteri og strømadapter
- a. Produsentens bruksanvisning (se spesifisering på lader, oppladbart batteri og strømadapter) inneholder instruksjoner for batterilader, vedlagt oppladbart batteri og strømadapter. RIDGID kan ikke garantere at disse instruksjonene er fullstendige.
- b. CE-samsvarserklæringen (890-011-320.10) vil følge med denne håndboken som en separat brosjyre der det er påkrevet.

1.2 Før maskinen tas i bruk

Det er viktig å være oppmerksom på følgende:

- Kontroller at forsendelsen er komplett, og kontroller forsendelsen med tanke på transportskader
- Følg sikkerhetsinstruksjonene
- Følg instruksjonene i bruksanvisningen



1.3 Les denne bruksanvisningen

Les produsentens bruksanvisning for laderen og det oppladbare batteriet for informasjon om bruk og lading av det oppladbare batteriet. Hvis du er usikker på noe etter å ha lest denne bruksanvisningen, kan du kontakte produsenten eller din servicerepresentant (du finner adressene på garantikortet).

Vi kan ikke påta oss ansvar for skader, tap eller feil som følge av at bruksanvisningen ikke blir fulgt.

1.4 Illustrasjoner og tekniske endringer

Illustrasjonene kan avvike fra det faktiske apparatet, og er ikke bindende for vår del. Vi forbeholder oss retten til å gjøre tekniske endringer på maskinene uten forvarsel som et ledd i å imøtekomme den raske utviklingen i kundenes behov.

1.5 Oppbevaring

Oppbevar denne bruksanvisningen på et sikkert sted.

1.6 Ytterligere informasjon

Produsent

Ridge Tool Company
Elyria, Ohio, U.S.A.

Gjelder RP 340-B-/C-pressverktøy

2. Sikkerhetsinformasjon

2.1 Generelle sikkerhetsadvarsler for el-verktøy

ADVARSEL Les alle sikkerhetsadvarsler og alle instruksjoner. Hvis advarsler og instruksjoner ikke følges, kan det resultere i elektrisk støt, brann og/eller alvorlig personskade.



Oppbevar alle advarsler og instruksjoner for fremtidig referanse. Termen "el-verktøy" i advarslene referer til verktøy som bruker strøm, enten verktøy med ledning som er tilkopledd nettet, eller verktøy uten ledning, dvs. batteridrevet.

1) Sikkerhet på arbeidsstedet

- a. **Hold arbeidsstedet rent og godt belyst.** Det oppstår lettere uhell på rotete eller mørke arbeidssteder.
- b. **Bruk ikke el-verktøy i omgivelser med eksplosive stoffer, som for eksempel i nærheten av brennbare væsker, gasser eller støv.** El-verktøy danner gnister som kan antenne støv eller damper.
- c. **Hold barn og andre personer på avstand mens el-verktøyet brukes.** Hvis du blir forstyrret kan du miste kontrollen.

2) El-sikkerhet

- a. **Støpselet til el-verktøyet må passe til stikkkontakten. Støpselet må ikke modifiseres på noen måte. Bruk ikke adapterstøpsler med jordede el-verktøy.** Umodifisert støpsel og riktig stikkontakt reduserer faren for elektrisk støt.

- b. **Unngå berøring med jordede overflater som vannrør, radiatorer, komfyrer og kjøleskap.** Det er økt fare for elektrisk støt hvis kroppen din er jordet.
- c. **El-verktøy må ikke eksponeres for regn eller fuktighet.** Faren for elektrisk støt øker hvis det kommer vann inn i et el-verktøy.
- d. **Strømledningen må håndteres forsiktig. Bruk ikke strømledningen til å bære eller trekke el-verktøyet, og trekk ikke støpselet ut av kontakten ved å dra i strømledningen.** Hold strømledningen unna varme, olje, skarpe kanter og bevegelige deler. Skadde eller flokete strømledninger øker faren for elektrisk støt.
- e. **Hvis el-verktøyet brukes utendørs, må det brukes en skjoteledning som er egnet for bruk utendørs.** Bruk av en ledning som er egnet for bruk utendørs, reduserer faren for elektrisk støt.
- f. **Hvis el-verktøyet må brukes i fuktige omgivelser, må det brukes en strømforsyning med jordfeilbryter.** Bruk av jordfeilbryter reduserer faren for elektrisk støt.

3) Personlig sikkerhet

- a. **Vær årvåken og oppmerksom på det du gjør og bruk sunn fornuft når du bruker el-verktøy. Bruk ikke el-verktøy hvis du er trett eller påvirket av narkotika, alkohol eller medisiner.** Et øyeblikks uoppmerksomhet når du bruker el-verktøy kan føre til alvorlig personskade.
- b. **Bruk personlig verneutstyr. Bruk alltid vernebriller.** Bruk av verneutstyr som støvmaske, vernesko med antisklisåle, hjelm og hørselvern, avhengig av hvilken type el-verktøy du bruker og hvordan du bruker det, reduserer faren for personskade.
- c. **Påse at du ikke starter utstyret utilsiktet. Påse at bryteren er slått AV før du koplek verktøyet til strømforsyningen og/eller batteriet, og før du plukker opp eller bærer verktøyet.** Faren for ulykker øker hvis du bærer el-verktøy med fingeren på bryteren eller tilfører strøm til verktøy som har bryteren slått på.
- d. **Fjern eventuelle justeringsnøkler eller skiftenøkler før du slår på el-verktøyet.** Dersom en skiftenøkkel eller justeringsnøkkel er festet til en roterende del av el-verktøyet, kan det føre til personskade.
- e. **Ikke strekk deg for mye. Sørg for å ha godt fotfeste og god balanse til enhver tid.** Dette gir bedre kontroll over el-verktøyet i uforutsette situasjoner.
- f. **Sørg for å være riktig kledd. Unngå løstsittende klær eller smykker. Hold hår, klær og hansker unna bevegelige deler.** Løse klær, smykker eller langt hår kan henge seg fast i bevegelige deler.
- g. **Hvis det er mulighet for tilkøpling av enheter for støvuttrekking og støvoppsamling, må slike enheter koples til og brukes riktig.** Bruk av støvoppsamlere kan redusere risiko forbundet med støv.

4) Bruk og vedlikeholde el-verktøy

- a. **Ikke bruk makt på el-verktøyet. Bruk riktig el-verktøy for jobben som skal gjøres.** Bruk av riktig el-verktøy sikrer at jobben utføres bedre og sikrere og i samsvar med utstyrets bruksområde.
- b. **Ikke bruk el-verktøyet hvis bryteren ikke slår verktøyet på og av.** El-verktøy som ikke kan kontrolleres med bryteren er farlig og må repareres.
- c. **Trekk ut støpselet fra kontakten og/eller kople batteriet fra el-verktøyet for du foretar noen justeringer, bytter tilbehør eller plasserer el-verktøyet for oppbevaring.** Slike forebyggende sikkerhetstiltak reduserer risikoen for at el-verktøyet kan startes opp ved et uhell.
- d. **El-verktøy som går på tomgang må oppbevares utenfor barns rekkevidde. Personer som ikke er kjent med bruken av el-verktøyet eller med disse instruksjonene, må ikke bruke el-verktøyet.** El-verktøy kan være farlige hvis de brukes av personer som ikke er kjent med bruken.
- e. **Vedlikehold av el-verktøy. Kontroller at det ikke er feiljusteringer eller kiling i bevegelige deler, og at det ikke er brudd på deler eller andre forhold som kan redusere el-verktøyet ytelse. Hvis el-verktøyet er skadet, må det repareres før bruk.** Mange ulykker skyldes dårlig vedlikeholdt el-verktøy.
- f. **Skjæreværktøy må holdes skarpt og rent.** Riktig vedlikeholdt skjæreværktøy med skarpe skjærekanter vil redusere risikoen for kiling og er lettere å kontrollere.
- g. **Bruk el-verktøy, tilbehør og verktøybits osv. i samsvar med disse instruksjonene, og ta hensyn til forholdene på arbeidsstedet og arbeidet som skal utføres.** Bruk av verktøyet til andre formål enn de det er ment for kan føre til en farlig situasjon.

5) Bruk og vedlikeholde el-verktøy

- a. **Lad kun batteriet opp med lader som er spesifisert av produsent.** Å bruke en lader som passer for én batteripakke med en annen batteripakke kan forårsake risiko for brann.
- b. **Bruk kun el-verktøyet med batteripakker som er spesifikt utformet for det.** Bruk av andre batteripakker kan forårsake risiko for personskade og brann.
- c. **Når batteripakken ikke er i bruk, hold den unna andre metallobjekter, som binders, mynter, nøkler, spikere, skruer eller andre små objekter som kan skape forbindelse fra en terminal til en annen.** Hvis batteriets poler kortsluttes, kan det forårsake brannskader eller brann.
- d. **Ved misbrukstilstander kan væske støtes ut fra batteriet, unngå kontakt. Hvis kontakt oppstår, skyl med vann. Hvis væsken kommer i kontakt med øyne, skyl med vann og kontakt lege.** Væske som støtes ut fra batteriet kan forårsake irritasjon eller brannskader.

6) Service

a. Få el-verktøyet ditt undersøkt av en kvalifisert reparatør som kun bruker identiske deler ved utskifting. Dette vil sikre at el-verktøyet sikkerhet opprettholdes.

2.2 Merkede deler av denne bruksanvisningen

Les og følg sikkerhetsinstruksjonene i denne bruksanvisningen. Sikkerhetsinstruksjonene er merket på følgende måte:



Hvis en sikkerhetsinstruksjon merket med dette symbolet ikke følges, kan det føre til alvorlig personskade eller dødsfall



Hvis en sikkerhetsinstruksjon merket med dette symbolet ikke følges, kan det føre til skade på maskinen eller andre gjenstander



Markerer tilleggsopplysninger eller spesielle instruksjoner

Lister

Hvis instruksjonene er angitt i en liste er de merket med • foran hver linje:

- Første linje
- Andre linje

Trinn for trinn-instruksjoner (der du må gjøre noe) er merket med et lyn

- ▶ foran linjen:
- ▶ Første trinn
- ▶ Andre trinn

Trinnene må utføres i den angitte rekkefølgen.

3. Tekniske data

RP 340-C-pressverktøy	
Nominell effekt:	490W
Spenning:.....	230V
Hovedsikring:	10A
Isolasjonstype	<input type="checkbox"/>
Maskinovervåking:	elektronisk
Lydtrykknivå:	79,3 dB(A)
Usikkerhet	3 dB(A)
Vibrasjonsnivå:	< 2,5 m/s ²
Usikkerhet (K).....	1,5 m/s ²
Effektoverføring:	hydraulisk
Stempelets skyvekraft:.....	32kN
Bevegelse:	40 mm
Vekt, inkludert strømadapter.....	4,29 kg

RP 340-B-pressverktøy	
Nominell effekt:	490W
Spenning:.....	18V
Maskinovervåking:	elektronisk
Lydtrykknivå:	79,3 dB(A)
Usikkerhet	3 dB(A)
Vibrasjonsnivå:	< 2,5 m/s ²
Usikkerhet (K).....	1,5 m/s ²
Effektoverføring:	hydraulisk
Stempelets skyvekraft:.....	32kN
Bevegelse:	40 mm
Vekt inkludert oppladbart batteri:	3,76 kg
Litiumionbatteriets kapasitet	
Oppladbart batteri:	18V / 2,0Ah
(Veiledende verdier, kan endres)	

De angitte vibrasjonsnivåene er målt i henhold til EN 60745-1 og kan brukes til sammenligning med andre verktøy. Under bruk av presseverktøyet kan vibrasjonsnivåverdien være forskjellig fra den angitte verdien. Vibrasjonsnivåverdien avhenger av måten presseverktøyet brukes på.

4. Beskrivelse av apparatet og grunnleggende bruk

4.1 Grunnleggende bruk



Pressverktøyet drives elektrohydraulisk. Hydraulikkpumpen drives av en elektrisk motor. Hydraulikkvæsketrykket virker på drivstempelet på den ene siden, og pressrullene (5) er festet til stempeletaget til dette stempelet. Pressrullene skaper pressbevegelsen som følge av kraften som overføres via kamakslene til pressbakken (7).

4.2 Elektronisk overvåking og LED-indikatorer

Pressverktøyet overvåkes elektronisk for å beskytte mot inngrep og for å sikre perfekt pressresultat. Status for eventuelle funksjonsfeil indikeres med LED-indikatorer (2).

Følgende elementer overvåkes:

- Festebolt
- Presstid
- Spenning/batterikapasitet
- Serviceintervall
- Driftstemperatur

Statusindikatorer etter at pressverktøyet er slått på

- ▶ Tilkoble RP 340-C med strømadapter til nettstrømmen
- ▶ Skyv det oppladbare batteriet inn i RP 340-B
- ▶ Trykk på "PÅ-AV"-bryteren (1)

LED-indikatorene (2) tenner når du trykker på "PÅ-AV"-bryteren for å kontrollere at de tre LED-indikatorene fungerer.

"PÅ-AV"-bryter

Maskinen kan når som helst slås på og av med "PÅ-AV"-bryteren (unntatt mens en krympeklus pågår).

Hvis maskinen ikke brukes mens den er slått PÅ, vil den elektroniske kretsen slå maskinen AV etter ti minutter.

4.3 Statusindikator

LED	Status	Beskrivelse
Grønn	Lyser jevnt	Verktøy PÅ.
	Blinker	230V: Underspenning; 18V: For lavt batteri. Lad batteriet.
Rød	Blinker	Utenfor temperaturområde.
	Lyser jevnt	Kjevenes låsesplint er ikke satt helt inn. Skyv bolten inn.
Oransje	Blinker	Maskinen er låst – service etter 42000 sykluser eller etter funksjonsfeil.
	Lyser jevnt	Serviceindikator etter 40000 sykluser. Verktøyet låses etter 42000 sykluser.

4.4 Mekanisk konstruksjon av pressverktøyet

Se forklaring på følgende side.

5. Bruksområde

Pressverktøyet med standard presstilbehør fra RIDGID eller annet presststyr tilgjengelig på markedet er egnet for alle rør- og oppvarmingsystemer opptil 54 mm eller opptil 108 mm hvis systemet krever 32kN krympekraft. Pressverktøyet med RIDGIDs standard VIEGA-tilbehør er egnet for bruk med alle VIEGA-rørssystemer og -oppvarmingsystemer opptil 108 mm.

Mekanisk konstruksjon av pressverktøyet

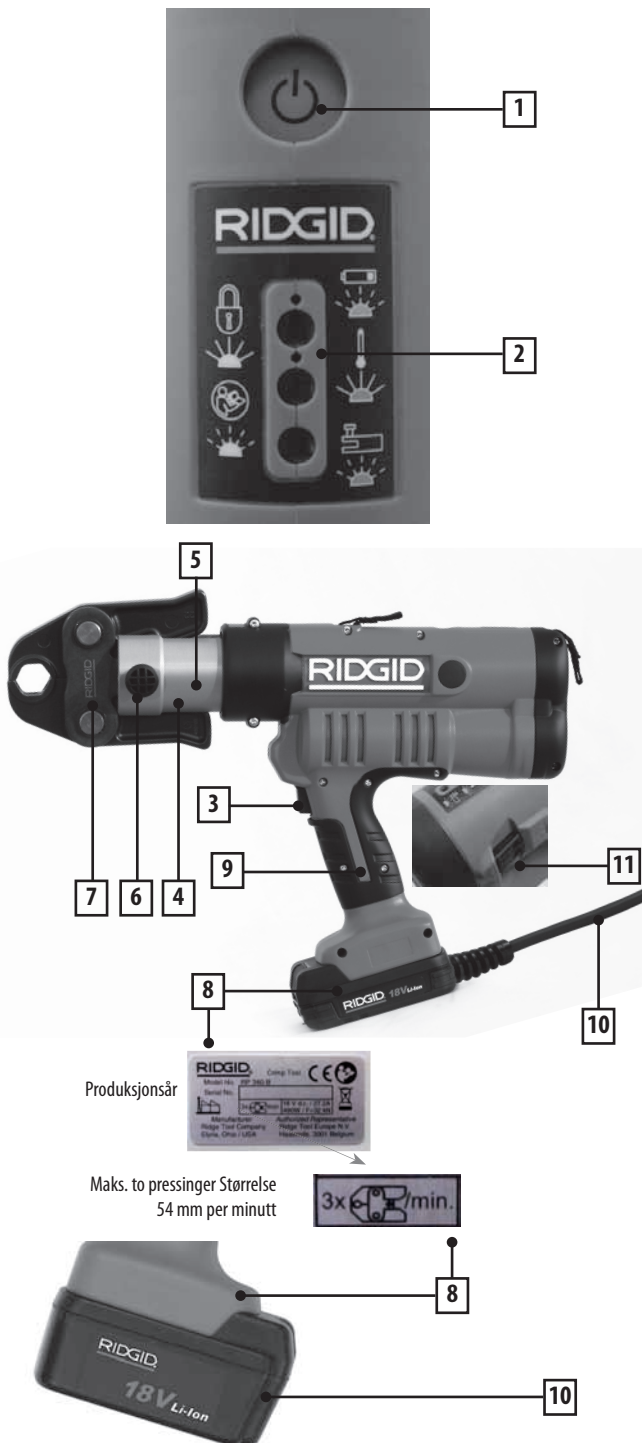

1. "PÅ-AV"-bryter
2. LED-indikatorer, grønn, rød og oransje
3. Startbryter
4. Apparathode med pressbakkefeste, kan roteres 270°
5. Pressruller

6. Festebolt
7. Pressbakke
8. Merkeplate
9. Plastkapsling
10. 230V strømadapter /18V oppladbart batteri -> se separat illustrasjon
11. Nødtilbakestilling (sort knapp)



6. Pressbakker

6.1 Montere pressbakkene

- ▶ Trekk ut festebolten (6)
- ▶ Skyv pressbakken (7) inn i sporet i apparathodet
- ▶ Skyv festebolten (6) helt inn



Hvis festebolten ikke er skjøvet helt inn, kan ikke pressverktøyet startes (elektronisk overvåket sikkerhetsfunksjon). LED-indikasjon: grønn LED lyser uavbrutt og rød LED blinker.

6.2 Rengjøre pressbakkene

Fjern alltid pressbakkene fra maskinen før rengjøring.



Rengjør pressbakkene for å fjerne smuss og metallrester med et løsemiddel. Spray deretter hele bakken med en kombinert smøremiddel- og rustbeskyttelse.

6.3 Kontrollere pressbakkene



Forsikre deg om at pressbakken lukkes helt ved pressing.

Etter hver bruk må pressegeometrien i pressbakkene kontrolleres med tanke på skade eller slitasje.

6.4 Inspeksjon og vedlikehold av pressbakkene

Lever alltid pressbakkene sammen med pressverktøyet til et autorisert serviceverksted for inspeksjon og vedlikehold når det er tid for dette (se 10.4 Inspeksjon og vedlikehold av pressverktøyet).

7. Batteri

7.1 Batteriteknologi

Pressverktøyet drives av et Li-Ion-batteri.

7.2 Batteritype

Kun 18V Li-Ion batterier levert av RIDGID kan brukes.

7.3 Lade batteriet



Batteriet kan kun lades ved bruk av en original lader levert av RIDGID. Se bruksanvisningen for laderen.

7.4 Sikkerhetstips for Li-ion-batterier

Legg merke til følgende sikkerhetstips ved bruk av Li-ion-batterier:

1. Må ikke klemmes i stykker!
2. Må ikke varmes opp eller antennes!
3. Må ikke kortsluttes!
4. Må ikke nedsenkes i væske!
5. Må ikke lades ved lavere omgivelsestemperatur enn 5°C!
6. Må bare lades med original lader type BC1/1.8 fra BMZ!



7.5 Kassere Li-ion-batterier

Batteriene må kasseres på samme måte som pressverktøyet (se punkt 10.3).



7.6 Batteri /Lader bestillingsinfo

- 43333 - 230V Hurtiglader
- 43323 - 18V 2,0Ah Li-Ion batteri
- 43328 - 18V 4,0Ah Li-Ion batteri
- 43338 - 230V Strømadapter (RP 340-C)

8. Arbeid

Ikke bruk verktøyet før du har lest og forstått denne bruksanvisningen!

8.1 Starte pressingen

- ▶ Tilkoble RP 340-C med strømadapter til nettstrømmen
- ▶ Skyv det ladede oppladbare batteriet inn i RP 340-B
- ▶ Trykk på "PÅ-AV"-bryteren (1)
- ▶ Kontroller LED-indikatoren (2): den grønne LED-indikatoren skal lyse
- ▶ Kontroller at du har satt inn riktig pressbakke (7)

8.2 Arbeid



Ikke start pressverktøyet uten at pressbakken (7) er montert.



Rørslag må aldri presses med pressbakke som ikke er egnet. Dette fører til at pressresultatet blir ubrukkelig og kan føre til skade på pressverktøyet og pressbakken.

- ▶ Kontroller at pressverktøyet og pressbakken er riktig montert og at i riktige vinkler i forhold til rørxsen på pressbeslaget.



Følg de illustrerte instruksjonene som medfølger pressbeslaget for å sikre riktig presskopling.

- ▶ Start pressverktøyet ved å trykke på den sorte startbryteren (3) til apparatet starter den automatiske syklusen. Deretter kan du slippe startbryteren (3) igjen for å fullføre og avslutte pressingen automatisk.



Pressingen utføres automatisk når den blir startet. Etter pressing trekkes stempel automatisk tilbake til utgangsposisjon.

- ▶ Vent til stempelet er trukket helt tilbake. Deretter kan du åpne pressbakken (7) og løsne den fra koplingen.



Hvis det oppstår strømbrudd under pressing, trykker du på nødutløseren for å trekke rullene tilbake.



Hvis pressverktøyet ikke starter selv om du trykker på startbryteren, kontrollerer du:

- ▶ Om det elektroniske systemet er aktivert ved å trykke på "PÅ-AV"-bryteren (1) (den grønne LED-indikatoren skal tennes som minimum)
- ▶ LED-indikatorene generelt. Se kapittel 4.4 for fremgangsmåte hvis den røde og/eller den oransje LED-indikatoren lyser uavbrutt eller blinker
- ▶ Om rotoren i elektromotoren fremdeles roterer etter forrige pressing
- ▶ Hvis kabelen til strømadapteren (RP 340-C) er tilkoblet strømtilførselen
- ▶ At det oppladbare batteriet er oppladet
- ▶ At det oppladbare batteriet er riktig montert

Hvis pressverktøyet fremdeles ikke starter, leverer du det til et autorisert serviceverksted for inspeksjon og vedlikehold.

8.3 Avbryte den automatiske pressingen



Stempelbevegelsen stopper hvis du slipper bryteren (3) etter start. Rullene kan trekkes inn igjen med nødutløseren.



Pressfunksjonen kan ikke avbrytes under automatisk pressing (deformering av koplingen).

9. Lagring og kassering

9.1 Følsomhet

Pressverktøyet/laderen og strømadapteren må beskyttes mot støt, fuktighet, smuss, støv, svært lave temperaturer, svært høye temperaturer, kjemiske oppløsninger og gasser.



Pressverktøyet har omfattende elektromagnetisk beskyttelse. Hvis pressverktøyet slås av på grunn av elektromagnetisk interferens, må RP 340-C apparatet koples fra strømtuttaket en kort periode, eller RP 340-B oppladbart batteri kan tas ut fra apparatet en kort periode. Dette utbedrer vanligvis feilen. Ellers må interferensilden fjernes.

9.2 Midlertidig lagring

Kople pressverktøyet fra stikkkontakten eller fjern det oppladbare batteriet hvis pressverktøyet ikke skal brukes.



Etter langvarig lagring når det oppladbare batteriet full teoretisk kapasitet etter at det har vært fullstendig ladet opp 1–5 ganger.

Hvis pressverktøyet ikke skal brukes umiddelbart etter levering, må det oppbevares i originalforpakningen på et tørt sted.



Oppbevar pressverktøyet utilgjengelig for uautoriserte personer på et tørt, låsbart sted!



Pressverktøy som ikke skal brukes på lang tid (seks måneder eller mer), må rengjøres og lagres på et tørt sted. Kontroller også at pressverktøyet fungerer som det skal i henhold til punkt 10.2 før du bruker verktøyet igjen.

9.3 Kassering

Lever pressverktøyet til nærmeste serviceverksted (du finner adresser på www.RIDGID.eu), eller lever verktøyet til et returpunkt for miljøvennlig kassering. Pressverktøyet må ikke kastes som skrapmetall eller husholdningsavfall.



10. Rengjøring, kontroll, reparasjon og inspeksjon



Kople alltid RP 340-apparatet med strømadapteren fra strømtuttaket eller ta RP 340-B oppladbart batteri ut av pressverktøyet før rengjøring utføres.

10.1 Regelmessig rengjøring etter bruk

- Rengjør pressrullene (5) på et tørt sted og smør dem lett.
- Rengjør pressbakkene for å fjerne smuss og metallrester med et løsemiddel.

Spray deretter hele bakken med en kombinert smøremiddel- og rustbeskyttelse.



Bruk aldri væske (vann eller kjemikalier) eller en fuktig klut til å rengjøre pressverktøyet. Den utvendige kapslingen kan rengjøres med en fuktig klut (plastdeler).

10.2 Regelmessige kontroller



Forsikre deg om at pressbakken lukkes helt ved pressing. Etter hver bruk må pressgeometrien i pressbakkene kontrolleres med tanke på skade eller synlig slitasje. Kontakt et autorisert serviceverksted (du finner adresser på www.RIDGID.eu) hvis det oppstår funksjonsfeil.

10.3 Reparasjon



Du må aldri utføre reparasjonsarbeid selv. Lever alltid pressverktøyet til et autorisert serviceverksted (du finner adresser på www.RIDGID.eu) for service eller reparasjon.



Utfør ikke inngrep på det elektriske eller elektroniske systemet. Hvis det oppstår problemer, kontakter du et autorisert serviceverksted (du finner adresser på www.RIDGID.eu).

10.4 Inspeksjon og vedlikehold av pressverktøyet (anbefalt)

Perfekte presskoplinger krever at pressverktøyet fungerer som det skal og at det er utført regelmessig service på verktøyet (anbefalt etter fire år eller automatisk etter 42000 sykluser). Pressverktøyet må leveres til et autorisert serviceverksted for inspeksjon og vedlikehold hvis serviceindikatoren tennes. Periodisk inspeksjon sammen med pressbakkene (punkt 6.4) forlenger levetiden til pressverktøyet vesentlig.

Serviceindikatoren (grønn LED og oransje LED blinker) er ment å varsle deg når pressverktøyet trenger service etter 40000 pressinger. Pressverktøyet låses av det elektroniske overvåkingsystemet (gul LED tennes) etter 42000 pressinger. Apparatet må leveres til et autorisert serviceverksted for ettersyn (du finner adresser på www.RIDGID.eu).

Hvis det oppstår maskinfeil, blir pressverktøyet umiddelbart låst av det elektroniske overvåkingsystemet, og det må leveres til et serviceverksted for inspeksjon (les kapittel 4.4).

11. Ettersalgsservice

For informasjon om RIDGID's nærmeste servicesenter eller spørsmål om service eller reparasjon:

- Kontakt den lokale RIDGID-distributøren
- Gå til www.RIDGID.com eller www.RIDGID.eu for å finne det lokale Ridge Tool-kontaktstedet

12. Produsent og Autorisert representant

Produsent:
RIDGE TOOL COMPANY
400 Clark Street
Elyria, Ohio 44035-6001
U.S.A.

Autorisert representant:
RIDGE TOOL EUROPE N.V.
Research Park, Haasrode
B-3001 Leuven
Belgia

FI

RP 340-B, RP 340-C Käyttöohje

Alkuperäisten ohjeiden käännös

1. Yleiset tiedot

1.1 Tämän käyttöohjeen osat

Tämän käyttöohjeen osat ovat:

- RP 340-B/C Puristustyökalu
 - Puristusleuat
 - Ladattava akku ja verkkolaite
- a. Valmistajan käyttöohjeessa (ks. merkintä laturissa, ladattavassa akussa ja verkkolaitteessa) on laturin, toimitetun ladattavan akun ja toimitetun verkkolaitteen täydelliset ohjeet. RIDGID ei voi taata näiden ohjeiden kattavuutta.
- b. EY-vaatimustenmukaisuusvakuutus (890-011-320.10) toimitetaan pyydettyessä käyttöohjeen mukana erillisenä vihkosena.

1.2 Ennen käyttöönottoa

Seuraavat seikat on otettava huomioon:

- Tarkista, että toimitus on täydellinen ja ettei se ole vaurioitunut kuljetuksen aikana
- Noudata turvallisuusohjeita
- Noudata käyttöohjeita



1.3 Tämän käyttöohjeen käyttäminen

Lisätietoja laturin ja ladattavien akkujen käytöstä ja lataamisesta löydät niiden valmistajan käyttöohjeesta. Jos sinulla on vielä kysyttävää tähän käyttöohjeeseen tutustumisen jälkeen, kysy valmistajalta lähintä palveluedustajaa (takuukortissa on osoitteita). Emme voi ottaa vastuuta vaurioista, menetyksistä tai toimintahäiriöistä, jotka johtuvat käyttöohjeen noudattamatta jättämisestä.

1.4 Kuvat ja tekniset muutokset

Kuvat saattavat erota varsinaisesta laitteesta, eivätkä ne ole puolestamme sitovia. Varaamme oikeuden tehdä teknisiä muutoksia koneisiin ilman ennakoilmoitusta vastataksemme asiakkaiden nopeasti muuttuviin tarpeisiin.

1.5 Säilyttäminen

Säilytä tämä käyttöohje huolellisesti.

1.6 Lisätietoja

Valmistaja
Ridge Tool Company
Elyria, Ohio, U.S.A.

Soveltuu RP 340-B/C-puristustyökaluihin

2. Turvallisuustietoja

2.1 Yleiset sähkötyökaluihin liittyvät turvallisuusvaroitukset

VAROITUS Lue kaikki varoitukset ja kaikki ohjeet. Varoitusten ja ohjeiden noudattamatta jättäminen saattaa johtaa sähköiskun, tulipaloon ja/tai vakavaan loukkaantumiseen.



Tallenna kaikki varoitukset ja ohjeet tulevaa käyttöä varten. Varoituksissa käytettävä termi "sähkötyökalu" viittaa verkkovirtakäyttöisiin sähkötyökaluihin (joissa on virtajohto) sekä akkukäyttöisiin sähkötyökaluihin (joissa ei ole virtajohtoa).

1) Työalueen turvallisuus

- a. **Pidä työalue siistinä ja hyvin valaistuna.** Sotkuinen tai pimeä työalue altistaa onnettomuuksille.
- b. **Älä käytä sähkötyökaluja paikoissa, joissa on räjähdysherkkiä ilmapääri, kuten syttyviä nesteitä, kaasuja tai pölyä.** Sähkötyökaluista syntyy kipinöitä, jotka saattavat sytyttää pölyn tai höyryä.
- c. **Älä käytä sähkötyökalua lasten tai sivullisten läheisyydessä.** Häiriötekijät saattavat johtaa hallinnan menettämiseen.

2) Sähköturvallisuus

- a. **Virtapistokkeen on sovittava pistorasiaan. Älä koskaan muokkaa pistoketta.** Älä käytä sovittamattomia maadoitettujen sähkötyökalujen kanssa. Muokkaamattomat pistokkeet ja sopivat pistorasiat pienentävät sähköiskun vaaraa.
- b. **Vältä kosketusta maadoitettuihin pintoihin, kuten putkiin, lämpöpattereihin, lieisiin ja jääkaappeihin.** Sähköiskun vaara kasvaa, jos vartalo on maadoitettu.
- c. **Älä altista sähkötyökaluja sateelle tai märille olosuhteille.** Sähkötyökaluun pääsevä vesi lisää sähköiskun vaaraa.
- d. **Älä turmele virtajohtoa. Älä koskaan käytä virtajohtoa sähkötyökalun kantamiseen, vetämiseen tai irrottamiseen pistorasiasta.** Älä altista virtajohtoa kuumuudelle, öljylle, teräville reunoille tai liikkuville osille. Vaurioitunut tai sotkeutunut johto lisää sähköiskun vaaraa.
- e. **Kun käytät sähkötyökalua ulkona, käytä ulkokäyttöön soveltuvaa jatkojohtoa.** Ulkokäyttöön soveltuvan jatkojohdon käyttäminen vähentää sähköiskun vaaraa.
- f. **Jos sähkötyökalua on käytettävä kosteissa olosuhteissa, käytä vikavirtasuojattua virtalähdettä.** Vikavirtasuojan käyttäminen vähentää sähköiskun vaaraa.

3) Henkilöturvallisuus

- a. **Ole valppaana, keskity tekemiseesi ja käytä maalaisjärkeä käyttäessäsi sähkötyökalua.** Älä käytä sähkötyökalua väsyneenä tai huumeiden, alkoholin tai lääkkeiden vaikutuksen alaisena. Hetkellinen tarkkaavaisuuden herpaantuminen sähkötyökalua käytettäessä saattaa johtaa vakavaan loukkaantumiseen.
- b. **Käytä turvavarusteita.** Käytä aina suojalaseja. Suojavarusteiden, kuten hengityssuojaimen, liukumattomilla pohjilla varustettujen turvakengien, suojakengien, suojakypärän ja kuulosuojaimien käyttäminen vähentää loukkaantumisvaaraa.
- c. **Estä tahaton käynnistyminen. Varmista, että virtakytkin on Off-asennossa, ennen kuin kytket virtalähteen ja/tai akun, nostat tai kannat työkalua.** Sähkötyökalujen kantaminen siten, että sormesi on katkaisimella tai virran kytkeminen työkaluihin, joiden virta on päällä altistaa onnettomuuksille.
- d. **Poista säätöavaimet tai -työkalut ennen kuin kytket virran päälle työkaluun.** Sähkötyökalun pyöriivään osaan kiinni jätetty säätötyökalu saattaa johtaa loukkaantumiseen.
- e. **Älä kurottele. Pidä jalkasi tukevalla alustalla ja huolehdi tasapainostasi.** Näin voit hallita sähkötyökalua paremmin ylläpitävissä tilanteissa.
- f. **Pukeudu asianmukaisesti. Älä käytä irtonaisia vaatteita tai koruja.** Pidä hiukset, vaatteet ja käsinet erossa liikkuvista osista. Irralliset vaatteet, korut tai pitkät hiukset voivat takertua liikkuviin osiin.
- g. **Jos laitteessa on liitäntä polynerotus ja -keräyslaitteille, varmista että ne on kytketty ja käytössä.** Pölynkeräyslaitteen käyttäminen voi vähentää pölystä aiheutuvia vaaratilanteita.

4) Sähkötyökalun käyttäminen ja käsitteleminen

- a. **Älä ylikuormita sähkötyökalua Käytä sovellukseesi soveltuvaa sähkötyökalua.** Oikea sähkötyökalu suoriutuu tehtävästä paremmin ja turvallisesti.
- b. **Älä käytä sähkötyökalua, jos kytkin ei kytkte sitä päälle ja pois.** Sähkötyökalu, jota ei voi ohjata kytkimellä on vaarallinen ja se on korjattava.
- c. **Irrota pistoke virtalähteestä ja/tai akku sähkötyökalusta, ennen kuin suoritat säätöjä, vaihdat lisäosia tai varastoit sähkötyökaluja.** Nämä ennakoivat turvatoimet vähentävät sähkötyökalun tahattoman käynnistymisen riskiä.
- d. **Säilytä sähkötyökaluja lasten ulottumattomissa äläkä salli sähkötyökalua tai näitä ohjeita tuntemattomien henkilöiden käyttää sähkötyökalua.** Sähkötyökalut ovat vaarallisia tottumattomien käyttäjien käsissä.
- e. **Pidä huolta sähkötyökaluista. Tarkista kulmavirheet ja liikkuvien osien kiinnitys, osien eheys ja muut sähkötyökalun käyttöön vaikuttavat asiat.** Vaurioitunut sähkötyökalu on korjattava ennen käyttöä. Monet onnettomuudet johtuvat huonosti huolletuista sähkötyökaluista.
- f. **Pidä leikkaustyökalut terävinä ja puhtaina.** Hyvin hoidetut ja terävät leikkaustyökalut jumituvat vähemmän ja ovat helpompia ohjata.
- g. **Käytä sähkötyökalua, lisäosia, teriä, jne. näiden ohjeiden mukaisesti ja ota huomioon työolosuhteet ja suoritettava työ.** Sähkötyökalun muuhun kuin niille aiottuun tarkoitukseen saattaa johtaa vaaratilanteisiin.

5) Sähkötyökalun käyttäminen ja käsitteleminen

- a. **Lataa ainoastaan valmistajan määrittämällä laturilla.** Tietyille akulle sopiva laturi saattaa aiheuttaa tulipalovaara, jos sitä käytetään toisen akun kanssa.
- b. **Käytä sähkötyökaluissa vain niille tarkoitettuja akkuja.** Muiden akkujen käyttäminen saattaa johtaa loukkaantumiseen tai tulipaloon.
- c. **Kun akku ei ole käytössä, pidä se erossa metalliesineistä, kuten paperiliittimistä, kolikoista, avaimista, nautoista, ruuveista ja muista pienistä metalliesineistä, jotka voivat yhdistää navat toisiinsa.** Akun napojen oikosulkeminen saattaa aiheuttaa palovammoja tai tulipaloon.
- d. **Jos akkua vaurioitetaan, siitä saattaa vuotaa nestettä, vältä nesteen koskettamista. Jos kosketus tapahtuu, huuhtelee vedellä. Jos nestettä pääsee silmiin, ota yhteys lääkäriin.** Akkuneste saattaa aiheuttaa ärsytystä tai palovammoja.

6) Huolto

- a. **Anna valtuutetun korjaajan suorittaa sähkötyökalun huolto käyttäen ainoastaan identtisiä varaosia.** Tämä varmistaa sähkötyökalun turvallisuuden.

2.2 Tämän käyttöohjeen merkityt osat

Lue ja noudata tämän käyttöohjeen turvaohjeita. Turvaohjeet on merkitty seuraavasti:



Tällä merkillä merkittyjen ohjeiden noudattamatta jättämisestä saattaa olla seurauksena vakava loukkaantuminen tai kuolema



Tällä merkillä merkittyjen ohjeiden noudattamatta jättämisestä saattaa olla seurauksena koneen tai omaisuuden vaurioituminen



lisätietoja tai erityisohjeita.

Luettelot

Kun ohjeet on vain lueteltu, ne on merkitty • -merkillä rivin alussa: Esimerkiksi:

- Ensimmäinen rivi
- Toinen rivi

Vaiheittaiset ohjeet (joissa on tehtävä jotakin) on merkitty nuolella

- ▶ Rivin alussa:
- ▶ Ensimmäinen vaihe
- ▶ Toinen vaihe

Vaihenumerojärjestys on sitova.

3. Tekniset tiedot

RP 340-C Puristustyökalu	
Nimellisteho:.....	490W
Jännite:.....	230V
Pääsulake:.....	10A
Eristystyyppi	<input type="checkbox"/>
Koneen valvonta:.....	sähköinen
Äänenpainetaso:.....	79,3 dB(A)
Tarkkuus.....	3 dB(A)
Värähtelytaso:.....	< 2,5 m/s ²
Tarkkuus (k).....	1,5 m/s ²
Terhonsiirto:.....	hydraulinen
Männän työntövoima:.....	32kN
Iskunpituus:.....	40 mm
Paino, sisältää verkkolaitteen:.....	4,29 kg

RP 340-B Puristustyökalu	
Nimellisteho:.....	490W
Jännite:.....	18V
Koneen valvonta:.....	sähköinen
Äänenpainetaso:.....	79,3 dB(A)
Tarkkuus.....	3 dB(A)
Värähtelytaso:.....	< 2,5 m/s ²
Tarkkuus (k).....	1,5 m/s ²
Terhonsiirto:.....	hydraulinen
Männän työntövoima:.....	32kN
Iskunpituus:.....	40 mm
Paino, ladattavan akun kanssa:.....	3,76 kg
Ladattavien Li-ion-akkujen kapasiteetti:.....	18V / 2,0Ah
(Ohjearvo, saattaa muuttua)	

Ilmoitetut värähtelytaso on mitattu standardin EN 60745-1 mukaan ja niitä voidaan käyttää koneen vertailuun muihin työkaluihin. Käytön aikana värähtäminen saattaa poiketa ilmoitetusta. Värähtelytaso riippuu työkalun käyttötavasta.

4. Laitteen kuvaus ja perustoiminnot

4.1 Perustoiminnot



Puristustyökalu toimii sähköhydraulisesti. Sähkömoottori pyörittää hydraulipumppua. Hydraulinesteen paine työntää mäntää toiselta puolelta ja puristusruulat (5) on kiinnitetty tämän mäntään varteen. Puristusruulat aiheuttavat puristusliikkeen tuloksena puristusleuan nokkien ohjaamasta voimasta.

4.2 Sähköinen valvonta ja LED-merkkivalot

Puristustyökalua valvotaan sähköisesti peukaloinnin estämiseksi ja hyvien puristustulosten takaamiseksi. Virheoimintojen tila ilmaistaan LED-merkkivaloilla (s).

Seuraavia kohteita valvotaan:

- Pidätystappi
- Puristus aika
- Jännite/ladattavan akun kapasiteetti
- Huoltoväli
- Käyttölämpötila

Tilailmaisimet puristustyökalun päälle kytkemisen jälkeen

- ▶ Liitä RP 340-C verkkolaitteella verkkovirtaan
- ▶ Työnnä ladattava akku RP 340-B:hen
- ▶ Paina ON-OFF-kytkintä (1)

LED-merkkivalot (2) syttyvät, kun ON-OFF-kytkintä painetaan. Näin testataan merkkivalojen toimintaa.

ON-OFF-kytkin

Kone voidaan kytkeä päälle tai pois päältä milloin tahansa ON-OFF-kytkimellä (paitsi puristuksen aikana).

Jos konetta ei käytetä sen ollessa päällä, elektroniikkapiiri sammuttaa koneen 10 minuutin jälkeen.

4.3 Tilailmaisimet

LED	Tila	Kuvaus
Vihreä	Palaa	Työkalu on päällä.
	Viikkuu	230V: Alijännite; 18V: Akku vähissä. Lataa akku.
Punainen	Viikkuu	Lämpötila-alueen ulkopuolella.
	Palaa	Leukojen kiinnitystappi ei ole kunnolla paikallaan. Aseta tappi.
Keltainen	Viikkuu	Kone on lukittu – huolla 42000 puristuksen tai toimintahäiriön jälkeen.
	Palaa	Huoltoilmaisimet 40000 puristuksen jälkeen. Työkalu lukittuu 42000 puristuksen jälkeen.

4.4 Puristustyökalun mekaaninen rakenne

Ks. selitys seuraavalla sivulla.

5. Käyttöala

Puristustyökalu RIDGID-standardivarusteilla tai muilla markkinoilla olevilla standardipuristusvarusteilla soveltuu käytettäväksi kaikissa putki- ja lämpöjärjestelmissä 54 mm -kokoon, tai jopa 108 mm -kokoon asti, mikäli järjestelmä edellyttää 32kN puristusvoimaa. Puristustyökalu RIDGID VIEGA –standardivarusteilla soveltuu kaikkiin VIEGA-putki- ja –lämpöjärjestelmiin 108 mm –kokoon saakka.

Puristustyökalun mekaaninen rakenne

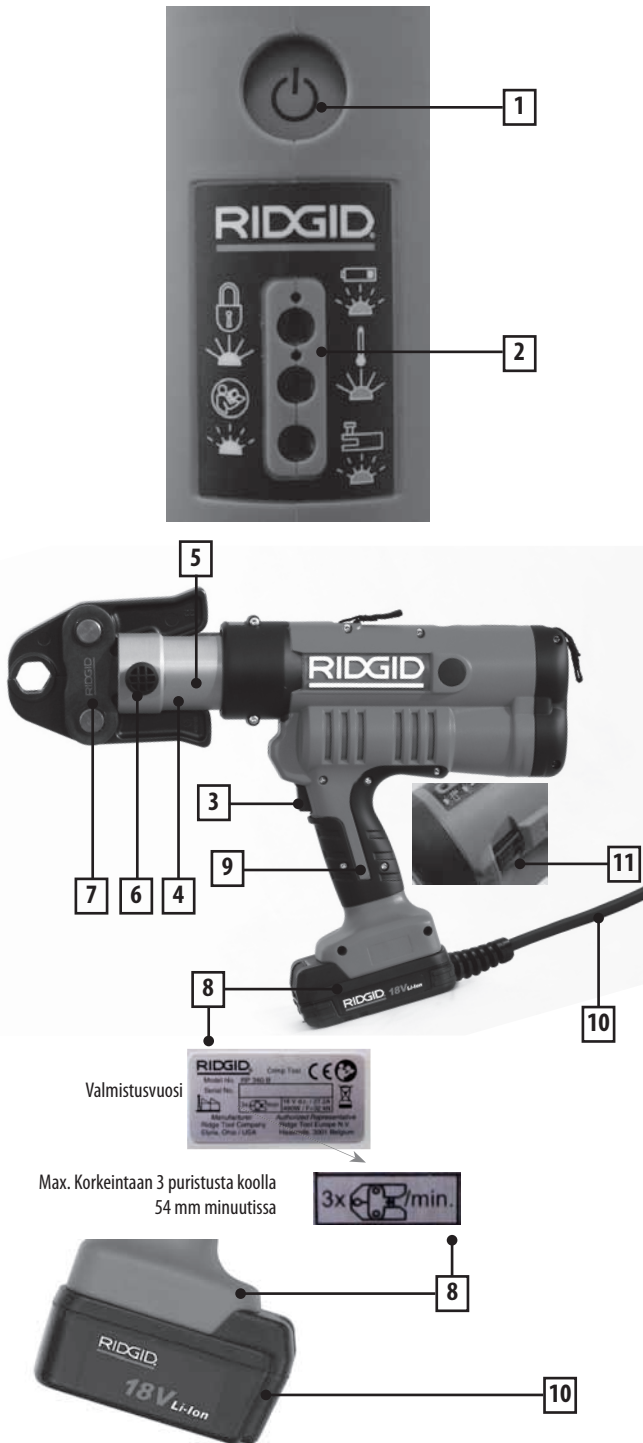

1. ON-OFF-kytkin
2. LED-merkkivalot, vihreä, punainen ja keltainen
3. Liipaisinkytkin
4. Laitteen pää puristusleukakiinnikkeellä, voidaan kääntää 270°
5. Puristusrullat

6. Pidätystappi
7. Puristusleuka
8. Arvokilpi
9. Muovikuori
10. 230V verkkolaite/18V ladattava akku -> ks. erillinen kuva
11. Häätöpainike (Musta painike)



6. Puristusleuat

6.1 Puristusleukojen asettaminen

- ▶ Vedä pidätystappi (6) pois
- ▶ Liu'uta puristusleuka (7) paikalleen koneen päähän
- ▶ Aseta pidätystappi (6) kunnolla paikalleen



Jos pidätystappi ei ole kunnolla paikallaan, puristustyökalu ei käynnisty (sähköisesti valvottu turvatoiminto). Merkkivalot: vihreä LED syttyy ja punainen LED vilkkuu.

6.2 Puristusleukojen puhdistaminen

Irrota puristusleuat aina koneesta ennen niiden puhdistamista.



Poista lika ja metallijäänteet puristusleuoista liottimen avulla. Ruiskuta sitten koko leuan päälle voitelu- ja korroosionestoainetta.

6.3 Puristusleukojen tarkistaminen



Varmista, että puristusleuka sulkeutuu kokonaan puristettaessa. Tarkista jokaisen käyttökerran jälkeen, ettei puristusleuoissa näy vaurioita tai merkkejä kulumisesta.

6.4 Puristusleukojen tutkiminen ja huoltaminen

Toimita kaikki puristusleuat sekä puristustyökalu valtuutetun huoltoedustajan tutkittavaksi ja huollettavaksi aina kun Puristustyökalu tarvitsee huoltoa (ks. 10.4 Puristustyökalun tutkiminen ja huoltaminen).

7. Akku

7.1 Akkutekniikka

Puristustyökalu saa virtansa Li-ion-akusta.

7.2 Akun tyyppi

Vain RIDGIDin toimittamia 18V:n litiumioniakkuja saa käyttää.

7.3 Akun lataaminen



Akkua saa ladata vain RIDGIDin toimittamalla alkuperäisellä laturilla. Tutustu laturin käyttöohjeeseen.

7.4 Turvaneuvoja Li-ion-akuille



Ota seuraavat turvaneuvot huomioon käyttäessäsi Li-ion-akkuja:

1. Älä murskaa!
2. Älä kuumenna tai polta!
3. Älä oikosulje!
4. Älä upota nesteeseen!
5. Älä lataa, jos ympäristön lämpötila on alle 5°C!
6. Käytä vain alkuperäistä BMZ-laturia, jonka tyyppi on BC1/1.8!

7.5 Li-ion-akkujen hävittäminen



Akut on hävitettävä samalla tavalla kuin Puristustyökalu (ks. 10.3).

7.6 Akun / laturin tilaustiedot

43333 - 230V pikalaturi
 43323 - 18V 2,0Ah litiumioniakku
 43328 - 18V 4,0Ah litiumioniakku
 43338 - 230V verkkolaite (RP 340-C)

8. Työskenteleminen

Älä aloita työskentelemistä ennen kuin olet lukenut tämän käyttöohjeen huolellisesti!

8.1 Puristustoiminnon käynnistäminen

- ▶ Liitä RP 340-C verkkolaitteella verkkovirtaan
- ▶ Työnnä ladattava akku RP 340-B:hen
- ▶ Paina ON-OFF-kytkintä (1)
- ▶ Tarkista merkkivalo (2): vihreän valon täytyy palaa
- ▶ Tarkista, että olet asentanut oikean puristusleuan (7)

8.2 Työskenteleminen



Älä käynnistä puristustyökalua, jos puristusleuka (7) ei ole paikallaan.



Älä koskaan purista putkisovitteita sopimattomalla puristusleualla. Puristustulos on kelvoton ja puristustyökalu ja puristusleuka saattavat vaurioitua.

- Varmista, että puristustyökalu ja puristusleuka on oikein paikallaan ja suorassa kulmassa putkeen ja puristussovittimiin nähden.



Noudata puristussovittimen mukana tulleita kuvallisia ohjeita kunnollisen puristussovittimittöksen aikaansaamiseksi.

- Käynnistä puristustyökalu painamalla mustaa liipaisinkatkaisinta (3) kunnes laite siirtyy automaattiseen puristukseen. Voit nyt vapauttaa liipaisinkytkimen (3), puristustoiminto viedään loppuun automaattisesti.



Puristustoiminto suoritetaan automaattisesti puristuksen käynnistämisen jälkeen. Puristustoiminnon jälkeen mäntä vedetään automaattisesti takaisin alkuasentoon.

- Odota, kunnes mäntä on vedetty kokonaan takaisin. Sen jälkeen voit avata puristusleuan (7) ja irrottaa sen sovittimesta.



Jos puristustoimen aikana sattuu yllättäen sähkökatkos, vedä rullat takaisin painamalla hätävapautuspysäyttintä.



Jos puristustyökalu ei käynnisty liipaisinkytkimestä, tarkista

- Että sähköjärjestelmä on aktivoitu painamalla ON-OFF-kytkintä (1) (ainakin vihreän LED-valon täytyy palaa)
- LED-merkkivalot Katso lisätietoja kappaleesta 4.4, jos punainen ja/tai keltainen LED-valo palaa tai vilkkuu
- Ettei sähkömoottorin roottori yhä pyöri edellisen puristustoiminnon jäljiltä
- Onko verkkolaitteen (RP 340-C) johto yhdistetty pistorasiaan
- Että ladattava akku on täysin ladattu
- Että ladattava akku on kunnolla paikallaan

Jos puristustyökalu ei vielä käynnisty, palauta se lähimmälle valtuutetulle huoltoedustajalle tutkimista ja huoltoa varten.

8.3 Automaattisen puristustoiminnon keskeyttäminen



Männän syöttöliike pysäytetään, kunnes vapautat kytkimen (3) käynnistämisen jälkeen. Rullat voidaan vetää takaisin hätävapautuspysäyttimellä.



Puristustoimintoa ei voi keskeyttää automaattisen puristuksen aikana (sovittimen vääntäminen).

9. Säilytys ja hävittäminen

9.1 Herkkyyks

Puristustyökalu/laturi ja verkkolaite on suojattava kovilta iskuilta, märiltä olosuhteilta, kosteilta olosuhteilta, lialta, pölyltä, erittäin alhaisilta lämpötiloilta, erittäin korkeilta lämpötiloilta, kemiallisilta liuoksilta ja kaasuilta.



Puristustyökalussa on tehokas sähkömagneettinen suojaus. Jos sähkömagneettinen häiriö kuitenkin sammuttaa puristustyökalun, irrota RP 340-C ja verkkolaite hetkeksi verkkovirrasta tai irrota RP 340-B ladattava akku hetkeksi laitteesta. Tämä korjaa tavallisesti vian. Muussa tapauksessa eliminoi häiriön aiheuttaja.

9.2 Säilytys

Irrota puristustyökalu verkkovirrasta tai irrota ladattava akku, ellet aio käyttää puristustyökalua.



Ladattava akku saavuttaa täyden teoreettisen kapasiteettinsa pitkän säilytyksen jälkeen vasta, kun se on ladattu täyteen 1–5 kertaa.

Jos puristustyökalua ei oteta heti toimituksen jälkeen käyttöön, säilytä sitä alkuperäisessä pakkauksessaan kuivassa paikassa.



Pidä puristustyökalu asiattomien ulottumattomissa kuivassa, lukittavassa paikassa!



Puhdista puristustyökalu ja säilytä sitä kuivassa paikassa, jos sitä ei käytetä pitkään aikaan (6 kk tai pidempään). Tarkista puristustyökalun toiminta kohdan 10.2 mukaisesti ennen puristustyökalun ottamista uudelleen käyttöön.

9.3 Hävittäminen

Lähetä puristustyökalut lähimmälle huoltoedustajalle (osoitteet löytyvät osoitteesta www.RIDGID.eu) tai hävitä ne ympäristöystävällisesti kierrätysyrityksen kautta. Puristustyökaluja ei saa hävittää romumetallina tai kotitalousjätteenä.



10. Puhdistaminen, tarkistukset, korjaukset ja tutkimukset



Irrota RP 340-C ja verkkolaite aina verkkovirrasta tai irrota RP 340-B ladattava akku puristustyökalusta ennen puhdistustöitä!

10.1 Säännöllinen puhdistaminen käytön jälkeen

- Puhdista puristusrullat (5) kuivissa olosuhteissa ja rasvaa niitä hieman
- Poista lika ja metallijäänteet puristusleuoista liottimen avulla

Ruiskuta sitten koko leuan päälle voitelu- ja korroosionestoainetta.



Älä käytä puristustyökalun puhdistamiseen nesteitä (vettä tai kemikaaleja) tai kosteita kankaita. Kotelon ulkopinta voidaan puhdistaa kostealla kankaalla (muoviosat).

10.2 Säännölliset tarkastukset



Varmista, että puristusleuka sulkeutuu kokonaan puristettaessa. Tarkista jokaisen käyttökerran jälkeen, ettei puristusleuoissa näy vaurioita tai merkkejä kulumisesta.

Ota toimintahäiriöiden ilmetessä yhteyttä valtuutettuun huoltoedustajaan (osoitteet löytyvät osoitteesta www.RIDGID.eu).

10.3 Korjaukset



Älä suorita korjauksia itse. Lähetä puristustyökalu valtuutetun huoltoedustajan korjattavaksi tai huollettavaksi (osoitteet löytyvät osoitteesta www.RIDGID.eu).



Älä peukaloi sähkö- tai elektroniikkajärjestelmiä. Ota ongelmien ilmetessä yhteyttä valtuutettuun huoltoedustajaan (osoitteet löytyvät osoitteesta www.RIDGID.eu).

10.4 Puristustyökalun tutkiminen ja huoltaminen (suositellaan)

Täydelliset puristusliitokset edellyttävät täysin toimivaa ja säännöllisesti huollettua puristustyökalua. (suositellaan 4 vuoden välein tai automaattisesti 42000 puristuksen jälkeen). Puristustyökalu on siten lähetettävä valtuutetulle huoltoedustajalle tutkittavaksi ja huollettavaksi huollon merkivalon syttyessä. Säännöllinen laitteen ja puristusleukojen tutkiminen (Kohta 6.4) lisää puristustyökalun käyttöikää huomattavasti.

Huoltoilmaisien (vihreä LED-valo ja keltainen LED-valo vilkkuu) on tarkoitettu kiinnittämään huomiosi siihen, että puristustyökalu tarvitsee huoltoa 40000 puristuksen jälkeen. Sähköinen valvontajärjestelmä lukitsee puristustyökalun (keltainen LED-valo syttyy) 42000 puristuksen jälkeen. Se on silloin lähetettävä valtuutetulle huoltoedustajalle huollettavaksi (osoitteet löytyvät osoitteesta www.RIDGID.eu).

Jos koneessa on vikaa, sähköinen valvontajärjestelmä lukitsee puristustyökalun välittömästi ja se on toimitettava huoltoedustajalle (lue kappale 4.4).

11. Huolto- ja varaosapalvelu

Lisätietoja lähimmistä valtuutetuista RIDGID-huoltoilikkeistä tai huoltoon ja korjauksiin liittyvistä kysymyksistä:

- Ota yhteys paikalliseen RIDGID-jälleenmyyjään
- Lähimmän Ridge Toolin edustajan löydät käymällä osoitteesta www.RIDGID.com tai www.RIDGID.eu

12. Valmistaja ja valtuutettu edustaja

Valmistaja:
RIDGE TOOL COMPANY
400 Clark Street
Elyria, Ohio 44035-6001
U.S.A.

Valtuutettu edustaja:
RIDGE TOOL EUROPE N.V.
Research Park, Haasrode
B-3001 Leuven
Belgia

HR

RP 340-B, RP 340-C Upute za uporabu

Prijevod originalnih uputa

1. Opće informacije

1.1 Dijelovi ovog Priručnika za uporabu

Dijelovi Priručnika za uporabu su sljedeći:

- RP 340-B/C Stezni alat
 - Stezne čeljusti
 - Punjiva baterija, i mrežni adapter
- a. Proizvođačev Priručnik za uporabu (vidi oznaku na punjaču, punjivoj bateriji i mrežnom adapteru) sadrži sve upute za punjač punjive baterije, isporučenu punjivu bateriju i mrežni adapter. RIDGID ne može jamčiti da su navedene upute potpune.
- b. EC Izjava o sukladnosti (890-011-320.10) će biti poslana uz ovu uputu kao zasebna knjižica na zahtjev.

1.2 Prije početka uporabe

Vrlo je važno znati sljedeće:

- Provjerite je li pošiljka potpuna, te postoje li oštećenja nastala tijekom prijevoza
- Slijedite sigurnosne upute
- Slijedite upute navedene u Priručniku za uporabu

1.3 Proučavanje Priručnika za uporabu



Proučite dijelove Priručnika za uporabu koji se odnose na punjač i punjivu bateriju i navode informacije o uporabi i punjenju baterija. Ukoliko vam i nakon proučavanja Priručnika bilo što nije jasno, kontaktirajte proizvođača koji će vam dati podatke najbližeg ovlaštenog serviseru (adrese su navedene u Jamstvenom listu). Ne možemo preuzeti nikakvu odgovornost za štetu i gubitak ili kvar, ako su oni posljedica nepoštivanja uputa navedenih u Priručniku za uporabu.

1.4 Crteži i tehničke izmjene

Crteži uređaja se mogu razlikovati od stvarnih uređaja i za nas nisu obvezujući. Zadržavamo pravo na tehničke izmjene strojeva bez prethodne najave, a u cilju zadovoljavanja potražnje kupaca koja se brzo mijenja.

1.5 Čuvanje na sigurnom

Ovaj priručnik spremite na sigurno mjesto.

1.6 Ostale informacije

Proizvođač

Ridge Tool Company
Elyria, Ohio, SAD

Vrijedi za stezne alate RP 340-B/C

2. Podaci o sigurnosti i zaštiti

2.1 Opća sigurnosna upozorenja za korištenje električnog alata

UPOZORENJE Pročitajte sva sigurnosna upozorenja i sve upute. Nepoštivanje upozorenja i uputa može za posljedicu imati strujni udar, požar i/ili tešku ozljedu.

Spremite sva upozorenja i upute radi budućih osvrta.



Termin "električni alat" u upozorenjima se odnosi na vaš električni alat koji se priključuje na izvor napona (sa kablom) ili električni aparat koji radi na baterije (bežični).

1) Sigurnost radnog područja

- a. **Neka vaše radno mjesto bude čisto i dobro osvijetljeno.** Neuredna ili mračna područja dovode do nezgoda.
- b. **Nemojte raditi sa električnim alatima u eksplozivnim atmosferama, kao što su one u kojima postoje zapaljive tekućine, plinovi ili prašina.** Električni alati stvaraju iskre koje mogu zapaliti prašinu ili plinove.
- c. **Kada radite sa električnim alatom djecu i prolaznike držite podalje.** Ometanje može dovesti do gubitka kontrole nad alatom.

2) Zaštita od električnih instalacija

- a. **Utikači električnog alata moraju odgovarati utičnici.** Utikače nikada ne mijenjati ni na koji način. Utikače s adapterom nemojte koristiti s uzemljenim alatima. Utikače koje niste mijenjali i odgovarajuće utičnice smanjuju opasnost od strujnog udara.
- b. **Izbjegavajte kontakt sa uzemljenim površinama, kao što su cijevi, hladnjaci i rashladni uređaji.** Ukoliko je vaše tijelo uzemljeno postoji povećana opasnost od strujnog udara.
- c. **Alat ne izlažite kiši ili mokrim uvjetima.** Ako u električni alat uđe voda povećava se opasnost od strujnog udara.
- d. **Nemojte zlouporabiti kabel.** Kabel nemojte nikada koristiti za nošenje, vješanje alata niti za vađenje utikača iz utičnice. Kabel držite dovoljno daleko od izvora topline, ulja, oštih rubova i pokretnih dijelova. Oštećeni ili zapetljani kablovi povećavaju opasnost od strujnog udara.
- e. **Kada alat koristite napolju, koristite produžni kabel koji je namijenjen za vanjsku uporabu.** Uporabom kabela namijenjenog vanjskoj uporabi smanjuje se rizik od strujnog udara.
- f. **Ukoliko nije moguće izbjeći rad sa električnim alatom na vlažnom području, koristite zaštitno napajanje rezidualnog strujnog uređaja (RCD).** Uporabom RCD uređaja smanjuje se opasnost od strujnog udara.

3) Osobna sigurnost

- a. **Tijekom uporabe električnog alata budite pažljivi, pratite što radite i razumno koristite električni alat.** Alat nemojte koristiti ako ste umorni ili ako ste konzumirali drogu, alkohol i lijekove. Trenutak nepažnje prilikom korištenja alata može za posljedicu imati ozbiljne povrede.
- b. **Koristite opremu za osobnu zaštitu. Uvijek nosite zaštitne naočale.** Oprema za osobnu zaštitu, kao na primjer maska protiv prašine, zaštitne cipele s potplatama protiv klizanja, zaštitna kaciga ili štitnici za sluh, koja se koristi za odgovarajuće uvjete, umanjit će opasnost od povrede.
- c. **Spriječite slučajno uključivanje alata. Prije nego alat povežete na izvor napajanja i/ili dio sa baterijom, podignite ili nosite alat provjerite nalazi li se prekidač u položaju "isključeno".** Nošenje alata sa prstom na prekidaču ili aktivacija alata sa uključenim prekidačem izaziva nezgode.
- d. **Uklonite ključ za podešavanje ili ključ za odvijanje prije nego što uključite električni alat.** Ključ ili pribor koji su ostali na rotirajućem dijelu električnog alata mogu izazvati povrede.
- e. **Nemojte se suviše naginjati. Provjerite stojite li na čvrstoj podlozi i u svakom trenutku zadržite ravnotežu.** To omogućava bolju kontrolu alata u neočekivanim situacijama.
- f. **Nosite odgovarajuću odjeću. Nemojte nositi lepršavu odjeću i nakit. Kosu, odjeću i rukavice držite podalje od pokretnih dijelova.** Lepršava odjeća, nakit i duga kosa mogu se uhvatiti među pokretne dijelove.
- g. **Ako postoje uređaji sa povezivanje sa usisivačima i sakupljačima prašine provjerite jesu li dobro spojeni i koriste li se ispravno.** Uporaba takve opreme umanjuje opasnost koja nastaje nakupljanjem prašine.

4) Uporaba i zaštita električnih alata

- a. **Nemojte preopteretiti alat. Koristite alat koji odgovara poslu koji obavljate.** Odgovarajući električni alat radić će bolje i sigurnije brzinom za koju je napravljen.
- b. **Nemojte koristiti električni alat ako ga prekidači ne uključuju i isključuju.** Električni alat koji se ne može kontrolirati pomoću prekidača je opasan i potrebno ga je popraviti.
- c. **Prije podešavanja, mijenjanja nastavaka ili spremanja alata izvadite utikač iz utičnice i/ili iz alata izvadite baterije.** Takve preventivne sigurnosne mjere smanjuju opasnost od slučajnog uključivanja alata.
- d. **Kada ne koristite alat držite ga podalje od dohvata djece, a osobama koje nisu upoznate s alatom ili koje nisu pročitale ove upute za uporabu nemojte dozvoljavati da ga koriste.** Električni alati su opasni ako ih koriste neobučene osobe.
- e. **Održavajte električni alat. Provjerite jesu li pokretni dijelovi alata loše postavljeni ili spojeni, jesu li dijelovi popucali te postoje li drugi uvjeti koji mogu utjecati na rad alata. Prije korištenja alata oštećene dijelove dajte na popravak.** Neispravno održavanje električnih alata uzrokuje mnoge nesreće.
- f. **Rezne alate redovno oštrite i čistite.** Rezni alati koji se redovno održavaju i imaju oštre rubove rijeđe se zaglave i lakše ih je voditi.
- g. **Koristite električne alate, dodatke i nastavke u skladu s ovim uputama, uzimajući u obzir radne uvjete i vrstu rada koji će te obavljati.** Uporaba električnog alata za rad drukčiji od onog za koji je namijenjen može uzrokovati velike opasnosti.

5) Uporaba i zaštita baterije

- a. **Punite samo sa punjačem koji je odredio proizvođač.** Punjač koji je prikladan za određenu vrstu baterije može uzrokovati požar ako se koristi za neku drugu vrstu baterije.

- b. Koristite električne alate samo uz pomno određene baterije. Uporaba bilo koje druge baterije može uzrokovati povrede i požar.
- c. Kada baterija nije u uporabi, držite je podalje od metalnih predmeta, kao što su spajalice, kovanice, ključevi, čavli, vijci ili bilo koji drugi metalni predmeti koji mogu uspostaviti vezu s priključkom. Kratki spoj u priključku baterije može uzrokovati opekline ili požar.
- d. Baterija može izbaciti tekućinu ako zlorabite uvjete; izbjegavajte bilo kakav kontakt. Ako dođete u dodir s tekućinom, isperite vodom. Potražite i liječničku pomoć ako oči dođu u dodir s tekućinom. Tekućina iz baterije može uzrokovati iritaciju ili opekline.

6) Servis

- a. Vaš električni alat može popravljati samo kvalificirano osoblje za popravke koje koristi identične zamjenske dijelove. To će osigurati održavanje sigurnosti električnog alata.

2.2 Označeni dijelovi ovog priručnika za uporabu

Pročitajte i uvijek poštujujte sigurnosne upute navedene u ovom priručniku za uporabu. Sigurnosne upute označene su na sljedeći način:



Nepoštivanje upute označene ovim simbolom može za posljedicu imati ozbiljnu ozljedu ili smrt.



Nepoštivanje upute označene ovim simbolom može oštetiti stroj ili izazvati štetu na imovini.



Označava dodatne informacije ili posebne upute.

Popisi

Kada se upute jednostavno nabrajaju na početku reda nalazi se znak:

- Prvi red
- Drugi red

Upute "korak-po-korak" (kod kojih morate nešto učiniti) označene su strelicom

- ▶ na početku reda:
- ▶ 1. Korak
- ▶ 2. Korak

Navedeni redoslijed koraka je obavezan.

3. Tehničke karakteristike

Alat za stezanje RP 340-C	
Nominalna snaga:	490W
Voltaža:	230V
Osigurač glavnog električnog voda:	10A
Vrsta izolacije	<input checked="" type="checkbox"/>
Kontrola uređaja:	elektronička
Razina zvučnog pritiska:	79,3 dB(A)
Nesigurnost:	3 dB(A)
Razina vibracije:	< 2,5 m/s ²
Nesigurnost (K)	1,5 m/s ²
Prijenos snage:	hidraulični
Potisak na klip:	32kN
Hod:	40 mm
Težina, uključujući mrežni adapter:	4,29 kg

Alat za stezanje RP 340-B	
Nominalna snaga:	490W
Voltaža:	18V
Kontrola uređaja:	elektronička
Razina zvučnog pritiska:	79,3 dB(A)
Nesigurnost:	3 dB(A)
Razina vibracije:	< 2,5 m/s ²
Nesigurnost (K)	1,5 m/s ²
Prijenos snage:	hidraulični
Potisak na klip:	32kN
Hod:	40 mm
Težina, sa baterijom koja se može puniti:	3,76 kg
Kapacitet punjive Li-Ion baterije:	18V / 2,0Ah
(Vrijednosti služe kao smjernice i podliježu izmjenama)	

Navedene razine vibracija izmjerene su u skladu s EN 60745-1 i mogu se upotrijebiti za uspoređivanje s drugim alatima. Tijekom upotrebe alata za prešanje vrijednost razine vibracija se može razlikovati od navedene. Vrijednost razine vibracija ovisi o načinu na koji se alat za prešanje koristi.

4. Opis uređaja i osnovni način rada

4.1 Osnovni način rada



Stezni alat radi na elektro-hidraulični pogon. Hidraulička pumpa se pokreće pomoću elektro-motora. Pritisak hidrauličke tekućine djeluje na jednu stranu pogonskog klipa, a tlačni valjci (5) pričvršćuju se na stapajicu tog klipa. Tlačni valjci stvaraju pritisak koji je rezultat sile skrenute preko brijega steznih čeljusti (7).

4.2 Elektronski nadzor i LED indikatori

Stezni alat nadzire se elektronički kako bi se spriječilo netočno iznošenje podataka i osiguralo postizanje savršenih rezultata stezanja. Uključivanje svjetlosnih dioda (LED) (2) upućuje na postojanje neispravnosti.

Prati se sljedeće:

- Klin za zaustavljanje
- Vrijeme stezanja
- Napon/kapacitet baterije koja se može puniti
- Razdoblje servisiranja
- Radna temperatura

Pokazatelji statusa nakon uključivanja steznog alata

- ▶ Priključite RP 340-C s mrežnim adapterom na napajanje
- ▶ Umetnite punjivu bateriju u RP 340-B
- ▶ Pritisnite prekidač za uključivanje - isključivanje (1)

LED indikator (2) svijetli kada je prekidač za uključivanje - isključivanje pritisnut kako bi se provjerile funkcije triju dioda.

Prekidač za uključivanje - isključivanje

Uređaj se pomoću prekidača može uključivati i isključivati u bilo koje vrijeme (osim za vrijeme krimpanja).

Ako se uređaj ne koristi dok je uključen (ON), nakon 10 minuta elektronski prekidači će ga automatski isključiti (OFF).

4.3 Pokazatelj statusa

LED	Status	Opis
Zeleno	Svijetli	Alat uključen.
	Titra	230V: Pod naponom; 18V: Baterija suviše prazna. Napunite bateriju.
Crveno	Titra	Izvan raspona temperature.
	Svijetli	Pridržni svornjak čeljusti nije u potpunosti umetnut. Umetnite klin.
Žuta	Titra	Stroj je blokiran - obavite servis nakon 42000 ciklusa ili nakon nastanka kvara.
	Svijetli	Indikator servisa nakon 40000 ciklusa. Napomena: Uređaj će se blokirati nakon 42000 ciklusa.

4.4 Mehanička konstrukcija steznog alata

Pogledati objašnjenje na sljedećoj strani.

5. Polje primjene

Stezni alat sa standardnim steznim nastavcima RIDGID ili nekim drugim standardnim steznim nastavcima u ponudi na tržištu prikladan je za uporabu na svim vodoinstalaterskim instalacijama i sistemima grijanja veličine do 54 mm ili čak do 108 mm ako sistem zahtijeva silu krimpanja od 32kN. Stezni alat sa standardnim RIDGID nastavcima prikladan je za uporabu na svim vodoinstalaterskim instalacijama VIEGA i sistemima grijanja veličine do 108 mm.

Mehanička konstrukcija steznog alata

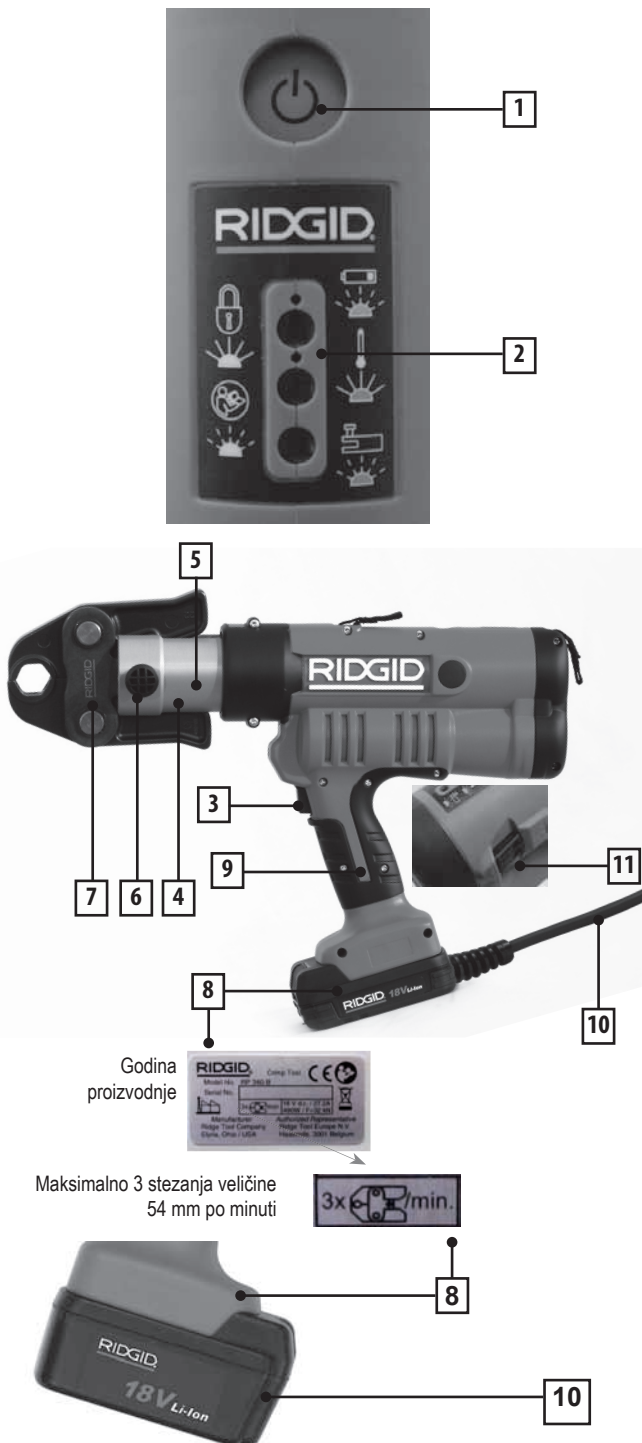

1. Prekidač za uključivanje - isključivanje
2. LED indikatori, zeleni, crveni i žuti
3. Prekidač za pokretanje alata
4. Glava alata s postoljem za steznu čeljust koja se može zakretati za 270°
5. Stezni valjci

6. Klin za zaustavljanje
7. Stezna čeljust
8. Nazivna pločica
9. Plastično kućište
10. 230V mrežni adapter/punjava baterija od 18V -> vidi zasebnu ilustraciju
11. Tipka za resetiranje u nuždi (crna tipka)



6. Stezne čeljusti

6.1 Namještanje steznih čeljusti

- ▶ Izvucite klin za zaustavljanje (6)
- ▶ Umetnite steznu čeljust (7) u utor na glavi uređaja
- ▶ Do kraja gurnite klin za zaustavljanje (6).



Ako klin za zaustavljanje nije do kraja umetnut, stezni alat se ne može uključiti (elektronički kontrolirana sigurnosna funkcija). LED indikator: zelena LED lampica svijetli i crvena titra

6.2 Čišćenje steznih čeljusti

Prije čišćenja, stezne čeljusti uvijek skinite s alata.



Stezne čeljusti čistite razrjeđivačem kako biste uklonili nečistoću i sitne metalne dijelove preostale nakon korištenja. Zatim po cijeloj čeljusti raspršivačem nanesite mazivo i sredstvo protiv korozije.

6.3 Provjera steznih čeljusti



Provjerite zatvara li se čeljust do kraja tijekom stezanja.

Nakon svake uporabe, provjerite nema li na geometriji steznih čeljusti oštećenja ili tragova habanja.

6.4 Provjeravanje i održavanje steznih čeljusti

Svaki put kad je kod ovlaštenog servisera potrebno obaviti kontrolu i servisiranje steznog alata (vidi poglavlje 10.4 Provjera i održavanje steznog alata) na pregled dajte i stezne čeljusti.

7. Baterija

7.1 Tehnologija baterije

Rad steznog alata pokreće baterija bazirana na Li-ion tehnologiji.

7.2 Vrsta baterije

Može se koristiti samo 18V Li-ion baterija koju isporučuje RIDGID.

7.3 Punjenje baterije



Baterija se smije puniti samo s originalnim punjačem koji isporučuje RIDGID. Vidi upute za uporabu punjača.



7.4 Sigurnosni savjeti za Li-ion baterije

Kod korištenja Li-ion baterija poštuju sljedeće sigurnosne savjete:

1. Baterije nemojte gnječiti!
2. Baterije nemojte zagrijavati niti paliti!
3. Baterije nemojte spajati u kratki spoj!
4. Baterije nemojte umakati u tekućine!
5. Baterije nemojte puniti ako je temperatura okoliša niža od 5°C!
6. Baterije puniti samo originalnim punjačem, tip BC1/1,8 BMZ!



7.5 Zbrinjavanje Li-ion baterija

Baterije se moraju zbrinjavati na isti način kao i stezni alat (vidi poglavlje 10.3).

7.6 Informacija za narudžbu baterije / punjača

- 43333 - 230V brzi punjač
- 43323 - 18V 2.0Ah Li-Ion baterija
- 43328 - 18V 4.0Ah Li-Ion baterija
- 43338 - 230V mrežni adapter (RP 340-C)

8. Rad alata

Ne započinite rad s alatom prije nego ste pročitali i razumjeli ovaj priručnik za uporabu!

8.1 Pokretanje stezanja

- ▶ Priključite RP 340-C s mrežnim adapterom na napajanje
- ▶ Umetnite napunjenu punjivu bateriju u RP 340-B
- ▶ Pritisnite prekidač za uključivanje - isključivanje (1)
- ▶ Provjerite LED indikator (2): zelena LED lampica mora svijetliti
- ▶ Provjerite jeste li namjestili ispravne stezne čeljusti (7)

8.2 Rad alata



Stezni alat ne uključujte bez namještenih steznih čeljusti (7).



Cijevne fittinge nikada ne stežite neprikladnim steznim čeljustima. Posljedice takvog stezanja neće biti moguće popraviti, a stezni alat i stezna čeljust bi se mogli oštetiti.

- ▶ Provjerite je li stezni alat sa steznom čeljusti ispravno postavljen na fittinge koje je potrebno stegnuti i je li pod ispravnim kutom u odnosu na os cijevi.



Kod stezanja fittinga, slijedite slikovne upute kao biste postigli ispravan odnos steznog alata i fittinga.

- ▶ Stezni alat uključite pritiskanjem na crni prekidač (3) sve dok se ne uspostavi automatski ciklus rada uređaja. Tada možete ponovno otpustiti prekidač (3), a stezanje se završava i automatski prekida.



Stezanje se obavlja automatski nakon pokretanja. Nakon stezanja, klip se automatski vraća na početni položaj.

- ▶ Pričekajte da se radni klip potpuno uvuče. Tada možete otvoriti steznu čeljust (7) i skinuti je s fittinga.



Ako tijekom stezanja iznenada nestane struje, za otpuštanje valjaka pritisnite dugme za zaustavljanje u slučaju nužde.



Ako stezni alat ne možete pokrenuti pritiskom na prekidač, provjerite.

- ▶ Uključuje li se elektronski sustav pritiskom na prekidač za uključivanje – isključivanje (1) (mora svijetliti barem zelena LED lampica)
- ▶ Sve LED indikatore. Pogledajte poglavlje 4.4 kako biste vidjeli što je potrebno učiniti ako crvena i/ili žuta lampica svijetle ili titraju
- ▶ Je li rotor električnog motora još uvijek aktivan od prijašnjeg stezanja
- ▶ Je li kabel mrežnog adaptera (RP 340-C) priključen na opskrbu električnom energijom
- ▶ Je li baterija koja se može puniti potpuno napunjena
- ▶ Je li baterija koja se može puniti ispravno umetnuta

Ako stezni alat i dalje ne možete uključiti, odnesite ga u najbliži servis gdje će vam ga pregledati i popraviti.

8.3 Prekid automatskog stezanja



Gibanje klipa se zaustavlja ako nakon pokretanja otpustite prekidač (3). Valjci se mogu ponovno uvući pritiskom na dugme za zaustavljanje u slučaju nužde.



Stezanje nije moguće prekinuti tijekom automatskog stezanja (došlo bi do deformacije fittinga).

9. Skladištenje i zbrinjavanje

9.1 Osjetljivost

Stezni alat/punjač i mrežni adapter potrebno je zaštititi od jakih udara, mokrih i vlažnih uvjeta rada, nečistoće, prašine, iznimno niskih i iznimno visokih temperatura, kemijskih otopina i plinova.



Stezni alat ima iznimno jaku zaštitu elektromagnetske kompatibilnosti. Ako se zbog elektromagnetskih smetnji stezni alat ipak isključi, nakratko razdvojite RP 340-C s mrežnim adapterom s napajanja ili kratko izvadite RP 340-B punjivu bateriju iz njezinog pretinca. Ovim ćete općenito ukloniti kvar. Ili pak, uklonite izvor smetnji.

9.2 Čuvanje (tijekom kraćeg vremenskog razdoblja)

Ako ga ne namjeravate koristiti, stezni alat odvojite od napajanja ili izvadite baterije.



Nakon duljeg razdoblja skladištenja baterija koja se može puniti svoji puni teoretski kapacitet postiže tek nakon što ste je potpuno napunili 1–5 puta.

Ako stezni alat ne koristite odmah nakon isporuke, spremite ga u originalnom pakiranju na suho mjesto.



Stezni alat držite izvan dohvata neovlaštenih osoba, na suhim mjestima koja se mogu zaključati!



Stezni alati koji se ne koriste dulje vrijeme (6 i više mjeseci) moraju se očistiti i čuvati na suhom. Prije ponovnog korištenja steznog alata, provjerite njegovu sposobnost za rad provođenjem ispitivanja navedenih u poglavlju 10.2.

9.3 Zbrinjavanje



Stezni alat pošaljite u najbliži ovlaštenu servis (adrese se nalaze na www.RIDGID.eu) ili ga predajte poduzeću za recikliranje koje će obaviti ekološko zbrinjavanje. Stezni alat nije dozvoljeno baciti u metalni otpad ili otpad iz kućanstava.

10. Čišćenje, kontrole, popravci i ispitivanja



Prije početka čišćenja uvijek odvojite RP 340-C s mrežnim adapterom od napajanja ili izvadite RP 340-B punjivu bateriju iz steznog alata!

10.1 Redovno čišćenje nakon uporabe

- Stezne valjke (5) očistite da budu suhi i malo ih podmažite.
- Stezne čeljusti čistite razrjeđivačem, kako biste uklonili nečistoću i sitne metalne dijelove preostale nakon korištenja.

Zatim po cijeloj čeljusti raspršivačem nanesite mazivo i sredstvo protiv korozije.



Za čišćenje steznog alata nikada ne koristite tekućinu (vodu ili kemikalije) ili vlažnu krpu. Vanjska stijenka kućišta može se očistiti vlažnom krpom (plastični dijelovi).

10.2 Redovite kontrole



Provjerite zatvara li se čeljust do kraja tijekom stezanja. Nakon svake uporabe alata, provjerite nema li na geometriji steznih čeljusti oštećenja ili vidljivih tragova habanja.

Ako dođe do kvara obratite se ovlaštenom serviseru (adrese se nalaze na www.RIDGID.eu).

10.3 Popravci



Popravke nikada nemojte obavljati sami. Alat uvijek pošaljite u ovlaštenu servis (adrese se nalaze na www.RIDGID.eu) koji će obaviti servisiranje ili popravak.



Na električnim ili elektronskim sistemima nemojte ništa dirati.

Ako se pojavi problem, obratite se ovlaštenom servisu (adrese se nalaze na www.RIDGID.eu).

10.4 Provjeravanje i održavanje steznog alata (preporučeno)

Savršeno stegnuti spojevi zahtijevaju stezni alat koji besprijekorno radi i redovito se servisira (preporučuje se na svake 4 godine ili automatski nakon svakih 42000 ciklusa). Zato je, kad zasvijetli indikator koji upućuje na potrebu servisiranja, provjeru i održavanje alata potrebno obaviti u ovlaštenom servisu. Redovne provjere, uključujući i provjere steznih čeljusti (poglavlje 6.4), znatno produžuju vijek trajanja steznog alata.

Indikator servisiranja (titranje zelene ili žute LED lampice namijenjen je upozoravanju na potrebu obavljanja servisa steznog alata nakon 40000 stezanja. Nakon 42000 stezanja elektronski sustav praćenja automatski će blokirati stezni alat (zasvijetlit će žuta LED lampica). Alat se tada mora odnijeti na servis kod ovlaštenog servisera (adrese se nalaze na www.RIDGID.eu).

Ako na alatu dođe do kvara elektronski sustav praćenja odmah će ga blokirati i alat će biti potrebno odmah odnijeti na provjeru u ovlaštenu servis. (uvijek pročitajte poglavlje 4.4).

11. Usluge servisiranja nakon kupnje

Za informacije o najbližem RIDGID ovlaštenom servisnom centru ili pitanjima u vezi s popravkom ili servisom:

- Kontaktirajte lokalnog RIDGID distributera
- Posjetite www.RIDGID.com ili www.RIDGID.eu da pronađete lokalni kontakt tvrtke Ridge Tool

12. Proizvođač i ovlaštenu zastupnik

Proizvođač:
RIDGE TOOL COMPANY
400 Clark Street
Elyria, Ohio 44035-6001
U.S.A.

Ovlaštenu zastupnik:
RIDGE TOOL EUROPE N.V.
Research Park, Haasrode
B-3001 Leuven
Belgium

PL

RP 340-B, RP 340-C Instrukcja obsługi

Tłumaczenie instrukcji oryginalnej

1. Informacje ogólne

1.1 Części niniejszej instrukcji

Części niniejszej instrukcji są następujące:

- Zaciskarka RP 340-B/C
 - Szczęki zaciskarki
 - Akumulator i zasilacz sieciowy
- a. Instrukcja obsługi producenta (patrz oznaczenie na ładowarce, akumulatorze i zasilaczu sieciowym) zawiera wyczerpujące informacje dotyczące ładowarki, dostarczonego akumulatora i zasilacza sieciowego. RIDGID nie może zagwarantować, że te informacje są kompletne.
 - b. Deklaracja zgodności WE (890-011-320.10) jest dołączana w razie potrzeby do niniejszej instrukcji w formie oddzielnej broszury.

1.2 Przed uruchomieniem

Ważne jest, aby zauważyć następujące punkty:

- Sprawdź, czy przesyłka jest kompletna i czy nie została uszkodzona podczas transportu
- Postępuj zgodnie z instrukcjami dotyczącymi bezpieczeństwa
- Postępuj zgodnie z Instrukcją obsługi

1.3 Studiowanie niniejszej instrukcji obsługi

Przestudiuj instrukcję obsługi producenta ładowarki i akumulatora pod kątem informacji dotyczących użytkowania i ładowania akumulatora. W razie jakichkolwiek niejasności po przestudiowaniu niniejszej instrukcji obsługi, prosimy o skontaktowanie się z producentem poprzez najbliższy punkt serwisowy (adresy znajdują się na karcie gwarancyjnej).

Producent nie będzie ponosił odpowiedzialności za uszkodzenia i straty lub nieprawidłowe działanie wynikające z nie stosowania się do instrukcji obsługi.

1.4 Ilustracje i modyfikacje techniczne

Ilustracje mogą różnić się od rzeczywistych urządzeń i nie są dla nas wiążące. Aby sprostać wymaganiom dynamicznie zmieniających się potrzeb klientów, zastrzegamy sobie prawo do dokonania modyfikacji technicznych urządzeń bez uprzedniego powiadomienia.

1.5 Przechowywanie instrukcji

Prosimy o przechowywanie niniejszej instrukcji obsługi w bezpiecznym miejscu.

1.6 Dalsze informacje

Producent

Ridge Tool Company
Elyria, Ohio, USA

Właściwy dla zaciskarek RP 340-B/C

2. Informacje dotyczące bezpieczeństwa

2.1 Informacje ogólne dotyczące bezpieczeństwa narzędzi elektrycznych

OSTRZEŻENIE Należy przeczytać wszystkie ostrzeżenia dotyczące bezpieczeństwa i instrukcje. Nie stosowanie się do poniższych ostrzeżeń i instrukcji może spowodować porażenie prądem elektrycznym, pożar i/lub poważne obrażenia.

Zachować wszystkie ostrzeżenia i instrukcje do późniejszego wglądu. Termin "narzędzie elektryczne" występujący w ostrzeżeniach, odnosi się do urządzeń elektrycznych zasilanych z sieci (przewodowych) lub zasilanych z baterii (beprzewodowych).

1) Bezpieczeństwo w miejscu pracy

- a. **Należy utrzymywać miejsce pracy czyste i dobrze oświetlone.** Nieuporządkowane i ciemne miejsce pracy zwiększa ryzyko wypadku.
- b. **Nie używać narzędzi elektrycznych w środowisku wybuchowym, czyli w pobliżu łatwopalnych cieczy, gazów lub pyłów.** Narzędzia elektryczne tworzą iskry, które mogą spowodować zapłon pyłu lub oparów.
- c. **Trzymać dzieci i inne osoby z dala od urządzenia w trakcie pracy.** Odwrócenie twojej uwagi może doprowadzić do utraty kontroli.

2) Bezpieczeństwo związane z elektrycznością

- a. **Wtyczka narzędzia elektrycznego musi pasować do gniazdka zasilania. Nigdy nie modyfikować wtyczki w żaden sposób. Nie stosować żadnych adapterów przy podłączeniu do gniazdka uziemionych narzędzi elektrycznych.** Nie zmodyfikowane wtyczki i właściwe gniazdka zasilania, obniżają ryzyko porażenia prądem elektrycznym.
- b. **Unikaj kontaktu ciała z powierzchniami uziemionymi, takimi jak rury, grzejniki, piekarniki i lodówki.** Ryzyko porażenia prądem elektrycznym wzrasta, gdy twoje ciało ma styczność z uziemieniem.
- c. **Nie wystawiać narzędzi elektrycznych na działanie deszczu lub wilgoci.** Woda przedostająca się do wnętrza narzędzia elektrycznego, zwiększa ryzyko porażenia prądem elektrycznym.
- d. **Obchodzić się właściwie z przewodem. Nigdy nie używać przewodu do przenoszenia, ciągnięcia lub wyjmowania z gniazdka wtyczki narzędzia elektrycznego. Nie wystawiać przewodu na działanie gorąca, ostrych krawędzi lub poruszających się części.** Uszkodzone lub splątane przewody zwiększają ryzyko porażenia prądem elektrycznym.
- e. **Podczas pracy narzędziem elektrycznym na zewnątrz, należy stosować przedłużacz odpowiedni do użytku na otwartym powietrzu.** Stosowanie przedłużacza odpowiedniego do użytku na otwartym powietrzu obniża ryzyko porażenia prądem elektrycznym.
- f. **Jeżeli nie można uniknąć pracy w środowisku wilgotnym, należy zastosować urządzenie prądu szczytkowego (RCD) na zasilaniu.** Stosowanie RCD powoduje zmniejszenie ryzyka porażenia prądem elektrycznym.

3) Bezpieczeństwo osobiste

- a. **Podczas pracy narzędziem elektrycznym należy kierować się zdrowym rozsądkiem i zachować ostrożność. Nie należy używać narzędzia elektrycznego w stanie zmęczenia lub pod wpływem narkotyków, alkoholu lub leków.** Chwila nieuwagi, podczas pracy narzędziem elektrycznym, może doprowadzić do poważnych obrażeń.
- b. **Stosować środki ochrony osobistej. Zawsze należy stosować ochronę oczu.** Odpowiednie środki ochrony osobistej, takie jak maska kurzowa bezpieczne obuwie przeciwpoślizgowe, kask lub zabezpieczenie uszu, stosowane w odpowiednich warunkach zmniejszają ryzyko obrażeń.
- c. **Chronic przed przypadkowym uruchomieniem. Upewnić się że wyłącznik jest w położeniu wyłączenia, przed podłączeniem do zasilania i/ lub baterii, podnoszeniem lub przenoszeniem urządzenia.** Przenoszenie urządzenia z palcem na wyłączniku lub podłączenie do zasilania urządzenia z wyłącznikiem w położeniu włączony, może doprowadzić do wypadku.
- d. **Przed uruchomieniem narzędzia elektrycznego, należy zdjąć z niego wszystkie klucze lub narzędzia służące do jego regulacji.** Narzędzie lub klucz przytwierdzone do obracającej się części narzędzia elektrycznego, może spowodować obrażenia.
- e. **Nie sięgać za daleko. Cały czas utrzymywać odpowiednie oparcie dla stóp i równowagę.** Zapewni to lepszą kontrolę nad narzędziem elektrycznym w niespodziewanych sytuacjach.
- f. **Nosić odpowiednią odzież. Nie nosić luźnych ubrań lub biżuterii. Włosy, ubrania i rękawiczki trzymać z dala od elementów ruchomych.** Luźne ubrania, biżuteria lub długie włosy mogą zostać uchwycone przez elementy ruchome.
- g. **Jeżeli urządzenie jest wyposażone w złącze do odciągu pyłu i urządzenie do zbierania, upewnić się że są właściwie podłączone i używane.** Zbieranie pyłu może zmniejszyć ryzyko z nim związane.

4) Użytkowanie i konserwacja narzędzia elektrycznego

- a. **Nie przeciążać narzędzia elektrycznego. Użyć właściwego narzędzia elektrycznego dla danego zastosowania.** Właściwe narzędzie elektryczne zostało zaprojektowane tak, by wykonać prace lepiej i bezpieczniej.
- b. **Nie używać narzędzia elektrycznego z uszkodzonym przełącznikiem.** Każde narzędzie elektryczne nie dające się kontrolować za pomocą przełącznika jest niebezpieczne i musi zostać naprawione.
- c. **Prze wykonaniem jakichkolwiek regulacji, wymiany akcesoriów lub składowania narzędzia elektrycznego, należy odłączyć go od źródła zasilania i/ lub baterii.** Takie środki ostrożności chronią przed przypadkowym uruchomieniem narzędzia elektrycznego.
- d. **Wyłączone narzędzia elektryczne należy przechowywać z dala od dzieci. Nie pozwalać na użytkowanie narzędzi elektrycznych, przez osoby nie zaznajomionych z nimi lub z tymi instrukcjami.** Narzędzia elektryczne są niebezpieczne w rękach niewykształconych użytkowników.
- e. **Konserwować narzędzie elektryczne. Sprawdzić części ruchome pod kątem nieosiowości lub ocierania, pęknięcia części i wszystkie inne elementy, mające wpływ na pracę narzędzia elektrycznego. W przypadku wykrycia uszkodzenia narzędzia elektrycznego, należy je naprawić przed użyciem.** Wiele wypadków powodowanych jest przez niewłaściwie serwisowane narzędzia elektryczne.
- f. **Narzędzia do cięcia powinny być przez cały czas ostre i czyste.** Właściwie konserwowane narzędzia do cięcia z ostrą krawędzią tnącą są łatwiejsze do kontrolowania i nie klinują się tak często.
- g. **Używać narzędzia elektrycznego, akcesoriów, części itd., zgodnie z tymi instrukcjami, biorąc pod uwagę warunki i pracę jaka ma być wykonana.** Stosowanie narzędzi elektrycznych do czynności innych niż ich przeznaczenie, może doprowadzić do powstania ryzyka.

5) Użytkowanie i konserwacja baterii

- a. Ładować tylko przy użyciu ładowarki określonej przez producenta. Ładowarka przeznaczona do jednego typu baterii może spowodować ryzyko pożaru, po podłączeniu jej do innego typu baterii.
- b. Do narzędzi elektrycznych stosować tylko baterie do nich przeznaczone. Zastosowanie innych baterii może doprowadzić do wystąpienia ryzyka obrażeń lub pożaru.
- c. Gdy bateria nie jest używana, należy ją przechowywać z dala od przedmiotów metalowych, takich jak spinacze, monety, gwoździe, śruby lub innych małych przedmiotów, które mogą doprowadzić do połączenia biegunów baterii. Zwarcie biegunów baterii może doprowadzić do poparzenia skóry lub pożaru.
- d. W skrajnych przypadkach, może dojść do wyrzucenia cieczy z baterii; unikać kontaktu. Jeśli nastąpi przypadkowy kontakt, należy przemyć wodą. Jeśli ciecz dostanie się do oka, należy skontaktować się z lekarzem. Wyciekła z baterii ciecz może doprowadzić do podrażnienia lub oparzenia skóry.

6) Serwis

- a. Narzędzie elektryczne może być serwisowane tylko przez wykwalifikowaną osobę przy użyciu identycznych części zapasowych. Dzięki temu bezpieczeństwo narzędzia elektrycznego będzie zachowane.

2.2 Zaznaczone części niniejszej instrukcji obsługi

Przeczytać i zawsze postępować według instrukcji dotyczących bezpieczeństwa zawartych w niniejszym podręczniku. Instrukcje dotyczące bezpieczeństwa oznaczone są w następujący sposób:



Nie stosowanie się do instrukcji oznaczonych tym znakiem może doprowadzić do poważnych obrażeń lub śmierci



Nie stosowanie się do instrukcji oznaczonych tym znakiem może doprowadzić do uszkodzenia urządzenia lub spowodować zniszczenie mienia



Oznacza wszelkie dodatkowe informacje lub instrukcje specjalne

Listy

Kiedy instrukcje są zamieszczone w postaci listy, oznaczone są • przed wierszem: np:

- 1-szy wiersz
- 2-gi wiersz

Instrukcje krok-po-kroku (opisujące czynność, którą należy wykonać) oznaczone są strzałką.

- ▶ przed wierszem:
- ▶ 1-szy krok
- ▶ 2-gi krok

Kolejność wykonania kroków jest wiążąca.

3. Dane techniczne

Zaciskarka RP 340-C	
Moc znamionowa:	490W
Napięcie:	230V
Bezpiecznik na zasilaniu:	10A
Typ izolacji	<input checked="" type="checkbox"/>
Monitoring urządzenia:	elektryczny
Poziom ciśnienia akustycznego:	79,3 dB(A)
	Niepewność: 3 dB(A)
Poziom wibracji:	< 2,5 m/s ²
	Niepewność (K): 1,5 m/s ²
Przenoszenie mocy:	hydrauliczne
Napór na tłoku:	32kN
Skok:	40 mm
Masa razem z zasilaczem sieciowym:	4,29 kg

Zaciskarka RP 340-B	
Moc znamionowa:	490W
Napięcie:	18V
Monitoring urządzenia:	elektryczny
Poziom ciśnienia akustycznego:	79,3 dB(A)
	Niepewność: 3 dB(A)
Poziom wibracji:	< 2,5 m/s ²
	Niepewność (K): 1,5 m/s ²
Przenoszenie mocy:	hydrauliczne
Napór na tłoku:	32kN
Skok:	40 mm
Ciężar łącznie z akumulatorem:	3,76 kg
Pojemność akumulatora litowo-jonowej:	18V / 2,0Ah
(Wartości orientacyjne, podlegające zmianom)	

Podane poziomy wibracji zmierzono zgodnie z normą EN 60745-1 i można ich użyć do porównania z innymi narzędziami. Podczas użytkowania narzędzia prasującego wartość poziomu wibracji może różnić się od podanej. Wartość poziomu wibracji zależy od sposobu użycia narzędzia prasującego.

4. Opis urządzenia i podstawowy tryb pracy

4.1 Podstawowy tryb pracy



Zaciskarka jest urządzeniem elektro-hydraulicznym. Pompa hydrauliczna napędzana jest silnikiem elektrycznym. Ciśnienie płynu hydraulicznego działa na jedną stronę tłoka, a rolki zaciskające (5) zamocowane są na tłoczysku tłoka. Rolki zaciskające powodują działanie zaciskające w wyniku siły rozdzielanej poprzez krzywki szczęki zaciskarki (7).

4.2 Monitoring elektroniczny i wskaźniki diodowe

Zaciskarka jest monitorowana elektronicznie, aby zapobiec przed nieumyślnym manipulowaniem oraz, aby zapewnić doskonały rezultat końcowy. Status wszelkich nieprawidłowych działań wskazywany jest przez diody LED (2).

Monitorowane są następujące elementy:

- Kolek ustalający
- Czas zacisku
- Napięcie/ pojemność akumulatora
- Okresy między serwisowaniem
- Temperatura robocza

Wskazanie stanu po włączeniu Zaciskarki

- ▶ Podłączyć zasilacz urządzenia RP 340-C do gniazdka
- ▶ Wsunąć akumulator do zaciskarki RP 340-B
- ▶ Wcisnąć przełącznik „ON-OFF” (1)

Wskaźnik diodowy (2) świeci się kiedy przełącznik „ON-OFF” jest naciśnięty, aby sprawdzić działanie trzech diod.

Przełącznik „ON-OFF”

Urządzenie może być włączone i wyłączone w dowolnym czasie za pomocą przełącznika „ON-OFF” (za wyjątkiem cyklu zaciskania).

Jeżeli urządzenie nie jest używane, w czasie gdy jest włączone, układ elektroniczny wyłączy je po 10 minutach bezczynności.

4.3 Wskazanie stanu

LED	Stan	Opis
Zielony	Świeci	Urządzenie WŁ.
	Miga	230V: Niske napięcie; 18V: Bateria rozładowana. Naładuj akumulator.
Czerwony	Miga	Poza zakresem temperatury.
	Świeci	Kolek ustalający szczęk nie jest w pełni wsunięty. Włożyć kolek.
Żółty	Miga	Urządzenie jest zablokowane – serwis po 42000 cykli lub po wystąpieniu usterki.
	Świeci	Wskaźnik serwisu po 40000 cykli. Uwaga: Urządzenie zablokuje się po 42000 cykli.

4.4 Budowa mechaniczna zaciskarki

Wyjaśnienie na następnej stronie.

5. Zakres zastosowań

Zaciskarka ze standardowymi końcówkami zaciskowymi RIDGID lub innymi standardowymi końcówkami dostępnymi na rynku, jest odpowiednia do stosowania ze wszystkimi systemami hydraulicznej ogrzewania do wymiaru 54 mm lub nawet do 108 mm, jeżeli system wymaga siły zacisku o wartości 32kN. Zaciskarka ze standardowymi końcówkami RIDGID Standard VIEGA, odpowiednia jest do stosowania ze wszystkimi systemami hydraulicznymi i grzewczymi VIEGA do wymiaru 108 mm.

Budowa mechaniczna zaciskarki



1. Przelącznik „ON-OFF“
2. Wskaźniki diodowe, zielony, czerwony i żółty
3. Język spustowy
4. Głowica urządzenia z oprawą szczęki, może być obracana w przedziale 270°
5. Rolki zaciskające

6. Kolek ustalający
7. Szczęka zaciskarki
8. Tabliczka znamionowa
9. Obudowa plastikowa
10. Zasilacz 230V/Akumulator 18V → patrz oddzielna ilustracja
11. Awaryjny reset (czarny przycisk)



6. Szczęki zaciskarki

6.1 Montaż szczęk zaciskarki

- ▶ Wyciągnij kolek ustalający (6)
- ▶ Wsuń szczękę zaciskarki (7) do szczeliny w głowicy urządzenia
- ▶ Wsuń całkowicie kolek ustalający (6)



Jeżeli kolek ustalający nie został, w pełni wsunięty, nie będzie można uruchomić zaciskarki (funkcja bezpieczeństwa monitorowana elektronicznie). Dioda zielona świeci się światłem ciągłym, a czerwona miga.

6.2 Czyszczenie szczęk zaciskarki

Przed czyszczeniem, zawsze należy wymontować szczęki z zaciskarki.



Czyścić szczęki zaciskarki, aby usunąć brud i osad metaliczny, używając do tego celu rozpuszczalnika. Następnie spryskać całą szczękę środkiem smarującym połączonym z inhibitorem korozji.

6.3 Sprawdzenie szczęk zaciskarki



Upewnić się, że szczęki podczas zaciskania zamykają się całkowicie.

Każdorazowo, po użyciu, sprawdzić geometrię zacisku szczęk, pod kątem uszkodzeń lub oznak zużycia.

6.4 Przegląd i konserwacja szczęk zaciskarki

Zawsze dostarczaj wszystkie szczęki razem z zaciskarką, do autoryzowanego punktu serwisowego, w celu przeglądu i konserwacji, za każdym razem, kiedy zaciskarka wymaga przeglądu i serwisu (patrz punkt 10.4 Przegląd i konserwacja zaciskarki).

7. Akumulator

7.1 Technologia akumulatora

Zaciskarka zasilana jest akumulatorem litowo-jonowym.

7.2 Typ akumulatora

Można używać wyłącznie akumulatorów Li-Ion 18V dostarczanych przez firmę RIDGID.

7.3 Ładowanie akumulatora



Akumulator można ładować wyłącznie oryginalną ładowarką dostarczaną przez firmę RIDGID. Patrz instrukcja obsługi ładowarki.

7.4 Wskazówki dotyczące bezpieczeństwa akumulatora Li-ion



Podczas użytkowania akumulatorów litowo-jonowych należy przestrzegać następujących wskazówek:

1. Nie zgniatać!
2. Nie podgrzewać lub palić!
3. Nie wywoływać zwarcia!
4. Nie zanurzać w cieczach!
5. Nie ładować jeśli temperatura otoczenia jest poniżej 5°C!
6. Ładować tylko za pomocą oryginalnej ładowarki typu BC1/1.8 firmy BMZ!

7.5 Utylizacja akumulatorów litowo-jonowych



Akumulatory należy utylizować w taki sam sposób, jak zaciskarkę (patrz pozycja 10.3).

7.6 Informacje dotyczące zamawiania akumulatora/ładowarki

- 43333 - Szybka ładowarka 230V
- 43323 - Akumulator Li-Ion 18V 2,0Ah
- 43328 - Akumulator Li-Ion 18V 4,0Ah
- 43338 - Zasilacz sieciowy 230V (RP 340-C)

8. Praca

Nie rozpoczynać pracy zanim się nie przeczyta i zrozumie niniejszej instrukcji obsługi!

8.1 Wyzwalanie działania zaciskowego

- ▶ Podłączyć zasilacz urządzenia RP 340-C do gniazdka
- ▶ Wsunąć akumulator do zaciskarki RP 340-B
- ▶ Wcisnąć przelącznik „ON-OFF“ (1)
- ▶ Sprawdzić wskaźnik diodowy (2): musi się świecić zielona dioda
- ▶ Sprawdzić, czy zamontowałeś właściwą szczękę (7)

8.2 Praca



Nie uruchamiaj zaciskarki bez zamontowanej szczęki (7).



Nigdy nie wykonywać połączeń zaciskowych rur przy użyciu niewłaściwej szczęki. Połączenie powstałe w wyniku zaciskania było by niezdatne do użytku, a zaciskarka i szczęki mogłyby ulec uszkodzeniu.

- ▶ Sprawdź, czy zaciskarka ze szczęką została zamontowana prawidłowo i pod właściwym kątem do osi rury, w miejscu połączenia zaciskanego.



Postępuj zgodnie z instrukcjami przedstawionymi na ilustracjach połączenia zaciskowego, aby wykonać prawidłowe połączenie.

- ▶ Uruchoń zaciskarkę naciskając czarny język spustowy (3) do momentu, kiedy urządzenie przejdzie do cyklu automatycznego. Można wtedy zwolnić język spustowy (3), a operacja zaciskania zostanie automatycznie wykonana i zakończona.



Operacja zaciskania wykonywana jest automatycznie po rozpoczęciu zaciskania. Po operacji zaciskania, tłok automatycznie powraca do pozycji wyjściowej.

- ▶ Odczekaj, aż tłok zostanie całkowicie wsunięty. Można wtedy otworzyć szczękę (7) i odłączyć ją od złącza.



Jeśli podczas wykonywania operacji zaciskania nastąpi awaria zasilania elektrycznego, naciśnij przycisk wyłączania awaryjnego, aby cofnąć rolki.



Jeśli pomimo naciśnięcia na język spustowy nie można uruchomić zaciskarki, sprawdź

- ▶ Czy układ elektroniczny jest aktywny, naciskając przycisk „ON-OFF” (1) (musi zaświecić się przynajmniej zielona dioda)
- ▶ Ogólnie, wskaźniki diodowe. Patrz rozdział 4.4 aby sprawdzić co robić, jeśli świeci się lub miga dioda czerwona i/lub żółta
- ▶ Czy wirnik silnika elektrycznego obraca się jeszcze po poprzedniej operacji zaciskania
- ▶ Czy kabel zasilacza sieciowego (RP 340-C) jest podłączony do źródła zasilania
- ▶ Czy akumulator jest w pełni naładowany
- ▶ Czy akumulator został prawidłowo zamontowany

Jeśli nadal nie można uruchomić zaciskarki, dostarczyć ją do najbliższego, autoryzowanego punktu serwisowego, w celu przeglądu i konserwacji.

8.3 Przerwanie automatycznej operacji zaciskania



Ruch tłoka jest zatrzymany przez taki okres czasu, przez który zwolniony jest przełącznik (3) po uruchomieniu. Rolki można ponownie schować za pomocą przycisku zatrzymania awaryjnego.



Operacji zaciskania nie można przerwać podczas zaciskania automatycznego (deformacja złącza).

9. Przechowywanie i utylizacja

9.1 Wrażliwość

Zaciskarkę/ładowarkę i zasilacz sieciowy należy chronić przed mocnymi uderzeniami, wilgocią, wodą, brudem, kurzem, bardzo niskimi i wysokimi temperaturami, roztworami chemicznymi i gazami.



Zaciskarka posiada ochronę elektromagnetyczną. Jeżeli jednak zakłócenia elektromagnetyczne spowodują wyłączenie zaciskarki, należy odłączyć na krótko zasilacz sieciowy urządzenia RP 340-C od źródła zasilania lub wyjąć na krótko akumulator urządzenia RP 340-B z oprawy. Zazwyczaj pozwoli to na usunięcie usterki. W przeciwnym razie, proszę wyeliminować przyczynę interferencji.

9.2 Przechowywanie pośrednie

W czasie, gdy zaciskarka nie jest używana, należy odłączyć ją od źródła zasilania lub wyjąć z niej akumulator.



Akumulator osiąga swoją całkowitą, teoretyczną pojemność, po długim okresie przechowywania, dopiero po pełnym naładowaniu go od 1–5 razy.

Jeśli zaciskarka nie jest używana bezpośrednio po jej dostawie, prosimy o przechowywanie jej w oryginalnym opakowaniu i w suchym miejscu.



Przechowywać zaciskarkę poza zasięgiem nieuprawnionych osób, w suchym i zamkniętym miejscu!



Zaciskarki, które nie są używane przez dłuższe okresy czasu (6 miesięcy lub więcej), muszą być wyczyszczone i przechowywane w suchym otoczeniu. Przed ponownym użyciem, sprawdź zaciskarkę, także pod kątem jej działania, przeprowadzając kontrole zgodnie z punktem 10.2.

9.3 Utylizacja



Prosimy o przesłanie zaciskarki do naszego najbliższego punktu serwisowego (aby uzyskać adres, patrz: www.RIDGID.eu) lub dokonanie utylizacji poprzez firmę recyklingową, która zrobi to w sposób przyjazny dla środowiska. Zaciskarki nie można utylizować jako złom lub odpad z gospodarstwa domowego.

10. Czyszczenie, kontrole, naprawy i przeglądy



Przed przystąpieniem do czyszczenia należy zawsze odłączyć zasilacz sieciowy urządzenia RP 340-C od źródła zasilania lub wyjąć akumulator z urządzenia RP 340-B!

10.1 Regularne czyszczenie po użyciu

- Wyczyścić rolki zaciskające (5) na sucho i nieznacznie je nasmarować.
- Wyczyścić szczęki zaciskarki, aby usunąć brud i osad metaliczny, używając do tego celu rozpuszczalnika.

Następnie spryskać całą szczękę środkiem smarującym połączonym z inhibitorem korozji.



Nigdy, nie używać do czyszczenia cieczy (wody czy chemikaliów) lub mokrych szmat. Powierzchnia zewnętrzna obudowy może być czyszczona za pomocą wilgotnej szmatki (części plastikowe).

10.2 Regularne kontrole



Upewnij się, że szczęki podczas zaciskania zamykają się całkowicie. Każdorazowo, po użyciu, sprawdź geometrie zacisku szczęk, pod kątem uszkodzeń lub widocznych oznak zużycia.

W przypadku nieprawidłowego działania, prosimy o skontaktowanie się z autoryzowanym punktem serwisowym (adresy można znaleźć na stronie www.RIDGID.eu).

10.3 Naprawy



Nigdy nie wykonywać napraw samodzielnie. Prosimy, aby zawsze dostarczać zaciskarkę do autoryzowanego punktu serwisowego (adresy znajdziesz na stronie www.RIDGID.eu), w celu naprawy lub serwisowania.



Nie manipulować przy układach elektronicznych lub elektrycznych. W przypadku wystąpienia problemów, prosimy o skontaktowanie się z autoryzowanym punktem serwisowym (adresy można znaleźć na stronie www.RIDGID.eu).

10.4 Przegląd i konserwacja zaciskarki (zalecane)

Idealne złącza zaciskane wymagają w pełni sprawnej i regularnie serwisowanej zaciskarki (zalecane co 4 lata lub automatycznie po 42000 cyklach). Zaciskarka powinna być dostarczona do autoryzowanego punktu serwisowego, w celu przeglądu i konserwacji, kiedy zapali się wskaźnik serwisu. Okresowy przegląd, łącznie ze szczękami (Punkt 6.4), zdecydowanie wydłuża żywotność narzędzia.

Wskaźnik serwisu (migająca dioda zielona i żółta) ma na celu zwrócenie uwagi na fakt, że zaciskarka wymaga serwisowania po 40000 cyklach zaciskania. Zaciskarka zostanie zablokowana przez elektroniczny system monitoringu (zaświeci się dioda żółta), po 42000 operacji zaciskania. Należy ją, w takim przypadku, wysłać do autoryzowanego punktu serwisowego, w celu dokonania przeglądu (adresy na stronie www.RIDGID.eu).

Jeżeli wystąpi usterka urządzenia, zaciskarka zostanie zablokowana natychmiast przez elektroniczny system monitoringu i należy ją dostarczyć do punktu serwisowego, w celu inspekcji (zawsze czytać rozdział 4.4).

11. Serwis posprzedażny

Aby uzyskać informacje na temat najbliższego niezależnego centrum serwisowego RIDGID lub wszelkich kwestii dotyczących serwisowania lub naprawy, należy:

- Skontaktować się z lokalnym dystrybutorem firmy RIDGID
- Odwiedzić stronę www.RIDGID.com lub www.RIDGID.eu w celu znalezienia lokalnego punktu kontaktowego Ridge Tool

12. Producent i autoryzowany przedstawiciel

Producent:
RIDGE TOOL COMPANY
400 Clark Street
Elyria, Ohio 44035-6001
U.S.A.

Autoryzowany przedstawiciel:
RIDGE TOOL EUROPE N.V.
Research Park, Haasrode
B-3001 Leuven
Belgia

RO

RP 340-B, RP 340-C

Instrucțiuni de operare

Traducere a instrucțiunilor originale

1. Informații generale

1.1 Părțile acestui Manual de operare

Manualul de operare conține următoarele părți:

- Unealtă de presare RP 340-B/C
 - Fălci de presare
 - Baterie reîncărcabilă și adaptor pentru alimentare
- a. Manualul de exploatare al fabricantului (vezi descrierea încărcătorului, a bateriei reîncărcabile și a adaptorului pentru alimentare) include instrucțiunile complete pentru încărcătorul bateriei reîncărcabile, bateria reîncărcabilă și adaptorul pentru alimentare furnizate. RIDGID nu vă poate garanta că aceste instrucțiuni sunt complete.
- b. Declarația de conformitate CE (890-011-320.10) va însoți acest manual ca o broșură separată când e cazul.

1.2 Înainte de punerea în funcțiune

Este esențial să rețineți următoarele:

- Verificați dacă pachetul este complet; verificați pachetul de orice avariere cauzată în timpul transportului
- Urmați instrucțiunile privind siguranța
- Respectați Manualul de operare



1.3 Studierea acestui Manual de operare

Studiați Manualul de operare al producătorului referitor la încărcător și acumulator pentru a găsi informații despre utilizarea și încărcarea acumulatorului. Dacă totuși aveți nelămuriri în legătură cu orice fel de aspecte după studierea acestui Manual de operare, vă rugăm să contactați producătorul pentru cel mai apropiat agent de service (consultați cardul de garanție pentru adrese).

Nu putem să ne asumăm niciun fel de responsabilitate pentru avarierea și pierderea sau funcționările necorespunzătoare rezultate din nerespectarea acestui Manual de operare.

1.4 Imagini și modificări tehnice

Imaginile pot diferi de dispozitivele reale și nu constituie o obligație pentru noi. Ne rezervăm dreptul de a face modificări tehnice la aparate fără înștiințare prealabilă pentru a veni în întâmpinarea cerințelor în schimbare rapidă ale clienților.

1.5 Păstrarea în siguranță

Vă rugăm să păstrați acest Manual de operare într-un loc sigur.

1.6 Informații suplimentare

Producător

Ridge Tool Company
Elyria, Ohio, S.U.A.

Aplicabil pentru Unele de presare RP 340-B/C.

2. Informații privind siguranța

2.1 Avertismente generale privind siguranța uneltei electrice

AVERTISMENT Citiți toate avertismentele și toate instrucțiunile privind siguranța. Nerespectarea avertismentelor și instrucțiunilor poate avea ca rezultat electrocutarea, incendiul și/sau răniiri grave.



Păstrați toate avertismentele și instrucțiunile pentru consultări ulterioare. Termenul „unealtă electrică” din avertismentele se referă la unealta electrică alimentată (conectată) de la rețeaua electrică sau unealta electrică alimentată (neconectată) de la acumulator.

1) Siguranța în zona de lucru

- a. **Mențineți zona de lucru curată și bine iluminată.** Zonele murdare sau întunecoase provoacă accidente.
- b. **Nu acționați uneltele electrice în medii explozive, cum ar fi în prezența lichidelor, gazelor sau prafurilor inflamabile.** Uneltele electrice produc scântei care pot aprinde praful sau vaporii.
- c. **Țineți copiii și spectatorii la distanță în timpul acționării unei unelte electrice.** Distragerea atenției vă poate face să pierdeți controlul.

2) Măsuri de siguranță privind electricitatea

- a. **Fișele de conectare ale uneltei electrice trebuie să se potrivească prizei. Nu modificați niciodată fișa de conectare în niciun fel. Nu utilizați fișele de conectare ale adaptorului la uneltele prevăzute cu împământare (împământate).** Fișele de conectare nemodificate și prizele potrivite vor reduce pericolul de electrocutare.
- b. **Evitați contactul cu suprafețe legate la pământ sau cu împământare, cum ar fi țevi, radiatoare, cuptoare și răcitoare.** Există un risc sporit de electrocutare în cazul în care corpul dvs. este în contact cu pământul sau conectat de împământare.
- c. **Nu expuneți uneltele electrice la condiții de ploaie sau umiditate.** Apa pătrunsă într-o unealtă electrică va spori riscul de electrocutare.
- d. **Nu utilizați cablul în mod abuziv. Nu utilizați niciodată cablul pentru transportarea, tragerea sau deconectarea uneltei electrice. Mențineți cablul departe de căldură, ulei, margini ascuțite sau piese în mișcare.** Cablurile avariate sau încălcite sporesc pericolul de electrocutare.
- e. **Când acționați o unealtă electrică în exterior, utilizați un cordon de record pentru utilizarea în exterior.** Folosirea unui cablu potrivit pentru utilizarea în exterior reduce pericolul de electrocutare.
- f. **Dacă acționarea unei unelte electrice într-un loc umed nu poate fi evitată, utilizați o sursă de alimentare cu dispozitiv de protecție la curent rezidual (RCD).** Utilizarea unui RCD reduce pericolul de electrocutare.

3) Siguranța personală

- a. **Fiți atent, urmăriți ce faceți și acționați unealta electrică cu simț practic. Nu utilizați o unealtă electrică când sunteți obosit sau sub influența drogurilor, alcoolului sau medicamentelor.** O clipă de neatenție în timpul acționării uneltelor electrice poate avea ca rezultat răniiri grave.
- b. **Utilizați echipamentul personal de protecție. Purtați întotdeauna ochelari de protecție.** Echipamentul de protecție, cum ar fi masca împotriva prafului, încălțăminte de protecție împotriva alunecării, cască de protecție sau apărată pentru urechi, utilizat în condiții corespunzătoare va reduce riscul răniilor.
- c. **Împiedicați pornirea neintenționată. Asigurați-vă că butonul uneltei este în poziția oprit înainte de conectarea acesteia la o sursă de alimentare și/sau baterie, de ridicarea sau transportarea sa.** Transportarea uneltelor electrice având degetul pe buton sau acționarea uneltelor electrice care au butonul în poziția pornit provoacă accidente.
- d. **Îndepărtați orice cheie de reglare sau cheie fixă înainte de a porni unealta electrică.** O cheie fixă sau o cheie lăsată atașată la o parte rotativă a uneltei electrice poate avea ca rezultat răniiri.
- e. **Nu vă aplecați peste unealta electrică. Mențineți o poziție stabilă și echilibrată în permanență.** Acest lucru permite un control mai bun al uneltei electrice în situații neașteptate.
- f. **Îmbrăcați-vă corespunzător. Nu purtați haine largi sau bijuterii. Țineți părul, hainele și mânușile departe de piesele în mișcare.** Hainele largi, bijuteriile sau părul lung pot fi prinse de piesele în mișcare.
- g. **Dacă dispozitivele sunt prevăzute să conecteze instalațiile extractoare și colectoare de praf, asigurați-vă că acestea sunt conectate și utilizate corespunzător.** Colectarea prafului poate reduce pericolul provocat de acesta.

4) Utilizarea și întreținerea uneltei electrice

- a. **Nu forțați unealta electrică. Utilizați unealta electrică corespunzătoare pentru aplicația dvs.** Unealta electrică potrivită va funcționa mai bine și mai sigur la frecvența pentru care a fost proiectată.
- b. **Nu utilizați unealta electrică dacă butonul nu o pornește sau nu o oprește.** Orice unealtă electrică ce nu poate fi controlată din buton este periculoasă și trebuie reparată.
- c. **Deconectați fișa de conectare de la sursa de alimentare electrică și/sau bateria de la unealta electrică înainte de a efectua orice reglaj, înainte de a schimba accesorii sau de a depozita uneltele electrice.** Astfel de măsuri de siguranță preventive reduc riscul pornirii accidentale a uneltei electrice.
- d. **Nu lăsați uneltele electrice inactive la îndemâna copiilor și nu permiteți persoanelor nefamiliarizate cu unealta electrică sau cu aceste instrucțiuni să o acționeze.** Uneltele electrice sunt periculoase în mâinile utilizatorilor neinstruiți.
- e. **Întrețineți uneltele electrice. Verificați centrarea necorespunzătoare sau legăturile dintre piesele în mișcare, ruperea pieselor și orice fel de alte condiții care ar putea afecta acționarea uneltei electrice. Dacă este avariată, duceți unealta electrică la reparat înainte de utilizare.** Multe accidente sunt provocate de uneltele electrice prost întreținute.
- f. **Mențineți uneltele pentru tăiere ascuțite și curate.** Este mai puțin probabil ca uneltele pentru tăiere cu muchii de tăiere ascuțite întreținute corespunzător să se blocheze și, de asemenea, sunt mai ușor de controlat.
- g. **Utilizați uneltele electrice, accesoriile și piesele uneltelor, etc. în conformitate cu aceste instrucțiuni, ținând cont de condițiile de lucru și de munca ce trebuie efectuată.** Utilizarea uneltelor electrice pentru alte operații decât acelea pentru care au fost proiectate poate duce la situații periculoase.

5) Utilizarea și întreținerea uneltei cu acumulator

- a. **Reîncărcați numai cu încărcătorul specificat de producător.** Un încărcător potrivit pentru un tip de baterie poate genera pericol de incendiu când este utilizat cu altă baterie.
- b. **Utilizați uneltele electrice numai atunci când bateriile au fost indicate în mod special.** Utilizarea altor baterii poate genera pericol de răniri și incendii.
- c. **Când nu utilizați bateriile, țineți-le departe de alte obiecte metalice, cum ar fi cleme, monede, chei, cuie, șuruburi sau alte obiecte metalice mici care pot crea o conexiune de la o bornă la cealaltă.** Punerea în scurtcircuit a bornelor acumulatorului poate provoca arsuri sau incendii.
- d. **În condiții greșite, lichidul poate ieși din acumulator; evitați contactul cu acesta. Dacă atingeți din greșeală, spălați cu apă. Dacă lichidul intră în contact cu ochii, căutați ajutor medical suplimentar.** Lichidul scos din acumulator poate produce iritații sau arsuri.

6) Lucrări de service

- a. **Duceți unealta electrică la service pentru a fi reparată de o persoană calificată, utilizând numai piese de schimb identice.** Aceasta va asigura menținerea siguranței uneltei electrice.

2.2 Părțile marcate ale acestor instrucțiuni de operare

Citiți și observați întotdeauna instrucțiunile privind siguranța din aceste instrucțiuni de operare. Instrucțiunile privind siguranța sunt marcate după cum urmează:



Neobservarea unei instrucțiuni marcate cu acest semn poate provoca răniri grave sau moartea.



Neobservarea unei instrucțiuni marcate cu acest semn poate deteriora aparatul sau poate cauza deteriorarea bunurilor.



Marchează toate informațiile suplimentare sau instrucțiunile speciale.

Liste

Când instrucțiunile sunt listate pur și simplu, ele sunt marcate de un semn • înaintea rândului: de ex.:

- Primul rând
- Al doilea rând

Instrucțiunile pas cu pas (în care trebuie să faceți ceva) sunt marcate cu un indicator

- ▶ Înaintea rândului:
- ▶ Primul pas
- ▶ Al doilea pas

Secvența numărului de pași este obligatorie.

3. Date tehnice

Unealta de presare RP 340-C	
Putere nominală:	490W
Tensiune:	230V
Siguranță rețea electrică:	10A
Tip izolație	<input checked="" type="checkbox"/>
Monitorizare aparat:	electronică
Nivel presiune sunet:	79,3 dB(A)
Incertitudine:	3 dB(A)
Nivel vibrație:	< 2,5 m/s ²
Incertitudine (k)	1,5 m/s ²
Transmisie putere:	hidraulică
Presiune axială la piston:	32kN
Cursă:	40 mm
Greutate, incluzând adaptorul pentru alimentare:	4,29 kg

Unealta de presare RP 340-B	
Putere nominală:	490W
Tensiune:	18V
Monitorizare aparat:	electronică
Nivel presiune sunet:	79,3 dB(A)
Incertitudine:	3 dB(A)
Nivel vibrație:	< 2,5 m/s ²
Incertitudine (k)	1,5 m/s ²
Transmisie putere:	hidraulică
Presiune axială la piston:	32kN
Cursă:	40 mm
Greutate, incluzând acumulatorul:	3,76 kg
Capacitatea bateriei reîncărcabile litiu-ion	18V / 2,0Ah
(Valori informative supuse modificării)	

Nivelurile specificate de vibrații au fost măsurate în conformitate cu EN 60745-1 și pot fi utilizate pentru comparare cu alte dispozitive. În timpul utilizării dispozitivului de apăsare valoarea nivelului de vibrație poate diferi de valoarea specificată. Valoarea nivelului de vibrație depinde de modul în care este utilizat dispozitivul.

4. Descrierea dispozitivului și modul principal de operare

4.1 Modul principal de operare



Unealta de presare acționează electro-hidraulic. Pompa hidraulică este condusă cu ajutorul unui motor electric. Presiunea lichidului hidraulic acționează asupra pistonului de conducere pe o parte, iar rolele de presare (5) sunt atașate țijeii acestui piston. Rolele de presare produc acțiunea de presare ca rezultat al forței care este direcționată prin camele fălcii de presare (7).

4.2 Monitorizarea electronică și indicatorii LED

Unealta de presare este monitorizată electronic pentru a proteja împotriva umblării și pentru a asigura rezultate perfecte de presare. Starea oricărei funcționări incorecte este indicată de diodele emițătoare de lumină (LED-uri) (2).

Sunt monitorizate următoarele:

- Bolț de fixare
- Durată de presare
- Capacitate tensiune/acumulator
- Interval de service
- Temperatură de operare

Indicații de stare după pornirea Uneltei de presare

- ▶ Conectați la rețea RP 340-C cu adaptorul pentru alimentare
- ▶ Introduceți bateria reîncărcabilă în RP 340-B
- ▶ Apăsăți butonul „PORNIRE-OPRIRE” (1)

Indicatorul LED (2) luminează în timp ce butonul „PORNIRE-OPRIRE” este apăsat pentru a verifica funcționarea celor trei LED-uri.

Buton „PORNIRE-OPRIRE”

Aparatul poate fi pornit sau oprit oricând cu butonul „PORNIRE-OPRIRE” (exceptând perioada unui ciclu de presare).

Dacă aparatul nu este utilizat în timp ce se află în starea PORNIT, ansamblul de circuite electronice trec aparatul în starea OPRIT după 10 minute.

4.3 Indicația de stare

LED	Stare	Descriere
Verde	Lucește	Aparat PORNIT
	Clipește	230V: Sub tensiune; 18V: Acumulator prea descărcat. Reîncărcați acumulatorul.
Roșu	Clipește	În afara intervalului de temperatură
	Lucește	Știftul care reține fălcile nu este cuplat în întregime. Introduceți bolțul.
Galben	Clipește	Aparatul este blocat – lucrări de service după 42000 de cicluri sau după o funcționare necorespunzătoare.
	Lucește	Indicator de service după 40000 de cicluri. Notă: Unealta se va bloca după 42000 de cicluri.

4.4 Construcția mecanică a Uneltei de presare

Consultați explicațiile din pagina următoare.

5. Domeniul de aplicare

Unealta de presare cu accesoriile standard de presare RIDGID sau alte accesorii standard de presare disponibile pe piață este potrivită pentru utilizarea împreună cu toate sistemele de alimentare cu apă și încălzire până la dimensiunea de 54 mm sau chiar mai mare până la 108 mm dacă sistemul necesită o forță de presare de 32kN. Unealta de presare cu accesoriile VIEGA standard RIDGID este potrivită pentru utilizarea cu toate sistemele de plumbuire și încălzire VIEGA până la dimensiunea de 108 mm.

Construcția mecanică a Unelei de presare

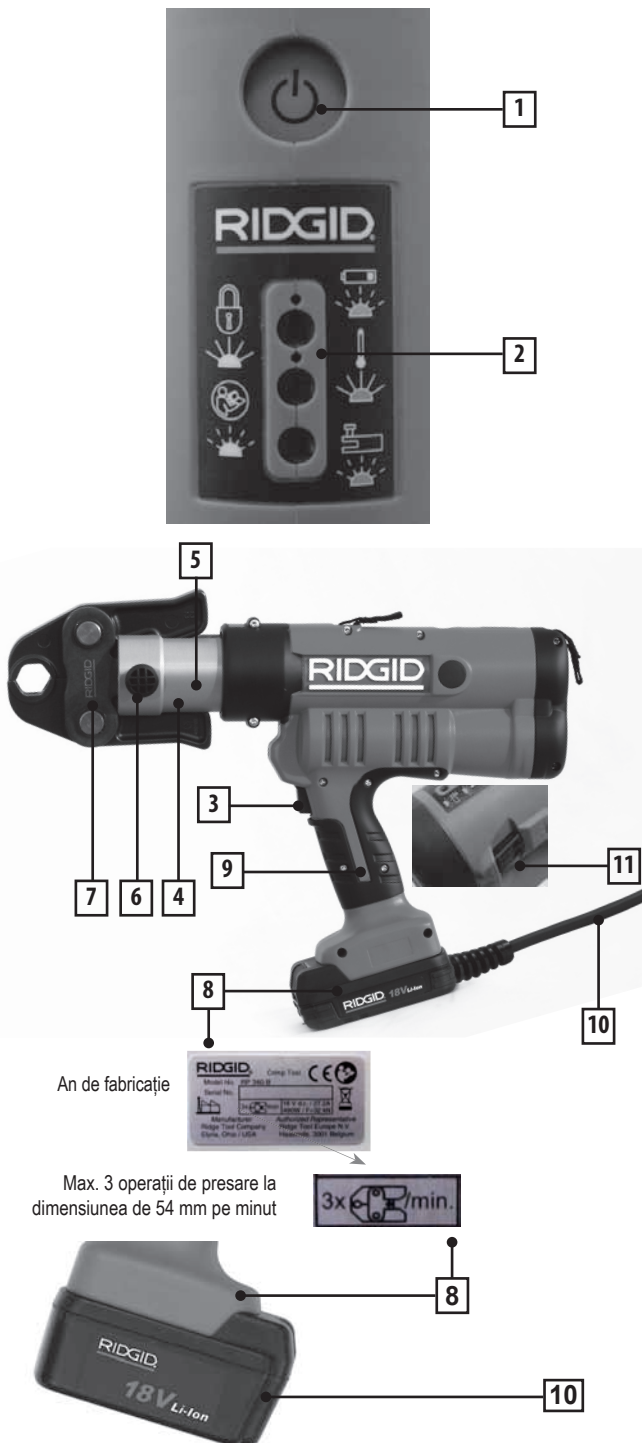

1. Buton „PORNIRE-OPRIRE”
2. Indicatori LED, verde, roșu și de culoarea chihlimbarului
3. Buton de declanșare
4. Cap de dispozitiv cu armătură a falcilor de presare, care poate fi rotit la 270°
5. Role de presare

6. Bolț de fixare
7. Falcă de presare
8. Etichetă
9. Carcasă de plastic
10. Adaptor pentru alimentare de 230V/ baterie reîncărcabilă de 18V -> vezi figura separată
11. Resetare de urgență (buton negru)



6. Falcile de presare

6.1 Fixarea falcilor de presare

- ▶ Scoateți bolțul de fixare (6)
- ▶ Glisați falca de presare (7) în canalul din capul dispozitivului
- ▶ Glisați complet bolțul de fixare (6)



Dacă bolțul de fixare nu a glisat complet, Unealta de presare nu poate fi pornită (funcție de siguranță monitorizată electronic). Indicație LED: LED-ul verde luminează și LED-ul roșu clipește.

6.2 Curățarea falcilor de presare

Îndepărtați întotdeauna falca de presare de pe aparat înainte de curățare.



Curățați falca de presare pentru a îndepărta mizeria și reziduurile metalice utilizând dizolvant. Apoi pulverizați întreaga falcă cu un lubrifiant combinat cu o substanță anticorozivă.

6.3 Verificarea falcilor de presare



Asigurați-vă că falca de presare se închide complet la presare.
După fiecare utilizare, verificați geometria falcilor de presare pentru a detecta avarii sau semne de uzură.

6.4 Verificarea și întreținerea falcilor de presare

De asemenea, duceți întotdeauna toate falcile de presare, împreună cu Unealta de presare, la un agent de service autorizat pentru verificare și întreținere de fiecare dată când Unealta de presare trebuie să fie verificată și să se efectueze lucrări de service (consultați capitolul 10.4 Verificarea și întreținerea Unelei de presare).

7. Acumulatorul

7.1 Tehnologia acumulatorului

Unealta de presare este acționată de acumulatorul cu tehnologie Li-ion.

7.2 Tipul acumulatorului

Pot fi utilizate numai baterii Li-Ion de 18V furnizate de RIDGID.

7.3 Încărcarea acumulatorului



Bateria poate fi încărcată numai cu un reîncărcător original furnizat de RIDGID. Consultați instrucțiunile de operare ale încărcătorului.

7.4 Recomandări privind siguranța pentru acumulatorii Li-ion



Rețineți următoarele recomandări privind siguranța pentru utilizarea acumulatorilor Li-ion:

1. Nu îi striviți!
2. Nu îi încălziți și nu îi ardeți!
3. Nu îi scurtcircuitați!
4. Nu îi introduceți în lichide!
5. Nu îi încărcați când temperatura mediului ambiant este sub 5°C!
6. Încărcați utilizând numai un încărcător original de tip BC1/1,8 de la BMZ!

7.5 Aruncarea acumulatorilor Li-ion



Acumulatorii trebuie aruncați în același fel ca și Unealta de presare (consultați Capitolul 10.3).

7.6 Informații privind comanda încărcătorului/bateriei

- 43333 - Încărcător rapid de 230V
- 43323 - Baterie Li-Ion de 18V 2,0Ah
- 43328 - Baterie Li-Ion de 18V 4,0Ah
- 43338 - Adaptor pentru alimentare de 230V (RP 340-C)

8. Lucrul

Nu începeți lucrul până când nu ați citit și nu ați înțeles acest Manual de operare!

8.1 Declanșarea operației de presare

- ▶ Conectați la rețea RP 340-C cu adaptorul pentru alimentare
- ▶ Introduceți bateria reîncărcabilă încărcată în RP 340-B
- ▶ Apăsăți butonul „PORNIRE-OPRIRE” (1)
- ▶ Verificați indicatorul LED (2): LED-ul verde trebuie să fie aprins
- ▶ Verificați dacă ați introdus falca de presare corectă (7)

8.2 Lucrul



Nu porniți Unealta de presare fără falca de presare (7) montată.



Nu presați niciodată fittingurile pentru țevi utilizând o falcă de presare nepotrivită. Rezultatul presării va fi nereizistent, iar Unealta de presare și falca de presare ar putea fi avariate.

- ▶ Verificați dacă Unealta de presare împreună cu falca de presare au fost montate corect pe fittinguri și la unghiurile corespunzătoare pe axa țevii la fittingul de presare.



Urmați instrucțiunile ilustrate furnizate împreună cu fittingul de presare pentru a efectua o conectare corectă prin presare.

- ▶ Porniți Unealta de presare apăsând butonul negru de declanșare (3) până când dispozitivul intră în ciclu automat. Puteți elibera apoi butonul de declanșare (3) și operația de presare este finalizată și terminată automat.



Operația de presare este efectuată automat după pornirea presării. După operația de presare, pistonul se retrage automat în poziția de pornire.

- ▶ Așteptați până când pistonul s-a retras complet. Apoi puteți deschide falca de presare (7) și o puteți detașa de pe fitting.



Dacă energia electrică se întrerupe brusc în timpul operației de presare, apăsați butonul Decuplare de urgență pentru a retrage roletele.



În cazul în care Unealta de presare nu poate fi pornită dacă apăsați butonul de declanșare, verificați

- ▶ Dacă sistemul electronic a fost activat apăsând butonul „PORNIRE-OPRIRE” (1) (cel puțin LED-ul verde trebuie să fie aprins)
- ▶ Indicatorii LED în general. Consultați Capitolul 4.4 pentru ceea ce trebuie să faceți în cazul în care LED-ul roșu și/sau cel de culoarea chihlimbarului se aprinde sau clipește
- ▶ Dacă rotorul motorului electric se mai rotește de la o operație de presare anterioară
- ▶ În cazul în care cablul adaptorului pentru alimentare (RP 340-C) este conectat la sursa de alimentare
- ▶ Dacă acumulatorul este încărcat complet
- ▶ Dacă acumulatorul a fost montat corect

Dacă totuși Unealta de presare nu poate fi pornită, returnați-o celui mai apropiat agent de service autorizat pentru verificare și întreținere.

8.3 Întreruperea operației automate de presare



Mișcarea de avansare a pistonului este oprită atâta timp cât țineți eliberat butonul (3) după pornire. Roletle pot fi retrase din nou cu butonul Decuplare de urgență.



Operația de presare nu poate fi întreruptă în timpul presării automate (deformarea fittingului).

9. Depozitarea și aruncarea

9.1 Sensibilitatea

Dispozitivul de apăsare/încărcătorul și adaptorul pentru alimentare trebuie protejate față de loviturile dure, umiditate, murdărie, praf, temperaturi extrem de scăzute, temperaturi extrem de ridicate, soluții și gaze chimice.



Unealta de presare pune în evidență protecția extinsă EMC. Dacă totuși interferența electromagnetică decuplează dispozitivul de apăsare, deconectați pentru un timp scurt mașina RP 340-C scoțând din priză adaptorul pentru alimentare sau îndepărtând bateria reincărcabilă RP 340-B. În general, acest lucru va remedia problema. În caz contrar, eliminați cauza interferenței.

9.2 Depozitarea intermediară

Deconectați Unealta de presare de la rețeaua electrică sau îndepărtați acumulatorul dacă nu intenționați să utilizați Unealta de presare.



După o perioadă îndelungată de depozitare, acumulatorul atinge capacitatea proiectată după reincărcarea sa completă de 1-5 ori.

Dacă Unealta de presare nu este utilizată direct după livrare, depozitați-o în ambalajul original într-un loc uscat.



Păstrați Unealta de presare în locuri uscate care pot fi încluzite, inaccesibile persoanelor neautorizate!



Unelte de presare care nu sunt utilizate pe perioade îndelungate (de 6 luni sau mai mult) trebuie să fie curățate și depozitate în locuri uscate. De asemenea, verificați funcționarea Unelei de presare urmând verificările în conformitate cu Punctul 10.2 înainte de reutilizarea Unelei de presare.

9.3 Aruncarea



Trimiteti Uneltele de presare la cel mai apropiat agent de service (accesați www.RIDGID.eu pentru adrese) sau predați-le unei companii de reciclare pentru a proteja mediul. Uneltele de presare nu pot fi aruncate ca deșeurii metalice sau menajere.

10. Curățarea, verificările, reparațiile și inspecțiile



Deconectați întotdeauna mașina RP 340-C scoțând din priză adaptorul pentru alimentare sau îndepărtând bateria reincărcabilă RP 340-B din dispozitivul de apăsare înainte de efectuarea lucrărilor de curățenie!

10.1 Curățarea regulată după utilizare

- Curățați roletele de presare (5) în mediu uscat și ungeți-le puțin.
- Curățați fălcile de presare pentru a îndepărta praful și reziduurile metalice utilizând un dizolvant.

Apoi pulverizați întreaga falcă cu un lubrifiant combinat cu o substanță anticorozivă.



Nu utilizați niciodată lichide (apă sau substanțe chimice) sau cârpe umede pentru a curăța Unealta de presare. Suprafața din exteriorul carcasei poate fi curățată cu o cârpă umedă (piese din plastic).

10.2 Verificările regulate



Asigurați-vă că falca de presare se închide complet la presare. După fiecare utilizare a Unelei de presare, verificați geometria fălcilor de presare pentru a detecta avariile sau uzura vizibilă.

Contactați un agent de service autorizat (accesați www.RIDGID.eu pentru adrese) în caz de funcționare necorespunzătoare.

10.3 Reparațiile



Nu efectuați niciodată reparațiile dvs. înșivă. Trimiteti întotdeauna Unealta de presare la un agent de service autorizat (accesați www.RIDGID.eu pentru adrese) pentru lucrări de service sau reparații.



Nu faceți modificări la sistemele electrice și electronice. Dacă apare vreo problemă, contactați un agent de service autorizat (accesați www.RIDGID.eu pentru adrese).

10.4 Verificarea și întreținerea Unelei de presare (recomandat)

Racordările pentru o presare perfectă necesită o Unealtă de presare care funcționează la capacitate maximă și care este întreținută periodic (recomandat după 4 ani sau automat la 42000 de cicluri). Astfel, Unealta de presare ar trebui trimisă unui agent de service autorizat pentru lucrări de verificare și întreținere dacă indicatorul de Service luminează. Inspecția periodică împreună cu fălcile de presare (Punctul 6.4) prelungeste considerabil durata de viață a Unelei de presare.

Indicatorul de Service (LED-ul verde și LED-ul de culoarea chihlimbarului clipește) este destinat să atragă atenția asupra faptului că Unealta de presare necesită lucrări de service după 40000 de operații de presare. Unealta de presare este blocată prin sistemul electronic de monitorizare (LED-ul galben luminează) după 42000 de operații de presare. Atunci trebuie trimisă la un agent de service autorizat (accesați www.RIDGID.eu pentru adrese).

Dacă apare o defecțiune a aparatului, Unealta de presare este blocată imediat de sistemul electronic de monitorizare și atunci trebuie trimisă unui agent de service pentru verificare (citiți întotdeauna Capitolul 4.4).

11. Lucrările de service în garanție

Pentru informații privind cel mai apropiat centru de service independent Ridgid sau pentru orice întrebări referitoare la lucrările de service sau reparații:

- Contactați distribuitorul local RIDGID
- Vizitați www.RIDGID.com sau www.RIDGID.eu pentru a afla datele de contact ale distribuitorului local Ridge Tool

12. Fabricant și reprezentant autorizat

Fabricant:
RIDGE TOOL COMPANY
400 Clark Street
Elyria, Ohio 44035-6001
S.U.A.

Reprezentant autorizat:
RIDGE TOOL EUROPE N.V.
Research Park, Haasrode
B-3001 Leuven
Belgia

CZ

RP 340-B, RP 340-C

Návod k obsluze

Překlad původního návodu k používání

1. Všeobecné informace

1.1 Části této příručky k obsluze

Tento návod k obsluze má následující části:

- Lisovací nástroj RP 340-B/C
 - Čelisti lisu
 - Dobíjitelná baterie a síťový adaptér
- a. Příručka k obsluze poskytnutá výrobcem (viz označení na dobíječe, dobíjitelné baterii a síťovém adaptéru) obsahuje kompletní pokyny k dobíječe dobíjitelných baterií, k dodané baterii a síťovému adaptéru. Společnost RIDGID nemůže zaručit úplnost takových pokynů.
- b. Prohlášení o shodě ES (890-011-320.10) bude v případě potřeby součástí této příručky jako zvláštní brožura.

1.2 Před uvedením do provozu

Je zásadně důležité pamatovat na následující:

- Zkontrolujte, zda je zásilka úplná a dále zda nebyla zásilka během přepravy poškozena
- Postupujte podle bezpečnostních pokynů
- Postupujte podle příručky k obsluze

1.3 Prostudování této příručky k obsluze



Prostudujte si příručku k obsluze od výrobce dobíječky a dobíjitelné baterie, jsou v ní obsaženy informace o používání a dobíjení dobíjitelné baterie. Pokud vám stále nebude po prostudování této příručky k obsluze něco jasné, kontaktujte, prosím, výrobce, který Vám poskytne informace o našem nejbližším servisním zástupci (adresy jsou uvedeny na kartě se zárukou). Nemůžeme přijmout zodpovědnost za škody, ztráty či nesprávné fungování v důsledku nedodržení pokynů v příručce k obsluze.

1.4 Ilustrace a technické úpravy

Ilustrace se mohou od skutečného zařízení odlišovat a z naší strany nejsou závazné. Vyhraujeme si právo za účelem plnění rychle se měnících potřeb zákazníků provádět technické úpravy strojů i bez předchozího ohlášení.

1.5 Uchování na bezpečném místě

Uložte si laskavě tuto příručku k obsluze na bezpečném místě.

1.6 Další informace

Výrobce

Ridge Tool Company
Elyria, Ohio, USA

Platí pro lisovací nástroje RP 340-B/C

2. Bezpečnostní informace

2.1 Všeobecná bezpečnostní varování týkající se elektrického nářadí

VAROVÁNÍ Přečtěte si všechna bezpečnostní varování a pokyny. Nedodržení varování a pokynů uvedených níže může vést k elektrickému šoku, požáru, případně k závažné újmě na zdraví.



Uchovejte si všechna varování a pokyny pro další použití. Termín „elektrické nářadí“ v části varování odkazuje na elektrické nářadí napájené ze sítě (připojené kabelem) nebo dobíjené baterií (bezdrátové).

1) Oblast pracovní bezpečnosti

- a. **Udržujte pracovní oblast čistou a dobře osvětlenou.** V zablokovaných nebo tmavých prostorách může dojít snadno k nehodám.
- b. **Nepoužívejte elektrické nářadí ve výbušné atmosféře, například za přítomnosti hořlavých kapalin, plynů nebo prachu.** Elektrické nářadí může vytvářet jiskry, které mohou zapálit prach nebo výpary.
- c. **Děti a okolo stojící osoby by se neměly přibližovat k nářadí, pokud je používáno.** Rozptylování může mít za následek ztrátu kontroly.

2) Bezpečnost při práci s elektřinou

- a. **Zástrčka nástroje musí přesně pasovat do zásuvky. Zástrčku nikdy nijak neupravujte. Nepoužívejte žádný adaptér pro zástrčky s uzemněnými nástroji.** Neupravené zástrčky a vhodné zásuvky snižují riziko elektrického šoku.
- b. **Zabraňte kontaktu těla s uzemněnými povrchy, např. s trubkami, radiátory, pecemi a chladničkami.** Je zde zvýšené riziko elektrického šoku, pokud je vaše tělo uzemněno.
- c. **Nevystavujte elektrické nářadí dešti ani mokřým podmínkám.** Pokud se přístroje dostane voda, zvýší se riziko elektrického šoku.
- d. **Nepoškozujte kabel. Nikdy kabel nepoužívejte pro nošení, táhnutí či vypojoování nářadí ze zásuvky. Kabel musí být v určité vzdálenosti od zdrojů tepla, oleje, ostrých hran nebo pohyblivých částí.** Poškození či zamotání kabelu zvyšuje riziko elektrického šoku.
- e. **Pokud používáte nářadí v exteriéru, použijte prodlužovací kabel vhodný pro použití v exteriéru.** Použití prodlužovačky vhodné pro venkovní použití se snižuje riziko elektrického šoku.
- f. **Pokud je nevyhnutelné použití nástroje ve vlhkém prostředí, použijte napájení chráněné proudovým chráničem (RCD).** Použití RCD snižuje riziko elektrického šoku.

3) Osobní bezpečnost

- a. **Při používání elektrického nářadí se mějte neustále na pozoru, sledujte co děláte a používejte zdravý rozum. Nepoužívejte tento nástroj, pokud jste unaveni nebo pod vlivem drog, alkoholu či léků.** Stačí okamžik nepozornosti při používání tohoto nástroje a může dojít k závažné újmě na zdraví.
- b. **Používejte osobní ochranné prostředky. Vždy noste ochranu očí.** Ochranné prostředky, jako je maska proti prachu, protismyková ochranná obuv, pevná ochrana hlavy nebo chrániče uší, se použijí ve vhodných podmínkách a sníží tak možnost újmy na zdraví.
- c. **Dávejte pozor na neúmyslné zapnutí. Ujistěte se, že spínač je v pozici vypnuto, než připojíte zdroj elektřiny a/nebo baterii, když nástroj přenášíte nebo nosíte.** Přenášení nářadí s prstem na spínači nebo připojení k napájení elektrického nářadí se spínačem v pozici zapnuto může vést k nehodám.
- d. **Odstraňte jakýkoliv seřizovací klíč, než přístroj zapojíte.** Klíč, který je připevněn k rotující části nástroje, může mít za následek újmu na zdraví.
- e. **Nenahybujte se. Vždy mějte vhodnou oporu pod nohy a rovnováhu.** To umožní lepší kontrolu nástroje v neočekávaných situacích.
- f. **Noste vhodné oblečení. Nenoste volný oděv ani žádné šperky. Udržujte své vlasy, oděv a rukavice v dostatečné vzdálenosti od pohyblivých součástí.** Volný oděv, šperky či dlouhé vlasy by mohly být zachyceny pohyblivými součástmi.
- g. **Pokud je nářadí opatřeno připojením k zařízením pro zachycování a hromadění prachu, ujistěte se, že jsou připojena a řádně používána.** Použití zařízení na zachycování prachu může snížit rizika spojená s prachem.

4) Použití a péče o elektrické nářadí

- a. **Při použití nepoužívejte sílu. Pro svůj účel použijte správný nástroj.** Správný nástroj vám poslouží lépe a bezpečněji, pokud je použit na takové úrovni, ke které byl navržen.
- b. **Nepoužívejte nástroj, pokud nelze spínač vypnout a zapnout.** Jakýkoliv nástroj, který nelze kontrolovat pomocí spínače, je nebezpečný a musí být opraven.
- c. **Předtím, než provedete jakékoliv úpravy, výměny příslušenství nebo před uložením, odpojte zástrčku ze zdroje napájení a/nebo z baterie.** Takové preventivní bezpečnostní opatření snižuje riziko náhodného zapnutí nástroje.
- d. **Přístroj, který se nepoužívá, uchovávejte mimo dosah dětí a nedovolte, aby nářadí používaly osoby, které s ním neumí zacházet nebo neznají tyto pokyny.** Elektrické nářadí je v rukou neproškolených uživatelů nebezpečné.
- e. **Údržba elektrického nářadí. Zkontrolujte, zda jsou pohyblivé části správně seřizeny a připojeny, zda nejsou žádné části poškozeny nebo zda nevznikly jiné podmínky, které mohou mít dopad na provozování elektrického nářadí. Pokud je část poškozena, nechte před použitím elektrické nářadí opravit.** Mnoho nehod již bylo způsobeno elektrickým nářadím, které nebylo řádně opraveno.
- f. **Řezací nástroje musejí být ostré a čisté.** Správně udržované řezací nástroje s ostrými okraji mají menší pravděpodobnost zachycení a snadněji se ovládají.
- g. **Používejte elektrické nářadí, příslušenství a hroty nástrojů atd. v souladu s těmito pokyny, zohledněte pracovní podmínky a práci, kterou máte provádět.** Použití elektrického nářadí pro jiné operace, než pro které je určeno, by mohlo vést k nebezpečným situacím.

5) Použití a péče o nářadí na baterie



- a. **Dobíjejte baterie pouze dobíječkou specifikovanou výrobcem.**
Dobíječka, jež je vhodná pro jeden typ baterií, může při použití s jinými bateriemi způsobit vznik požáru.
- b. **Používejte elektrické nářadí pouze s přesně určenými bateriemi.**
Použití jiných baterií způsobuje nebezpečí poranění nebo požáru.
- c. **Když se baterie nepoužívají, udržujte je mimo jiné kovové předměty, jako jsou kancelářské svorky, mince, klíče, hřebíky, šrouby či jiné drobné kovové předměty, které by mohly zkratovat kontakty baterie.** Zkratováním kontaktů baterie může vzniknout požár.
- d. **V nesprávných podmínkách může dojít k úniku kapaliny z baterie, v takovém případě se vyhněte kontaktu. Pokud by náhodou ke kontaktu došlo, opláchněte místo kontaktu vodou. Pokud by se vám kapalina dostala do očí, vyhledejte lékařskou pomoc.** Kapalina z baterie může způsobit podráždění či popálení.

6) Servis

- a. **Servis nářadí musí provádět kvalifikovaná osoba při použití identických náhradních dílů.** Tak se zajistí, že bude dodržena bezpečnost elektrického nářadí.

2.2 Označení částí tohoto návodu k obsluze

Bezpečnostní pokyny obsažené v tomto návodu k obsluze si přečtěte a vždy je dodržujte. Bezpečnostní pokyny jsou označovány takto:

-  Nedodržení pokynu s takovouto značkou může vést k závažnému zranění či k smrtelnému úrazu
-  Nedodržení pokynu s takovouto značkou může vést k poškození stroje či ke škodám na majetku
-  Označuje doplňující informace či zvláštní pokyny

Seznamy

Když jsou pokyny uvedeny pouze formou seznamu, je před příslušným řádkem odrážka •, např.:

- 1. Řádek
- 2. Řádek

Krokové pokyny (případy, kdy musíte něco udělat) jsou označeny trojúhelníčkem

- ▶ na začátku řádku:
- ▶ 1. Krok
- ▶ 2. Krok

Pořadí čísel kroků je závazné.

3. Technické údaje

Lisovací nástroj RP 340-C	
Jmenovitý výkon:	490W
Napětí:	230V
Hlavní pojistka:	10A
Typ izolace	<input checked="" type="checkbox"/>
Monitorování stroje:	elektronické
Hladina akustického tlaku:	79,3 dB(A)
Nejasnost	3 dB(A)
Hladina vibrací:	< 2,5 m/s ²
Nejasnost (K)	1,5 m/s ²
Přenos výkonu:	hydraulický
Síla na pístu:	32kN
Zdvih:	40 mm
Hmotnost, včetně síťového adaptéru:	4,29 kg

Lisovací nástroj RP 340-B	
Jmenovitý výkon:	490W
Napětí:	18V
Monitorování stroje:	elektronické
Hladina akustického tlaku:	79,3 dB(A)
Nejasnost	3 dB(A)
Hladina vibrací:	< 2,5 m/s ²
Nejasnost (K)	1,5 m/s ²
Přenos výkonu:	hydraulický
Síla na pístu:	32kN
Zdvih:	40 mm
Hmotnost, včetně dobíjecí baterie:	3,76 kg
Kapacita lithio-ionové dobíjecí baterie	18V / 2,0Ah
(Hodnoty mohou být změněny)	

Specifikované úrovně vibrací byly měřeny v souladu s EN 60745-1 a mohou být použity pro porovnání s jiným nářadím. Při používání lisovacího nástroje se může úroveň vibrace od předepsané hodnoty lišit. Úroveň vibrací závisí na způsobu, jakým je lisovací nástroj používán.

4. Popis zařízení a základní provozní režim

4.1 Základní provozní režim



Lisovací nástroj funguje na elektro-hydraulickém principu. Hydraulické čerpadlo je poháněno elektromotorem. Tlak hydraulické kapaliny působí na jedné straně na píst, lisovací válce (5) jsou připojeny k tyči tohoto pístu. Lisovací válce vytvářejí lisovací sílu, která je výsledkem sil přenášených pomocí vaček lisovací čelisti (7).

4.2 Elektronické monitorování a kontrolky LED

Lisovací nástroj je elektronicky monitorován, aby byl ochráněn proti neoprávněným manipulacím a aby byly zajištěny bezchybné výsledky lisování. Stav jakýchkoli nesprávných funkcí je indikován kontrolkami LED (2).

Monitorovány jsou následující položky:

- Záchytný kolík
- Doba lisování
- Napětí/kapacita dobíjecí baterie
- Servisní interval
- Provozní teplota

Indikace stavu po zapnutí lisovacího nástroje

- ▶ Zapojte zařízení RP 340-C pomocí síťového adaptéru do sítě
- ▶ Vložte do zařízení RP 340-B dobíjecí baterii
- ▶ Stiskněte vypínač (1).

Kontrolky LED (2) se při stisknutí vypínače rozsvítí, aby bylo možné ověřit správnou funkci všech tří kontrolky LED.

Vypínač

Stroj je možné kdykoli zapnout či vypnout pomocí vypínače (s výjimkou případů, kdy probíhá lisovací cyklus).

Pokud není stroj používán, když je zapnutý, po 10 minutách elektronický obvod stroj vypne.

4.3 Indikace stavu

Kontrolka LED	Stav	Popis
Zelená	Svíí	Nástroj je zapnutý.
	Bliká	230V: podpětí; 18V: baterie je příliš slabá. Dobijte baterii.
Červená	Bliká	Mimo teplotní rozpětí.
	Svíí	Pojistný kolík čelisti není zcela zasunut. Zasuňte kolík.
Oranžová	Bliká	Stroj je zablokovaný – buď po 42000 cyklech bez servisu nebo po chybné funkci.
	Svíí	Indikátor potřeby servisního zásahu po 40000 cyklech. Poznámka: Po 42000 cyklech se nástroj zablokuje.

4.4 Mechanická konstrukce lisovacího nástroje

Viz vysvětlení na následující straně

5. Oblast použití

Lisovací nástroj se standardním lisovacím příslušenstvím RIDGID nebo s jiným standardním lisovacím příslušenstvím dostupným na trhu je vhodný pro použití se všemi instalatérskými a topenářskými systémy o rozměru do 54 mm, nebo až 108 mm, pokud systém vyžaduje lisovací sílu 32kN. Lisovací nástroj s RIDGID standardními násadami VIEGA je vhodný k použití se všemi instalatérskými a topenářskými systémy VIEGA až do rozměru 108 mm.

Mechanická konstrukce lisovacího nástroje



- 1. Vypínač
- 2. Kontrolky LED, zelená, červená a oranžová
- 3. Spouštěcí spínač
- 4. Hlava zařízení s připevněnou čelistí lisu, lze otočit o 270°
- 5. Lisovací válec
- 6. Záchytný kolík

- 7. Čelist lisu
- 8. Výkonnostní štítek
- 9. Plastový kryt
- 10. 230V síťový adaptér /18V dobíjecí baterie → viz samostatná ilustrace
- 11. Nouzové resetování (černá tlačítka)



6. Lisovací čelisti

6.1 Upevnění lisovacích čelistí

- ▶ Vytáhněte záchytný kolík (6)
- ▶ Nasuňte lisovací čelist (7) do otvoru v hlavě zařízení.
- ▶ Zasuňte záchytný kolík plně na své místo.



Pokud není záchytný kolík plně zastrčen, není možné lisovací nástroj spustit (bezpečnostní funkce elektronického monitorování). Indikace kontrolkami LED: zelená kontrolka LED svítí a červená bliká.

6.2 Čištění lisovacích čelistí

Před čištěním vždy lisovací čelist vyjměte ze stroje.



Pomocí rozpouštědla vyčistěte lisovací čelisti tak, aby se z nich odstranily nečistoty a zbytky kovů. Poté nastříkejte celou čelist prostředkem spojujícím mazivo a inhibitor koroze.

6.3 Kontrola lisovacích čelistí



Ujistěte se, že se při lisování lisovací čelist uzavírá úplně.
Po každém použití zkontrolujte geometrii lisovacích čelistí, zda nejsou poškozeny či stopy opotřebení.

6.4 Inspekce a údržba lisovacích čelistí

Vždy, když má proběhnout inspekce a údržba lisovacího nástroje, vezměte k autorizovanému servisnímu zástupci spolu s lisovacím nástrojem též všechny lisovací čelisti (viz 10.4 Inspekce a údržba lisovacího nástroje).

7. Baterie

7.1 Technologie baterie

Lisovací nástroj je napájen baterií využívající technologii Li-ion.

7.2 Typ baterie

Lze používat pouze Li-ion baterie 18V od společnosti RIDGID.

7.3 Výměna baterie



Baterii je možné dobít pouze pomocí originální dobíječky od firmy RIDGID. Viz návod k obsluze dobíječky.

7.4 Bezpečnostní tipy pro baterie Li-ion



Zapamatujte si, prosím, následující bezpečnostní zásady pro používání baterií Li-ion:

1. Baterie nerozbíjejte!
2. Baterie nezahřívajte ani nespálujte!
3. Baterie nezkratujte!
4. Neponořujte baterie do kapalin!
5. Nedobíjajte baterie, je-li okolní teplota nižší než 5°C!
6. Dobíjajte baterie pouze pomocí originální dobíječky typ BC1/1.8 od BMZ!

7.5 Likvidace baterií Li-ion



Baterie je nutné likvidovat stejným způsobem jako lisovací nástroj (viz bod 10.3).

7.6 Objednací informace pro baterii / dobíječku

- 43333 - 230V Rychlá dobíječka
- 43323 - 18V 2,0Ah Li-Ion baterie
- 43328 - 18V 4,0Ah Li-Ion baterie
- 43338 - 230V síťový adaptér (RP 340-C)

8. Práce

Nezačínajte s prací, dokud nepročtete tuto Příručku k obsluze a neporozumíte jí!

8.1 Spuštění lisovací operace

- ▶ Zapojte zařízení RP 340-C pomocí síťového adaptéru do sítě
- ▶ Vložte do zařízení RP 340-B nabitou dobíjecí baterii
- ▶ Stiskněte vypínač (1)
- ▶ Zkontrolujte kontrolku LED (2): zelená kontrolka musí svítit
- ▶ Zkontrolujte, zda jste nasadili správnou lisovací čelist (7)

8.2 Práce



Nespouštějte lisovací nástroj bez nasazené lisovací čelisti (7).



Nikdy nelisujte armatury na trubky pomocí nevhodné lisovací čelisti. Výsledky lisování by byly nepoužitelné a mohlo by dojít k poškození lisovacího nástroje a lisovací čelisti.

- ▶ Zkontrolujte, zda byl lisovací nástroj s lisovací čelistí řádně nasazen, zda směřuje v pravém úhlu k ose trubky na připevňovanou armaturu.



Pro účely vytvoření správného lisovaného spoje postupujte, prosím, podle ilustrovaných pokynů dodávaných s armaturami určenými k nalisování.

- ▶ Spusťte lisovací nástroj stisknutím černého spouštěcího spínače (3), dokud se zařízení nedostane do automatického cyklu. Spouštěcí spínač (3) poté můžete opět pustit. Lisovací operace se provede a automaticky dokončí.



Lisovací operace se provede automaticky po zahájení lisování. Po lisovací operaci se píst automaticky stáhne do výchozí polohy.

- ▶ Vyčkejte, dokud se píst plně nevrátí do výchozí polohy. Potom můžete otevřít lisovací čelist (7) a odpojit ji od armatury.



Pokud by náhle během provádění operace došlo k výpadku napájení, stiskněte Nouzové zastavení s uvolněním a válce se vrátí do původní polohy.



Pokud se nedaří lisovací nástroj pomocí spouštěcího spínače spustit, zkontrolujte:

- ▶ Zda byl aktivován elektronický systém pomocí vypínače (1) (nejméně zelená kontrolka LED musí svítit)
- ▶ Obecně stav kontrolky LED. Pokud svítí/bliká červená a/nebo oranžová kontrolka LED, postupujte podle pokynů v kapitole 4.4
- ▶ Zda se ještě stále točí rotor elektromotoru z předchozí lisovací operace
- ▶ Zda je kabel síťového adaptéru (RP 340-C) zapojený do napájení
- ▶ Zda je dobíjecí baterie plně dobíjena
- ▶ Zda byla dobíjecí baterie správně vložena

Pokud se lisovací nástroj stále nedaří spustit, předejte jej, prosím, nejbližšímu autorizovanému servisnímu zástupci, který provede jeho inspekci a údržbu.

8.3 Přerušování automatického lisovacího provozu



Pohyb pístu se zastaví na tak dlouho, na jakou dobu po spuštění přestanete mačkat spouštěcí spínač (3). Válečky je možné zatáhnout zpět pomocí Nouzového zastavení s uvolněním.



Lisovací operaci není možné přerušit během automatického lisování (možnost deformace kování).

9. Skladování a likvidace

9.1 Citlivost

Lisovací nástroj/dobíječka a síťový adaptér je třeba chránit před prudkými nárazy, mokrem, vlhkem, nečistotami, prachem, extrémně nízkými teplotami, extrémně vysokými teplotami, chemickými roztoky a plyny.



Lisovací nástroj je vybaven rozsáhlou ochranou proti elektromagnetickému rušení. Pokud by přesto elektromagnetické rušení lisovací nástroj vypnulo, odpojte zařízení RP 340-C se síťovým adaptérem nakrátko od elektrické sítě nebo z něj na chvíli vyjměte dobíjecí baterii. Tím se obvykle chyba spraví. Jinak prosím eliminujte příčinu rušení.

9.2 Dočasné skladování

Pokud po nějakou dobu neplánujete lisovací nástroj využívat, vypojte jej z elektrické sítě nebo z něj vyjměte dobíjecí baterii.



Dobíjecí baterie dosahuje své plné teoretické kapacity po delším skladování, teprve poté co baterii úplně dobijete jednou až pětkrát.

Pokud nepoužíváte lisovací nástroj přímo po jeho dodání, uložte jej prosím v jeho původním obalu na suchém místě.



Uchovávejte lisovací nástroj mimo dosah neoprávněných osob, na suchém a uzamykatelném místě!



Lisovací nástroje, které se po delší dobu (6 a více měsíců) nepoužívají, je nutné vyčistit a uložit v suchém prostředí. Zkontrolujte, zda je lisovací nástroj provozuschopný. Proveďte kontroly dle bodu 10.2 a teprve poté můžete lisovací nástroj opět používat.

9.3 Likvidace



Zašlete lisovací nástroj nejbližšímu servisnímu zástupci (adresy najdete na www.RIDGID.eu) nebo jej zlikvidujte prostřednictvím recyklační firmy provádějící ekologicky šetrné likvidace. Lisovací nástroje nesmějí být likvidovány jako železný šrot ani jako domácí odpad.

10. Čištění, kontroly, opravy a inspekce



Před prováděním čistících úkonů vždy zařízení RP 340-C se síťovým adaptérem vypojte z elektrické sítě nebo z něj vyjměte dobíjecí baterii!

10.1 Pravidelné čištění po použití

- Vyčistěte lisovací válečky (5), aby byly suché, a mírně je promažte.
- Pomocí rozpouštědla vyčistěte lisovací čelisti tak, aby se z nich odstranily nečistoty a zbytky kovů.

Poté nastříkejte celou čelist prostředkem spojujícím mazivo a inhibitor koroze.



Pro čištění lisovacího nástroje nikdy nepoužívejte kapaliny (vodu ani chemikálie) ani vlhké hadříky. Vnější povrch krytu je možné čistit vlhkým hadříkem (plastové díly).

10.2 Pravidelné kontroly



Ujistěte se, že se při lisování lisovací čelist uzavírá úplně. Po každém použití lisovacího nástroje zkontrolujte geometrii lisovacích čelistí, zda nejsou poškozeny či viditelně opotřebený. Pokud dojde k poruše funkce, kontaktujte, prosím, svého autorizovaného servisního zástupce (adresy najdete na www.RIDGID.eu).

10.3 Opravy



Nikdy žádné opravy neprovádějte sami. Pro účely servisního zásahu či opravy lisovací nástroj laskavě vždy zašlete autorizovanému servisnímu zástupci (adresy najdete na www.RIDGID.eu).



Nijak nemanipulujte s elektrickými ani elektronickými systémy. Pokud by došlo k problémům, obraťte se na autorizovaného servisního zástupce (adresy najdete na www.RIDGID.eu).

10.4 Inspekce a údržba lisovacího nástroje (doporučovaná)

Dobře upevněné spoje se požadují pro provozuschopný a pravidelně servisovaný lisovací nástroj (doporučuje se po 4 letech nebo automaticky po 42000 cyklech). Vždy když se rozsvítí kontrolky indikující potřebu servisního zásahu, měl by tedy být lisovací nástroj zaslán autorizovanému servisnímu zástupci na inspekci a údržbu. Pravidelné inspekce, včetně lisovacích čelistí (bod 6.4) výrazně prodlužuje užitečnou životnost lisovacího nástroje.

Účelem indikátoru potřeby servisního zásahu (blikající zelená a oranžová kontrolka LED) je upozornit vás na skutečnost, že lisovací nástroj vyžaduje po každých 40000 lisovacích operacích servisní zásah. Po 42000 lisovacích operacích (rozsvítí se žlutá kontrolka LED) elektronický monitorovací systém lisovací nástroj zablokuje. Poté je nutné jej zaslat k servisnímu zásahu autorizovanému servisnímu zástupci (adresy najdete na www.RIDGID.eu).

Pokud dojde k závadě stroje, elektronický monitorovací systém lisovací nástroj okamžitě zablokuje. Je pak nutné jej předat servisnímu zástupci, který provede inspekci (vždy si přečtěte kapitolu 4.4).

11. Poprodejní servis

Pokud hledáte nejbližší nezávislé servisní středisko pro produkty RIDGID nebo máte jakékoliv dotazy týkající se servisu nebo oprav:

- Obratěte se na místního distributora výrobků společnosti RIDGID
- Navštivte www.RIDGID.com nebo www.RIDGID.eu, kde naleznete spojení na místní kontaktní středisko Ridge Tool

12. Výrobci a autorizovaných zástupců

Výrobce:
RIDGE TOOL COMPANY
400 Clark Street
Elyria, Ohio 44035-6001
U.S.A.

Autorizovaný zástupce:
RIDGE TOOL EUROPE N.V.
Research Park, Haasrode
B-3001 Leuven
Belgie

HU

RP 340-B, RP 340-C Használati utasítás

Eredeti használati utasítás fordítása

1. Általános információk

1.1 A használati útmutató részei

A használati útmutató a következőket tartalmazza:

- RP 340-B/C préségp
 - Présopfák
 - Újratölthető akkumulátor és hálózati adapter
- a. A tölthető akkumulátorokhoz való töltőre, a mellékelt tölthető akkumulátorra, valamint a hálózati adapterre vonatkozó információkat a gyártó használati útmutatója (lásd a töltő, a tölthető akkumulátor és a hálózati adapter megjelölését) tartalmazza. A RIDGID nem garantálja ezen információk teljességét.
- b. Kérésre a EK megfelelőségi nyilatkozatot (890-011-320.10) külön füzet alakjában mellékeljük a jelen kézikönyvhöz.

1.2 Az üzembe helyezés előkészítése

Fontos szem előtt tartani a következőket:

- Ellenőrizze, hogy teljes-e a csomag, és nem sérült-e meg a szállítás során
- Tartsa be a biztonsági előírásokat
- Kövesse a használati útmutatót



1.3 A használati útmutató elolvasása

Olvassa el a használati útmutatóban az akkumulátorra és a töltőre vonatkozó, a használat és töltéssel kapcsolatos információkat. Ha a használati útmutató tanulmányozása után bármely kérdésben bizonytalan, forduljon a legközelebbi szervizképviselőhöz (címeiket a jótállási lapon talál). A használati útmutatónak nem megfelelő használatból adódó sérülésekért és károkért semmilyen felelősséget nem vállalunk.

1.4 Illusztrációk és technikai módosítások

Az illusztrációk eltérhetnek a valódi készülékektől, és semmilyen tekintetben nem kötelezőek ránk nézve. Fenntartjuk a jogot, hogy a gyorsan változó vásárlói igények kielégítése érdekében előzetes értesítés nélkül vezessünk be technikai módosításokat a készülékeken.

1.5 Megóvás

Kérjük, őrizze meg a használati útmutatót biztonságos helyen.

1.6 További információk

Gyártó

Ridge Tool Company
Elyria, Ohio, USA

RP 340-B/C préségpékhez

2. Biztonsági információk

2.1 A szerszámgépekre vonatkozó általános biztonsági figyelmeztetések

FIGYELEM! Minden biztonsági figyelmeztetést és minden utasítást olvasson el. A figyelmeztetések és utasítások be nem tartása áramütést, tüzet és/vagy súlyos sérülést okozhat.



Minden figyelmeztetést és utasítást őrizzen meg a későbbiekre. A figyelmeztetésekben a „szerszámgép” kifejezés az Ön hálózati áramforrásról működő (vezetékes) vagy akkumulátoros működésű (vezeték nélküli) szerszámgépére vonatkozik.

1) Munkahelyi biztonság

- a. **A munkahelyet tartsa tisztán, és biztosítsa a jó megvilágítást.** A zsúfolt vagy sötét helyek vonzzák a baleseteket.
- b. **Ne működtesse a szerszámgépeket robbanásveszélyes környezetben, például gyúlékony folyadékok, gázok vagy por jelenlétében.** A szerszámgépek szikrái begyújthatják a porokat és gőzöket.
- c. **A szerszámgép működtetése során tartsa távol a gyermekeket és az ott tartózkodókat.** Figyelmenek elvonása esetén elvesztheti ellenőrzését a készülék fölött.

2) Elektromos biztonság

- a. **A szerszámgép dugaszának illeszkednie kell az aljzatba. Semmilyen módon ne módosítsa a dugaszt. Földelt szerszámgéppel ne használjon csatlakozóadaptert.** Módosítatlan dugasz és megfelelő aljzat csökkenti az áramütés kockázatát.
- b. **Kerülje a földelt felületek, például csövek, fűtőtestek, tűzhelyek és hűtők érintését.** Ezekben az esetekben, ha az Ön teste földelt, nagyobb az áramütés veszélye.
- c. **Óvja a szerszámgépeket az eső vagy nedvesség hatásától.** A szerszámgépbe bejutó víz növeli az áramütés kockázatát.
- d. **A csatlakozózsínort kíméletesen használja. Soha ne vigye, húzza vagy áramtalanítsa a szerszámgépet a zsinórt fogva, illetve húzva. Óvja a zsinórt a melegtől, olajtól, élektől és mozgó alkatrészekről.** Sérült vagy összekuszálódott kábelek növelik az áramütés kockázatát.
- e. **Ha a szerszámgépet a szabadban használja, kültéri használatra szolgáló hosszabbítóvezetékét alkalmazzon.** Kültéri használatra engedélyezett hosszabbítóvezeték használata csökkenti az áramütés veszélyét.
- f. **Ha a szerszámgépet feltétlenül nedves helyen kell használni, alkalmazzon életvédelmi relét (RCD) a táplálás védelme érdekében.** RCD használatával csökkenthető az áramütés kockázata.

3) Személyi biztonság

- a. **Legyen elővigyázatos, figyeljen oda a munkára, és megfontoltan használja a szerszámgépet. Ne használja a szerszámgépet, ha fáradt, illetve ha gyógyszer, alkohol vagy kábítószer hatása alatt áll.** A szerszámgépek működése során egy pillanatnyi figyelmetlenség is súlyos személyi sérülést okozhat.
- b. **Használjon személyi védőfelszerelést. Mindig viseljen szemvédőt.** A körülményeknek megfelelő védőfelszerelés, például porszűrő maszk, csúszásmentes biztonsági lábbeli, védősisak vagy fülvédő használatával csökkenthető a személyi sérülés kockázata.
- c. **Akadályozza meg a véletlen beindítást. Áramforrás/akkumulátor csatlakoztatása, illetve a szerszám felemelése vagy elvitele előtt gondoskodjon róla, hogy a kapcsoló kikapcsolt állásban legyen.** Ha a szerszámgépet újját a kapcsolón tartva hordozza, illetve ha úgy helyezni áram alá a szerszámgépet, hogy annak bekapcsolt állásban van a kapcsolója, az könnyen balesethez vezethet.
- d. **A szerszámgép bekapcsolása előtt távolítsa el minden beállítókulcsot.** Ha a szerszámgép egy forgó alkatrészén rajta marad egy kulcs, az személyi sérüléshez vezethet.
- e. **Ne becsülje túl a képességeit. Mindig stabilan álljon, és tartsa meg az egyensúlyát.** Így váratlan helyzetben könnyebben megőrizheti ellenőrzését a szerszámgép fölött.
- f. **Megfelelő legyen az öltözéke. Ne viseljen laza ruhát vagy ékszert.** Tartsa távol a mozgó alkatrészekről a haját, ruháját és kesztyűjét. A laza ruházat, ékszerek vagy hosszú haját megragadhatják a mozgó alkatrészek.
- g. **Ha csatlakoztathatók porelszívó és -gyűjtő berendezések, akkor gondoskodjon ezek megfelelő csatlakoztatásáról és használatáról.** Porgyűjtés alkalmazásával csökkenthető a porral kapcsolatos veszélyek.

4) A szerszámgép használata és karbantartása

- a. **Ne erőltesse túl a szerszámgépet. Mindig az alkalmazásnak megfelelő készüléket használjon.** A megfelelő szerszámgéppel jobban, biztonságosabban végezhető el a munka, és a készülék a tervezett sebességgel fog működni.
- b. **Ne használja a szerszámgépet, ha azt a kapcsolóval nem lehet bevagy kikapcsolni.** A kapcsoló segítségével nem vezérelhető készülék veszélyes, és javítást igényel.
- c. **Mielőtt bármilyen beállítást végezne, kiegészítőt cserélne, vagy eltenné a szerszámgépet, húzza ki annak dugaszát az elektromos aljzattól, illetve válassza le róla az akkumulátort.** Az ilyen megelőző biztonsági intézkedésekkel csökkenthető a szerszámgép véletlen beindításának veszélye.
- d. **A leállított szerszámgépet gyermekek elől elzárt helyen tartsa. Ne engedje, hogy olyan személy használja a készüléket, aki nem ismeri jól azt vagy a jelen használati útmutatót.** Gyakorlatlan felhasználó kezében a szerszámgépek veszélyesek lehetnek.
- e. **Tartsa karban a szerszámgépeket. Ellenőrizze, jól igazodnak-e a mozgó alkatrészek, semmi sem akadályozza-e a mozgásukat, nincsenek-e eltörve az egyes alkatrészek, és ellenőrizzen minden olyan további körülményt, amely befolyásolhatja a szerszámgép működését.** A sérült szerszámgépet javíttassa meg, mielőtt használná. Sok baleset a nem megfelelően karbantartott készülékek okoznak.
- f. **A vágóeszközöket tartsa élesen és tisztán.** A megfelelően karbantartott, éles vágóéllú vágóeszközök kisebb valószínűséggel akadnak el, és könnyebb velük dolgozni.
- g. **A szerszámgépet, a kiegészítőket, a betétkéseket stb. a jelen használati útmutatóban megfelelően használja, figyelembe véve a munkakörülményeket és az elvégzendő munka jellegét.** A szerszámgép a tervezettől eltérő alkalmazása veszélyes helyzetet eredményezhet.

5) A szerszám gép használata és karbantartása

- a. **Kizárólag a gyártó jóváhagyásával rendelkező töltőt használja.**
Az egyik típusú akkumulátorhoz tervezett töltő tűzveszélyt okozhat, ha más típusú akkumulátorhoz használják.
- b. **A szerszám gépet csak a kifejezetten hozzá tervezett akkumulátorral használja.** Bármilyen más akkumulátor használata sérülést vagy tüzet okozhat.
- c. **Amikor az akkumulátort nem használja, tartsa azt távol olyan fémtárgyaktól, mint az iratkapcsok, érmék, kulcsok, szegek, csavarok vagy más kisméretű fémtárgyak, amelyek összeköthetik az egyik érintkezőt a másikkal.** Az akkumulátor érintkezőinek rövidre zárása égést vagy tüzet okozhat.
- d. **Helytelen kezelés esetén folyadék folyhat ki az akkumulátorból, ne érintkezzen vele. Ha véletlenül mégis érintkezésbe kerülne a folyadékkal, mossa le azt vízzel. Ha a folyadék szembe kerül, forduljon orvoshoz.** Az akkumulátorból kifolyt folyadék irritációt és égési sérülést okozhat.

6) Szerviz

- a. **A szerszám gép javítását bizza képzett javító szakemberre, akinek az eredetivel azonos cserealkatrészeket kell használnia.** Ezzel biztosítható a szerszám gép biztonságának fenntartása.

2.2 A használati útmutató jelölt részei

Olvassa el és mindig vegye figyelembe a jelen használati útmutató biztonsági előírásait. A biztonsági előírások jelölése a következő:



Az így jelölt biztonsági előírások be nem tartása súlyos, esetleg halálos sérüléshez vezethet



Az így jelölt biztonsági előírások be nem tartása a készülék sérüléséhez vagy más anyagi kárhoz vezethet



További információkat vagy különleges utasításokat jelöl

Lista

Az utasítások felsorolásánál • jel előzi meg a sorokat: például:

- 1. Sor
- 2. Sor

A lépésenként ismertett eljárásoknál (ahol valamit végre kell hajtani) egy háromszöget lát

- ▶ a sor előtt:
- ▶ 1. Lépés
- ▶ 2. Lépés

A lépések sorrendje kötött.

3. Műszaki adatok

RP 340-C prés gép	
Névleges teljesítmény:	490W
Feszültség:	230V
Hálózati biztosíték:	10A
Szigetelés típusa	<input checked="" type="checkbox"/>
Gép monitorozása:	elektronikus
Hangnyomásszint:	79,3 dB(A)
	Bizonytalanság
	3 dB(A)
Rezgés:	< 2,5 m/s ²
	Bizonytalanság (k)
	1,5 m/s ²
Erőátvitel:	hidraulikus
A dugattyúnál mért tolóerő:	32kN
Löklet:	40 mm
Tömeg, a hálózati adapterrel együtt:	4,29 kg

RP 340-B prés gép	
Névleges teljesítmény:	490W
Feszültség:	18V
Gép monitorozása:	elektronikus
Hangnyomásszint:	79,3 dB(A)
	Bizonytalanság
	3 dB(A)
Rezgés:	< 2,5 m/s ²
	Bizonytalanság (k)
	1,5 m/s ²
Erőátvitel:	hidraulikus
A dugattyúnál mért tolóerő:	32kN
Löklet:	40 mm
Tömeg, a tölthető akkumulátorral együtt:	3,76 kg
Az újratölthető lítium-ion akkumulátor kapacitása	18V / 2,0Ah
(Irányadó adatok, a későbbiekben módosulhatnak)	

A megadott rezgésszintek mérése az EN 60745-1 szabványnak megfelelően történt. Az értékek más szerszámokkal történő összehasonlításra felhasználhatók. A nyomószerszám használata közben a rezgésszint értéke eltérhet a megadottól. A rezgésszint értéke a nyomószerszám használatának módjától függ.

4. A készülék leírása és a működés alapja

4.1 A működés alapja



A prés gép elektrohidraulikusan működik. A hidraulikus pumpát elektromotor hajtja. A hidraulikafolyadék nyomása a meghajtódugattyúra hat, a nyomóhengersor (5) pedig a dugattyúrúdhoz kapcsolódik. A nyomóhengersor fejti ki a nyomóerőt, melyet a prés pófák (7) büttye visz át a prés pófákra.

4.2 Elektronikus monitorozás és LED jelzőlámpák

A prés gép elektronikus monitorozása a módosítás megakadályozására és a tökéletes préselési eredményt biztosítására szolgál. Bármely üzemszabvány állapotát a fénykibocsátó diódák (LED) (2) jelzik.

A következők állnak monitorozás alatt:

- Rögzítő csapszeg
- Préselési idő
- Feszültség/újratölthető akkumulátor kapacitása
- Szervizelési időköz
- Működési hőmérséklet

Állapotjelzések a prés gép bekapcsolása után

- ▶ Csatlakoztassa az RP 340-C-t a hálózati adapterrel a hálózathoz
- ▶ Csúsztassa be az újratölthető akkumulátort az RP 340-B-be
- ▶ Nyomja meg a „BE-KI” kapcsolót (1)

A „BE-KI” kapcsoló lenyomásakor a három LED (2) kijelző felviláglik, hogy ellenőrizni lehessen a működésüket.

„BE-KI” kapcsoló

A készülék a „BE-KI” kapcsolóval bármikor ki- vagy bekapcsolható (kivéve préselési ciklus közben).

Ha bekapcsolt állapotban a készülék nincs használatban, 10 perc elteltével az áramkör kikapcsolja a készüléket.

4.3 Az állapot kijelzése

LED	Állapot	Magyarázat
Zöld	Világít	A készülék be van kapcsolva.
	Villog	230V: Alacsony feszültség; 18V: Alacsony akkumulátorfeszültség. Töltse fel az akkumulátort.
Piros	Villog	A készülék nincs a megfelelő hőmérséklet-tartományban.
	Világít	A pofarögzítő csap nincs teljesen rögzült állapotban. Helyezze be a csapszeget.
Sárga	Villog	A készülék blokkolva van – szerviz szükséges 42000 ciklus vagy meghibásodás után.
	Világít	40000 ciklus utáni szerviz szükségességét jelzi. Megj.: A készülék 42000 ciklus után blokkolódik.

4.4 A prés gép mechanikai felépítése

Lásd az ismertetést a következő oldalon.

5. Alkalmazási terület

A prés gép a RIDGID Standard préselési kiegészítővel vagy más beszerezhető standard préselési kiegészítővel alkalmas minden víz- és fűtőcsőrendszerhez 54 mm méretig, vagy akár 108 mm-ig, ha a rendszer 32kN préselési erőt igényel. A prés gép RIDGID Standard VIEGA kiegészítővel alkalmas minden VIEGA víz- és fűtőcsőrendszerhez 108 mm-ig.

A préségp mechanikai felépítése

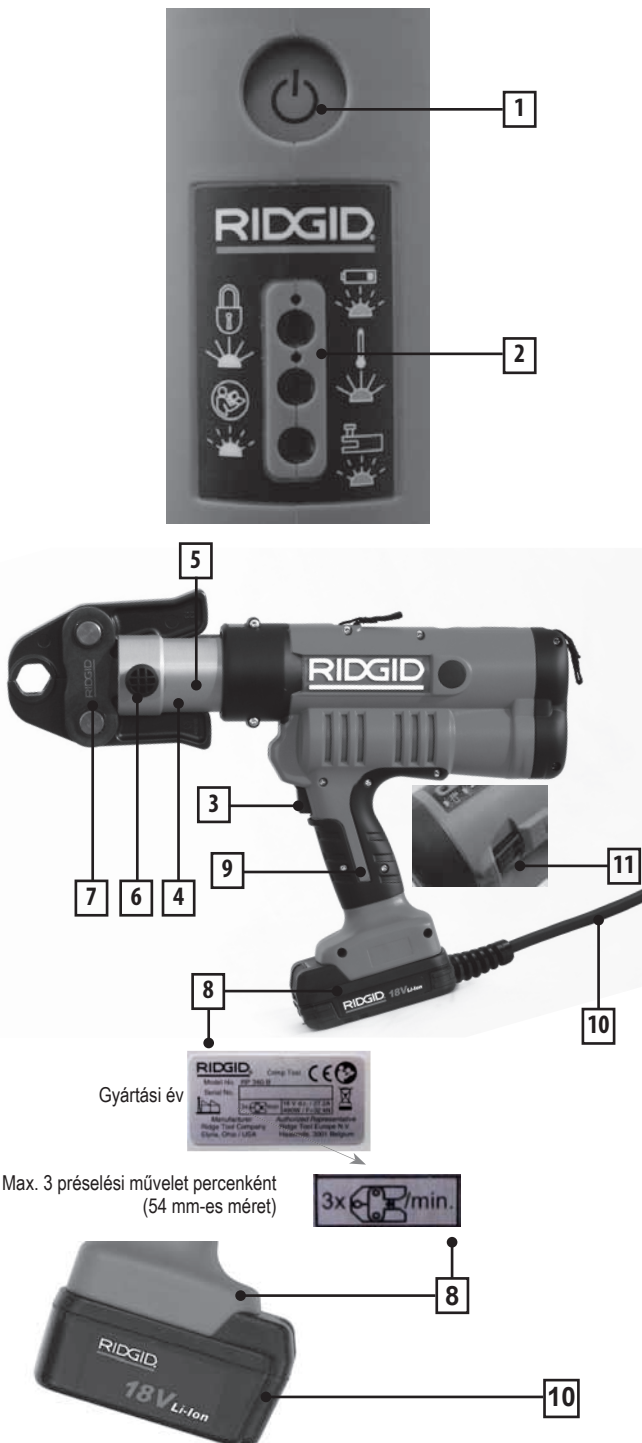

1. „BE-KI” kapcsoló
2. LED jelzőlámpák, zöld, piros és sárga
3. Indítógomb
4. A készülék feje présprofaszervelénnel, 270°-ban forgatható
5. Nyomóhengesor
6. Rögzítő csapszeg

7. Présprofa
8. Szabályozólemez
9. Műanyag borítás
10. 230V-os hálózati adapter/18V-os tölthető akkumulátor → lásd külön ábra
11. Vészhelyzeti visszaállító (fekete gomb)



6. Présprofák

6.1 A présprofák felhelyezése

- ▶ Húzza ki a tartócsapszeget (6)
- ▶ Csúsztassa a présprofát (7) a készülék fején található horonyba
- ▶ Teljesen csúsztassa be a tartócsapszeget (6)



Ha a rögzítő csapszeg nincs teljesen betolva, a préségp nem indul el (elektronikusan monitorozott biztonsági funkció). LED-es jelzés: a zöld LED világít, a piros LED villog.

6.2 A présprofák tisztítása

Mindig távolítsa el a présprofákat a készülékről, mielőtt megkezdi a tisztítást.



Tisztítsa meg a présprofákat oldószer használatával a szennyeződés és a fémmaradék eltávolításához. Ezt követően a teljes profát fújja be kenőanyag és korróziógátló keverékével.

6.3 A présprofák ellenőrzése



Győződjön meg róla, hogy a présprofák préseléskor tökéletesen záródnak.

Minden használatot követően ellenőrizze a présprofák préselési geometriáját, hogy nem észlelhetők-e sérülések vagy kopás jelei.

6.4 A présprofák vizsgálata és karbantartása

Amikor ez időszere, juttassa vissza a présprofákat a préségppel együtt a hivatalos szervizképviselőhöz vizsgálat és karbantartás céljából (lásd 10.4 A préségp vizsgálata és karbantartása).

7. Akkumulátor

7.1 Az akkumulátor technológiája

A préségpet Li-ion akkumulátor táplálja.

7.2 Az akkumulátor típusa

Kizárólag a RIDGID által biztosított, 18V-os Li-ion akkumulátorokat szabad használni.

7.3 Az akkumulátor töltése



Az akkumulátor kizárólag a RIDGID által biztosított, eredeti töltővel tölthető. Lásd a töltő használati útmutatóját.

7.4 Biztonsági tanácsok a Li-ion akkumulátorokhoz



Vegye figyelembe a következő, Li-ion akkumulátorokra vonatkozó biztonsági tanácsokat:

1. Ne törje össze!
2. Ne melegítse fel és ne égesse!
3. Ne zárja rövidre!
4. Ne merítse folyadékba!
5. Ne töltsen, ha a környezeti hőmérséklet 5°C alatt van!
6. Csak eredeti BMZ Type BC1/1.8 töltővel töltsen!

7.5 A Li-ion akkumulátorok selejtezése



Az akkumulátorok selejtezése a préségp selejtezésével azonos módon történik (lásd 10.3 szakasz).

7.6 Akkumulátor / töltő rendelési információi

- 43333 - 230V-os gyorsöltő
- 43323 - 18V 2,0Ah-es Li-ion akkumulátor
- 43328 - 18V 2,0Ah-es Li-ion akkumulátor
- 43338 - 230V-os hálózati adapter (RP 340-C)

8. Munkafolyamat

Ne kezdje el a munkát, amíg figyelmesen el nem olvasta a jelen használati útmutatót!

8.1 A préselés indítása

- ▶ Csatlakoztassa az RP 340-C-t a hálózati adapterrel a hálózathoz
- ▶ Csúsztassa be a feltöltött újratölthető akkumulátort az RP 340-B-be
- ▶ Nyomja meg a „BE-KI” kapcsolót (1)
- ▶ Ellenőrizze a LED jelzőlámpákat (2): a zöld LED-nek világítania kell
- ▶ Ellenőrizze, hogy a megfelelő présprofát helyezte be (7)

8.2 Munkafolyamat



Ne indítsa el a préségpet, amíg a présprofát (7) nem helyezte fel.



Soha ne préseljen csőszerelvényt nem megfelelő présfóvával. A préselési eredmény javíthatatlan lehet, továbbá kár keletkezhet a présgépben és présfóvában.

- ▶ Ellenőrizze, hogy a présgép a présfóvával megfelelően, és a cső tengelyéhez képest megfelelő szögben lett felhelyezve a préselhető szerelvényre.



A megfelelő kapcsolat kialakításához kövesse a préselhető szerelvényhez kapott illusztrált útmutatást.

- ▶ A fekete indítógomb (3) megnyomásával indítsa el a présgépet, amíg el nem kezd az automatikus ciklusát. Ezután elengedheti az indítógombot (3). A készülék automatikusan végrehajtja a préselési műveletet, majd leáll.



A préselés megkezdését követően a préselési művelet automatikus. A préselési művelet befejeztével a dugattyú automatikusan visszatér kiinduló helyzetébe.

- ▶ Várja meg, amíg a dugattyú teljesen hátrahúzódik. Ezután a présfóva (7) kinyitható és leemelhető a szerelvényről.



Ha a préselési művelet közben áramkimaradás lép fel, nyomja meg a vészleállítót a hengerek megállításához.



Ha a présgép az indítógomb lenyomása ellenére nem indítható el, ellenőrizze,

- ▶ Hogy az elektronikus rendszer be van kapcsolva a „BE-KI” gombbal (1) (legalább a zöld lámpának világítania kell);
- ▶ A LED jelzőlámpákat. Részletekért lásd a 4.4 fejezetet. (mi a teendő akkor, ha a piros, illetve sárga LED világít vagy villog);
- ▶ Hogy forog-e még a elektromotor egy korábbi préselési művelet miatt;
- ▶ A hálózati adapter (RP 340-C) kábele csatlakozik-e a betápláláshoz
- ▶ A tölthető akkumulátor fel van-e töltve;
- ▶ A tölthető akkumulátor megfelelően van behelyezve.

Ha a présgép ezek után sem indítható el, juttassa el a legközelebbi hivatalos szervizképviselethez vizsgálat és karbantartás céljából.

8.3 Az automatikus préselési művelet megszakítása



A dugattyú mozgása leáll mindaddig, amíg a kapcsoló (3) fel van engedve az indítást követően. A hengerek visszatérítéséhez nyomja meg a vészleállító gombot.



A préselési folyamat az automatikus préselés során nem szakítható meg (a szerelvény deformálódna).

9. Tárolás és hulladékkezelés

9.1 Érzékenység

A présgépet /töltőt és a hálózati adaptert védeni kell az ütődéstől, a nedvességtől, a párától, a szennyeződéstől, a portól, a nagyon alacsony és nagyon magas hőmérséklettől, a vegyi anyagoktól és a gázoktól.



A présgép kiterjedt EMC-védelemmel rendelkezik. Ha elektromágneses interferencia esetén mégis kikapcsolna a présgép, rövid időre húzza ki az RP 340-C gép hálózati adapterét az áramforrásból, vagy távolítsa el az RP 340-B tölthető akkumulátort. Ez rendszerint megoldja a problémát. Ellenkező esetben szüntesse meg az interferencia okát.

9.2 Átmeneti tárolás

Ha nem kívánja használni a présgépet, válassza le a hálózati áramforrásról, vagy távolítsa el róla a tölthető akkumulátort.



Hosszabb tárolás után a tölthető akkumulátor csak 1–5 alkalommal történő töltést követően éri el teljes elméleti kapacitását.

Ha a szállítást közvetlenül követően a présgép nincs használatba véve, tárolja eredeti csomagolásában, száraz helyen.



A présgépet száraz, zárható helyen tárolja, ahol illetéktelen személy nem férhet hozzá.



Azokat a présgépeket, amelyek huzamosabb ideig (6 hónap vagy több) nincsenek használatban, tárolja megtisztítva, száraz helyen. A présgép használata előtt végezze el a működési ellenőrzéseket a 10.2 szakasznak megfelelően.

9.3. Likvidálás



Kérjük, küldje a présgépet a legközelebbi hivatalos szervizképviseletnek (a címetek megtalálhatja a www.RIDGID.eu webhelyen) vagy egy újrafeldolgozó üzembe a környezetbarát hulladékkezelés érdekében. A présgépek nem kezelhetők háztartási vagy fémhulladékként.

10. Tisztítás, ellenőrzés, javítás, és vizsgálat



Tisztítás előtt válassza le az RP 340-C gép hálózati adapterét a hálózati áramforrásról, vagy távolítsa el róla az RP 340-B tölthető akkumulátort!

10.1 Használatot követő rendszeres tisztítás

- Tisztítsa meg a hengersort (5) száraz állapotban, és kenje meg kissé kenőolajjal.
- Tisztítsa meg a présfóákat oldószer használatával a piszok és a fémmaradék eltávolításához.

Ezt követően a teljes pófát fújja be kenőanyag és korróziógátló keverékével.



Soha ne használjon folyadékot (vizet, vegyszert) vagy nedves ruhát a présgép tisztításához. A ház külső felülete tisztítható nedves ruhával (műanyag alkatrészek).

10.2 Rendszeres ellenőrzések



Győződjön meg róla, hogy a présfókák préseléskor tökéletesen záródnak. Minden használatot követően ellenőrizze a présfókák préselési geometriáját, hogy nem észlelhetők-e sérülés vagy kopás jelei.

Meghibásodás esetén forduljon a legközelebbi hivatalos szervizképviselethez (a címetek megtalálhatja a www.RIDGID.eu webhelyen).

10.3 Javítások



Soha ne próbálja kijavítani a hibát. Küldje el a présgépet a legközelebbi hivatalos szervizképviselethez (a címetek megtalálhatja a www.RIDGID.eu webhelyen) a szerviz- vagy javítási munkák elvégzése érdekében.



Ne módosítsa az elektronikus és elektromos rendszereket. Probléma esetén forduljon a legközelebbi hivatalos szervizképviselethez (a címetek megtalálhatja a www.RIDGID.eu webhelyen).

10.4 A présgép vizsgálata és karbantartása (ajánlott)

A tökéletes illesztésekhez teljesen működőképes és rendszeresen szervizelt présgépre van szükség (javasolt 4 év után, illetve automatikusan 42000 ciklus után). Küldje a présgépet a legközelebbi hivatalos szervizképviselethez vizsgálat és karbantartás céljára, ha a szerviz jelzőfény kigyullad. A présfóákkal együtt (6.4 szakasz) végzett rendszeres ellenőrzés jelentősen megnöveli a présgép élettartamát.

A szerviz jelzőfény (villogó zöld és sárga LED) felhívja a figyelmet, hogy a présgép 40000 préselési műveletet követően szervizre szorul. A présgép elektronikus monitorozó rendszere 42000 préselési műveletet követően blokkolja a készüléket (világító sárga LED). A présgépet a legközelebbi hivatalos szervizképviselethez kell küldeni (a címetek megtalálhatja a www.RIDGID.eu webhelyen) szervizelésre.

A készülék meghibásodása esetén a présgépet azonnal blokkolja az elektronikus ellenőrző rendszer. A présgépeket a legközelebbi hivatalos szervizképviselethez kell küldeni vizsgálatra (olvassa el a 4.4 fejezetet).

11. Értékesítés utáni szervizszolgálat

Ha tájékoztatásra van szüksége a legközelebbi RIDGID független, jogosult szervizközpontról, vagy bármilyen, szervizeléssel vagy javítással kapcsolatos kérdése van,

- Lépjen kapcsolatba a helyi RIDGID-forgalmazóval
- Látogasson el a www.RIDGID.eu webhelyre a helyi Ridge Tool kapcsolatfelvételi pont megkereséséhez

12. Gyártó és felhatalmazott képviselő

Gyártó:
RIDGE TOOL COMPANY
400 Clark Street
Elyria, Ohio 44035-6001
U.S.A.

Felhatalmazott képviselő:
RIDGE TOOL EUROPE N.V.
Research Park, Haasrode
B-3001 Leuven
Belgium

EL

RP 340-B, RP 340-C

Οδηγίες Λειτουργίας

Μετάφραση του πρωτοτύπου των οδηγιών χρήσης

1. Γενικές πληροφορίες

1.1 Μέρη του παρόντος εγχειριδίου λειτουργίας

Τα μέρη του παρόντος Εγχειριδίου Λειτουργίας είναι τα κατωτέρω:

- RP 340-B/C Πρέσα
 - Μήτρα πρεσαρίσματος (τσιμπίδα)
 - Επαναφορτιζόμενη μπαταρία και αντάππορα ρεύματος δικτύου
- a. Το Εγχειρίδιο Λειτουργίας του κατασκευαστή (δείτε την ονομασία πάνω στο φορτιστή, την επαναφορτιζόμενη μπαταρία και τον αντάππορα ρεύματος δικτύου) περιλαμβάνει πλήρεις οδηγίες για το φορτιστή της επαναφορτιζόμενης μπαταρίας, την παρεχόμενη επαναφορτιζόμενη μπαταρία και τον αντάππορα ρεύματος δικτύου.
- b. Η δήλωση συμμόρφωσης EK (890-011-320.10) θα συνοδεύει αυτό το εγχειρίδιο σαν ξεχωριστό βιβλιαράκι εφόσον απαιτείται.

1.2 Προτού θέσετε σε λειτουργία

Είναι σημαντικό να προσέξετε τα εξής:

- Ελέγξτε ότι η αποστολή είναι πλήρης και εξετάστε την για πιθανές ζημιές κατά τη μεταφορά
- Ακολουθήστε τις οδηγίες ασφαλείας
- Ακολουθήστε το Εγχειρίδιο Λειτουργίας

1.3 Μελέτη του παρόντος Εγχειριδίου Λειτουργίας

Διαβάστε το Εγχειρίδιο Λειτουργίας του κατασκευαστή για τον φορτιστή και την επαναφορτιζόμενη μπαταρία ώστε να λάβετε πληροφορίες για τη χρήση και φόρτιση της επαναφορτιζόμενης μπαταρίας. Εάν μετά την ανάγνωση του παρόντος Εγχειριδίου Λειτουργίας, έχετε ακόμη αμφιβολίες για οποιοδήποτε ζήτημα, παρακαλείσθε να επικοινωνήσετε με τον κατασκευαστή για να λάβετε τα στοιχεία του πλησιέστερου αντιπροσώπου σέρβις (δείτε την καρτέλα εγγύησης για τις διευθύνσεις). Δεν αναλαμβάνουμε καμία ευθύνη για ζημιές και απώλειες ή δυσλειτουργίες που προκαλούνται από τη μη συμμόρφωση με το Εγχειρίδιο Λειτουργίας.

1.4 Εικόνες και τεχνικές τροποποιήσεις

Οι εικόνες μπορεί να διαφέρουν από τις πραγματικές διατάξεις και δεν είναι δεσμευτικές για εμάς. Επιφυλασσομάστε του δικαιώματός μας να προβούμε σε τεχνικές τροποποιήσεις στη μηχανή, χωρίς προηγούμενη ειδοποίηση, ούτως ώστε να καλύψουμε τις απαιτήσεις των ταχύτητα μεταβαλλόμενων αναγκών των πελατών μας.

1.5 Φύλαξη

Παρακαλείσθε να φυλάξετε το παρόν Εγχειρίδιο Λειτουργιών σε ασφαλές μέρος.

1.6 Περαιτέρω πληροφορίες

Κατασκευαστής

Ridge Tool Company
Elyria, Ohio, USA

Αντιστοιχεί στις Πρέσες RP 340-B/C

2. Πληροφορίες ασφαλείας

2.1 Γενικές προειδοποιήσεις ασφαλείας ηλεκτρικού εργαλείου

ΠΡΟΕΙΔΟΠΟΙΗΣΗ Διαβάστε όλες τις προειδοποιήσεις ασφαλείας και όλες τις οδηγίες. Η αδυναμία τήρησης των προειδοποιήσεων και των οδηγιών ενδέχεται να οδηγήσει σε ηλεκτροπληξία, πυρκαγιά ή/και σοβαρό τραυματισμό.



Φυλάξτε όλες τις προειδοποιήσεις και τις οδηγίες για τυχόν μελλοντικές παρατομίες. Ο όρος «ηλεκτρικό εργαλείο» που περιέχεται στις προειδοποιήσεις αναφέρεται σε ηλεκτρικά εργαλεία με τροφοδοσία ρεύματος (με καλώδιο) και σε ηλεκτρικά εργαλεία με τροφοδοσία μπαταρίας (χωρίς καλώδιο).

1) Ασφάλεια περιοχής εργασίας

- a. Διατηρείτε την περιοχή εργασίας καθαρή και με καλό φωτισμό. Οι ακατάστατες ή με κακό φωτισμό περιοχές ενέχουν κίνδυνο πρόκλησης ατυχημάτων.
- b. Μην θέτετε σε λειτουργία ηλεκτρικά εργαλεία μέσα σε περιβάλλον με κίνδυνο ανάφλεξης/έκρηξης, όπως σε μέρη όπου υπάρχουν εύφλεκτα υγρά, αέρια ή σκόνη. Τα ηλεκτρικά εργαλεία δημιουργούν σπινθήρες οι οποίοι ενδέχεται να προκαλέσουν ανάφλεξη της σκόνης ή των αναθυμιάσεων.

- c. Κρατήστε τα παιδιά και τους μη μετέχοντες στην εργασία σας σε απόσταση ενώ χειρίζεστε κάποιο ηλεκτρικό εργαλείο. Η απόσπαση της προσοχής σας μπορεί να οδηγήσει σε απώλεια ελέγχου του εργαλείου.

2) Ηλεκτρολογική ασφάλεια

- a. Τα βύσματα σύνδεσης των ηλεκτρικών εργαλείων πρέπει να ταιριάζουν με την αντίστοιχη πρίζα παροχής. Μην διενεργείτε ποτέ και με κανένα τρόπο τροποποιήσεις στο βύσμα. Μην χρησιμοποιείτε προσαρμογείς στα βύσματα γειωμένων ηλεκτρικών εργαλείων. Τα μη τροποποιημένα βύσματα και η σύνδεσή τους στις σωστές πρίζες παροχής μειώνουν τον κίνδυνο ηλεκτροπληξίας.
- b. Αποφύγετε οποιαδήποτε σωματική επαφή με γειωμένες επιφάνειες, όπως σωλήνες, καλοριφέρ, ηλεκτρικές κουζίνες και ψυγεία. Σε περίπτωση γείωσης του σώματός σας, υφίσταται αυξημένος κίνδυνος ηλεκτροπληξίας.
- c. Μην εκθέτετε τα ηλεκτρικά εργαλεία σε βροχή ή υγρασία. Ενδεχόμενη διείσδυση νερού σε ηλεκτρικό εργαλείο θα αυξήσει τον κίνδυνο ηλεκτροπληξίας.
- d. Μην κακομεταχειρίζεστε το καλώδιο. Μην χρησιμοποιείτε ποτέ το καλώδιο για τη μεταφορά, την έλξη ή την αποσύνδεση από την παροχή ρεύματος του ηλεκτρικού εργαλείου. Κρατήστε το καλώδιο μακριά από θερμότητα, λάδια, αιχμηρές γωνίες ή κινούμενα μέρη του εργαλείου. Τα κατεστραμμένα ή μπερδεμένα καλώδια αυξάνουν τον κίνδυνο ηλεκτροπληξίας.
- e. Κατά τη χρήση του ηλεκτρικού εργαλείου σε εξωτερικό χώρο, χρησιμοποιήστε μια επέκταση καλωδίου ενδεδειγμένη για την εν λόγω χρήση. Η χρήση καλωδίου ενδεδειγμένου για χρήση σε εξωτερικούς χώρους μειώνει τον κίνδυνο ηλεκτροπληξίας.
- f. Εάν η χρήση του ηλεκτρικού εργαλείου σε υγρό περιβάλλον είναι αναπόφευκτη, χρησιμοποιήστε μια διάταξη με προστασία αυτόματου διακόπτη διαρροής (residual current device - RCD). Η χρήση διάταξης αυτόματου διακόπτη διαρροής (RCD) μειώνει τον κίνδυνο ηλεκτροπληξίας.

3) Διασφάλιση σωματικής ακεραιότητας

- a. Να είστε σε ετοιμότητα και εγρήγορη, συγκεντρωμένοι και προσεκτικοί με τις ενέργειές σας και λειτουργείτε με γνώμονα την κοινή λογική κατά τη χρήση οποιοδήποτε ηλεκτρικού εργαλείου. Μην χρησιμοποιείτε ηλεκτρικά εργαλεία όταν νιώθετε καταπονημένοι ή ενώ βρίσκεστε υπό την επίδραση ναρκωτικών ουσιών, αλκοόλ ή φαρμάκων. Μια στιγμή απροσεξίας κατά το χειρισμό του ηλεκτρικού εργαλείου ενδέχεται να οδηγήσει σε σοβαρό τραυματισμό.
- b. Χρησιμοποιείτε τον ατομικό σας προστατευτικό εξοπλισμό. Φοράτε πάντα ειδικά προστατευτικά γυαλιά. Ο εξοπλισμός προστασίας όπως η μάσκα προστασίας από τη σκόνη, τα ειδικά υποδήματα ασφαλείας με αντιολισθητικές σόλες, το κράνος ή τα προστατευτικά αυτιών που χρησιμοποιούνται σε τέτοιου είδους περιπτώσεις θα περιορίσουν τον κίνδυνο τραυματισμών.
- c. Αποτρέψτε τυχόν μη σκόπιμη εκκίνηση του εργαλείου. Βεβαιωθείτε ότι ο διακόπτης βρίσκεται στη θέση off πριν από τη σύνδεση με την παροχή ρεύματος ή/και τη μπαταρία, την ανάρτηση ή τη μεταφορά του εργαλείου. Η μεταφορά ηλεκτρικών εργαλείων ενώ μετακινείτε τη θέση του διακόπτη ή η θέση σε λειτουργία ηλεκτρικών εργαλείων ενώ ο διακόπτης βρίσκεται στη θέση on ενέχουν κίνδυνο πρόκλησης ατυχημάτων.
- d. Αφαιρέστε τυχόν κλειδιά ρύθμισης πριν θέσετε το εργαλείο σε λειτουργία. Εάν κάποιο κλειδί παραμείνει προσαρτημένο σε περιστρεφόμενο μέρος του ηλεκτρικού εργαλείου ενδέχεται να προκληθεί σοβαρός τραυματισμός.
- e. Μην ταλαντώνεστε. Διατηρείτε πάντοτε σωστή, σταθερή στάση και την ισορροπία σας. Έτσι, μπορείτε να διατηρείτε καλύτερα τον έλεγχο του ηλεκτρικού εργαλείου σε απροσδόκητες περιστάσεις.
- f. Φορέστε κατάλληλη ενδυμασία. Μην φοράτε φαρδιά ενδύματα ή κοσμήματα. Κρατήστε τα μαλλιά, τα ενδύματα και τα γάντια μακριά από τα κινούμενα μέρη. Τα χαλαρά ενδύματα, κοσμήματα ή μακριά μαλλιά μπορεί να παγιδευτούν στα κινούμενα μέρη.
- g. Εάν παρέχονται συσκευές για τη σύνδεση των βοηθημάτων εξαγωγής και συλλογής σκόνης, βεβαιωθείτε ότι είναι συνδεδεμένες και ότι χρησιμοποιούνται σύμφωνα με τον ενδεδειγμένο τρόπο. Η χρήση μεθόδων συλλογής σκόνης μπορεί να μειώσει τους κινδύνους που έχουν άμεση σχέση με αυτή.

4) Χρήση και φροντίδα ηλεκτρικού εργαλείου

- a. Μην ασκείτε πίεση στο ηλεκτρικό εργαλείο. Χρησιμοποιείτε το σωστό ηλεκτρικό εργαλείο για την εκάστοτε εφαρμογή που επιθυμείτε. Χρησιμοποιώντας το σωστό εργαλείο, θα εκτελέσετε καλύτερα και ασφαλέστερα την εργασία σας και στα πρότυπα σύμφωνα με τα οποία είχε εξ αρχής σχεδιαστεί.
- b. Μην χρησιμοποιείτε το ηλεκτρικό εργαλείο εάν ο διακόπτης δεν μπορεί να το θέσει σε ή εκτός λειτουργίας. Κάθε ηλεκτρικό εργαλείο που δεν είναι δυνατό να ελεγχθεί από το διακόπτη είναι επικίνδυνο και πρέπει να υποβάλλεται σε επισκευές.
- c. Αποσυνδέστε το βύσμα από την πηγή τροφοδοσίας ή/και την μπαταρία από το ηλεκτρικό εργαλείο προτού διενεργήσετε τυχόν ρυθμίσεις, αλλάξτε εξαρτήματα ή αποθηκεύσετε ηλεκτρικά εργαλεία. Τα εν λόγω προληπτικά μέτρα ασφαλείας μειώνουν τον κίνδυνο μη σκόπιμης εκκίνησης του ηλεκτρικού εργαλείου.
- d. Φυλάξτε τα ανενεργά ηλεκτρικά εργαλεία μακριά από παιδιά και μην αφήνετε άτομα που δεν είναι εξοικειωμένα με τα ηλεκτρικά εργαλείο ή τις παρούσες οδηγίες να χειριστούν το ηλεκτρικό εργαλείο. Τα ηλεκτρικά εργαλεία είναι επικίνδυνα σε χέρια ανεπίδοτων χρηστών.
- e. Διατηρείτε τα ηλεκτρικά εργαλεία. Ελέγξτε για τυχόν μη ευθυγράμμιση ή μπλοκάρισμα των κινούμενων μερών, για φθορές στα μέρη και κάθε άλλη κατάσταση η οποία ενδέχεται να επηρεάσει τη λειτουργία του ηλεκτρικού εργαλείου. Εάν υπάρχουν φθορές, παραδώστε το ηλεκτρικό εργαλείο για επισκευές πριν από οποιαδήποτε χρήση του. Πολλά ατυχήματα προκαλούνται από κακή επισκευή ηλεκτρικών εργαλείων.

- f. Διατηρείτε τα εργαλεία κοπής αιχμηρά και καθαρά.** Η σωστή διατήρηση των εργαλείων κοπής με αιχμηρές άκρες ελαχιστοποιούν τον κίνδυνο μπλοκαρίσματος τους και καθιστούν τον έλεγχο τους ευκολότερο.
- g. Χρησιμοποιείτε το ηλεκτρικό εργαλείο, τα εξαρτήματα και τα κλειδιά κ.λπ., σύμφωνα με τις παρούσες οδηγίες, λαμβάνοντας υπόψη τις συνθήκες εργασίας και την προς εκτέλεση εργασία.** Η χρήση του ηλεκτρικού εργαλείου σε λειτουργίες διαφορετικές για τις οποίες προορίζεται μπορεί να δημιουργήσει επικίνδυνες καταστάσεις.

5) Χρήση και φροντίδα εργαλείου μπαταρίας



- a. Η επαναφόρτιση να πραγματοποιείται μόνο μέσω του φορτιστή που έχει καθοριστεί από τον κατασκευαστή.** Φορτιστές που είναι κατάλληλοι μόνο για έναν τύπο μπαταρίας, ενδέχεται να προκαλέσει κίνδυνο πυρκαγιάς όταν χρησιμοποιείται με άλλου τύπου θήκη μπαταριών.
- b. Χρησιμοποιείτε ηλεκτρικά εργαλεία μόνο με τις ειδικά καθορισμένες θήκες μπαταριών.** Η χρήση οποιουδήποτε άλλου τύπου θήκης μπαταριών ενδέχεται να προκαλέσει τραυματισμό και πυρκαγιά.
- c. Όταν η θήκη μπαταριών είναι εκτός χρήσης, φυλάξτε την μακριά από άλλα μεταλλικά αντικείμενα όπως συνδετήρες, νομίσματα, κλειδιά, καρφιά, βίδες ή άλλα μικρού μεγέθους μεταλλικά αντικείμενα που μπορούν να πραγματοποιήσουν σύνδεση από τον έναν ακροδέκτη στον άλλο.** Αν τοποθετήσετε μαζί τους ακροδέκτες μπαταριών ενδέχεται να προκληθούν εγκαύματα ή πυρκαγιά.
- d. Υπό καταχρηστικές συνθήκες, ενδέχεται να εκτοξευθεί υγρό από την μπαταρία.** Αποφύγετε την επαφή. Σε περίπτωση επαφής με το υγρό από σφάλμα, ξεπλύνετε με νερό. Αν το υγρό έρθει σε επαφή με τα μάτια, ξεπλύνετε με νερό και ζητήστε ιατρική βοήθεια. Το υγρό που εκτοξεύεται από την μπαταρία μπορεί να προκαλέσει ερεθισμό ή εγκαύματα.

6) Σέρβις

- a. Παραδώστε το ηλεκτρικό εργαλείο για εργασίες σέρβις από κάποιον πιστοποιημένο αντιπρόσωπο σέρβις ο οποίος χρησιμοποιεί μόνο πανομοιότυπα ανταλλακτικά.** Έτσι, θα εξασφαλιστεί η διατήρηση της ασφάλειας του ηλεκτρικού εργαλείου.

2.2 Μέρη των οδηγιών λειτουργίας με σήμανση

Διαβάστε και τηρείτε πάντα τις οδηγίες ασφάλειας που περιέχονται στις παρούσες οδηγίες λειτουργίας. Οι οδηγίες ασφάλειας φέρουν την παρακάτω σήμανση:

-  Η μη τήρηση μιας οδηγίας που φέρει σήμανση με αυτό το σύμβολο, μπορεί να οδηγήσει σε σοβαρό τραυματισμό ή θάνατο
-  Η μη τήρηση μιας οδηγίας που φέρει σήμανση με αυτό το σύμβολο μπορεί να ζημιώσει τη μηχανή ή να προκαλέσει ζημιά σε ιδιοκτησία
-  Επισημαίνει πρόσθετες πληροφορίες ή ειδικές οδηγίες.

Λίστες

Όταν οι οδηγίες είναι απλά σε λίστα, επισημαίνονται με μια κουκίδα (•) πριν τη γραμμή κειμένου: π.χ.:

- 1η γραμμή
- 2η γραμμή

Οι οδηγίες βήμα προς βήμα (όπου πρέπει να κάνετε κάτι) σημειώνονται με βέλος

- ▶ πριν από τη γραμμή:
- ▶ 1ο βήμα
- ▶ 2ο βήμα

Η ακολουθία των αριθμών των βημάτων είναι δεσμευτική.

3. Τεχνικά στοιχεία

RP 340-C Πρέσα		
Όνομαστική ισχύς:	490W	
τάση:	230V	
Ασφάλεια παροχής δικτύου:	10A	
Τύπος μόνωσης		
Ενδείξεις μηχανής:	ηλεκτρονικές	
Επίπεδο πίεσης ήχου:	79,3 dB(A)	
	Αβεβαιότητα	3 dB(A)
Επίπεδο δονήσεων:	< 2,5 m/s ²	
	Αβεβαιότητα (Κ).....	1,5 m/s ²
Μετάδοση ισχύος:	υδραυλική	
Ώση εμβόλου:	32kN	
Διαδρομή:	40 mm	
Βάρος, συμπεριλαμβανομένου του αντάπτορα ρεύματος δικτύου:	4,29 kg	

RP 340-B Πρέσα		
Όνομαστική ισχύς:	490W	
Τάση:	18V	
Ενδείξεις μηχανής:	ηλεκτρονικές	
Επίπεδο πίεσης ήχου:	79,3 dB(A)	
	Αβεβαιότητα	3 dB(A)
Επίπεδο δονήσεων:	< 2,5 m/s ²	
	Αβεβαιότητα (Κ).....	1,5 m/s ²
Μετάδοση ισχύος:	υδραυλική	
Ώση εμβόλου:	32kN	

Διαδρομή:	40 mm
Βάρος, συμπεριλαμβανομένης της επαναφορτιζόμενης μπαταρίας:	3,76 kg
Χωρητικότητα επαναφορτιζόμενης μπαταρίας ιόντων λιθίου	18V / 2,0Ah
(Ενδεικτικές τιμές που υπόκεινται σε τροποποίηση)	

Τα καθορισμένα επίπεδα κραδασμών μετρήθηκαν σύμφωνα με το EN 60745-1 και είναι δυνατόν να χρησιμοποιηθούν για σύγκριση με άλλα εργαλεία. Κατά τη χρήση του εργαλείου προσαρίσματος η τιμή του επιπέδου κραδασμών μπορεί να διαφέρει από την καθορισμένη τιμή. Η τιμή επιπέδου κραδασμών εξαρτάται από τον τρόπο με τον οποίο χρησιμοποιείται το εργαλείο προσαρίσματος.

4. Περιγραφή συσκευής και βασικός τρόπος λειτουργίας

4.1 Βασική λειτουργία



Η Πρέσα λειτουργεί με ηλεκτρο-υδραυλικό τρόπο. Η ισχύς της υδραυλικής αντλίας μεταδίδεται μέσω ηλεκτρικού κινητήρα. Η πίεση του υδραυλικού υγρού επενεργεί στη μία πλευρά του εμβόλου οδηγησης και οι κύλινδροι προσαρίσματος (5) συνδέονται στη ράβδο αυτού του εμβόλου. Οι κύλινδροι προσαρίσματος δημιουργούν τη δράση πίεσης ως αποτέλεσμα της ισχύος που διοχετεύεται μέσω του εκκεντρου της μήτρας (ταιμπιδας) προσαρίσματος (7).

4.2 Ηλεκτρονική παρακολούθηση και ενδεικτικές λυχνίες (LED)

Η Πρέσα παρακολουθείται ηλεκτρονικά για την προστασία της από αλλοίωση και για να εξασφαλιστούν άρτια αποτελέσματα προσαρίσματος. Η κατάσταση των πιθανών δυσλειτουργιών υποδεικνύεται από διόδους εκπομπής φωτός (LED) (2).

Τελεία παρακολούθηση των παρακάτω στοιχείων:

- Πείρος συγκράτησης
- Χρόνος προσαρίσματος
- Τάση/χωρητικότητα επαναφορτιζόμενης μπαταρίας
- Διαστάματα σέρβις
- Θερμοκρασία λειτουργίας

Ενδείξεις κατάστασης μετά την ενεργοποίηση της Πρέσας

- ▶ Συνδέστε την πρέσα RP 340-C με τον αντάπτορα ρεύματος δικτύου στην κεντρική παροχή ρεύματος
- ▶ Σύρετε την επαναφορτιζόμενη μπαταρία μέσα στην πρέσα RP 340-B
- ▶ Πατήστε το διακόπτη „ON-OFF“ (Ενεργοποίησης/Απενεργοποίησης) (1)

Η ενδεικτική λυχνία LED (2) ανάβει ενώ πιέζεται ο διακόπτης „ON-OFF“ ούτως ώστε να ελεγχθεί η λειτουργία των ενδεικτικών λυχνιών LED.

Διακόπτης „ON-OFF“ (Ενεργοποίησης - Απενεργοποίησης)

Η μηχανή μπορεί να ενεργοποιηθεί και να απενεργοποιηθεί οποιαδήποτε στιγμή μέσω του διακόπτη „ON-OFF“ (με την εξαίρεση του χρόνου τέλεσης του κύκλου συμπιέσης). Εάν η μηχανή δεν χρησιμοποιείται ενώ είναι σε κατάσταση ON (Ενεργή), το ηλεκτρονικό κύκλωμα θέτει τη μηχανή σε θέση OFF (Ανενεργή) μετά από 10 λεπτά.

4.3 Ένδειξη κατάστασης

LED	Κατάσταση	Περιγραφή
Πράσινο	Αναμμένο	Εργαλείο σε θέση ON (Ενεργό)
	Αναβοσβήνει	230V: Υπό τάση, 18V: Χαμηλή μπαταρία. Φόρτιση Μπαταρίας.
Κόκκινο	Αναβοσβήνει	Εκτός εύρους θερμοκρασιών
	Αναμμένο	Ο πείρος συγκράτησης της σιαγόνας δεν έχει ασφαλίσει πλήρως. Εισάγετε τον πείρο.
Πορτοκαλί	Αναβοσβήνει	Η μηχανή είναι κλειδωμένη - ένδειξη επισκευής μετά από 42000 κύκλους ή μετά από δυσλειτουργία.
	Αναμμένο	Ένδειξη σέρβις μετά από 40000 κύκλους. Σημείωση: Το εργαλείο θα κλειδωθεί μετά από 42000 κύκλους.

4.4 Μηχανολογική δομή της Πρέσας

Για εξηγήσεις, ανατρέξτε στην επόμενη σελίδα.

5. Τομέας εφαρμογής

Η Πρέσα με τα Πρότυπα Προσαρήματα Προσαρίσματος RIDGID ή άλλα Πρότυπα Προσαρήματα Προσαρίσματος που διατίθενται στην αγορά είναι κατάλληλη για χρήση σε όλα τα συστήματα υδραυλικών και θέρμανσης διαμέτρου μέχρι 54 mm ή ακόμη και μέχρι 108 mm, εάν το σύστημα απαιτεί ισχύ σύσφιξης της τάξεως των 32kN. Η Πρέσα με Πρότυπα Προσαρήματα VIEGA της RIDGID είναι κατάλληλη για χρήση με όλα τα συστήματα υδραυλικών και θέρμανσης VIEGA με διάμετρο μέχρι 108 mm.

Μηχανολογική δομή της Πρέσας

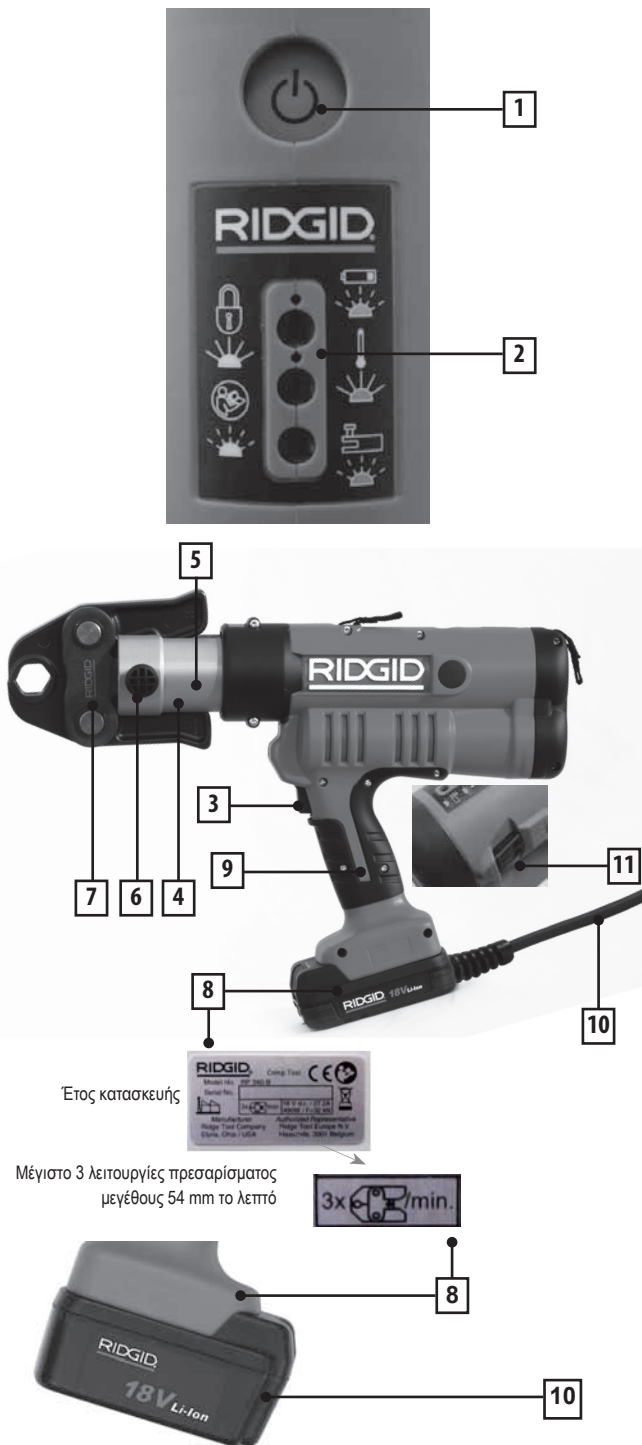

1. Διακόπτης „ON-OFF“ (Ενεργοποίησης - Απενεργοποίησης)
2. Ενδείξεις LED, πράσινη, κόκκινη και πορτοκαλί
3. Διακόπτης ενεργοποίησης
4. Κεφαλή συσκευής με εξάρτημα μήτρας (τσιμπίδας) πρεσαρίσματος, μπορεί να περιστραφεί κατά 270°
5. Κύλινδροι πρέσας
6. Πείρος συγκράτησης

7. Μήτρα (τσιμπίδα) πρεσαρίσματος
8. Ετικέτα στοιχείων
9. Πλαστικό περίβλημα
10. Αντάπτορας ρεύματος δικτύου 230V / επαναφορτιζόμενη μπαταρία 18V -> δείτε ξεχωριστή εικόνα
11. Επείγουσα επαναφορά (μαύρο κουμπί)



6. Μήτρα (τσιμπίδα) πρεσαρίσματος

6.1 Τοποθέτηση μήτρας (τσιμπίδας) πρεσαρίσματος

- ▶ Αφαιρέστε τον πείρο συγκράτησης (6)
- ▶ Σύρετε τη μήτρα (τσιμπίδα) πρεσαρίσματος (7) μέσα στην εσοχή της κεφαλής της συσκευής
- ▶ Σύρετε τον πείρο συγκράτησης (6) μέχρι το τέλος της κίνησης τοποθέτησής του



Εάν ο πείρος δεν έχει τοποθετηθεί τελείως, η Πρέσα δεν μπορεί να ενεργοποιηθεί (λειτουργία ασφάλειας που παρακολουθείται ηλεκτρονικά).
Ενδειξη LED: το πράσινο LED ανάβει και το κόκκινο LED αναβοσβήνει.

6.2 Καθαρισμός μήτρας (τσιμπίδας) πρεσαρίσματος

Αφαιρέστε πάντα τη μήτρα (τσιμπίδα) πρεσαρίσματος από τη μηχανή προτού τελέσετε εργασίες καθαρισμού.

Καθαρίστε τη μήτρα (τσιμπίδα) πρεσαρίσματος για να απομακρύνετε τους ρύπους και τα μεταλλικά υπολείμματα χρησιμοποιώντας διάλυμα. Ακολουθώντας ψεκάστε όλη τη μήτρα (τσιμπίδα) πρεσαρίσματος με συνδυασμό λιπαντικού και αντιδιαβρωτικού.

6.3 Έλεγχος μήτρας (τσιμπίδας) πρεσαρίσματος

Εξασφαλίστε ότι η μήτρα (τσιμπίδα) πρεσαρίσματος κλείνει πλήρως κατά το πρεσάρισμα. Κάθε φορά, μετά τη χρήση, ελέγξτε τη γεωμετρία πρεσαρίσματος της μήτρας (τσιμπίδας) πρεσαρίσματος για ζημιές ή ενδείξεις φθοράς.

6.4 Έλεγχος και συντήρηση μήτρας (τσιμπίδας) πρεσαρίσματος

Επίσης, θα πρέπει πάντα να επιστρέψετε τη μήτρα (τσιμπίδα) πρεσαρίσματος με την Πρέσα σε εξουσιοδοτημένο αντιπρόσωπο σέρβις και συντήρησης κάθε φορά που η Πρέσα πρέπει να ελεγχθεί και να επισκευαστεί (δείτε 10.4 Έλεγχος και επισκευή της Πρέσας).

7. Μπαταρία

7.1 Τεχνολογία μπαταρίας

Η Πρέσα τροφοδοτείται με τεχνολογία μπαταρίας ιόντων λιθίου.

7.2 Τύπος μπαταρίας

Πρέπει να χρησιμοποιούνται μόνο μπαταρίες λιθίου-ιόντων 18V που παρέχονται από τη RIDGID.

7.3 Φόρτιση μπαταρίας

Η μπαταρία μπορεί να φορτιστεί μόνο με γνήσιο φορτιστή που παρέχεται από τη RIDGID. Δείτε τις οδηγίες λειτουργίας του φορτιστή.

7.4 Συμβουλές ασφάλειας για μπαταρίες ιόντων λιθίου



Παρακαλείσθε να προσέξετε τις παρακάτω συμβουλές ασφάλειας για τη χρήση μπαταριών ιόντων λιθίου:

1. Μη τις συνθλίβετε!
2. Μην τις θερμαίνετε και μην τις καίτε!
3. Μην τις βραχυκυκλώνετε!
4. Μην τις βυθίζετε σε υγρά!
5. Μην φορτίζετε όταν η θερμοκρασία είναι κάτω από 5°C!
6. Διενεργείτε φόρτιση χρησιμοποιώντας μόνο γνήσιο φορτιστή τύπου BC1/1.8 της BMZ!

7.5 Απορρίψη μπαταριών ιόντων λιθίου



Οι μπαταρίες πρέπει να απορρίπτονται με τον ίδιο τρόπο με την Πρέσα (δείτε Σημείο 10.3).

7.6 Πληροφορίες παραγγελίας μπαταρίας / φορτιστή

- 43333 - Ταχυφορτιστής 230V
- 43323 - Μπαταρία λιθίου-ιόντων 18V 2.0Ah
- 43328 - Μπαταρία λιθίου-ιόντων 18V 4.0Ah
- 43338 - Αντάπτορας ρεύματος δικτύου 230V (RP 340-C)

8. Εργασία

Μην ξεκινήσετε την εργασία σας προτού διαβάσετε και κατανοήσετε το παρόν Εγχειρίδιο Λειτουργίας!

8.1 Ενεργοποίηση της λειτουργίας πρεσαρίσματος

- ▶ Συνδέστε την πρέσα RP 340-C με τον αντάπτορα ρεύματος δικτύου στην κεντρική παροχή ρεύματος
- ▶ Σύρετε την φορτισμένη επαναφορτιζόμενη μπαταρία μέσα στην πρέσα RP 340-B
- ▶ Πατήστε το διακόπτη „ON-OFF“ (Ενεργοποίησης/Απενεργοποίησης) (1)
- ▶ Ελέγξτε την ένδειξη LED (2): θα πρέπει να ανάβει η πράσινη ένδειξη LED
- ▶ Ελέγξτε ότι έχετε τοποθετήσει τη σωστή μήτρα (τσιμπίδα) πρεσαρίσματος (7)

8.2 Εργασία



Μην ξεκινήσετε την Πρέσα χωρίς να τοποθετήσετε την μήτρα (τσιμπίδα) πρεσαρίσματος (7).



Ποτέ μην πιέζετε τα εξαρτήματα σωλήνων με ακατάλληλη μήτρα (τσιμπίδα) πρεσαρίσματος. Το αποτέλεσμα του πρεσαρίσματος δεν επιδέχεται διόρθωσης και η Πρέσα και η μήτρα (τσιμπίδα) μπορεί να υποστούν ζημιά.



▶ Ελέγξτε ότι η Πρέσα και η μήτρα (τσιμπίδα) έχουν τοποθετηθεί σωστά και σε σωστή γωνία ως προς τον άξονα της σωλήνας στο πρεσαριστό εξάρτημα.



Παρακαλείσθε να ακολουθήσετε τις εικονογραφημένες οδηγίες που παρέχονται με το πρεσαριστό εξάρτημα, ώστε να δημιουργήσετε σωστή πρεσαριστή σύνδεση.



▶ Θέστε σε λειτουργία την Πρέσα πατώντας το μαύρο διακόπτη ενεργοποίησης (3) έως ότου η συσκευή εισέλθει στον αυτόματο κύκλο λειτουργίας. Ακολουθώντας μπορείτε να αφήσετε το διακόπτη ενεργοποίησης (3) ξανά, και η λειτουργία πρεσαρίσματος θα ολοκληρωθεί και διακοπεί αυτόματα.



Η λειτουργία πρεσαρίσματος τελείει αυτόματα μετά την έναρξη του πρεσαρίσματος. Μετά τη λειτουργία πρεσαρίσματος, το έμβολο επανέρχεται αυτόματα στη θέση εκκίνησης.



▶ Περιμένετε μέχρι το έμβολο εργασίας να επανέλθει πλήρως στην εν λόγω θέση. Ακολουθώντας μπορείτε να ανοίξετε τη μήτρα (τσιμπίδα) πρεσαρίσματος (7) και να την αποσπάζετε από το εξάρτημα.



Σε περίπτωση που προκύψει απότομη διακοπή ρεύματος κατά τη διάρκεια της λειτουργίας πρεσαρίσματος, πατήστε το Στοιχ Αποδέσμευσης Ανάγκης για να αποσύρετε τους κυλίνδρους.



Εάν το Εργαλείο Πρεσαρίσματος δεν μπορεί να εκκινήσει παρόλο που πατάτε το διακόπτη ενεργοποίησης ελέγξτε.

- ▶ Κατά πόσο το ηλεκτρονικό σύστημα ενεργοποιήθηκε, πατώντας το διακόπτη „ON-OFF“ (Ενεργοποίηση-Απενεργοποίηση) (1) (θα πρέπει να ανάβει τουλάχιστον η πράσινη ένδειξη LED)
- ▶ Γενικά οι ενδείξεις LED. Παρακαλείσθε να δείτε το Κεφάλαιο 4.4 για το τι πρέπει να κάνετε εάν η κόκκινη ή/και η πορτοκαλί ένδειξη LED(s) ανάβει ή αναβοσβήνει
- ▶ Κατά πόσο ο ρότορας του εκκεντρος κινητήρα συνεχίζει να λειτουργεί από την προηγούμενη λειτουργία πρεσαρίσματος
- ▶ Αν το καλώδιο του αντάππορα ρεύματος δικτύου (RP 340-C) είναι συνδεδεμένο στην παροχή ρεύματος
- ▶ Κατά πόσο η επαναφορτιζόμενη μπαταρία είναι πλήρως φορτισμένη
- ▶ Κατά πόσο η επαναφορτιζόμενη μπαταρία έχει τοποθετηθεί σωστά

Εάν η Πρέσα δεν μπορεί ακόμη να ενεργοποιηθεί, παρακαλείσθε να την επιστρέψετε στον πλησιέστερο εξουσιοδοτημένο αντιπρόσωπο σέρβις για επιθεώρηση και συντήρηση.

8.3 Διακοπή της αυτόματης λειτουργίας πρεσαρίσματος



Η κίνηση τροφοδοσίας του εμβόλου σταματά για όσο διάστημα αφήνετε το διακόπτη (3) μετά την έναρξη. Ο κύλινδρος μπορεί να επανέλθει στη θέση του με το Στοιχ Αποδέσμευσης Ανάγκης.



Η λειτουργία πρεσαρίσματος δεν μπορεί να διακοπεί κατά το πρεσαρίσμα (παραμόρφωση εξαρτήματος).

9. Φύλαξη και απόρριψη

9.1 Ευαισθησία

Η πρέσα/ο φορτιστής και ο αντάππορας ρεύματος δικτύου πρέπει να προστατεύονται από ισχυρά χτυπήματα, υγρασία, υγρά περιβάλλοντα, ρύπους, σκόνη, υπερβολικά χαμηλές θερμοκρασίες, υπερβολικά υψηλές θερμοκρασίες, χημικά διαλύματα και αέρια.



Η Πρέσα διαθέτει ισχυρή προστασία EMC (Ηλεκτρομαγνητικής Συμβατότητας). Αν εντούτοις οι ηλεκτρομαγνητικές παρεμβολές απενεργοποιήσουν την πρέσα, αποσυνδέστε για λίγο την πρέσα RP 340-C με τον αντάππορα ρεύματος δικτύου από την παροχή ρεύματος ή αφαιρέστε για λίγο την επαναφορτιζόμενη μπαταρία της πρέσας RP 340-B από τη βάση της. Σε γενικές γραμμές, αυτό θα αποκαταστήσει το σφάλμα. Ειδικά, εξάλειψτε την αιτία της παρεμβολής.

9.2 Ενδιάμεση αποθήκευση

Εάν δεν έχετε πρόθεση να χρησιμοποιήσετε την Πρέσα, αποσυνδέστε την Πρέσα από την παροχή ρεύματος ή αφαιρέστε την επαναφορτιζόμενη μπαταρία.



Η επαναφορτιζόμενη μπαταρία επιτυγχάνει τη μέγιστη θεωρητική της χωρητικότητα μετά από μεγάλο διάστημα σε κατάσταση αποθήκευσης, μόνο αφού φορτιστεί 1-5 φορές.

Εάν η Πρέσα δεν χρησιμοποιηθεί άμεσα μετά την παράδοση, παρακαλείσθε να την αποθηκεύσετε στην γνήσια συσκευασία της, σε στεγνό μέρος.



Κρατήστε την Πρέσα μακριά από μη εξουσιοδοτημένα άτομα και σε στεγνό, ασφαλιζόμενο χώρο!



Οι Πρέσες που δεν χρησιμοποιούνται για μεγάλο χρονικό διάστημα (6 μήνες ή περισσότερο) πρέπει να καθαρίζονται και αποθηκεύονται σε ξηρό μέρος. Επίσης, ελέγξτε τη δυνατότητα λειτουργίας της Πρέσας διενεργώντας τους ελέγχους σύμφωνα με τα όσα αναφέρονται στο σημείο 10.2 πριν χρησιμοποιήσετε ξανά την Πρέσα.

9.3 Απόρριψη

Παρακαλείσθε να στείλετε την Πρέσα στον πλησιέστερο αντιπρόσωπο σέρβις (ανατρέξτε στην ιστοσελίδα www.RIDGID.eu για τις διευθύνσεις) ή απορριψίστε την μέσω εταιρείας ανακύκλωσης για την φιλική προς το περιβάλλον απόρριψή της. Οι Πρέσες δεν δύνανται να απορριφθούν ως παλιοσίδηρα ή οικιακά λύματα.



10. Καθαρισμός, έλεγχοι, επισκευές και επιθεωρήσεις

Αποσυνδέετε πάντα την πρέσα RP 340-C με τον αντάππορα ρεύματος δικτύου από την παροχή ρεύματος ή αφαιρείτε την επαναφορτιζόμενη μπαταρία της πρέσας RP 340-B πριν εκτελέσετε εργασίες καθαρισμού!

10.1 Τακτικός καθαρισμός μετά από τη χρήση



- Καθαρίστε τους κυλίνδρους πρεσαρίσματος (5) σε στεγνή κατάσταση και λιπάνετε τους ελαφρά.
- Καθαρίστε τη μήτρα πρεσαρίσματος για να απομακρύνετε τους ρύπους και τα μεταλλικά υπολείμματα χρησιμοποιώντας ένα διάλυμα.

Ακολουθώντας ψεκάστε όλη τη μήτρα (τσιμπίδα) πρεσαρίσματος με συνδυασμό λιπαντικού και αντιδιαβρωτικού.



Ποτέ μην χρησιμοποιείτε υγρά (νερό ή χημικά) ή βρεγμένο πανί για τον καθαρισμό της Πρέσας. Η εξωτερική επιφάνεια του περιβλήματος μπορεί να καθαριστεί με βρεγμένο πανί (πλαστικά μέρη).

10.2 Συστηματικοί έλεγχοι



Εξασφαλίστε ότι η μήτρα (τσιμπίδα) πρεσαρίσματος κλείνει πλήρως κατά το πρεσαρίσμα. Κάθε φορά, μετά τη χρήση της Πρέσας, ελέγξτε τη γεωμετρία πρεσαρίσματος της μήτρας (τσιμπιδας) πρεσαρίσματος για ζημιές ή ορατή φθορά.

Σε περίπτωση που προκύψουν δυσλειτουργίες, παρακαλείσθε να επικοινωνήσετε με εξουσιοδοτημένο αντιπρόσωπο σέρβις (ανατρέξτε στην ιστοσελίδα www.RIDGID.eu για διευθύνσεις).

10.3 Επισκευές



Ποτέ μην τελείτε οι ίδιοι επισκευές. Παρακαλείσθε να αποστέλλετε πάντα την Πρέσα σε εξουσιοδοτημένο αντιπρόσωπο σέρβις (δείτε την ιστοσελίδα www.RIDGID.eu για διευθύνσεις) για σέρβις ή επισκευή.



Μην παρεμβαίνετε στα ηλεκτρικά και ηλεκτρονικά συστήματα. Σε περίπτωση που προκύψουν προβλήματα, παρακαλείσθε να επικοινωνήσετε με εξουσιοδοτημένο αντιπρόσωπο σέρβις (ανατρέξτε στην ιστοσελίδα www.RIDGID.eu για διευθύνσεις).

10.4 Έλεγχος και συντήρηση Πρέσας (συστήνεται)

Οι τέλειες πρεσαριστές ενώσεις προϋποθέτουν ότι η Πρέσα είναι πλήρως λειτουργική και υποβάλλεται σε περιοδικό σέρβις (συνιστάται μετά την πάροδο 4 ετών ή αυτομάτως μετά από 42000 κύκλους). Συνεπώς, η Πρέσα πρέπει να αποστέλλεται σε εξουσιοδοτημένο αντιπρόσωπο σέρβις για ελέγχους και εργασίες συντήρησης, εάν ανάψει η ένδειξη Σέρβις. Οι κατά περιόδους έλεγχοι ολόκληρου του εργαλείου και της μήτρας (τσιμπιδας) ξεχωριστά (σημείο 6.4.) παρατείνει σε σημαντικό βαθμό τη διάρκεια ζωής της Πρέσας.

Η ένδειξη Σέρβις (πράσινη ένδειξη LED και πορτοκαλί ένδειξη LED που αναβοσβήνει) έχει πρόθεση να επιστήσει την προσοχή σας στο γεγονός ότι η Πρέσα χρειάζεται σέρβις μετά από 40000 λειτουργίες πρεσαρίσματος. Η Πρέσα κλειδώνει από το ηλεκτρονικό σύστημα παρακολούθησης (ανάβει η κίτρινη ένδειξη LED) μετά από 42000 λειτουργίες πρεσαρίσματος. Τότε θα πρέπει να σταλεί σε εξουσιοδοτημένο αντιπρόσωπο σέρβις για σέρβις (ανατρέξτε στην ιστοσελίδα www.RIDGID.eu για διευθύνσεις).

Σε περίπτωση σφάλματος της μηχανής, η Πρέσα κλειδώνει αμέσως από το ηλεκτρονικό σύστημα παρακολούθησης και πρέπει να παραδοθεί σε αντιπρόσωπο σέρβις για επιθεώρηση (διαβάξτε πάντα το Κεφάλαιο 4.4).

11. Υπηρεσίες σέρβις μετά την πώληση

Για πληροφορίες σχετικά με το πλησιέστερο ανεξάρτητο κέντρο σέρβις της RIDGID στην περιοχή σας, ή για απορίες σχετικά με το σέρβις ή τις επισκευές:

- Επικοινωνήστε με τον τοπικό διανομέα RIDGID
- Επισκεφθείτε τη διεύθυνση www.RIDGID.com ή www.RIDGID.eu για να βρείτε το πλησιέστερο σημείο επαφής της Ridge Tool στην περιοχή σας

12. Κατασκευαστής και Εξουσιοδοτημένος αντιπρόσωπος

Κατασκευαστής:
RIDGE TOOL COMPANY
400 Clark Street
Elyria, Ohio 44035-6001
U.S.A.

Εξουσιοδοτημένος αντιπρόσωπος:
RIDGE TOOL EUROPE N.V.
Research Park, Haasrode
B-3001 Leuven
Belgium

RU

RP 340-B, RP 340-C

Инструкция по эксплуатации

Перевод исходных инструкций

1. Общая информация

1.1 Части настоящего руководства

В настоящее руководство входит описание следующих элементов:

- Пресс-пистолет RP 340-B/C
- Пресс-клещи
- Аккумулятор и сетевой адаптер

- В руководство по эксплуатации, изданное производителем, входят все инструкции по зарядному устройству для аккумулятора, по прилагаемому аккумулятору и сетевому адаптеру (см. обозначения на зарядном устройстве, аккумуляторе и сетевом адаптере). Компания RIDGID не гарантирует полноту этих инструкций.
- Декларация соответствия CE (890-011-320.10) выпускается отдельным сопроводительным буклетом к данному руководству только по требованию.

1.2 Перед вводом в эксплуатацию

Важно учесть следующее:

- Убедитесь, что весь комплект поставки в наличии и что груз не поврежден при перевозке
- Следуйте инструкциям по технике безопасности
- Следуйте инструкциям руководства по эксплуатации.

1.3 Изучение настоящего руководства по эксплуатации



Информацию об использовании зарядного устройства и зарядке аккумулятора см. в руководстве производителя. Если после чтения данного руководства у вас останутся вопросы, обратитесь к производителю и узнайте координаты ближайшего агента по обслуживанию (адреса см. на гарантийной карте).

Мы не принимаем на себя ответственность за убытки, поломки или неполадки, связанные с невыполнением требований руководства по эксплуатации.

1.4 Иллюстрации и технические модификации

Реальные устройства могут отличаться от изображений. Мы не принимаем на себя никаких обязательств в этой связи. Мы оставляем за собой право без предварительного уведомления вносить в устройства технические изменения с целью выполнения быстро меняющихся требований клиентов.

1.5 Безопасное хранение

Храните настоящее руководство в безопасном месте.

1.6 Дополнительная информация

Производитель
Ridge Tool Company
Элيريا, Огайо, США

Информация относится к пресс-пистолету RP 340-B/C

2. Информация по технике безопасности

2.1 Основные предупреждения по безопасному использованию электроинструмента

ВНИМАНИЕ! Прочтите все предупреждения относительно безопасного использования и все инструкции. Результатом несоблюдения приведенных ниже предупреждений и инструкций может стать удар током, пожар и (или) серьезная травма.



Сохраните все предупреждения и инструкции для будущего использования. Используемый в предупреждениях термин «электроинструмент» относится к электроинструментам с питанием от сети (со шнуром питания) и от аккумулятора (без шнура питания).

1) Безопасность в рабочей зоне

- Рабочая зона должна сохраняться в чистоте и быть хорошо освещенной.** Несчастные случаи происходят, как правило, в загроможденных и слабоосвещенных зонах.
- Недопустимо пользоваться электроинструментами во взрывоопасных средах, то есть вблизи горючих жидкостей, газов или пыли.** При работе с электроинструментами возникают искры, которые могут воспламенить пыль или сварочные газы.
- Не допускается присутствие детей и посторонних лиц во время работы с электроинструментом.** Отвлекаясь, вы можете потерять контроль.

2) Электробезопасность

- Вилка электроинструмента должна соответствовать розетке.** Ни в коем случае не следует видоизменять вилку. Использование адаптера для вилки при работе с заземленными инструментами не допускается. При использовании оригинальной вилки и соответствующей розетки снижается риск удара током.
- Не прикасайтесь к заземленным поверхностям, например, трубам, нагревателям, печам и холодильникам.** В противном случае повышается риск удара током, так как может возникнуть заземление.
- Берегите инструмент от дождя и влаги.** Проникновение воды внутрь инструмента увеличивает риск удара током.
- Не допускается неправильная эксплуатация шнура.** Не следует использовать шнур для переноски или передвижения электроинструмента, а также для отключения его от электросети. Берегите шнур от тепла, смазочных материалов, острых краев и движущихся деталей устройств. Повреждение или запутывание шнура увеличивает риск удара током.
- При использовании электроинструмента вне помещения используйте соответствующий удлиннитель.** Использование удлинителя, предназначенного для работы на улице, снижает риск удара током.
- Если не удается избежать использования электроинструмента во влажном месте, используйте устройство дифференциальной защиты (УЗО), чтобы обезопасить электропитание.** Использование УЗО снижает риск удара током.

3) Личная безопасность

- Следите за своими действиями, будьте внимательны и аккуратны при работе с электроинструментом.** Если вы устали или находитесь под воздействием лекарственных препаратов или алкоголя, не используйте инструмент. Потеря внимательности даже на секунду при работе с электроинструментами может привести к серьезным травмам.
- Используйте индивидуальные средства защиты.** При работе всегда используйте средства защиты для глаз. Такие защитные средства как пылезаститная маска, ботинки с нескользящими подошвами, каска и беруши, используемые в соответствующих условиях, снижают травмоопасность.
- Не допускайте непреднамеренного запуска электроинструмента.** Прежде чем брать электроинструмент в руки, переносить его или подключать к источнику постоянного и (или) батарейного питания, удостоверьтесь, что переключатель находится в положении «выкл.». Переноска электроинструментов с пальцем на переключателе или подзарядка инструмента с переключателем в режиме «вкл.» может привести к несчастному случаю.
- Перед включением электроинструмента следует убрать любые гаечные ключи.** Наличие такого приспособления во вращающейся части инструмента может привести к травмам.
- Не переоценивайте свои силы.** Всегда сохраняйте устойчивую опору ног и равновесие. Это обеспечивает более уверенное владение инструментом в непредсказуемых ситуациях.
- Одевайтесь соответственно.** Не надевайте свободную одежду и украшения. Держите волосы, одежду и перчатки вдали от движущихся частей. Свободная одежда, украшения и длинные волосы могут в них попасть.
- При наличии возможности подсоединения к пылесборникам проследите за тем, чтобы они были подключены и использовались правильно.** Использование пылесборников способствует снижению рисков, связанных с пылью.

4) Использование и уход за электроинструментом

- Не допускается применение силы при эксплуатации электроинструмента.** Используйте соответствующий инструмент для каждого типа работы. Правильный выбор электроинструмента способствует более качественному, безопасному и быстрому выполнению работы.
- Не допускается использование электроинструмента при неисправном переключателе.** Инструмент, который нельзя включить или выключить, опасен и нуждается в ремонте.
- Перед настройкой, заменой аксессуаров или передачей на хранение необходимо вынуть вилку из розетки и (или) снять аккумулятор.** Подобные меры предосторожности снижают риск непреднамеренного включения инструмента.
- Храните неиспользуемый инструмент вдали от детей.** Не допускайте использование инструмента лицами, не работавшими ранее с инструментом и не ознакомленными с данными инструкциями. Электроинструменты представляют собой опасность в руках неквалифицированных пользователей.
- Соблюдайте правила технического обслуживания.** Следите за тем, чтобы движущиеся части были отрегулированы и закреплены. Устраняйте поломки частей или любые другие факторы, которые могут повлиять на работу электроинструмента. В случае повреждения электроинструмента устраните неполадки перед работой. Многие несчастные случаи вызваны плохо отремонтированными электроприборами.

f. Следите за остротой и чистой режущих инструментов. Режущие инструменты с острыми режущими кромками, за которыми ведется надлежащий уход, реже выходят из строя и более удобны в работе.

g. Используйте электроинструменты, аксессуары и запчасти в соответствии с настоящими инструкциями, принимая во внимания условия и цели эксплуатации. Использование электроинструмента не по назначению может стать причиной опасной ситуации.

5) Использование и уход за электроинструментом с аккумулятором

a. Используйте для зарядки только зарядное устройство, рекомендованное производителем. Зарядное устройство, подходящее для одного типа аккумулятора, может привести к риску возгорания при использовании с другим типом аккумулятора.

b. Используйте электроинструменты только с указанными аккумуляторами. Использование любых других аккумуляторов может привести к риску возгорания или травм.

c. Когда аккумулятор не используется, храните его вдали от других металлических предметов, таких как скрепки для бумаги, монеты, ключи, гвозди, шурупы и другие мелкие металлические предметы, которые могут замкнуть один контакт с другим. Замыкание контактов аккумулятора может привести к ожогам или возгоранию.

d. При неправильном использовании из аккумулятора может вытечь жидкость. Не прикасайтесь к ней. Если вы случайно прикоснетесь к жидкости, смойте ее водой. При попадании жидкости в глаза промойте их водой и обратитесь к врачу. Жидкость, вытекающая из аккумулятора, может привести к раздражению и ожогам.

6) Ремонт

a. Ремонт электроинструментов должен осуществляться квалифицированным персоналом с использованием идентичных запчастей на замену. Только таким образом гарантируется безопасность при использовании инструмента.

2.2 Выделенные части настоящей инструкции по эксплуатации

Прочтите и соблюдайте требования техники безопасности из настоящего руководства. Они помечены следующими значками:

 Несоблюдение помеченной этим значком инструкции может привести к серьезной травме или смерти

 Несоблюдение помеченной этим значком инструкции может привести к поломке устройства или порче собственности

 Этим значком помечена дополнительная информация или специальные инструкции.

Списки

В простом списке инструкций строка начинается со значка *, например:

- 1-я строка
- 2-я строка

Пошаговые инструкции (описание действий) отмечаются индикатором

- ▶ в начале строки:
- ▶ 1-й шаг
- ▶ 2-й шаг

Шаги необходимо выполнять в указанной последовательности.

3. Технические данные

Пресс-пистолет RP 340-C	
Номинальная мощность:	490Вт
Напряжение:	230В
Предохранитель:	10А
Тип изоляции	
Мониторинг устройства:	электронный
Уровень звукового давления:	79,3 дБ(А)
	Погрешность
	3 дБ(А)
Уровень вибрации:	< 2,5 м/с ²
	Погрешность (к)
	1,5 м/с ²
Передача энергии:	гидравлическая
Нагрузка на поршень:	32кН
Ход:	40 мм
Масса, включая сетевой адаптер:	4,29 кг

Пресс-пистолет RP 340-B	
Номинальная мощность:	490Вт
Напряжение:	18В
Мониторинг устройства:	электронный
Уровень звукового давления:	79,3 дБ(А)
	Погрешность
	3 дБ(А)
Уровень вибрации:	< 2,5 м/с ²
	Погрешность (к)
	1,5 м/с ²
Передача энергии:	гидравлическая
Нагрузка на поршень:	32кН
Ход:	40 мм
Масса:	3,76 кг
Емкость литий-ионного аккумулятора:	18В/2,0Ач
(значения примерные и могут измениться)	

Указанные уровни вибрации были измерены в соответствии с требованиями стандарта EN 60745-1 и могут быть использованы для сравнения с другими инструментами. Во время работы пресс-инструмента величина уровня вибрации может отличаться от указанного значения. Величина уровня вибрации зависит от способа применения пресс-инструмента.

4. Описание устройства и основной режим работы

4.1 Основной режим работы



Пресс-пистолет представляет собой электрогидравлическое устройство. Электромотор приводит в действие гидравлический насос. Давление гидравлической жидкости передается приводному поршню (с одной стороны). К штоку этого поршня подключены пресс-ролики (5). Сила отводится с помощью кулачков пресс-клевшей (7), в результате пресс-ролики создают давление обжатия.

4.2 Электронный мониторинг и индикаторы

Для защиты от вмешательства и обеспечения идеальных результатов работы предусмотрена электронная система мониторинга пресс-пистолета. Светодиоды (СИД)(2) сигнализируют о любых неполадках.

Отслеживается следующее:

- Шпилька
- Время обжатия
- Напряжение/емкость аккумулятора
- Интервал обслуживания
- Рабочая температура

Индикаторы статуса после включения пресс-пистолета

- ▶ Подсоедините RP 340-C с использованием сетевого адаптера к сети питания
- ▶ Вставьте аккумулятор в RP 340-B
- ▶ Нажмите выключатель (1)

Для проверки работоспособности трех СИД после нажатия выключателя загорается индикатор (2).

Выключатель

Устройство можно в любое время (кроме цикла обжатия) выключить или включить с помощью выключателя.

Если оставить устройство включенным, то через 10 минут электронная цепь выключит его автоматически.

4.3 Индикаторы статуса

СИД	Статус	Описание
Зеленый	Горит	Инструмент включен
	Мигает	230В: под напряжением; 18В: аккумулятор разряжен. Перезарядите.
Красный	Мигает	Выход из температурного диапазона
	Горит	Стопорный штифт клещей введен не до конца. Вставьте шпильку.
Оранжевый	Мигает	Устройство заблокировано (через 42000 циклов или при наличии неполадки необходим ремонт).
	Горит	Индикатор ремонта через 40000 циклов. Примечание: устройство блокируется через 42000 циклов.

4.4 Механическая конструкция пресс-пистолета

См. пояснения на следующей странице.

5. Область применения

Пресс-пистолет со стандартными насадками RIDGID или другими стандартными пресс-насадками, которые есть в наличии на рынке, подходит для любых водопроводных и отопительных систем с диаметром труб до 54 мм и даже до 108 мм, где необходимо усилие обжатия 32кН. Пресс-пистолет со стандартными насадками RIDGID VIEGA подходит для любых водопроводных и отопительных систем VIEGA с диаметром труб до 108 мм.

Механическая конструкция пресс-пистолета

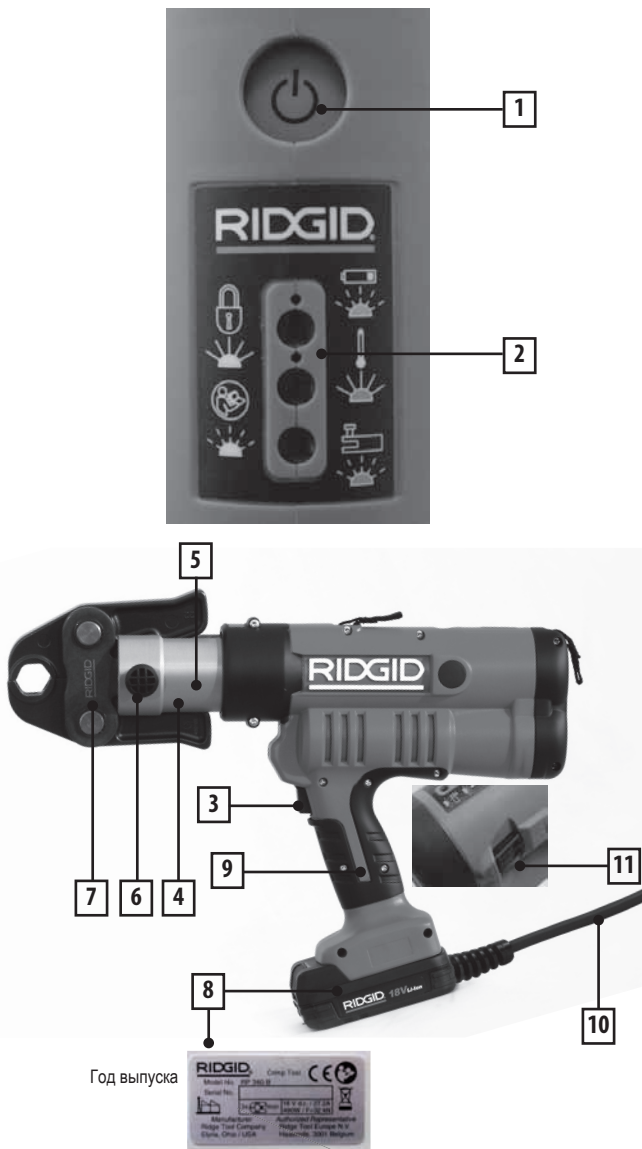

Год выпуска

Макс. 3 обжима, соединения диаметром 54 мм в минуту

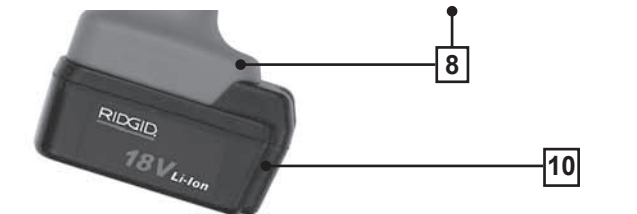

- 1. Выключатель
- 2. Индикаторы СИД: зеленый, красный и оранжевый
- 3. Переключатель
- 4. Головка устройства с креплением для пресс-клещей, поворачивается на 270°
- 5. Пресс-ролики
- 6. Шпилька
- 7. Пресс-клещи
- 8. Табличка с техническими данными
- 9. Пластиковый корпус
- 10. Сетевой адаптер 230 В/ аккумулятор 18 В -> см. отдельный рисунок
- 11. Аварийная разблокировка (черная кнопка)



6. Пресс-клещи

6.1 Установка пресс-клещей

- ▶ Выньте крепежную шпильку (6)
- ▶ Вставьте пресс-клещи (7) в прорезь на головке инструмента
- ▶ Вставьте до конца крепежную шпильку (6)



Пока шпилька не войдет до конца, пресс-пистолет нельзя будет включить (защитная функция с электронным мониторингом). Зеленый СИД загорается, красный мигает.

6.2 Чистка пресс-клещей

Перед чисткой обязательно отсоедините пресс-клещи.



Вычистите клещи, с помощью растворителя удалите грязь и остатки металла. Спрысните пресс-клещи смесью смазки и ингибитора ржавчины.

6.3 Проверка пресс-клещей



Убедитесь, что при обжатии пресс-клещи закрываются до конца.

После каждого использования рабочую часть пресс-клещей необходимо проверить на наличие поломок и признаков износа.

6.4 Осмотр и обслуживание пресс-клещей

При каждой отправке пресс-пистолета авторизованному агенту по обслуживанию для осмотра и ремонта (см. раздел 10.4 «Осмотр и обслуживание пресс-пистолета») обязательно прикладывайте все пресс-клещи.

7. Аккумулятор

7.1 Технология изготовления аккумулятора

Пресс-пистолет работает от литиево-ионного аккумулятора.

7.2 Тип аккумулятора

Можно использовать только ионно-литиевые аккумуляторы 18 В, поставляемые компанией RIDGID.

7.3 Зарядка аккумулятора



Аккумулятор можно заряжать только с использованием оригинального устройства для подзарядки, поставляемого компанией RIDGID. См. инструкции по эксплуатации зарядного устройства.

7.4 Информация по технике безопасности при использовании литиево-ионных аккумуляторов



Примите во внимание следующую информацию по технике безопасности при использовании литиево-ионных аккумуляторов:

1. Не разбивать!
2. Не нагревать и не сжигать!
3. Не допускать короткого замыкания!
4. Не опускать в жидкость!
5. Не заряжать при температуре ниже 5°C!
6. Заряжать только с помощью оригинального устройства типа BC1/1.8, производства BMZ!

7.5 Утилизация литиево-ионных аккумуляторов



Аккумуляторы утилизируются так же, как и пресс-пистолет (см. пункт 10.3).

7.6 Информация для заказа аккумулятора / зарядного устройства:

- 43333 - быстродействующее зарядное устройство 230 В
- 43323 - ионно-литиевый аккумулятор 18 В 2,0 Ач
- 43328 - ионно-литиевый аккумулятор 18 В 4,0 Ач
- 43338 - сетевой адаптер 230 В (RP 340-C)

8. Эксплуатация

Перед началом работы обязательно прочтите и усвойте руководство по эксплуатации!

8.1 Включение режима обжатия

- ▶ Подсоедините RP 340-C с использованием сетевого адаптера к сети питания
- ▶ Вставьте заряженный аккумулятор в RP 340-B
- ▶ Нажмите выключатель (1)
- ▶ Посмотрите на индикатор (2): зеленый СИД должен гореть
- ▶ Проверьте, правильно ли выбраны пресс-клещи (7)

8.2 Эксплуатация



Не включайте пресс-пистолет без пресс-клещей (7).



Никогда не обжимайте фитинги для труб неподходящими пресс-клещами. Труба будет испорчена, а пресс-пистолет и пресс-клещи могут сломаться.

- ▶ Убедитесь, что пресс-пистолет с установленными пресс-клещами закреплен на фитинге правильно, под нужным углом к оси трубы.



Для правильного формирования соединения необходимо следовать иллюстрированным инструкциям, которые прилагаются к фитингам.

- ▶ Нажмите черный переключатель на пресс-пистолете (3) и удерживайте его до тех пор, пока устройство не перейдет в автоматический режим. После этого кнопку (3) можно отпустить. Законченный обжим остановится автоматически.



После запуска автоматического цикла обжим выполняется автоматически. После завершения обжима поршень автоматически возвращается в начальное положение.

- ▶ Дождитесь полного возврата поршня. После этого можно будет открыть пресс-клещи (7) и снять их с фитинга.



Если в процессе обжима неожиданно отключится питание, нажмите кнопку аварийной разблокировки, чтобы вернуть на место ролики.



Если пресс-пистолет не удается включить нажатием кнопки, проверьте следующее:

- ▶ Включена ли электронная система нажатием выключателя (1) (должен гореть хотя бы один зеленый СИД);
- ▶ Индикаторы СИД в целом. В главе 4.4 приведено описание действий на случай, если горит или мигает красный и(или) оранжевый СИД;
- ▶ Возможно, ротор электромотора еще не успел остановиться после предыдущего обжатия;
- ▶ Подсоединен ли кабель сетевого адаптера (RP 340-C) к электропитанию;
- ▶ Возможно, аккумулятор разряжен;
- ▶ Возможно, аккумулятор неправильно вставлен.

Если пресс-пистолет так и не удалось запустить, отправьте его ближайшему авторизованному агенту по обслуживанию для осмотра и ремонта.

8.3 Прерывание автоматического обжатия



Если отпустить переключатель (3) после запуска, поршень остановится. Ролики можно будет втянуть с помощью кнопки аварийной разблокировки.



В автоматическом режиме остановить обжим невозможно (это вызовет деформацию фитинга).

9. Хранение и утилизация

9.1 Меры предосторожности

Пресс-пистолет/ зарядное устройство и сетевой адаптер необходимо оберегать от сильных ударов, влаги, грязи, пыли, сильного холода и жары, химических растворов и газов.



Пресс-пистолет обладает отличной электромагнитной защитой. Если, несмотря на это, при наличии электромагнитных помех он отключится, ненадолго отсоедините от сети питания машину RP 340-C с использованием сетевого адаптера или ненадолго выньте аккумулятор RP 340-B. Обычно этого достаточно для устранения неполадки. Если она не исчезнет, позаботьтесь об устранении источника помех.

9.2 Промежуточное хранение

Если вы некоторое время не используете пресс-пистолет, отключите его от источника питания или выньте аккумулятор.



После длительного хранения аккумулятор достигает полной емкости только после 1-5 перезарядов.

Если пресс-пистолет не вводится в эксплуатацию сразу же после доставки, храните его в сухом месте, в первоначальной упаковке.



Храните пресс-пистолет в сухом месте, под замком, вне досягаемости посторонних лиц!



Пресс-пистолет, который долго (более 6 месяцев) не предполагается использовать, следует вычистить и хранить в сухом месте. Перед повторным вводом в эксплуатацию пресс-пистолет необходимо проверить в соответствии с инструкциями из пункта 10.2.

9.3 Утилизация

Отправьте пресс-пистолет ближайшему агенту по обслуживанию (адреса см. на сайте www.RIDGID.ru) или в перерабатывающую компанию, которая утилизирует приборы безопасным для окружающей среды способом. Пресс-пистолет не разрешается утилизировать как металлолом или домашний мусор.



10. Чистка, проверка, ремонт и осмотр



Всегда отсоединяйте от сети питания машину RP 340-C с использованием сетевого адаптера или вынимайте аккумулятор RP 340-B из пресс-пистолета перед выполнением работ по очистке!

10.1 Регулярная чистка после работы

- Вычистите сухие пресс-ролики (5) и слегка смажьте консистентной смазкой.
- Вычистите клещи, с помощью растворителя удалите грязь и остатки металла.

Спрayните пресс-клещи смесью смазки и ингибитора ржавчины.



Ни в коем случае не протирайте пресс-пистолет жидкостями (водой или химикатами) или влажными тряпками. Тряпкой можно протирать внешнюю поверхность корпуса (пластиковые детали).

10.2 Регулярные проверки



Убедитесь, что при обжатии пресс-клещи закрываются до конца. После каждого использования рабочую часть пресс-клещей необходимо проверить на наличие поломок и признаков износа. При наличии неполадок обратитесь к авторизованному агенту по обслуживанию (адреса см. на сайте www.RIDGID.ru).

10.3 Ремонт



Ни в коем случае не ремонтируйте инструмент самостоятельно. Для ремонта и обслуживания обязательно отправляйте его авторизованному агенту по обслуживанию (адреса см. на сайте www.RIDGID.ru).



Не вмешивайтесь в работу электрической и электронной системы. При возникновении неполадок обратитесь к авторизованному агенту по обслуживанию (адреса см. на сайте www.RIDGID.ru).

10.4 Осмотр и обслуживание пресс-пистолета (рекомендации)

Для получения идеальных результатов необходим полностью работоспособный, регулярно обслуживаемый (обслуживание рекомендуется производить после 4 лет использования или автоматически после 42000 циклов) пресс-пистолет. Если загорится индикатор обслуживания, пресс-пистолет нужно отправить авторизованному агенту для осмотра и обслуживания. Периодический осмотр инструмента и пресс-клещей (пункт 6.4) существенно продлевает срок службы пресс-пистолета.

Индикатор обслуживания (горящий зеленый и мигающий оранжевый СИД) призван привлечь внимание пользователя к тому, что после 40000 циклов обжима инструменту необходимо обслуживание. После 42000 обжимов электронная система мониторинга блокирует пресс-пистолет (загорается желтый СИД). Это означает, что его необходимо отправить авторизованному агенту по обслуживанию (адреса см. на сайте www.RIDGID.ru).

При наличии неполадки система электронного мониторинга блокирует пресс-пистолет автоматически. В таком случае его нужно немедленно отправить авторизованному агенту по обслуживанию для осмотра (всегда сверяйтесь с главой 4.4).

11. Послепродажное обслуживание

Для получения любой интересующей информации о ближайшем независимом центре технического обслуживания RIDGID, о техническом обслуживании или ремонте:

- Обратиться к местному дистрибьютору компании RIDGID
- Контакты ближайшего представительства Ridge Tool Вы можете найти на сайте www.RIDGID.com или www.RIDGID.ru

12. Изготовитель и уполномоченный представитель

Изготовитель:
RIDGE TOOL COMPANY
400 Clark Street
Elyria, Ohio 44035-6001
U.S.A.

Уполномоченный представитель:
RIDGE TOOL EUROPE N.V.
Research Park, Haasrode
B-3001 Leuven
Belgium

TR

RP 340-B, RP 340-C Kullanım Kılavuzu

Orijinal kılavuzun çevirisidir

1. Genel bilgiler

1.1 Kullanım Kılavuzunun Bölümleri

Aşağıdakiler bu Kullanım Kılavuzunun bölümleridir:

- RP 340-B/C Presleme Cihazı
 - Pres çeneleri
 - Şarj edilebilir pil ve Şebeke Adaptörü
- a. Üreticinin Kullanım Kılavuzu (şarj cihazı ve şarj edilebilir pil ve şebeke adaptörü üzerindeki ada bakın) şarj edilebilir pil ve şebeke adaptörü için tüm talimatları içerir. RIDGID bu talimatların eksiksiz olduklarını garanti etmez.
- b. Gerekliğinde, AT uyumluluk beyanı (890-011-320.10) ayrı bir kitapçık olarak, bu kılavuzun yanında yer alır.

1.2 Çalıştırmaya başlamadan önce

Şunlara dikkat etmek gerekir:

- Sevkiyatın tam olarak yapıldığını ve sevkiyat esnasında herhangi bir hasar oluşup oluşmadığını kontrol edin
- Güvenlik talimatlarını takip edin
- Kullanım Kılavuzunu takip edin

1.3 Kullanım Kılavuzunu incelemek

Üreticinin Kullanım Kılavuzunu şarj edilebilir pilin kullanımı ve şarj edilmesi hakkında bilgi için inceleyin. Kullanım Kılavuzunu incelerken karşılaştığınız herhangi bir sorunda size en yakın teknik servise (adresler için garanti kartına bakın) ulaşmak için üreticiyle irtibata geçin.

Kullanım Kılavuzuna uyulmadığı için ortaya çıkan hasar, kayıp ve arızalardan sorumlu değiliz.

1.4 Resimler ve teknik değişiklikler

Resimler gerçek üründen farklılık gösterebilir ve bu durum tarafımızı bağlamaz. Hızla değişen müşteri beklentilerini karşılamak için yaptığımız değişiklikleri duyurmaksızın uygulama hakkımızı saklı tutuyoruz.

1.5 Koruma

Bu Kullanım Kılavuzunu güvenli bir yerde saklayın.

1.6 Ek bilgiler

Üretici

Ridge Tool Company
Elyria, Ohio, U.S.A.

RP 340-B/C Presleme Cihazlarına uygun

2. Güvenlik bilgileri

2.1 Genel Elektrikli Alet Güvenlik Uyarıları

UYARILAR Tüm güvenlik uyarıları ve talimatlarını okuyun.

Uyarı ve talimatların tam olarak takip edilmemesi elektrik çarpması, yangın ve ağır yaralanmalara yol açabilir.



Tüm uyarı ve talimatları gelecekte referans olarak kullanmak üzere saklayın. Uyarılardaki "elektrikli alet" terimi, elektrik hattından (kablolu) ya da pil ile (kablesiz) çalışan elektrikli aletleri kapsar.

1) Çalışma alanı güvenliği

- a. Çalışma alanının temiz ve iyi aydınlatılmış olmasını sağlayın. Dağınık ve karanlık alanlar kazaları davet eder.
- b. Elektrikli aletleri alev alabilen sıvıların, gazların ya da tozların olduğu patlayıcı atmosferlerde kullanmayın. Elektrikli aletler toz ya da gazları tutuşturabilecek kıvılcımlar üretebilirler.
- c. Elektrikli aletleri kullanırken çocuklar ve izleyenleri uzakta tutun. Dikkatinizi dağıtan şeyler kontrolü kaybetmenize sebep olabilir.

2) Elektrik güvenliği

- a. Elektrikli aletlerin fişleri prizlere uygun olmak zorunda. Fişleri hiçbir şekilde değiştirmeyin. Topraklanmış elektrikli aletler ile hiçbir adaptör fişi kullanmayın. Değiştirilmemiş fişler ve uygun prizler elektrik çarpması riskini düşürür.
- b. Aletin gövdesini borular, radyatörler, ocaklar ve buzdolapları gibi topraklanmış yüzeylerle temas ettirmekten kaçının. Eğer vücudunuz topraklanmışsa elektrik çarpması ihtimali artar.
- c. Elektrikli aletleri yağmura ya da ıslak koşullara maruz bırakmayın. Elektrikli alete giren su, elektrik çarpması ihtimalini artırır.
- d. Kabloyu kötü kullanmayın. Kabloyu elektrikli aleti taşımak, çekmek ya da çıkarmak için asla kullanmayın. Kabloyu ısıdan, yağdan, keskin kenarlardan ve hareketli parçalardan uzak tutun. Hasarlı ve dolaşmış kablolar elektrik çarpması ihtimalini artırır.
- e. Elektrikli bir aleti açık havada kullanmak için açık havada kullanıma uygun uzatma kabloları kullanın. Açık hava kullanımında açık havaya uygun kabloların kullanılması elektrik çarpması ihtimalini azaltır.
- f. Elektrikli aletin nemli ortamda kullanılması kaçınılmaz ise toprak kaçağı cihazı (RCD) korumalı güç kaynakları kullanın. RCD kullanımı elektrik çarpması ihtimalini azaltır.

3) Kişisel güvenlik

- a. Dikkatli olun, ne yaptığınıza dikkat edin ve elektrikli alet kullanırken sağduyunuzu kullanın. Yorgun ya da uyuşturucu, alkol veya ilaçların etkisindeyken elektrikli aletleri kullanmayın. Elektrikli aletin kullanımı sırasında bir anlık dikkatsizlik önemli kişisel yaralanmalara yol açabilir.
- b. Koruyucu kişisel ekipmanlar kullanın. Daima koruyucu gözlük takın. Toz maskeleri, kaymaz güvenlik ayakkabıları, sert şapkalara ve kulak korumaları gibi koruyucu ekipmanların kullanımı kişisel yaralanmaların azalmasını sağlar.
- c. Siz farkında olmadan çalışmaya başlamasını engelleyin. Aleti güç kaynağına ya da pile bağlamadan, kaldırmadan ya da taşımadan önce anahtarının kapalı pozisyonda olduğundan emin olun. Parmağınız anahtarın üzerindeyken taşımanız ya da anahtar açık pozisyonda iken güç kaynağına bağlamanız kazalara davetiye çıkarır.
- d. Elektrikli aleti çalıştırmadan önce üzerindeki tüm ayar anahtarlarını çıkarın. Elektrikli aletin dönen parçasına takılı olarak bırakılmış bir anahtar kişisel yaralanmalara yol açabilir.
- e. Aşırı zorlamadan kullanın. Her seferinde uygun düzeyde ve dengede kullanın. Bu, beklenmedik durumlarda elektrikli aleti daha iyi kontrol etmenizi sağlar.
- f. Uygun giyinin. Bol giysiler giymeyin ve takı takmayın. Saçınızı, giysilerinizi ve eldivenlerinizi hareket eden parçalardan uzak tutun. Bol giysiler, takılar ya da uzun saçlar hareket eden parçalar tarafından kapılabilir.
- g. Eğer aletler toz aspiratörü ve toplama tertibatı ile birlikte kullanılacaklarsa tüm bunların bağlı ve uygun şekilde çalışıyor olduklarından emin olun. Toz toplayıcıların kullanımı tozlardan dolayı meydana gelen kazaları azaltabilir.

4) Elektrikli alet kullanımı ve bakımı

- a. Elektrikli aleti zorlamayın. Uygulamanıza uygun elektrikli aleti kullanın. Doğru elektrikli alet işinizi uygun tasarlandığı oranda iyi ve güvenli şekilde yapar.
- b. Elektrikli aleti eğer anahtarı açıp kapatmıyorsa kullanmayın. Anahtar çalışmayan elektrikli alet tehlikelidir ve tamir edilmesi gerekir.
- c. Elektrikli aleti ayarlamadan, aksesuarlarını değiştirmeden ya da saklamadan önce fişini güç kaynağından çekin ya da pilini çıkarın. Bu tür güvenlik önlemleri elektrikli aletin kazayla çalıştırılması ihtimalini azaltır.
- d. Kullanmadığınız elektrikli aletlerinizi çocukların uzanamayacağı yerlerde saklayın ve elektrikli aletleri kullanma deneyimi olmayan ya da bu talimatlardan habersiz kişilerin kullanmalarına izin vermeyin. Elektrikli aletler eğitimsiz kullanıcıların ellerinde tehlikelidir.
- e. Elektrikli aletlerin bakımlarını yapın. Elektrikli aletin çalışmasını etkileyecek yanlış ayarlama ya da hareketli parçaların yanlış bağlanması, parçaların kırılması ve diğer durumlara karşı kontrol edin. Eğer hasarlıysa, elektrikli aleti kullanmadan önce tamir ettirin. Birçok kaza bakımsız elektrikli aletlerden kaynaklanır.
- f. Kesme aletlerini keskin ve temiz tutun. Uygun şekilde bakımı yapılmış keskin uçlu aletlerin takılıp kalma olasılığı düşüktür ve kontrolleri daha kolaydır.
- g. Elektrikli aleti, aksesuarlarını, alet uçlarını, vs. çalışma koşullarını ve yapılacak işi göz önünde bulundurarak bu talimatlara uygun olarak kullanın. Elektrikli aletin tasarlandığı uygulama dışında kullanılması tehlikeli durumlara sebep olabilir.

5) Pil kullanımı ve bakımı

- a. **Yalnızca üretici tarafından belirlenmiş şarj cihazını ile şarj edin.** Bir pil türüne uygun olan şarj cihazının başka bir pil türünü şarj etmek için kullanılması yangına sebep olabilir.
- b. **Elektrikli aleti, sadece belirlenmiş pillerle kullanın.** Başka pillerin kullanımı yaralanma ve yangına sebep olabilir.
- c. **Pilleri kullanmadığınızda ataç, bozuk para, anahtar, çivi, vida, küçük parçalar gibi bir kutuptan diğerine bağlantı yapabilecek metal cisimlerden uzak tutun.** Pil kutuplarını birbirine değdirmek yanık ve yangınlara sebep olabilir.
- d. **Kötü kullanım koşullarında pilden sıvı çıkabilir, bu sıvıya temas etmekten kaçının. Kazayla temas ederseniz su ile yıkayın. Eğer sıvı gözünüze temas ederse, tıbbi yardım da alın.** Pilden çıkan sıvı kaşıntı ve yanıklara sebep olabilir.

6) Servis

- a. **Elektrikli aletinizin onarımını yetkili tamircilere sadece aynı yedek parçaları kullanarak yaptırın.** Bu, elektrikli aletin güvenliğinin devamlılığının sağlandığını garantiyecektir.

2.2 Bu kullanım kılavuzundaki işaretli bölümler

Bu kullanım kılavuzundaki güvenlik talimatlarını okuyun ve devamlı takip edin. Güvenlik talimatları şu şekilde işaretlenmiştir:



Bu işaretle belirtilmiş talimatı takip etmemek önemli yaralanmalara veya ölüme yol açabilir.



Bu işaretle belirtilmiş talimatı takip etmemek makinenin zarar görmesine ya da maddi hasara yol açabilir.



Ek bilgi veya özel talimatı belirtir.

Listeler

Eğer talimatlar basitçe sıralanmışlarsa her satırdan önce • ile işaretlenmiştir: örneğin:

- 1. Satır
- 2. Satır

Adım adım talimatlar (nerede bir şey yapmak zorundaysanız) oklarla belirtilmiştir

- ▶ satırdan önce:
- ▶ 1. Adım
- ▶ 2. Adım

Sıralanmış adımların numaraları birbirini takip eder.

3. Teknik bilgi

RP 340-C Presleme Aleti	
Maksimum güç:	490W
Gerilim:	230V
Ana sigorta:	10A
Yalıtım tipi	<input checked="" type="checkbox"/>
Makine denetimi:	elektronik
Ses basıncı seviyesi:	79,3 dB(A)
	Belirsizlik3 dB(A)
Titreşim seviyesi:	< 2,5 m/s ²
	Belirsizlik (K).....1,5 m/s ²
Güç aktarımı:	hidrolik
Pistondaki basınç:	32kN
Darbe:	40 mm
Ağırlık, şebeke adaptörü dahil:	4,29 kg

RP 340-B Presleme Aleti	
Maksimum güç:	490W
Gerilim:	18V
Makine denetimi:	elektronik
Ses basıncı seviyesi:	79,3 dB(A)
	Belirsizlik3 dB(A)
Titreşim seviyesi:	< 2,5 m/s ²
	Belirsizlik (K).....1,5 m/s ²
Güç aktarımı:	hidrolik
Pistondaki basınç:	32kN
Darbe:	40 mm
Şarj edilebilir pil dahil ağırlık:	3,76 kg
Lityum-iyon kapasitesi	
Şarj edilebilir pil:	18V / 2,0Ah
(Değişikliklerden etkilenebilecek talimatname değerleri)	

Belirtilen titreşim seviyeleri, EN 60745-1 standardına göre ölçülmüştür ve diğer aletlerle karşılaştırma için kullanılabilir. Sıkıştırma aletinin kullanımı esnasında titreşim seviyesi değeri belirtilen değerden farklı olabilir. Titreşim seviyesi değeri, sıkıştırma aletinin kullanıldığı duruma bağlıdır.

4. Cihaz tanımı ve temel kullanım modu

4.1 Temel kullanım modu



Presleme Aleti elektro-hidrolik olarak çalışır. Hidrolik pompa elektrik motor sayesinde çalışır. Hidrolik akışkan basıncı hareketli pistonun bir yüzüne etki eder ve pres silindirleri (5) bu pistonun çubuğuna bağlıdır. Pres silindirleri pres çenelerinin kamları (7) sayesinde dönüştürülen güç vasıtasıyla presleme hareketini sağlar.

4.2 Elektronik denetim ve LEDli göstergeler

Karışmasını engellemek ve mükemmel presleme sonuçları çıkarmasını sağlamak için Presleme Aleti elektronik olarak denetlenir. Tüm arızalar ışık yayan diyotlar (LED) (2) ile belirtilir.

Şunlar denetlenir:

- Tespit pimi
- Presleme süresi
- Voltaj/şarj edilebilir pil kapasitesi
- Servis aralığı
- Çalışma sıcaklığı

Presleme Aletini çalıştırdıktan sonra durum göstergeleri

- ▶ RP 340-C'yi şebeke adaptörü ile birlikte şebekeye bağlayın
 - ▶ Şarj edilebilir pili RP 340-B içine yerleştirin
 - ▶ Açma kapama anahtarına (1) basın
- Üç adet LEDin çalıştığını kontrol edebilmemiz için açma kapama anahtarına bastığınız sürece LED (2) göstergeleri yanar.

Açma kapama anahtarı

Kıvrıma işlemi dışında herhangi bir zaman açma kapama anahtarı ile makine açılıp kapatılabilir. Eğer makine açıkken kullanılmıyorsa 10 dakika sonra elektronik devreler makineyi kapatır.

4.3 Durum göstergesi

LED	Durum	Açıklama
Yeşil	Yanar	Alet AÇIK.
	Yanıp Söner	230V: Voltajın altında; 18V: Pil çok zayıf. Pili şarj et.
Kırmızı	Yanıp Söner	Sıcaklık aralığının dışında
	Yanar	Çene tutucu pimi tamamen yerine oturmadı. Pimi oturtun.
Sarı	Yanıp Söner	Makine kilitlemiştir - 42000 çevrimden sonra veya arızadan sonra servis.
	Yanar	40000 çevrimden sonra servis sinyali. 42000 çevrimden sonra alet kilitlenecektir.

4.4 Presleme Aletinin mekanik yapısı

Sonraki sayfadaki açıklamalara bakın.

5. Uygulama alanı

Piyasadaki RIDGID Standart Presleme Bağlantı Parçaları ve diğer Standart Presleme Bağlantı Parçaları ile birlikte kullanılan Presleme Aletleri 54 mm'ye kadar ve eğer 32kN kıvrıma gücü gerekiyorsa 108 mm'ye kadar boru tesisatlarında ve ısıtma sistemlerinde kullanıma uygundur. Presleme Aleti, RIDGID Standart VIEGA Bağlantı Parçaları ile birlikte VIEGA boru tesisatlarında ve ısıtma sistemlerinde 108 mm'ye kadar kullanıma uygundur.

Presleme Aletinin mekanik yapısı

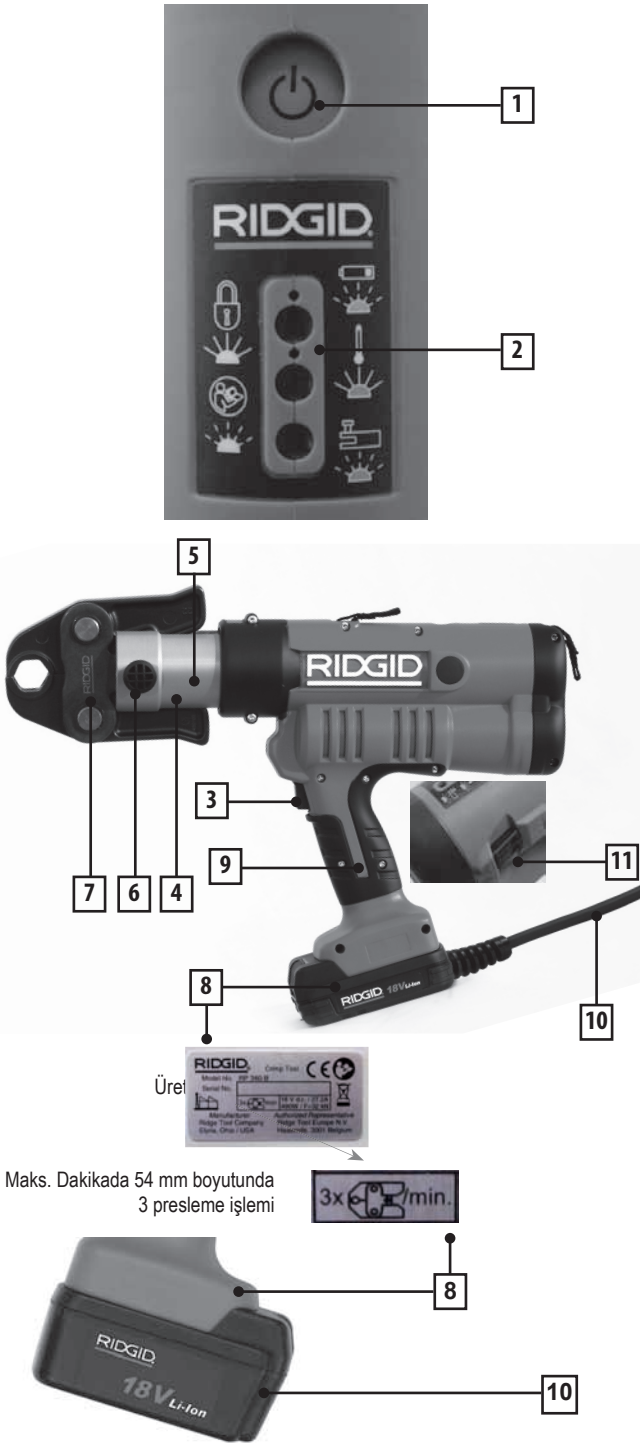

Maks. Dakikada 54 mm boyutunda
3 presleme işlemi



1. Açma kapama anahtarı
2. LED göstergeleri, Yeşil, Kırmızı ve Sarı
3. Başlatma anahtarı
4. Presleme çenesi ile alet kafası 270°'ye kadar döndürülebilir
5. Pres silindirleri

6. Tespit pimi
7. Presleme çenesi
8. Anma değerleri plakası
9. Plastik muhafaza
10. Şebeke Adaptörü/18V şarj edilebilir pil → ayrı gösterimlerine bakın
11. Acil Kapatma (siyah düğme)



6. Pres çeneleri

6.1 Pres çenelerini takmak

- ▶ Tespit pimini (6) dışarı çıkarın
- ▶ Pres çenelerini (7) aletin kafasındaki kanala yerleştirin
- ▶ Tespit pimini (6) tam olarak yerleştirin



Eğer tespit pimi tam olarak yerleştirilmediyse Presleme Aleti çalıştırılmaz (elektronik olarak denetlenen güvenlik fonksiyonu). LED gösterge: yeşil LED yanar ve kırmızı LED yanıp söner.

6.2 Pres çenelerini temizlemek

Temizlemeden önce pres çenelerini makineden çıkarın.



Çözücü kullanarak kir ve metal kalıntılarını pres çenelerinden temizleyin. Tüm çeneye yağlayıcı ve korozyon engelliyici püskürtün.

6.3 Pres çenelerini kontrol etmek



Presleme esnasında pres çenelerinin tam olarak kapandığından emin olun.
Her kullanımdan sonra çenelerin pres geometrisini hasar veya aşınmaya karşı kontrol edin.

6.4 Pres çenelerinin servis ve bakımı

Test ve bakım gerektiğinde, pres çenelerini her zaman Presleme Aleti ile birlikte test edilmek üzere (10.4 Presleme Aleti'nin servis ve bakımı bölümüne bakın) yetkili teknik servise gönderin.

7. Pil

7.1 Pil Teknolojisi

Presleme Aleti Li-iyon pil teknolojisi kullanır.

7.2 Pil tipi

Sadece RIDGID tarafından tedarik edilen 18V Li-Ion Piller kullanılmalıdır.

7.3 Pili şarj etmek



Pil yalnızca, RIDGID tarafından tedarik edilen orijinal şarj cihazı kullanılarak şarj edilmelidir. Şarj cihazının kullanım kılavuzuna bakın.

7.4 Li-iyon piller için güvenlik tavsiyeleri



Li-iyon pillerin kullanımları için aşağıdaki güvenlik tavsiyelerine dikkat edin:

1. Ezmeyin!
2. Isıtmayın veya yakmayın!
3. Kısa devre yaptırmayın!
4. Sıvılara sokmayın!
5. Ortam sıcaklığı 5°C'den düşük ise şarj etmeyin!
6. Pil sadece gerçek BMZ BC1/1.8 tipi şarj cihazı ile şarj edilmelidir!

7.5 Li-iyon pillerin elden çıkarılması



Piller Presleme Aletleri ile aynı yöntemle elden çıkarılmalı (Bölüm 10.3'e bakın).

7.6 Pil / Şarj Cihazı Sipariş bilgisi

- 43333 - 230V Hızlı Şarj Cihazı
- 43323 - 18V 2.0Ah Li-Ion Pil
- 43328 - 18V 4.0Ah Li-Ion Pil
- 43338 - 230V Şebeke Adaptörü (RP 340-C)

8. Çalıştırma

Bu Kullanma Kılavuzunu okuyup anlamadan çalıştırmayın!

8.1 Başlatma ve presleme işlemi

- ▶ RP 340-C'yi şebeke adaptörü ile birlikte şebekeye bağlayın
- ▶ Şarj edilebilir pili RP 340-B içine kaydırın
- ▶ Açma kapama anahtarına (1) basın
- ▶ LED göstergesini kontrol edin (2): yeşil LED yanmak zorundadır
- ▶ Doğru presleme çenesinin (7) takılıp takılmadığını kontrol edin

8.2 Çalıştırma



Presleme Aletini pres çenesini (7) takmadan çalıştırmayın.



Uygun bir presleme çenesi kullanmadan boru tesisatlarını asla preslemeyin. Presleme kullanılamaz neticeler doğurabilir ayrıca Presleme Aleti ve pres çenesi zarar görebilir.

- ▶ Presleme Aleti ile pres çenesinin doğru olarak takıldıklarını ve boru eksenine doğru açı ile yerleştirildiklerini kontrol edin.



Doğru pres bağlantısını sağlamak için pres tertibatı ile birlikte verilen resimli talimatları takip edin.

- ▶ Alet otomatik olarak çalışmaya başlayıncaya kadar Presleme Aletini siyah başlatma anahtarına (3) basarak çalıştırın. Daha sonra başlatma anahtarını (3) bırakabilirsiniz. İşlem otomatik olarak tamamlanır ve sonlandırılır.



Presleme başlatıldıktan sonra presleme işlemi otomatik olarak yapılacaktır. Presleme işleminden sonra piston başlangıç pozisyonuna otomatik olarak geri dönecektir.

- ▶ Piston yerine tam olarak dönene kadar bekleyin. Daha sonra pres çenesini (7) açıp tesisattan ayırabilirsiniz.



Presleme esnasında bir güç kesintisi yaşanırsa silindirleri geri çekmek için Acil Gevşetme Anahtarına basın.



Başlatma anahtarına bastığınız halde Presleme Aleti çalışmıyorsa şunları kontrol edin

- ▶ Açma kapama anahtarına (1) basarak sistemin çalışmaya başlayıp başlamadığını (en azından yeşil LED yanmak zorunda)
- ▶ Genel olarak LED göstergelerini. Eğer kırmızı ve/veya sarı LEDler yanıyorlar ya da yanıp sönüyorlarsa, ne yapacağınıza karar vermek için Bölüm 4.4'e bakın
- ▶ Elektrik motorunun rotorunun bir önceki presleme işleminden dolayı dönüp dönmediğini
- ▶ Şebeke adaptörünün kablosu (RP 340-C) güç kaynağına bağlanıp
- ▶ Şarj edilebilir pilin tam olarak dolu olup olmadığını
- ▶ Şarj edilebilir pilin düzgün olarak takılıp takılmadığını

Eğer Presleme Aleti hala çalışmaya başlatılamıyorsa muayene ve bakım için en yakın yetkili teknik servise götürün.

8.3 Otomatik presleme işlemini kesmek



Başlatmadan sonra anahtarı (3) bıraktığınız müddetçe piston besleme hareketi duracaktır. Silindirler Acil Gevşetme Anahtarı ile geri çekilebilir.



Otomatik presleme (tesisatın deformasyonu) sırasında işlem durdurulamaz.

9. Depolama ve elden çıkarma

9.1 Hassasiyet

Presleme Aleti/şarj cihazı ve şebeke adaptörü sert darbeler, ıslak ve nemli koşullar, kir, toz, çok düşük sıcaklıklar, çok yüksek sıcaklıklar, kimyasal çözültüler ve gazlara karşı korunmalıdır.



Presleme Aleti geniş EMC korumasına sahiptir. Elektromanyetik parazitten Presleme Aletini kapatması durumunda RP 340-C aletini şebeke adaptörü ile birlikte elektrik şebekesinden çıkarın ya da RP 340-B şarj edilebilir pili donanımdan ayırın. Bu, genellikle hasar oluşmasını önler. Ya da, parazitten kaynağını uzaklaştırın.

9.2 Orta saklama

Eğer Presleme Aletini kullanmayı düşünmüyorsanız elektrik şebekesinden ayırın ya da şarj edilebilir pilini çıkarın.



Pil uzun süre saklandıktan sonra teorik olarak tam kapasiteye ancak 1-5 kez tam olarak doldurulduğunda ulaşır.

Eğer Presleme Aleti alınır alınmaz kullanılmayacaksa orijinal paketinde ve kuru yerde saklayın.



Presleme Aletini yetkisiz kişilerin ulaşamayacağı kuru ve kilitli yerlerde saklayın!



Uzun süreler (6 ay ya da daha fazla) kullanılmayan Presleme Aletleri temizlenmeli ve kuru yerde saklanmalıdır. Presleme Aletini tekrar kullanmadan önce 10.2'de belirtilen noktalara göre kullanılabilirliğini kontrol edin.

9.3 Elden Çıkarma

Çevre dostu elden çıkarma için Presleme Aletini en yakın yetkili teknik servise gönderin (adresler için www.RIDGID.eu adresine bakın) ya da geri dönüştürme kuruluşları aracılığıyla elden çıkarın. Presleme Aletleri hurda metal ya da normal çöp gibi elden çıkarılmamalı.



10. Temizleme, kontroller, tamirler ve muayeneler



Temizleme işleminden önce her zaman için RP 340-C makinesini kesinlikle şebeke adaptörü ile birlikte elektrik şebekesinden ya da RP 340-B şarj edilebilir pilden ayırın!

10.1 Kullanım sonrası olağan temizlik

- Pres silindirlerini (5) kuru şartlarda temizleyin ve biraz gresleyin.
- Çözücü kullanarak kir ve metal kalıntılarını pres çenelerinden temizleyin.

Tüm çeneye yağlayıcı ve korozyon engelliyici püskürtün.



Presleme Aletini temizlemek için asla sıvılar (su ya da kimyasallar) ya da ıslak kumaşlar kullanmayın. Muhafazanın dış yüzeyleri (plastik parçalar) nemli bezle temizlenebilir.

10.2 Olağan kontroller



Presleme esnasında pres çenelerinin tam olarak kapandığından emin olun. Presleme Aletinin her kullanımından sonra çenelerin pres geometrisini hasar veya aşınmaya karşı kontrol edin. Arıza oluşması durumunda yetkili teknik servisle (adresler için www.RIDGID.eu adresine bakın) irtibata geçin.

10.3 Tamiratlar



Asla kendiniz tamir etmeye çalışmayın. Bakım ya da tamirat için Presleme Aletini her zaman yetkili teknik servise (adresler için www.RIDGID.eu adresine bakın) gönderin.



Elektrik ve elektronik sistemi ile asla oynamayın. Sorunla karşılaştığınızda yetkili teknik servis (adresler için www.RIDGID.eu adresine bakın) ile irtibata geçin.

10.4 Presleme Aletinin muayene ve bakımı (tavsiye edilir)

Mükemmel presleme, tam olarak çalışan ve periyodik olarak bakımı yapılan Presleme Aletleri (4 yıldan sonra ya da otomatik olarak 42000 çevrimden sonra tavsiye edilir) gerektirir. Bu sebeple Servis göstergesi yandığında Presleme Aleti muayene ve bakım için yetkili teknik servise gönderilmeli. Presleme Aletinin pres çeneleri (Bölüm 6.4) ile birlikte muayenesi servis ömrünü önemli miktarda artırır.

40000 çevrimden sonra Servis göstergesi (yeşil LED ve sarı LED yanıp söner) Presleme Aletinin bakıma ihtiyacı olduğunu belirtir. Presleme Aleti 42000 presleme işlemi sonrasında elektronik denetleme sistemi (sarı LED yanar) tarafından kilitletir. Daha sonra bakım için yetkili teknik servise (adresler için www.RIDGID.eu adresine bakın) gönderilmek zorundadır.

Eğer makine hatası varsa, Presleme Aleti elektronik görüntüleme sistemi sayesinde hemen kilitletir ve muayene için teknik servise gönderilmek zorundadır (her zaman Bölüm 4.4'ü okuyun).

11. Satış sonrası hizmetler

Size en yakın RIDGID Servis Merkezi veya bakım veya onarım ile ilgili bilgi almak için:

- Bulduğunuz bölgedeki RIDGID dağıtıcısı ile iletişim kurun.
- Yerel Ridge Tool irtibat noktanızı bulmak için için www.RIDGID.com.tr veya www.RIDGID.eu adresini ziyaret edin.

12. Üretici ve Yetkili temsilci

Üretici:
RIDGE TOOL COMPANY
400 Clark Street
Elyria, Ohio 44035-6001
U.S.A.

Yetkili temsilci:
RIDGE TOOL EUROPE N.V.
Research Park, Haasrode
B-3001 Leuven
Belgium

SL

RP 340-B, RP 340-C

Navodila za uporabo

Prevod izvirmih navodil

1. Splošne informacije

1.1 Deli navodil za uporabo

Deli teh navodil za uporabo so:

- Stiskalno orodje RP 340-B/C
 - Klešče za stiskanje
 - Polnilna baterija in napajalnik
- a. Navodila za uporabo, ki jih je izdal proizvajalec (glejte oznako na polnilniku, polnilni bateriji in napajalniku), vsebujejo vsa navodila za polnilnik, priloženo polnilno baterijo in napajalnik. Podjetje RIDGID ne more zagotoviti popolnosti teh navodil.
- b. Izjava o skladnosti za EU (890-011-320.10) po potrebi spremlja ta priročnik kot ločena knjižica.

1.2 Pred uporabo

Pomembno je, da upoštevate naslednje:

- Preverite, če je pošiljka popolna in če je bila med transportom poškodovana
- Upoštevajte varnostne napotke
- Upoštevajte navodila za uporabo

1.3 Preučevanje navodil za uporabo

Za informacije o uporabi in polnjenju baterije za ponovno polnjenje preučite navodila za uporabo, ki jih je proizvajalec izdal za polnilnik in baterijo za ponovno polnjenje. Če po preučevanju navodil za uporabo ostanejo kakršne koli nejasnosti, vas prosimo, da se obrnete na proizvajalca, ki vam bo priporočil vam najbližjega serviserja (naslov najdete na garancijski kartici).

Za škodo, izgubo ali okvare, nastale zaradi neupoštevanja navodil za uporabo, ne moremo prevzeti odgovornosti.

1.4 Slike in tehnične spremembe

Slike lahko odstopajo od dejanske naprave in za nas niso obvezujoče. Pridržujemo si pravico do tehničnih sprememb na napravah brez predhodnega obvestila, saj tako izpolnjujemo hitro se spreminjajoče zahteve naših strank.

1.5 Shranjevanje

Ta navodila za uporabo hranite na varnem mestu.

1.6 Dodatne informacije

Proizvajalec

Ridge Tool Company
Elyria, Ohio, ZDA

Velja za stiskalna orodja RP 340-B/C.

2. Varnostne informacije

2.1 Splošna varnostna opozorila za električno orodje

OPOZORILO Preberite si vsa opozorila in navodila. Neupoštevanje opozoril in napotkov lahko povzroči električni udar, požar in/ali težje poškodbe.

Vsa opozorila in napotke hranite za poznejšo uporabo. Izraz "električno orodje" v opozorilih se nanaša na vaše električno orodje (povezano z električnim kablom), ki je napajano iz električnega omrežja, ali na električno orodje z baterijo (brez kabla).

1) Varnost v delovnem prostoru

- a. **Delovni prostor naj bo čist in dobro osvetljen.** Nesreče so lahko posledica neurejenih in slabo osvetljenih delovnih prostorov.
- b. **Električni orodji ne uporabljajte v eksplozivnih atmosferah, npr. v prisotnosti vnetljivih tekočin, plinov ali prahu.** Električna orodja ustvarjajo iskre, zaradi katerih se prah ali hlapi lahko vnamejo.
- c. **Med uporabo električne naprave naj se otroci in druge osebe ne približujejo.** Zaradi motenj ob delu lahko izgubite nadzor nad orodjem.

2) Električna varnost

- a. **Vtiči električnega orodja morajo ustrezati vtičnici.** Vtiča nikoli na noben način ne prilagajajte. Vtičev prilagojevalnika ne uporabljajte z ozemljenimi električnimi orodji. Nespremenjeni vtiči in ustrezne vtičnice zmanjšajo nevarnost električnega udara.
- b. **Izogibajte se stiku z ozemljenimi površinami kot so cevi, grelniki, štedilniki in hladilniki.** Če je vaše telo ozemljeno, za vas obstaja večja nevarnost električnega udara.
- c. **Orodja ne izpostavljajte dežju in vlažnim pogojem.** Voda, ki prodre v električno napravo, poveča možnosti električnega udara.
- d. **Kabla ne uporabljajte v kakršne koli druge namene.** Kabla nikoli ne uporabljajte za prenašanje ali vlečenje oz. za izklop električnega orodja. Kabla ne izpostavljajte vročini, olju, ostrim robovom ali gibljivim delom naprave. Poškodovani ali prepleteni kabli povečajo možnost električnega udara.
- e. **Med uporabo električnega orodja na prostem, uporabljajte samo podaljške, ki so primerni za uporabo na prostem.** Uporaba kabla, primerne za uporabo na prostem, zmanjšuje možnost električnega udara.
- f. **Če se ne morete izogniti uporabi orodja v vlažnih prostorih, uporabljajte zaščitno napravo na diferenčni tok (FID).** Uporaba naprave FID zmanjšuje možnost električnega udara.

3) Osebna varnost

- a. **Med uporabo električnega orodja bodite pazljivi, pozorni in delajte z glavo.** Električnega orodja ne uporabljajte, če ste utrujeni ali ste pod vplivom drog, alkohola ali zdravil. Trenutek nepozornosti med uporabo električnega orodja lahko povzroči resne telesne poškodbe.
- b. **Uporabljajte opremo za osebno zaščito.** Vedno nosite zaščitna očala. Zaščitna oprema kot so zaščitna maska za prah, zaščitni čevlji s podplatom z zaščito proti drsenju, zaščitna čelada ali zaščitne slušalke, ki jo uporabljamo različnim delovnim pogojem ustrezno, zmanjša nevarnost poškodb.
- c. **Izogibajte se nenamernemu vklopu orodja. Prepričajte se, da je stikalo izklopljeno, preden orodje priključite na električni vir in/ali baterijo, jo poberete ali prestavite.** Do nesreče lahko pride tudi, če imate med nošenjem orodja prste na stikalu ali če nanj pritisnete, medtem ko je orodje vključeno.
- d. **Pred vklopom električnega orodja odstranite vse nastavitvene gumbce ali izvijač.** Izvijač ali ključ, ki ga pustite pritrjenega na vrtljiv del električnega orodja, lahko povzroči telesne poškodbe.
- e. **Ne prenenjajte se. Stojte v stabilnem položaju in skušajte ohraniti ravnotežje.** Tako boste v nepredvidljivih situacijah imeli boljši nadzor nad električnim orodjem.
- f. **Bodite primerno oblečeni.** Široka oblačila in nakit niso primerni. Las, obleke in rokavic ne približujete gibljivim delom. Široka oblačila, nakit ali dolgi lasje se lahko ujamejo v gibljive dele.
- g. **Če lahko namestite sesalnike in zbiralnike za prah, se prepričajte, da so ti priključeni in pravilno uporabljeni.** Uporaba zbiralnikov za prah lahko zmanjša tveganja zaradi kopičenja prahu.

4) Uporaba in ravnanje z električnim orodjem

- a. **Ne preobremenjujte električnega orodja.** Uporabljajte električno orodje, ki je primerno za vaše delo. Glede na količino in hitrost opravljenega dela boste z uporabo primerne električnega orodja le-to opravili bolje in varneje.
- b. **Če se stikalo ne vključi in izključi, električnega orodja ne uporabljajte.** Vsako električno orodje, ki ga ne morete krmiliti s stikalom, je nevarno in ga je treba popraviti.
- c. **Preden boste nastavili orodje, zamenjali dodatke ali odložili orodje, izvlecite vtič iz vtičnice in/ali odstranite baterijo iz električnega orodja.** S tovrstnimi varnostnimi ukrepi boste zmanjšali tveganje zaradi nenamernega vklopa električnega orodja.
- d. **Električno orodje, ki ga ne uporabljate, hranite izven dosega otrok in ne dovolite, da bi orodje uporabljale osebe, ki električnega orodja ne poznajo ali ki niso prebrale teh navodil.** Električna orodja so nevarna, če jih uporabljajo neizkušene osebe.
- e. **Električna orodja vseskozi vzdržujte.** Preverite, ali so gibljivi deli orodja pravilno nameščeni in niso ukleščeni, preverite tudi, če so kateri deli zlomljeni in bodite pozorni na vsa druga stanja električnega orodja, ki lahko vplivajo na njegovo delovanje. Če je električno orodje poškodovano, ga pred uporabo obvezno popravite. Številne nesreče so posledica slabo servisiranih električnih orodij.
- f. **Rezalna orodja naj bodo ostra in čista.** Redno vzdrževana rezalna orodja z ostrimi rezili se manjkrat ukleščijo in jih je lažje upravljati.
- g. **Električno orodje, dodatke, nastavke itd. uporabljajte v skladu s temi navodili, upoštevajte delovne pogoje in vrsto dela, ki se ga boste lotili.** Uporaba električnega orodja v namene, drugačne od tistih, za katere je orodje predvideno, lahko vodi do nevarnih situacij.

5) Uporaba in ravnanje z orodjem na baterijo



- a. **Polnite le z napajalnikom, ki ga določi proizvajalec.** Napajalnik, primeren za eno vrsto baterije, predstavlja nevarnost požara, če ga uporabljate z drugo baterijo.
- b. **Električna orodja uporabljajte le s predvidenimi baterijami.** Uporaba drugih baterij lahko predstavlja nevarnost poškodbe in požara.
- c. **Ko baterije ne uporabljate, je ne približujte drugim kovinskim predmetom, kot so sponke, kovanci, ključi, žblji, vijaki ali drugi majhni kovinski predmeti, ki lahko vzpostavijo povezavo med enim in drugim terminalom baterije.** Če kratko vezete terminala baterije lahko pride do opeklin ali požara.
- d. **Pri preobremenitvi baterije lahko iz nje brizgne tekočina, katere se ne smete dotikati. Če se je nehote dotaknete, si prizadeto mesto sperite z vodo. Če vam tekočina pride v oči, poiščite zdravniško pomoč.** Tekočina, ki brizgne iz baterije, lahko povzroči draženje ali opekline.

6) Servisiranje

- a. **Vaše električno orodje naj popravlja samo kvalificiran strokovnjak in pri tem uporablja samo originalne nadomestne dele.** Tako bo vaše orodje ostalo varno za uporabo.

2.2 Označeni deli teh navodil za uporabo

Preberite in vedno upoštevajte varnostne napotke v teh navodilih za uporabo. Varnostni napotki so označeni z naslednjimi simboli:

-  Neupoštevanje napotkov, označenih s tem znakom, lahko povzroči težje poškodbe ali smrt.
-  Neupoštevanje napotkov, označenih s tem znakom, lahko povzroči poškodbe stroja ali materialno škodo.
-  Označuje vse dodatne informacije ali posebna navodila.

Navajanje

Ko so napotki zgolj navedeni, stoji pred prvo vrstico znak * npr.:

- 1. Vrstica
- 2. Vrstica

Podrobnejši napotki (ko morate slediti korakom) so označeni s puščico

- ▶ pred začetkom vrstice:
- ▶ 1. Korak
- ▶ 2. Korak

Zaporedje števil korakov je obvezno.

3. Tehnični podatki

Stiskalno orodje RP 340-B/C	
Nazivna moč:	490W
Napetost:.....	230V
Varovalka:	10A
Vrsta izolacije	<input checked="" type="checkbox"/>
Nadzor stroja:	elektronski
Raven tlačnega hrupa:.....	79,3 dB(A)
Negotovost	3 dB(A)
Raven vibracij:	< 2,5 m/s ²
Negotovost (k)	1,5 m/s ²
Prenos moči:	hidravlični
Vzgon pri bat:.....	32kN
Hod:	40 mm
Teža z napajalnikom:	4,29 kg

Stiskalno orodje RP 340-B/C	
Nazivna moč:	490W
Napetost:.....	18V
Nadzor stroja:	elektronski
Raven tlačnega hrupa:.....	79,3 dB(A)
Negotovost	3 dB(A)
Raven vibracij:	< 2,5 m/s ²
Negotovost (k)	1,5 m/s ²
Prenos moči:	hidravlični
Vzgon pri bat:.....	32kN
Hod:	40 mm
Teža, vključno z baterijo za ponovno polnjenje:	3,76 kg
Kapaciteta litij-ionskega akumulatorja.....	18V / 2,0Ah
(Orientacijske vrednosti, možnost odstopanja)	

Navedene vrednosti treslajev so bile izmerjene skladno s standardom EN 60745-1 in jih je dovoljeno uporabljati za primerjavo z drugimi orodji. Med uporabo stiskalnega orodja je lahko vrednost stopnje treslajev drugačna od navedene. Vrednost ravni treslajev je odvisna od načina uporabe stiskalnega orodja.

4. Opis naprave in osnovni načini delovanja

4.1 Osnovni način delovanja



Stiskalno orodje deluje elektro-hidravlično. Hidravlično črpalko poganja električni motor. Tlak hidravlične tekočine pritiska na pogonski bat na eni strani, stiskalni valji (5) pa so pritrjeni na batnico bata. Pritisk, ki ga proizvajajo stiskalni valji, je rezultat sile, ki je odvajana preko odmikal klešč za stiskanje (7).

4.2 Elektronsko nadzorovanje in indikacijske lučke LED

Nadzor stikalnega orodja poteka elektronsko, tako preprečuje nepooblaščen spremembe in zagotavlja odlične rezultate stiskanja. Stanje vseh motenj v delovanju je prikazano s pomočjo svetlobnih diod (LED) (2).

Nadzorovane so naslednje vrednosti:

- Zadrževalni zatič
- Čas stiskanja
- Napetost/kapaciteta baterije za ponovno polnjenje
- Interval servisov
- Delovna temperatura

Pokazatelji stanja po vklopu stikalnega orodja

- ▶ Napravo RP 340-C priključite na električno omrežje z napajalnikom
- ▶ Polnilno baterijo potisnite v napravo RP 340-B
- ▶ Pritisnite stikalo za vklop/izklop (1)

Indikatorska lučka LED (2) sveti, ko pritisnemo stikalo za vklop/izklop, s čimer preverimo delovanje treh LED-lučk.

Stikalo za vklop/izklop

Stroj lahko kadar koli izklopite s pomočjo stikala za vklop/izklop (razen med stiskanjem).

Če vklopljenega stroja ne uporabljate, ga elektronsko vezje izklopi po 10 minutah.

4.3 Pokazatelji stanja

LED	Status	Opis
Zelena	Sveti	Orodje je vklopljeno.
	Utripa	230V: pod napetostjo; 18V: stanje baterije je prenizko. Napolnite baterijo.
Rdeča	Utripa	Izven temperaturnega razpona.
	Sveti	Držalni zatič čeljusti ni popolnoma zataknen. Vstavite vtič.
Oranžna	Utripa	Stroj je zaklenjen – servisirajte po 42000 ciklih ali po motnji v delovanju.
	Sveti	Pokazatelj servisiranja po 40000 ciklih. Opomba: orodje se bo po 42000 ciklih zaklenilo.

4.4 Mehanska zgradba stikalnega orodja

Glejte razlago na naslednji strani.

5. Področje uporabe

Orodje za stiskanje s standardnimi priključki RIDGID ali drugimi standardnimi priključki za stiskanje, ki so na prodaj na trgu, je primerno za vse vodovodne sisteme in sisteme ogrevanja do širine 54 mm ali do 108 mm, če sistem zahteva moč stiskanja 32kN. Stiskalno orodje s standardnimi RIDGID VIEGA nastavki lahko uporabimo na vseh vodovodnih sistemih in sistemih ogrevanja VIEGA, do širine 108 mm.

Mehanska zgradba stiskalnega orodja

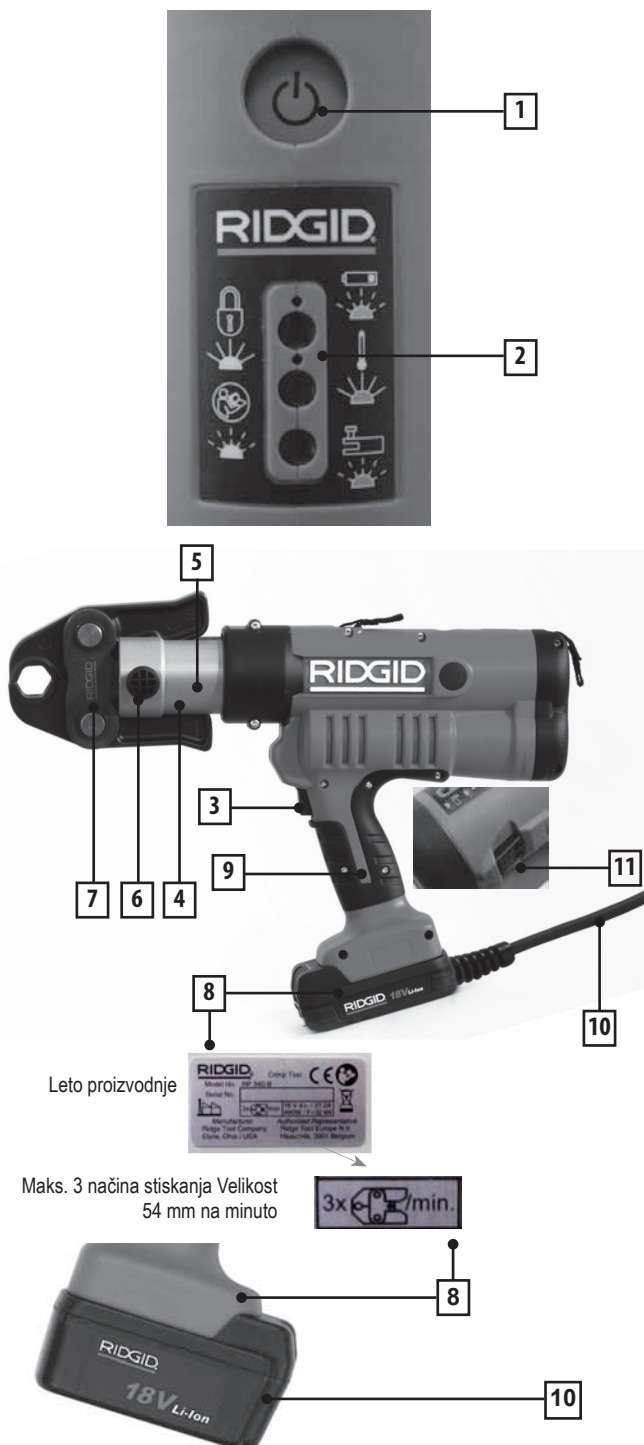

1. Stikalo za vklop/izklop
2. Indikatorske lučke LED, zelena, rdeča in oranžna
3. Prevesno stikalo
4. Glava naprave s pritrditvijo klešč za stiskanje, lahko jo obrnemo za 270°
5. Stiskalni valji

6. Zadrževalni zatič
7. Kleščice za stiskanje
8. Tablica z oznako
9. Plastičen oklep
10. Napajalnik za 230 V/polnilna baterija 18 V -> glejte ločeno sliko
11. Ponastavitev v sili (črna gumb)



6. Kleščice za stiskanje

6.1 Montaža kleščice za stiskanje

- ▶ Izvlecite zadrževalni zatič (6)
- ▶ Kleščice za stiskanje (7) potisnite v rezo na glavi naprave
- ▶ Zadrževalni zatič (6) potisnite do konca



Če zadrževalni zatič ni bil vstavljen do konca, ne morete vključiti stiskalnega orodja (varnostna funkcija z elektronskim nadzorom). Indikacijska lučka LED: zelena lučka LED in rdeča lučka LED utripata.

6.2 Čiščenje kleščice za stiskanje

Kleščice za stiskanje pred čiščenjem vedno odstranite z naprave.



Kleščice za stiskanje očistite z razredčilom, da odstranite umazanijo in kovinske ostanke. Nato celotne kleščice poskropite z razpršilom, ki vsebuje mazivo in sredstvo za preprečevanje korozije.

6.3 Pregled kleščice za stiskanje



Preverite, ali se kleščice popolnoma zaprejo, ko jih stisnete.

Po vsaki uporabi preverite, ali je oblika stiskanja kleščice za stiskanje poškodovana ali je obrabljena.

6.4 Pregled in vzdrževanje kleščice za stiskanje

Ob vsakem pregledu ali servisu stiskalnega orodja pooblaščenemu serviserju s stiskalnim orodjem predajte tudi vse kleščice za stiskanje (glejte poglavje 10.4 Pregled in vzdrževanje stiskalnega orodja).

7. Baterija

7.1 Tehnologija baterije

Stiskalno orodje napaja baterija s tehnologijo Li-ion.

7.2 Vrsta baterije

Uporabljati smete samo litij-ionske baterije 18V, ki jih dobavi podjetje RIDGID.

7.3 Polnjenje baterije



Baterijo je dovoljeno polniti samo z originalnim polnilnikom, ki ga je dobavilo podjetje RIDGID. Glejte navodila za uporabo polnilnika.



7.4 Varnostni napotki za baterije Li-ion

Upošteвайте naslednje varnostne napotke za uporabo baterij Li-ion:

1. Baterije ne uničujte!
2. Baterije ne segrevajte ali sežigajte!
3. Ne ustvarjajte kratkega stika!
4. Baterije ne izpostavljajte tekočinam!
5. Baterije ne polnite, ko je temperatura okolice pod 5°C!
6. Za polnjenje uporabljajte samo originalen polnilnik BMZ BC1/1.8!

7.5 Odstranjevanje baterij Li-ion



Baterije je treba odstraniti na enak način kot stiskalno orodje (glejte poglavje 10.3)

7.6 Informacije za naročanje baterije/polnilnika

43333 – Hitri polnilnik za 230V
 43323 – Litij-ionska baterija 18V 2,0Ah
 43328 – Litij-ionska baterija 18V 4,0Ah
 43338 – Napajalnik za 230V (RP 340-C)

8. Delo

Del ne začnite, preden si niste prebrali in razumeli teh navodil za uporabo!

8.1 Sprožitev stiskanja

- ▶ Napravo RP 340-C priključite na električno omrežje z napajalnikom
- ▶ Napolnjeno polnilno baterijo potisnite v napravo RP 340-B
- ▶ Pritisnite stikalo za vklop/izklop (1)
- ▶ Preverite indikacijsko lučko LED (2): zelena lučka LED mora svetiti
- ▶ Preverite, ali ste vstavili pravilne kleščice za stiskanje (7).

8.2 Delo



Ne vklopite stiskalnega orodja, če kleščice za stiskanje (7) niso pravilno nameščene.



Nikoli ne stiskajte spojki za cevi z nepravilnimi kleščami za stiskanje. Rezultat stiskanja ne bi mogli servisirati, stiskalno orodje in klešče za stiskanje pa bi se lahko poškodovale.

- ▶ Preverite, ali je bilo stiskalno orodje s kleščami za stiskanje pravilno in pod pravim kotom nameščeno na os cevi in na priključek stiskalne spojke.



Upoštevajte ilustrirana navodila priloženi priključni spojki za stiskanje, da zagotovite pravilno priključitev.

- ▶ Stiskalno orodje vklopite s pritiskom na sprožilno stikalo (3), dokler naprava ne preklopi v avtomatski cikel. Nato lahko prevesno stikalo (3) znova spustite, stiskanje je končano in se zaključí samodejno.



Po začetku stiskanja poteka stiskanje samodejno. Po stiskanju se bat samodejno povrne v začetni položaj.

- ▶ Počakajte, dokler se bat popolnoma ne umakne. Nato lahko odprete klešče za stiskanje (7) in jih odstranite s priključne spojke.



Če med postopkom pride do izpada električnega toka, pritisnite gumb za izklop in sprostitev v sili, da sprostite valje.



Če stiskalnega orodja kljub pritiskanju prevesnega stikala ne morete vklopiti, preverite,

- ▶ Če ste s pritiskom stikala za vklop/izklop (1) aktivirali elektronski sistem (svetilo mora vsaj zelena lučka LED)
 - ▶ Splošno delovanje indikacijskih lučk LED. Glejte poglavje 4.4, če sveti/-ta ali utripa/-ta rdeča in/ali oranžna lučka/-ki LED
 - ▶ Če je od prejšnjega stiskanja rotor motorja še v delovanju
 - ▶ Ali je kabel napajalnika (RP 340-C) priključen na napajalnik
 - ▶ Če je baterija za ponovno polnjenje popolnoma napolnjena
 - ▶ Če je baterija za ponovno polnjenje pravilno vstavljena
- Če stiskalnega orodja še vedno ne morete vključiti, ga vrnite vašemu najbližjemu pooblaščenemu serviserju, ki bo napravo pregledal in opravil vzdrževalna dela.

8.3 Prekinitev samodejnega stiskanja



Potiskanje bata se ustavi, ko po vklopu spustite stikalo (3). S pritiskom gumba za izklop in sprostitev v sili se valji lahko zopet umaknejo.



Med samodejnim stiskanjem (obdelava stiskalnih spojki) prekinitev stiskanja ni možna.

9. Shranjevanje in odstranjevanje

9.1 Občutljivost

Polnilnik in napajalnik stiskalnega orodja je treba zavarovati pred močnimi udarci, mokrimi razmerami, vlažnimi razmerami, umazanijo, prahom, izredno nizkimi temperaturami, izredno visokimi temperaturami, kemičnimi raztopinami in plini.



Stiskalno orodje ima obsežno zaščito EMZ (elektromagnetna združljivost). Če bi se zaradi elektromagnetnih motenj stiskalno orodje kljub temu izklopilo, napravo RP 340-C z napajalnikom za kratek čas izklopite iz napajanja ali iz nastavka za kratek čas odstranite polnilno baterijo RP 340-B. To bo odpravilo napako. V nasprotnem primeru, odstranite vzrok motenj.

9.2 Vmesno skladiščenje

Če stiskalnega orodja ne boste uporabljali, ga izklopite iz električnega omrežja ali odstranite baterijo za ponovno polnjenje.



Po daljšem skladiščenju doseže baterija za ponovno polnjenje svojo celotno teoretično zmogljivost šele po 1-5 polnjenjih.

Če stiskalnega orodja neposredno po dostavi ne boste uporabljali, ga v originalni embalaži hranite na suhem mestu.



Nepooblaščen osebe naj ne pridejo v stik s stiskalnim orodjem, hranite pa ga na suhem mestu, ki ga lahko zaklenete!



Orodja za stiskanje, ki jih dalj časa ne uporabljate (6 mesecev ali več) očistite in hranite na suhem mestu. Pred ponovno uporabo stiskalnega orodja preverite delovanje, tako da izvedete preglede po točki 10.2.

9.3 Odstranjevanje



Stiskalno orodje pošljite vam najbližjemu serviserju (naslov najdete na www.RIDGID.eu) ali ga odstranite na okolju prijazen način s pomočjo podjetja za recikliranje. Stiskalnega orodja ne smete odstraniti enako kot odpadno kovino ali gospodinjinske odpadke.

10. Čiščenje, preverjanja, popravila in pregledi



Pred čiščenjem stiskalnega stroja vedno izklopite napravo RP 340-C z napajalnikom iz električnega omrežja ali odstranite polnilno baterijo RP 340-B iz orodja za stiskanje!

10.1 Redno čiščenje po uporabi

- Stiskalne valje (5) očistite, ko bodo suhi in jih nekoliko namastite.
- Klešče za stiskanje očistite z razredčilom, da odstranite umazanijo in kovinske ostanke.

Nato celotne klešče poškrpite z razpršilom, ki vsebuje mazivo in sredstvo za preprečevanje korozije.



Stiskalnega orodja nikoli ne čistite s tekočinami (vodo ali kemikalijami) ali vlažnimi krpami. Zunanje ohišje lahko očistite z vlažno krpo (plastične dele).

10.2 Redni pregledi



Preverite, ali se klešče popolnoma zaprejo, ko jih stisnete. Po vsaki uporabi stiskalnega orodja preverite ali je oblika stiskanja klešč za stiskanje poškodovana ali vidno obrabljena.

V primeru okvar se obrnite na pooblaščenega serviserja (naslov najdete na www.RIDGID.eu).

10.3 Popravila



Popravl nikoli ne izvajajte sami. Stiskalno orodje vedno pošljite pooblaščenemu serviserju (naslov najdete na), ki bo opravil servis in izvedel popravila.



Ne dotikajte se električnega in elektronskega sistema. Če nastopijo problemi, se obrnite na pooblaščenega serviserja (naslov najdete na www.RIDGID.eu).

10.4 Pregledi in vzdrževanje stiskalnega orodja (priporočeno)

Pogoj za odlično priključene spoje je delujoče in redno servisirano stiskalno orodje (priporočeno po 4 letih oz. samodejno pri 42000 ciklih). Zato je treba stiskalno orodje, na katerem sveti indikator za servis, poslati pooblaščenemu serviserju, ki bo izvedel pregled in vzdrževalna dela. Redni pregledi skupaj s kleščami za stiskanje (točka 6.4) znatno podaljšajo življenjsko dobo stiskalnega orodja.

Indikator za servis (utripajoča zelena in oranžna lučka LED) naj bi pritegnil vašo pozornost in vas opomnil, da je po 40000 stiskanju treba opraviti servis stiskalnega orodja. Po 42000 stiskanjih elektronski nadzorni sistem (rumena lučka LED) zaklene stiskalno orodje. Poslati ga je treba pooblaščenemu serviserju (naslov najdete na), ki bo opravil servis.

Če se pojavi mehanska napaka, elektronski nadzorni sistem nemudoma zaklene stiskalno orodje, ki ga je treba predati serviserju, da opravi pregled orodja (vedno glejte poglavje 4.4).

11. Servisiranje po nakupu

Za informacije o najbližjem neodvisnem pooblaščenem servisnem centru RIDGID ali v primeru kakršnih koli vprašanj o servisiranju ali popravilu:

- Obrnite se na krajevnega distributerja RIDGID
- Obiščite www.RIDGID.com ali www.RIDGID.eu, da najdete krajevno zastopstvo podjetja Ridge Tool

12. Proizvajalec in pooblaščen predstavnik

Proizvajalec:
RIDGE TOOL COMPANY
400 Clark Street
Elyria, Ohio 44035-6001
ZDA

Pooblaščen zastopnik:
RIDGE TOOL EUROPE N.V.
Research Park, Haasrode
B-3001 Leuven
Belgija

SR

RP 340-B, RP 340-C

Uputstvo za rad

Prevod originalnog priručnika

1. Opšte informacije

1.1 Delovi ovog Uputstva za rad

Sledi lista delova ovog Uputstva za rad:

- RP 340-B/C Alat za stiskanje
 - Čeljusti za stiskanje
 - Baterija koja se može puniti i mrežni adapter
- a. Priručnik za rukovanje proizvođača (pogledajte opis na punjaču, bateriji koja se može puniti i mrežnom adapteru) u potpunosti sadrži uputstva za punjač baterije, isporučenu bateriju koja se može puniti i mrežni adapter. RIDGID ne može da garantuje da su ta uputstva kompletna.
- b. EZ deklaracija o usaglašenosti (890-011-320.10) će biti obezbeđena uz ovo uputstvo kao zasebna brošura na zahtev.

1.2 Pre puštanja u rad

Bitno je da se pridržavate sledećeg:

- Proverite da je pakovanje kompletno i proverite ima li na paketu oštećenja usled transporta
- Sledite uputstva o zaštiti
- Pridržavajte se Uputstva za rad

1.3 Proučavanje ovog Uputstva za rad

Proučite Uputstvo za rad od proizvođača za punjač i punjivu bateriju radi informacija o korišćenju i punjenju baterije. Ukoliko ste posle proučavanja ovog Uputstva za rad još uvek nesigurni u vezi bilo kog aspekta, molimo upitajte proizvođača za najbližeg servisnog predstavnika (pogledajte adresu u garantnom listu).

Mi ne možemo da preuzmemo bilo kakvu odgovornost za štetu ili gubitak ili neispravnost koji bi nastupili usled neusaglašenosti sa Uputstvom za rad.

1.4 Ilustracije i tehničke modifikacije

Ilustracije mogu da se razlikuju od stvarnog uređaja i nisu obavezujuće za nas. Zadržavamo pravo da uradimo tehničke modifikacije na mašinama bez prethodne najave u cilju zadovoljenja zahteva klijenata čije se potrebe ubrzano menjaju.

1.5 Čuvanje na bezbednom mestu

Držite ovo Uputstvo za rad na bezbednom mestu.

1.6 Dodatne informacije

Proizvođač

Ridge Tool Company
Elyria, Ohio, U.S.A.

Primenjivo na RP 340-B/C Alat za stiskanje.

2. Informacije o bezbednosti

2.1 Opšta bezbednosna upozorenja za alate na struju

UPOZORENJE Pročitajte sva bezbednosna upozorenja i sva uputstva. Ne razumevanje i ignorisanje ovih upozorenja i uputstava može rezultirati strujnim udarom, požarom i/ili ozbiljnom povredom.



Čuvajte sva upozorenja i uputstva za buduće potrebe. Izraz "uređaj na struju" u upozorenjima se odnosi na uređaj koji je kablom priključen na električnu mrežu ili bežični uređaj koji radi na akumulatorske baterije.

1) Bezbednost radnog prostora

- a. **Radni prostor mora biti čist i dobro osvetljen.** Na površinama koje su u neredu i nisu dobro osvetljene se dešavaju nezgode.
- b. **Ne koristite električne alate u eksplozivnim atmosferama, npr. u prisustvu zapaljivih tečnosti, gasova ili prašine.** Uređaji na struju mogu da varniče i tako mogu da zapale prašinu ili isparenja.
- c. **Pri radu sa električnim alatom dec i promatračima ne dozvolite da stoje u blizini.** Ukoliko vas ometaju možete da izgubite kontrolu.

2) Električna zaštita

- a. **Utikač električnog uređaja mora da odgovara strujnoj utičnici. Nikada nemojte da modifikujete utikač ni na koji način. Sa uređajima na struju koji treba da su uzemljeni nemojte da koristite nikakve adaptere za utikač.** Korišćenje nedomifikovanih utikača i odgovarajućih utičnica smanjuje opasnost od strujnog udara.
- b. **Sprečite dodir sa uzemljenim površinama poput cevi, radijatora, štednjaka i frižidera.** Rizik od strujnog udara je veći ukoliko vam je telo uzemljeno.
- c. **Nemojte da izlažete električne alate kiši ili vlazi.** Prodiranje vode u električni alat povećava opasnost od strujnog udara.
- d. **Čuvajte kabl od oštećenja. Nikad ne koristite kabl radi nošenja, povlačenja ili isključivanja električnog alata. Neka kabl bude daleko od izvora toplote, ulja, oštrih ivica ili pokretnih delova.** Oštećeni ili zapetljani kabl povećava opasnost od električnog udara.
- e. **Pri korišćenju električnog alata na otvorenom koristite produžni gajtan namenjen upotrebi na otvorenom.** Korišćenje kabla namenjenog radu na otvorenom smanjuje opasnost od strujnog udara.
- f. **Ukoliko je neizbežno da koristite uređaj na struju na vlažnom mestu, onda koristite utičnicu sa uzemljenjem koja je zaštićena FID-sklopkom (GFCI).** Korišćenje FID-sklopke smanjuje rizik od strujnog udara.

3) Lična zaštita

- a. **Budite na oprezu, pazite šta radite i zdravorazumski koristite električni alat. Nemojte da koristite uređaj na struju ako ste umorni ili pod uticajem droga, alkohola ili lekova.** Trenutak nepažnje pri radu sa električnim alatima može da ima za posledicu teške povrede.
- b. **Koristite opremu za ličnu zaštitu. Uvek koristite zaštitu za oči.** Zaštitna oprema kao što su maska za prašinu, neklizajuća zaštitna obuća, šlem ili zaštita za uši, kada se pravilno koristi, smanjuje povrede.
- c. **Onemogućite slučajno pokretanje. Proverite da li je prekidač na poziciji OFF (isključeno) pre nego što povežete izvor struje i/ili bateriju, podignite ili nosite alat.** Ukoliko nosite uređaj na struju tako što vam je prst na prekidaču ili ako stavite pod napon uređaj na struju koji je uključen, izazvaćete nezgodu.
- d. **Pre uključivanja električnog alata uklonite sve ključeve i alatke za podešavanje.** Ostavljanje ključa zakačenog za obrtni element električnog alata može dovesti do povredjenja.
- e. **Ne naginjte se previše. Održavajte stabilan položaj tela i ravnotežu u svako doba.** To Vam omogućava bolju kontrolu nad električnim alatom u neočekivanim situacijama.
- f. **Obucite se propisno. Ne nosite široku odeću ili nakit. Čuvajte kosu, odeću i rukavice podalje od pokretnih delova.** Široka odeća ili duga kosa mogu da budu zahvaćeni pokretnim delovima.
- g. **Ako su prisutni uređaji za priključivanje na uređaje za izvlačenje i sakupljanje prašine, uverite se da su priključeni i da se pravilno koriste.** Korišćenje jedinice za prikupljanje prašine može da smanji rizike koji su vezani za prašinu.

4) Korišćenje i održavanje električnih alata

- a. **Ne silite električni alat. Koristite odgovarajući alat za datu namenu.** Odgovarajući električni alat će posao obaviti bolje i bezbednije brzinom za koju je projektovan.
- b. **Ne koristite električni alat ako on ne može da se uključi i isključi prekidačem.** Svaki električni alat koji se ne može kontrolisati prekidačem je opasan i mora se opraviti.
- c. **Iskopčajte utikač iz izvora struje i/ili baterije od alata na struju pre nego što vršite bilo kakve izmene, promene radnog tela ili pre nego što pakujete alat.** Ovakve preventivne bezbednosne mere smanjuju rizik da se alat na struju slučajno pokrene.
- d. **Nekorističen električni alat skladištite van domašaja dece i ne dozvolite osobama koje nisu upoznate sa alatom ili ovim uputstvom da koriste električni alat.** Alat je opasan u rukama neobučanih korisnika.
- e. **Održavajte električne alate. Proverite da alat nije pogrešno poredan, da pokretni delovi nisu pogrešno ukopčani, da delovi nisu polomljeni kao i sve druge razloge koji mogu da utiču na rad alata na struju. Ako se ošteti, alat na struju popravite pre korišćenja.** Loše održavani električni alati su uzrok mnogih nesreća.
- f. **Rezne alate održavajte ostrim i čistim.** Pravilno održavani rezni alati oštiri reznih ivica se ređe splepljuju i lakše ih je kontrolisati.
- g. **Koristite alat na struju i dodatni pribor u skladu sa uputstvima, imajući u vidu radne uslove i posao koji treba uraditi.** Korišćenje alata na struju u svrhe drugačije od onih za koje je namenjen može da izazove opasnost.

5) Korišćenje i održavanje alata sa akumulatorom

- a. **Punite bateriju isključivo punjačem kojeg određuje proizvođač.** Punjač koji odgovara jednom tipu baterije može da stvori rizik od požara ako se koristi sa drugim tipom baterije.
- b. **Za električni alat isključivo koristite specifično namenjene baterije.** Korišćenje drugačijih baterija može da izazove rizik od povrede i požara.
- c. **Kada se baterija ne koristi, čuvajte je podalje od drugih metalnih predmeta kao što su spajalice, novčići, ključevi, ekseri, zavrtnji i drugi mali metalni predmeti koji bi mogli da spoje kontakte baterije.** Prespajanje izvoda baterije može da izazove opekotine ili požar.
- d. **Pod prisiljenim okolnostima tečnost može da iscuri iz baterije. Izbegavajte kontakt. U slučaju neželjenog kontakta, operite kožu vodom. Ukoliko tečnost dođe u kontakt sa očima, obratite se lekaru.** Tečnost iscurila iz baterije može izazvati nadražaj ili opekotine.

6) Servis

a. Vaš električni alat mora opraviti kvalifikovani serviser uz isključivo korišćenje identičnih zamenskih delova. Tako ćete osigurati da se održi bezbednost alata na struju.

2.2 Označeni delovi ovog uputstva za rad

Pročitajte i uvek poštujte bezbednosna uputstva u ovim uputstvima za rad. Bezbednosna uputstva su označena na sledeći način:



Neispunjavanje uputstva označenog ovim znakom može dovesti do ozbiljnih povreda ili smrti.



Neispunjavanje uputstva označenog ovim znakom može da ošteti mašinu ili da uzrokuje oštećenje imovine.



Označava sve dodatne informacije ili posebna uputstva.

Liste

Kada su uputstva prosto navedena ona su označena sa • ispred reda: npr.:

- 1. Red
- 2. Red

Uputstva korak-po-korak (gde treba nešto da uradite) označena su zastavicom

- ▶ ispred reda:
- ▶ 1. Korak
- ▶ 2. Korak

Redosled brojeva koraka je obavezujuć.

3. Tehnički podaci

RP 340-C Alat za stiskanje	
Ominalna snaga:	490W
Napon:	230V
Osigurač u mreži:	10A
Tip izolacije	<input checked="" type="checkbox"/>
Nadgledanje mašine:	elektronsko
Nivo zvučnog pritiska:	79,3 dB(A)
Neodređenost:	3 dB(A)
Nivo vibracija:	< 2,5 m/s ²
Neodređenost (K)	1,5 m/s ²
Prenos sile:	hidraulični
Pritisak na klip:	32kN
Hod:	40 mm
Težina, uključujući mrežni adapter:	4,29 kg

RP 340-B Alat za stiskanje	
Nominalna snaga:	490W
Napon:	18V
Nadgledanje mašine:	elektronsko
Nivo zvučnog pritiska:	79,3 dB(A)
Neodređenost:	3 dB(A)
NNivo vibracija:	< 2,5 m/s ²
Neodređenost (K)	1,5 m/s ²
Prenos sile:	hidraulični
Pritisak na klip:	32kN
Hod:	40 mm
Težina, uključujući kabl:	3,76 kg
Kapacitet litijum-jonske punjive baterije:	18V / 2,0Ah
(Približne vrednosti, podležu izmenama)	

Navedeni nivo vibracija je izmeren u skladu sa EN 60745-1 i može da se koristi za poređenje sa drugim alatima. Tokom korišćenja alata za stiskanje vrednost nivoa vibracija može da odstupa od navedenih vrednosti. Vrednost nivoa vibracija zavisi od načina na koji se koristi alat za stiskanje.

4. Opis uređaja i osnovni način rada

4.1 Osnovni način rada

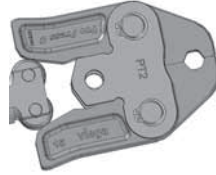

Alat za stiskanje deluje na elektro-hidrauličnom principu. Hidraulična pumpa je upravljana pomoću elektromotora. Pritisak hidraulične tečnosti deluje na pogonski klip sa jedne strane, a na klipnjaču ovog klipa učvršćeni su valjci za stiskanje (5). Valjci za stiskanje proizvode dejstvo pritiska kao rezultat sile koja se prenosi preko bregova čeljusti za stiskanje (7).

4.2 Elektroničko praćenje i LED indikatori

Alat za stiskanje se elektronski prati u cilju zaštite od smetnji i kako bi se obezbedili savršeni rezultati stiskanja. Status svake neispravnosti pokazuje se svetlećim diodama (LED) (2).

Prati se sledeće:

- Zadržna čivija
- Vreme stiskanja
- Napon/kapacitet punjive baterije
- Interval servisiranja
- Radna temperatura

Indikacije statusa posle uključivanja Alata za stiskanje

- ▶ Priključite RP 340-C preko mrežnog adaptera na mrežu
- ▶ Gurnite punjivu bateriju u RP 340-B
- ▶ Pritisnite „ON-OFF“ prekidač (1)

Indikator LED (2) svetli za vreme dok je prekidač „ON-OFF“ pritisnut u cilju provere funkcionisanja tri svetleće diode LED.

„ON-OFF“ prekidač

Mašina može biti uključena i isključena u bilo kom trenutku sa “ON-OFF” prekidačem (osim za vreme ciklusa nabiranja). Ako se mašina ne koristi u stanju dok je uključena (ON), elektronska kola posle 10 minuta prebacuju mašinu u isključeno stanje (OFF).

4.3 Indikacija stanja

LED	Stanje	Opis
Zeleno	Svetli	Alat uključen.
	Trepće	230V: Pod naponom; 18V: Baterija preslaba. Ponovo napunite bateriju.
Crveno	Trepće	Temperatura izvan opsega.
	Svetli	Potporna osovina čeljusti nije potpuno angažovana. Umetnite čiviju.
Tamnožuta	Trepće	Mašina je blokirana - servis posle 42000 ciklusa ili posle kvara.
	Svetli	Indikator servisa posle 40000 ciklusa. Opaska: Alat će se zaključati posle 42000 ciklusa.

4.4 Mehanička konstrukcija Alata za stiskanje

Videti objašnjenje na sledećoj stranici.

5. Oblast primene

Alat za stiskanje sa RIDGID standardnim nastavcima za stiskanje ili drugim standardnim nastavcima za stiskanje koji mogu da se dobiju na tržištu pogodan za upotrebu sa svim cevnim sistemima vodovoda i grejanje do veličine 54 mm ili čak i do 108 mm ako sistem zahteva silu nabiranja od 32kN. Alat za stiskanje sa RIDGID standardnim VIEGA nastavcima je pogodan za upotrebu sa svim VIEGA cevima sistemima vodovoda i grejanje do veličine 108 mm.

Mehanička konstrukcija Alata za stiskanje

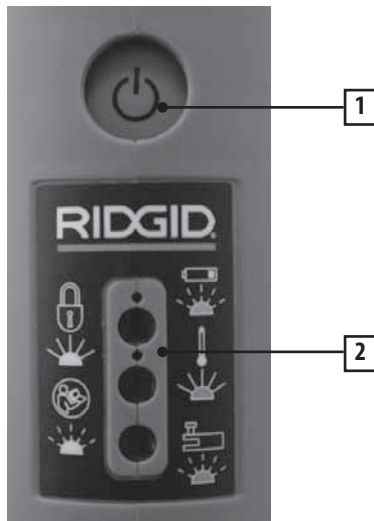

godina proizvodnje

Maks. 3 operacije stiskanja na minut
Promer cevi 54 mm



- | | |
|---|--|
| 1. „ON-OFF“ prekidač | 6. Zadržna čivija |
| 2. LED indikatori, zelena, crvena i tamnožuta | 7. Čeljusti za stiskanje |
| 3. Taster okidača | 8. Pločica karakteristika |
| 4. Glava aparata sa čeljustima za stiskanje, može da se obrće za 270° | 9. Plastična školjka |
| 5. Valjci za stiskanje | 10. 230V mrežni adapter/18V baterija koja se može puniti -> pogledajte posebni crtež |
| | 11. Resetovanje u hitnom slučaju (crna dugme) |



6. Čeljusti za stiskanje

6.1 Nameštanje čeljusti za stiskanje

- ▶ Izvucite zadržnu čiviju (6)
- ▶ Ugurajte čeljusti za stiskanje (7) u žleb na glavi uređaja
- ▶ Ugurajte do kraja zadržnu čiviju (6)



Ukoliko se zadržna čivija ne ugura do kraja, alat za stiskanje se ne može startovati (zaštitna funkcija elektronskog nadgledanja). LED indikacija: zelena LED svetli i crvena LED trepće.

6.2 Čišćenje čeljusti za stiskanje

Uvek uklonite čeljusti za stiskanje iz mašine pre nego preduzmete čišćenje.



Očistite čeljusti za stiskanje da biste uklonili nečistoću i metalne ostatke korišćenjem rastvora. Onda raspršivačem po celim čeljustima nanesite kombinovano mazivo i sredstvo za sprečavanje korozije.

6.3 Provera čeljusti za stiskanje



Uverite se da čeljust za stiskanje u potpunosti zatvara kod stiskanja. Svaki put posle upotrebe, pogledajte da li na geometriji pritiskanja čeljusti ima oštećenja ili znakova habanja.

6.4 Inspekcija i održavanje čeljusti za stiskanje

Isto tako svaki put kada alat za stiskanje treba da bude pregledan i servisiran vratite sve čeljusti za stiskanje, zajedno sa Alatom za stiskanje, ovlašćenom servisnom predstavniku na kontrolu i održavanje (videti 10.4 Inspekcija i održavanje Alata za stiskanje).

7. Baterija

7.1 Tehnologija baterije

Alat za stiskanje se napaja tehnologijom litijum-jonske baterije.

7.2 Tip baterije

Mogu se koristiti samo 18V Li-Ion baterije koje je isporučio RIDGID.

7.3 Punjenje baterije



Baterija sme da se puni samo korišćenjem originalnog punjača koji je isporučio RIDGID. Videti uputstva za rad od punjača.



7.4 Bezbednosni saveti za litijum-jonske baterije

Molimo da uzmete u obzir sledeće bezbednosne savete za litijum-jonske baterije:

1. Nemojte da ih lomite!
2. Nemojte ih zagrevati ili spaliti!
3. Nemojte ih kratko spojati!
4. Nemojte da ih potapate u tečnosti!
5. Nemojte da ih puniti za vreme dok je temperatura ispod 5°C!
6. Puniti ih samo korišćenjem originalnog punjača Tip BC1/1.8 od BMZ!



7.5 Odlaganje litijum-jonskih baterija kao otpada

Baterije se moraju odlagati na isti način kao i Alat za stiskanje (videti tačku 10.3).

7.6 Informacija za naručivanje baterije / punjača

- 43333 - 230V punjač za brzo punjenje
- 43323 - 18V 2,0Ah Li-Ion baterija
- 43328 - 18V 4,0Ah Li-Ion baterija
- 43338 - 230V mrežni adapter (RP 340-C)

8. Rad sa alatom

8.1 Pokretanje operacije stiskanja

- ▶ Priključite RP 340-C preko mrežnog adaptera na mrežu
- ▶ Gurnite punjivu bateriju u RP 340-B
- ▶ Pritisnite „ON-OFF“ prekidač (1)
- ▶ Proverite LED indikator (2): zelena LED mora da svetli
- ▶ Proverite da li ste umetnuli odgovarajuće čeljusti za stiskanje (7)



8.2 Rad sa alatom

Nemojte startovati Alat za stiskanje bez umetnutih čeljusti (7).



Nikada nemojte stiskati fittinge za cevi korišćenjem neodgovarajućih čeljusti. Rezultat stiskanja biće nepopravljiv a Alat za stiskanje i čeljusti mogu da se oštete.

- ▶ Proverite da li je alat za stiskanje sa čeljustima ispravno namešten i pod pravim uglom na fittingu za stiskanje prema osi cevi.



Molimo Vas da sledite ilustrovana uputstva data uz fitting za stiskanje u cilju da se proizvede ispravan press-fit spoj.

- ▶ Pokrenite alat za stiskanje pritiskanjem na crni taster okidača (3) sve dok aparat ne uđe u automatski ciklus. Zatim možete opet da otpustite taster okidača, i operacija stiskanja biće završena i automatski prestaje.



Operacija stiskanja izvršava se automatski posle pokretanja stiskanja. Posle operacije stiskanja, klip se automatski povlači na početni položaj.

- ▶ Pričekajte da se radni klip potpuno povuče. Posle toga možete da otvorite čeljusti za stiskanje (7) i da ih odvojite od fittinga.



Ukoliko u toku operacije stiskanja iznenada dođe do nestanka struje, pritisnite Hitno otpuštanje i zaustavljanje za uvlačenje valjaka.



Ukoliko Alat za stiskanje ne može da se pokrene i pored pritiskanja tastera okidača, proverite

- ▶ Da li je elektronski sistem bio aktiviran pritiskom na „ON-OFF“ prekidač (1) (najmanje zelena LED mora da svetli)
- ▶ LED indikatore uopšte. Molimo Vas da pogledate poglavlje 4.4. za šta da uradite ako crvena i/ili tamnožuta LED svetli ili trepće
- ▶ Da li je kabl mrežnog adaptera (RP 340-C) priključen na mrežno napajanje
- ▶ Da li je mrežni kabl je spojen na izvor napajanja i da li je baterija potpuno napunjena
- ▶ Da li je punjiva baterija ispravno nameštena

Ukoliko Alat za stiskanje još uvek ne može da se pokrene, molimo vratite ga svom najbližem ovlašćenom servisnom predstavniku radi inspekcije i održavanja.

8.3 Prekidanje automatske operacije stiskanja



Kretanje klipa se zaustavlja pošto otpustite prekidač (3) nakon pokretanja. Valjci mogu ponovo da se povuku pritiskom na Hitno otpuštanje i zaustavljanje.



Operacija stiskanja ne može da se prekine za vreme automatskog stiskanja (deformisanja fittinga).

9. Skladištenje i odlaganje

9.1 Osetljivost

Alat za stiskanje / punjač i mrežni adapter moraju biti zaštićeni od teških udara, vlage, vlažnih uslova, prljavštine, prašine, ekstremno niskih temperatura, ekstremno visokih temperatura, hemijskih rastvora i gasova.



Alat za stiskanje karakteriše velika EMC zaštita. Ukoliko elektromagnetska interferencija ipak isključi alat za stiskanje, molimo Vas da kratko isključite RP 340-C aparat sa mrežnim adapterom iz električne mreže, ili na kratko izvadite RP 340-B bateriju iz ležišta. To bi općenito trebalo da ukloni smetnje. U suprotnom, molimo Vas da eliminišete uzrok smetnje.

9.2 Privremeno skladištenje

Isključite Alat za stiskanje iz mreže ili uklonite punjivu bateriju ako ne nameravate da koristite alat za stiskanje.



Nakon dužeg perioda skladištenja baterija postiže svoj puni teoretski kapacitet tek pošto se potpuno napuni 1-5 puta.

Ako se Alat za stiskanje ne koristi neposredno posle isporuke, molimo Vas da ga čuvate u originalnom pakovanju na suvom mestu.



Držite alat za stiskanje van domašaja neovlašćenih lica na suvom mestu koje može da se zaključa!



Alat za stiskanje koji se ne koristi na duže vreme (6 meseci ili više) mora biti očišćen i uskladišten u suvim uslovima.

Takođe proverite da li je Alat za stiskanje sposoban za rad sprovođenjem proveru u skladu sa tačkom 10.2 pre ponovnog korišćenja Alata za stiskanje.

9.3 Odlaganje



Molimo vas da pošaljete Alat za stiskanje najbližem servisnom predstavniku (videti www.RIDGID.eu za adrese) ili ga odložite kroz preduzeće.

Za ekološko recikliranje otpada. Alat za stiskanje ne sme da se odlaže kao metalni otpaci ili kućni otpad.

10. Čišćenje, provere, popravci i pregledi



Uvek isključite RP 340-C aparat sa mrežnim adapterom iz električne mreže ili uklonite RP 340-B bateriju iz alata za stiskanje pre obavljanja čišćenja!

10.1 Redovno čišćenje posle upotrebe

- Očistite valjke za stiskanje (5) u suvom stanju i malo ih namažite sa masti.
- Očistite čeljusti za stiskanje da biste uklonili nečistoću i metalne ostatke korišćenjem rastvora.

Onda raspršivačem po celim čeljustima nanesite kombinovano mazivo i sredstvo za sprečavanje korozije.



Nikada ne koristite tečnosti (vodu ili hemikalije) ili vlažne krpe za čišćenje Alata za stiskanje. Vansjka površina kućišta sme da se čisti vlažnom krpom (plastični delovi).

10.2 Redovne provere



Uverite se da čeljust za stiskanje u potpunosti zatvara kod stiskanja. Svaki put posle upotrebe, pogledajte da li na geometriji pritiskanja čeljusti ima oštećenja ili vidljivog habanja.

Molimo Vas da kontaktirate ovlašćenog servisnog predstavnika (videti www.RIDGID.eu za adrese), ako dođe kvarova.

10.3 Popravci



Nikada ne vršite popravke sami. Molimo vas da uvek pošaljete Alat za stiskanje ovlašćenom servisnom predstavniku (videti www.RIDGID.eu za adrese) na servis ili popravak.



Nemojte da prčkate po električnim i elektronskim sistemima. Ako se jave problemi, molimo Vas da kontaktirate ovlašćenog servisnog predstavnika (videti www.RIDGID.eu za adrese).

10.4 Inspekcija i održavanje Alata za stiskanje (preporučeno)

Savršeni press-fit spojevi zahtevaju potpunu radnu gotovost i periodično servisiranje Alata za stiskanje (preporučuje se nakon 4 godine ili automatski posle 42000 ciklusa). Ako svetli indikator servisa, alat za stiskanje stoga treba da se pošalje ovlašćenom servisnom predstavniku na kontrolu i održavanje. Periodične inspekcije zajedno sa novim čeljustima za stiskanje (tačka 6.4) značajno produžavaju vek trajanja alata za stiskanje.

Indikator servisa (zelena LED i tamnožuta LED trepću) ima za cilj da skrene pažnju na činjenicu da Alat za stiskanje zahteva servisiranje nakon 40000 operacija stiskanja. Alat za stiskanje se zaključa elektronskim sistemom za praćenje (žuta LED svetli) nakon 42000 operacija stiskanja. Onda mora biti poslan ovlašćenom servisnom predstavniku (videti www.RIDGID.eu za adrese).

Ako postoji greška mašine, elektronski sistem za praćenje odmah zaključa Alat za stiskanje i mora biti dostavljena servisnom predstavniku na pregled (uvek pročitajte Poglavlje 4.4).

11. Servisiranje posle prodaje

Za dodatne informacije o vama najbližem ovlašćenom RIDGID servisnom centru ili pitanjima u vezi popravke ili servisa:

- Kontaktirajte lokalnog RIDGID distributera
- Posetite www.RIDGID.com ili www.RIDGID.eu da pronađete lokalni kontakt firme Ridge Tool

12. Proizvođač i ovlašćeni predstavnik

Proizvođač:
RIDGE TOOL COMPANY
400 Clark Street
Elyria, Ohio 44035-6001
U.S.A.

Ovlašćeni predstavnik:
RIDGE TOOL EUROPE N.V.
Research Park, Haasrode
B-3001 Leuven
Belgium

SK

RP 340-B, RP 340-C

Pokyny na obsluhu

Preklad pôvodného návodu na použitie

1. Všeobecné informácie

1.1 Časti tohto návodu na obsluhu

Návod na obsluhu sa skladá z týchto častí:

- Lisovací nástroj RP 340-B/C
 - Lisovacie čeluste
 - Nabíjateľný akumulátor a sieťový adaptér
- a. Výrobcom návod na použitie (pozrite si označenie na nabíjačke, nabíjateľnom akumulátore a sieťovom adaptéri) obsahuje všetky pokyny na použitie nabíjačky akumulátorov, dodaného nabíjateľného akumulátora a sieťového adaptéra. RIDGID nemôže zaručiť, že tieto pokyny sú úplné.
- b. V prípade potreby bude k tomuto návodu pripojené ES Prehlásenie o zhode (890-011-320.10) ako samostatný materiál.

1.2 Pred uvedením do prevádzky

Dôležité poznámky:

- Skontrolujte, či je dodávka úplná a či nebola poškodená počas prepravy
- Dodržujte bezpečnostné pokyny
- Dodržujte návod na obsluhu.

1.3 Čítanie návodu na obsluhu

Prečítajte si návod na obsluhu od výrobcu, ktorý obsahuje pokyny na používanie a nabíjanie nabíjateľného akumulátora. Ak vám ani po prečítaní tohto návodu na obsluhu nie je nič jasné, obráťte sa, prosím, na výrobcu, ktorý vám poskytne informácie o najbližšom zástupcoví servisu (pozri záručnú kartu, kde sú uvedené adresy). Nemôžeme prevziať zodpovednosť za poškodenie, stratu funkčnosti alebo poruchy spôsobené nedodržaním pokynov v návode na obsluhu.

1.4 Obrázky a technické zmeny

Obrázky sa môžu odlišovať od skutočných zariadení a nie sú pre nás záväzné. Vyhradujeme si právo vykonávať technické zmeny na nástrojoch bez predchádzajúceho oznámenia, aby sme tak mohli vyhovieť rýchlo sa meniacim potrebám zákazníkov.

1.5 Úschova

Tento návod na obsluhu, prosím, uschovávajte na bezpečnom mieste.

1.6 Ďalšie informácie

Výrobca

Ridge Tool Company
Elyria, Ohio, USA

Vzťahuje sa na lisovacie nástroje RP 340-B/C.

2. Informácie o bezpečnosti

2.1 Všeobecné bezpečnostné upozornenia k elektrickému náradíu

VÝSTRAHA Prečítajte si všetky bezpečnostné upozornenia a všetky pokyny. Nedodržanie týchto pokynov a varovaní môže viesť k zasiahnutiu elektrickým prúdom, požiaru a/alebo vážnym zraneniam.



Uschovajte všetky výstrahy a pokyny pre prípadné ďalšie použitie. Pojem „elektrické náradie“ používaný vo všetkých nasledujúcich výstrahách sa vzťahuje na elektrické náradie napájané zo siete (prípojnou šnúrou) a na ručné elektrické náradie napájané akumulátormi (bez prípojnej šnúry).

1) Bezpečnosť na pracovisku

- a. **Udržiavajte svoje pracovisko čisté a dobre osvetlené.** Preplnené a tmavé miesta spôsobujú nehody.
- b. **Nepracujte s elektrickým náradím vo výbušnom prostredí, kde sa nachádzajú horľavé tekutiny, plyny alebo prach.** Elektrické náradie vytvára iskry, ktoré môžu vznietiť prach alebo výpary.
- c. **Deti a okolostojace osoby sa pri práci s elektrickým náradím musia nachádzať v dostatočnej vzdialenosti.** V prípade odpútania Vašej pozornosti by ste mohli stratiť kontrolu nad náradím.

2) Elektrická bezpečnosť

- a. **Zástrčka prívodnej šnúry sa musí hodiť do napájacej zásuvky. Nikdy a žiadnym spôsobom nemodifikujte elektrické zástrčky. Nepoužívajte žiadne adaptéry, ak poživate uzemnené elektrické náradie.** Nemodifikované zástrčky a vhodné zásuvky znižujú riziko úrazu elektrickým prúdom.
- b. **Zabráňte telesnému kontaktu s uzemnenými povrchmi, ako sú napríklad potrubia, radiátory, okruhy a chladiace časti.** Ak je vaše telo uzemnené, hrozí zvýšené riziko zasiahnutia elektrickým prúdom.
- c. **Elektrické náradie nevystavujte dažďu alebo vlhku.** Vniknutie vody do ručného elektrického náradia zvyšuje riziko zásahu elektrickým prúdom.
- d. **Nepoškodzuje napájaciu šnúru. Nikdy nepoužívajte napájaciu šnúru na držanie, ťahanie alebo odpájanie elektrického náradia z elektrickej siete. Udržujte napájaciu šnúru mimo pôsobenia tepla, oleja, ostrých hrán alebo pohyblivých častí.** Poškodené alebo zauzlené šnúry zvyšujú riziko zásahu elektrickým prúdom.
- e. **Ak pracujete s ručným elektrickým náradím vonku, používajte len také predlžovacie šnúry, ktoré sú vhodné pre používanie vo vonkajších priestoroch.** Používanie predlžovacej šnúry určenej do vonkajšieho prostredia znižuje riziko zásahu elektrickým prúdom.
- f. **Ak je prevádzka elektrického náradia vo vlhkom prostredí nevyhnutná, použite ochranné zariadenie využívajúce zvyškový prúd (RCD).** Použitie zariadenia RCD znižuje riziko úrazu elektrickým prúdom.

3) Bezpečnosť osôb

- a. **Pri práci s elektrickým náradím buďte pozorní a sústreďte sa vždy na to, čo práve robíte. Nepoužívajte elektrické náradie, keď ste unavení alebo keď ste pod vplyvom drog, alkoholu alebo liekov.** Chvilka nepozornosti pri používaní náradia môže spôsobiť vážne poranenia.
- b. **Používajte osobné ochranné pomôcky. Vždy používajte ochranu očí.** Ochranné vybavenie, ako je maska proti prachu, protišmyková obuv, ochranná prilba, alebo chrániče sluchu použité v príslušných podmienkach znižujú poškodenie zdravia.
- c. **Zabráňte neočakávanému spusteniu. Pred pripojením elektrického náradia do elektrickej siete a/alebo pred založením akumulátorov, vyberaním alebo prenášaním nástroja sa vždy uistite, že vypínač je vo vypnutej polohe.** Prenášanie elektrického náradia s prstom položeným na spínači alebo zapnutého elektrického náradia môže mať za následok úraz.
- d. **Skôr ako ručné elektrické náradie zapnete, odstráňte nastavovacie a montážne nástroje.** Nastavovacie alebo montážne nástroje ponechané na pohyblivej časti elektrického náradia môžu spôsobiť úraz.
- e. **Nenaťahujte sa príliš ďaleko. Zabezpečte si pevný postoj a neprestajne udržiavajte rovnováhu.** Takto budete môcť lepšie kontrolovať ručné elektrické náradie v neočakávaných situáciách.
- f. **Pri práci noste vhodný pracovný odev. Nenoste široké odevy ani žiadne šperky. Dbajte na to, aby ste mali vlasy, odev a rukavice v dostatočnej vzdialenosti od pohybujúcich sa častí.** Voľné oblečenie, šperky alebo dlhé vlasy by mohli zachytiť v pohybujúcich sa častiach náradia.
- g. **Ak možno namontovať zariadenie na odsávanie alebo zachytávanie prachu, presvedčte sa, či je pripojené a správne používané.** Použitie zariadenia na odsávanie prachu môže zmierniť riziko spojené s prašnosťou.

4) Používanie a starostlivosť o elektrické náradie

- a. **Elektrické náradie nepreťažujte. Pre svoju prácu používajte správne elektrické náradie.** So správnym elektrickým náradím budete môcť pracovať lepšie a bezpečnejšie v uvedenom rozsahu výkonu.
- b. **Nepoužívajte náradie, ktoré nie je možné zapnúť a vypnúť vypínačom.** Elektrické náradie, ktoré sa nedá zapínať alebo vypínať, je nebezpečné a treba ho dať opraviť.
- c. **Skôr ako budete náradie nastavovať alebo meniť príslušenstvo, resp. pred každým odložením náradia vyťahnite zástrčku zo zásuvky.** Takéto preventívne bezpečnostné opatrenia znižujú riziko neočakávaného uvedenia do prevádzky.
- d. **Nepoužívajte ručné elektrické náradie uschovávajúce mimo dosahu detí. Nedopustte, aby ručné elektrické náradie používali osoby, ktoré s ním nie sú dôkladne oboznámené alebo ktoré si neprečítali tento návod na používanie.** Používanie elektrického náradia neskusenými osobami je nebezpečné.
- e. **Elektrické náradie starostlivo ošetrte. Skontrolujte nastavenie, spojovacie a pohyblivé časti, poškodenie dielov a stav, ktorý by mohol ovplyvniť prevádzku elektrického náradia. Pred použitím elektrického náradia dajte poškodené súčasti opraviť.** Mnoho úrazov bolo spôsobených zle udržiavaným náradím.
- f. **Rezné nástroje udržiavajte ostré a čisté.** Starostlivo ošetrované rezné nástroje s ostrými reznými hranami sa menej často zasekávajú a ľahšie sa ovládajú.
- g. **Používajte elektrické náradie, príslušenstvo, nástavce a pod. podľa týchto pokynov a podľa predpisu špeciálne pre tento výrobok. Zohľadnite pritom konkrétne pracovné podmienky a činnosť, ktorú máte vykonať.** Používanie elektrického náradia na iné ako určené účely môže spôsobiť nebezpečné situácie.

5) Používanie a starostlivosť o elektrické náradie napájané akumulátorom

- a. Akumulátory nabíjajte len v takých nabíjačkách, ktoré odporúča výrobca. Ak nabíjate nabíjačkou určenou pre určitý druh akumulátorov iné akumulátory, hrozí nebezpečenstvo požiaru.
- b. Elektrické náradie sa môže používať iba s určenými akumulátormi. Používanie iných akumulátorov môže mať za následok poranenie, alebo môže spôsobiť vznik požiaru.
- c. Keď akumulátor nepoužívate, zabezpečte, aby sa nemohol dostať do styku s inými kovovými predmetmi, ako sú kancelárske spony, mince, kľúče, klince, skrutky alebo iné drobné kovové predmety, ktoré by mohli spôsobiť skrat medzi kontaktmi. Skrat medzi kontaktmi akumulátora môže spôsobiť popálenie alebo požiar.
- d. Pri neopatrnom zaobchádzaní môže z akumulátora uniknúť tekutina. Vyhýbajte sa dotyku s ňou. V prípade náhodného kontaktu umyte postihnuté miesto vodou. Ak sa dostane kvapalina z akumulátora do očí, vyhľadajte aj lekársku pomoc. Vytiekajúca kvapalina z akumulátora môže spôsobiť podráždenie pokožky alebo popálenie.

6) Servis

- a. Elektrické náradie zverte do opravy len kvalifikovanému odborníkovi a používajte len originálne náhradné súčiastky. Tým zaistíte bezpečnosť elektrického náradia.

2.2 Označené časti v týchto pokynoch na obsluhu

Prečítajte si a vždy dodržujte bezpečnostné pokyny v týchto pokynoch na obsluhu. Bezpečnostné pokyny sú označené takto:



Nedodržanie takto označeného pokynu môže spôsobiť vážne alebo smrteľné zranenia



Nedodržanie takto označeného pokynu môže spôsobiť poškodenie stroja alebo majetku



Označuje doplňujúce informácie alebo špeciálne pokyny.

Zoznamy

Jednoduchý zoznam pokynov je označený znakom • na začiatku každého riadku: napr.:

- 1. Riadok
- 2. Riadok

Postupnosť krokov (kedy treba niečo vykonať) je označená trojuholníkom

- ▶ pred riadkom:
- ▶ 1. Krok
- ▶ 2. Krok

Postupnosť čísel krokov sa musí dodržať.

3. Technické údaje

Lisovací nástroj RP 340-C	
Menovitý výkon:	490W
Elektrické napätie:	230V
Sietová poistka:	10A
Typ izolácie	<input checked="" type="checkbox"/>
Monitorovanie nástroja:	elektronické
Úroveň akustického tlaku:	79,3 dB(A)
Neurčitost:	3 dB(A)
Úroveň vibrácií:	< 2,5 m/s ²
Neurčitost (K)	1,5 m/s ²
Prevodovka:	hydraulická
Síla na pieste:	32kN
Zdvih:	40 mm
Hmotnosť, so sietovým adaptérom:	4,29 kg

Lisovací nástroj RP 340-B	
Menovitý výkon:	490W
Elektrické napätie:	18V
Monitorovanie nástroja:	elektronické
Úroveň akustického tlaku:	79,3 dB(A)
Neurčitost:	3 dB(A)
Úroveň vibrácií:	< 2,5 m/s ²
Neurčitost (K)	1,5 m/s ²
Prevodovka:	hydraulická
Síla na pieste:	32kN
Zdvih:	40 mm
Hmotnosť, vrátane prípojnej šnúry:	3,76 kg
Kapacita lítium-iónového nabíjateľného akumulátora	18V / 2,0Ah
(orientačné hodnoty, podliehajú zmene)	

Uvedené úrovne vibrácií boli zmerané v súlade s normou EN 60745-1 a môžu sa používať na porovnanie s iným náradím. Hodnota úrovne vibrácií počas používania lisovacieho nástroja sa môže odlišovať od stanovenej hodnoty. Hodnota úrovne vibrácií závisí na spôsobe používania lisovacieho nástroja.

4. Popis zariadenia a základný režim prevádzky

4.1 Základný režim prevádzky



Lisovací nástroj funguje na elektrohydraulickom princípe. Hydraulické čerpadlo je poháňané elektrickým motorom. Tlak hydraulickej kvapaliny pôsobí z jednej strany na hnací piest a k jeho piestnici sú pripojené valčeky lisu (5). Valčeky lisu vykonávajú činnosť lisovania v dôsledku sily, ktorá sa prenáša cez valčky lisovacej čeluste (7).

4.2 Elektronické monitorovanie a kontroly LED

Lisovací nástroj je elektronicky monitorovaný, aby bol chránený pred nežiaducimi zásahmi a aby boli zaručené dobré výsledky lisovania. Stav akejkoľvek poruchy indikujú LED diódy (2).

Monitorujú sa tieto časti:

- Poistný čap
- Čas lisovania
- Napätie/kapacita nabíjateľného akumulátora
- Servisný interval
- Prevádzková teplota

Indikácie stavu po zapnutí lisovacieho nástroja

- ▶ Zapojte RP 340-C so sietovým adaptérom do elektrickej siete
- ▶ Zasuňte nabíjateľný akumulátor do RP 340-B
- ▶ Stlačte vypínač „ON-OFF“ (1)

Po stlačení vypínača „ON-OFF“ sa rozsvieti kontrolka LED (2) a skontroluje sa funkčnosť troch kontroliek LED.

Vypínač „ON-OFF“

Nástroj možno kedykoľvek vypnúť alebo zapnúť vypínačom „ON-OFF“ (s výnimkou prípadov, kedy sa vykonáva krimpovací cyklus). Ak je nástroj zapnutý (poloha ON) a nepoužíva sa, elektronický obvod nástroj vypne po 10 minútach.

4.3 Indikácia stavu

LED	Stav	Popis
Zelená	Svieti	Nástroj je zapnutý
	Bliká	230V: Pod napätím; 18V: Kapacita akumulátora je príliš nízka. Nabíjte akumulátor.
Červená	Bliká	Mimo rozsahu pracovnej teploty
	Svieti	Čeluste na uchytenie čapu nie sú úplne zaistené. Zasuňte čap.
Žltá	Bliká	Nástroj je zablokovaný - servis po 42000 cykloch alebo v prípade poruchy.
	Svieti	Servisná kontrolka po 40000 cykloch. Poznámka: Nástroj sa zablokuje po 42000 cykloch.

4.4 Mechanická konštrukcia lisovacieho nástroja

Pozri vysvetlenie na nasledujúcej strane.

5. Oblasť použitia

Lisovací nástroj so štandardnými lisovacími nástavcami značky RIDGID alebo inými štandardnými lisovacími nástavcami dostupnými na trhu je vhodný na používanie u všetkých vodoinštalčných a vykurovacích systémov do priemeru 54 mm alebo až do priemeru 108 mm, ak v systéme treba použiť krimpovaciu silu 32kN. Lisovací nástroj s nástavcami RIDGID Standard VIEGA je vhodný na použitie u všetkých vodoinštalčných a vykurovacích systémoch VIEGA do rozmeru 108 mm.

Mechanická konštrukcia lisovacieho nástroja

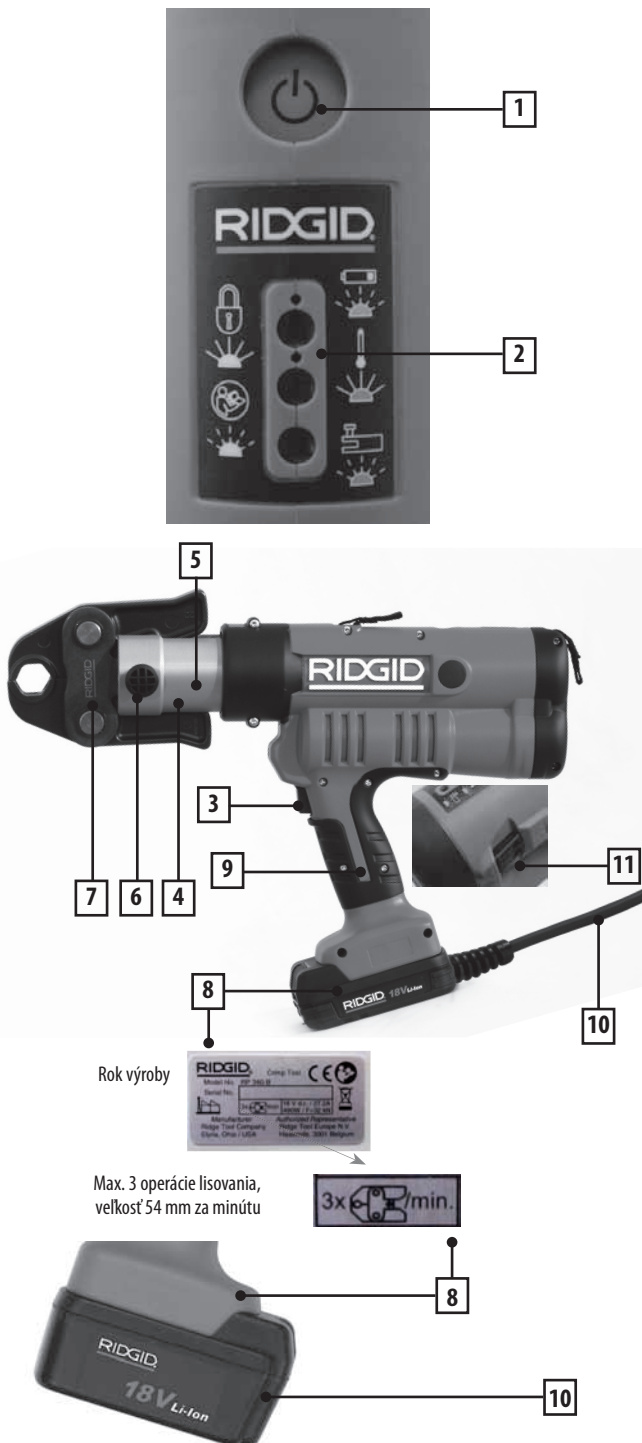

1. Vypínač „ON-OFF“
2. Kontrolky LED - zelená, červená a žltá
3. Prevádzkový vypínač
4. Hlavica zariadenia s lisovacou čelustou, možnosť otočenia v rozsahu 270°
5. Valčeky lisu
6. Poistný čap
7. Lisovacia čelusť
8. Typový štítok
9. Puzdro z umelej hmoty
10. 230V sieťový adaptér/18V nabíjateľný akumulátor -> pozrite si samostatný obrázok
11. Núdzový reštart (čierna tlačidlo)



6. lisovacích čelustí

6.1 Montáž lisovacích čelustí

- ▶ Vytiahnite poistný čap (6)
- ▶ Zasuňte lisovaciu čelusť (7) do štrbiny v hlavici zariadenia
- ▶ Zasuňte poistný čap (6) úplne až na doraz



Ak by poistný čap nebol zasunutý až na doraz, lisovací nástroj sa nebude dať spustiť (elektronicky monitorovaná bezpečnostná funkcia). Indikácia LED: zelená kontrolka LED svieti a červená kontrolka LED bliká.

6.2 Čistenie lisovacej čeluste

Pred čistením vždy vyberte lisovaciu čelusť z nástroja.



Vyčistite lisovacie čeluste a odstráňte nečistoty a kovové zvyšky pomocou rozpúšťadla. Potom naneste na celý povrch čeluste prostriedok s kombináciou maziva a prípravku proti korózii.

6.3 Kontrola lisovacích čelustí



Uistite sa, že čelusť sa pri lisovaní úplne uzatvorí. Po každom použití skontrolujte geometriu lisovacích čelustí a zistite, či čeluste nie sú poškodené alebo či sa na nich neobjavujú známky opotrebovania.

6.4 Kontrola a údržba lisovacích čelustí

Takisto vždy odovzdajte všetky lisovacie čeluste spolu s lisovacím nástrojom autorizovanému zástupcovi servisu na kontrolu a údržbu, a to vždy keď treba vykonať kontrolu a servis lisovacieho nástroja (pozri časť 10.4 Kontrola a údržba lisovacieho nástroja).

7. Akumulátor

7.1 Technológia akumulátora

Lisovací nástroj je poháňaný akumulátorom typu Li-ion.

7.2 Typ akumulátora

Môžu sa používať iba 18V Li-Ion akumulátory, ktoré dodáva RIDGID.

7.3 Nabíjanie akumulátora



Akumulátor sa môže nabíjať iba v originálnej nabíjačke, ktorú dodáva RIDGID. Pozrite si návod na používanie nabíjačky.



7.4 Tipy na bezpečné používanie Li-ion akumulátorov

Všimnite si, prosím, tieto tipy na bezpečné používanie Li-ion akumulátorov:

1. Akumulátory nemliaždite!
2. Akumulátory neohrievajte ani ich nespaliťte!
3. Akumulátory neskratujte!
4. Akumulátory neponárajte do kvapalín!
5. Akumulátory nenabíjajte, ak teplota okolia klesne pod 5°C!
6. Akumulátory nabíjajte iba originálnou nabíjačkou typu BC1/1.8 značky BMZ!



7.5 Likvidácia Li-ion akumulátorov

Akumulátory treba likvidovať rovnako ako lisovací nástroj (pozri položku 10.3)

7.6 Informácie o objednávaní akumulátorov / nabíjačky

- 43333 - 230V rýchlonabíjačka
- 43323 - 18V 2,0Ah Li-Ion akumulátor
- 43328 - 18V 4,0Ah Li-Ion akumulátor
- 43338 - 230V sieťový adaptér (RP 340-C)

8. Práca

8.1 Spustenie lisovania

- ▶ Zapojte RP 340-C so sieťovým adaptérom do elektrickej siete
- ▶ Zasuňte nabitý akumulátor do RP 340-B
- ▶ Stlačte vypínač „ON-OFF“ (1)
- ▶ Skontrolujte kontrolku LED (2): zelená kontrolka LED sa musí rozsvietiť
- ▶ Uistite sa, že ste zasunuli správnu lisovaciu čelusť (7)



8.2 Práca

Lisovací nástroj nespúšťajte bez upevnenej lisovacej čeluste (7).



Nikdy sa nepokúšajte nalisovať armatúru na potrubie pomocou nevhodnej lisovacej čeluste. Výsledok lisovania môže byť nepoužiteľný a môže sa pritom poškodiť lisovací nástroj i lisovacia čelusť.

- Uistite sa, že lisovacia čelusť bola správne nasadená na lisovací nástroj a že nástroj je umiestnený kolmo na os potrubia a na lisovaný spoj.



Dodržujte, prosím, pokyny s obrázkami dodávané s armatúrou, aby ste vytvorili správny lisovaný spoj.

- Lisovací nástroj spustíte stláčaním čierneho prevádzkového spínača (3), pokiaľ sa nespustí automatický cyklus lisovania. Potom možno uvoľniť prevádzkový spínač a operácia lisovania sa vykoná a ukončí automaticky.



Operácia lisovania sa vykonáva automaticky po spustení lisovania. Po skončení lisovania sa piest automaticky zasunie do východiskovej polohy.

- Počkajte, kým sa pracovný piest úplne zasunie. Potom môžete otvoriť lisovaciu čelusť (7) a vybrať ju z uchytenia.



Ak počas operácie lisovania náhle nastane výpadok dodávky elektriny, stlačte tlačidlo núdzového uvoľnenia, čím sa valčeky zasunú.



Ak sa po stlačení prevádzkového spínača lisovací nástroj nespustí, skontrolujte

- Či bol aktivovaný elektronický systém - stlačte vypínač „ON-OFF“ (1) (musí svietiť aspoň zelená kontrolka LED)
- Kontrolky LED všeobecne. Prečítajte si, prosím, kapitolu 4.4, kde sú uvedené informácie o tom, čo robíť, ak sa červená a/alebo žltá kontrolka LED rozsvieti alebo začne blikať
- Či je kábel sieťového adaptéra (RP 340-C) zapojený do elektrickej siete
- Či je prípojná šnúra zapojená do elektrickej siete, či je nabíjateľný akumulátor úplne nabitý
- Či bol nabíjateľný akumulátor správne nasadený

Ak lisovací nástroj nemožno spustiť, odovzdajte ho, prosím, najbližšiemu autorizovanému zástupcovi servisu, ktorý ho skontroluje a vykoná údržbu.

8.3 Prerušenie operácie automatického lisovania



Pohyb piesta sa zastaví na čas uvoľnenia vypínača (3) po spustení. Valčeky možno znovu zasunúť stlačením tlačidla núdzového uvoľnenia.



Počas automatického lisovania (deformácia armatúry) nemožno prerušiť operáciu lisovania.

9. Uskladnenie a likvidácia

9.1 Citlivosť

Lisovací nástroj/nabíjačka a sieťový adaptér musia byť chránené pred nárazmi, mokrom, vlhkom, špinou, prachom, extrémne nízkymi a vysokými teplotami, chemickými roztokmi a pred plynm.

- Lisovací nástroj je dôkladne chránený pred elektromagnetickým rušením. Ak by sa lisovací nástroj napriek tomu vypol v dôsledku elektromagnetickej interferencie, odpojte stroj RP 340-C aj so sieťovým adaptérom od elektrickej siete alebo nakrátko vyberte nabíjateľný akumulátor RP 340-B z držiaka. Tak sa väčšinou podarí poruchu opraviť. V opačnom prípade, prosím, odstráňte príčinu rušenia.

9.2 Dočasné uskladnenie

Ak lisovací nástroj už nebudete používať, odpojte ho z elektrickej siete alebo vyberte nabíjateľný akumulátor.



Nabíjateľný akumulátor dosiahne úplnú teoretickú kapacitu po dlhšej dobe skladovania až po 1 - 5 cykloch nabitia.

Ak sa lisovací nástroj nebude používať hneď po dodaní, prosím, uskladnite ho v pôvodnom balení na suchom mieste.



Lisovací nástroj uskladnite v suchom uzamykateľnom priestore, mimo dosahu neoprávnených osôb!



Lisovacie nástroje, ktoré sa dlhšie obdobie nepoužívajú (6 mesiacov alebo viac), treba vyčistiť a uskladniť na suchom mieste. Pred opakovaným použitím lisovacieho nástroja skontrolujte tiež funkčnosť lisovacieho nástroja podľa bodu 10.2.

9.3 Likvidácia



Lisovacie nástroje odovzdajte svojmu najbližšiemu zástupcovi servisu (adresy sú uvedené na stránke www.ridgid.eu) alebo ich dajte zlikvidovať v recyklačnom. Stredisku metódami ekologickej likvidácie. Lisovacie nástroje sa nesmú likvidovať spolu s kovovým šrotom alebo komunálnym odpadom.

10. Čistenie, opravy a kontroly



Pred čistením vždy odpojte stroj RP 340-C aj so sieťovým adaptérom od elektrickej siete alebo vyberte nabíjateľný akumulátor RP 340-B z lisovacieho nástroja!

10.1 Pravidelné čistenie po používaní

- Lisovacie valčeky (5) vyčistite zasucha a trochu ich namažte mazivom.
- Vyčistite lisovacie čeluste a odstráňte nečistoty a kovové zvyšky pomocou rozpušťača.

Potom naneste na celý povrch čeluste prostriedok s kombináciou maziva a prípravku proti korózii.



Na čistenie lisovacieho nástroja nikdy nepoužívajte kvapaliny (vodu alebo chemikálie) alebo vlhké utierky. Vonkajší povrch puzdra (časti z umelej hmoty) možno vyčistiť vlhkou utierkou.

10.2 Pravidelné kontroly



Uistite sa, že čelusť sa pri lisovaní úplne uzatvorí. Po každom použití lisovacieho nástroja skontrolujte geometriu lisovacích čelustí a zistite, či čeluste nie sú poškodené alebo viditeľne opotrebované.

V prípade poruchy sa, prosím, obráťte na autorizovaného zástupcu servisu (pozri www.ridgid.eu, kde sú uvedené adresy).

10.3 Opravy



Nikdy nevykonávajte opravy svojpomocne. Ak nástroj treba opraviť alebo vykonať servis, lisovací nástroj vždy, prosím, odovzdajte autorizovanému zástupcovi servisu (pozri www.ridgid.eu, kde sú uvedené adresy).



Nemanipulujte s elektrickými a elektronickými systémami. V prípade poruchy sa, prosím, obráťte na autorizovaného zástupcu servisu (pozri www.ridgid.eu, kde sú uvedené adresy).

10.4 Kontrola a údržba lisovacieho nástroja (odporúčaná)

Dokonalé lisované spoje si vyžadujú používanie funkčného lisovacieho nástroja, u ktorého bol vykonávaný pravidelný servis (odporúča sa po 4 rokoch alebo automaticky po 42000 cykloch). Ak sa rozsvieti servisná kontrolka, lisovací nástroj treba odovzdať autorizovanému zástupcovi servisu na kontrolu a údržbu. Periodická kontrola nástroja spolu s lisovacími čelustami (bod 6.4) značne predlžuje životnosť lisovacieho nástroja.

Účelom servisnej kontroly (blikajúca zelená a žltá kontrolka LED) je vás upozorniť na to, že po 40000 operáciách lisovania treba vykonať servis lisovacieho nástroja. Po 42000 operáciách lisovania systém elektronického monitorovania (rozsvieti sa žltá kontrolka LED) zablokuje lisovací nástroj. Nástroj potom treba odovzdať autorizovanému zástupcovi servisu (pozri www.ridgid.eu, kde sú uvedené adresy).

Elektronický systém monitorovania v prípade poruchy ihneď zablokuje lisovací nástroj, ktorý treba odovzdať zástupcovi servisu na kontrolu (vždy si prečítajte kapitolu 4.4).

11. Popredajný servis

Ak potrebujete informácie o najbližšom nezávislom servisnom centre RIDGID alebo ak máte akékoľvek otázky týkajúce sa servisu alebo opravy:

- Kontaktujte miestneho distribútora RIDGID
- Navštívte stránku www.RIDGID.com alebo www.RIDGID.eu, kde nájdete najbližšie kontaktné miesto spoločnosti Ridge Tool

12. Výrobca a autorizovaný zástupca

Výrobca:
RIDGE TOOL COMPANY
400 Clark Street
Elyria, Ohio 44035-6001
U.S.A.

Autorizovaný zástupca:
RIDGE TOOL EUROPE N.V.
Research Park, Haasrode
B-3001 Leuven
Belgicko

Manufacturer:

RIDGE TOOL COMPANY
400 Clark Street
Elyria, Ohio 44035-6001
U.S.A.

Authorized Representative:

RIDGE TOOL EUROPE N.V.
Research Park, Haasrode
B-3001 Leuven
Belgium

CE Conformity

This instrument complies with the European Council Electromagnetic Compatibility Directive 2004/108/EC using the following standards: EN 61326-1:2006, EN 61326-2-1:2006.

Conformité CE

Cet instrument est conforme à la Directive du Conseil européen relative à la compatibilité électromagnétique 2004/108/CE sur la base des normes suivantes : EN 61326-1:2006, EN 61326-2-1:2006.

Conformidad CE

Este instrumento cumple con la Directiva de Compatibilidad Electromagnética 2004/108/CE del Consejo Europeo mediante las siguientes normas: EN 61326-1:2006, EN 61326-2-1:2006.

CE-Konformität

Dieses Instrument entspricht der EU-Richtlinie über elektromagnetische Kompatibilität 2004/108/EG unter Anwendung folgender Normen: EN 61326-1:2006, EN 61326-2-1:2006.

EG-conformiteit

Dit instrument voldoet aan de Elektromagnetische-compatibiliteitsrichtlijn van de Europese Raad, die gebaseerd is op de volgende normen: EN 61326-1:2006, EN 61326-2-1:2006.

Conformità CE

Questo strumento soddisfa la Direttiva sulla Compatibilità Elettromagnetica 2004/108/EC del Consiglio Europeo descritta dalle seguenti normative: EN 61326-1:2006, EN 61326-2-1:2006.

Conformidade CE

Este instrumento está em conformidade com a Directiva de Compatibilidade Electromagnética do 2004/108/CE Conselho Europeu utilizando as normas seguintes: EN 61326-1:2006, EN 61326-2-1:2006.

CE-märkning

Det här instrumentet uppfyller det europeiska direktivet om elektromagnetisk kompatibilitet enligt följande standarder: EN 61326-1:2006, EN 61326-2-1:2006.

CE-overensstemmelse

Dette instrument overholder Det Europæiske Råds direktiv 2004/108/EF om elektromagnetisk kompatibilitet med følgende standarder: EN 61326-1:2006, EN 61326-2-1:2006.

CE-samsvar

Dette instrumentet er i samsvar med Europarådets direktiv om elektromagnetisk kompatibilitet 2004/108/EC som retter seg etter følgende standarder: EN 61326-1:2006, EN 61326-2-1:2006.

CE-vastaavuus

Tämä laite on sähkömagneettista yhteensopivuutta koskevan Euroopan yhteisön direktiivin 2004/108/EC mukainen käyttäen seuraavia standardeja: EN 61326-1:2006, EN 61326-2-1:2006.

Zgodność z dyrektywami Unii Europejskiej

Ten przyrząd spełnia wymagania Dyrektywy Zgodności Elektromagnetycznej Komisji Europejskiej 2004/108/EC, zgodnie z następującymi normami: EN 61326-1:2006, EN 61326-2-1:2006.

Shoda CE

Tento přístroj vyhovuje Směrnici Rady Evropy o elektromagnetické kompatibilitě 2004/108/EC a odpovídá těmto normám: EN 61326-1:2006, EN 61326-2-1:2006.

Označenie zhody CE

Tento nástroj je v súlade s ustanoveniami Smernice 2004/108/ES Európskej rady o elektromagnetickej kompatibilitě s použitím týchto noriem: EN 61326-1:2006, EN 61326-2-1:2006.

Conformitate CE

Acest aparat se conformează Directivei Consiliului European privind compatibilitatea electromagnetică 2004/108/EC utilizând următoarele standarde: EN 61326-1:2006, EN 61326-2-1:2006.

CE konform

Ez a műszer megfelel az Európai Tanács Elektromágneses kompatibilitási direktívája 2004/108/EC alábbi szabványainak: EN 61326-1:2006 és EN 61326-2-1:2006.

Δήλωση συμμόρφωσης CE

Η παρούσα συσκευή συμμορφώνεται με την Οδηγία 2004/108/EK του Ευρωπαϊκού Συμβουλίου περί Ηλεκτρομαγνητικής Συμβατότητας σύμφωνα με τα παρακάτω πρότυπα: EN 61326-1:2006, EN 61326-2-1:2006.

CE skladnost

Ovaj instrument sukladan je dokumentu 'European Council Electromagnetic Compatibility Directive' uz primjenu slijedećih normi: EN 61326-1:2006, EN 61326-2-1:2006.

Oznaka skladnosti CE

Ta instrument je skladen z določili Direktive Evropskega sveta za elektromagnetno združljivost 2004/108/ES po naslednjih standardih: EN 61326-1:2006, EN 61326-2-1:2006.

CE usaglašenost

Ovaj instrument ispunjava zahteve Direktive Evropskog saveta o elektromagnetnoj usklađenosti 2004/108/EC preko sledećih standarda: EN 61326-1:2006, EN 61326-2-1:2006.

Соответствие требованиям Евросоюза (CE)

Настоящий прибор соответствует требованиям по электромагнитной совместимости 2004/108/ЕС Директивы Европейского Союза с применением следующих стандартов: EN 61326-1:2006, EN 61326-2-1:2006.

CE Uygunluğu

Bu cihaz, aşağıdaki standartları kullanan Avrupa Konseyi Elektromanyetik Uyumluluk Direktifi 2004/108/EC ile uyumludur: EN 61326-1:2006, EN 61326-2-1:2006.

We
Build
Reputations™

RIDGID

Ridge Tool Europe
Research Park Haasrode, Interleuvenlaan 50, 3001 Leuven
Belgium
Phone.: + 32 (0)16 380 280
Fax: + 32 (0)16 380 381
www.RIDGID.eu

EMERSON
Commercial & Residential Solutions