

# INSTALLATION MANUAL

РУКОВОДСТВО ПО УСТАНОВКЕ



**QUATTROCLIMA**  
gamma **Industriale**

**FLOOR CEILING FAN COIL**  
НАПОЛЬНО-ПОТОЛОЧНЫЙ ВЕНТИЛЯТОРНЫЙ ДОВОДЧИК

**QV-T...FA**

**QV-T...HA**

**Уважаемый покупатель!**

**Мы выражаем Вам благодарность за Ваш выбор!**

**Надежность оборудования Quattroclima дает нам возможность гарантировать его высокое качество и безупречное функционирование на протяжении всего срока службы. Для беспрепятственного использования просим Вас придерживаться правил эксплуатации, описанных в данной инструкции, и своевременно проводить регламентное обслуживание.**

**Данное руководство дает возможность Вам ознакомиться с условиями и правилами использования данной техники для того, чтобы она прослужила Вам долгие годы, не доставляя лишних хлопот.**

**Главный дизайнер климата QuattroClima  
Франческо Кватриччи**

## СОДЕРЖАНИЕ

<b>МЕРЫ ПРЕДОСТОРОЖНОСТИ</b>	<b>4</b>
При установке	4
Во время эксплуатации	4
При обслуживании	5
<b>ПЕРЕД НАЧАЛОМ РАБОТЫ</b>	<b>5</b>
Проверка перед пуском	5
Оптимальная работа	6
Правила электробезопасности	6
<b>ГАБАРИТНЫЕ РАЗМЕРЫ</b>	<b>7</b>
<b>СПЕЦИФИКАЦИЯ</b>	<b>9</b>
<b>СОСТАВНЫЕ ЧАСТИ ВЕНТИЛЯТОРНОГО ДОВОДЧИКА</b>	<b>11</b>
<b>УСТАНОВКА</b>	<b>11</b>
<b>ВЫБОР МЕСТА УСТАНОВКИ</b>	<b>12</b>
<b>СОЕДИНЕНИЕ ТРУБОПРОВОДОВ</b>	<b>14</b>
<b>ПОДКЛЮЧЕНИЕ ОТВОДА КОНДЕНСАТА</b>	<b>14</b>
Проверка отвода конденсата	15
Изоляция 3-ходового клапана	15
Размещение датчика температуры в термостате	16
<b>ЭЛЕКТРИЧЕСКАЯ СХЕМА</b>	<b>17</b>
Внешний вид пульта управления QA-RWL (опция)	18
Подключение термостата QA-RWL (опция)	18
Термостат QA-RWM (опция)	18
Установка термостата QA-RWM (опция)	19
Схема подключения	20
<b>ДЛЯ ЗАМЕТОК</b>	<b>21</b>

## МЕРЫ ПРЕДОСТОРОЖНОСТИ

**ЧТОБЫ ИЗБЕЖАТЬ ПОЛУЧЕНИЯ ТРАВМ И НАНЕСЕНИЯ УЩЕРБА ДРУГИМ ЛЮДЯМ И ИМУЩЕСТВУ, ВНИМАТЕЛЬНО ПРОЧТИТЕ И СОБЛЮДАЙТЕ СЛЕДУЮЩИЕ ИНСТРУКЦИИ.**

**ДАННОЕ ОБОРУДОВАНИЕ НЕ ПРЕДНАЗНАЧЕНО ДЛЯ ИСПОЛЬЗОВАНИЯ МАЛЕНЬКИМИ ДЕТЬМИ И ЛЮДЬМИ С ОГРАНИЧЕННОЙ ПОДВИЖНОСТЬЮ, НАХОДЯЩИМИСЯ БЕЗ НАДЛЕЖАЩЕГО ПРИСМОТРА.**

### При установке

- Монтаж, перемещение и ремонт данного оборудования должны проводиться специалистами, имеющими соответствующую подготовку и квалификацию, а также соответствующие лицензии и сертификаты для выполнения данных видов работ. Неправильное выполнение монтажа, демонтажа, перемещения и ремонта оборудования может привести к возгоранию, поражению электротоком, нанесению травмы или ущерба вследствие падения оборудования, утечки жидкости и т.п.
- Поверхность, на которую устанавливается и крепится оборудование, а также крепление оборудования должны быть рассчитаны на вес оборудования.
- Используйте силовые и сигнальные кабели необходимого сечения согласно спецификации оборудования, требованиям инструкции, а также государственным правилам и стандартам. Не используйте удлинители или промежуточные соединения в силовом кабеле. Не подключайте несколько единиц оборудования к одному источнику питания. Не модернизируйте силовую кабель. Если произошло повреждение силового кабеля или вилки, необходимо обратиться в сервисную службу для замены.
- Предохранитель или автомат токовой защиты должен соответствовать мощности оборудования. Оборудование должно иметь надежное заземление. Неправильное заземление может привести к поражению электрическим током. Источник питания должен иметь защиту от утечки тока. Отсутствие защиты от утечки тока может привести к поражению электротоком.
- Не включайте питание до завершения работ по монтажу. Не устанавливайте и не используйте оборудо-

вание в помещениях с потенциально взрывоопасной атмосферой. Применение или хранение горючих материалов, жидкостей или газов возле оборудования может привести к возгоранию.

- При установке тщательно проветривайте помещение.
- Убедитесь в правильности установки и подсоединения дренажного трубопровода. Неправильное подсоединение может привести к протечке и нанесению ущерба имуществу.
- Не устанавливайте оборудование над компьютерами, оргтехникой и другим электрооборудованием. В случае протечки конденсата это оборудование может выйти из строя.

### Во время эксплуатации

- Перед включением проверьте правильность установки воздушного фильтра. Если оборудование не эксплуатировалось длительное время, рекомендуется перед началом эксплуатации почистить фильтр.
- Не включайте и не выключайте оборудование посредством включения или выключения вилки из розетки. Используйте для этого кнопку включения и выключения пульта управления.
- Не используйте оборудование не по назначению. Данное оборудование не предназначено для хранения точных измерительных приборов, продуктов питания, животных, растений или предметов искусства, так как это может привести к их порче.
- Не стойте под струей холодного воздуха. Это может повредить вашему здоровью. Оберегайте домашних животных и растения от длительного воздействия воздушного потока, это вредно для их здоровья.

- Не суйте руки и другие части тела, а также посторонние предметы в отверстия для забора и подачи воздуха. Лопасты вентилятора вращаются с большой скоростью, и попавший в них предмет может нанести травму, или вывести из строя оборудование. Внимательно присматривайте за маленькими детьми. Следите, чтобы они не играли рядом с оборудованием.
- При появлении каких-либо признаков неисправности (запах гари, повышенный шум и т.п.) сразу же выключите оборудование и отключите от источника питания. Использование оборудования с признаками неисправности может привести к возгоранию, поломке и т.п. При появлении признаков неисправности необходимо обратиться в сервисный центр.
- Не эксплуатируйте оборудование длительное время в условиях высокой влажности. При работе оборудования в таких условиях существует вероятность образования избыточного количества конденсата, который может протечь и нанести ущерб имуществу.
- При использовании оборудования в одном помещении с печкой или другими нагревательными приборами проветривайте помещение и не направляйте воздушный поток прямо на них.
- Не устанавливайте компьютеры, оргтехнику и другие электроприборы непосредственно под оборудованием. В случае протечки конденсата эти электроприборы могут выйти из строя.
- Если предполагается не использовать оборудование в течение длительного времени, отсоедините вилку кабеля электропитания от розетки или выключите автомат токовой защиты, а также вытащите батарейки из беспроводного пульта управления.
- Не подвергайте оборудование и пульт управления воздействию влаги или жидкости.

## При обслуживании

- Не прикасайтесь к выключателям мокрыми руками. Это может привести к поражению электротоком.
- Перед чисткой или обслуживанием отключите оборудо-

дование от источника питания.

- При уходе за оборудованием вставляйте на устойчивую конструкцию, например, складную лестницу.
- При замене воздушного фильтра не прикасайтесь к металлическим частям внутри оборудования. Это может привести к травме.
- Не мойте оборудование водой, агрессивными или абразивными чистящими средствами. Вода может попасть внутрь и повредить изоляцию, что может повлечь за собой поражение электрическим током.
- Агрессивные или абразивные чистящие средства могут повредить оборудование.
- Ни в коем случае не заряжайте батарейки и не бросайте их в огонь.
- При замене элементов питания заменяйте старые батарейки на новые того же типа. Использование старой батарейки вместе с новой может вызвать генерирование тепла, утечку жидкости или взрыв батарейки.
- В случае попадания жидкости из батарейки на кожу, в глаза или одежду, тщательно промойте их в чистой воде и обратитесь к врачу

## ПЕРЕД НАЧАЛОМ РАБОТЫ

Перед началом работы установки внимательно прочитайте инструкцию. Строго придерживайтесь описания выполняемых операций. Нарушение технологии может повлечь за собой травмы для вас или окружающих, а также повреждение оборудования.

## Проверка перед пуском

- Проверьте надёжность заземления.
- Проверьте, что фильтр установлен правильно.
- Перед пуском после долгого перерыва в работе очистите фильтр (См. инструкцию пользователя).
- Убедитесь, что ничто не препятствует входящему и исходящему воздушному потоку.

### Оптимальная работа

Обратите внимание на следующие моменты для обеспечения нормальной работы:

- Направление прямого исходящего воздушного потока должно быть направлено в сторону от людей, находящихся в помещении.
- Установленная температура соответствует обеспечению комфортных условий. Не рекомендуется устанавливать слишком низкую температуру.
- Избегайте нагрева помещения солнечными лучами, занавесьте окно на время работы оборудования в режиме охлаждения.
- Открытые окна и двери могут снизить эффективность охлаждения. Закройте их.
- Используйте пульт управления для установки желаемого времени работы.
- Не закрывайте отверстия в оборудовании, предназначенные для забора и подачи воздуха.
- Не препятствуйте прямому воздушному потоку. Вентиляторный доводчик может выключиться раньше, чем охладит всё помещение.
- Регулярно чистите фильтры. Загрязненные фильтры ведут к снижению эффективности работы оборудования.

### Правила электробезопасности

- Все подключения должны проводиться квалифицированным персоналом.
- Подключения должны проводиться с соблюдением всех правил безопасности.
- Главный автомат токовой защиты должен быть оборудован устройством контроля утечки тока.
- Характеристики электропитания должны соответствовать требованиям спецификации для данного оборудования.

### Запомните!

- Внимание! Вентиляторный доводчик не предназначен для работы в помещениях, в которых относительная влажность равна или более 80%! Перед установкой убедитесь, что относительная влажность меньше 80%. Во время использования, при повышении уровня относительной влажности до 80% или более, немедленно отключите оборудование от электрической сети, так как повышенная влажность может вызвать поломку оборудования или удар током!
- Не включайте оборудование если заземление отключено.
- Не используйте оборудование с повреждёнными электропроводами.
- При обнаружении повреждений немедленно замените провод.

## Габаритные размеры

- Вентиляторные доводчики (с корпусом)**

Модели: QV-T12FA; QV-T19FA; QV-T25FA; QV-T33FA; QV-T40FA; QV-T49FA; QV-T56FA; QV-T65FA; QV-T79FA.

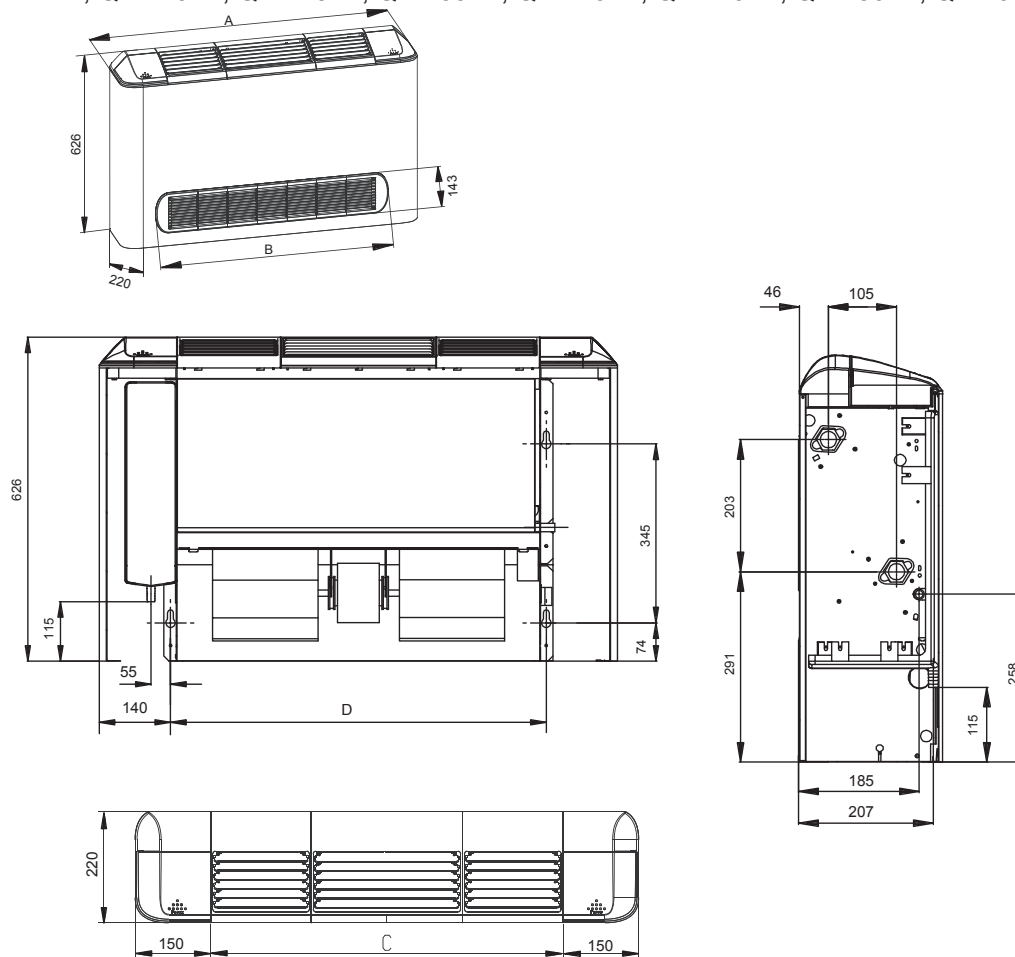

QV-T...FA	12	19	25	33	40	49	56	65	79
A (мм)	800	800	1000	1000	1200	1200	1500	1500	1500
B (мм)	584	584	784	784	984	984	1284	1284	1284
C (мм)	500	500	700	700	900	900	1200	1200	1200
D (мм)	526	526	726	726	926	926	1226	1226	1226

- **Вентиляторные доводчики (без корпуса)**

Модели: QV-T12HA; QV-T19HA; QV-T25HA; QV-T33HA; QV-T40HA; QV-T49HA; QV-T56HA; QV-T65HA; QV-T79HA.

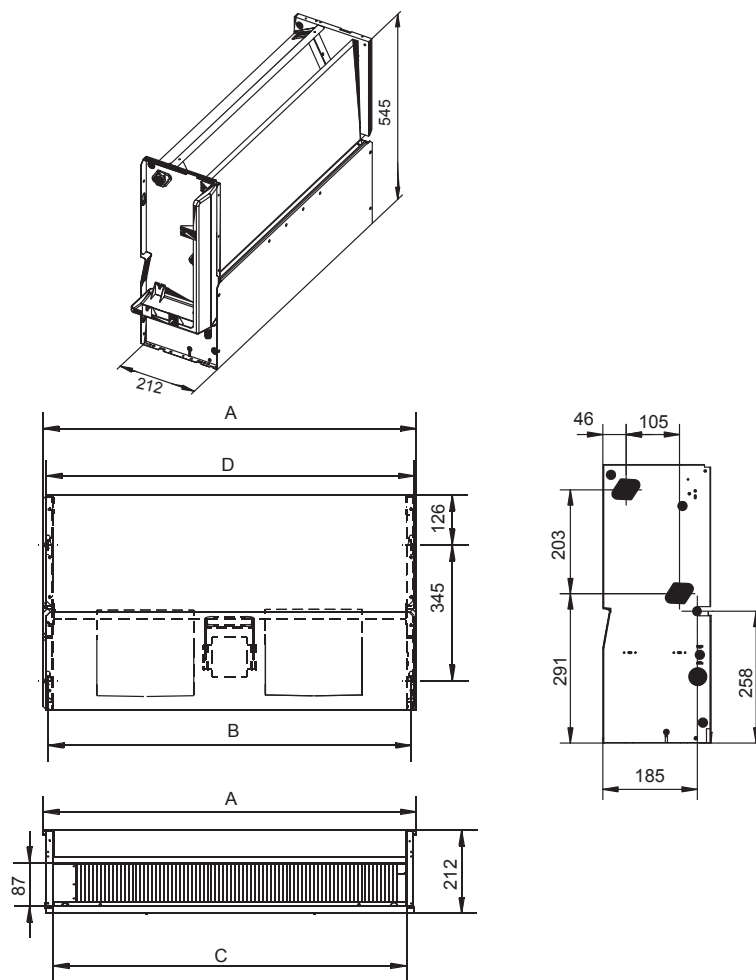

QV-T...HA	12	19	25	33	40	49	56	65	79
A (мм)	550	550	750	750	950	950	1250	1250	1250
B (мм)	526	526	726	726	926	926	1226	1226	1226
C (мм)	500	500	700	700	900	900	1200	1200	1200
D (мм)	532	532	732	732	932	932	1232	1232	1232



## Спецификация

QV-T...FA		12	19	25	33	40
Холодопроизводительность	Вт	1150	1870	2530	3270	3970
Теплопроизводительность	Вт	1520	2530	3490	4580	5640
Гидравлическое сопротивление (охлаждение)	кПа	18.3	10.1	14.2	9.5	10.3
Гидравлическое сопротивление (обогрев)	кПа	16.5	9.3	13.5	8.6	9.5
Расход воды (охлаждение)	л/ч	197	323	435	562	683
Расход воды (обогрев)	л/ч	222	364	492	631	774
Потребляемая мощность	Вт	27	29	40	46	35
Рабочий ток	А	0.12	0.14	0.19	0.2	0.15
Объём рециркулируемого воздуха	м³/ч	255	425	510	680	765
Электропитание		220В ~ 50Гц				
Вес	кг	22.5	22.5	26	26	32
Уровень шума	дБ(А)	32	35	37	39	41
Соединительные трубопроводы вход/выход воды		3/4"				
Слив конденсата	мм	ø16				

QV-T...FA		49	56	65	79
Холодопроизводительность	Вт	4850	5640	6520	7850
Теплопроизводительность	Вт	6980	8230	9580	11690
Гидравлическое сопротивление (охлаждение)	кПа	24.6	11.4	9.5	12.1
Гидравлическое сопротивление (обогрев)	кПа	20.8	10.1	9.5	11.7
Расход воды (охлаждение)	л/ч	835	969	1122	1349
Расход воды (обогрев)	л/ч	899	1071	1343	1589
Потребляемая мощность	Вт	49	63	88	137
Рабочий ток	А	0.22	0.27	0.38	0.61
Объём рециркулируемого воздуха	м³/ч	850	1020	1360	1530
Электропитание		220В ~ 50Гц			
Вес	кг	32.5	39	39	39
Уровень шума	дБ(А)	43	44	46	48
Соединительные трубопроводы вход/выход воды		3/4"			
Слив конденсата	мм	ø16			

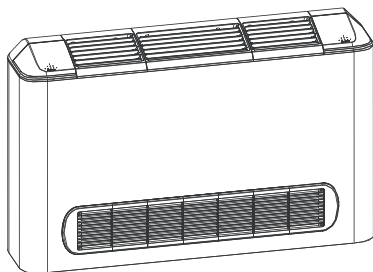
**Примечание:**

Характеристики в режиме охлаждения получены при следующих параметрах: температура воздуха 27°C DB, 19°C WB; температура входящей воды 7°C; Δt 5°C; высокая скорость вентилятора.

Характеристики в режиме обогрева получены при следующих параметрах: температура воздуха 20°C DB; температура входящей воды 70°C; Δt 10°C; высокая скорость вентилятора.

Уровень шума получен в звукоизолированной комнате на дистанции 1 метр от вентиляторного доводчика.

QV-T...HA		12	19	25	33	40
Холодопроизводительность	Вт	1150	1870	2530	3270	3970
Теплопроизводительность	Вт	1520	2530	3490	4580	5640
Гидравлическое сопротивление (охлаждение)	кПа	18.3	10.1	14.2	9.5	10.3
Гидравлическое сопротивление (обогрев)	кПа	16.5	9.3	13.5	8.6	9.5
Расход воды (охлаждение)	л/ч	197	323	435	562	683
Расход воды (обогрев)	л/ч	222	364	492	631	774
Потребляемая мощность	Вт	29	30	44	44	36
Рабочий ток	А	0.13	0.15	0.19	0.19	0.157
Объём рециркулируемого воздуха	м³/ч	255	425	510	680	765
Электропитание		220В ~ 50Гц				
Вес	кг	17	17	20	20	25
Уровень шума	дБ(А)	32	35	37	39	41
Соединительные трубопроводы вход/выход воды		3/4"				
Слив конденсата	мм	ø16				

QV-T...HA		49	56	65	79
Холодопроизводительность	Вт	4850	5640	6520	7850
Теплопроизводительность	Вт	6980	8230	9580	11690
Гидравлическое сопротивление (охлаждение)	кПа	24.6	11.4	9.5	12.1
Гидравлическое сопротивление (обогрев)	кПа	20.8	10.1	9.5	11.7
Расход воды (охлаждение)	л/ч	835	969	1122	1349
Расход воды (обогрев)	л/ч	899	1071	1343	1589
Потребляемая мощность	Вт	51	64	95	143
Рабочий ток	А	0.23	0.28	0.41	0.64
Объём рециркулируемого воздуха	м³/ч	850	1020	1360	1530
Электропитание		220В ~ 50Гц			
Вес	кг	25	32	32	32
Уровень шума	дБ(А)	43	44	46	48
Соединительные трубопроводы вход/выход воды		3/4"			
Слив конденсата	мм	ø16			

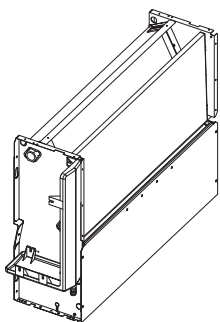

**Примечание:**

Характеристики в режиме охлаждения: температура воздуха 27°C DB, 19°C WB; температура входящей воды 7°C; Δt 5°C; высокая скорость вентилятора. Характеристики в режиме обогрева получены при следующих параметрах: температура воздуха 20°C DB; температура входящей воды 70°C; Δt 10°C; высокая скорость вентилятора. Уровень шума получен в звукоизолированной комнате на дистанции 1 метр от вентиляторного доводчика.

**Составные части вентиляторного доводчика**

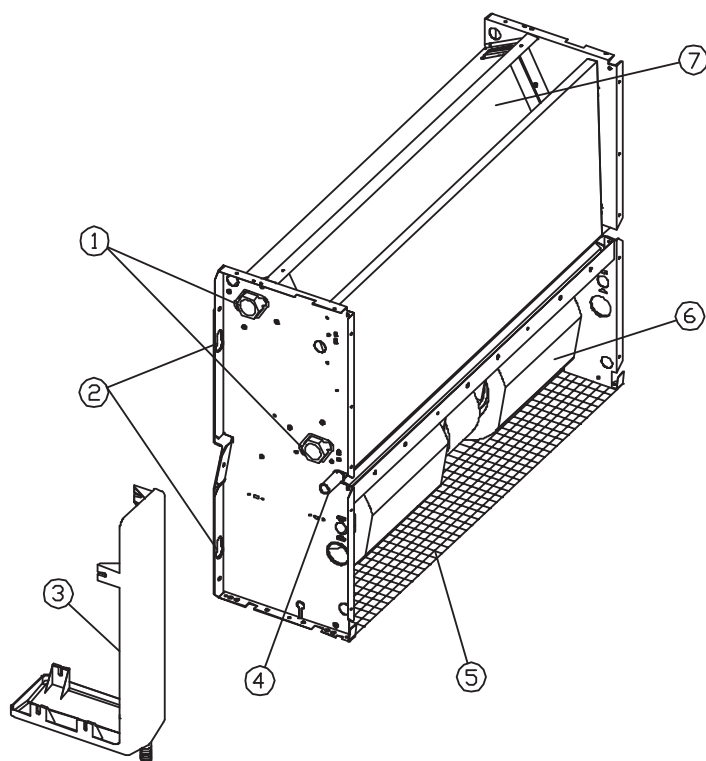

1. Стандартный патрубок входа/выхода теплоносителя (3/4").
2. Отверстия для закрепления установки.

3. Лоток для слива конденсата (съёмный).
4. Отверстие для слива конденсата.
5. Вентилятор.
6. Теплообменник.
7. Теплообменник.

**Установка**

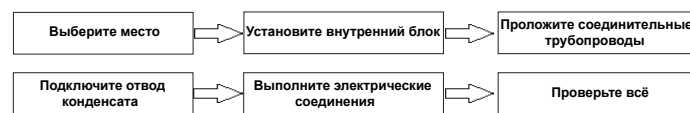

**• Выбор места**

Убедитесь, что:

1. Оборудование правильно подобрано для работы в данном помещении.
2. Потолок горизонтальный и его конструкция выдерживает массу оборудования (при установке под потолком).
3. Входящим и исходящим воздушным потокам ничего не препятствует. Наружный воздух не оказывает сильного влияния на температуру в помещении.
4. Воздушный поток охватывает все помещение.
5. Оборудование установлено вдали от мощных источников тепла.
6. Максимальная температура теплоносителя для Вашего вентиляторного доводчика составляет 80 °С. Убедитесь, что теплоноситель соответствует данному параметру. Превышение максимальной температуры теплоносителя может привести к поломке оборудования.

**⚠** Установка в следующих местах может повлечь за собой повреждение оборудования. (В случае затруднений проконсультируйтесь с местным дилером):

1. с повышенным содержанием в воздухе жиров и масел.
2. с повышенным содержанием в воздухе соли (например, на побережье).

3. с повышенным содержанием в воздухе едких веществ, например, сульфидов.
4. с неустойчивым электропитанием, или рядом с оборудованием, создающим помехи в электросети.

• **Перед установкой**

**!** Пожалуйста, проверьте надёжность внутренних креплений. Если крепление где-то ослабло, пожалуйста, подтяните.

**Выбор места установки**

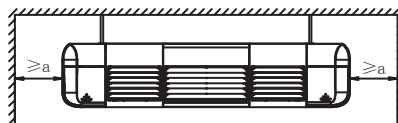
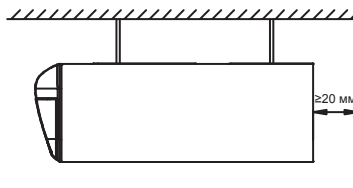
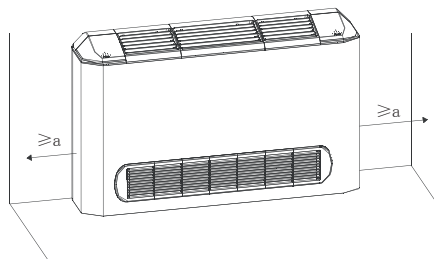

расстояние  $A=150$  мм для QV-T...FA

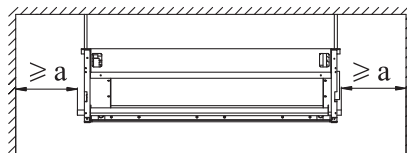
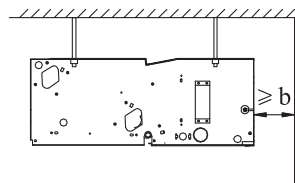
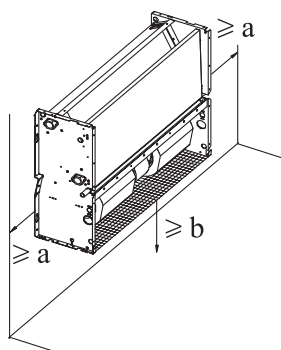

расстояние  $A=200$  мм для QV-T...HA; расстояние  $B=80$  мм.

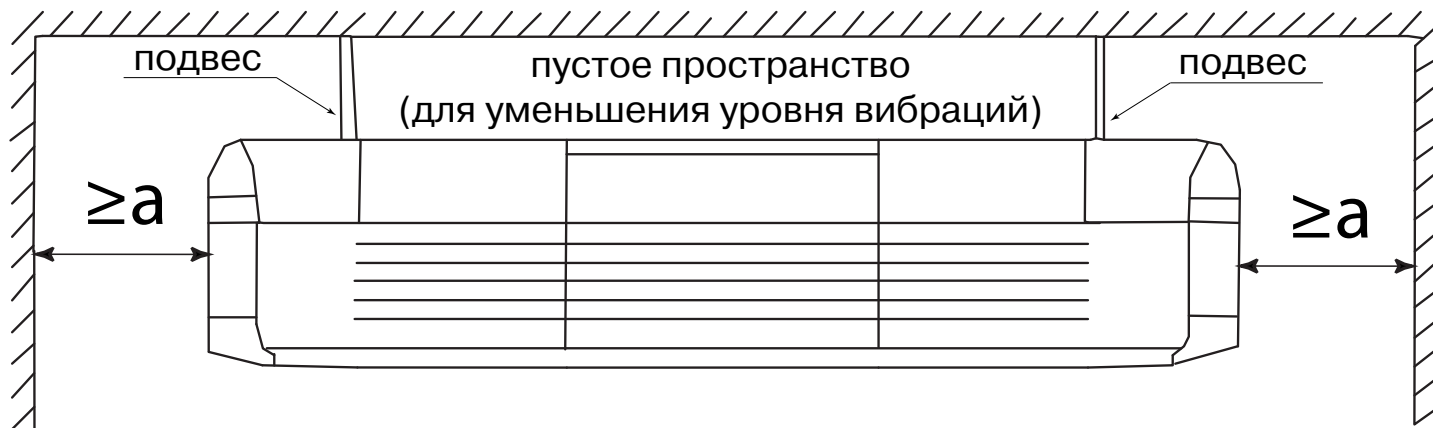

Расстояние «а» должно быть не менее 150 мм.

Перед установкой снимите, пожалуйста, верхний кожух (только для моделей QV-TxxFA), как показано на рисунке 1

Прислоните установку к стене, потолку для разметки крепёжных отверстий.  
Закрепите установку так, как показано на рисунке 2.



рис. 1



рис. 2

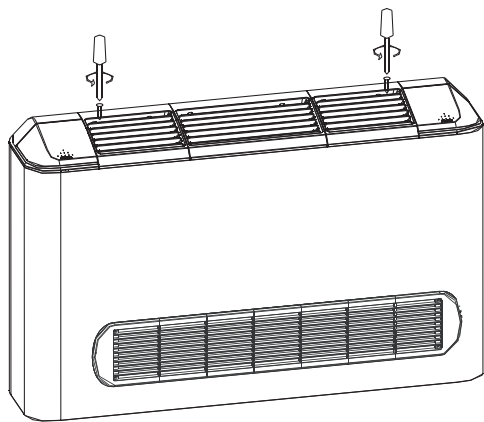

## Соединение трубопроводов

- Патрубок выхода воды оборудован воздуховыпускным клапаном.
- При соединении с водяным коллектором усилие затяжки должно быть 6180-7540 Н/см<sup>2</sup> (630 - 770 кг/см<sup>2</sup>).
- Установите трубы в правильное положение, закрутите гайки руками, затем затяните двумя гаечными ключами (см. рис.).

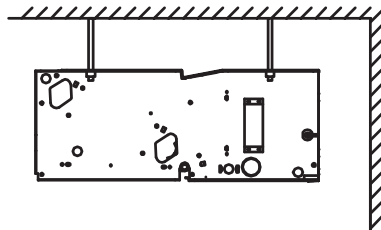
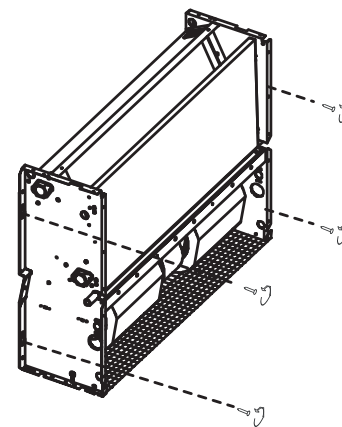
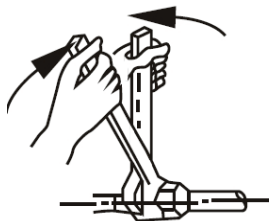

Подключение должно осуществляться так, как показано на рисунке 3. Подключите вход теплоносителя к нижнему патрубку, а выход к верхнему.

**⚠ Внимание!** Штатно трубопроводы воды должны подходить к вентиляторному доводчику с боковой стороны. При подводе трубопроводов снизу подключению будет мешать дополнительный поддон для слива конденсата. При необходимости такого подключения снимите поддон, а слив конденсата подключайте прямо к сливному трубопроводу.

**Внимание!** При любом способе подключения трубопроводы и 3-ходовой клапан должны быть изолированы от окружающей среды, чтобы избежать появление капель конденсата. С запорно-регулирующим узлом в сборе материал изоляции поставляется в комплекте, в остальных случаях материал изоляции приобретается дополнительно.



рис. 3

## Подключение отвода конденсата

**⚠** Закрепите соединение надёжно, для предотвращения самопроизвольного отсоединения.

- Для предотвращения образования конденсата снаружи трубы, а особенно патрубка отвода конденсата вентиляторного доводчика, используйте термоизоляцию.
- Не вставляйте трубу отвода конденсата слишком сильно, чтобы не повредить патрубок вентиляторного доводчика и другие его части, а также саму трубу.

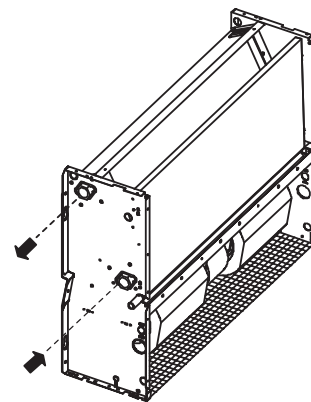
- Для предупреждения стекания конденсатной воды прокладывайте трубопровод с уклоном в сторону стока не менее 3 сантиметров на каждый метр трубопровода. Не допускайте провисов и подъёмов трубы.
- При прокладке трубопровода устанавливайте ее крепление к несущей конструкции через каждые 1-1.5 метра.
- Срез трубопровода отвода конденсата должен находиться выше поверхности земли или другой поверхности, на которую производится отвод, не менее чем на 50 мм. Если вы отводите конденсат в канализацию, то предусмотрите гидрозатвор.

**!** Все соединения дренажной системы должны быть проклеены для предотвращения протечек.



рис. 4



**!** Если вентиляторный доводчик не используется в зимний период, во избежание размораживания слейте воду после отключения оборудования или используйте антифриз.

### Проверка отвода конденсата

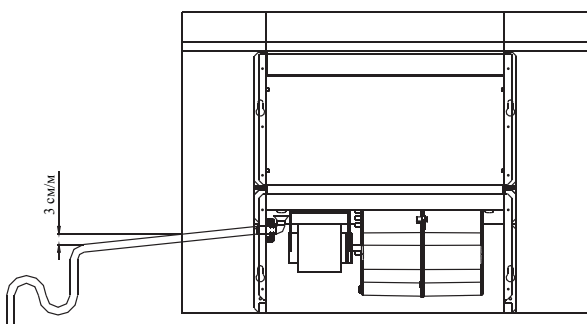
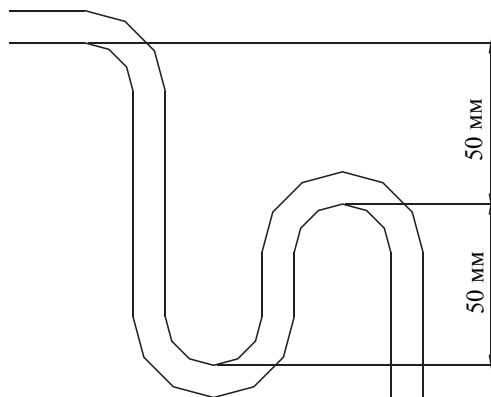
- Проверьте, чтобы вода отводилась полностью и беспрепятственно.
- Залейте примерно 2000 мл воды в накопитель воды.
- Убедитесь, что конденсат отводится хорошо (примерно в течении 1 минуты, в зависимости от длины трубопровода), и проверьте, нет ли где подтёков воды.

**!** Дренажную ванночку необходимо периодически очищать для предотвращения засорения трубопровода.

### Изоляция 3-ходового клапана

После окончания всех проверок заизолируйте 3-ходовой клапан листом изоляционного материала. Это необходимо для исключения появления капель конденсата на клапане во время работы. Лист изоляционного материала включен в комплект обвязки в сборе, в остальных случаях материал изоляции приобретается отдельно. При невыполнении данного требования высока вероятность появления капель воды на клапане, трубопроводах.

### Подключение трубопровода с другой стороны установки вентиляторного доводчика

При необходимости Вы можете развернуть теплообменник установки, для удобства подключения. Для этого открутите четыре винта, удерживающих теплообменник, и аккуратно выньте его. Переверните теплообменник так, чтобы патрубки были установлены в нужную Вам сторону, и аккуратно поставьте теплообменник на место. Закрепите теплообменник.

**!** Будьте внимательны и осторожны, теплообмен-

ник имеет очень острые ребра. Используйте защитные перчатки во время проведения работ. Не нажимайте на теплообменник, поперечные алюминиевые пластины очень тонкие и могут повредиться или погнуться при неаккуратном обращении, что приведет к помехам в движении воздуха.

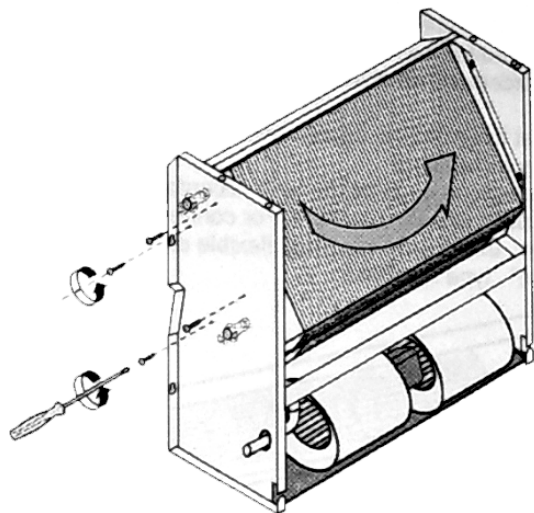

## Размещение датчиков температуры в термостате

Термостат можно установить в корпусе вентиляторного доводчика (только для корпусной модели).

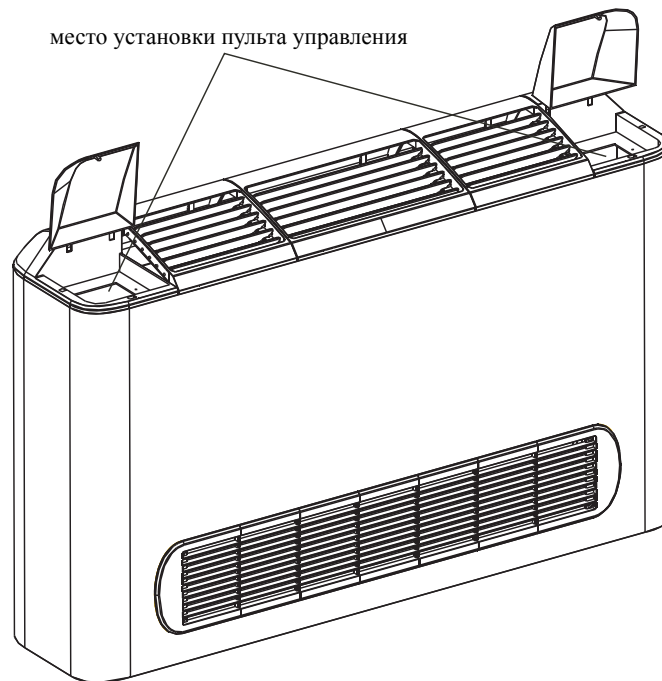

В зависимости от Ваших потребностей, Вы можете установить пульт управления слева, справа, или разместить его на стене рядом с установкой.





рис. 5



рис. 6

- Установите термостат. В зависимости от места установки термостата возможна установка датчиков температуры в разных местах корпуса вентиляторного доводчика или рядом с корпусом термостата.
- Снимите кожух вентиляторного доводчика (для корпусной модели).
  - При установке термостата в корпусе вентиляторного доводчика: Закрепите датчик температуры воздуха так, как показано на рисунке 5, пропустив кабель в ближайшее отверстие. Датчик температуры воздуха подключается к термостату.
  - При установке термостата на стене: закрепите датчик температуры воздуха так, как показано на рисунке 6, рядом с термостатом на стене. Датчик температуры воздуха подключается к термостату.

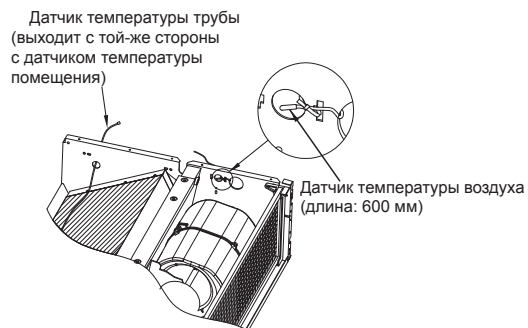
4. Установите датчик температуры трубы. Закрепите датчик так, как показано на рисунке 5, пропустив кабель в ближайшее отверстие. Датчик температуры трубы подключается к термостату.

- При установке других типов термостатов подключение датчиков не требуется.

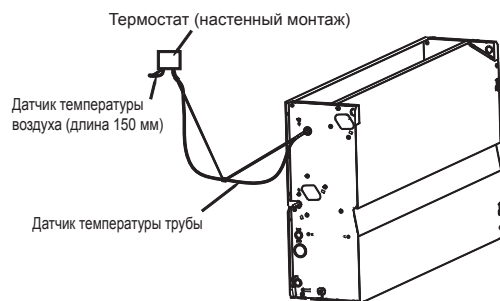
## Схема электрических соединений

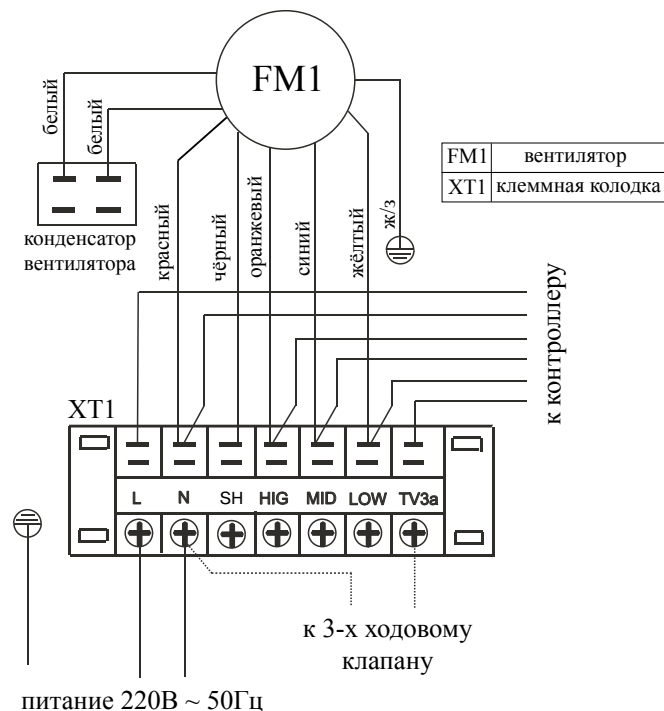

- L - фаза;
- N - нейтраль;
- HIG - высокая скорость вентилятора;
- MID - средняя скорость вентилятора;
- LOW - низкая скорость вентилятора;
- SH - не используется в данной комплектации;
- Контроллер является опцией и заказывается отдельно!

## Внешний вид пульта управления QA-RWL (опция)

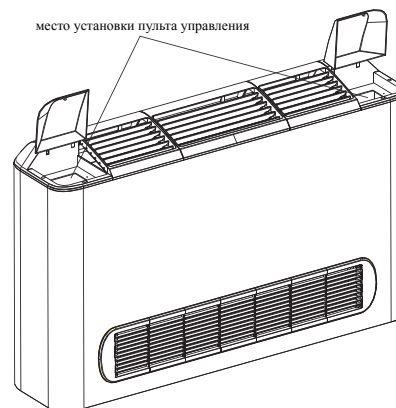
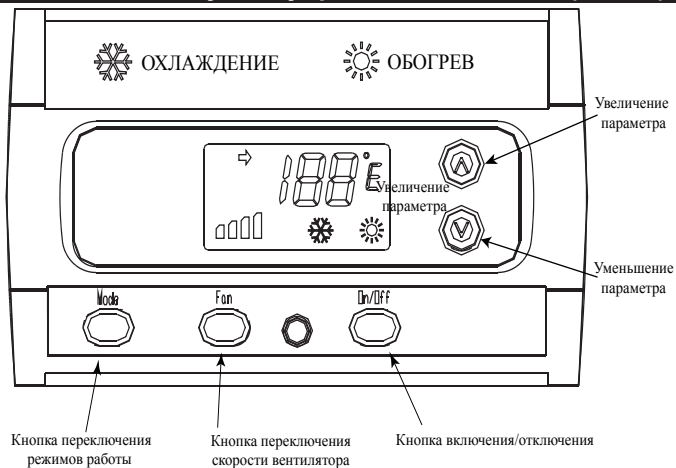

В зависимости от Ваших потребностей, Вы можете установить пульт управления слева, справа, или разместить его на стене рядом с установкой.

## Подключение пульта управления QA-RWL (опция)

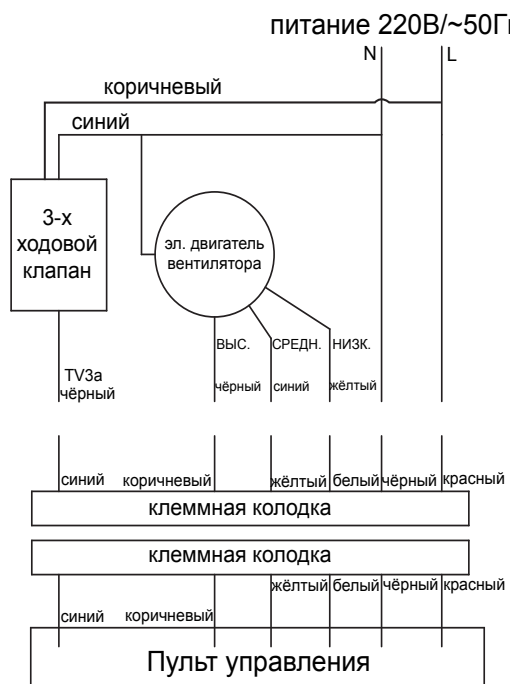

## Термостат QA-RWM (опция)

### Спецификация

Уставка температуры воздуха в помещении	диапазон 10°C ~ 30°C
Дифференциал	приблизительно ±1°C
Рабочий диапазон температуры воздуха в помещении при эксплуатации	0°C ~ 45°C
Относительная влажность	5 ~ 90 %
Температура хранения	-10°C ~ 60°C
Напряжение и частота источника питания	220В ~ 50Гц
Максимальный ток	1 А
Габаритные размеры (В×Ш×Г), мм	130×85×43
Провод питания	0.5 ~ 2.5 мм <sup>2</sup>

### Установка термостата QA-RWM (опция)

Снимите наружную крышку



рис. 1

Разберите среднюю часть

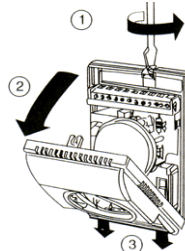

рис. 2

Закрепите панель

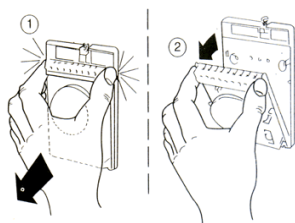

рис. 3

Подключите провода

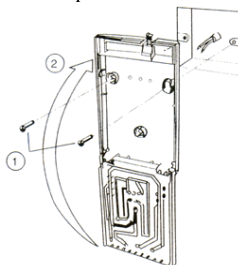

рис. 4

- 1) Снимите наружную крышку термостата (рис. 1).
- 2) Разбираете среднюю часть термостата (рис. 2):
  - двумя пальцами нажмите и легко потяните на себя среднюю часть термостата.
- 3) Прикрепите заднюю панель термостата к стене с помощью двух шурупов (рис. 3).
  - не забудьте протачить провода сквозь отверстие в крышке.
- 4) Надёжно закрепите провода в клеммной колодке (рис. 4).
  - Длина очищенного конца провода не должна превышать 6 мм, при большем размере возможно поражение электрическим током или повреждение оборудования.
  - Используйте клеммные наконечники для большей безопасности соединения.

#### Использование термостата

1. Для включения/выключения прибора используйте переключатель On/Off.
2. Для управления режимом работы используйте переключатель Heat/Cool для переключения режимов Обогрев/Охлаждение.
3. Для управления скоростью вентилятора используйте переключатель Fan:
  - в положении L — низкая скорость вентилятора;
  - в положении M — средняя скорость вентилятора;
  - в положении H — высокая скорость вентилятора.
4. Для настройки желаемой температуры вращайте ручку на центральной панели:
  - по часовой стрелке — для уменьшения показателя желаемой температуры;
  - против часовой стрелки — для увеличения показателя желаемой температуры.

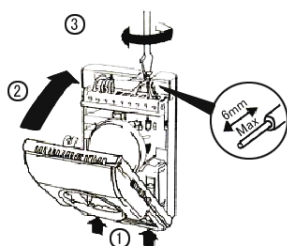
## Электрическая схема

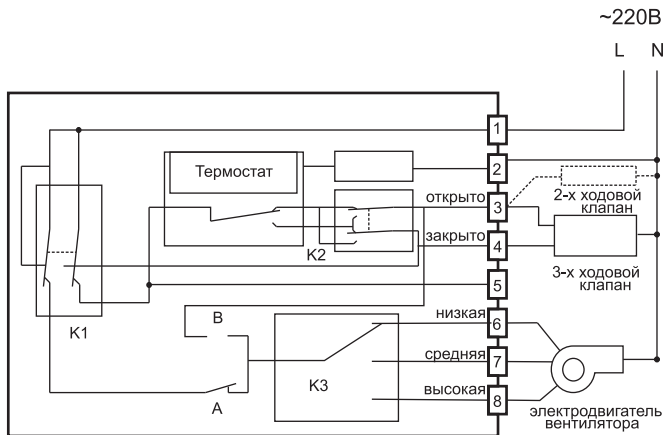

- 1 ФАЗА
- 2 НЕЙТРАЛЬ
- 3 СИГНАЛ НА ОТКРЫТИЕ КЛАПАНА
- 4 СИГНАЛ НА ЗАКРЫТИЕ КЛАПАНА (~220В)
- 6 НИЗКАЯ СКОРОСТЬ ВЕНТИЛЯТОРА (~220В)
- 7 СРЕДНЯЯ СКОРОСТЬ ВЕНТИЛЯТОРА
- 8 ВЫСОКАЯ СКОРОСТЬ ВЕНТИЛЯТОРА

**ДЛЯ ЗАМЕТОК**



**ДЛЯ ЗАМЕТОК**

