

## Осевые вентиляторы ECR (Polar Bear)



Осевые вентиляторы ECR предназначен для установки в воздуховодах и каналах круглого сечения.

Вентиляторы оборудованы асинхронным двигателем с короткозамкнутым ротором и уплотнёнными подшипниками, что увеличивает их срок службы. Корпус изготавливается из оцинкованной стали с защитным порошковым покрытием. Крыльчатка выполнена из алюминия и проходит статическую и динамическую балансировку. Степень защиты вентилятора IP 55.

### Установка

Вентиляторы могут быть установлены в любом положении.

### Регулирование

### скорости

Регулирование скорости всех вентиляторов осуществляется в диапазоне от 0 до 100% изменением подаваемого напряжения с помощью использования пятиступенчатого трансформатора. К одному трансформатору можно подключить несколько вентиляторов при условии, что общий рабочий ток вентиляторов не превышает номинальный ток трансформатора.

### Защита

### двигателя

Для обеспечения бесперебойной работы вентиляторы необходимо подключать к сети питания с использованием термозащитного автомата.

### Аксессуары

### и

### принадлежности

Регуляторы скорости, кронштейн, гибкие вставки, присоединительный фланец, инерционные и защитные решётки и т. д.

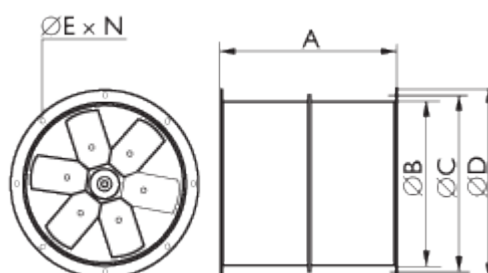

### Технические характеристики

Тип вентилятора	Напряже-ние, ВГц	Потреб. мощн., Вт	Ток, А	Частота вращ., об/мин	Уровень шума, дБ(А)*	Вес, кг	Схема эл. подкл.
<b>ECR 254 M4</b>	230/50	160	0,90	1380	30	9,2	13
<b>ECR 304 M4</b>	230/50	290	1,30	1400	32	11,3	13
<b>ECR 354 M4</b>	230/50	290	1,30	1400	34	13,2	13
<b>ECR 404 M4</b>	230/50	320	1,60	1400	39	14,8	13
<b>ECR 454 T4</b>	400/50	550	1,17	1420	43	24,6	8
<b>ECR 504 T4</b>	400/50	770	1,61	1420	43	30,9	8

\* Уровень шума измерен на расстоянии 2 м.

Размеры, мм

Тип вентилятора	A	ØB	ØC	ØD	ØE x кол-во, шт.
<b>ECR 254 M4</b>	340	255	275	295	9 x 8
<b>ECR 304 M4</b>	350	317	355	377	10 x 8
<b>ECR 354 M4</b>	350	355	395	421	10 x 8
<b>ECR 404 M4</b>	410	405	450	472	12 x 8
<b>ECR 454 T4</b>	475	451	500	530	12 x 8
<b>ECR 504 T4</b>	500	560	560	590	12 x 12

### Монтаж

- × Все вентиляторы поставляются полностью в собранном виде, готовые к подключению.
- × Электрическое подключение и монтаж должны выполняться только квалифицированным персоналом в соответствии с инструкцией по монтажу.
- × Параметры электропитания должны соответствовать спецификации на табличке вентилятора.
- × Вся электропроводка и соединения должны быть выполнены в соответствии с правилами техники безопасности.
- × Электрическое подключение должно выполняться в соответствии со схемой подключения, приведённой на клеммной коробке, согласно маркировке клемм.
- × Питающее напряжение на вентиляторы всегда должно подаваться через внешнее устройство защиты двигателя.
- × Вентиляторы должны быть заземлены.
- × Вентиляторы должны быть смонтированы таким образом, чтобы имелся доступ для безопасного обслуживания.

### Условия

### работы

- × Вентиляторы не должны эксплуатироваться во взрывоопасных помещениях, недопустимо соединение с дымоходами.
- × Вентиляторы не допускается использовать для перемещения взрывчатых газов, пыли, сажи, муки и т.п.
- × Вентиляторы предназначены для непрерывной работы. Не рекомендуется производить частое включение и выключение вентиляторов.

### Обслуживание

Единственное требуемое обслуживание – очистка. Рекомендуется производить осмотр и очистку вентилятора каждые шесть месяцев непрерывной эксплуатации для предотвращения дисбаланса или преждевременного выхода из строя.

- Перед обслуживанием убедитесь, что*
- × Прекращена подача напряжения.
  - × Рабочее колесо вентилятора полностью остановилось.
  - × Двигатель и рабочее колесо полностью остыли.

*При очистке вентилятора*

- × Не используйте агрессивные моющие средства, острые предметы и устройства, работающие под высоким давлением.
- × Следите, чтобы не нарушилась балансировка рабочего колеса вентилятора и отсутствовали его перекосы.
- × В случае ненормально высокого шума работы вентилятора проверьте рабочее колесо на перекося.
- × Подшипники, в случае повреждения, подлежат замене.

### В

### случае

### неисправности

- × Проверить, поступает ли напряжение на вентилятор.

- × Отключить напряжение и убедиться, что рабочее колесо не заблокировано и не сработало внешнее устройство термозащиты двигателя.
- × Проверить подключение конденсатора (1-фазные). Если после проверки вентилятор не включается или срабатывает внешнее устройство термозащиты двигателя, свяжитесь с вашим поставщиком.
- × В случае возврата вентилятора – очистить рабочее колесо; двигатель и соединительные провода не должны иметь повреждений; обязательно наличие письменного описания неисправности — заявления.

### Схема подключения

**Схема №8**  
~ 400 В, 3 фазы

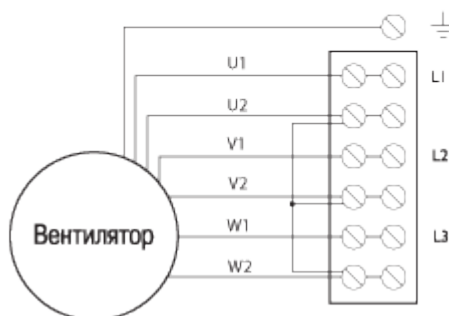

**Схема №13**  
~ 230 В, 1 фаза

