

PICTOR CONDENSING KR MODULO

RU

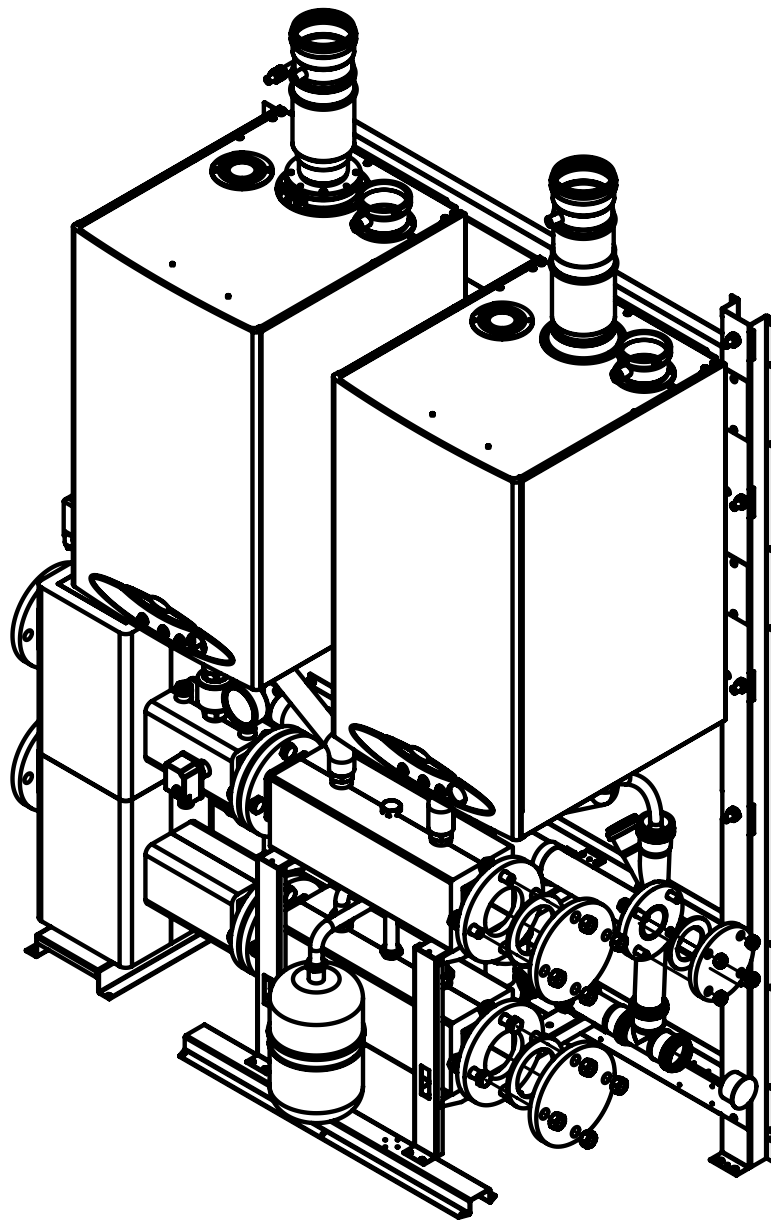

IST 04 C 503 - 01

EAC

**ИНСТРУКЦИЯ ПО МОНТАЖУ
ТЕПЛОГЕНЕРАТОРА В
БЕЗШКАФНОМ ИСПОЛНЕНИИ**

BRAND NAME

NOVA FLORIDA

СОДЕРЖАНИЕ

1. СБОРКА МОДУЛЬНОГО ТЕПЛОГЕНЕРАТОРА С РАМОЙ	4
1.1 ЛЕВОСТОРОННЕЕ ИСПОЛНЕНИЕ (ГИДРОСТРЕЛКА СЛЕВА)	5
1.2 ПРАВОВОСТОРОННЕЕ ИСПОЛНЕНИЕ (ГИДРОСТРЕЛКА СПРАВА)	6
1.3 ЛЕВОСТОРОННЕЕ ИСПОЛНЕНИЕ (ПРЯМОЙ КОЛЛЕКТОР СЛЕВА)	7
1.4 ПРАВОВОСТОРОННЕЕ ИСПОЛНЕНИЕ (ПРЯМОЙ КОЛЛЕКТОР СПРАВА)	8
1.5 НАВЕСКА ТЕПЛОГЕНЕРАТОРОВ НА ОПОРНУЮ РАМУ	9
1.6 СБОРКА ГИДРАВЛИЧЕСКИХ КОМПОНЕНТОВ ГОЛОВНОГО МОДУЛЯ	10
1.7 СБОРКА ГИДРАВЛИЧЕСКИХ КОМПОНЕНТОВ ДОБАВОЧНЫХ МОДУЛЕЙ	25
2. СБОРКА МОДУЛЬНОГО ТЕПЛОГЕНЕРАТОРА БЕЗ ОПОРНОЙ РАМЫ	39
2.1 ЛЕВОСТОРОННЯЯ КОНФИГУРАЦИЯ (ГИДРОСТРЕЛКА СЛЕВА)	40
2.2 ПРАВОВОСТОРОННЯЯ КОНФИГУРАЦИЯ (ГИДРОСТРЕЛКА СПРАВА)	43
2.3 ЛЕВОСТОРОННЯЯ КОНФИГУРАЦИЯ (ПРЯМОЙ КОЛЛЕКТОР СЛЕВА)	46
2.4 ПРАВОВОСТОРОННЯЯ КОНФИГУРАЦИЯ (ПРЯМОЙ КОЛЛЕКТОР СПРАВА)	48

1. СБОРКА МОДУЛЬНОГО ТЕПЛОГЕНЕРАТОРА С РАМОЙ

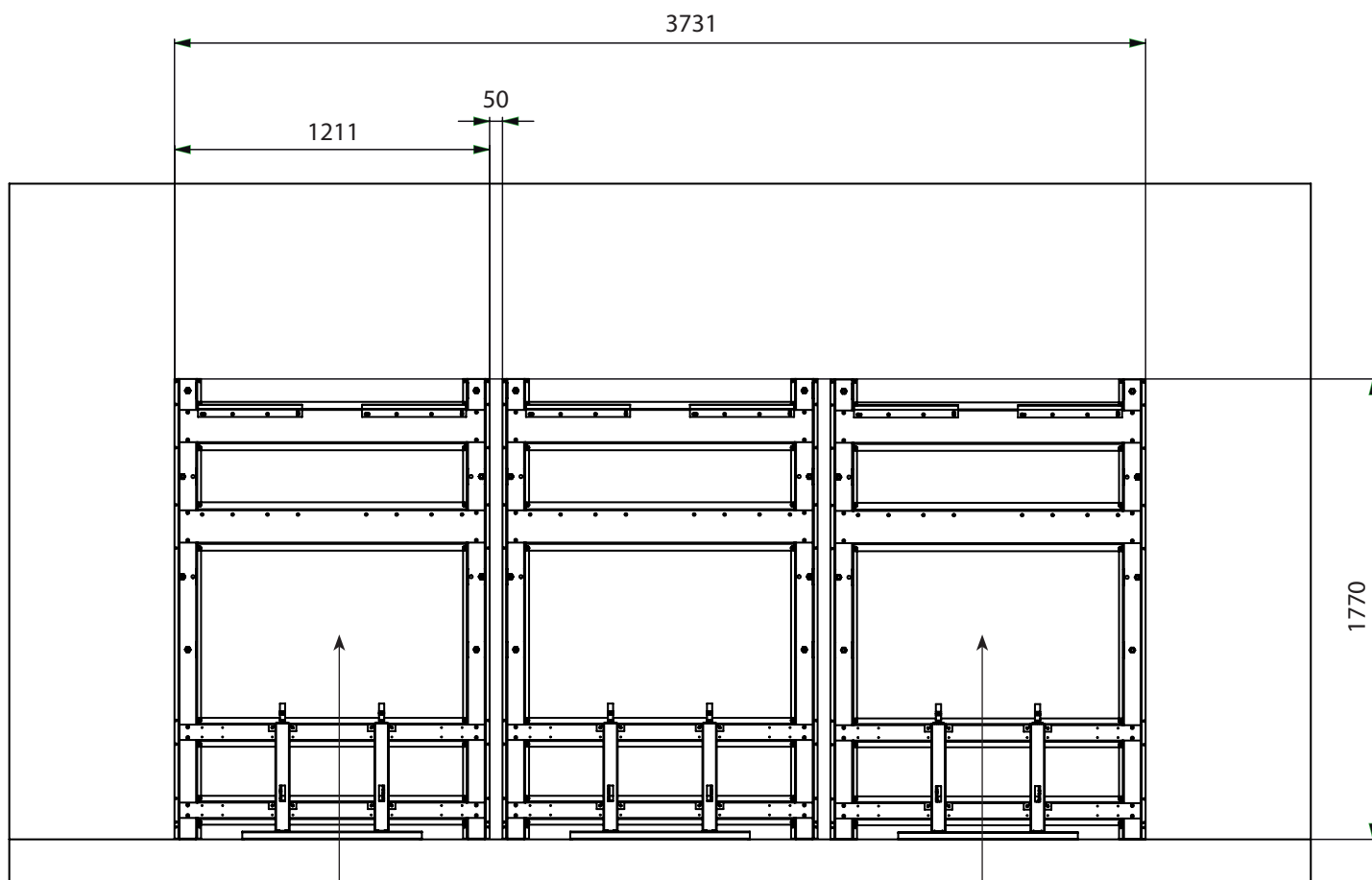

ГОЛОВНОЙ МОДУЛЬ
С ГИДРОСТРЕЛКОЙ
ИЛИ ПРЯМЫМ КОЛЛЕКТОРОМ
В ЛЕВОСТОРОННЕМ
ИСПОЛНЕНИИ

ГОЛОВНОЙ МОДУЛЬ
С ГИДРОСТРЕЛКОЙ
ИЛИ ПРЯМЫМ КОЛЛЕКТОРОМ
В ПРАВОВОСТОРОННЕМ
ИСПОЛНЕНИИ

Ориентировочные максимальные габариты структуры для установки даются с головным модулем и двумя модулями расширения.

Эффективные габариты зависят от количества установленных модулей.

В случае использования левостороннего головного модуля с гидрострелкой он должен располагаться с левого краю установки. И наоборот при правостороннем исполнении.

В случае использования нескольких модулей, необходимо выдерживать расстояние 50 мм между опорными рамами. Это позволит произвести подключения газа и гидравлических коллекторов оптимальным образом.

1.1 ЛЕВОСТОРОННЕЕ ИСПОЛНЕНИЕ (ГИДРОСТРЕЛКА СЛЕВА)

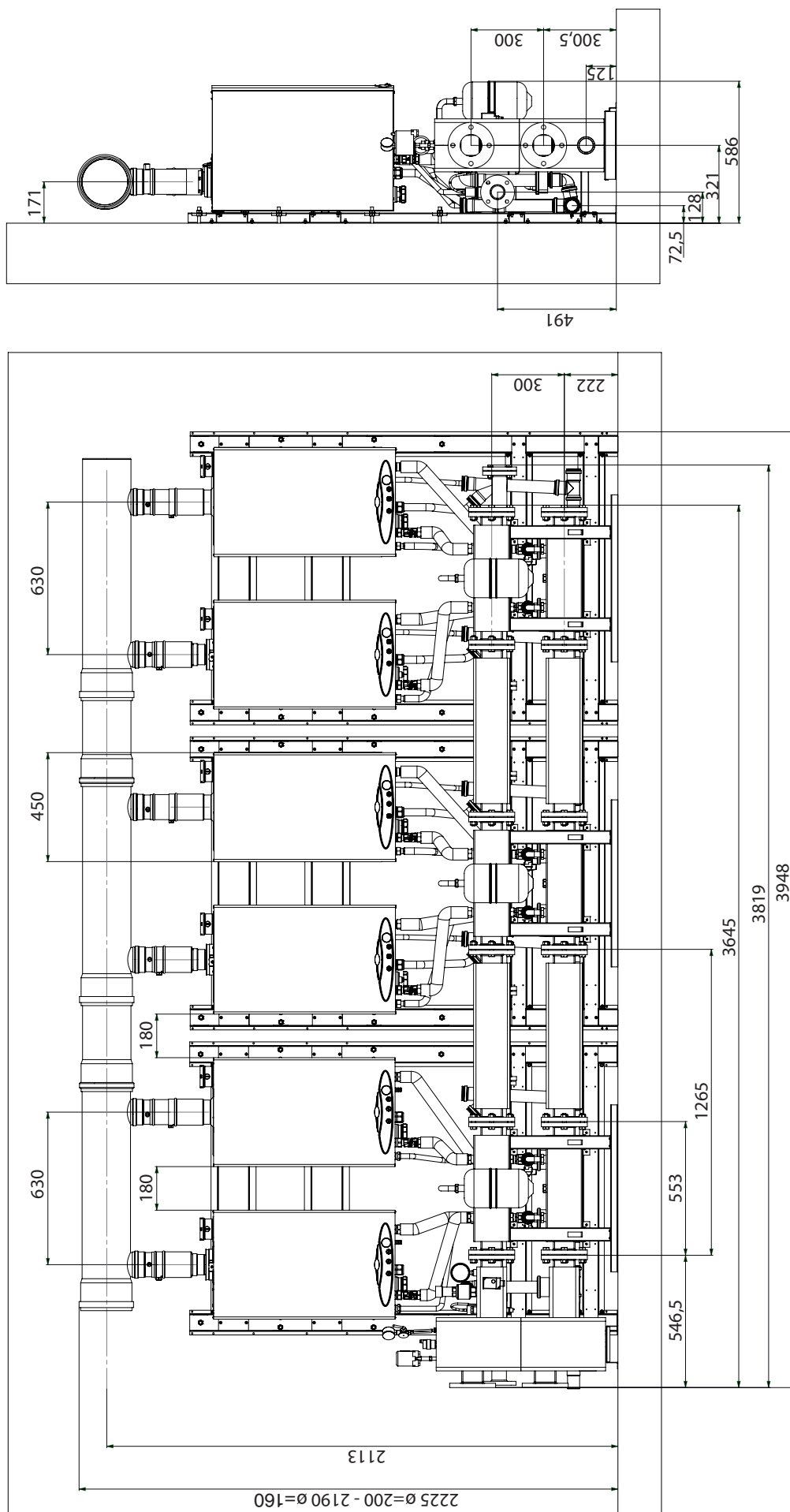

Максимальные индикативные размеры и расположение отдельных компонентов для установки состоящей из головного модуля и двух модулей расширения в левостороннем исполнении.

1.2 ПРАВОСТОРОННЕЕ ИСПОЛНЕНИЕ (ГИДРОСТРЕЛКА СПРАВА)

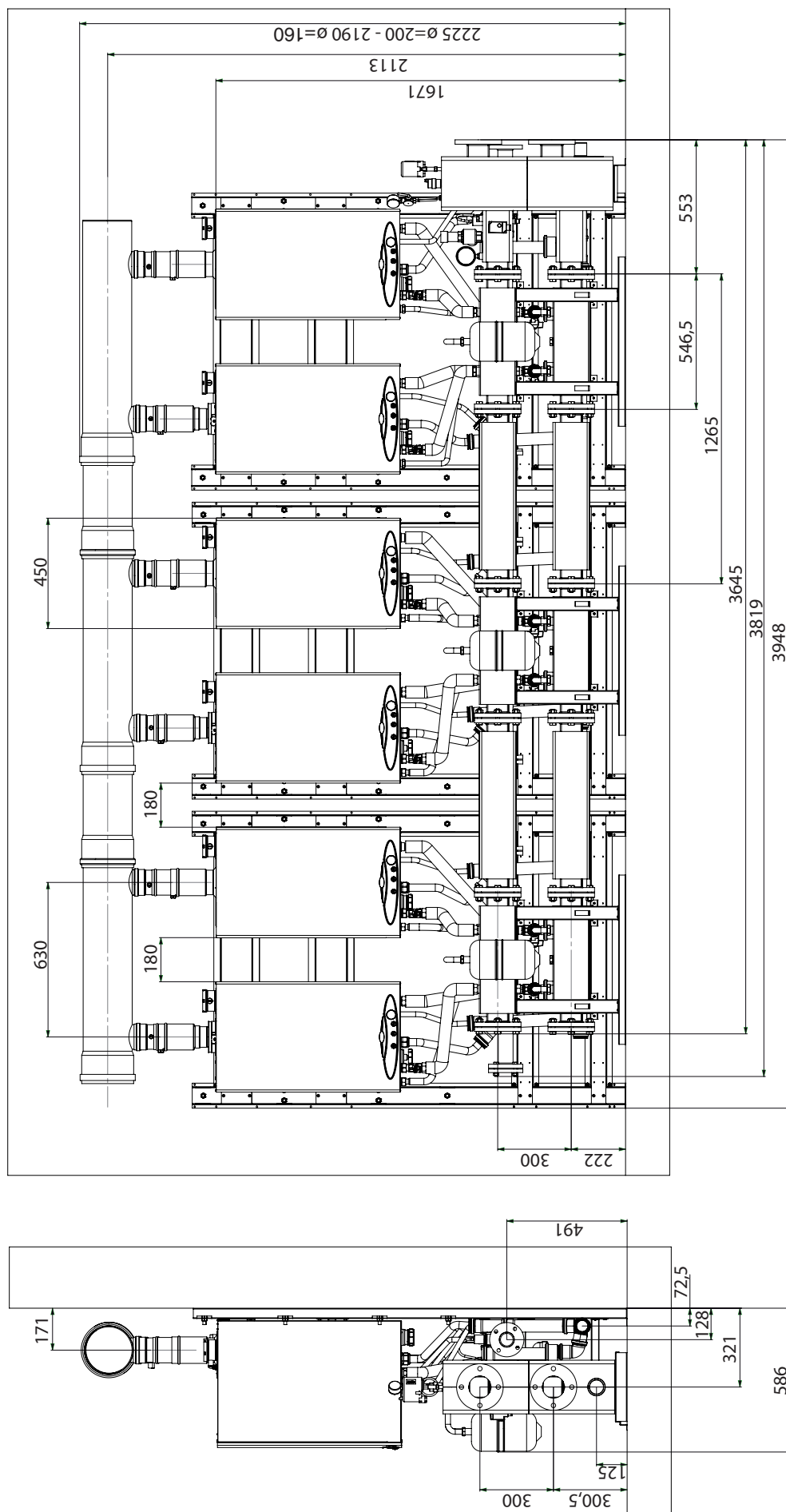

Максимальные индикативные размеры и расположение отдельных компонентов для установки состоящей из головного модуля и двух модулей расширения в правостороннем исполнении.

1.3 ЛЕВОСТОРОННЕЕ ИСПОЛНЕНИЕ (ПРЯМОЙ КОЛЛЕКТОР СЛЕВА)

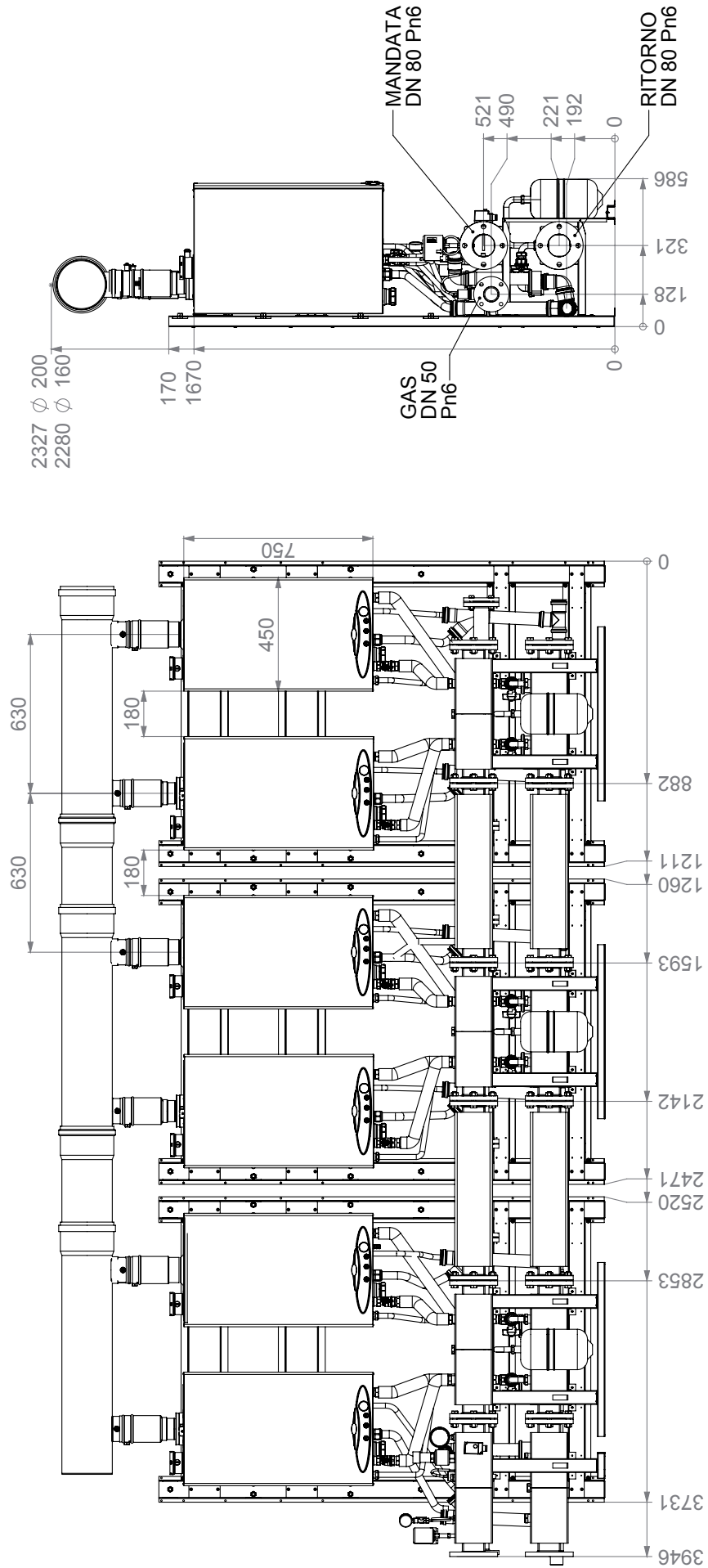

Максимальные индикативные размеры и расположение отдельных компонентов для установки состоящей из головного модуля и двух модулей расширения в левостороннем исполнении.

1.4 ПРАВОСТОРОНЕЕ ИСПОЛНЕНИЕ (ПРЯМОЙ КОЛЛЕКТОР СПРАВА)

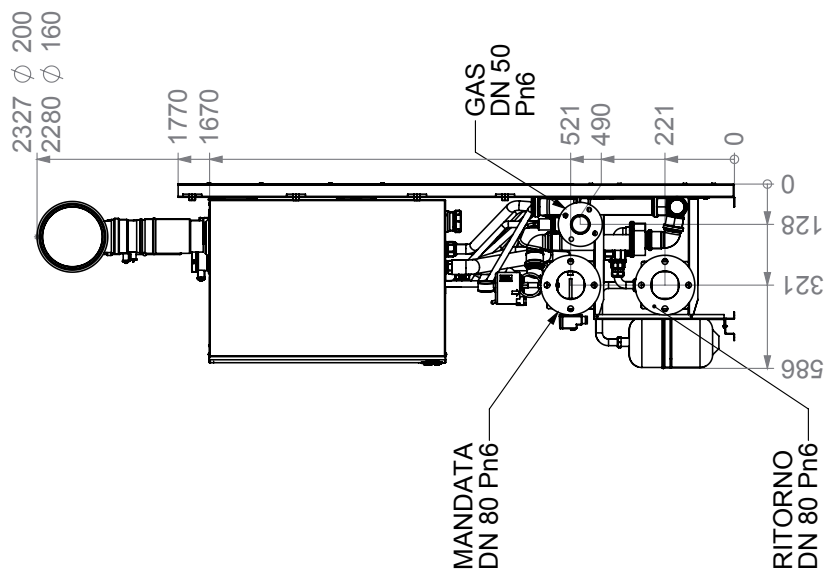
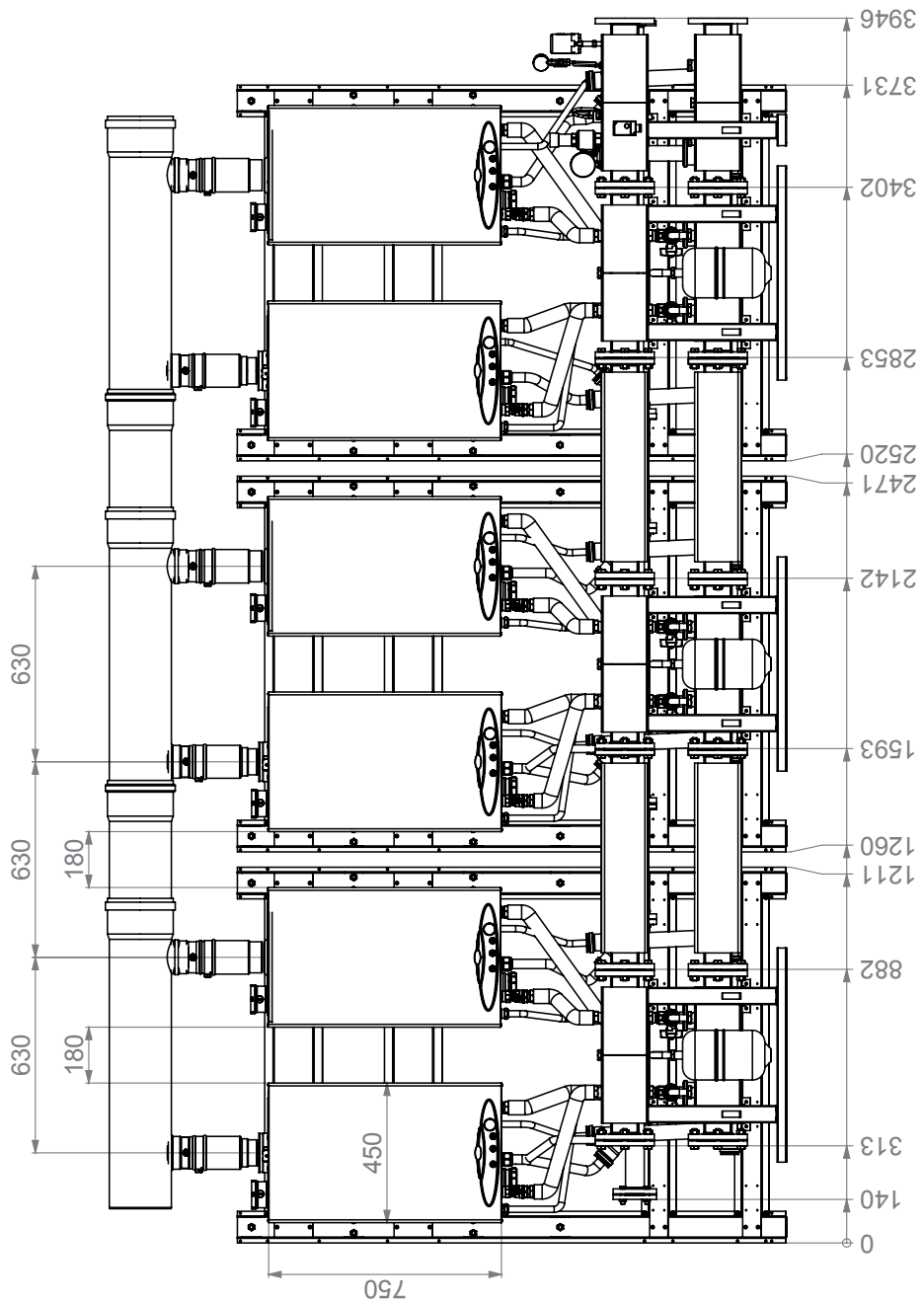

Максимальные индикативные размеры и расположение отдельных компонентов для установки состоящей из головного модуля и двух модулей расширения в правостороннем исполнении.

1.5 НАВЕСКА ТЕПЛОГЕНЕРАТОРОВ НА ОПОРНУЮ РАМУ

Теплогенератор 55 кВт:
выходной диам. 80

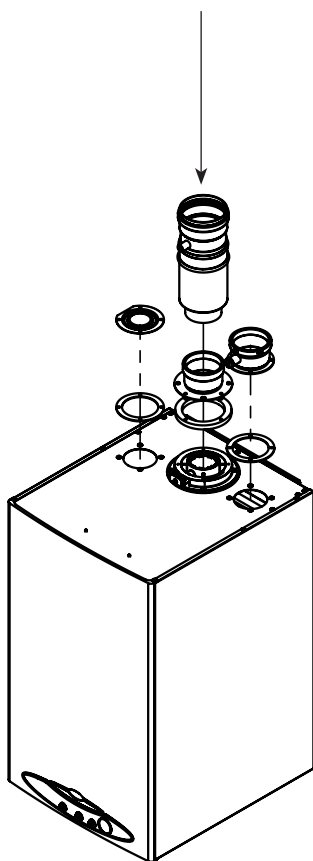

Теплогенератор 85 кВт:
выходной диам. 100

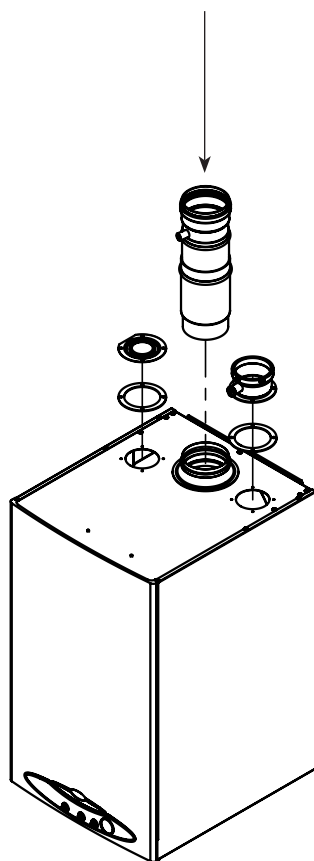

Установите на все теплогенераторы фланцы забора воздуха и выброса продуктов сгорания, как указано на рисунке.

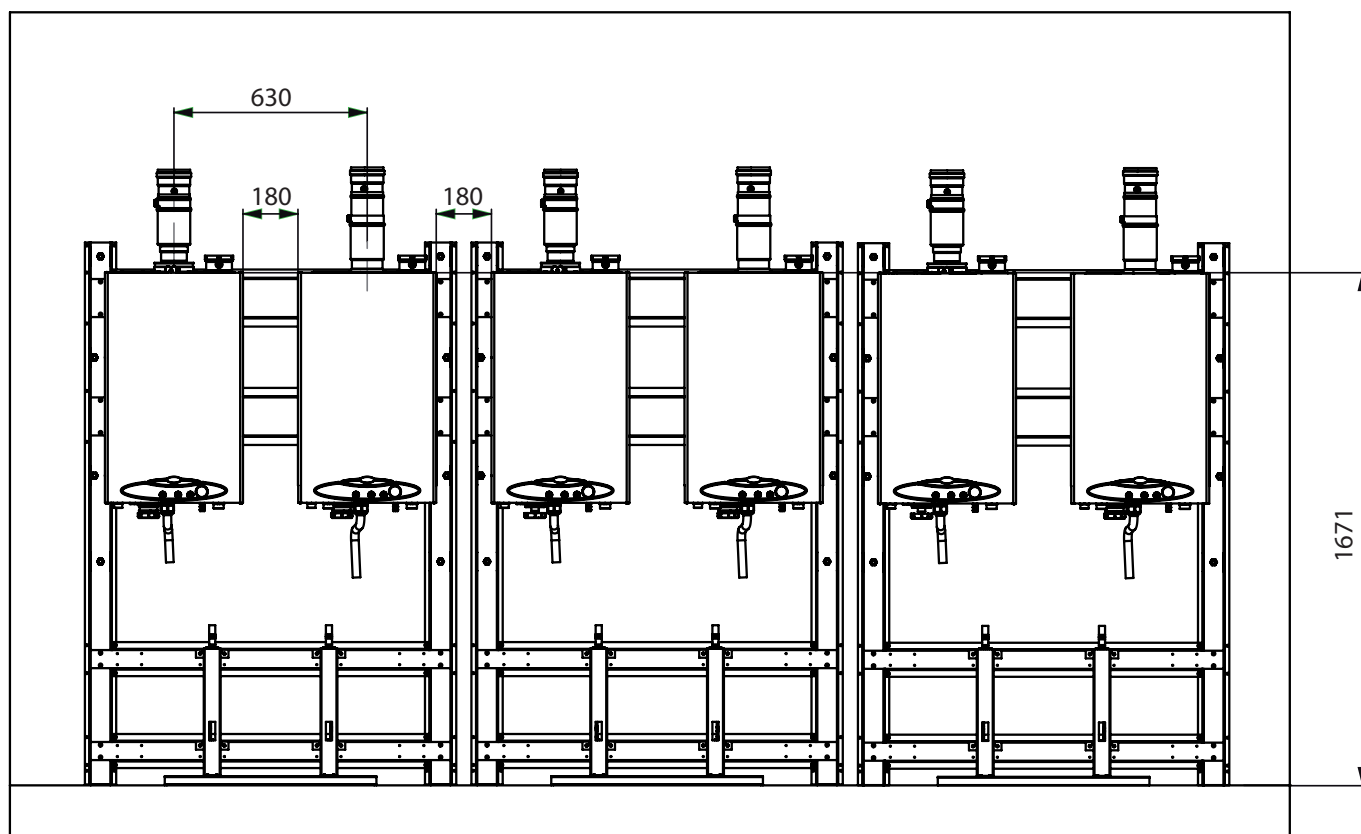

Установите все теплогенераторы на раму, предварительно закрепленную к стене, как указано на рисунке выше. Рисунок индикативный, так как количество теплогенераторов зависит от мощности установки.

1.6 СБОРКА ГИДРАВЛИЧЕСКИХ КОМПОНЕНТОВ ГОЛОВНОГО МОДУЛЯ

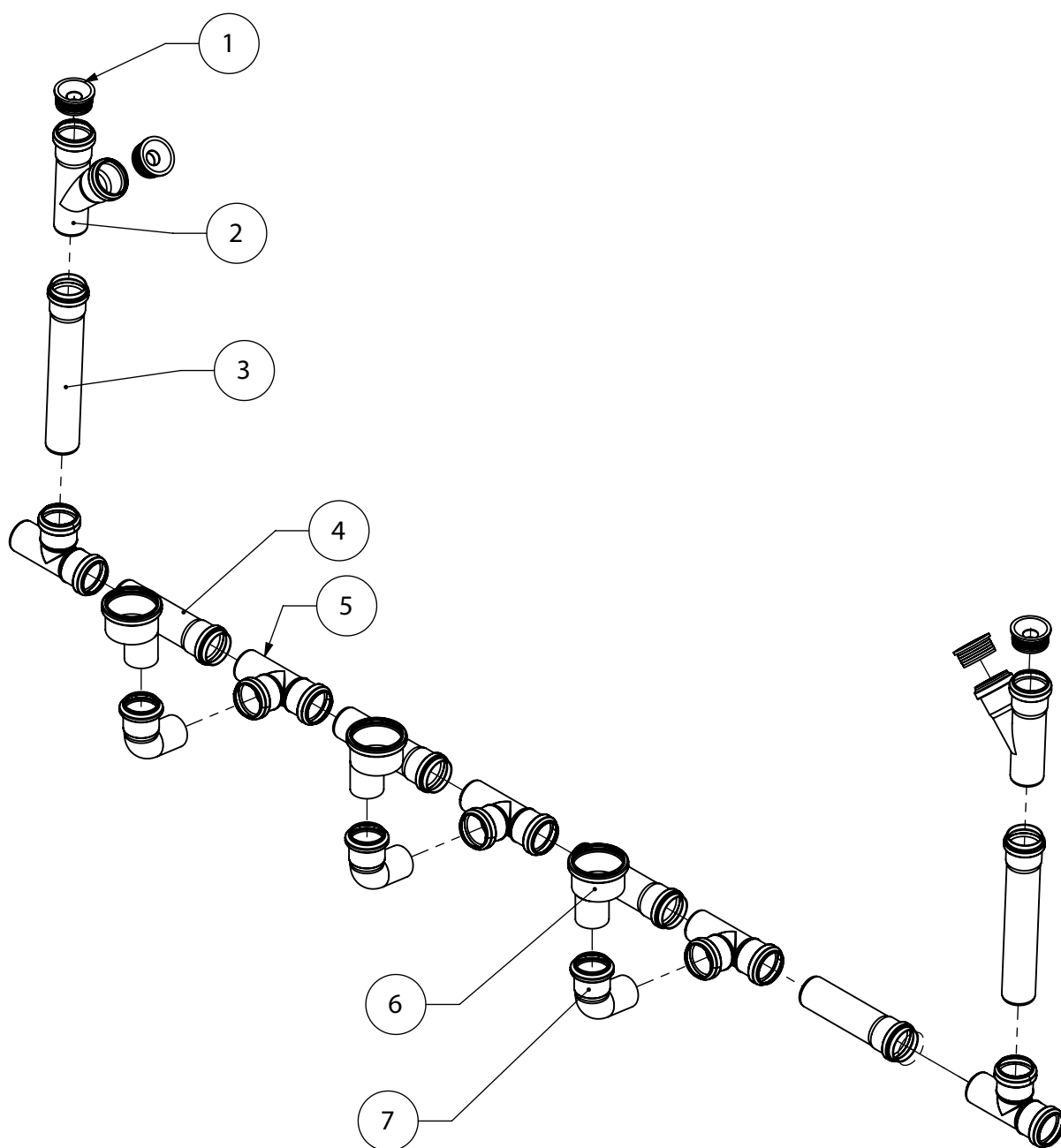

Поз.	Описание	Кол.
1	Резиновые манжеты	4
2	Тройник 45° диам. 50	2
3	Труба с раструбом L=250 диам. 50	2
4	Труба с раструбом L=150 диам. 50	4
5	Тройник 80° диам. 50	5
6	Вспомогательный эксцентрик	3
7	Отвод 80° диам. 50	3

Соберите линию слива конденсата и отвода от предохранительных клапанов, как показано на рисунке, используя перечисленные компоненты.

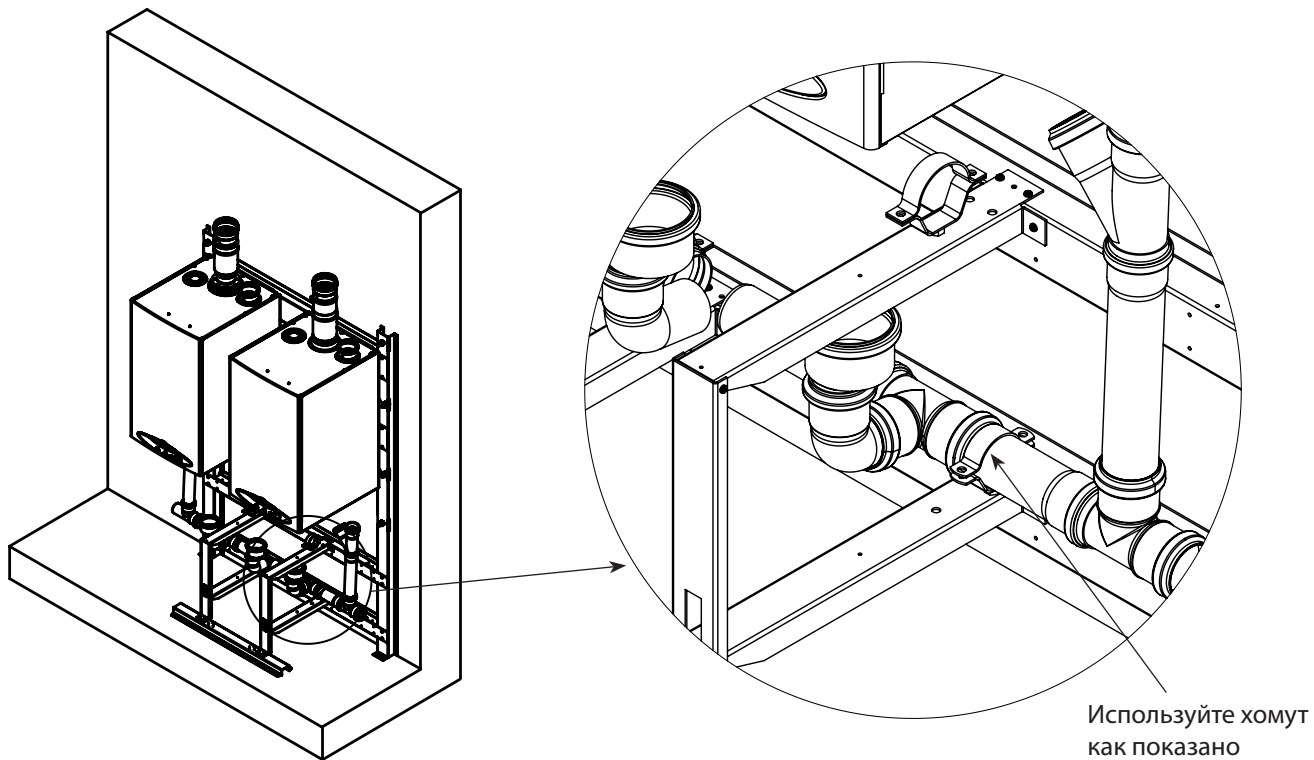

Расположите линию слива конденсата и зафиксируйте ее хомутами, как показано на рисунке.

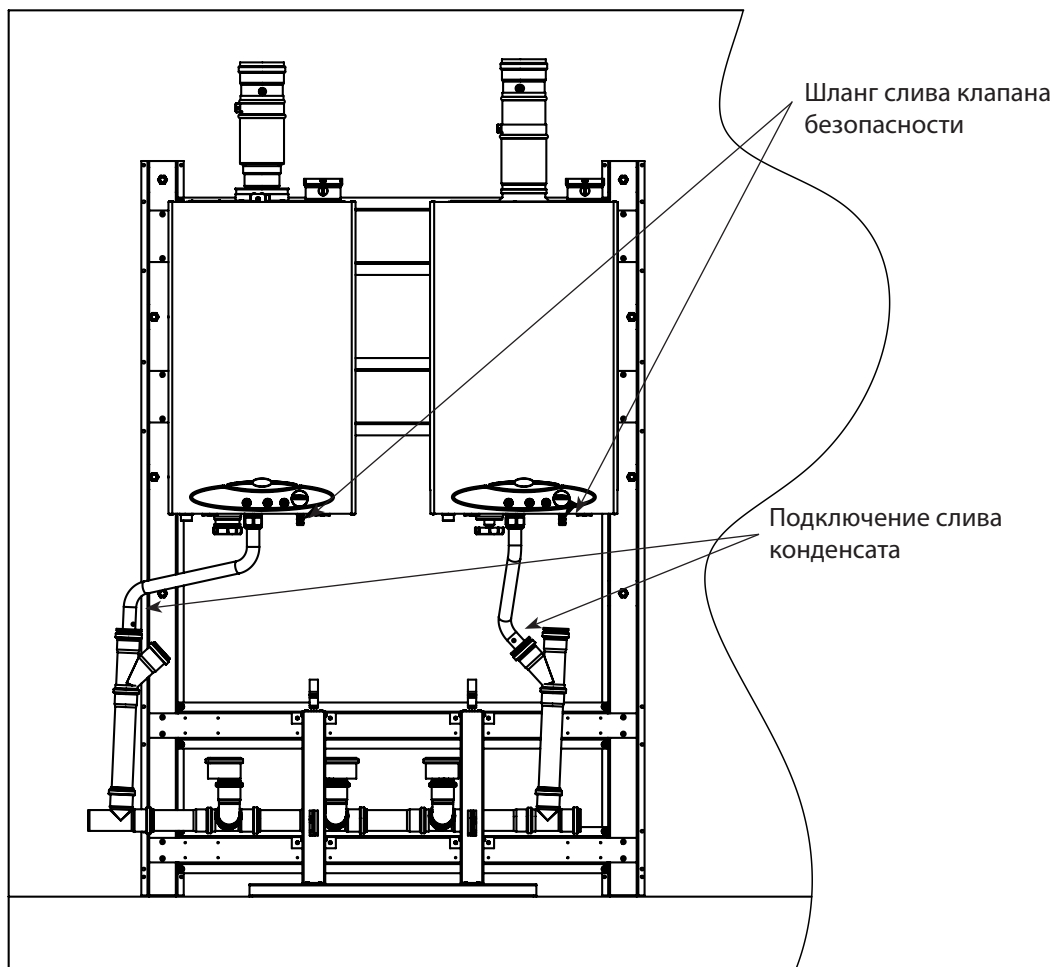

Вставьте шланги слива конденсата в резиновые манжеты сливных патрубков, как показано на рисунке выше.

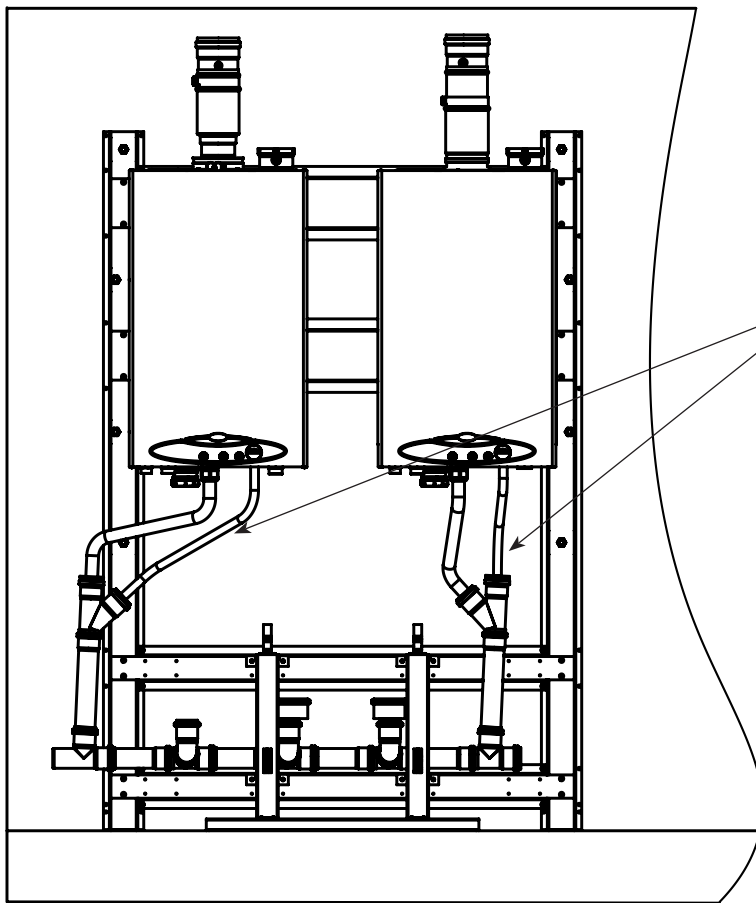

Подключение клапанов безопасности

Подключите слив с клапанов безопасности к линии слива конденсата, используя при этом прилагающуюся силиконовую трубку, нарезав ее предварительно под размер.

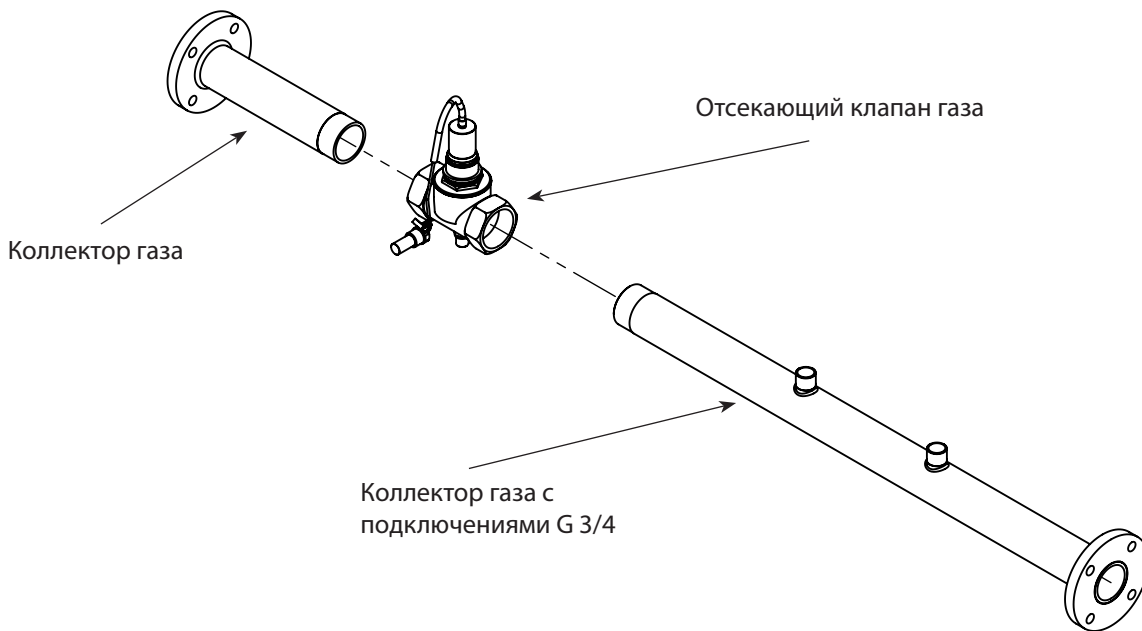

Коллектор газа

Отсекающий клапан газа

Коллектор газа с подключениями G 3/4

Соберите коллектор газа, как указано на рисунке выше.
ВНИМАНИЕ: используйте тефлоновую нить для уплотнения соединений.

Вход газа

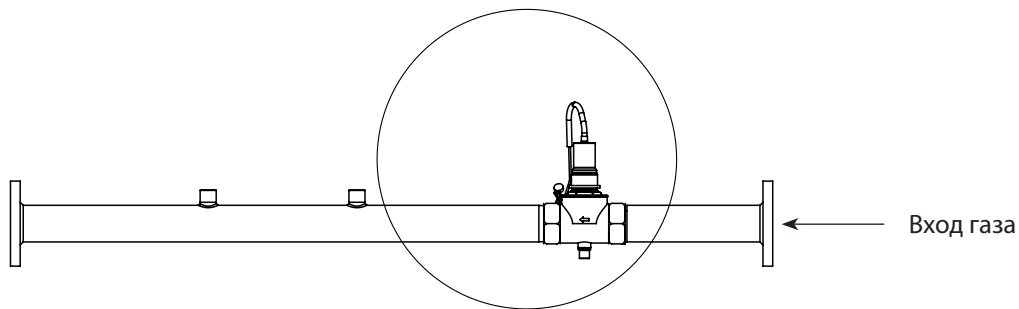
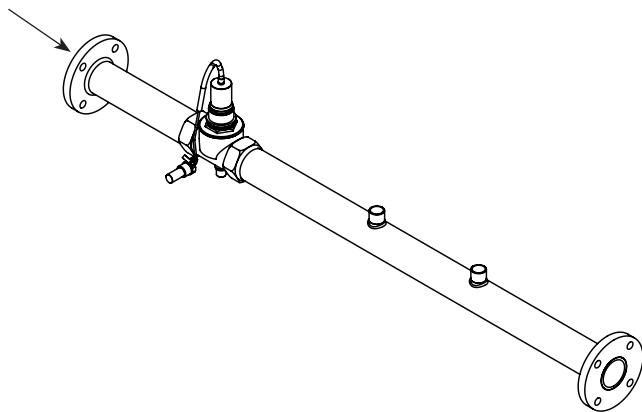

Обратите внимание на
расположение клапана

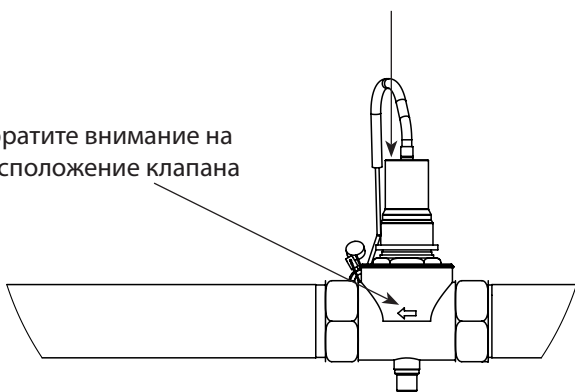

При монтаже коллектора газа необходимо особое внимание уделять направлениям расположения элементов.

В частности отсекающий клапан газа необходимо расположить в соответствии со стрелкой на его боковой поверхности.

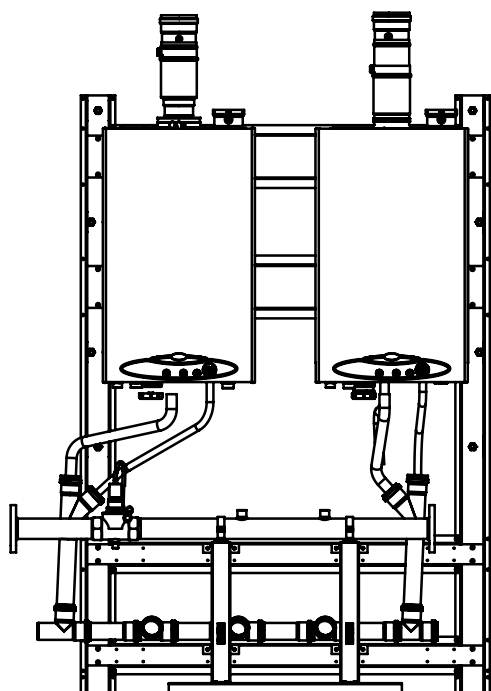

Поместите коллектор газа на двух верхних кронштейнах стойки и зафиксируйте его двумя хомутами. Правильное расположение коллектора определится в дальнейшем при подключении газа к теплогенераторам.

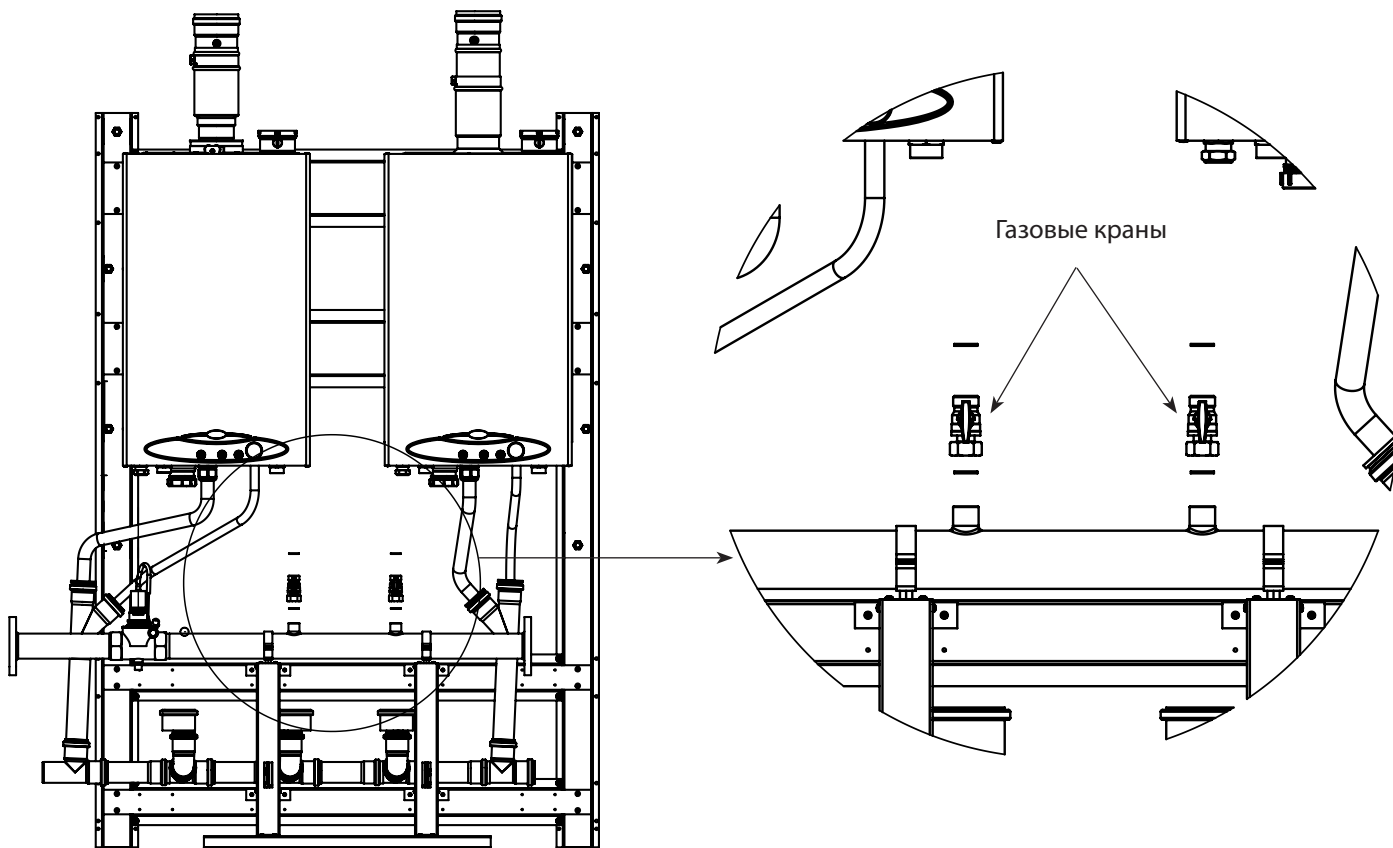

Установите газовые краны на патрубки G 3/4 на коллекторе газа, используя для этого прокладки G 3/4

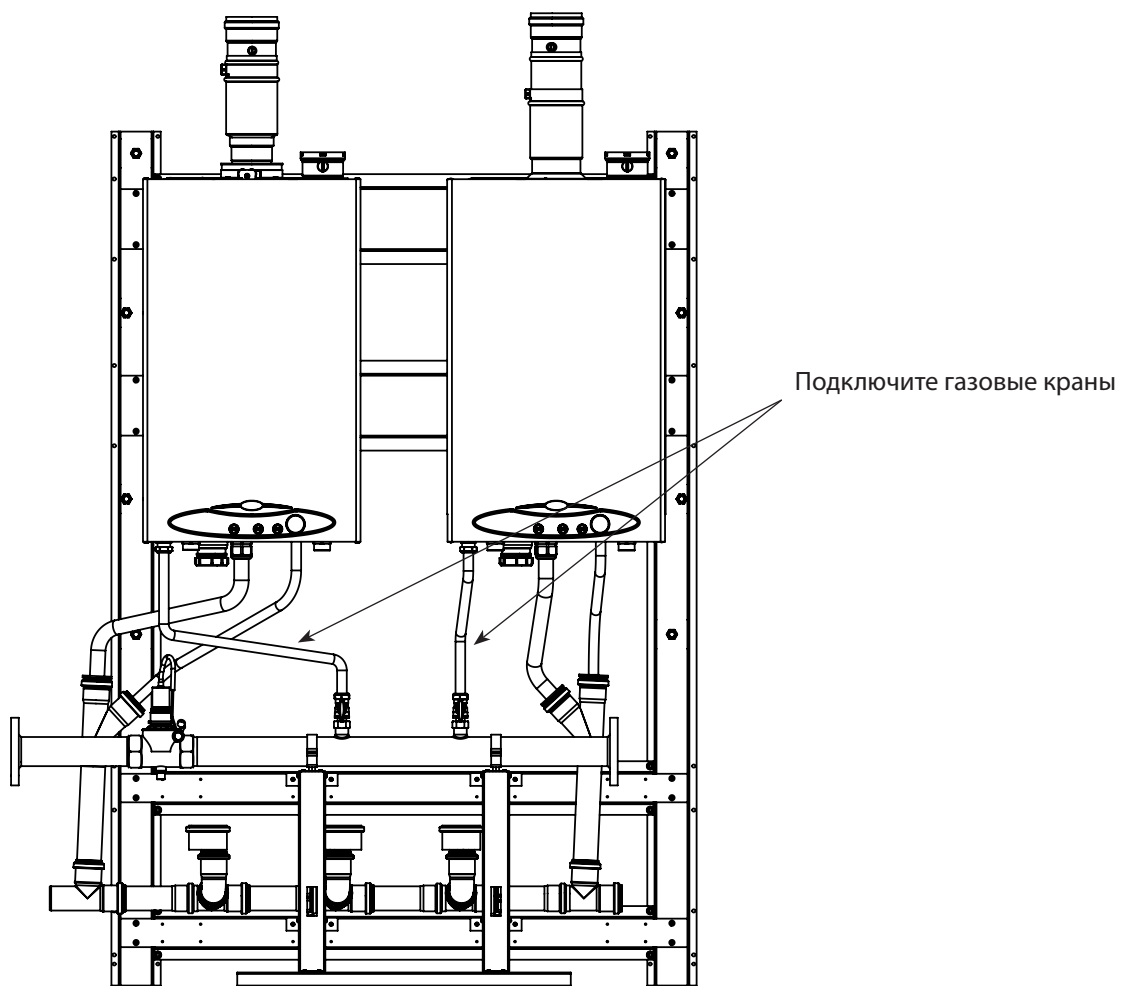

Подключите газовые краны к патрубкам газа на входе в котел используя медные трубки с накидными гайками G 3/4. После этого можно выровнять коллектор и закрепить его с помощью хомутов.

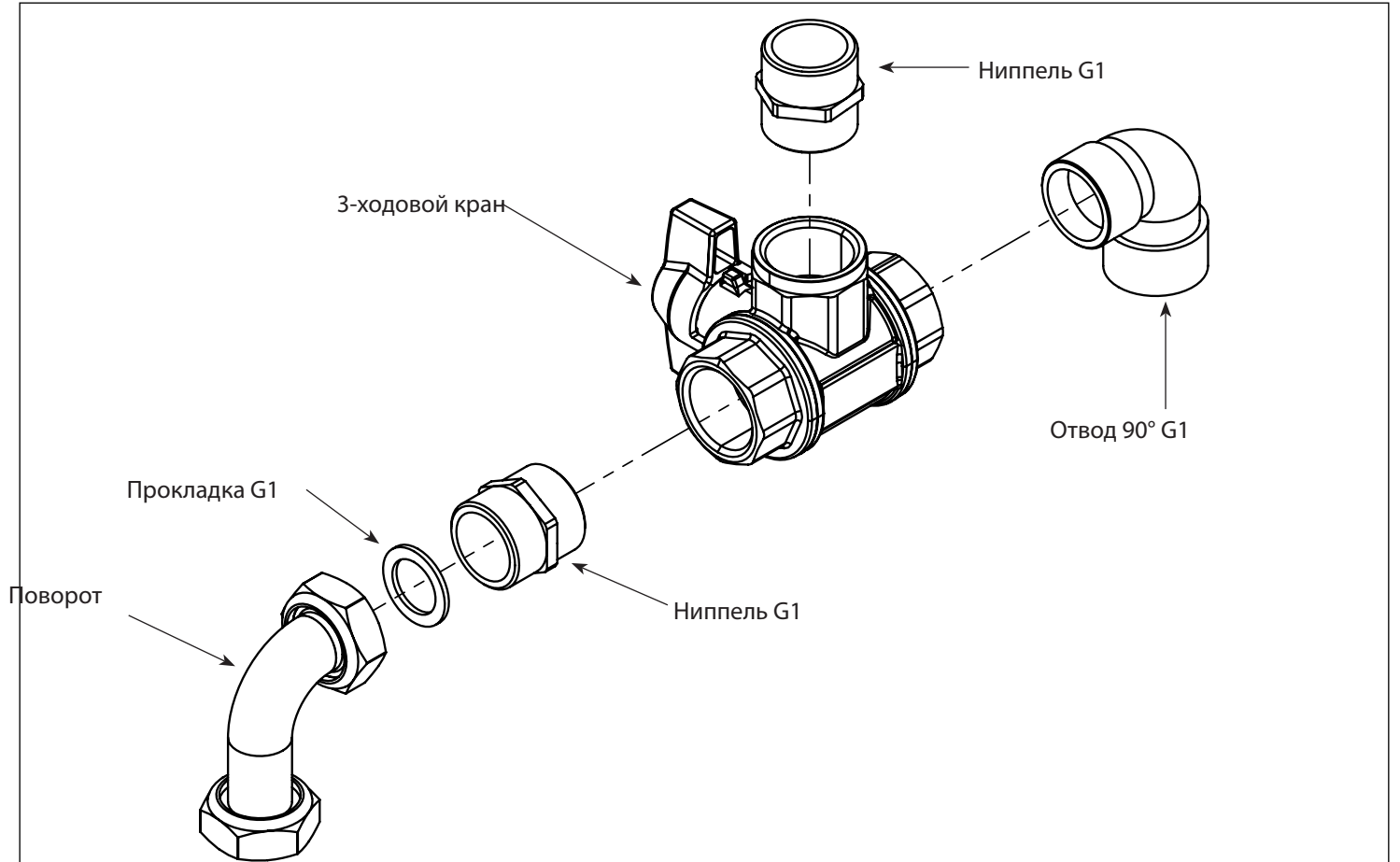

Соберите две гидрогруппы, используя для уплотнения тефлоновую нить.
 Во время сборки особое внимание уделите правильности позиционирования компонентов.

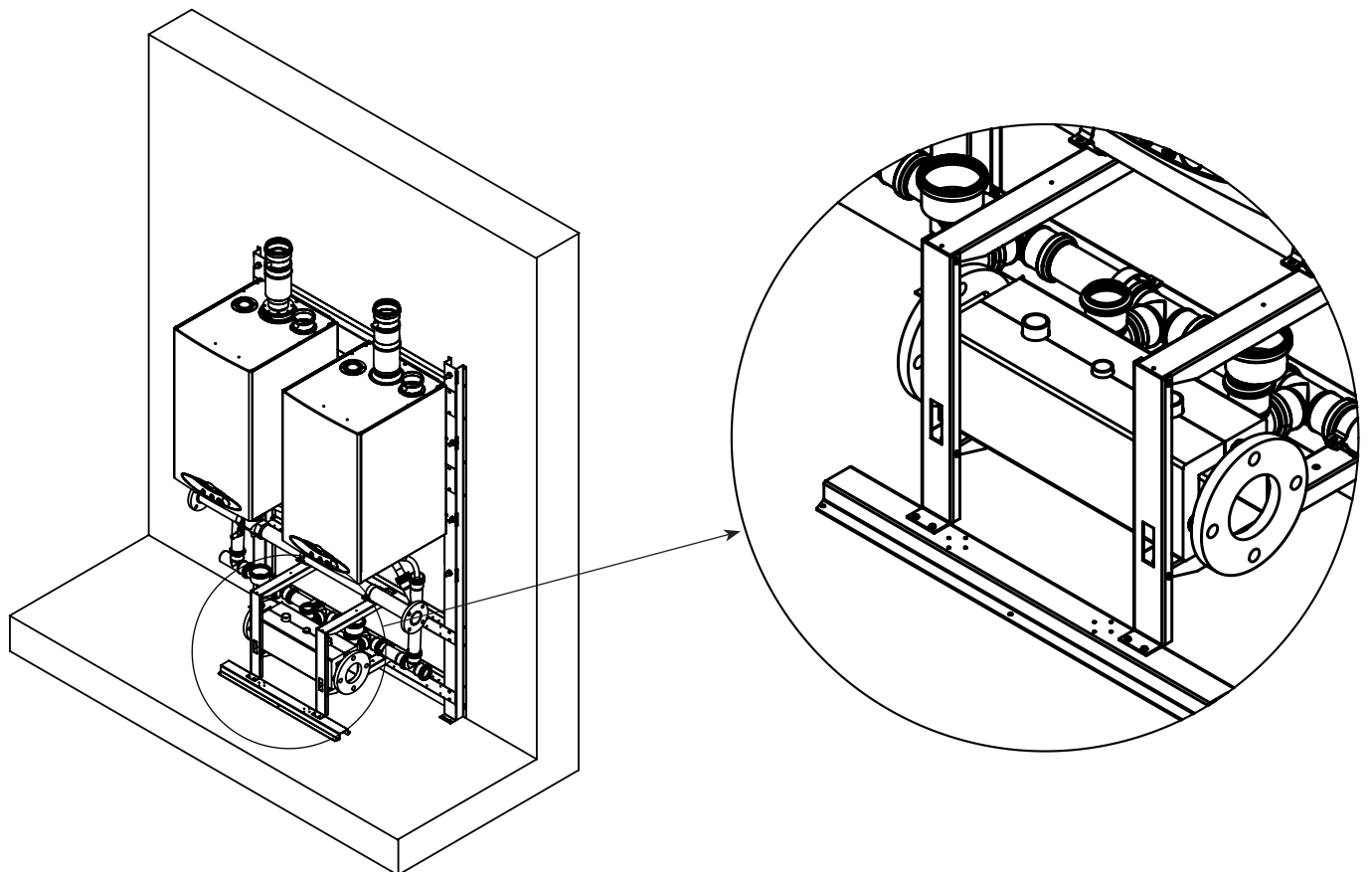

Установите коллектор обратки на нижних кронштейнах рамы.

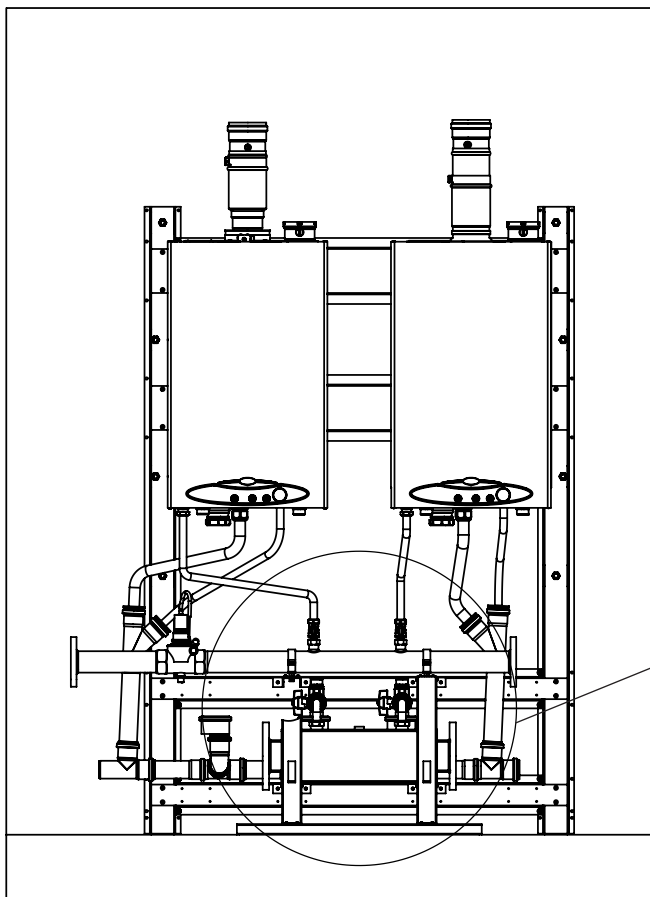

3-ходовые краны

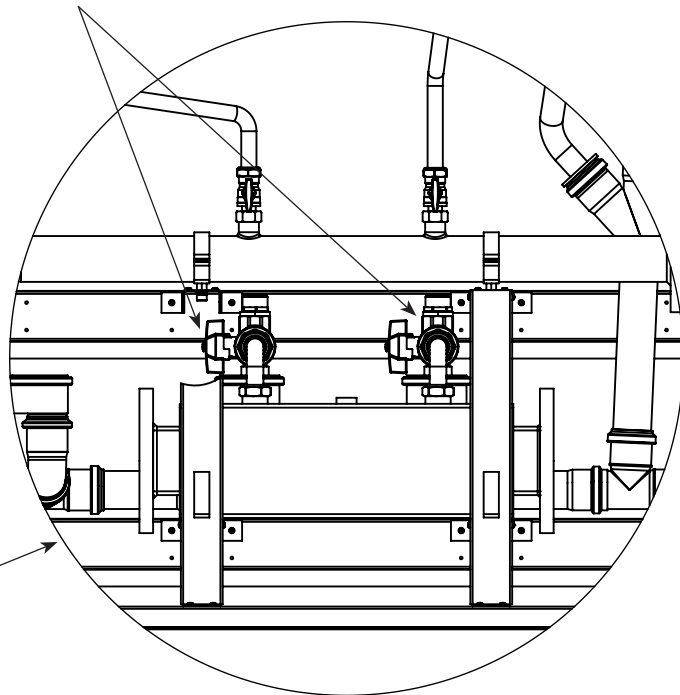

Соберите две гидрогруппы подключения обратки с помощью использования специального крепления. Обратите внимание на направление при сборке: оба клапана должны быть сориентированы влево как показано на рисунке.

ПРИМЕЧАНИЕ:

РУЧКА В ВЕРТИКАЛЬНОМ ПОЛОЖЕНИИ - соединение с обраткой

РУЧКА В ГОРИЗОНТАЛЬНОМ ПОЛОЖЕНИИ - слив системы

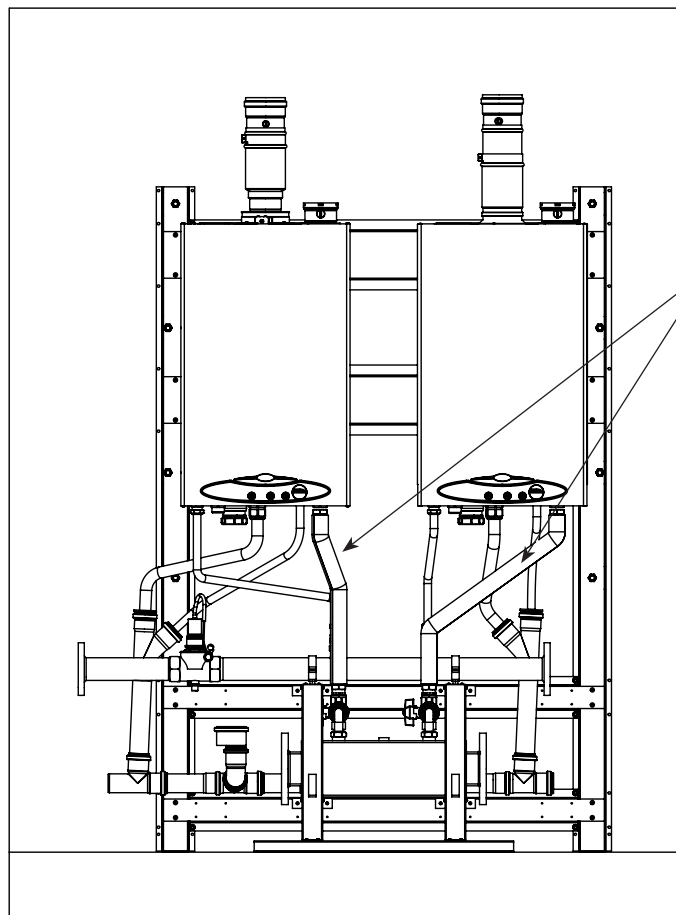

Трубы обратных магистралей

Подключите трубы обратных магистралей как показано на рисунке.
Используйте клеящую изоляцию для труб (нарежьте ее в соответствии с размерами труб)
Для подключения труб к коллектору и к котлам используйте уплотнения G1.

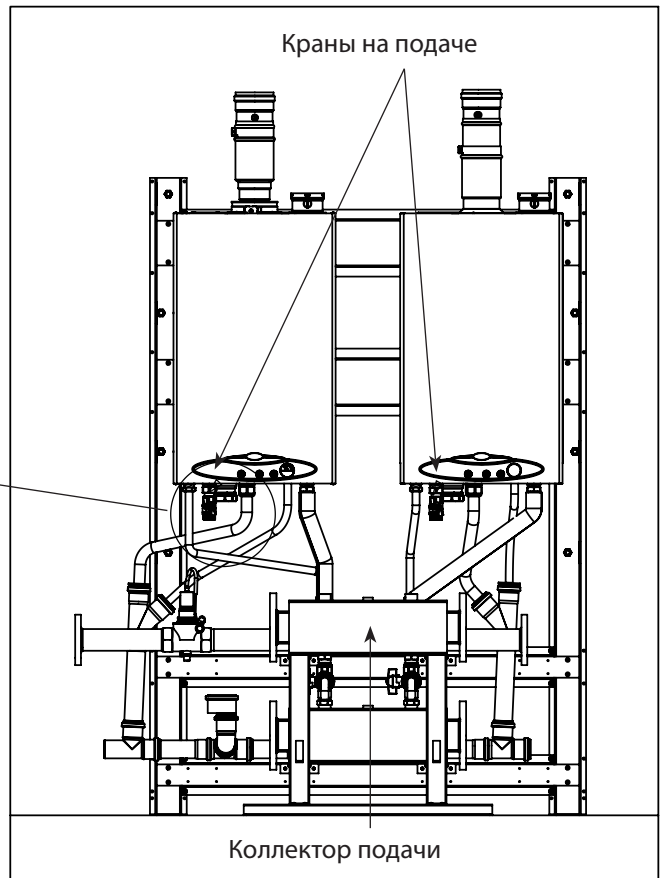
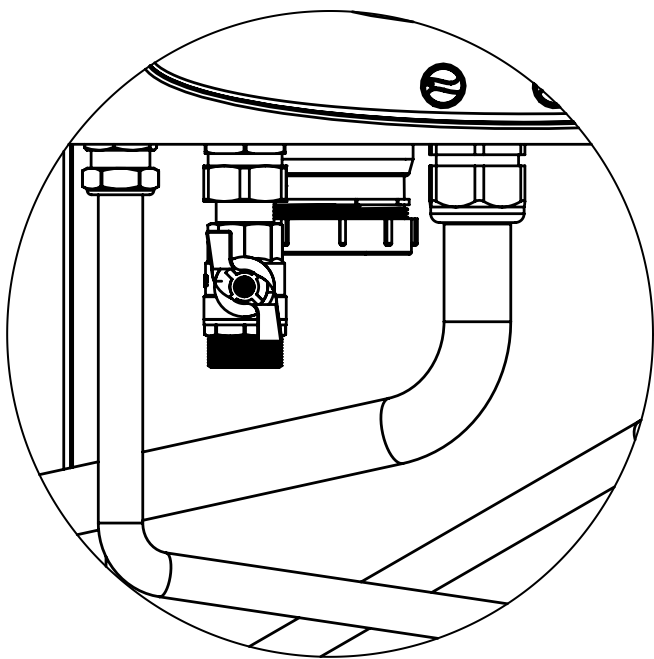

Смонтируйте краны на подаче (красные) на выходящих патрубках котла, используйте прокладки G1.
Установите коллектор подачи на верхних кронштейнах опорной рамы.

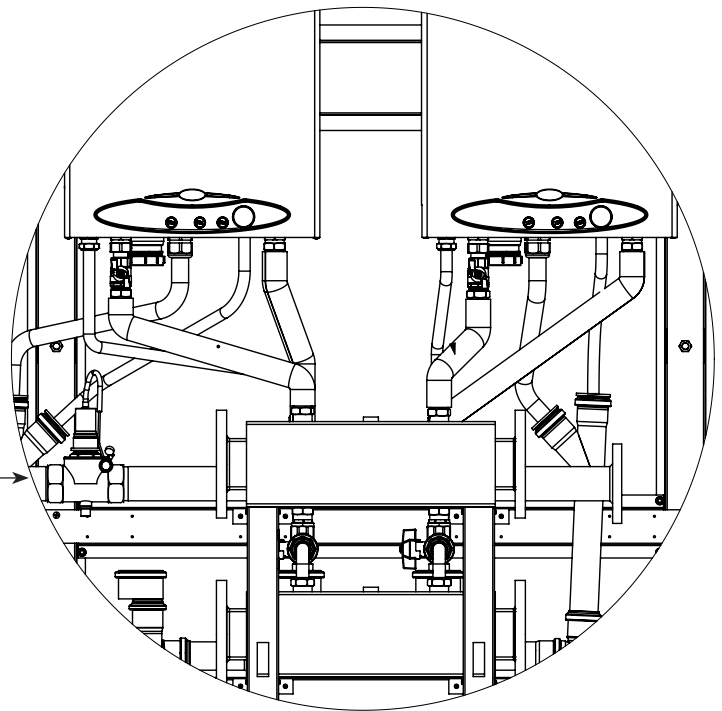
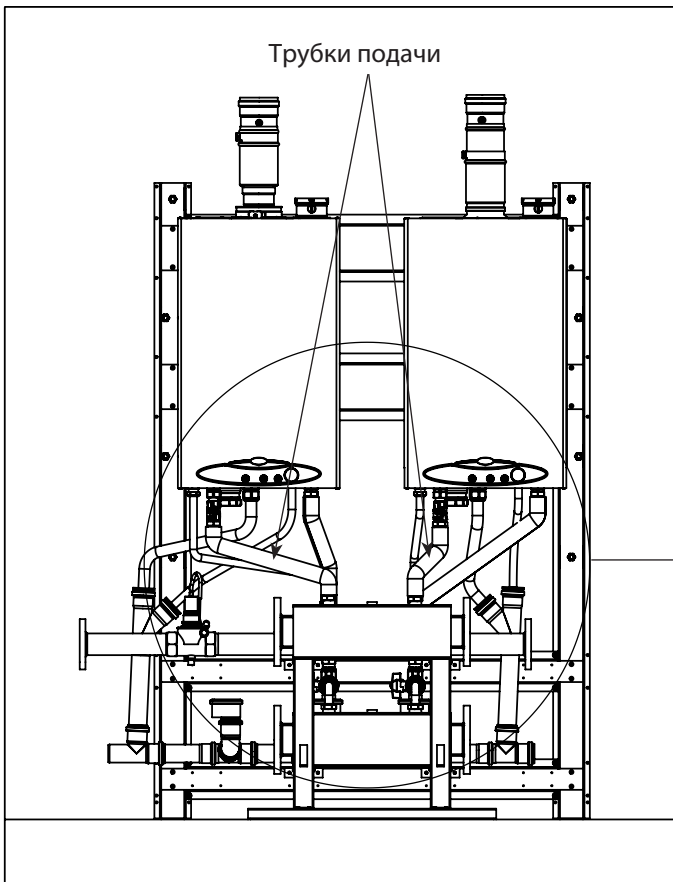

Подключите трубки подачи к кранам на подаче и к коллектору подачи, используйте клеящуюся изоляцию (нарежьте ее в соответствии с размерами труб).
Для подключения труб к коллектору и к котлам используйте уплотнения G1

ВЕРСИЯ СИСТЕМЫ С ПРЯМЫМ КОЛЛЕКТОРОМ

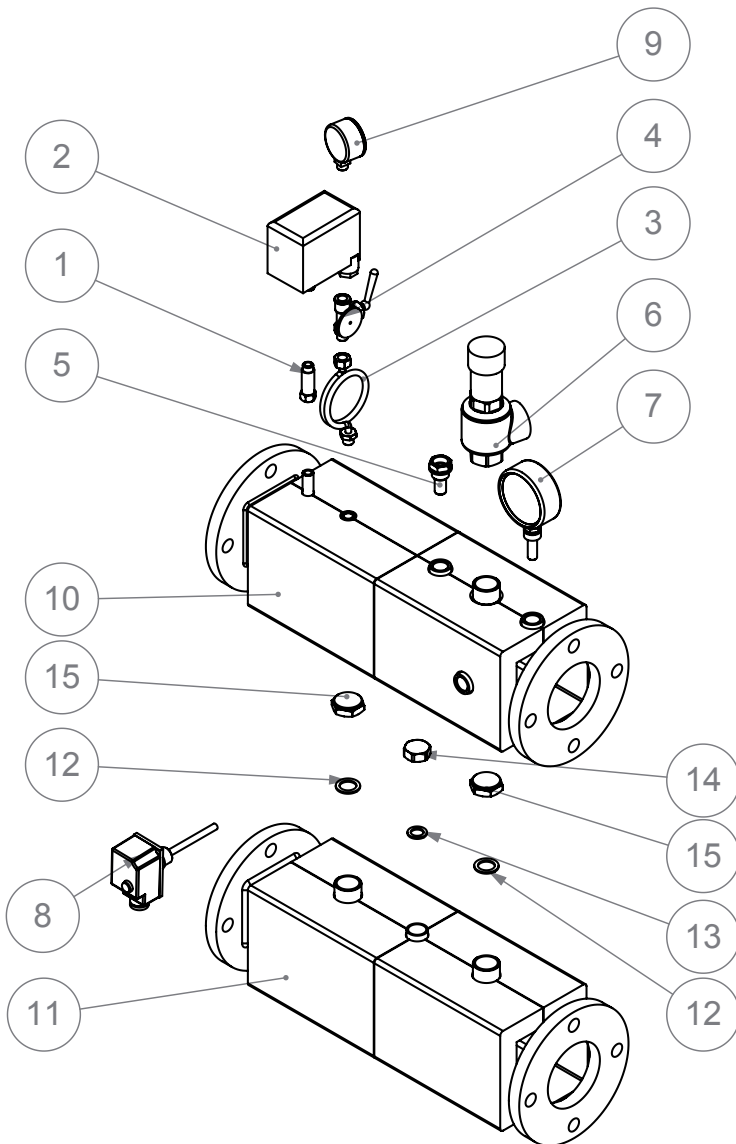

Поз.	Описание	Кол.
1	Удлинитель G 1/4 F-M	1
2	Реле макс. давления INAIL	1
3	Амортизирующее кольцо	1
4	Кран контрольного манометра	1
5	Гильза	1
6	Клапан безопасности 5 бар INAIL	1
7	Термометр	1
8	Термостат безопасности	1
9	Манометр	1
10	Коллектор подачи со штуцерами для приборов INAIL	1
11	Коллектор обратки	1
12	Прокладки G 1	2
13	Прокладки G 3/4	1
14	Заглушка G 3/4	1
15	Заглушка G 1	2

Установите компоненты INAIL на коллектор, как указано на приведенном рисунке. Используйте для уплотнения тефлоновую нить для обеспечения герметичности соединений.

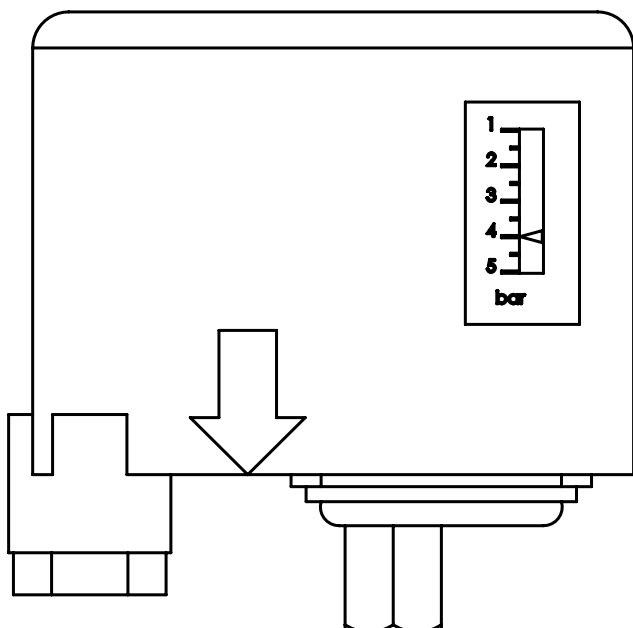

ВНИМАНИЕ: реле максимального давления должно быть оттарировано на 4 бар. Тарировку необходимо производить в соответствии с инструкциями приведенными на упаковке реле.

ИЗОБРАЖЕНИЯ ВЕРНЫ ТАКЖЕ ДЛЯ ВАРИАНТА УСТАНОВКИ С ПРЯМЫМИ КОЛЛЕКТОРАМИ (БЕЗ ГИДРОСТРЕЛКИ)

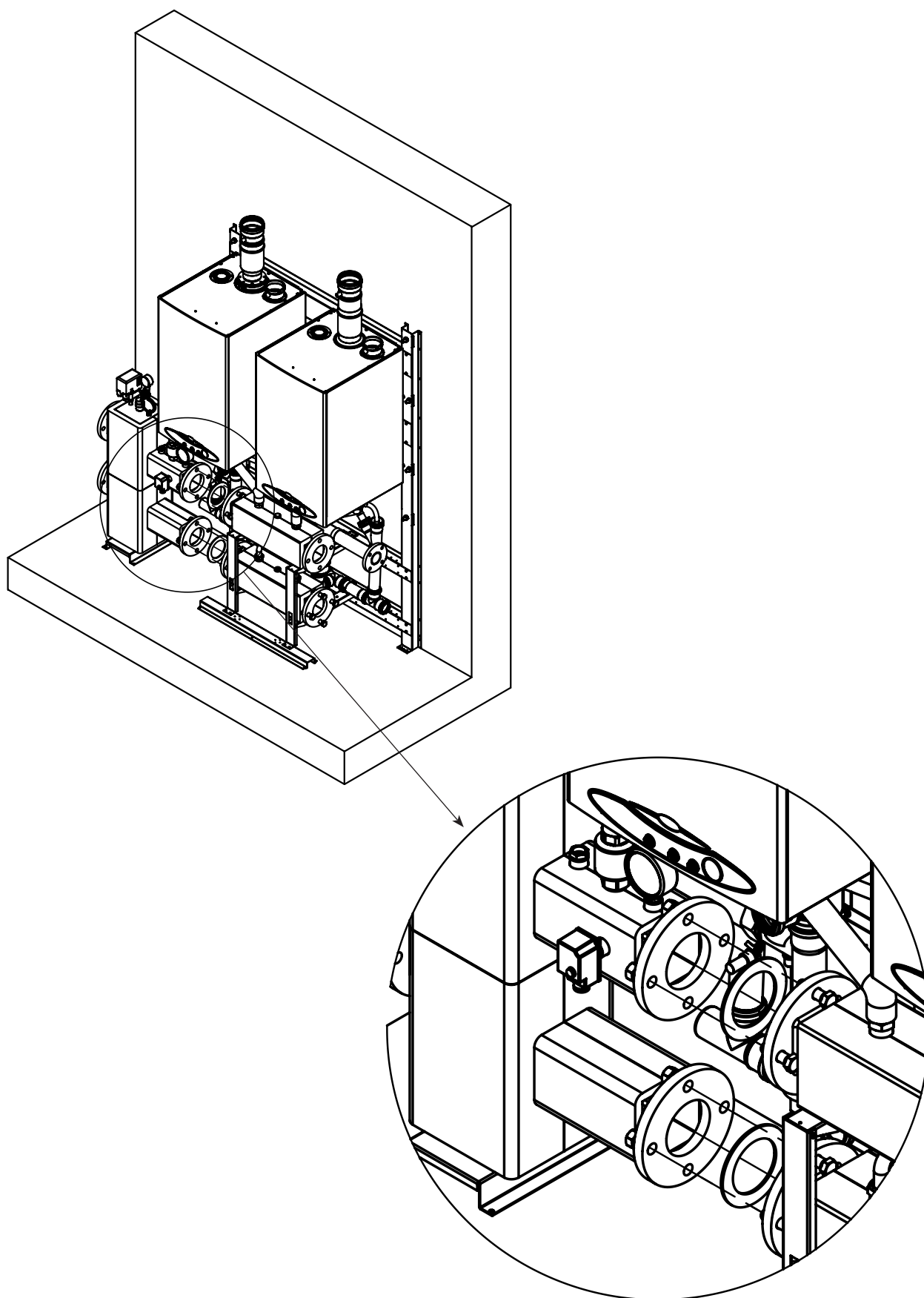

Подсоедините гидравлическую стрелку к коллекторам подачи и обратки используя винты с гайками М16 и резиновые прокладки DN80 которые идут в комплекте.
При необходимости снимите изоляцию с коллекторов и установите ее потом на место.

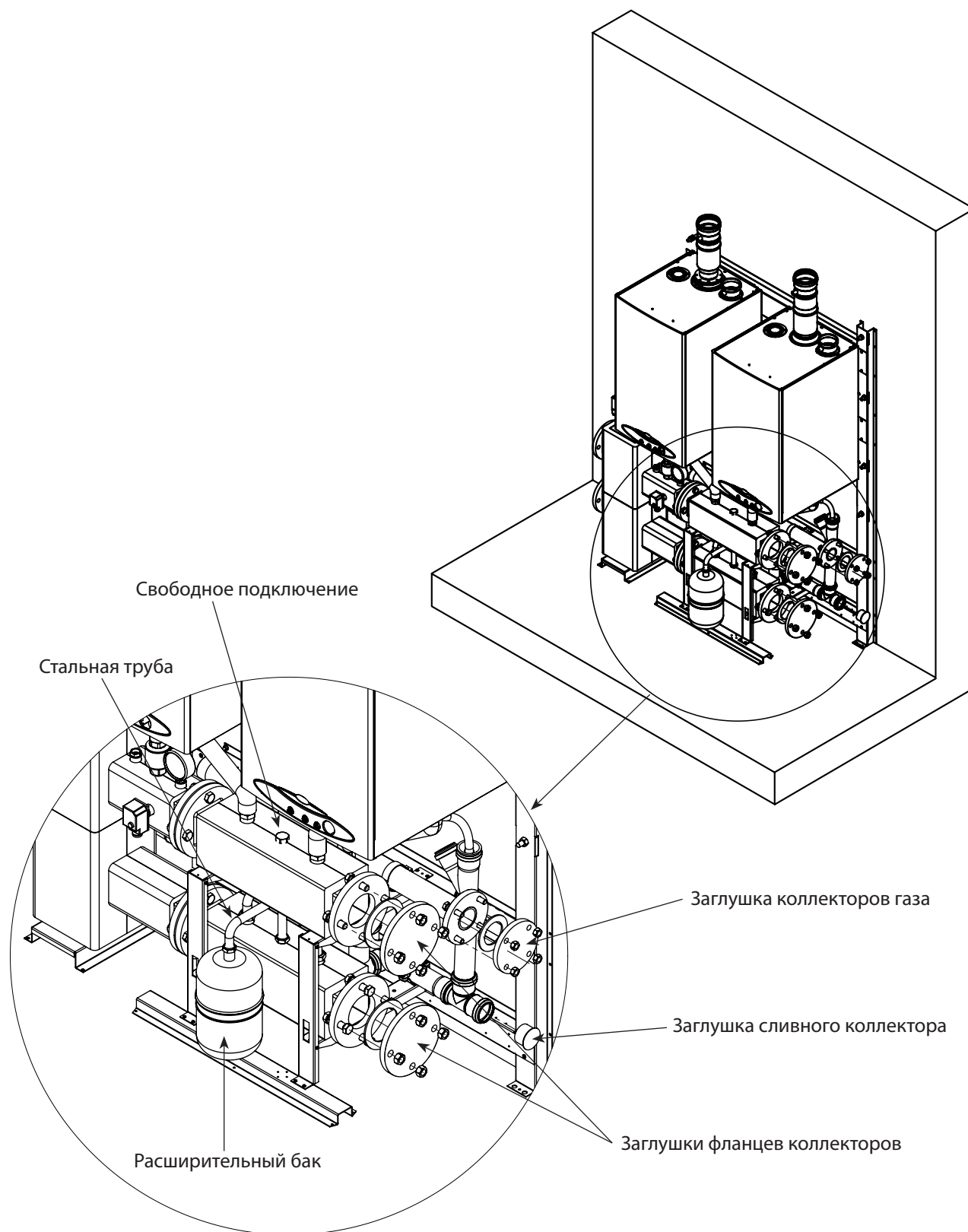

Подключите расширительный бак к коллектору на свободное подключение используя стальную трубу и уплотнения G 3/4.

ВНИМАНИЕ: расширительный бак может быть подключен как к коллектору подачи, так и к коллектору обратки. При этом оставшееся отверстие необходимо будет заглушить с помощью заглушки G 3/4.

ТОЛЬКО ЕСЛИ НЕ ИСПОЛЬЗУЮТСЯ МОДУЛИ РАСШИРЕНИЯ:

- заглушите фланец коллектора газа используя заглушку DN50 PN6, винты с гайками M12 и резиновую прокладку DN50;
- заглушите фланцы гидравлических коллекторов используя заглушку DN80 PN6, винты с гайками M16 и резиновые прокладки DN80;
- заглушите коллектор слива с помощью заглушки диаметром 50.

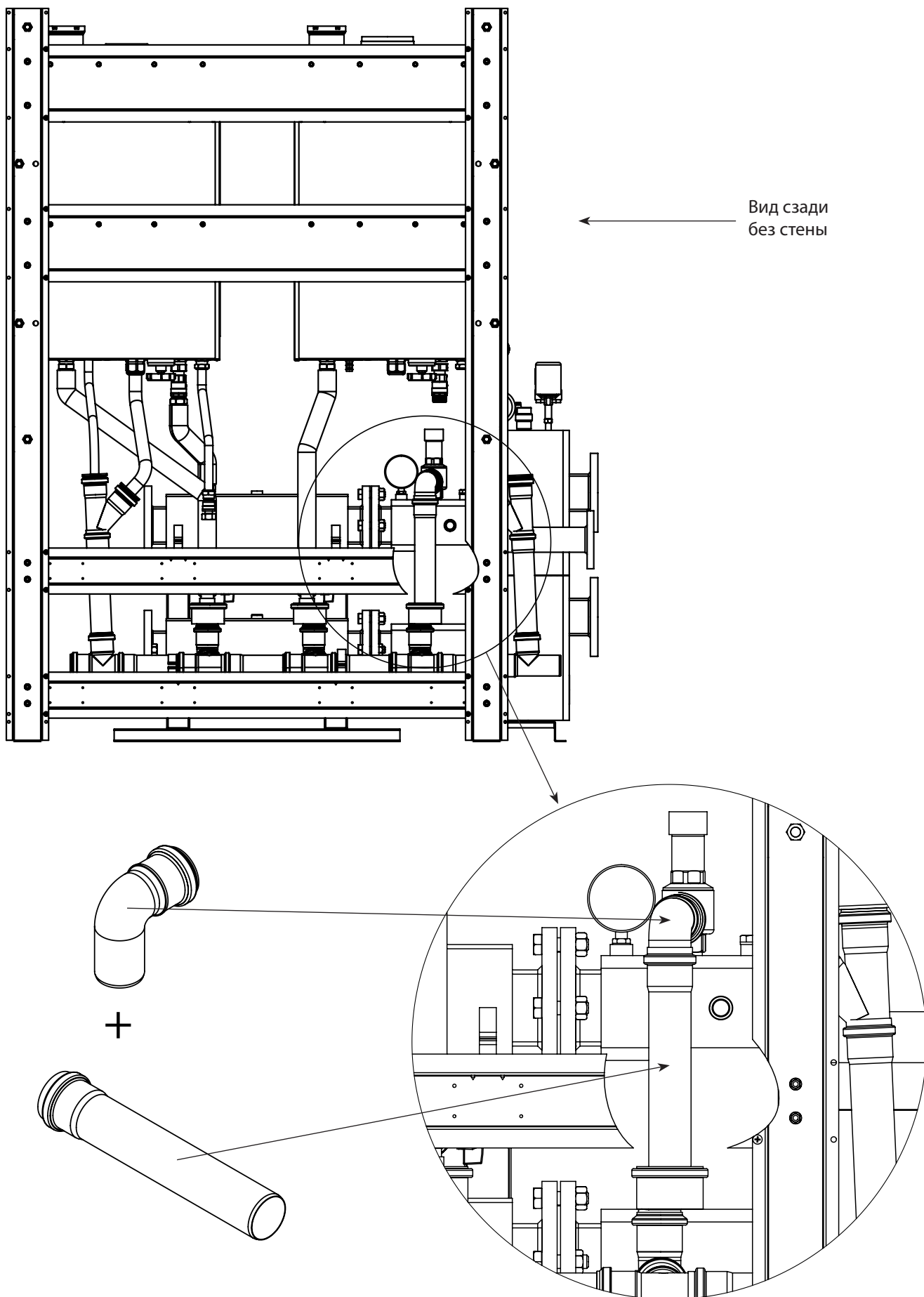

Подключите выход клапана безопасности ISPESEL используя отвод на 90° и трубу с раструбом 50, L=250 из комплекта поставки.

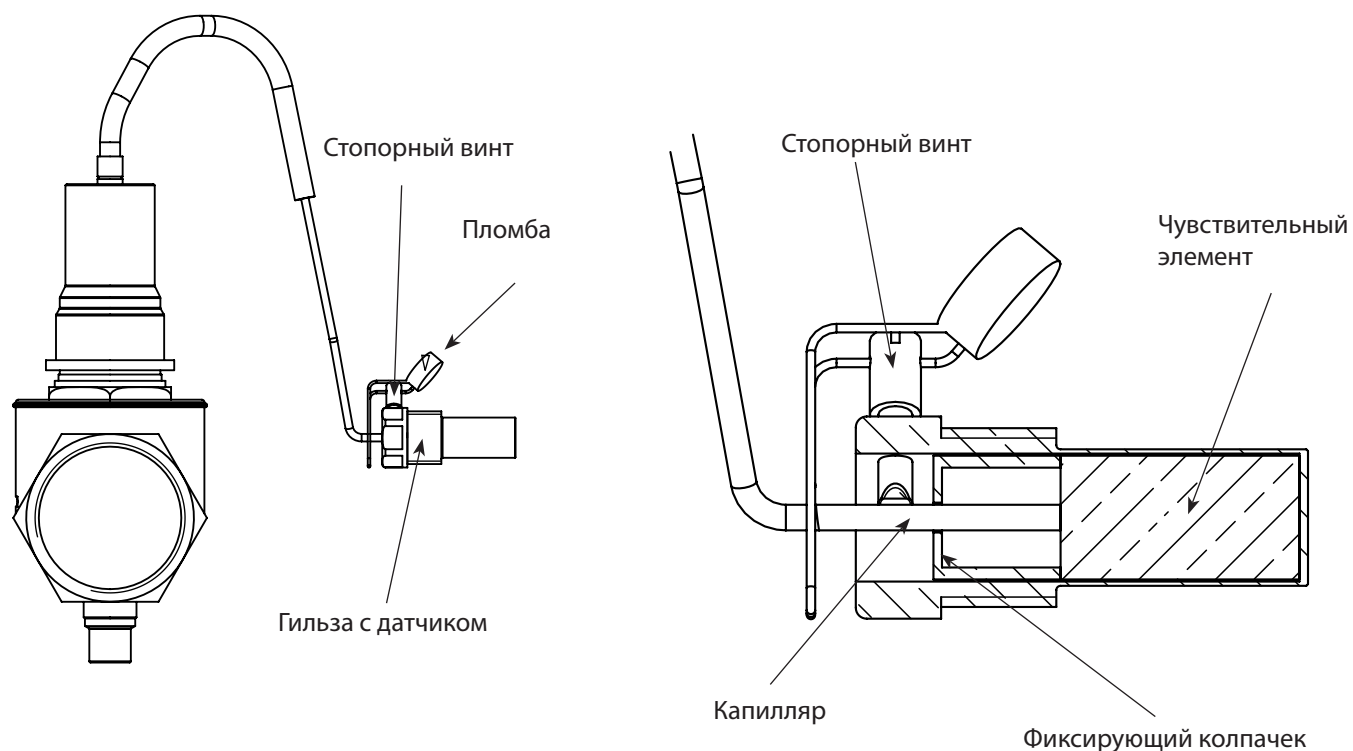
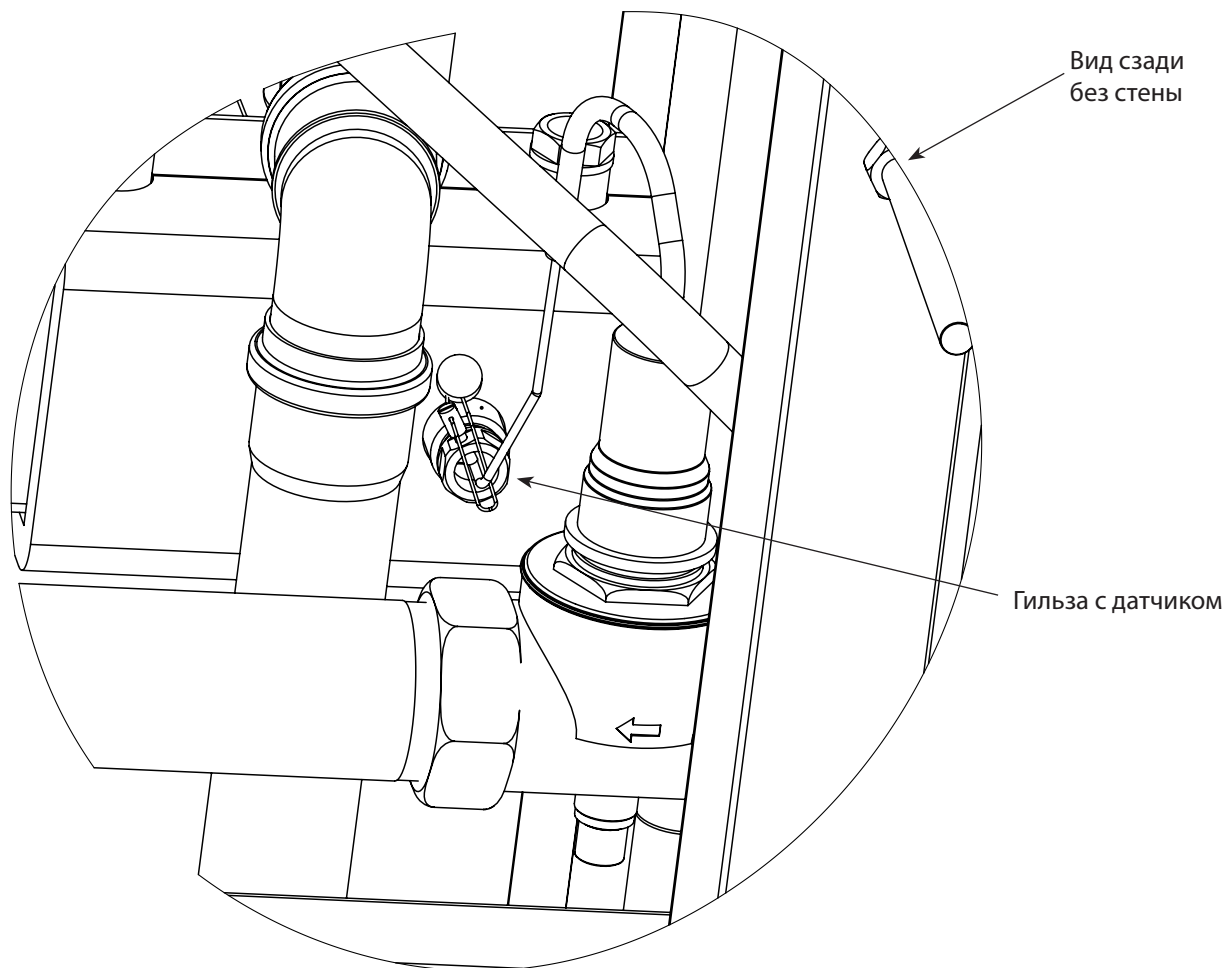

Подключите датчик отсекающего клапана к штуцеру G 1/2 F гидравлической стрелки соблюдая следующую последовательность:

- извлеките датчик из гильзы;
- вкрутите гильзу в штуцер G 1/2 F гидравлической стрелки, используя тефлоновую нить для уплотнения;
- вставьте датчик в гильзу;
- закрепите фиксирующий колпачек используя стопорный винт;
- запломбируйте датчик в гильзе.

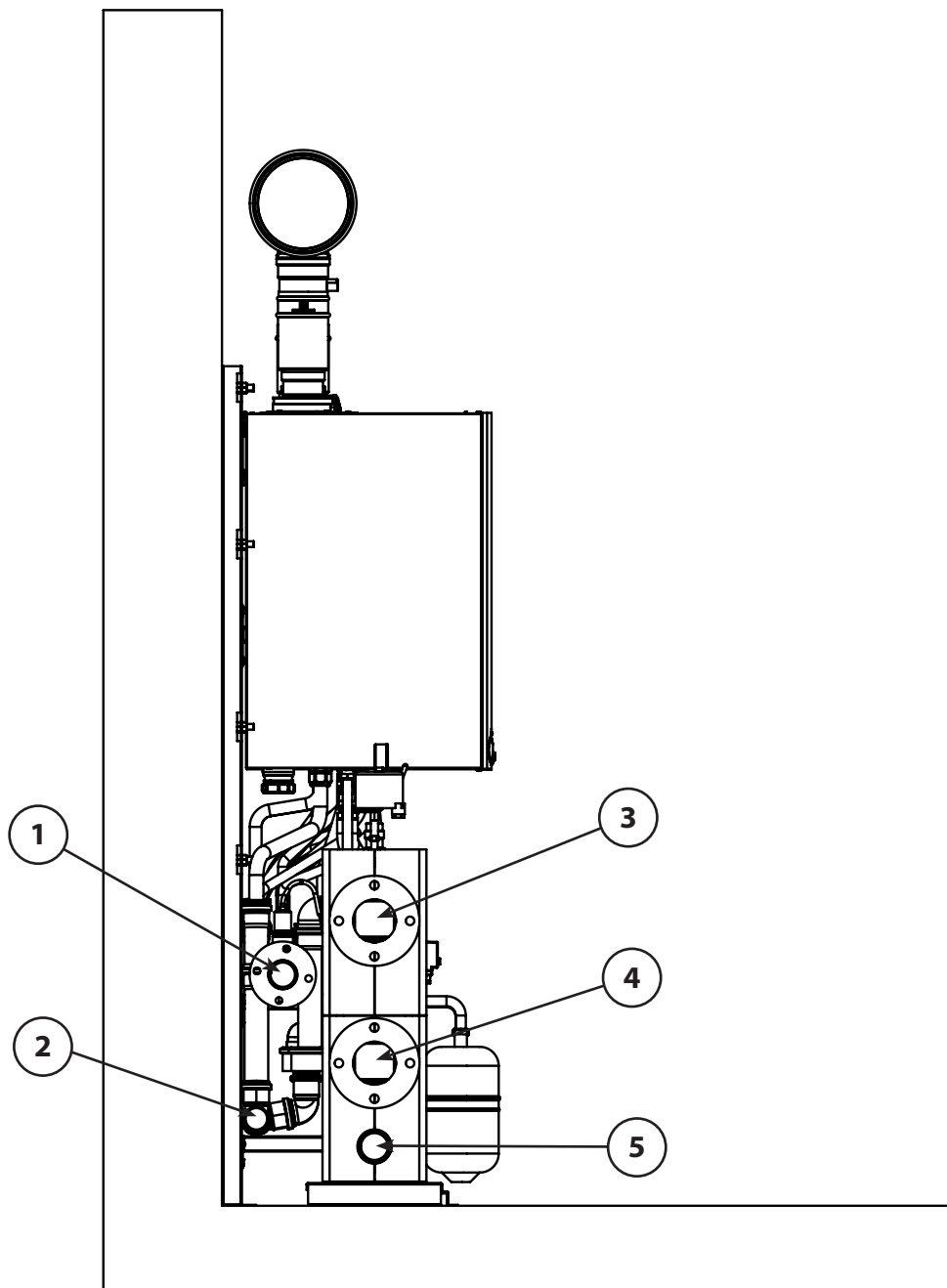

Поз.	Описание
1	Вход газа DN50 PN6
2	Выход слива конденсата \varnothing 50
3	Подача DN80 PN6
4	Обратка DN80 PN6
5	Выход слива системы G 1 1/2 F

В завершении сборки подключите внешние коммуникации как указано на приведенном рисунке.

1.7 СБОРКА ГИДРАВЛИЧЕСКИХ КОМПОНЕНТОВ ДОБАВОЧНЫХ МОДУЛЕЙ

ВНИМАНИЕ:

Только если уже собран газовый модуль, снимите:

- заглушки фланцев гидравлических коллекторов;
- заглушку с фланца коллектора газа;
- заглушку слива конденсата.

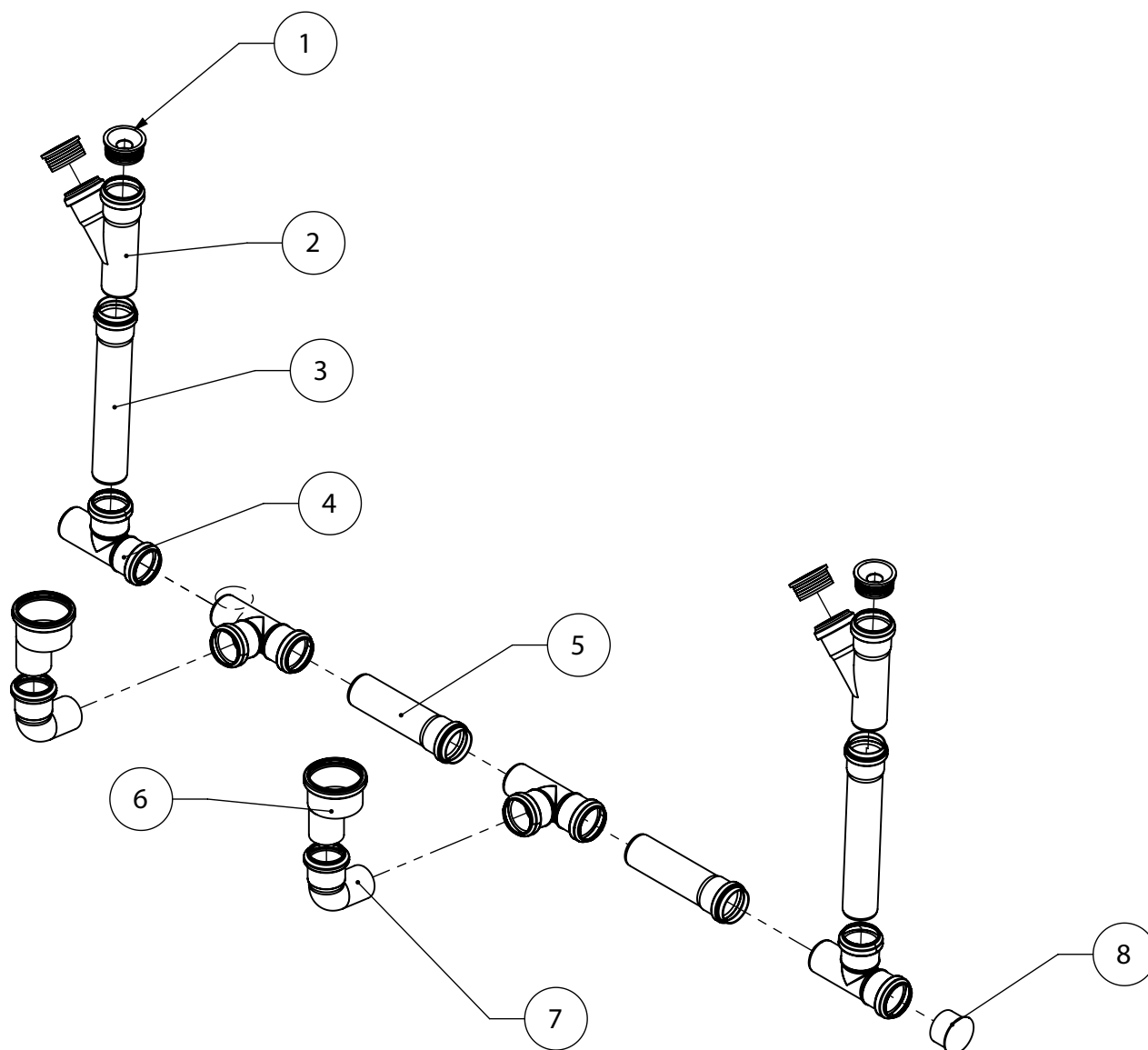

Поз.	Описание	Кол.
1	Резиновые манжеты	4
2	Тройник 45° диам. 50	2
3	Труба с раструбом L=250 диам. 50	2
4	Тройник 80° диам. 50	4
5	Труба с раструбом L=150 диам. 50	2
6	Вспомогательный эксцентрик	2
7	Отвод 80° диам. 50	2
8	Заглушка диам. 50	1

Соберите линию слива конденсата и отвода от предохранительных клапанов, как показано на рисунке, используя перечисленные компоненты.

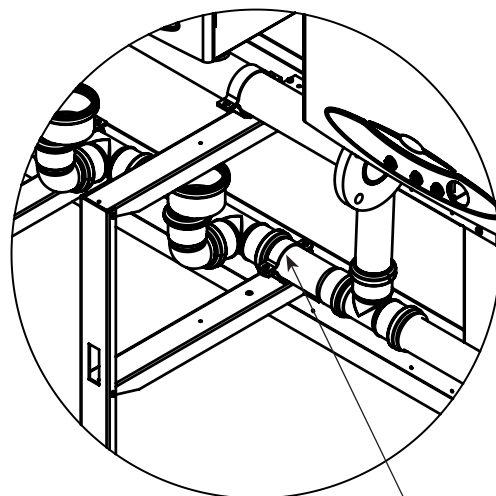
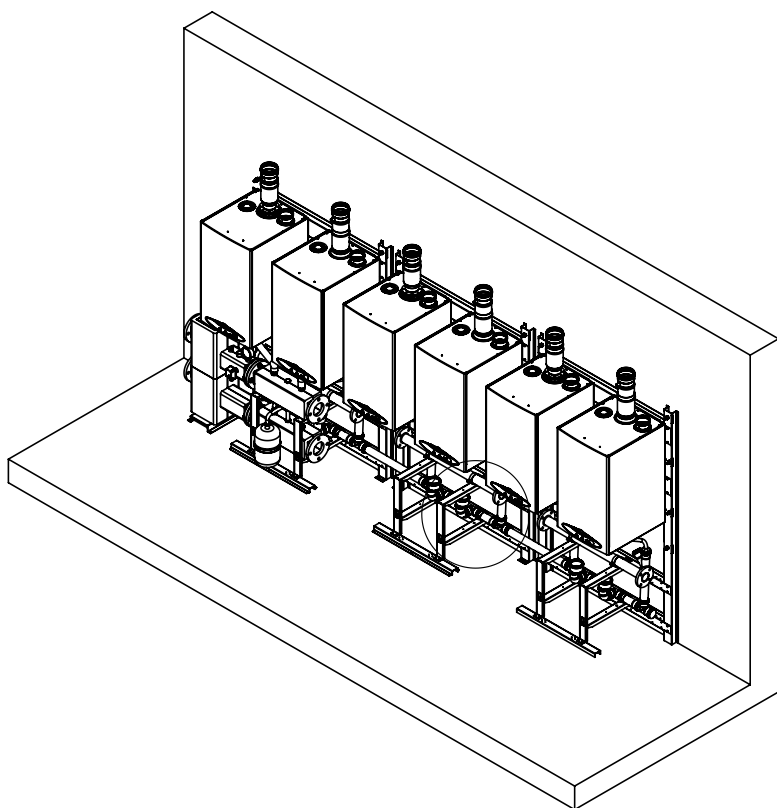

Используйте хомут как показано

Расположите линию слива конденсата и зафиксируйте ее хомутами, как показано на рисунке.

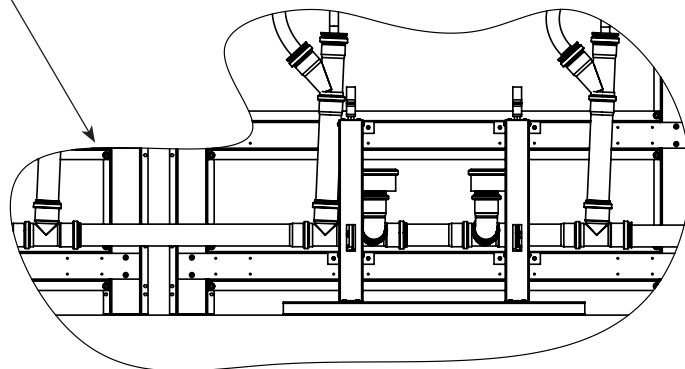
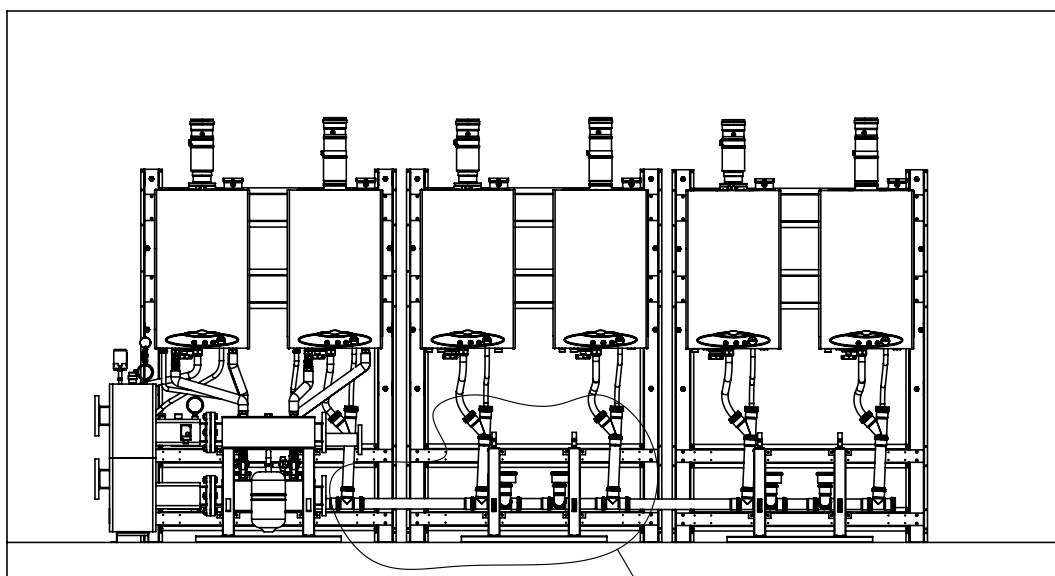

Соедините между собой линию сброса конденсата добавочных и головного модулей используя трубу диам. 50 L=500 из комплекта поставки

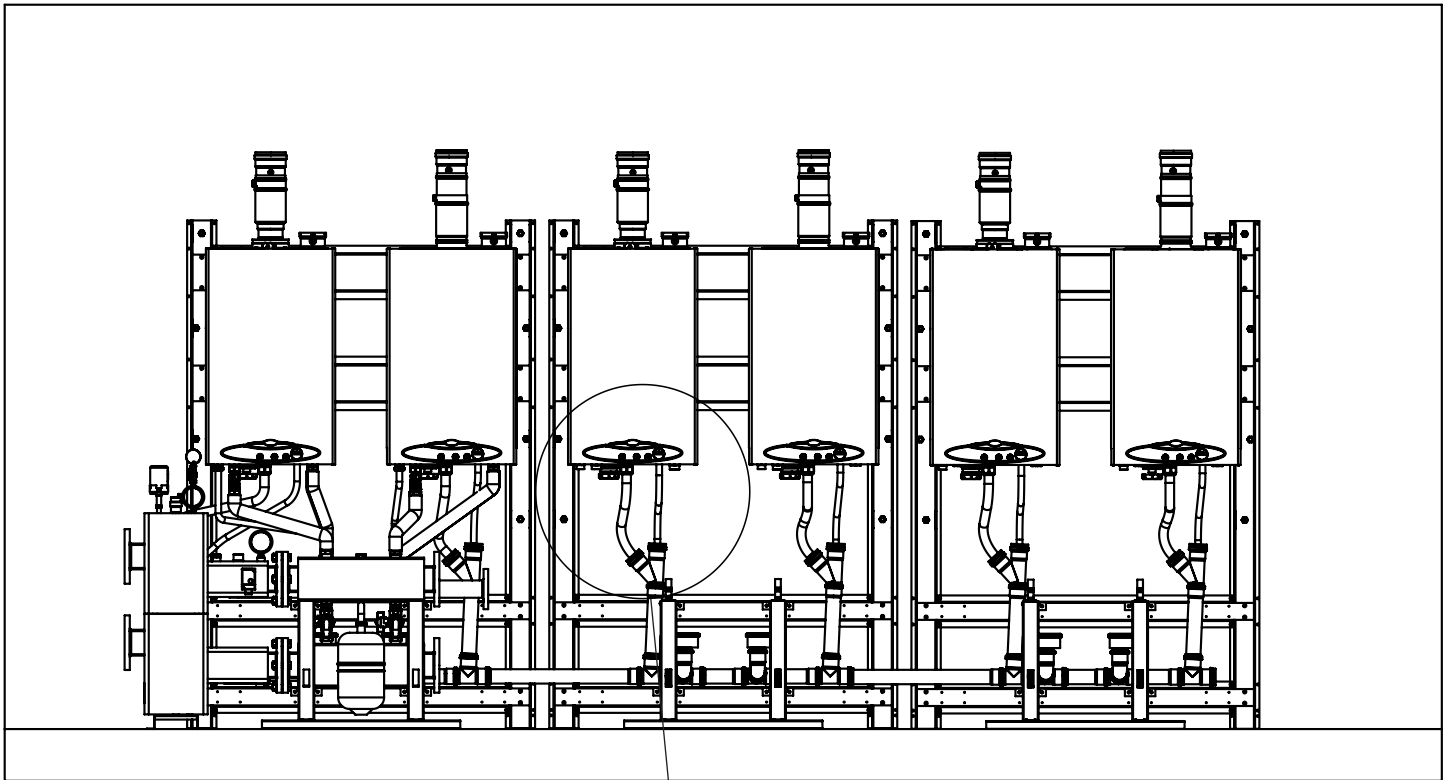

Слив конденсата

Слив клапана
безопасности

Подключите слив с клапанов безопасности к линии слива конденсата, используя при этом прилагающуюся силиконовую трубку, нарезав ее предварительно под размер.

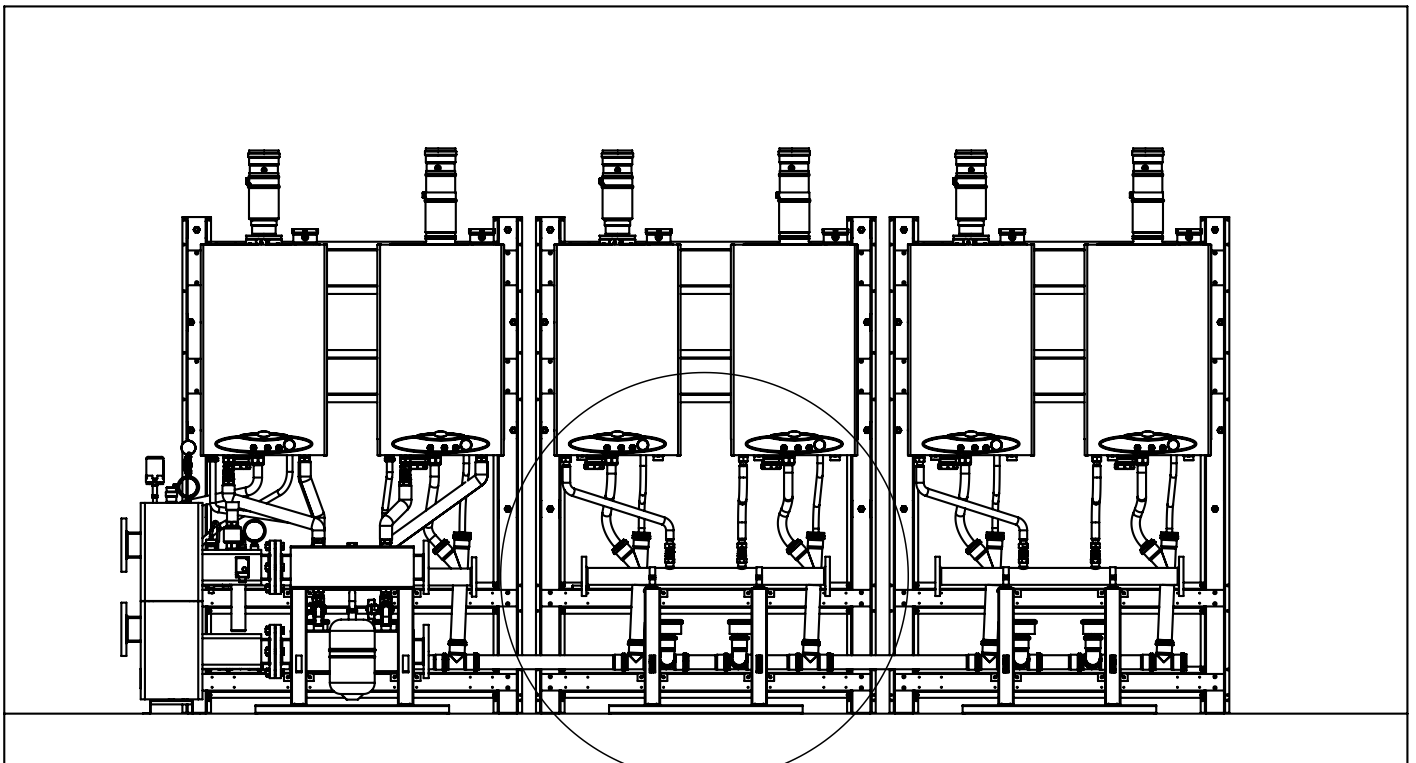

Гибкие трубы газа

Газовые краны

Центральный газовый коллектор

Поместите коллектор газа на двух верхних кронштейнах стойки и зафиксируйте его двумя хомутами. Правильное расположение коллектора определится в дальнейшем при подключении газа к теплогенераторам. Установите газовые краны на патрубки G 3/4 на коллекторе газа, используя для этого прокладки G 3/4. Подключите газовые краны к патрубкам газа на входе в котел используя медные трубы с накидными гайками G 3/4. После этого можно выровнять коллектор и закрепить его с помощью хомутов.

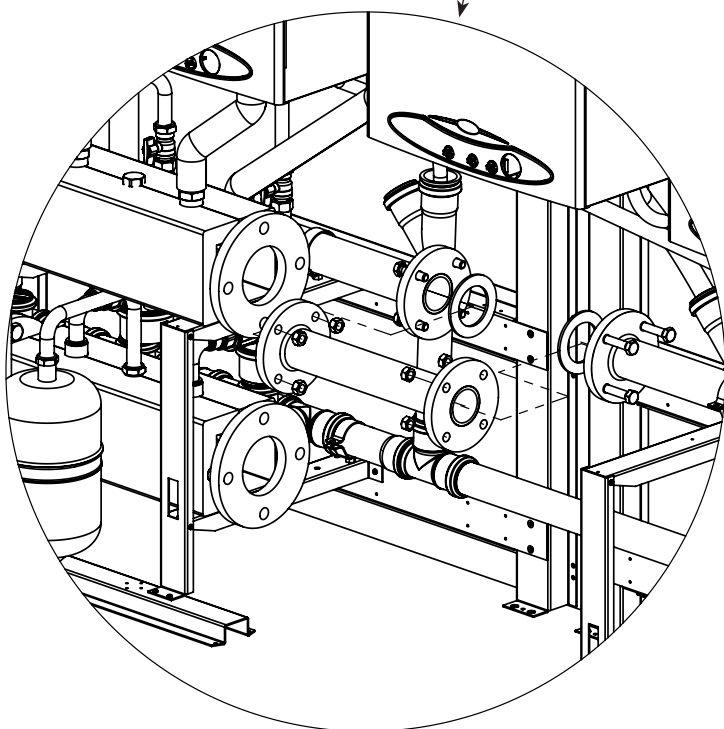
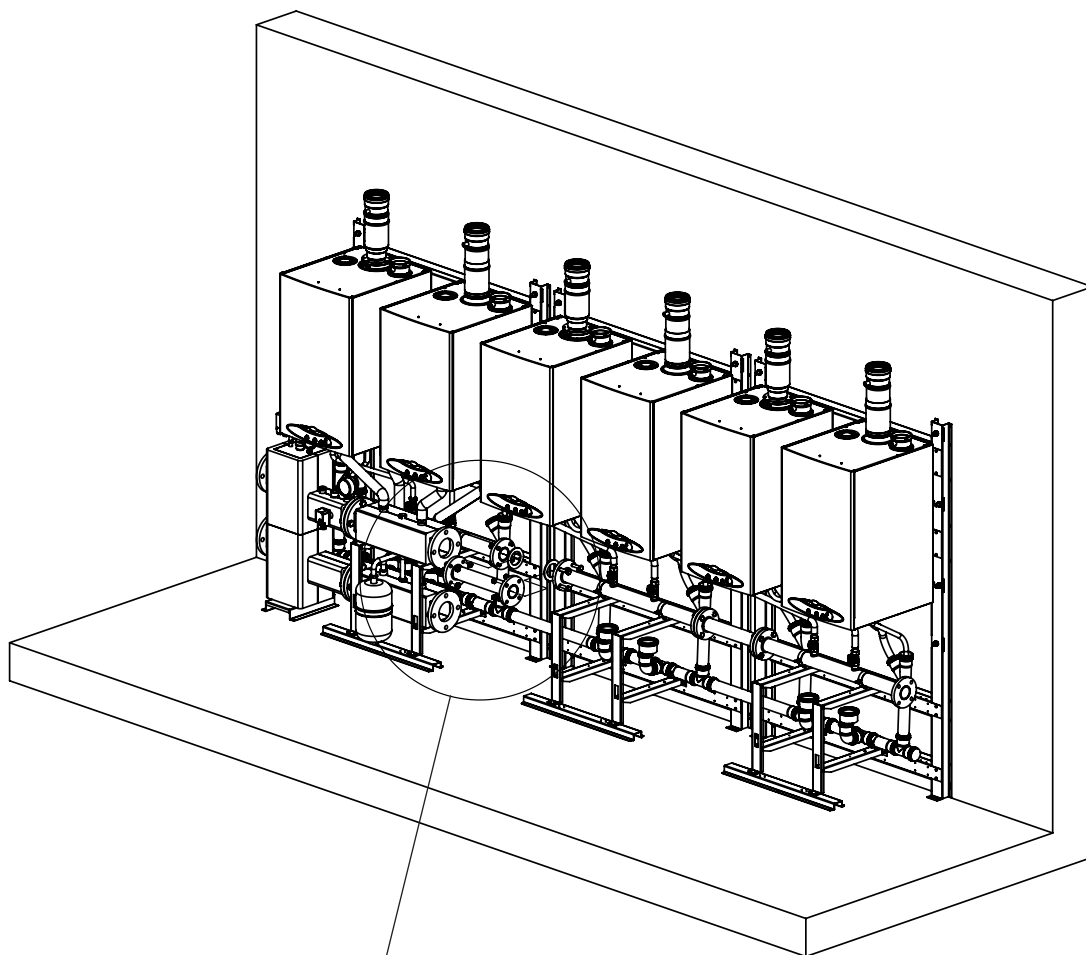

Соедините между собой коллекторы газа модулей с помощью промежуточного коллектора, используя винты с гайками M12 и резиновые прокладки.

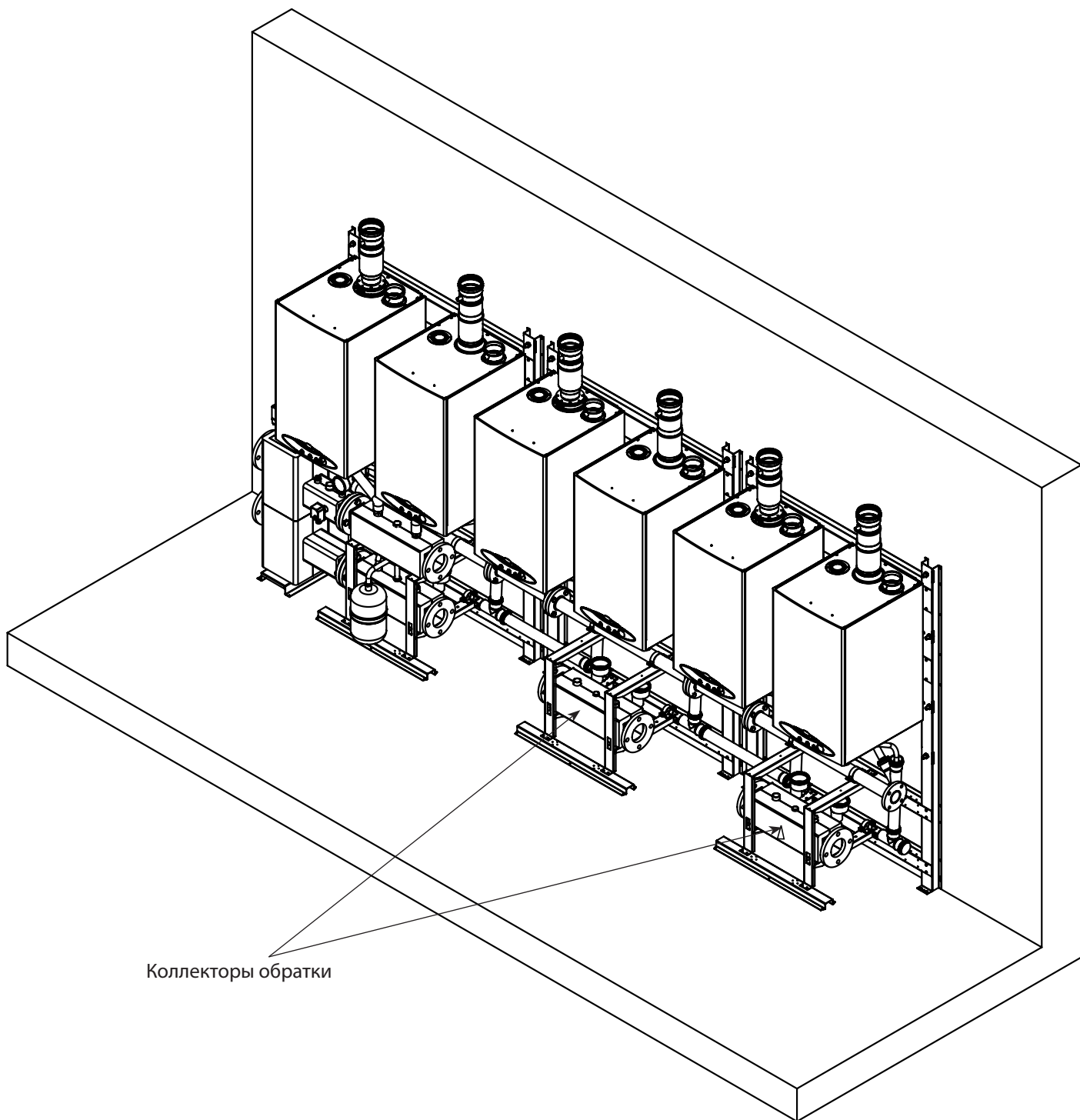

Коллекторы обратки

Установите коллекторы обратки на нижние кронштейны опорной рамы, как показано на рисунке.

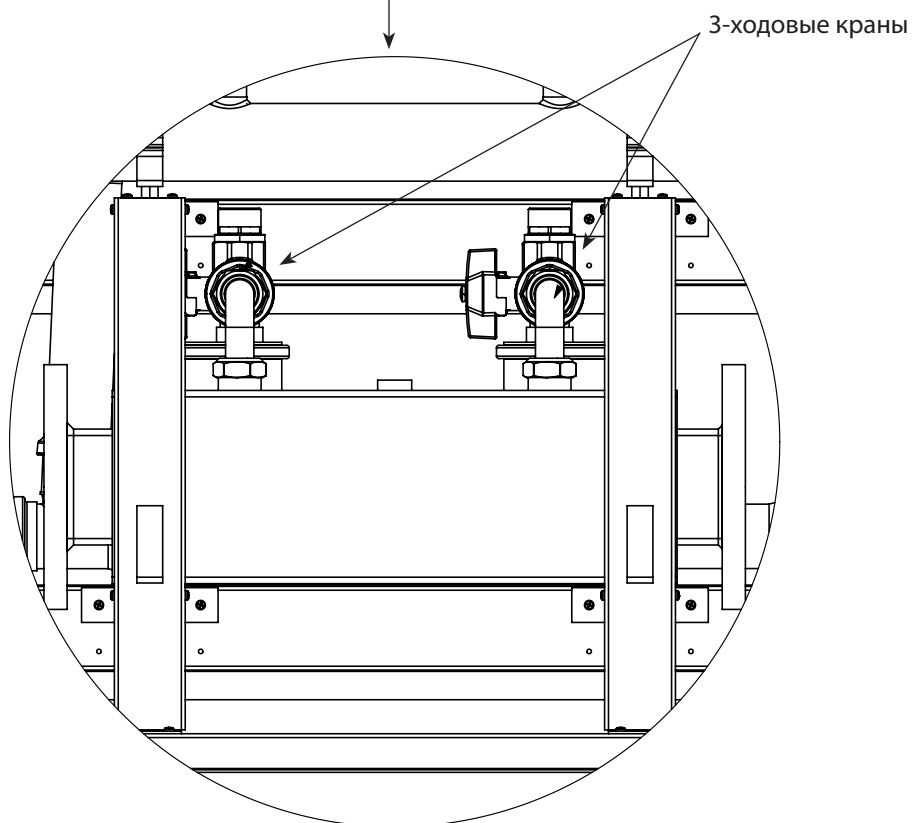
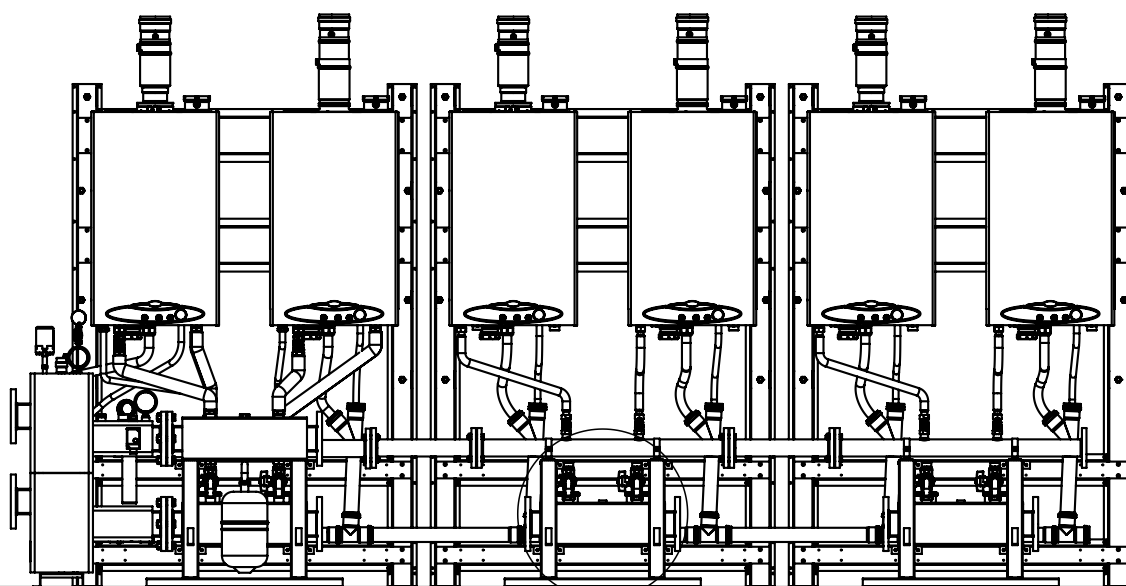

Соберите группы 3-ходовых кранов, и установите их на коллекторы обратной, как это было показано на рисунках относящихся к головному модулю.

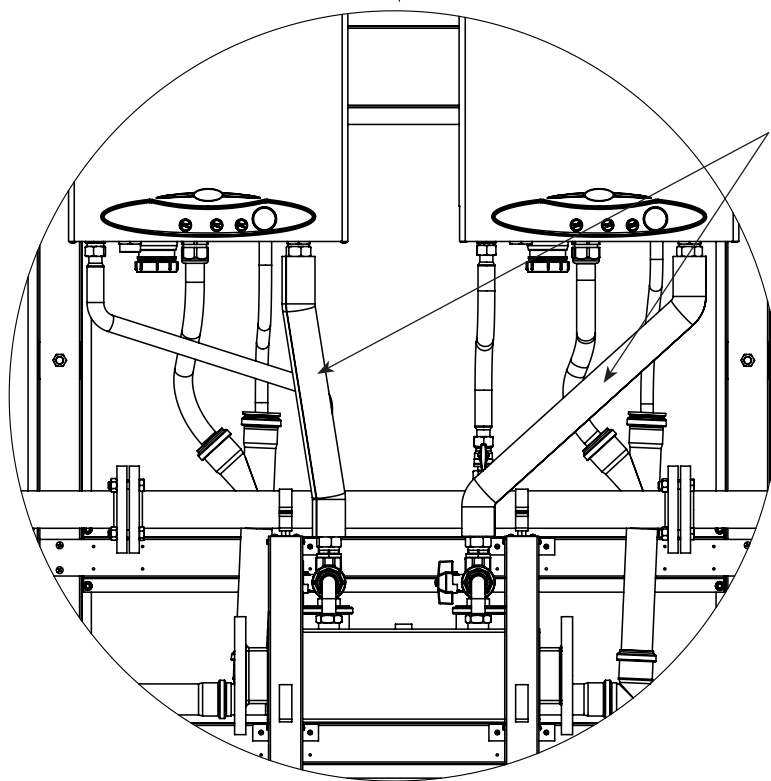
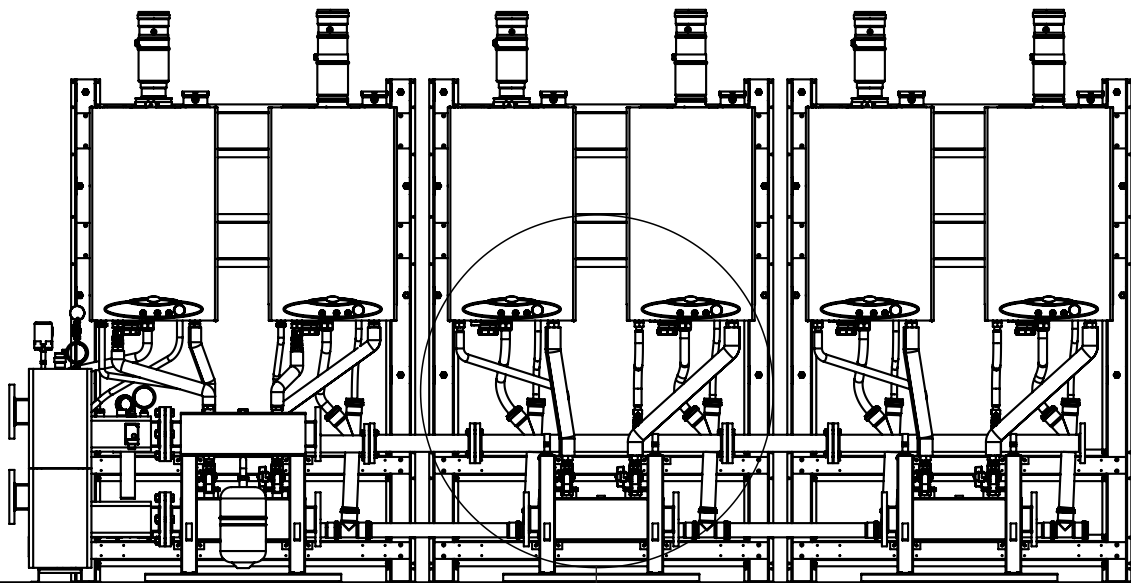

Гибкие трубы обратки

Соедините штуцеры обратки котлов с гидравлическими переключающими группами, используя гибкие трубы идущие в комплекте. Используйте прокладки G1.
Оберните трубы клейкой изоляцией идущей в комплекте, нарезав ее под размер.

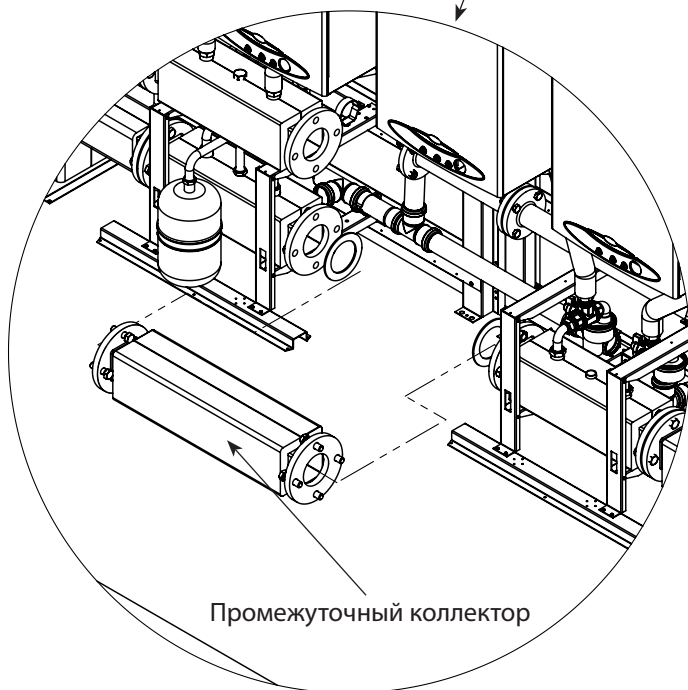
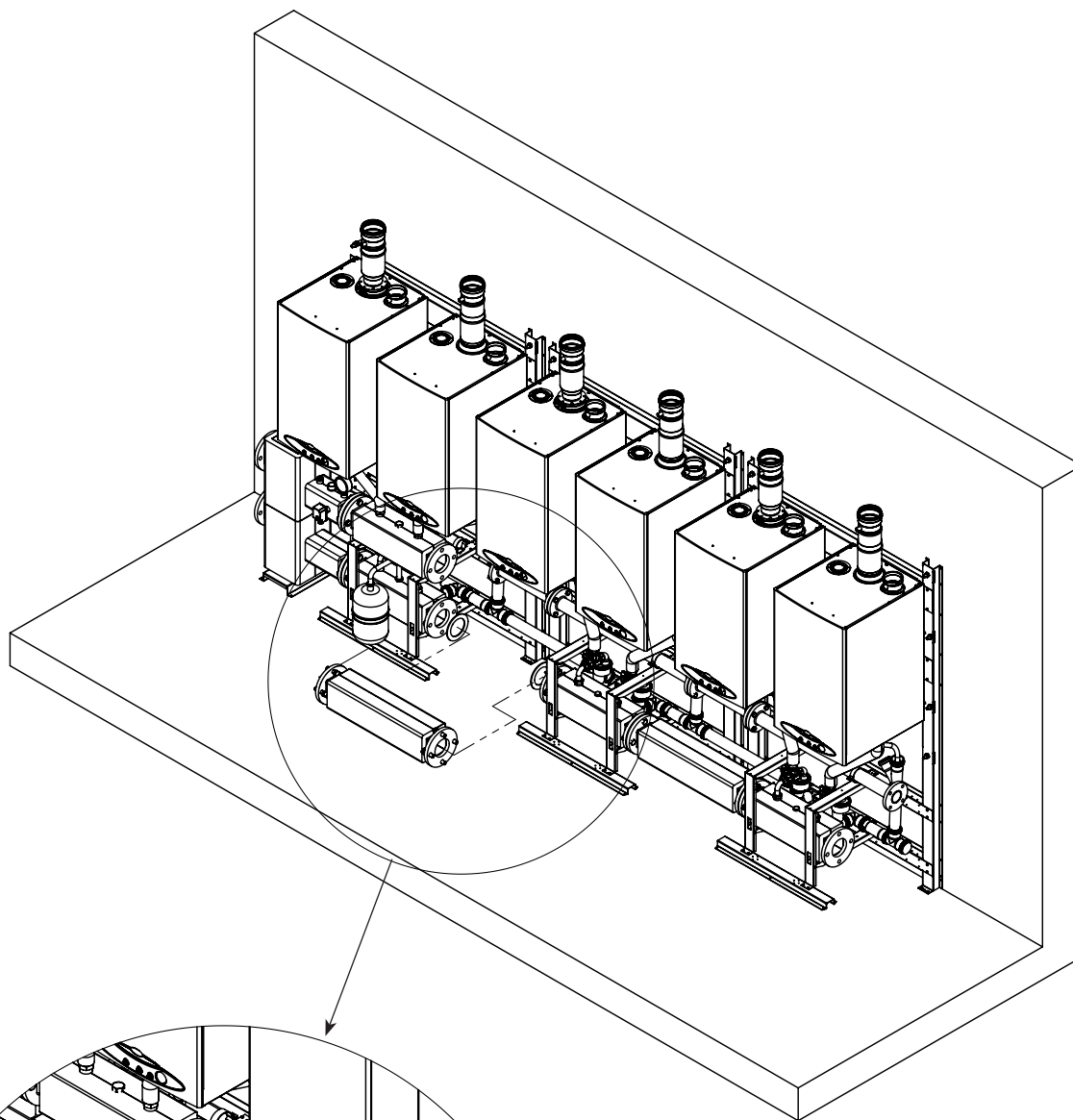

Промежуточный коллектор

Соедините между собой коллекторы обратной модулей расширения и головного модуля, используя промежуточные коллекторы и винты с гайками M16, а также резиновые прокладки DN80.

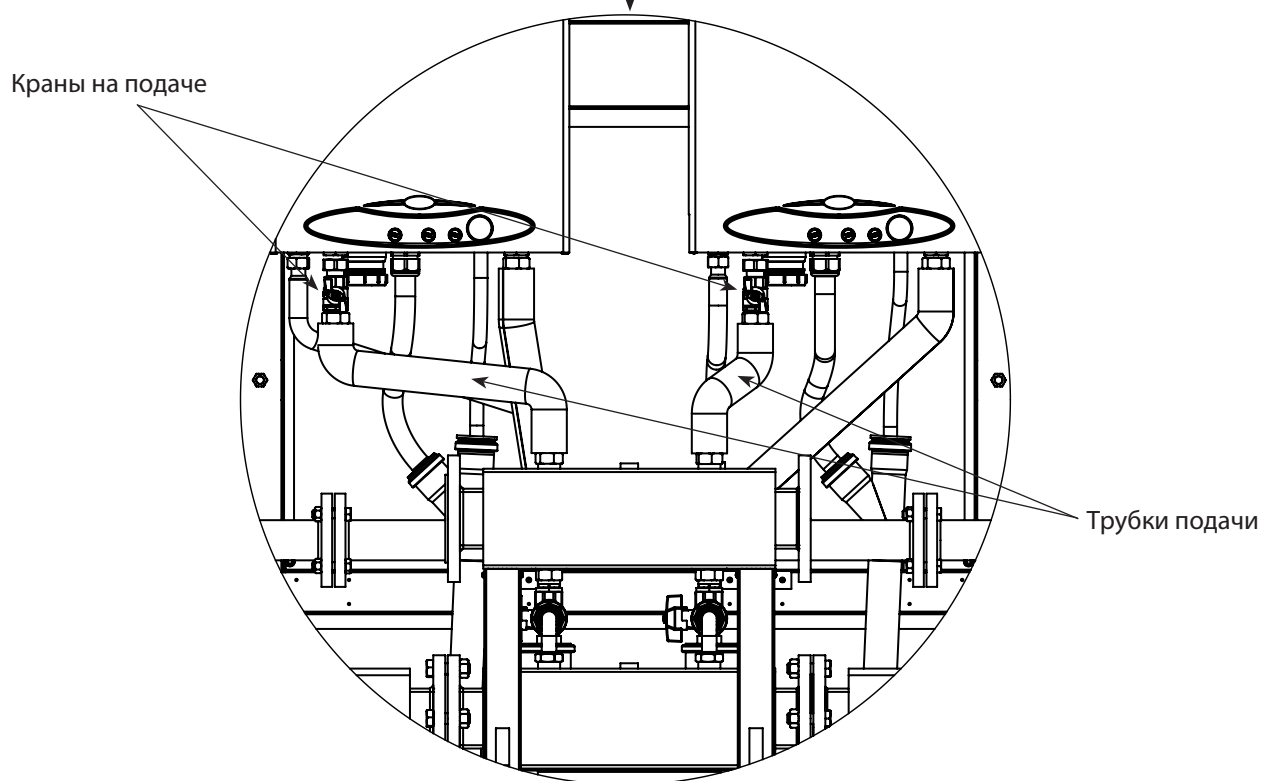
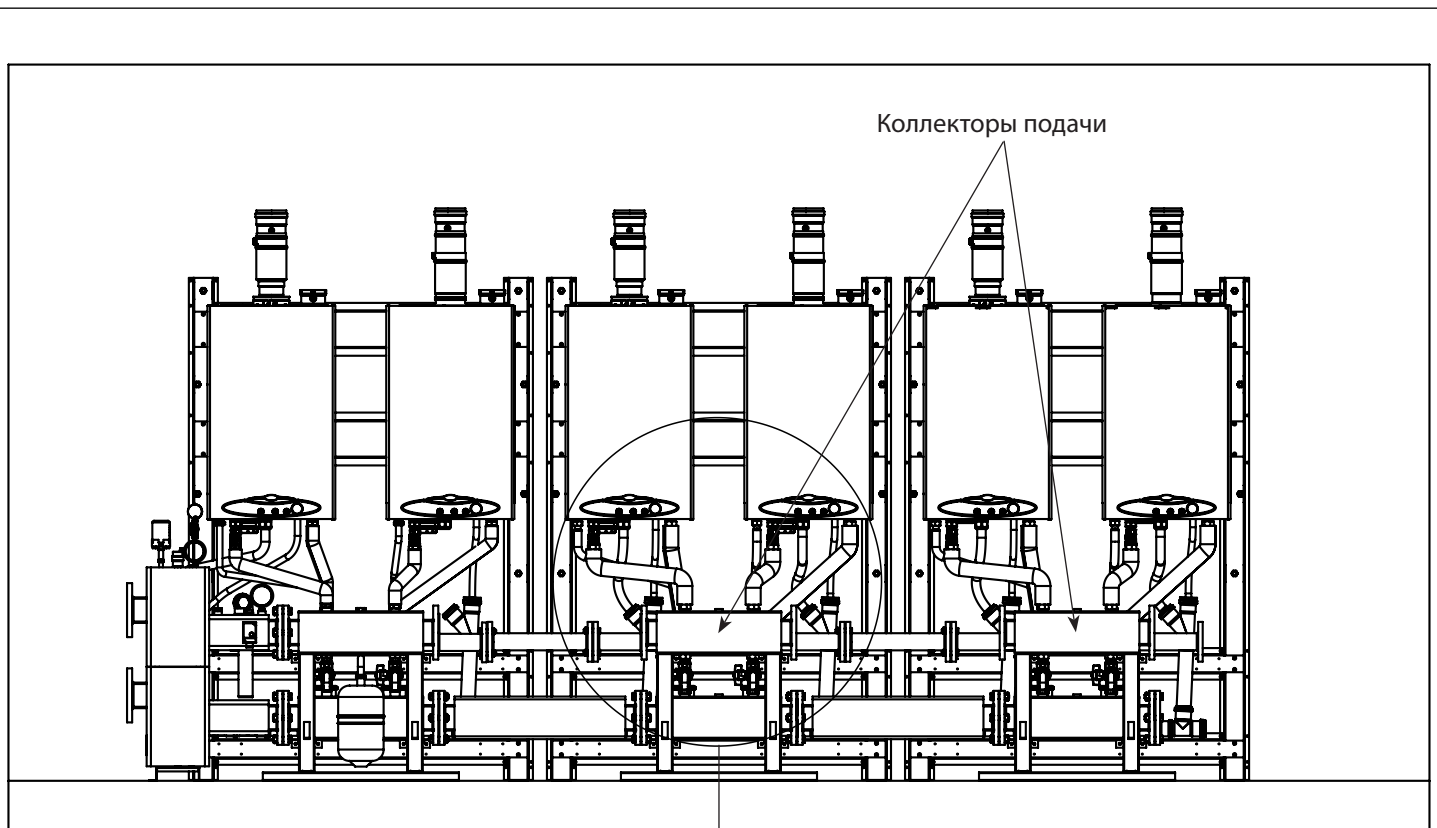

Установите коллекторы подачи на верхних кронштейнах опорной рамы.
 Подключите краны подачи (красные) к патрубкам подачи котлов.
 Потом подключите краны подачи к штуцерам на коллекторе подачи, используя прокладки G1.
 Оберните трубы клеевой изоляцией идущей в комплекте, нарезав ее под размер.

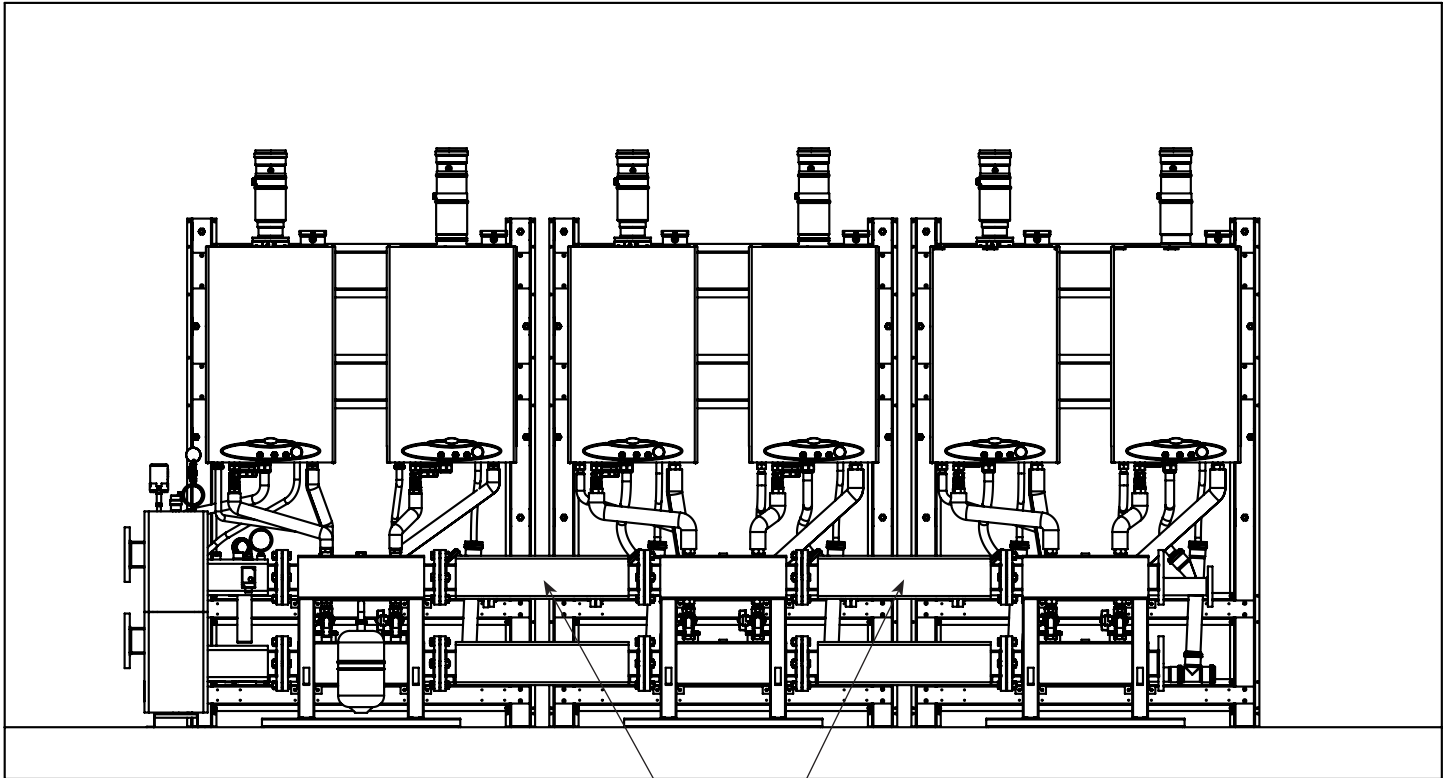

Промежуточные коллекторы

Соедините между собой коллекторы подачи модулей расширения и головного модуля, используя промежуточные коллекторы и винты с гайками M16, а также резиновые прокладки DN80.

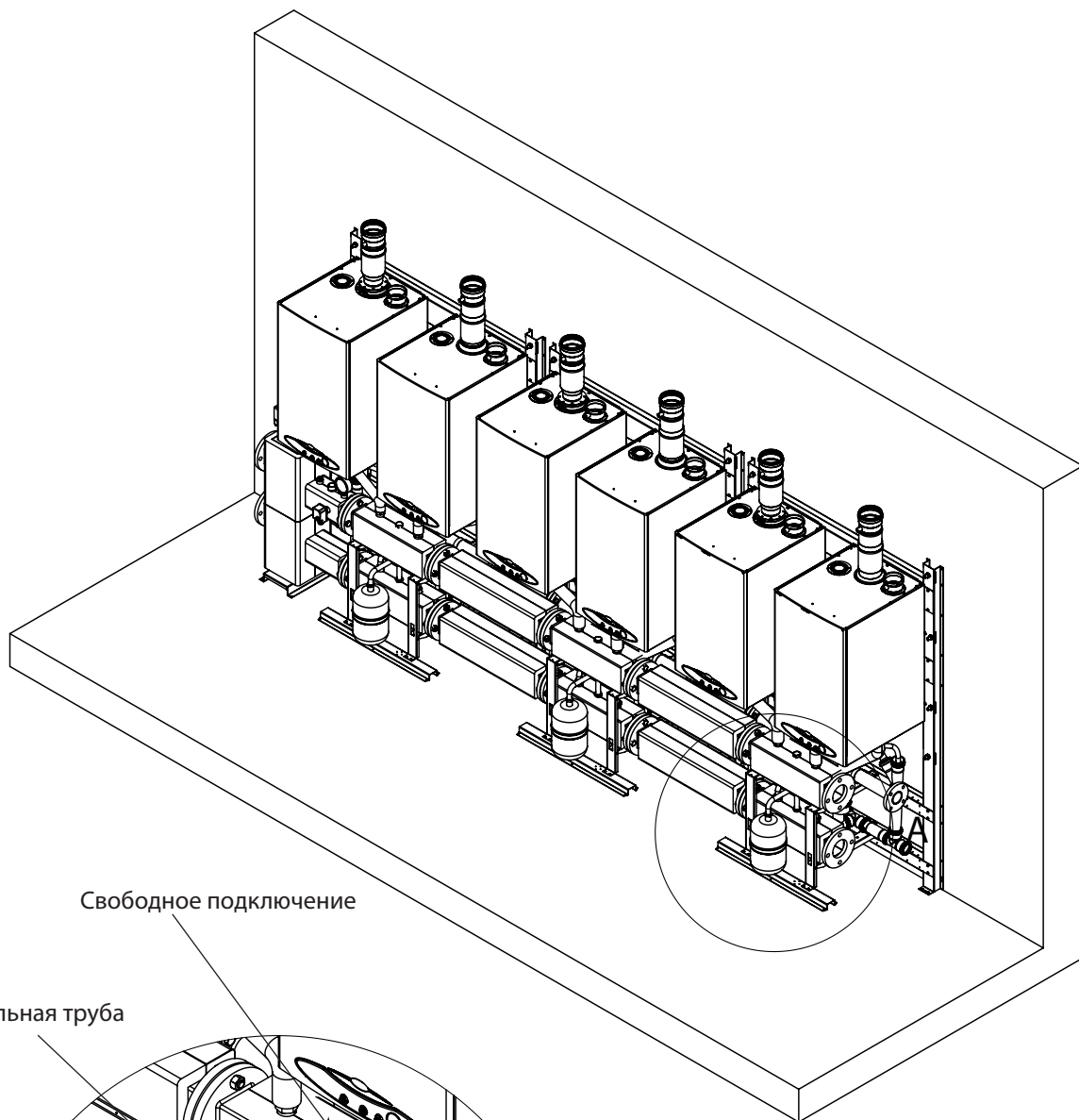

Свободное подключение

Стальная труба

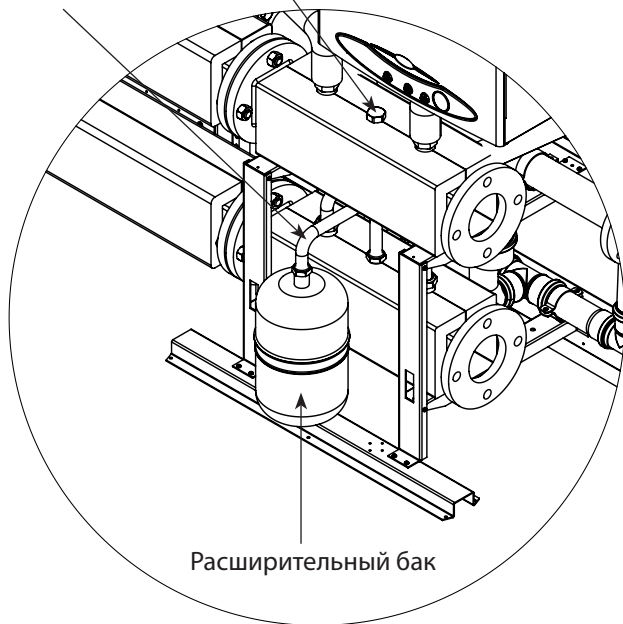

Расширительный бак

Подключите расширительный бак к коллектору на свободное подключение используя стальную трубу и уплотнения G 3/4.

ВНИМАНИЕ: расширительный бак может быть подключен как к коллектору подачи, так и к коллектору обратки. При этом оставшееся отверстие необходимо будет заглушить с помощью заглушки G 3/4.

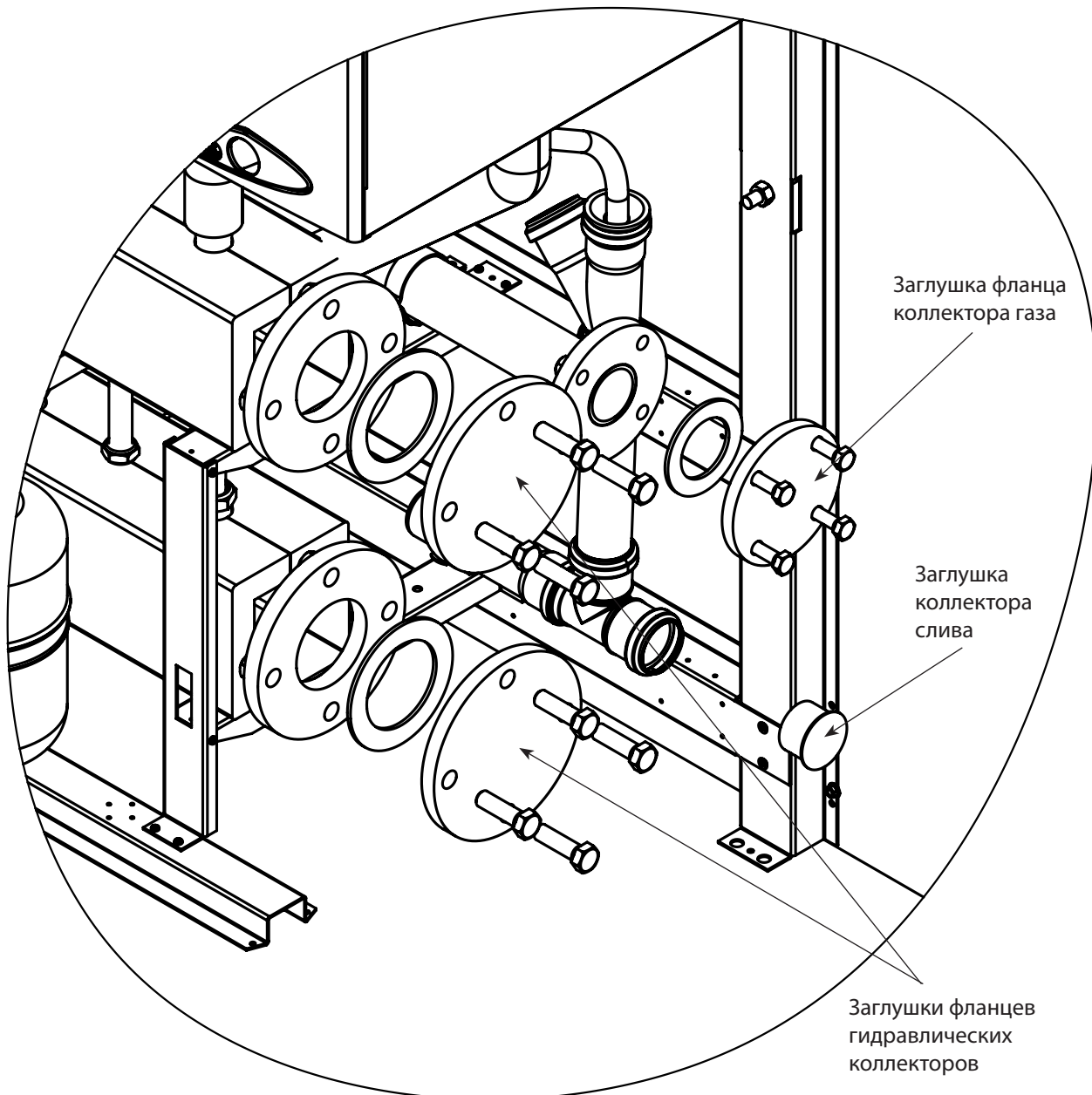

На последнем модуле расширения:

- заглушите фланец коллектора газа используя заглушку DN50 PN6, винты с гайками M12 и резиновую прокладку DN50;
- заглушите фланцы гидравлических коллекторов используя заглушку DN80 PN6, винты с гайками M16 и резиновые прокладки DN80;
- заглушите коллектор слива с помощью заглушки диаметром 50.

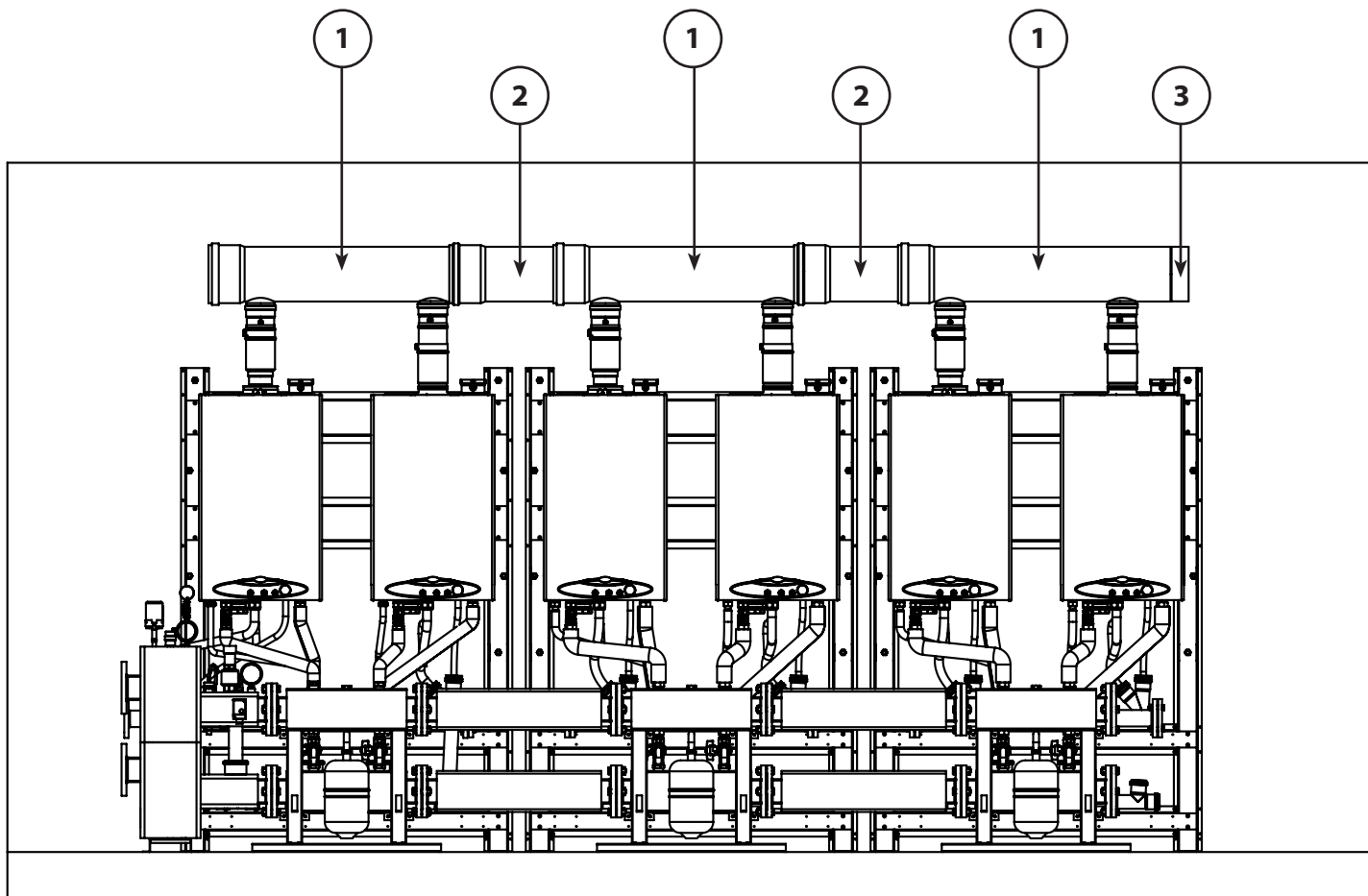

Поз.	Описание	Код
1	Коллектор дыма диаметром 200 мм Коллектор дыма диаметром 160 мм	0COLLFUM01 0COLLFUM00
2	Удлинитель диаметром 200 L = 475 мм Удлинитель диаметром 160 L = 475 мм	0PROLUNG15 0PROLUNG12
3	Заглушка коллектора дыма диаметром 200 мм Заглушка коллектора дыма диаметром 160 мм	0SCARCON02 0SCARCON01

Организуйте эвакуацию продуктов сгорания модульного теплогенератора, используя типовые компоненты указанные в таблице и на рисунке, обращая внимание, что:

- для модульных теплогенераторов с полной мощностью до 340 кВт используются дымоходы диаметров 160 мм;
- для модульных теплогенераторов с полной мощностью свыше 340 кВт используются дымоходы диаметров 200 мм.

ВНИМАНИЕ:

Элементы дымохода описанные в данной инструкции не входят в комплект поставки продукта. Они идут как аксессуары и заказываются отдельно.

2. СБОРКА МОДУЛЬНОГО ТЕПЛОГЕНЕРАТОРА БЕЗ ОПОРНОЙ РАМЫ

В случае установки модульных теплогенераторов непосредственно на стену, без помощи опорной рамы, задача монтажника состоит в том чтобы установить опоры для гидравлических коллекторов и коллектора газа, а также системы слива конденсата.

Ниже приведены чертежи для данной установки.

Порядок монтажа установки совпадает с таковым для установки использующей опорную раму и приведен ранее в данном документе.

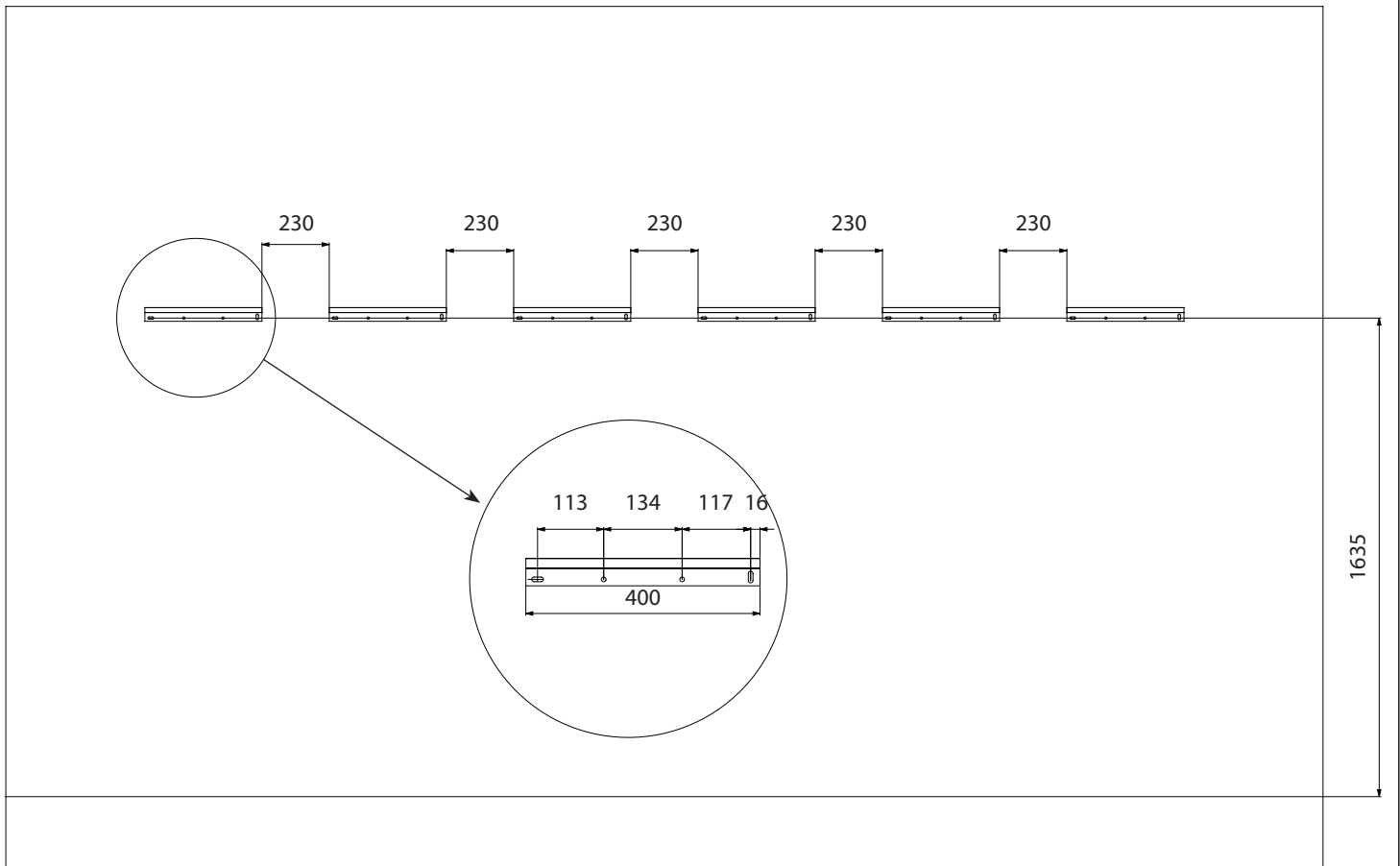

Расстояния относительно расположения планок крепления котлов.

2.1 ЛЕВОСТОРОННЯЯ КОНФИГУРАЦИЯ (ГИДРОСТРЕЛКА СЛЕВА)

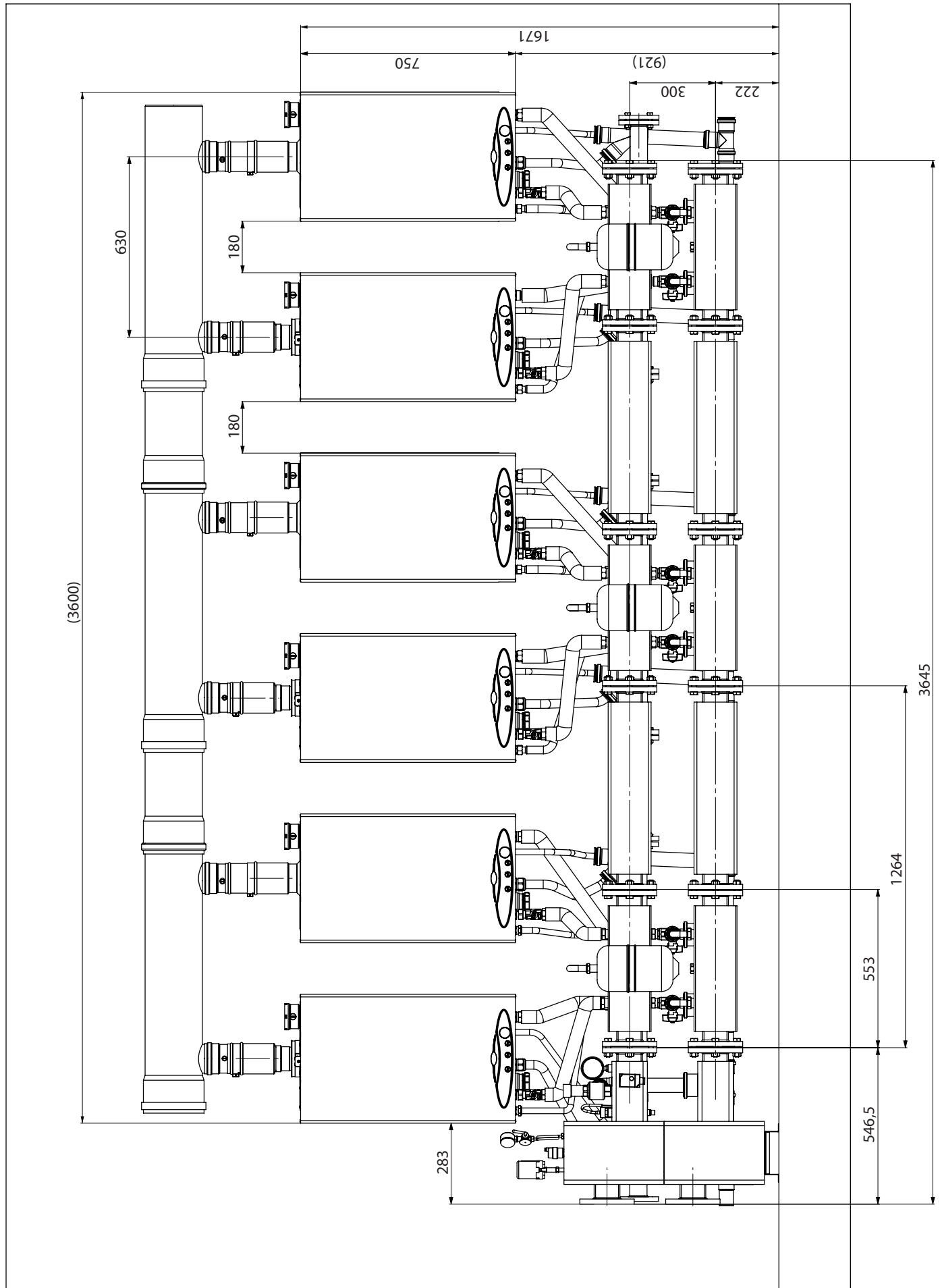

Габариты при левостороннем монтаже модульного теплогенератора на стене.
Вид спереди.

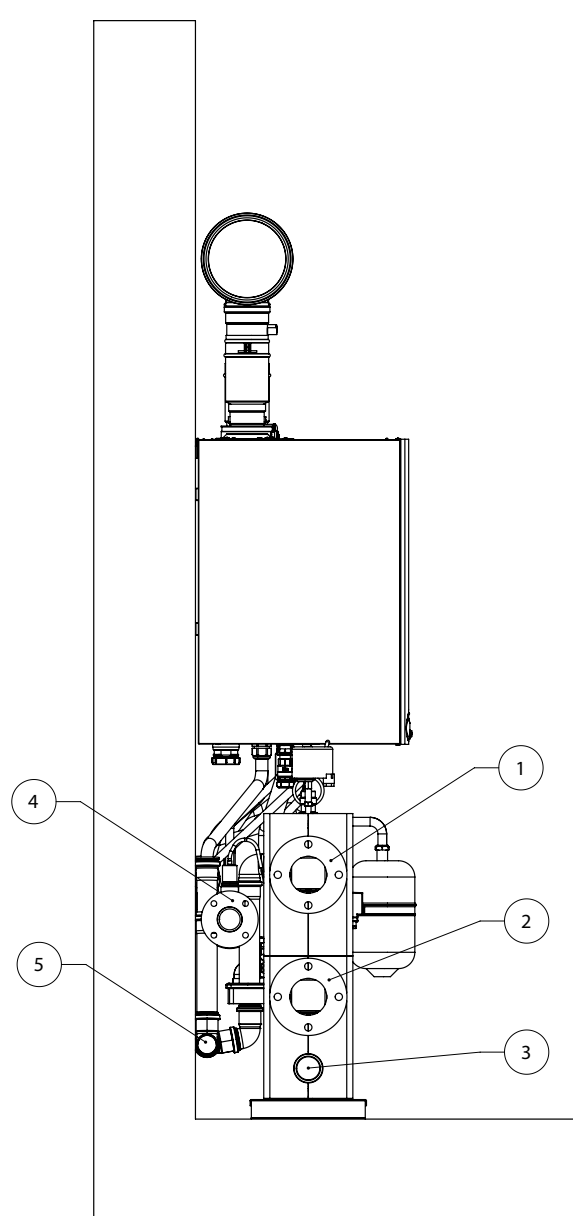
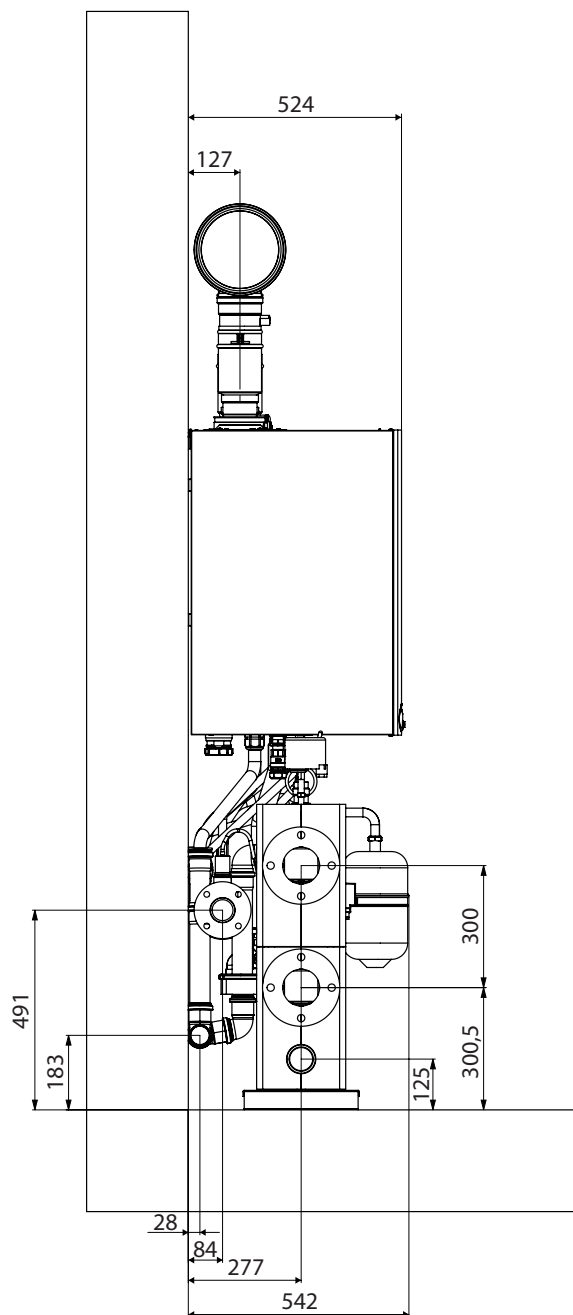

Поз.	Описание
1	Подача DN80 PN6
2	Обратка DN80 PN6
3	Слив G 1 1/2 F
4	Вход газа DN50 PN6
5	Слив конденсата

Габариты при левостороннем монтаже модульного теплогенератора на стене.
Вид сбоку.

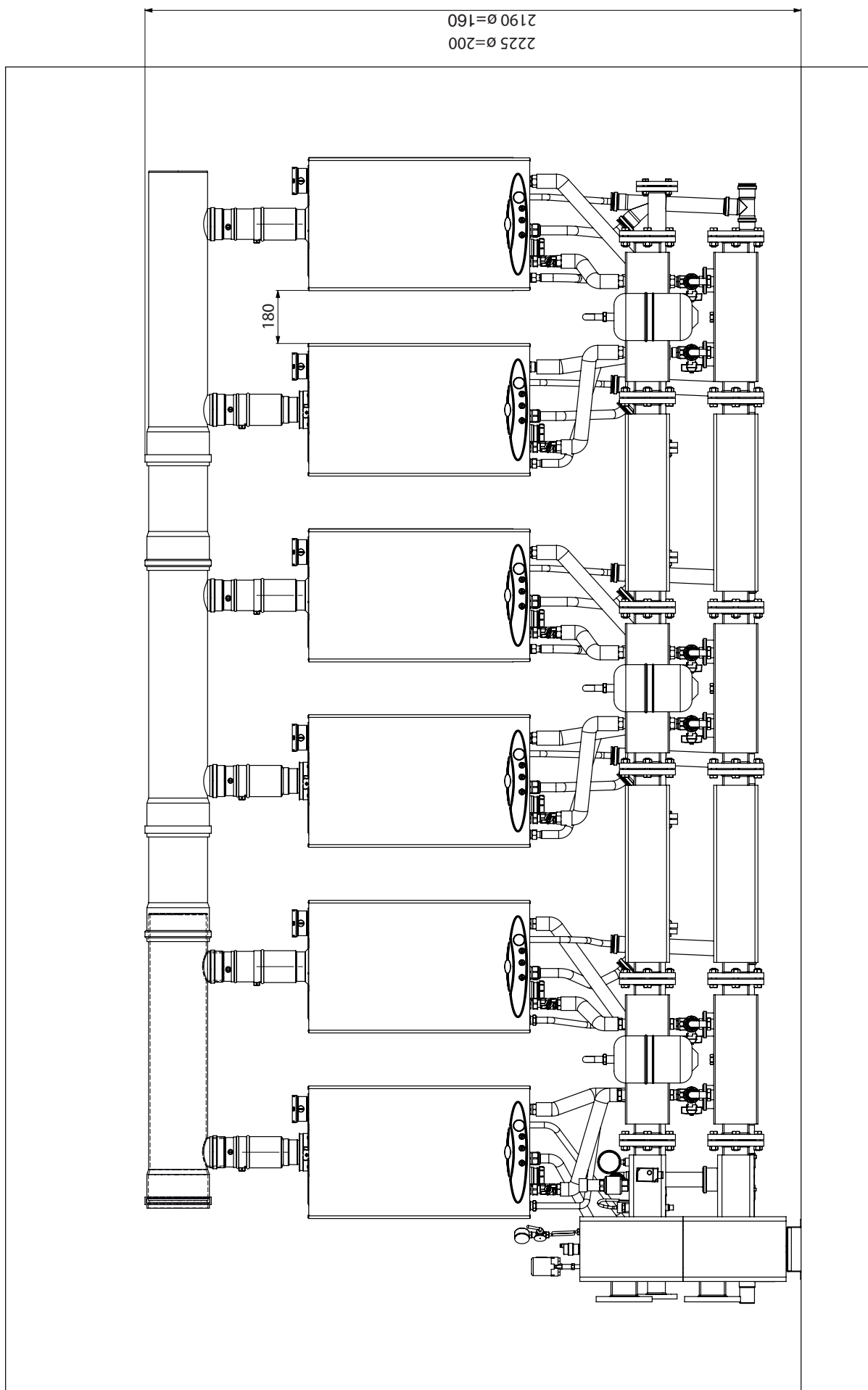

Габариты при левостороннем монтаже модульного теплогенератора на стене.
Габариты с дымоходом.

2.2 ПРАВОСТОРОНЯЯ КОНФИГУРАЦИЯ (ГИДРОСТРЕЛКА СПРАВА)

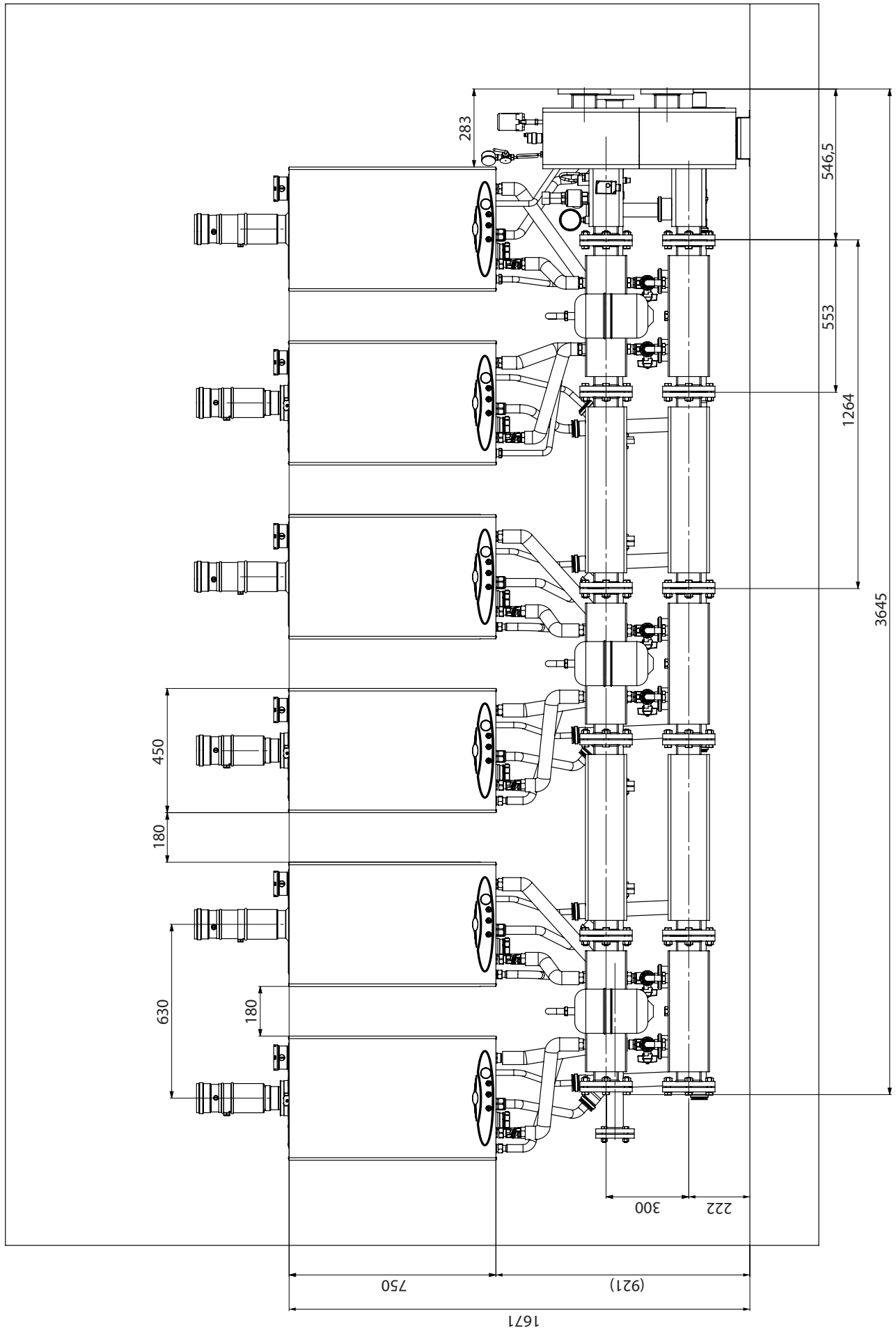

Габариты при правостороннем монтаже модульного теплогенератора на стене.
Вид спереди.

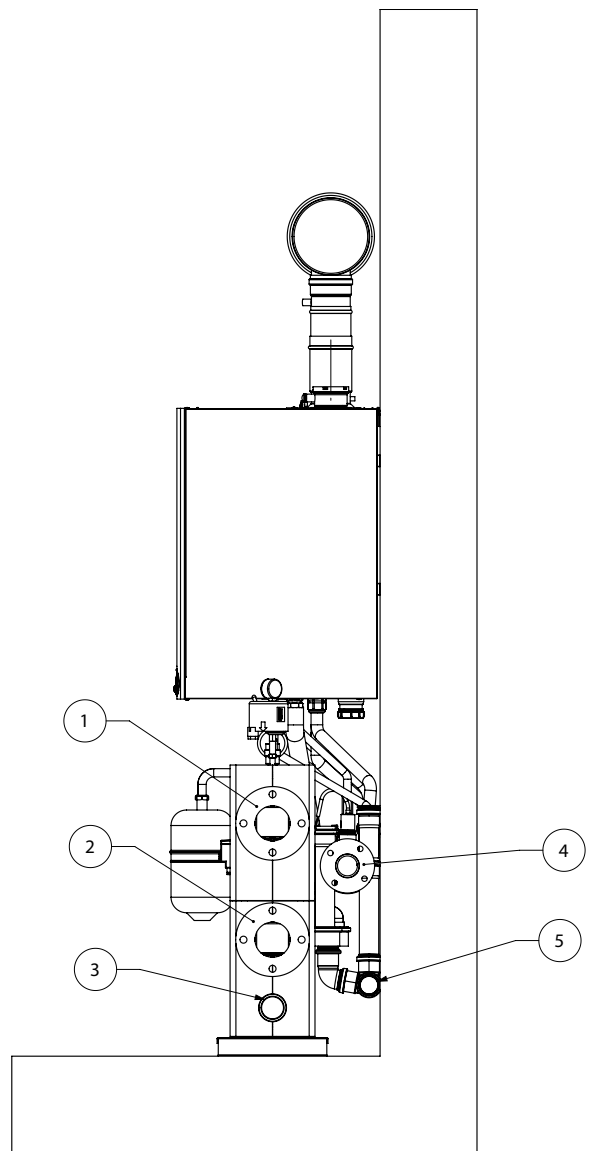
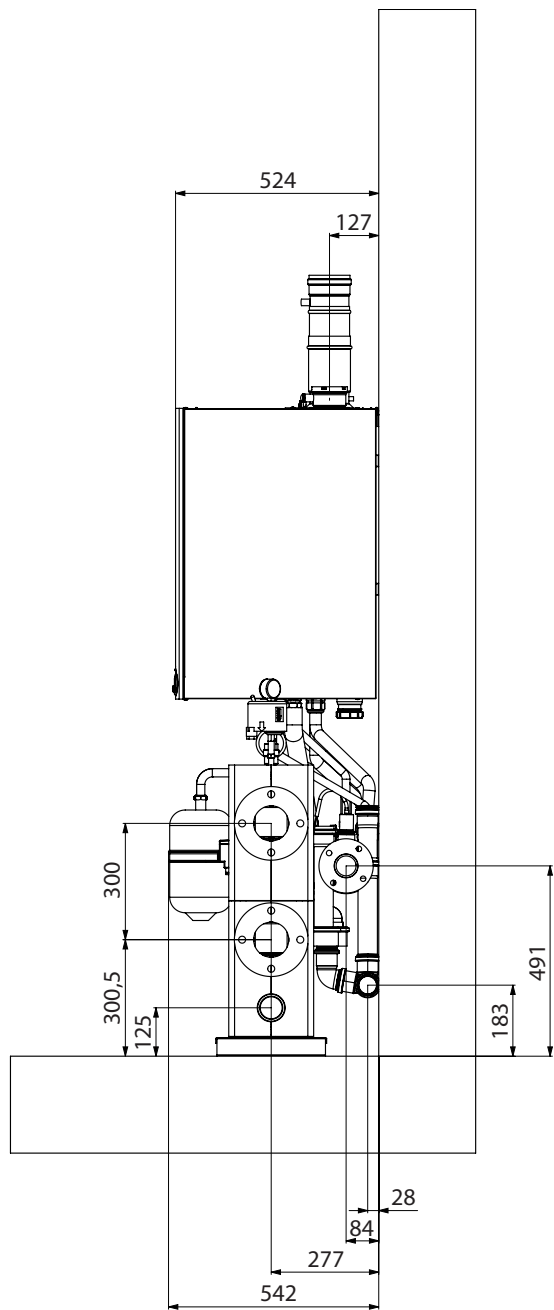

Поз.	Описание
1	Подача DN80 PN6
2	Обратка DN80 PN6
3	Слив G 1 1/2 F
4	Вход газа DN50 PN6
5	Слив конденсата

Габариты при правостороннем монтаже модульного теплогенератора на стене.
Вид сбоку.

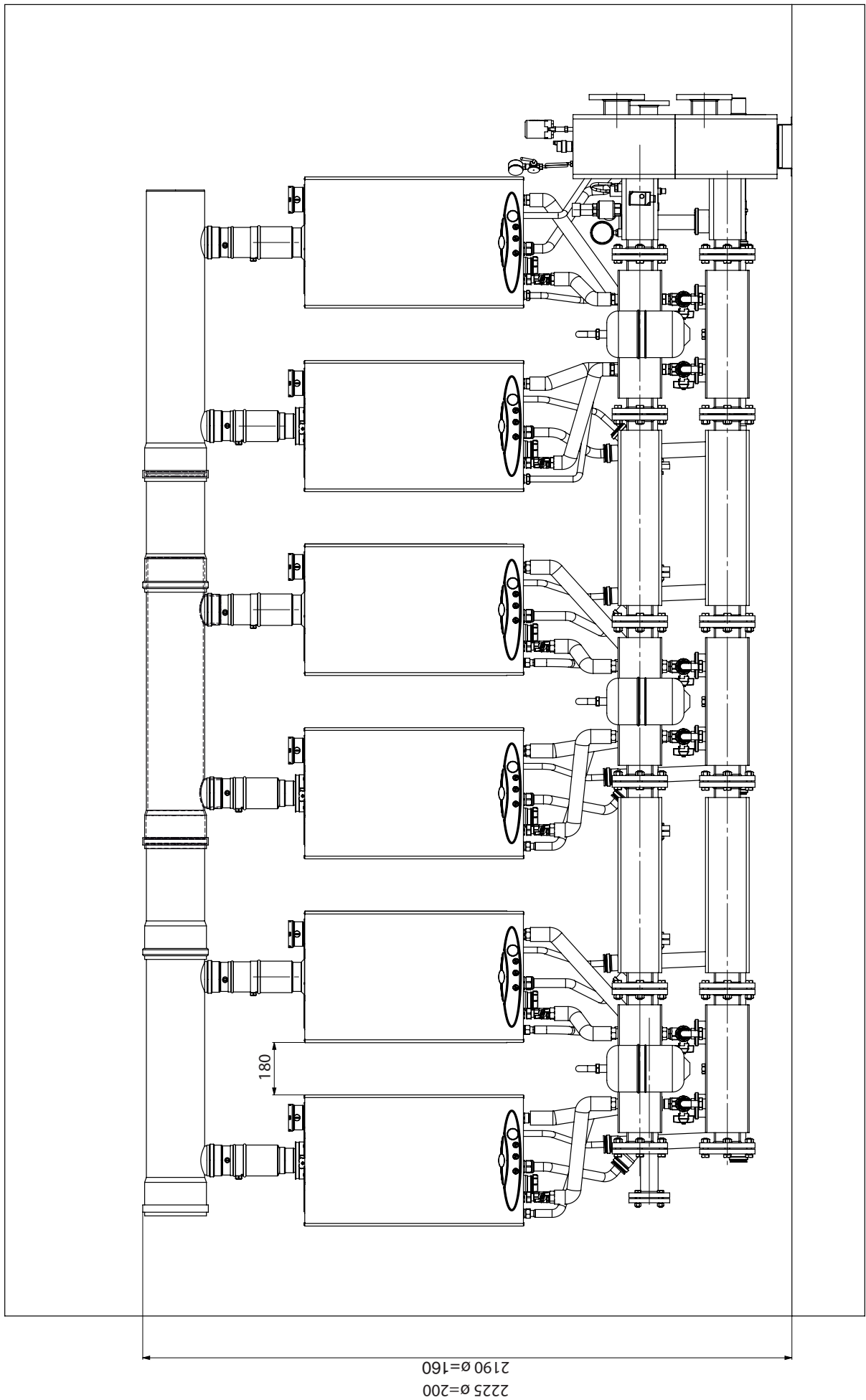

Габариты при правостороннем монтаже модульного теплогенератора на стене.
 Габариты с дымоходом.

2.3 ЛЕВОСТОРОНЯЯ КОНФИГУРАЦИЯ (ПРЯМОЙ КОЛЛЕКТОР СЛЕВА)

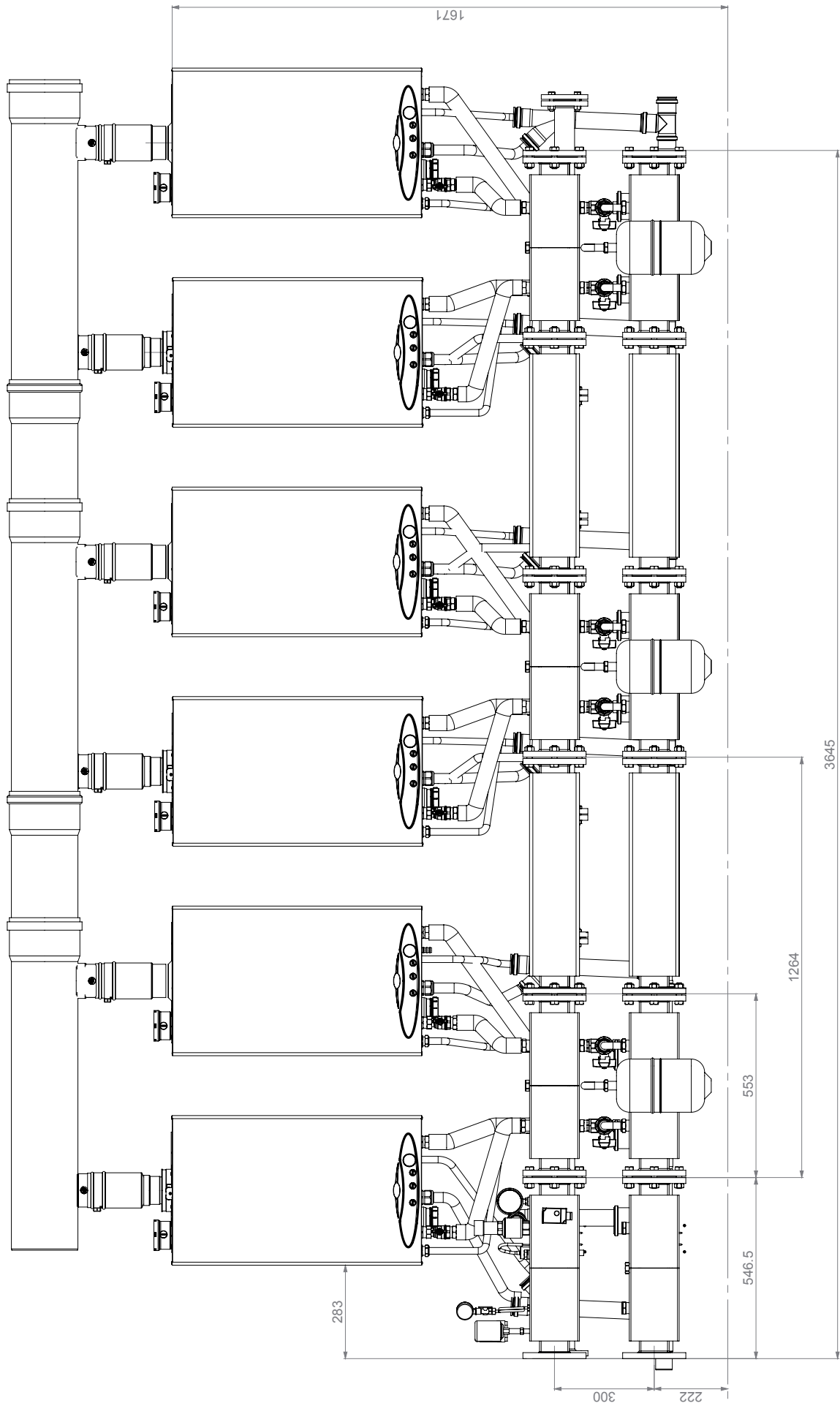

Габариты при левостороннем монтаже модульного теплогенератора на стене.
Вид спереди.

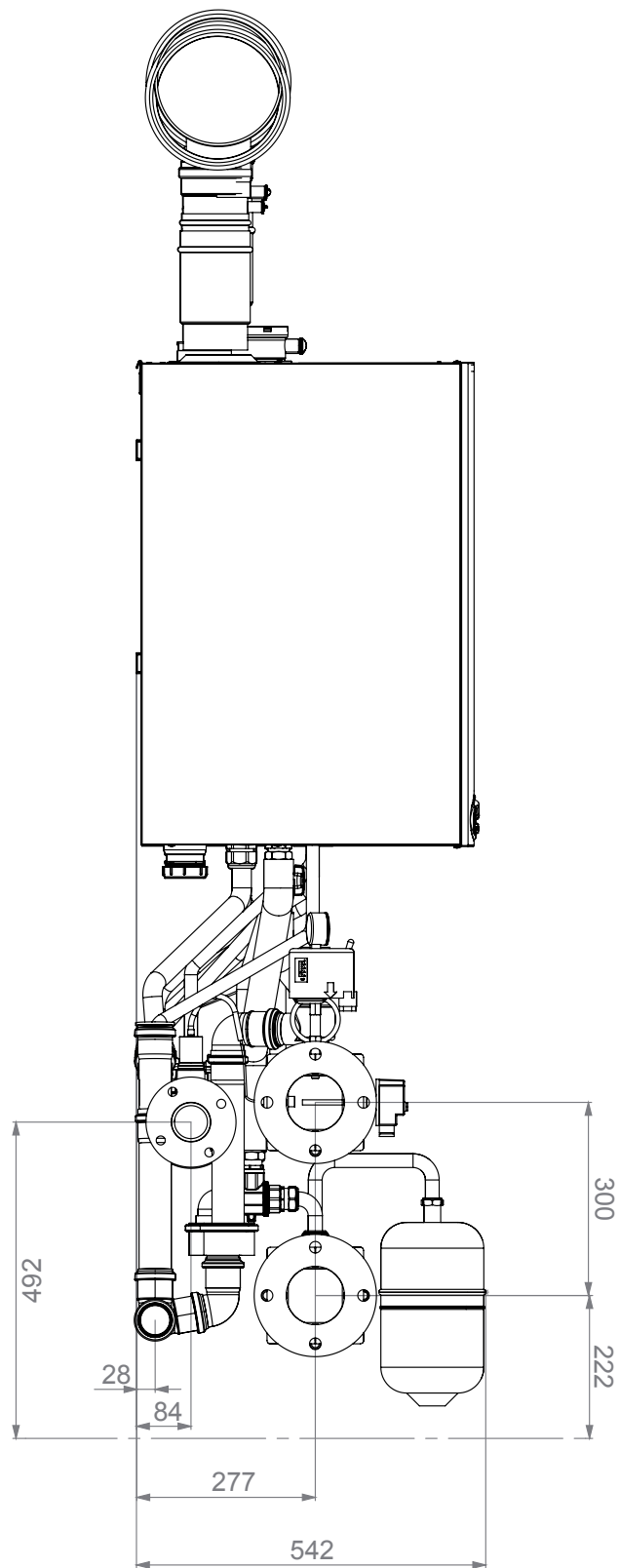

Поз.	Описание
1	Подача DN80 PN6
2	Обратка DN80 PN6
3	Слив G 1 1/2 F
4	Вход газа DN50 PN6
5	Слив конденсата

Габариты при левостороннем монтаже модульного теплогенератора на стене.
Вид сбоку.

2.4 ПРАВСТОРОНЯЯ КОНФИГУРАЦИЯ (ПРЯМОЙ КОЛЛЕКТОР СПРАВА)

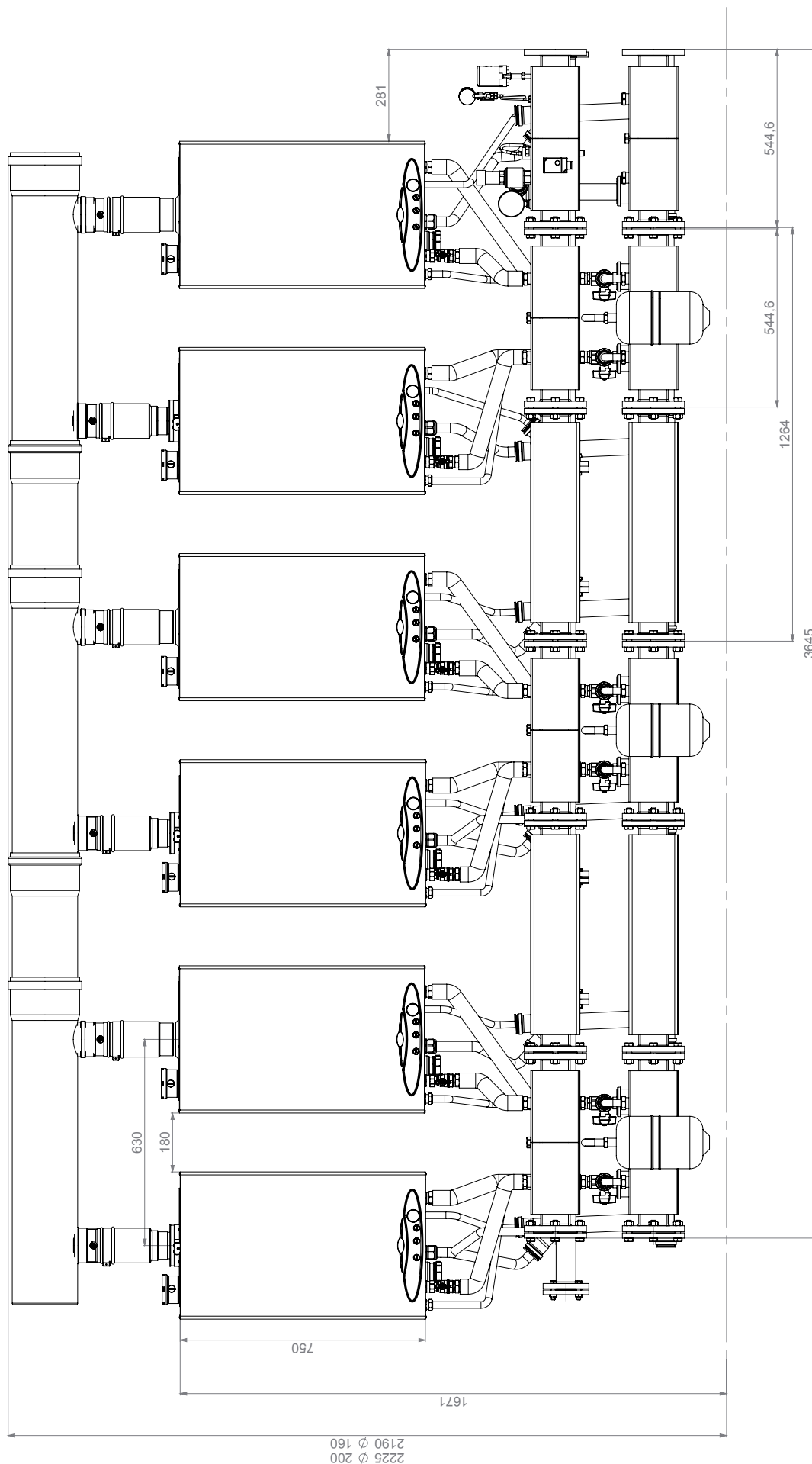

Габариты при правостороннем монтаже модульного теплогенератора на стене.
Вид спереди.

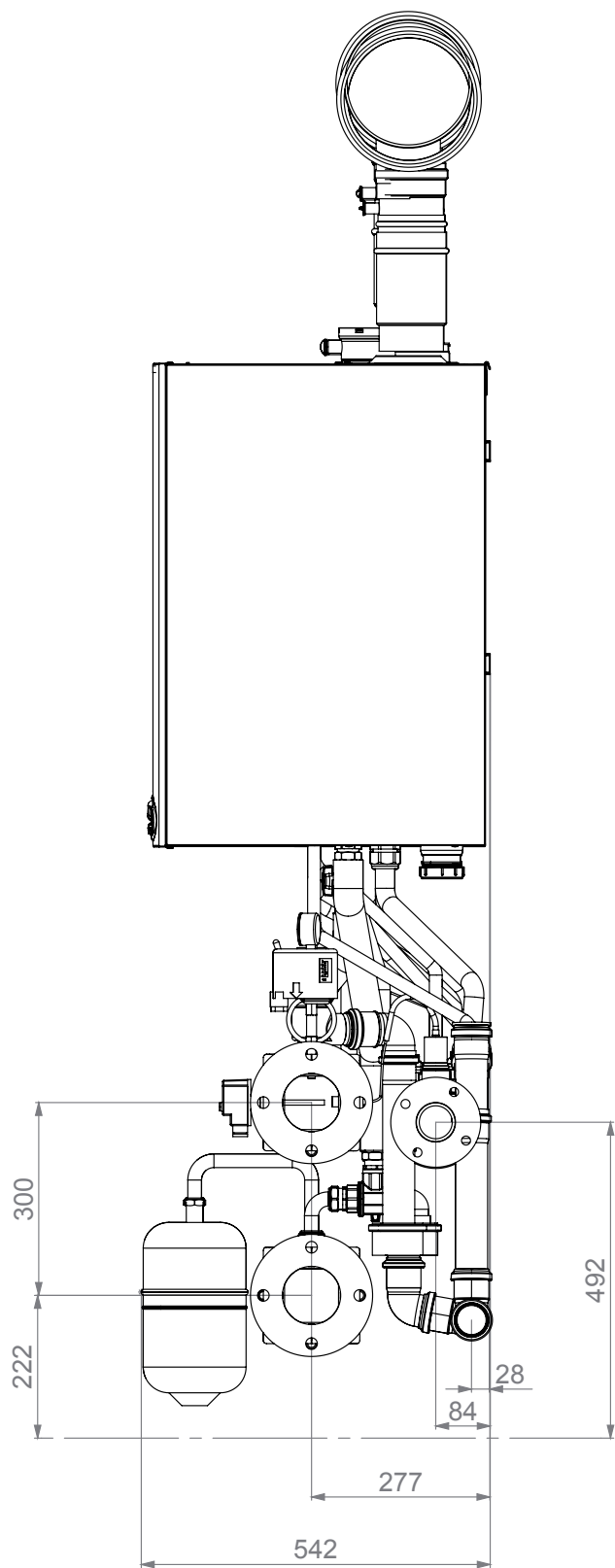

Поз.	Описание
1	Подача DN80 PN6
2	Обратка DN80 PN6
3	Слив G 1 1/2 F
4	Вход газа DN50 PN6
5	Слив конденсата

Габариты при правостороннем монтаже модульного теплогенератора на стене.
Вид сбоку.



O L I B M U R U 3 3

BRAND NAME



Fondital S.p.A.

25079 VOBARNO (Brescia) Italia - Via Cerreto, 40

Tel. 0365/878.31

e mail: info@fondital.it - www.fondital.com

Il produttore si riserva il diritto di apportare ai propri prodotti quelle modifiche che riterrà necessarie o utili, senza pregiudicarne le caratteristiche essenziali.