



Технический каталог

Центральная многозональная система MIV

Внутренние блоки

Канальный тип высоконапорный

MVH71A-VA1

MVH80A-VA1

MVH90A-VA1

MVH112A-VA1

MVH140A-VA1

MVH160A-VA1

MVH200A-VA1

MVH250A-VA1

MVH280A-VA1

MVH400A-VA1

MVH450A-VA1

MVH560A-VA1



Канальный тип высоконапорный

1. Особенности	2
2. Технические характеристики	4
3. Габариты	8
4. Пространство для обслуживания.....	15
5. Схема холодильного контура	16
6. Электрическая схема.....	18
7. Технические характеристики вентилятора	22
8. Таблицы производительности.....	25
9. Электрические характеристики.....	33
10. Уровень шума	34

1. Особенности

1.1 Расширенные возможности применения благодаря высокому значению внешнего статического давления.



1.1.1 Внешнее статическое давление внутреннего блока 196 Па (для моделей 71-160), 250 Па (для моделей 200-280) и 200 Па (для моделей 400-560).

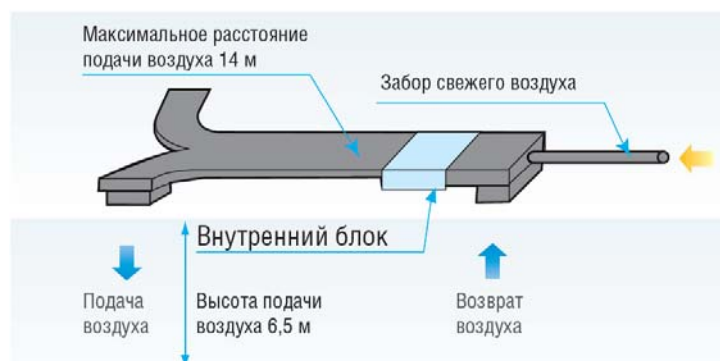

1.1.2 Максимальное расстояние подачи воздуха составляет около 14 м при высоте подачи 6,5 м.

1.1.3 Для монтажа высоконапорного канального блока требуется минимальная высота проема над подвесным потолком (450 мм) за счет высоты корпуса блока 420 мм (модели 71-160).

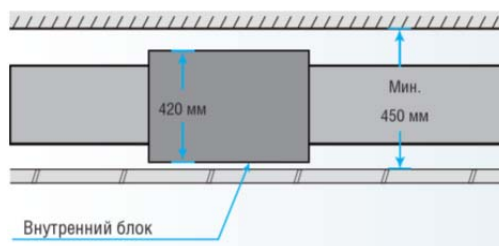

1.2 Широкий модельный ряд

— 12 моделей производительностью от 71, до 56 кВт.

1.3 Расширенные возможности с четырьмя скоростями вращения вентилятора

Просто измените подключение проводки с МН на Ме (для моделей 71–160).

1.4 Удобство монтажа

1.4.1 Электронный расширительный клапан установлен во внутреннем блоке (модели 71-160).

1.4.2 Стандартный фильтр устанавливается в алюминиевую рамку, которая снимается движением вниз от дна корпуса.

1.4.3. Камера забора воздуха входит в комплект стандартного оборудования (для моделей 71–160)

1.4.4 Для удобного подсоединения воздухопроводов на воздухозаборном и воздуховыпускном отверстиях имеются фланцы.

1.5 Удобное управление и обслуживание

1.5.1 Беспроводной пульт управления RM05/BG(T)E-A в стандартной поставке.

2. Технические характеристики

Модель			MVH71A-VA	MVH80A-VA1	MVH90A-VA1
Питание		В, Ф, Гц	220-240В~, 1Ф, 50Гц		
Охлаждение	Производительность	кВт	7.1	8	9
	Потребляемая мощность	Вт	263	263	423
	Номинальный ток	А	1.1	1.1	1.8
Нагрев	Производительность	кВт	8	9	10
	Потребляемая мощность	Вт	263	263	423
	Номинальный ток	А	1.1	1.1	1.8
Максимальная потребляемая мощность		кВт	269	269	437
Максимальный ток		А	1.23	1.23	1.8
Электродвигатель вентилятора внутреннего блока	Модель		YDK100-4X-2	YDK100-4X-2	YDK160-4C
	Тип		AC Motor		
	Производитель		YongAn	YongAn	WELLING
	Потребляемая мощность	Вт	247	247	391
	Емкость конденсатора	мкФ	12	12	10
	Скорость (выс./ср./низ.)	об/мин	975/923//847	975/923//847	1282/1213/1035
Теплообменник внутреннего блока	Количество рядов		2	2	3
	Шаг трубок(а) x рядов (b)	мм	25.4×22	25.4×22	25.4×22
	Шаг оребрения	мм	1.5	1.5	1.6
	Тип ребер		Алюминий с гидрофильным покрытием		
	Диаметр трубки, тип	мм	Ф9.52 с внутренними канавками		
	Размеры теплообменника (Ш*В*Г)	мм	700*356×44	700*356×44	700*356×66
	Количество контуров		3	3	3
Расход воздуха внутр. блока (выс./ср./низ.)		м ³ /ч	1510/1399/1236	1500/1396/1221	1936/1721/1511
Внешнее статическое давление (выс.)		Па	40(30~ 196)	40(30~ 196)	40(30~ 196)
Уровень шума внутр. блока (выс./ср./низ.)		дБ(А)	48/46/44	48/46/44.5	52/49/47
Внутренний блок	Габариты (Ш*В*Г)	мм	952*420*690	952*420*690	952*420*690
	Габариты упаковки (Ш*В*Г)	мм	1102*450*768	1102*450*768	1102*450*768
	Вес блока/в упаковке	кг	45/50	45/50	46.5/52.4
Тип хладагента			R410A		
Дроссель	Тип		EXV		
	Модель		BD20FKS, (Winding: DZF20XQ-1000-XHP-6)		
Расчетное давление		МПа	4.4/2.6		
Трубопровод хладагента	Жидкость/ Газ	мм	Ф9.52/ Ф15.9	Ф9.52/ Ф15.9	Ф9.52/ Ф15.9
Электропроводка	Провод питания	мм ²	3*2.5(L≤20м); 3*3.5(L≤50м)		
	Сигнальный провод	мм ²	3*0.75		
Диаметр дренажной трубы		мм	Ф32 (ID Ф25, OU Ф32)		
Управление			Беспроводной пульт управления (RM05/BG(T)E-A) с возможностью принудительного задания адреса блока		
Диапазон рабочих температур		°С	Охлаждение: 17~32; Нагрев:10~28		

Примечание: 1. Номинальная мощность охлаждения указана для следующих условий: температура воздуха в помещении 27°С по сухому термометру, 19°С по влажному термометру; наружная температура 35° по сухому термометру. Эквивалентная длина трубопровода хладагента 8м (по горизонтали).
2. Номинальная мощность нагрева указана для следующих условий: температура воздуха в помещении 20°С по сухому термометру; наружная температура 7° по сухому термометру, 6°С по влажному термометру. Эквивалентная длина трубопровода хладагента 8м (по горизонтали).

Модель			MVH112A-VA1	MVH140A-VA1	MVH160A-VA1
Питание		В, Ф, Гц	220-240В~, 1Ф, 50Гц		
Охлаждение	Производительность	кВт	11.2	14	16
	Потребляемая мощность	Вт	524	627	832
	Номинальный ток	А	2.3	2.7	3.6
Нагрев	Производительность	кВт	12.5	16	18
	Потребляемая мощность	Вт	524	627	832
	Номинальный ток	А	2.3	2.7	3.6
Максимальная потребляемая мощность		кВт	528	660	891
Максимальный ток		А	2.3	2.85	4.77
Электродвигатель вентилятора внутреннего блока	Модель		YSK200-4F-1	YSK300-4C-1	YSK400-4C-2
	Тип		AC MOTOR		
	Производитель		WELLING	YongAn	YongAn
	Потребляемая мощность	Вт	490	588	798
	Емкость конденсатора	мкФ	15	12	15
	Скорость (выс./ср./низ.)	об/мин	1000/930/774	956/853/697	1087/953/836
Теплообменник внутреннего блока	Количество рядов		3	4	4
	Шаг трубок(а) x рядов (b)	мм	25.4×22	25.4×22	25.4×22
	Шаг оребрения	мм	1.6	1.6	1.6
	Тип ребер		Алюминий с гидрофильным покрытием		
	Диаметр трубки, тип	мм	Ф9.52 с внутренними канавками		
	Размеры теплообменника (Ш*В*Г)	мм	700*356×66	996*355.6×88	996*355.6×88
	Количество контуров		7	7	7
Расход воздуха внутр. блока (выс./ср./низ.)		м ³ /ч	2117/1950/1644	2988/2670/2229	3890/3200/2700
Внешнее статическое давление (выс.)		Па	50(30~ 196)	50(30~ 196)	50(30~ 196)
Уровень шума внутр. блока (выс./ср./низ.)		дБ(А)	52/49/47	53/50/48	54/52/50
Внутренний блок	Габариты (Ш*В*Г)	мм	952*420*690	1200*400*600	1200*400*600
	Габариты упаковки (Ш*В*Г)	мм	1102*450*768	1430*450*768	1430*450*768
	Вес блока/в упаковке	кг	50.6/56	68/70	70/77.5
Тип хладагента			R410A		
Дроссель	Тип		EXV		
	Модель		BD20FKS, (Winding: DZF20XQ-1000-XHP-6)		
Расчетное давление		МПа	4.4/2.6		
Трубопровод хладагента	Жидкость/ Газ	мм	Ф9.52/ Ф15.9	Ф9.52/ Ф15.9	Ф9.52/ Ф15.9
Электропроводка	Провод питания	мм ²	3*2.5(L≤20м); 3*3.5(L≤50м)		
	Сигнальный провод	мм ²	3*0.75		
Диаметр дренажной трубы		мм	Ф32 (ID Ф25, OU Ф32)		
Управление			Беспроводной пульт управления (RM05/BG(T)E-A) с возможностью принудительного задания адреса блока		
Диапазон рабочих температур		°С	Охлаждение: 17~32; Нагрев:10~28		

Примечание: 1. Номинальная мощность охлаждения указана для следующих условий: температура воздуха в помещении 27°С по сухому термометру, 19°С по влажному термометру; наружная температура 35° по сухому термометру. Эквивалентная длина трубопровода хладагента 8м (по горизонтали).

2. Номинальная мощность нагрева указана для следующих условий: температура воздуха в помещении 20°С по сухому термометру; наружная температура 7° по сухому термометру, 6°С по влажному термометру. Эквивалентная длина трубопровода хладагента 8м (по горизонтали).

Модель			MVH200A-VA1	MVH250A-VA1	MVH280A-VA1
Питание		В, Ф, Гц	220-240В~, 1Ф, 50Гц		
Охлаждение	Производительность	кВт	20.0	25.0	28.0
	Потребляемая мощность	Вт	1516	1516	1516
	Номинальный ток	А	6.6	6.6	6.6
Нагрев	Производительность	кВт	22.5	26.0	31.5
	Потребляемая мощность	Вт	1516	1516	1516
	Номинальный ток	А	6.6	6.6	6.6
Максимальная потребляемая мощность		кВт	1978	1978	1978
Максимальный ток		А	8.6	8.6	8.6
Электродвигатель вентилятора внутреннего блока	Модель		YDK550-4X (×2)	YDK550-4X (×2)	YDK550-4X (×2)
	Тип		AC Motor		
	Производитель		YongAn		
	Потребляемая мощность	Вт	900/820/630(×2)	900/820/630(×2)	900/820/630(×2)
	Емкость конденсатора	мкФ	12(×2)	12(×2)	15(×2)
	Скорость (выс./ср./низ.)	об/мин	1300/1100/900(×2)	1300/1100/900(×2)	1300/1100/900(×2)
Теплообменник внутреннего блока	Количество рядов		4	4	4
	Шаг трубок(а) x рядов (b)	мм	25.4×22	25.4×22	25.4×22
	Шаг оребрения	мм	1.8	1.8	1.8
	Тип ребер		Алюминий с гидрофильным покрытием		
	Диаметр трубки, тип	мм	Ф9.52, с внутренними канавками		
	Размеры теплообменника (Ш*В*Г)	мм	1125×512×88	1125×512×88	1125×512×88
	Количество контуров		20	20	20
Расход воздуха внутр. блока (выс./ср./низ.)		м ³ /ч	4268/3780/3200	4280/3820/3200	4400/3708/3200
Внешнее статическое давление (выс.)		Па	140(50~250)	140(50~250)	140(50~250)
Уровень шума внутр. блока (выс./ср./низ.)		дБ(А)	59/55/52	59/55/52	59/55/52
Внутренний блок	Габариты (Ш*В*Г)	мм	1425×500×928	1425×500×928	1425×500×928
	Габариты упаковки (Ш*В*Г)	мм	1509×522×964	1509×522×964	1509×522×964
	Вес блока/в упаковке	кг	115/129	115/129	115/129
Тип хладагента			R410A		
Дроссель	Тип		EXV (2 штуки)		
	Модель		BD24FKS(L) (Winding: PXR-6-L400-XHP6R/AMP6BL-P)		
Расчетное давление		МПа	4.4/2.6		
Трубопровод хладагента	Жидкость/ Газ	мм	Ф9.52/ Ф15.9 *2	Ф9.52/ Ф15.9 *2	Ф9.52/ Ф15.9 *2
Электропроводка	Провод питания	мм ²	3*2.5(L≤20м); 3*3.5(L≤50м)		
	Сигнальный провод	мм ²	3*0.75		
Диаметр дренажной трубы		мм	Ф32 (ID Ф25, OU Ф32)		
Управление			Беспроводной пульт управления (RM05/BG(T)E-A) с возможностью принудительного задания адреса блока KJR-12B/DP(T)-E/ KJR-10B/DP(T)-E (6 m connection wire) - optional		
Диапазон рабочих температур		°С	Охлаждение: 17~32; Нагрев:10~28		

Примечание: 1. Номинальная мощность охлаждения указана для следующих условий: температура воздуха в помещении 27°С по сухому термометру, 19°С по влажному термометру; наружная температура 35° по сухому термометру. Эквивалентная длина трубопровода хладагента 8м (по горизонтали).

2. Номинальная мощность нагрева указана для следующих условий: температура воздуха в помещении 20°С по сухому термометру; наружная температура 7° по сухому термометру, 6°С по влажному термометру. Эквивалентная длина трубопровода хладагента 8м (по горизонтали).

Модель			MVH400A-VA1	MVH450A-VA1	MVH560A-VA1
Питание		В, Ф, Гц	220-240В~, 1Ф, 50Гц		
Охлаждение	Производительность	кВт	40.0	45.0	56.0
	Потребляемая мощность	Вт	2700	2700	3400
	Номинальный ток	А	12.5	12.5	15.5
Нагрев	Производительность	кВт	45	50.0	63.0
	Потребляемая мощность	Вт	2700	2700	3400
	Номинальный ток	А	12.5	12.5	15.5
Максимальная потребляемая мощность		кВт	2700	2700	3400
Максимальный ток		А	13.5	13.5	15.5
Электродвигатель вентилятора внутреннего блока	Модель		YDK550-4X (*3)	YDK550-4X (*3)	YDK550-4X (*3)
	Тип		AC Motor		
	Производитель		YongAn		
	Потребляемая мощность	Вт	916/800/675(*3)	916/800/675(*3)	1130/990/850(*3)
	Емкость конденсатора	мкФ	15(*3)	15(*3)	15(*3)
	Скорость (выс./ср./низ.)	об/мин	1200/1065/935(*3)	1200/1065/935(*3)	1280/1135/975(*3)
Теплообменник внутреннего блока	Количество рядов		5	5	5
	Шаг трубок(а) x рядов (b)	мм	21*13.37	21*13.37	21*13.37
	Шаг оребрения	мм	1.5	1.5	1.5
	Тип ребер		Алюминий с гидрофильным покрытием		
	Диаметр трубки, тип	мм	Ф7, с внутренними канавками		
	Размеры теплообменника (Ш*В*Г)	мм	1602*588*67	1602*588*67	1602*588*67
	Количество контуров		28	28	28
Расход воздуха внутр. блока (выс./ср./низ.)		м ³ /ч	7468/6047/4989	7468/6047/4989	9506/7897/6550
Внешнее статическое давление (выс.)		Па	50~200	50~200	50~200
Уровень шума внутр. блока (выс./ср./низ.)		дБ(А)	61/59/56	61/59/56	63/60/57
Внутренний блок	Габариты (Ш*В*Г)	мм	1970*668*858.5	1970*668*858.5	1970*668*858.5
	Габариты упаковки (Ш*В*Г)	мм	2095*800*964	2095*800*964	2095*800*964
	Вес блока/в упаковке	кг	232/245	232/245	232/245
Тип хладагента			R410A		
Дроссель	Тип		EXV (4 штуки)		
	Модель		BD24FKS(L)		
Расчетное давление		МПа	4.4/2.6		
Трубопровод хладагента	Жидкость/ Газ	мм	Ф12.7/ Ф22.2(*2)	Ф12.7/ Ф22.2(*2)	Ф12.7/ Ф22.2(*2)
Электропроводка	Провод питания	мм ²	3*2.5(L≤20m); 3*3.5(L≤50m)		
	Сигнальный провод	мм ²	3*0.75		
Диаметр дренажной трубы		мм	Ф32 (ID Ф25, OU Ф32)		
Управление			Беспроводной пульт управления (RM05/BG(T)E-A) с возможностью принудительного задания адреса блока KJR-12B/DP(T)-E/ KJR-10B/DP(T)-E (6 m connection wire) - optional		
Диапазон рабочих температур		°C	Охлаждение: 17~32; Нагрев:10~28		

Примечание: 1. Номинальная мощность охлаждения указана для следующих условий: температура воздуха в помещении 27°C по сухому термометру, 19°C по влажному термометру; наружная температура 35° по сухому термометру. Эквивалентная длина трубопровода хладагента 8м (по горизонтали).

2. Номинальная мощность нагрева указана для следующих условий: температура воздуха в помещении 20°C по сухому термометру; наружная температура 7° по сухому термометру, 6°C по влажному термометру. Эквивалентная длина трубопровода хладагента 8м (по горизонтали).

3. Габариты

MVH71A-VA1, MVH80A-VA1, MVH90A-VA1, MVH112A-VA1

Вид спереди, сверху и сзади:

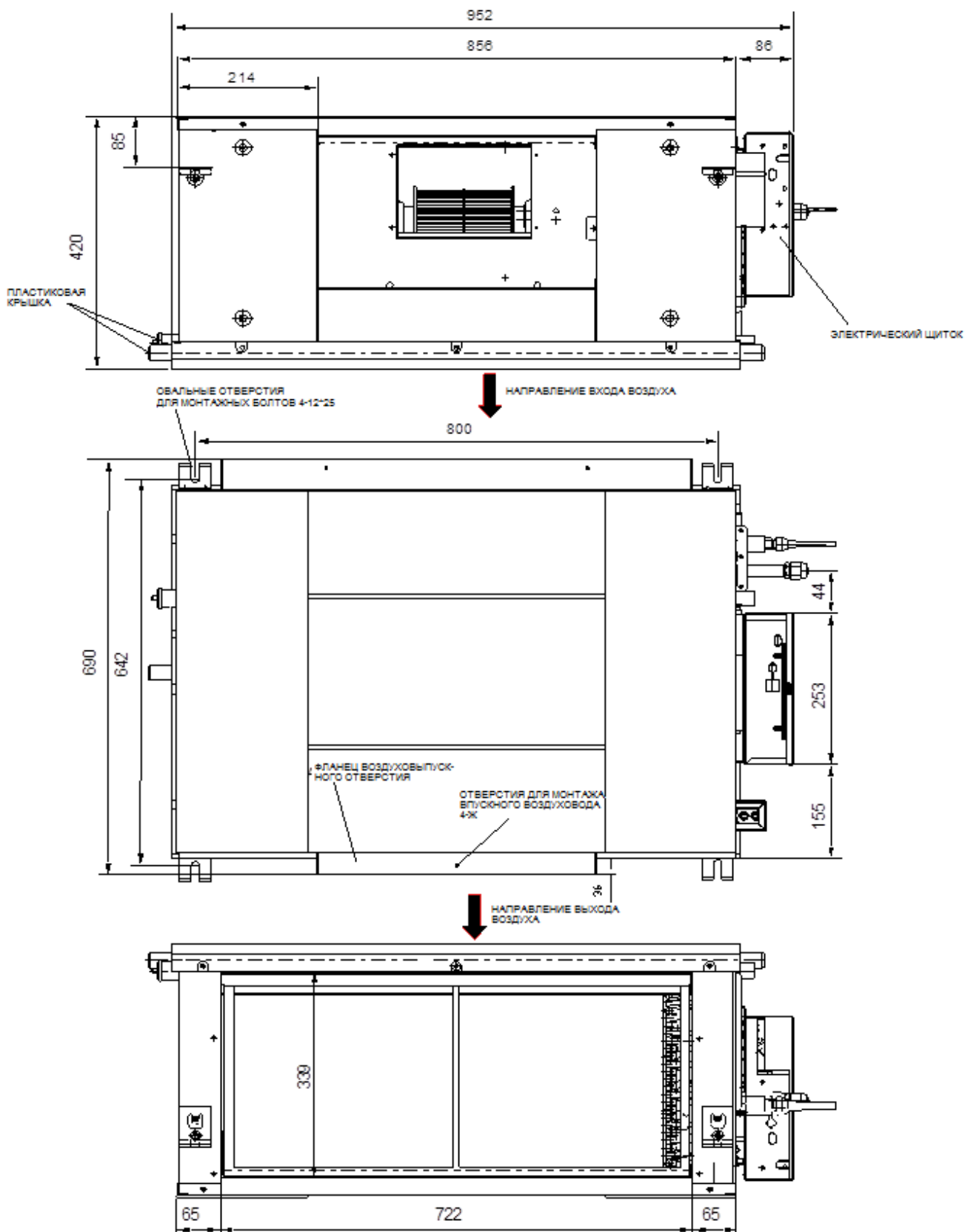

Вид сбоку:

- **Вид слева:**

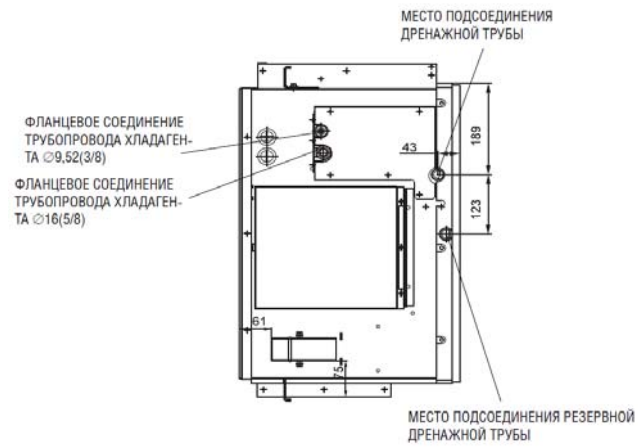

- **Вид справа:**

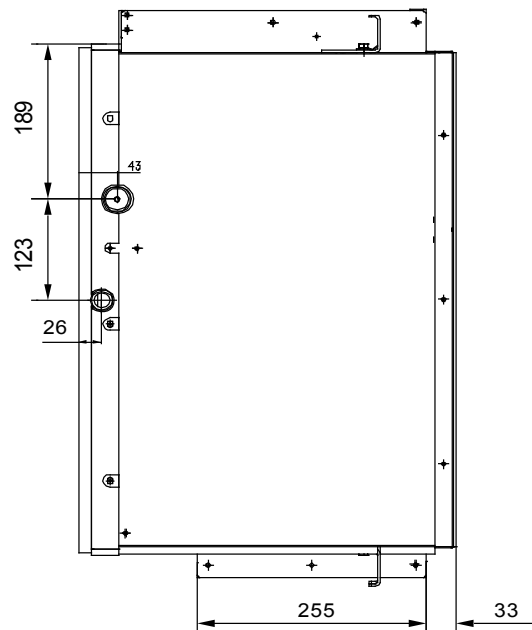

MVH140A-VA1, MVH160A-VA1
Вид спереди, сверху и сзади:

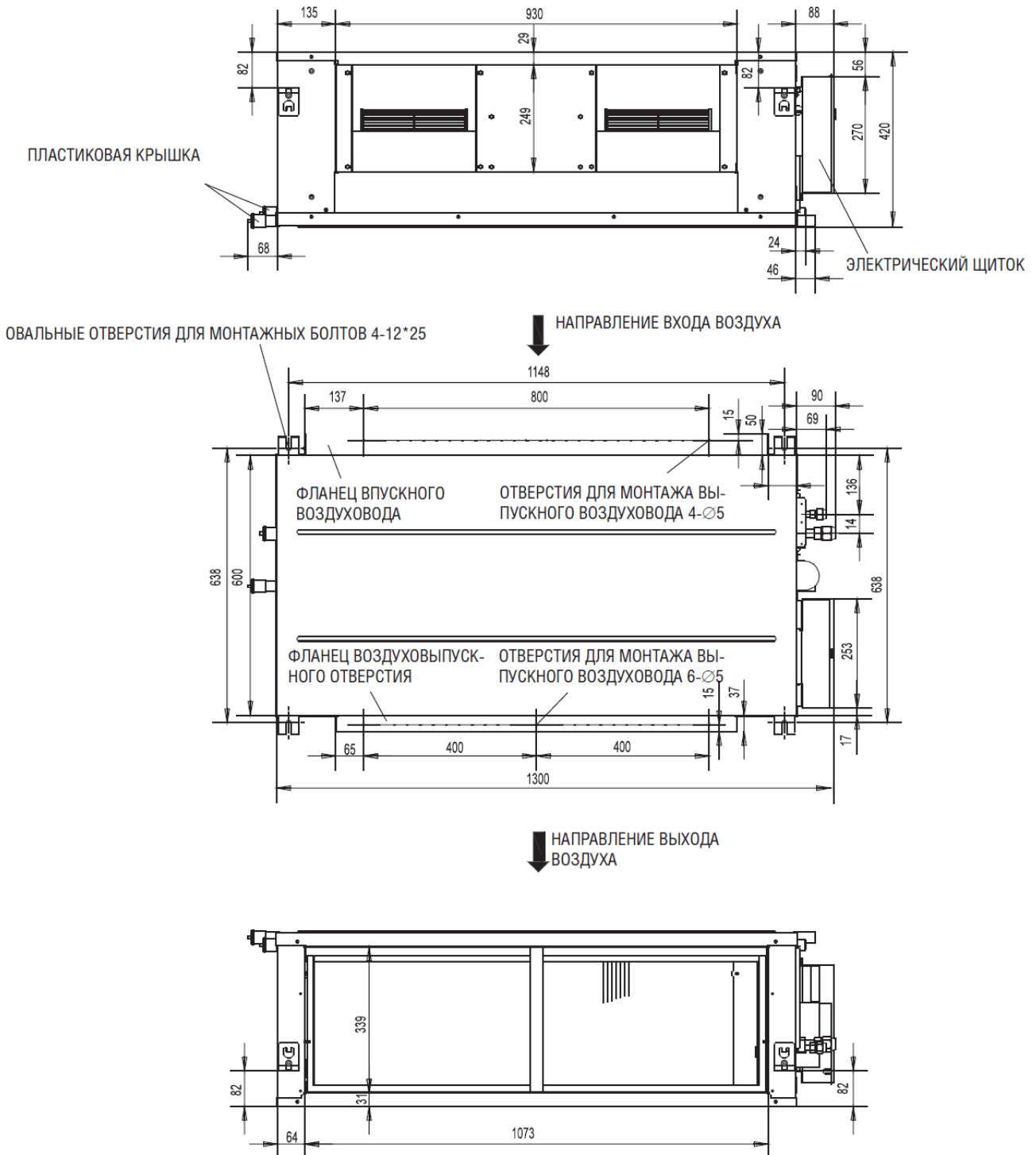

Вид сбоку:

- **Вид слева**

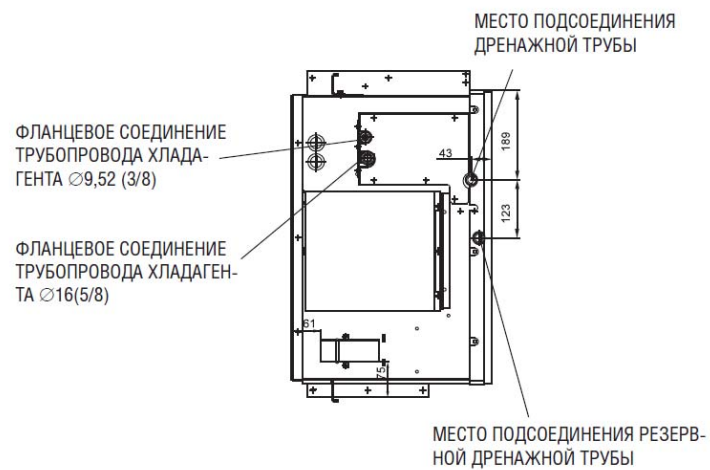

- **Вид справа**

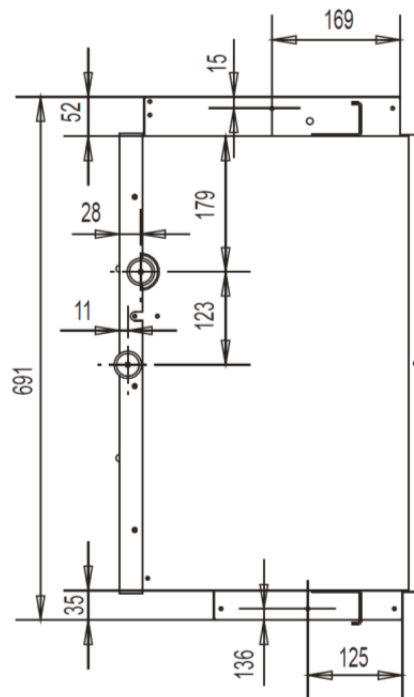

MVH200A-VA1, MVH250A-VA1, MVH280A-VA1

Вид спереди, сверху, сзади:

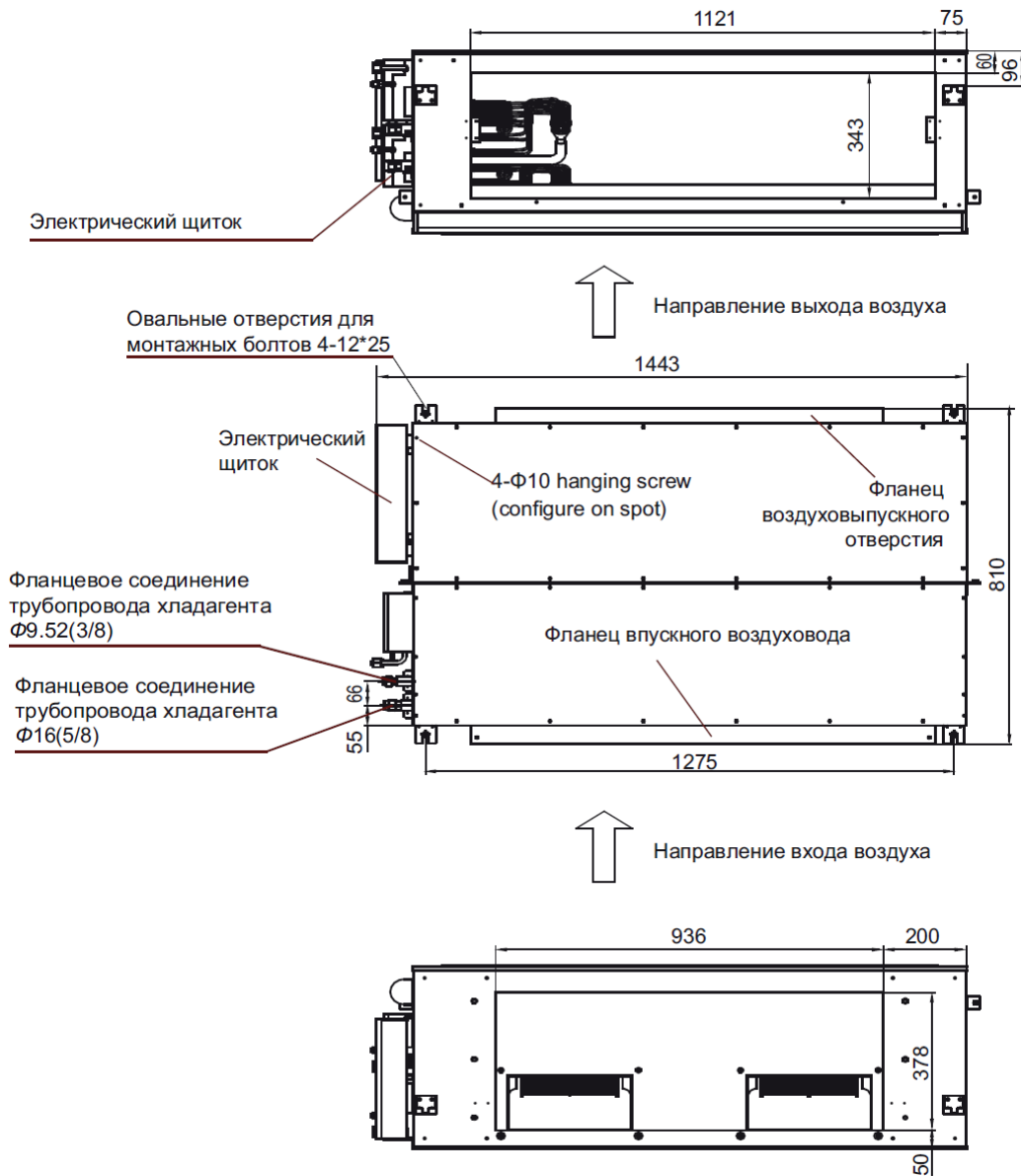

Side view:



MVH400A-VA1, MVH450A-VA1, MVH560A-VA1

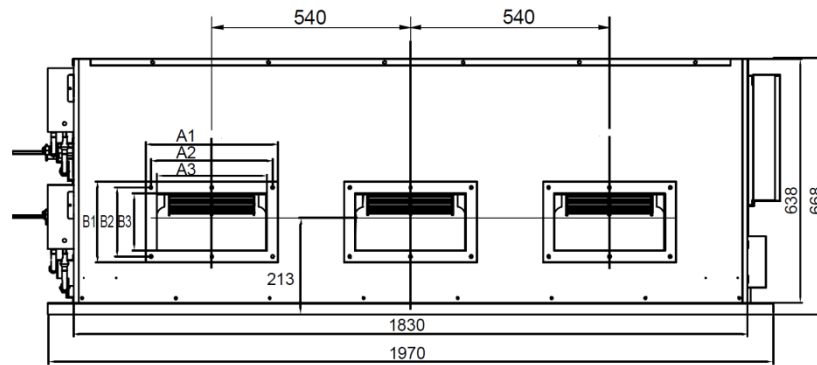

Вид спереди:

	MVH400A-VA1	MVH450A-VA1	MVH560A-VA1
A1	360	360	394
A2	330	330	364
A3	300	300	334
B1	210	210	247
B2	180	180	217
B3	150	150	187

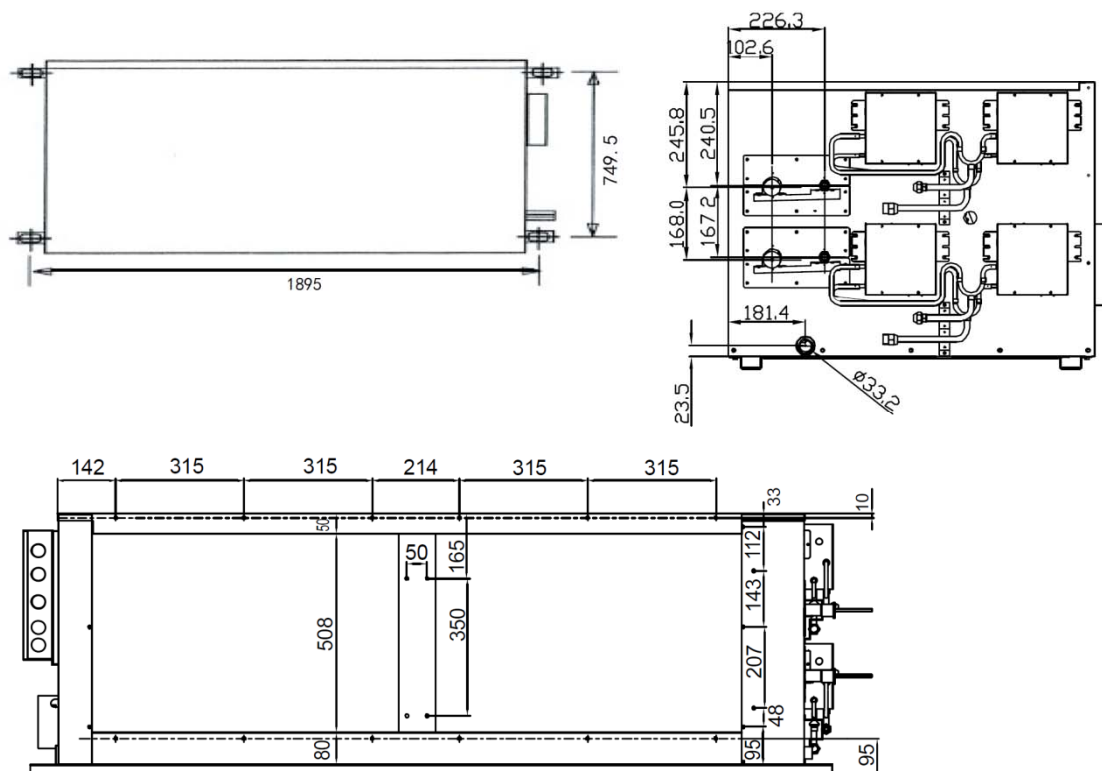

Вид сзади

Важные замечания по монтажу блоков 200, 250, 280, 400, 450, 560:

Так как для блоков 200, 250, 280 используется 2 комплекта EXV, а для блоков 400, 450, 560 – 4 комплекта EXV, то при монтаже необходимо соединить две трубы газа с помощью приложенного рефнета BY101N1 (аналогично для труб жидкости).

Для моделей MVH200A-VA1, MVH250A-VA1, MVH280A-VA1

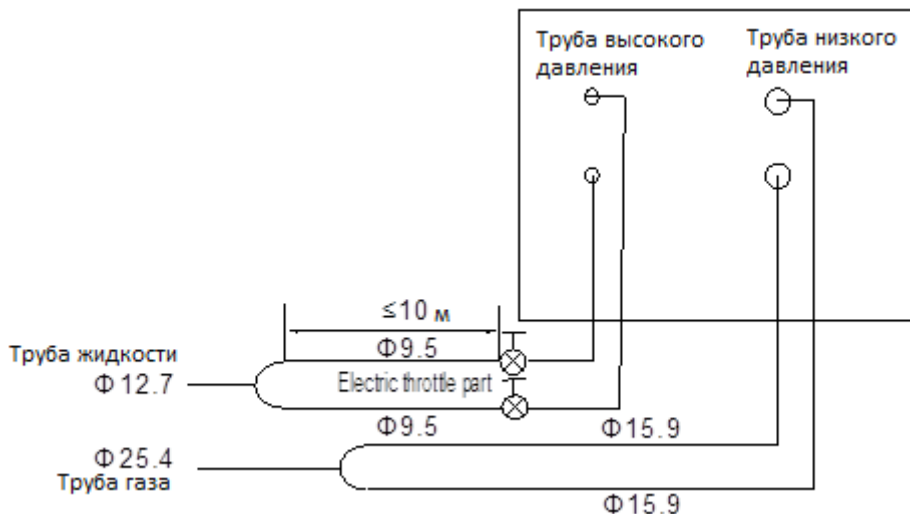

Модель	Труба газа	Труба жидкости
MVH200A-VA1	Ø 22,2	Ø 9,5
MVH250A-VA1	Ø 22,2	Ø 12,7
MVH280A-VA1	Ø 22,2	Ø 12,7

Для моделей MVH400A-VA1, MVH450A-VA1, MVH560A-VA1

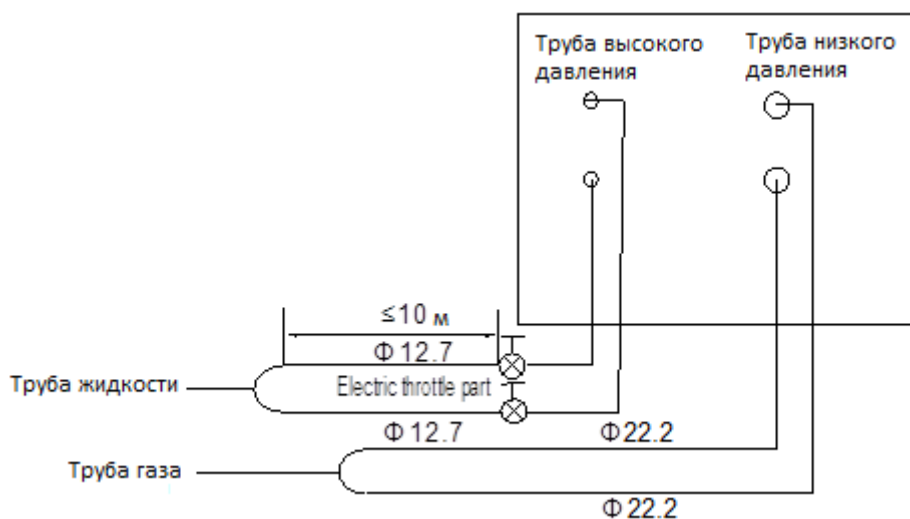

Модель	Труба газа	Труба жидкости
MVH400A-VA1	Ø 28,6	Ø 12,7
MVH450A-VA1	Ø 28,6	Ø 12,7
MVH560A-VA1	Ø 28,6	Ø 15,9

4. Пространство для обслуживания

- Вокруг кондиционера должно быть достаточно свободного пространства для монтажа и технического обслуживания.
- Потолок, в котором монтируется внутренний блок кассетного типа, должен быть горизонтальным и достаточно прочным, чтобы выдержать вес блока.
- Не должно быть препятствий входу и выходу воздуха из кондиционера.
- Выходящий из кондиционера воздух должен равномерно распределяться по помещению.
- Трубки холодильного контура и дренажный шланг должны легко и свободно отключаться от кондиционера.
- Кондиционер не должен находиться рядом с источниками тепла, нагревательными приборами.
- **Рекомендуемая схема соединения воздухопроводов:**

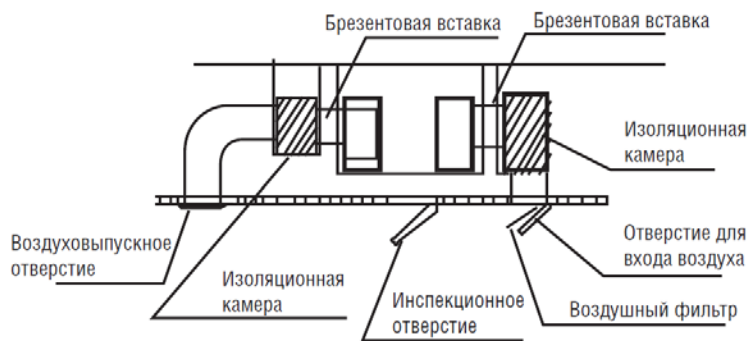

- **Минимально необходимое пространство для монтажа и обслуживания 600x600:**

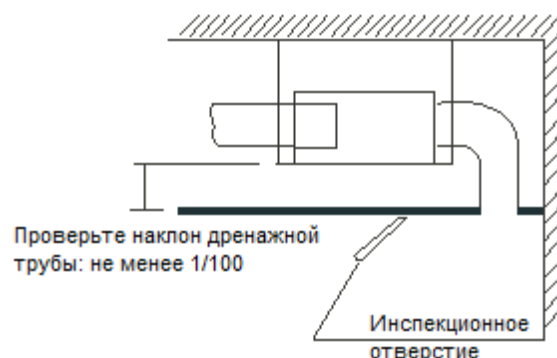
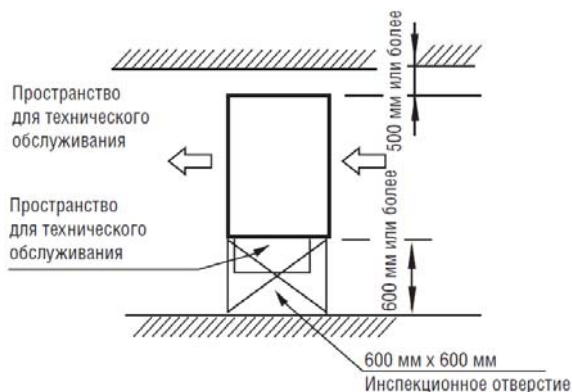

5. Схема холодильного контура

MVH71A-VA1, MVH80A-VA1, MVH90A-VA1, MVH112A-VA1, MVH140A-VA1, MVH160A-VA1

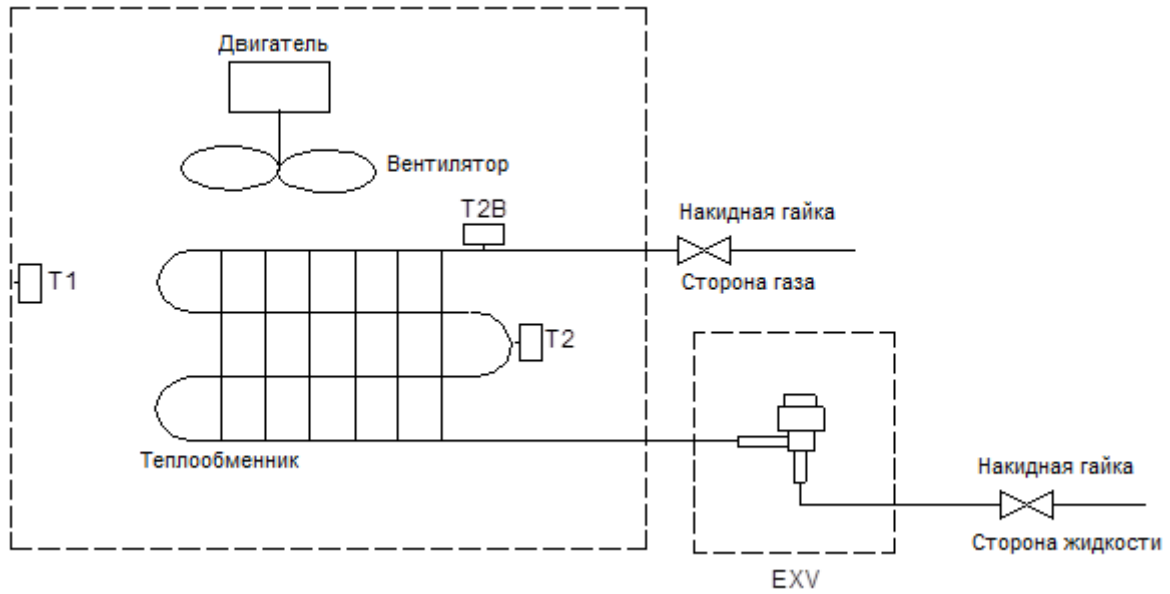

MVH200A-VA1, MVH250A-VA1, MVH280A-VA1

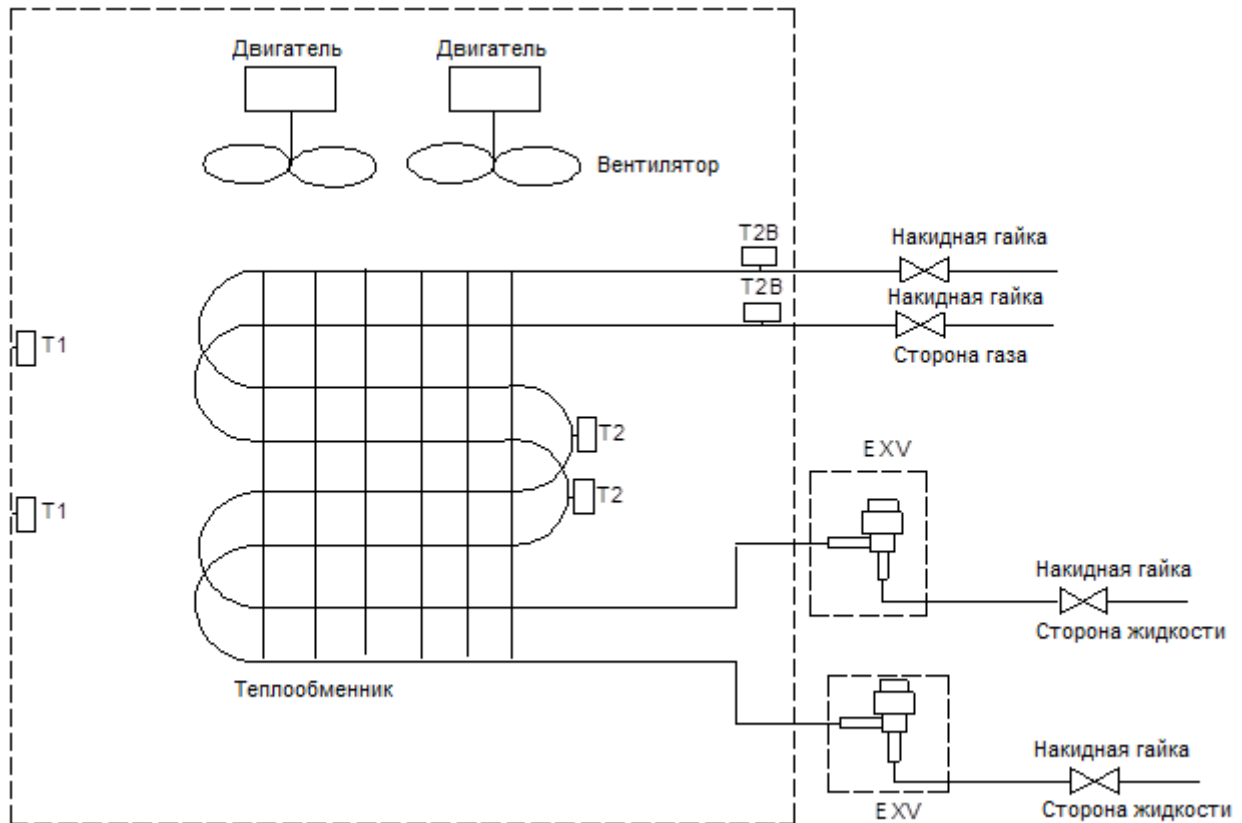

MVH400A-VA1, MVH450A-VA1, MVH560A-VA1

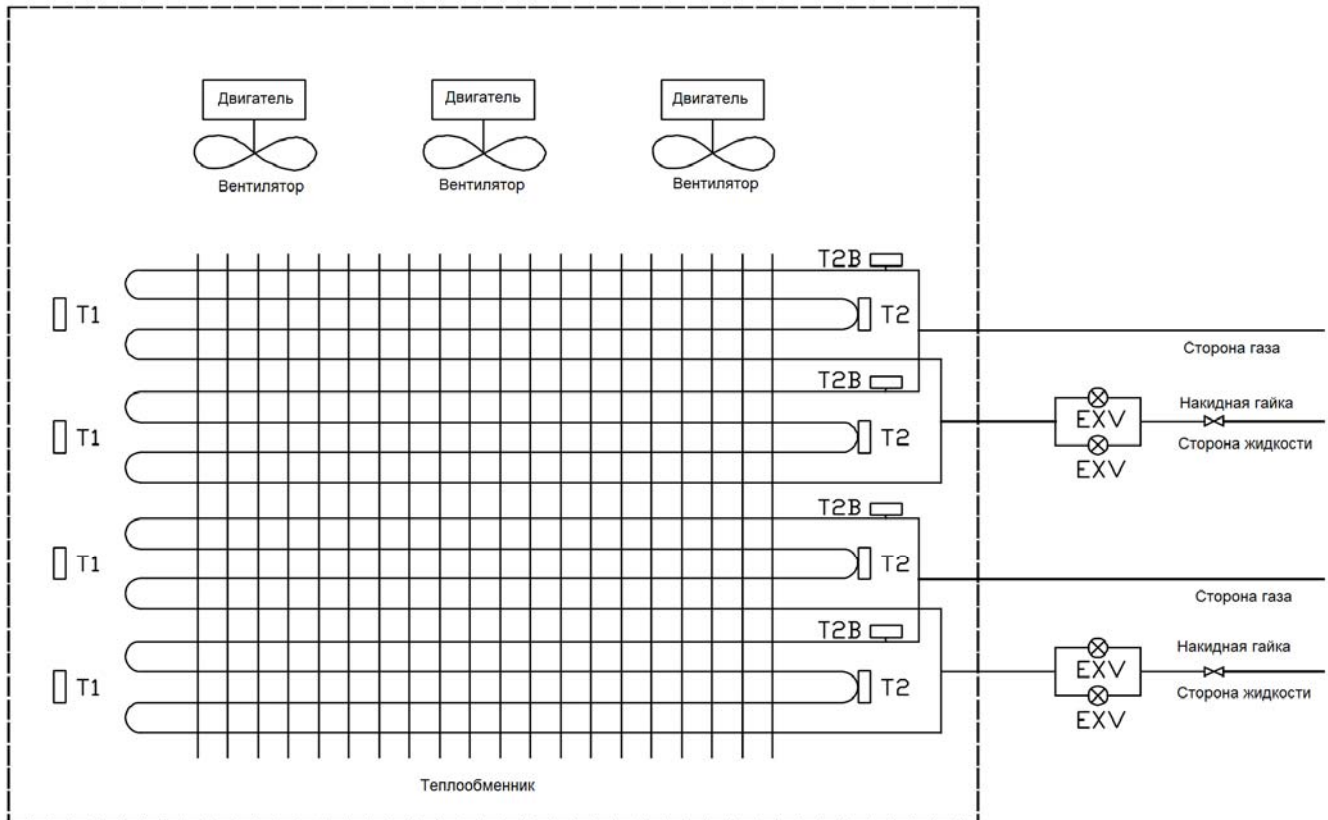

6. Электрическая схема

MVH71A-VA1, MVH80A-VA1, MVH90A-VA1

202085490029

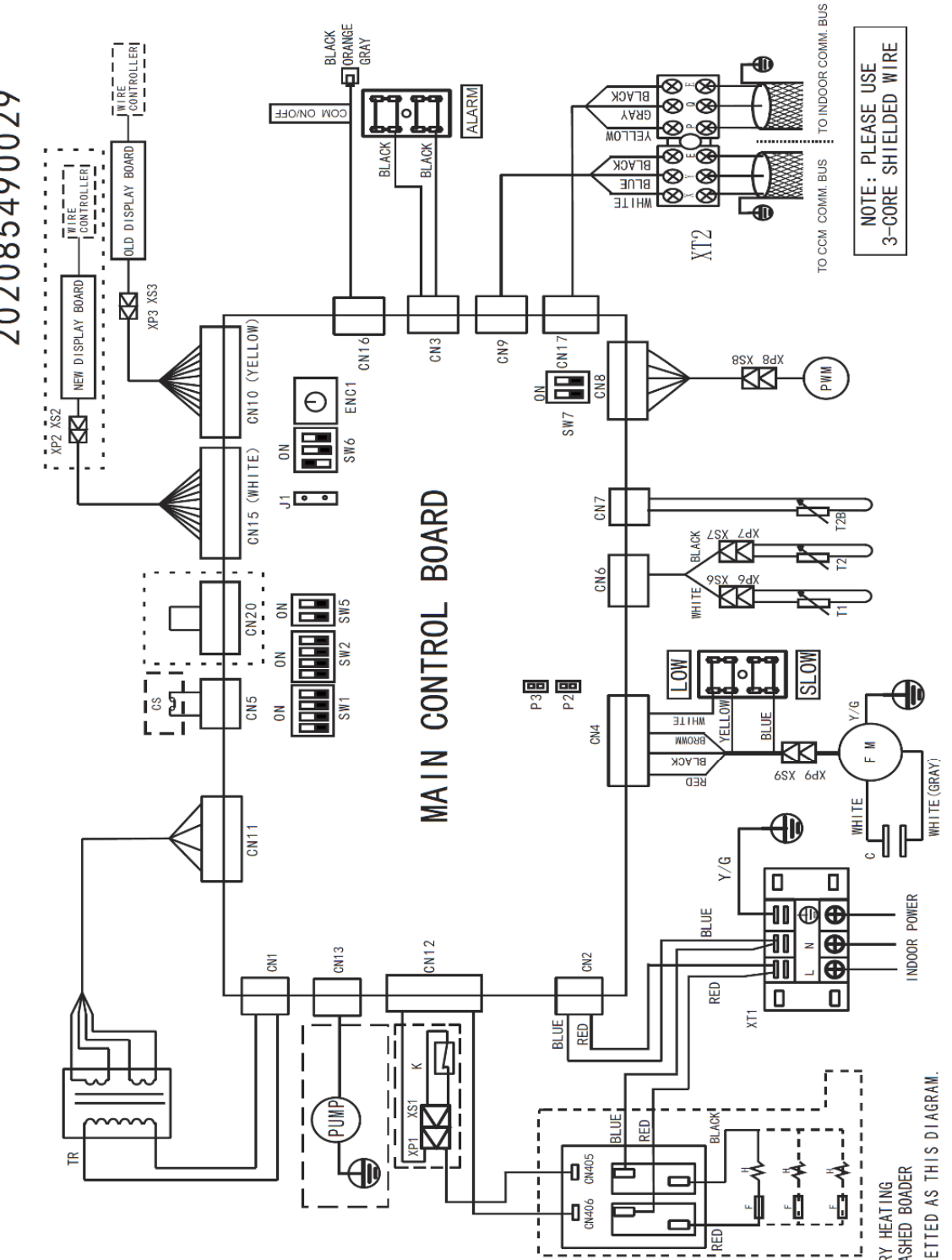

NOTE: PLEASE USE 3-CORE SHIELDED WIRE

CODE	TITLE
FW	INDOOR FAN MOTOR
PWMM	PULSE MOTOR: EXPANSION VALVE
T1	ROOM TEMP.
T2	OUTER PIPE TEMP.
T2	MIDDLE PIPE TEMP.
XP1-9	CONNECTOR
XS1-9	CONNECTOR
TR	TRANSFORMER
F	FUSE
K	PROTECTOR SWITCH OVER HEAT
H	AUXILIARY HEATER
XT1-3	TERMINAL
CN10	OLD DISPLAY BOARD TERMINAL (YELLOW)
CN15	NEW DISPLAY BOARD TERMINAL (WHITE)
CS	WATER LEVEL SWITCH
PUMP	PUMP MOTOR
GN	SWING MOTOR
C	FAN MOTOR CAP.

ENC1 SWITCH NUMBER	(FOR POWER)
0	2200W
1	2800W
2	3600W
3	4500W
4	5600W
5	7100W
6	8000W
7	9000W
8	10000W
9	11200W
9	12500W
9	14000W
A	16000W

NOTE:
 1. AIR-CONDITIONER WITH AUXILIARY HEATING INCLUDES THE MATERIAL IN THE DASHED BORDER
 2. SW1, SW2, SW5-SW7 MUST BE SETTED AS THIS DIAGRAM.

MVH112A-VA1, MVH140A-VA1, MVH160A-VA1

202085790015

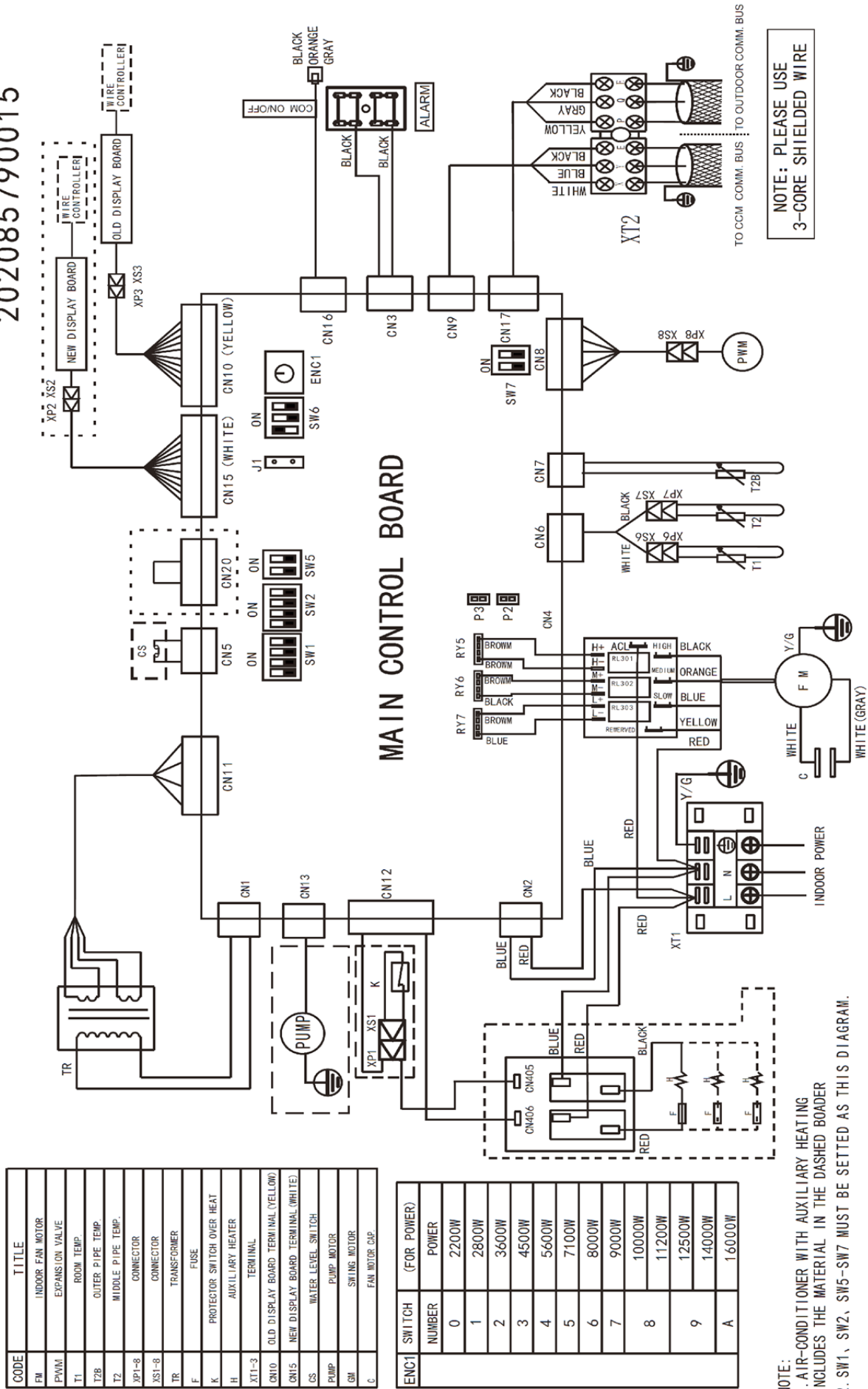

MVH200A-VA1, MVH250A-VA1, MVH280A-VA1

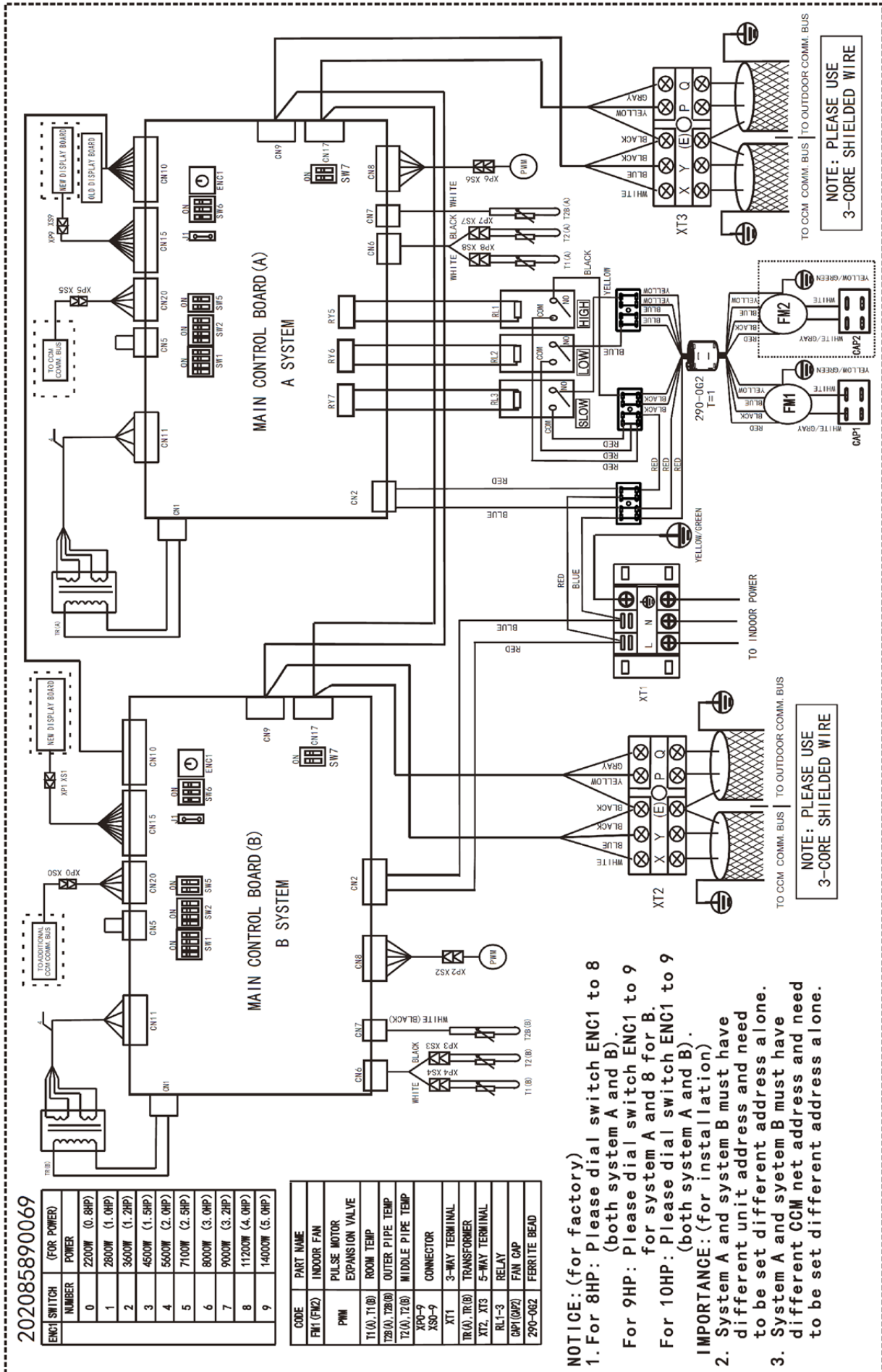

MVH400A-VA1, MVH450A-VA1, MVH560A-VA1

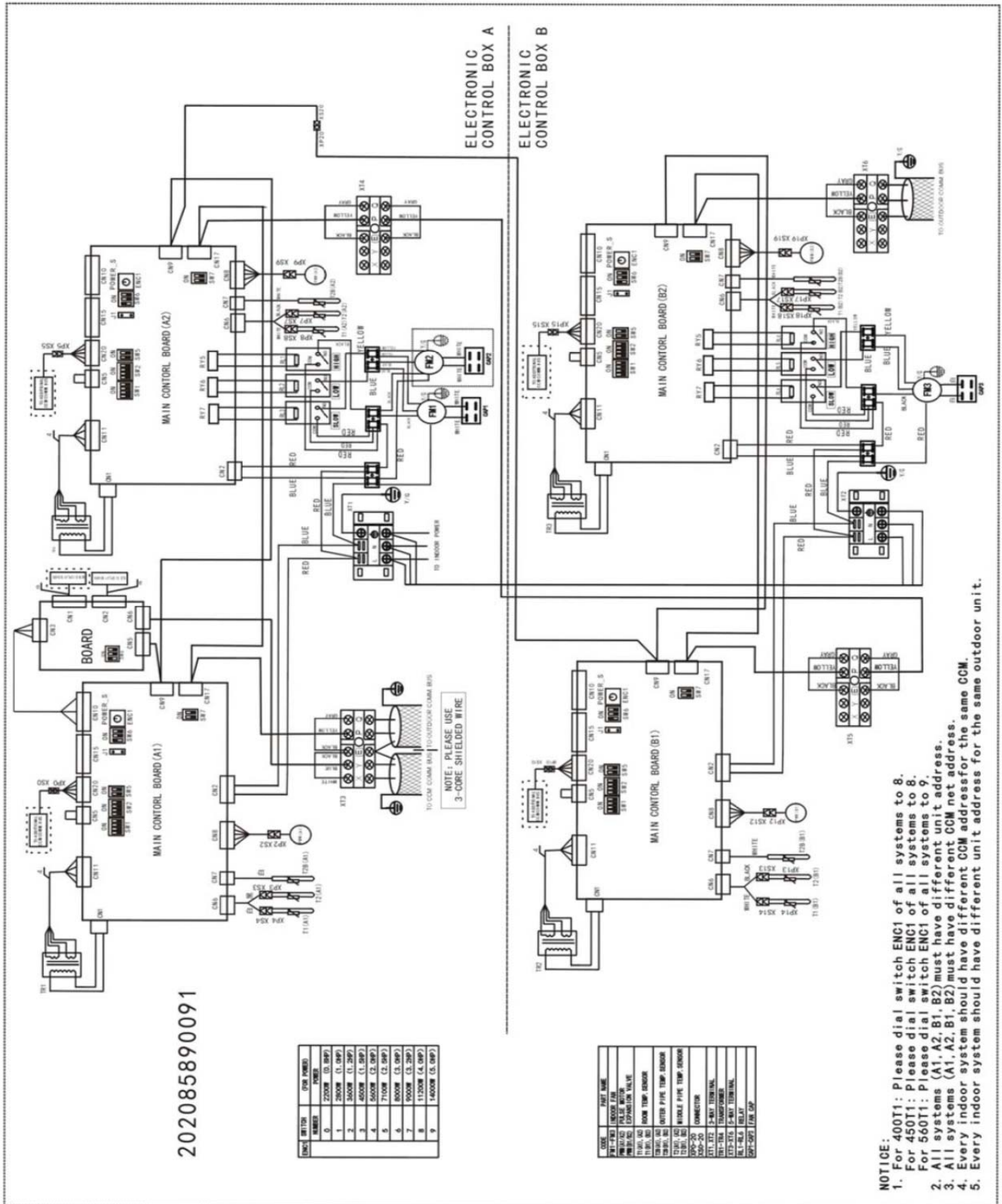

7. Технические характеристики вентилятора

Как пользоваться диаграммами.

По вертикальной оси отложены значения внешнего статического напора (Па), по горизонтальной оси – расход воздуха (м³/ч).

Кривые «высокая скорость», «средняя скорость», «низкая скорость» и резервная «сверхвысокая скорость» показывают значения расхода воздуха и внешнего статического напора при той или иной скорости вращения вентилятора внутреннего блока.

Например, если для модели MVH112A-VA1 значение расхода воздуха равно 1544 м³/ч, то значение внешнего статического напора равно 90Па при низкой скорости вращения вентилятора. И 2117 м³/ч и 90Па, при высокой скорости вращения вентилятора.

MVH71(80)A-VA1

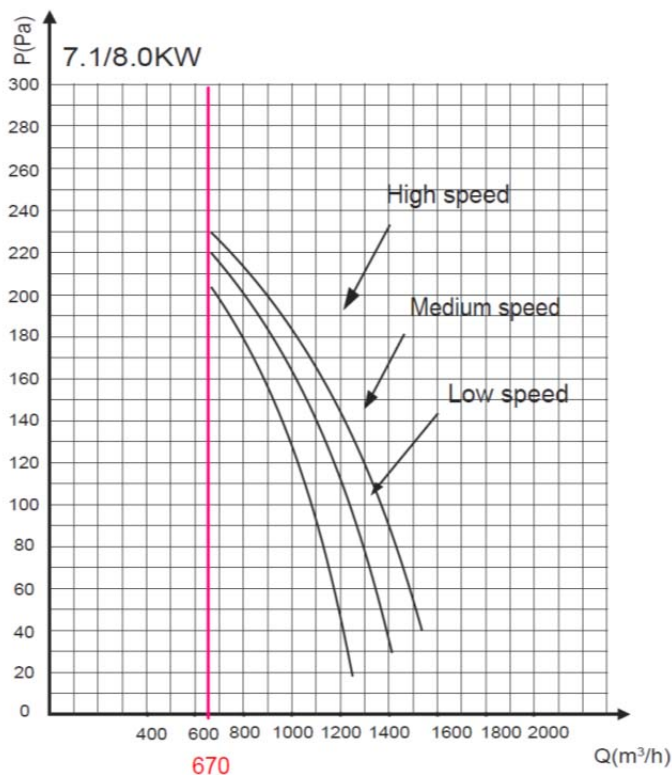

MVH90A-VA1

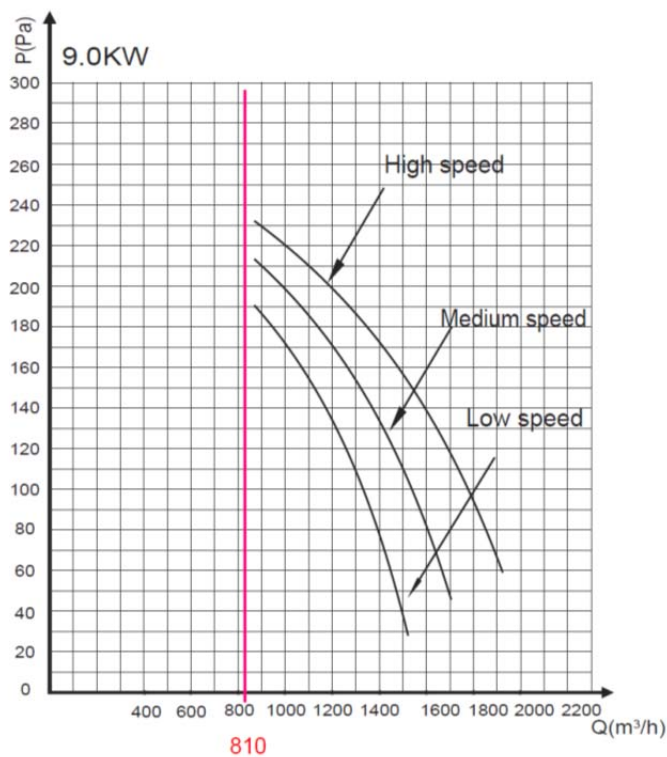

MVH112A-VA1

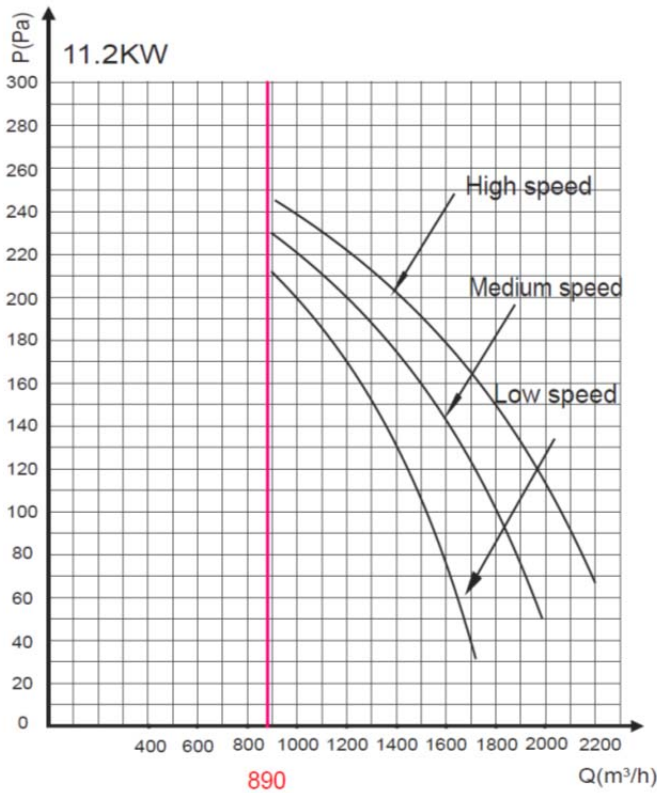

MVH140A-VA1

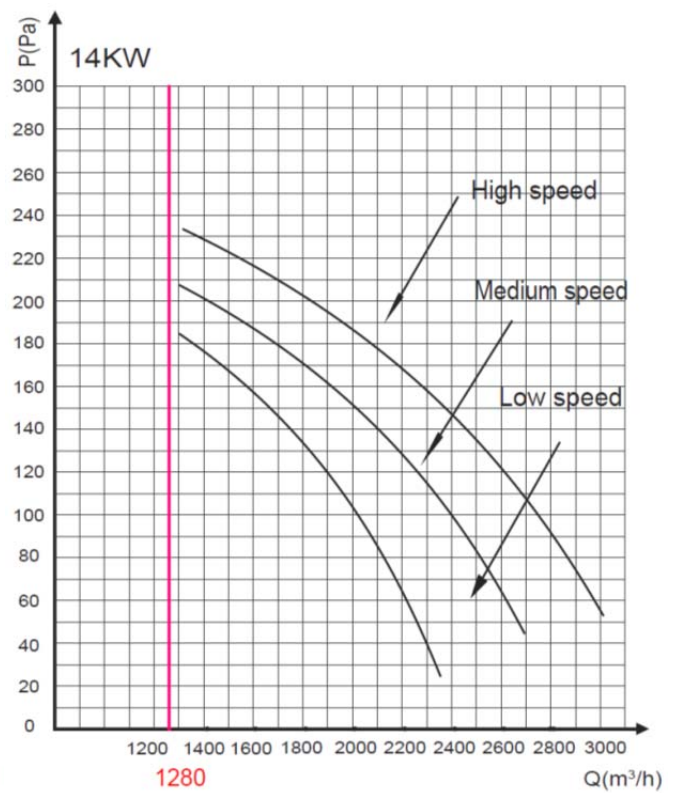

MVH160A-VA1

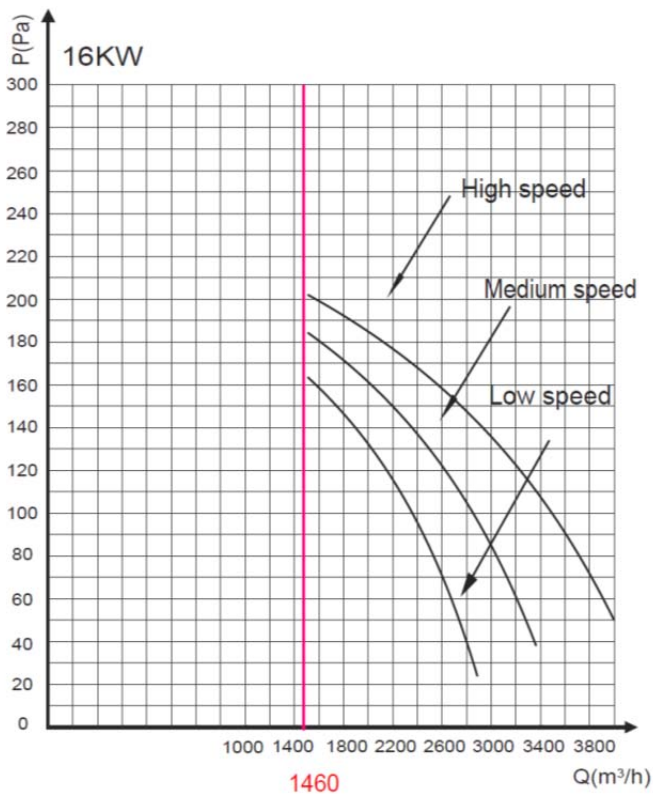

MVH200(250)A-VA1

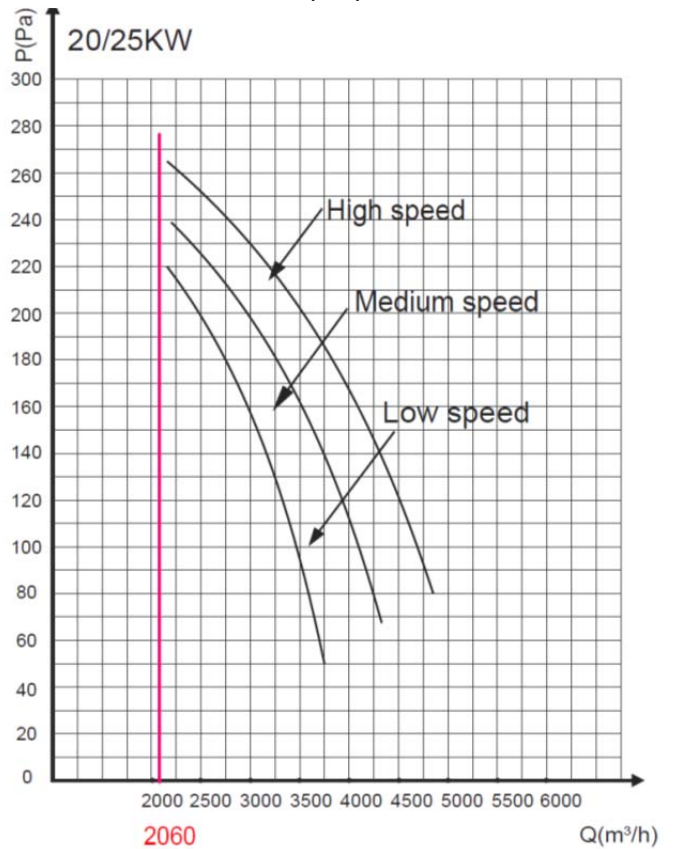

MVH280A-VA1

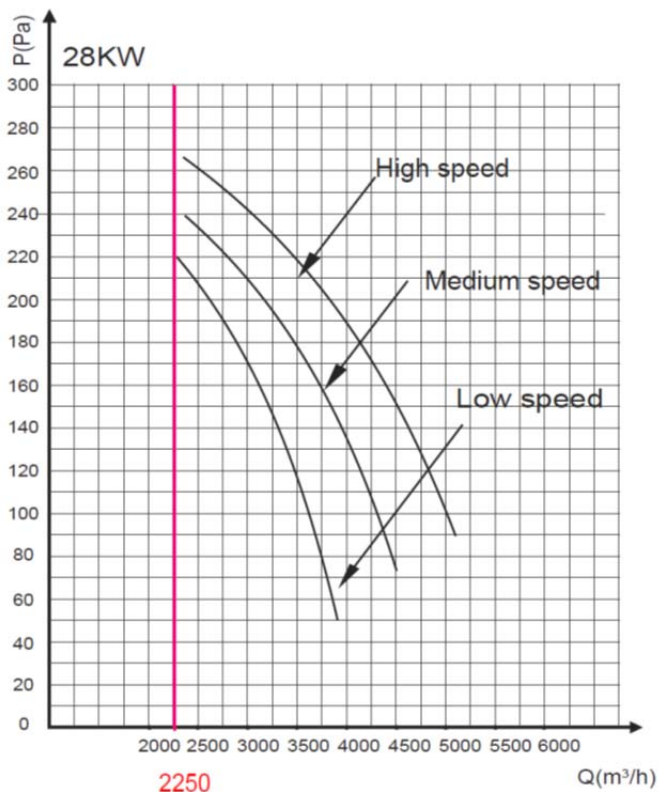

MVH400(450)A-VA1

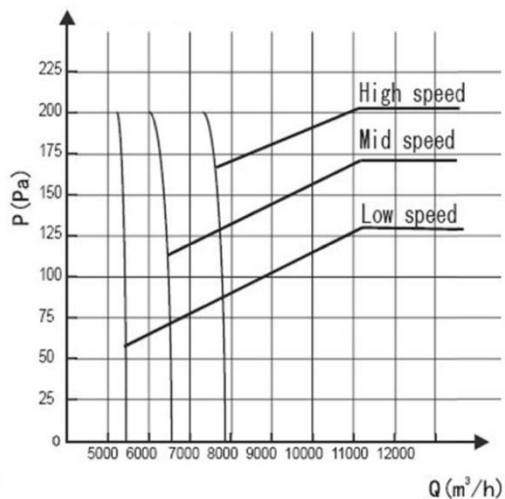

MVH560A-VA1

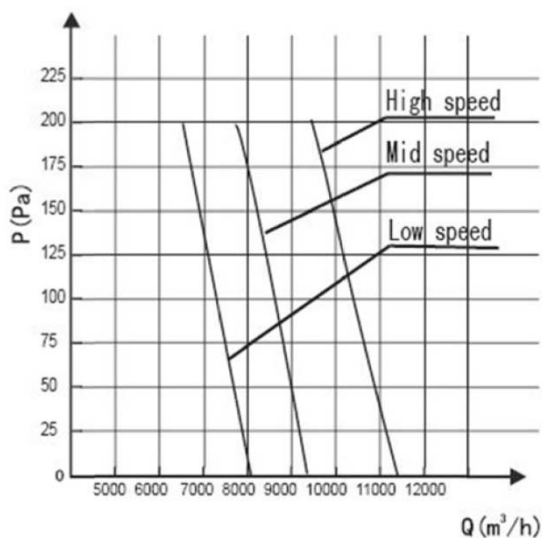

- Если статическое давление вентилятора должно быть слишком велико (например, из-за большой протяженности воздуховода) объем воздушного потока будет уменьшаться.
- Таким образом, существует линия ограничения объема воздушного потока, которая показывает минимальный объем воздушного потока для блока. При этом объеме потока вентилятор достигает максимального значения статического давления, и испаритель внутреннего блока будет защищен по низкой температуре.
- Также есть ограничения по максимальному объему воздушного потока на каждой скорости. Это необходимо для того, чтобы предотвратить повреждения двигателя или испарителя от высоких температур.

8. Таблицы производительности

8.1 Охлаждение

TC: Полная производительность

SC: Явная производительность

WB: Температура по влажному термометру

DB: Температура по сухому термометру

Номинальная производительность внутреннего блока, кВт (индекс)	Температура наружного воздуха (°C DB)	Температура воздуха в помещении (°C WB/DB)													
		14/20		16/23		18/26		19/27		20/28		22/30		24/32	
		TC	SC	TC	SC	TC	SC	TC	SC	TC	SC	TC	SC	TC	SC
		кВт	кВт	кВт	кВт	кВт	кВт	кВт	кВт	кВт	кВт	кВт	кВт	кВт	кВт
7.1	10.0	4.9	4.2	5.8	4.7	6.7	5.0	7.1	5.3	7.5	5.2	8.4	5.2	9.2	5.4
	12.0	4.9	4.2	5.8	4.7	6.7	5.0	7.1	5.3	7.5	5.2	8.4	5.2	9.1	5.3
	14.0	4.9	4.2	5.8	4.7	6.7	5.0	7.1	5.3	7.5	5.2	8.4	5.2	9.0	5.3
	16.0	4.9	4.2	5.8	4.7	6.7	5.0	7.1	5.3	7.5	5.2	8.4	5.2	8.9	5.2
	18.0	4.9	4.2	5.8	4.7	6.7	5.0	7.1	5.3	7.5	5.2	8.4	5.2	8.7	5.1
	20.0	4.9	4.2	5.8	4.7	6.7	5.0	7.1	5.3	7.5	5.2	8.4	5.2	8.5	5.0
	21.0	4.9	4.2	5.8	4.7	6.7	5.0	7.1	5.3	7.5	5.2	8.4	5.2	8.4	4.9
	23.0	4.9	4.2	5.8	4.7	6.7	5.0	7.1	5.3	7.5	5.2	8.4	5.2	8.3	4.8
	25.0	4.9	4.2	5.8	4.7	6.7	5.0	7.1	5.3	7.5	5.2	8.4	5.2	8.2	4.8
	27.0	4.9	4.2	5.8	4.7	6.7	5.0	7.1	5.3	7.5	5.2	8.1	5.1	8.2	4.9
	29.0	4.9	4.2	5.8	4.7	6.7	5.0	7.1	5.3	7.5	5.2	8.0	5.1	8.1	4.8
	31.0	4.9	4.2	5.8	4.7	6.7	5.0	7.1	5.3	7.5	5.2	7.9	5.0	7.8	4.6
	33.0	4.9	4.2	5.8	4.7	6.7	5.0	7.1	5.3	7.5	5.2	7.8	5.0	7.8	4.6
	35.0	4.9	4.2	5.8	4.7	6.7	5.0	7.1	5.3	7.5	5.2	7.6	4.8	7.7	4.6
	37.0	4.9	4.2	5.8	4.7	6.7	5.0	7.1	5.3	7.4	5.2	7.5	4.8	7.6	4.7
	39.0	4.9	4.2	5.8	4.7	6.7	5.0	7.1	5.3	7.2	5.0	7.4	4.8	7.6	4.7
42.0	4.9	4.2	5.8	4.7	6.7	5.0	7.1	5.3	7.2	5.0	7.4	4.8	7.6	4.7	
44.0	4.9	4.2	5.8	4.7	6.7	5.0	7.1	5.3	7.2	5.0	7.4	4.8	7.6	4.7	
46.0	4.9	4.2	5.8	4.7	6.7	5.0	7.1	5.3	7.2	5.0	7.4	4.8	7.6	4.7	
8.0	10.0	5.5	6.8	6.5	6.3	7.4	6.0	8.0	5.7	8.6	5.4	9.4	5.0	10.4	4.5
	12.0	5.5	6.8	6.5	6.3	7.4	6.0	8.0	5.7	8.6	5.4	9.4	5.0	10.2	4.5
	14.0	5.5	6.8	6.5	6.3	7.4	6.0	8.0	5.7	8.6	5.4	9.4	5.0	10.2	4.5
	16.0	5.5	6.8	6.5	6.3	7.4	6.0	8.0	5.7	8.6	5.4	9.4	5.0	10.0	4.5
	18.0	5.5	6.8	6.5	6.3	7.4	6.0	8.0	5.7	8.6	5.4	9.4	5.0	9.8	4.6
	20.0	5.5	6.8	6.5	6.3	7.4	6.0	8.0	5.7	8.6	5.4	9.4	5.0	9.6	4.6
	21.0	5.5	6.8	6.5	6.3	7.4	6.0	8.0	5.7	8.6	5.4	9.4	5.0	9.4	4.6
	23.0	5.5	6.8	6.5	6.3	7.4	6.0	8.0	5.7	8.6	5.4	9.4	5.0	9.4	4.6
	25.0	5.5	6.8	6.5	6.3	7.4	6.0	8.0	5.7	8.6	5.4	9.4	5.0	9.3	4.6
	27.0	5.5	6.8	6.5	6.3	7.4	6.0	8.0	5.7	8.6	5.4	9.1	5.0	9.2	4.6
	29.0	5.5	6.8	6.5	6.3	7.4	6.0	8.0	5.7	8.6	5.4	9.0	5.0	9.1	4.6
	31.0	5.5	6.8	6.5	6.3	7.4	6.0	8.0	5.7	8.6	5.4	8.9	5.0	8.8	4.6
	33.0	5.5	6.8	6.5	6.3	7.4	6.0	8.0	5.7	8.6	5.4	8.8	5.0	8.8	4.6
	35.0	5.5	6.8	6.5	6.3	7.4	6.0	8.0	5.7	8.5	5.4	8.6	5.0	8.6	4.7
	37.0	5.5	6.8	6.5	6.3	7.4	6.0	8.0	5.7	8.2	5.4	8.4	5.0	8.6	4.8
	39.0	5.5	6.8	6.5	6.3	7.4	6.0	8.0	5.7	8.2	5.4	8.3	5.0	8.6	4.8
42.0	5.5	6.8	6.5	6.3	7.4	6.0	8.0	5.7	8.2	5.4	8.3	5.0	8.6	4.8	
44.0	5.5	6.8	6.5	6.3	7.4	6.0	8.0	5.7	8.2	5.4	8.3	5.0	8.6	4.8	
46.0	5.5	6.8	6.5	6.3	7.4	6.0	8.0	5.7	8.2	5.4	8.3	5.0	8.6	4.8	
9.0	10.0	6.2	5.7	7.3	6.2	8.4	6.8	9.0	6.9	9.6	7.1	10.6	7.1	11.7	7.1
	12.0	6.2	5.7	7.3	6.2	8.4	6.8	9.0	6.9	9.6	7.1	10.6	7.1	11.5	7.0
	14.0	6.2	5.7	7.3	6.2	8.4	6.8	9.0	6.9	9.6	7.1	10.6	7.1	11.4	6.9
	16.0	6.2	5.7	7.3	6.2	8.4	6.8	9.0	6.9	9.6	7.1	10.6	7.1	11.3	6.8
	18.0	6.2	5.7	7.3	6.2	8.4	6.8	9.0	6.9	9.6	7.1	10.6	7.1	11.0	6.8
	20.0	6.2	5.7	7.3	6.2	8.4	6.8	9.0	6.9	9.6	7.1	10.6	7.1	10.8	6.6
	21.0	6.2	5.7	7.3	6.2	8.4	6.8	9.0	6.9	9.6	7.1	10.6	7.1	10.6	6.5
	23.0	6.2	5.7	7.3	6.2	8.4	6.8	9.0	6.9	9.6	7.1	10.6	7.1	10.5	6.5
	25.0	6.2	5.7	7.3	6.2	8.4	6.8	9.0	6.9	9.6	7.1	10.6	7.1	10.4	6.4
	27.0	6.2	5.7	7.3	6.2	8.4	6.8	9.0	6.9	9.6	7.1	10.3	6.9	10.4	6.4
	29.0	6.2	5.7	7.3	6.2	8.4	6.8	9.0	6.9	9.6	7.1	10.1	6.7	10.3	6.3
	31.0	6.2	5.7	7.3	6.2	8.4	6.8	9.0	6.9	9.6	7.1	10.0	6.7	9.9	6.2
	33.0	6.2	5.7	7.3	6.2	8.4	6.8	9.0	6.9	9.6	7.1	9.9	6.6	9.9	6.2
	35.0	6.2	5.7	7.3	6.2	8.4	6.8	9.0	6.9	9.5	7.0	9.6	6.4	9.7	6.2
	37.0	6.2	5.7	7.3	6.2	8.4	6.8	9.0	6.9	9.3	6.8	9.5	6.3	9.6	6.2
	39.0	6.2	5.7	7.3	6.2	8.4	6.8	9.0	6.9	9.2	6.7	9.4	6.3	9.6	6.2
42.0	6.2	5.7	7.3	6.2	8.4	6.8	9.0	6.9	9.2	6.7	9.4	6.3	9.6	6.2	
44.0	6.2	5.7	7.3	6.2	8.4	6.8	9.0	6.9	9.2	6.7	9.4	6.3	9.6	6.2	
46.0	6.2	5.7	7.3	6.2	8.4	6.8	9.0	6.9	9.2	6.7	9.4	6.3	9.6	6.2	

11.2	10.0	7.7	6.9	9.1	7.6	10.5	8.3	11.2	8.5	11.9	8.7	13.3	8.9	15.5	9.7
	12.0	7.7	6.9	9.1	7.6	10.5	8.3	11.2	8.5	11.9	8.7	13.3	8.9	14.4	9.1
	14.0	7.7	6.9	9.1	7.6	10.5	8.3	11.2	8.5	11.9	8.7	13.3	8.9	14.2	8.9
	16.0	7.7	6.9	9.1	7.6	10.5	8.3	11.2	8.5	11.9	8.7	13.3	8.9	14.1	8.8
	18.0	7.7	6.9	9.1	7.6	10.5	8.3	11.2	8.5	11.9	8.7	13.3	8.9	14.0	8.8
	20.0	7.7	6.9	9.1	7.6	10.5	8.3	11.2	8.5	11.9	8.7	13.3	8.9	13.9	8.7
	21.0	7.7	6.9	9.1	7.6	10.5	8.3	11.2	8.5	11.9	8.7	13.3	8.9	13.8	8.6
	23.0	7.7	6.9	9.1	7.6	10.5	8.3	11.2	8.5	11.9	8.7	13.1	8.8	13.7	8.6
	25.0	7.7	6.9	9.1	7.6	10.5	8.3	11.2	8.5	11.9	8.7	13.0	8.7	13.6	8.5
	27.0	7.7	6.9	9.1	7.6	10.5	8.3	11.2	8.5	11.9	8.7	12.9	8.6	13.4	8.4
	29.0	7.7	6.9	9.1	7.6	10.5	8.3	11.2	8.5	11.9	8.7	12.8	8.5	13.3	8.5
	31.0	7.7	6.9	9.1	7.6	10.5	8.3	11.2	8.5	11.9	8.7	12.7	8.5	12.8	8.1
	33.0	7.7	6.9	9.1	7.6	10.5	8.3	11.2	8.5	11.9	8.7	12.5	8.4	12.5	8.0
	35.0	7.7	6.9	9.1	7.6	10.5	8.3	11.2	8.5	11.8	8.6	12.4	8.3	12.3	7.9
	37.0	7.7	6.9	9.1	7.6	10.5	8.3	11.2	8.5	11.6	8.6	12.3	8.2	12.1	7.7
	39.0	7.7	6.9	9.1	7.6	10.5	8.3	11.2	8.5	11.4	8.4	12.2	8.2	11.9	7.7
	42.0	7.7	7.1	9.1	7.7	10.4	8.4	11.2	8.6	11.4	8.4	11.6	7.8	12.0	7.8
44.0	7.7	7.1	9.1	7.7	10.4	8.4	11.2	8.6	11.4	8.4	11.6	7.8	12.0	7.8	
46.0	7.7	7.1	9.1	7.7	10.4	8.4	11.2	8.6	11.4	8.4	11.6	7.8	12.0	7.8	
14.0	10.0	9.7	8.5	11.3	9.3	13.2	10.4	14.0	10.6	14.8	10.6	16.7	11.0	18.2	11.0
	12.0	9.7	8.5	11.3	9.3	13.2	10.4	14.0	10.6	14.8	10.6	16.7	11.0	17.9	10.8
	14.0	9.7	8.5	11.3	9.3	13.2	10.4	14.0	10.6	14.8	10.6	16.7	11.0	17.8	10.8
	16.0	9.7	8.5	11.3	9.3	13.2	10.4	14.0	10.6	14.8	10.6	16.7	11.0	17.5	10.6
	18.0	9.7	8.5	11.3	9.3	13.2	10.4	14.0	10.6	14.8	10.6	16.7	11.0	17.1	10.3
	20.0	9.7	8.5	11.3	9.3	13.2	10.4	14.0	10.6	14.8	10.6	16.7	11.0	16.8	10.2
	21.0	9.7	8.5	11.3	9.3	13.2	10.4	14.0	10.6	14.8	10.6	16.7	11.0	16.5	10.0
	23.0	9.7	8.5	11.3	9.3	13.2	10.4	14.0	10.6	14.8	10.6	16.4	11.0	16.4	9.9
	25.0	9.7	8.5	11.3	9.3	13.2	10.4	14.0	10.6	14.8	10.6	16.2	10.9	16.2	9.8
	27.0	9.7	8.5	11.3	9.3	13.2	10.4	14.0	10.6	14.8	10.6	16.1	10.8	16.1	9.9
	29.0	9.7	8.5	11.3	9.3	13.2	10.4	14.0	10.6	14.8	10.6	16.0	10.7	16.0	9.8
	31.0	9.7	8.5	11.3	9.3	13.2	10.4	14.0	10.6	14.8	10.6	15.8	10.6	15.4	9.5
	33.0	9.7	8.5	11.3	9.3	13.2	10.4	14.0	10.6	14.8	10.6	15.7	10.5	15.4	9.5
	35.0	9.7	8.5	11.3	9.3	13.2	10.4	14.0	10.6	14.7	10.5	15.1	10.1	15.1	9.5
	37.0	9.7	8.5	11.3	9.3	13.2	10.4	14.0	10.6	14.6	10.4	15.1	10.1	15.0	9.4
	39.0	9.7	8.5	11.3	9.3	13.2	10.4	14.0	10.6	14.3	10.2	14.6	9.9	15.0	9.5
	42.0	9.7	8.5	11.3	9.3	13.2	10.4	14.0	10.6	14.3	10.2	14.6	9.9	15.0	9.5
44.0	9.7	8.5	11.3	9.3	13.2	10.4	14.0	10.6	14.3	10.2	14.6	9.9	15.0	9.5	
46.0	9.7	8.5	11.3	9.3	13.2	10.4	14.0	10.6	14.3	10.2	14.6	9.9	15.0	9.5	
16.0	10.0	11.0	13.0	13.0	12.2	15.0	11.7	16.0	11.2	17.0	10.6	19.0	9.8	20.8	9.0
	12.0	11.0	13.0	13.0	12.2	15.0	11.7	16.0	11.2	17.0	10.6	19.0	9.8	20.5	9.0
	14.0	11.0	13.0	13.0	12.2	15.0	11.7	16.0	11.2	17.0	10.6	19.0	9.8	20.3	9.0
	16.0	11.0	13.0	13.0	12.2	15.0	11.7	16.0	11.2	17.0	10.6	19.0	9.8	20.0	9.0
	18.0	11.0	13.0	13.0	12.2	15.0	11.7	16.0	11.2	17.0	10.6	19.0	9.8	19.5	9.0
	20.0	11.0	13.0	13.0	12.2	15.0	11.7	16.0	11.2	17.0	10.6	19.0	9.8	19.2	9.0
	21.0	11.0	13.0	13.0	12.2	15.0	11.7	16.0	11.2	17.0	10.6	19.0	9.8	18.9	9.0
	23.0	11.0	13.0	13.0	12.2	15.0	11.7	16.0	11.2	17.0	10.6	18.7	9.9	18.7	9.0
	25.0	11.0	13.0	13.0	12.2	15.0	11.7	16.0	11.2	17.0	10.6	18.6	9.9	18.6	9.0
	27.0	11.0	13.0	13.0	12.2	15.0	11.7	16.0	11.2	17.0	10.6	18.4	9.9	18.4	9.1
	29.0	11.0	13.0	13.0	12.2	15.0	11.7	16.0	11.2	17.0	10.6	18.2	9.9	18.2	9.1
	31.0	11.0	13.0	13.0	12.2	15.0	11.7	16.0	11.2	17.0	10.6	18.1	9.9	17.6	9.1
	33.0	11.0	13.0	13.0	12.2	15.0	11.7	16.0	11.2	17.0	10.6	17.9	9.9	17.6	9.1
	35.0	11.0	13.0	13.0	12.2	15.0	11.7	16.0	11.2	16.8	10.6	17.3	9.9	17.3	9.3
	37.0	11.0	13.0	13.0	12.2	15.0	11.7	16.0	11.2	16.6	10.6	17.3	9.9	17.1	9.3
	39.0	11.0	13.0	13.0	12.2	15.0	11.7	16.0	11.2	16.3	10.6	16.6	10.1	17.1	9.4
	42.0	11.0	13.0	13.0	12.2	15.0	11.7	16.0	11.2	16.3	10.6	16.6	10.1	17.1	9.4
44.0	11.0	13.0	13.0	12.2	15.0	11.7	16.0	11.2	16.3	10.6	16.6	10.1	17.1	9.4	
46.0	11.0	13.0	13.0	12.2	15.0	11.7	16.0	11.2	16.3	10.6	16.6	10.1	17.1	9.4	
20.0	10.0	13.8	16.2	16.2	15.2	18.8	14.6	20.0	14.0	21.2	13.2	23.8	12.2	26.0	11.2
	12.0	13.8	16.2	16.2	15.2	18.8	14.6	20.0	14.0	21.2	13.2	23.8	12.2	25.6	11.2
	14.0	13.8	16.2	16.2	15.2	18.8	14.6	20.0	14.0	21.2	13.2	23.8	12.2	25.4	11.2
	16.0	13.8	16.2	16.2	15.2	18.8	14.6	20.0	14.0	21.2	13.2	23.8	12.2	25.0	11.2
	18.0	13.8	16.2	16.2	15.2	18.8	14.6	20.0	14.0	21.2	13.2	23.8	12.2	24.4	11.2
	20.0	13.8	16.2	16.2	15.2	18.8	14.6	20.0	14.0	21.2	13.2	23.8	12.2	24.0	11.2
	21.0	13.8	16.2	16.2	15.2	18.8	14.6	20.0	14.0	21.2	13.2	23.8	12.2	23.6	11.2
	23.0	13.8	16.2	16.2	15.2	18.8	14.6	20.0	14.0	21.2	13.2	23.4	12.4	23.4	11.2

	25.0	13.8	16.2	16.2	15.2	18.8	14.6	20.0	14.0	21.2	13.2	23.2	12.4	23.2	11.2
	27.0	13.8	16.2	16.2	15.2	18.8	14.6	20.0	14.0	21.2	13.2	23.0	12.4	23.0	11.4
	29.0	13.8	16.2	16.2	15.2	18.8	14.6	20.0	14.0	21.2	13.2	22.8	12.4	22.8	11.4
	31.0	13.8	16.2	16.2	15.2	18.8	14.6	20.0	14.0	21.2	13.2	22.6	12.4	22.0	11.4
	33.0	13.8	16.2	16.2	15.2	18.8	14.6	20.0	14.0	21.2	13.2	22.4	12.4	22.0	11.4
	35.0	13.8	16.2	16.2	15.2	18.8	14.6	20.0	14.0	21.0	13.2	21.6	12.4	21.6	11.6
	37.0	13.8	16.2	16.2	15.2	18.8	14.6	20.0	14.0	20.8	13.2	21.6	12.4	21.4	11.6
	39.0	13.8	16.2	16.2	15.2	18.8	14.6	20.0	14.0	20.4	13.2	20.8	12.6	21.4	11.8
	42.0	13.8	16.2	16.2	15.2	18.8	14.6	20.0	14.0	20.4	13.2	20.8	12.6	21.4	11.8
	44.0	13.8	16.2	16.2	15.2	18.8	14.6	20.0	14.0	20.4	13.2	20.8	12.6	21.4	11.8
	46.0	13.8	16.2	16.2	15.2	18.8	14.6	20.0	14.0	20.4	13.2	20.8	12.6	21.4	11.8
25.0	10.0	17.3	20.3	20.3	19.0	23.5	18.3	25.0	17.5	26.5	16.5	29.8	15.3	32.5	14.0
	12.0	17.3	20.3	20.3	19.0	23.5	18.3	25.0	17.5	26.5	16.5	29.8	15.3	32.0	14.0
	14.0	17.3	20.3	20.3	19.0	23.5	18.3	25.0	17.5	26.5	16.5	29.8	15.3	31.8	14.0
	16.0	17.3	20.3	20.3	19.0	23.5	18.3	25.0	17.5	26.5	16.5	29.8	15.3	31.3	14.0
	18.0	17.3	20.3	20.3	19.0	23.5	18.3	25.0	17.5	26.5	16.5	29.8	15.3	30.5	14.0
	20.0	17.3	20.3	20.3	19.0	23.5	18.3	25.0	17.5	26.5	16.5	29.8	15.3	30.0	14.0
	21.0	17.3	20.3	20.3	19.0	23.5	18.3	25.0	17.5	26.5	16.5	29.8	15.3	29.5	14.0
	23.0	17.3	20.3	20.3	19.0	23.5	18.3	25.0	17.5	26.5	16.5	29.3	15.5	29.3	14.0
	25.0	17.3	20.3	20.3	19.0	23.5	18.3	25.0	17.5	26.5	16.5	29.0	15.5	29.0	14.0
	27.0	17.3	20.3	20.3	19.0	23.5	18.3	25.0	17.5	26.5	16.5	28.8	15.5	28.8	14.3
	29.0	17.3	20.3	20.3	19.0	23.5	18.3	25.0	17.5	26.5	16.5	28.5	15.5	28.5	14.3
	31.0	17.3	20.3	20.3	19.0	23.5	18.3	25.0	17.5	26.5	16.5	28.3	15.5	27.5	14.3
	33.0	17.3	20.3	20.3	19.0	23.5	18.3	25.0	17.5	26.5	16.5	28.0	15.5	27.5	14.3
	35.0	17.3	20.3	20.3	19.0	23.5	18.3	25.0	17.5	26.3	16.5	27.0	15.5	27.0	14.5
	37.0	17.3	20.3	20.3	19.0	23.5	18.3	25.0	17.5	26.0	16.5	27.0	15.5	26.8	14.5
	39.0	17.3	20.3	20.3	19.0	23.5	18.3	25.0	17.5	25.5	16.5	26.0	15.8	26.8	14.8
42.0	17.3	20.3	20.3	19.0	23.5	18.3	25.0	17.5	25.5	16.5	26.0	15.8	26.8	14.8	
44.0	17.3	20.3	20.3	19.0	23.5	18.3	25.0	17.5	25.5	16.5	26.0	15.8	26.8	14.8	
46.0	17.3	20.3	20.3	19.0	23.5	18.3	25.0	17.5	25.5	16.5	26.0	15.8	26.8	14.8	
28.0	10.0	19.3	22.7	22.7	21.3	26.3	20.4	28.0	19.6	29.7	18.5	33.3	17.1	36.4	15.7
	12.0	19.3	22.7	22.7	21.3	26.3	20.4	28.0	19.6	29.7	18.5	33.3	17.1	35.8	15.7
	14.0	19.3	22.7	22.7	21.3	26.3	20.4	28.0	19.6	29.7	18.5	33.3	17.1	35.6	15.7
	16.0	19.3	22.7	22.7	21.3	26.3	20.4	28.0	19.6	29.7	18.5	33.3	17.1	35.0	15.7
	18.0	19.3	22.7	22.7	21.3	26.3	20.4	28.0	19.6	29.7	18.5	33.3	17.1	34.2	15.7
	20.0	19.3	22.7	22.7	21.3	26.3	20.4	28.0	19.6	29.7	18.5	33.3	17.1	33.6	15.7
	21.0	19.3	22.7	22.7	21.3	26.3	20.4	28.0	19.6	29.7	18.5	33.3	17.1	33.0	15.7
	23.0	19.3	22.7	22.7	21.3	26.3	20.4	28.0	19.6	29.7	18.5	32.8	17.4	32.8	15.7
	25.0	19.3	22.7	22.7	21.3	26.3	20.4	28.0	19.6	29.7	18.5	32.5	17.4	32.5	15.7
	27.0	19.3	22.7	22.7	21.3	26.3	20.4	28.0	19.6	29.7	18.5	32.2	17.4	32.2	16.0
	29.0	19.3	22.7	22.7	21.3	26.3	20.4	28.0	19.6	29.7	18.5	31.9	17.4	31.9	16.0
	31.0	19.3	22.7	22.7	21.3	26.3	20.4	28.0	19.6	29.7	18.5	31.6	17.4	30.8	16.0
	33.0	19.3	22.7	22.7	21.3	26.3	20.4	28.0	19.6	29.7	18.5	31.4	17.4	30.8	16.0
	35.0	19.3	22.7	22.7	21.3	26.3	20.4	28.0	19.6	29.4	18.5	30.2	17.4	30.2	16.2
	37.0	19.3	22.7	22.7	21.3	26.3	20.4	28.0	19.6	29.1	18.5	30.2	17.4	30.0	16.2
	39.0	19.3	22.7	22.7	21.3	26.3	20.4	28.0	19.6	28.6	18.5	29.1	17.6	30.0	16.5
42.0	19.3	22.7	22.7	21.3	26.3	20.4	28.0	19.6	28.6	18.5	29.1	17.6	30.0	16.5	
44.0	19.3	22.7	22.7	21.3	26.3	20.4	28.0	19.6	28.6	18.5	29.1	17.6	30.0	16.5	
46.0	19.3	22.7	22.7	21.3	26.3	20.4	28.0	19.6	28.6	18.5	29.1	17.6	30.0	16.5	
40.0	10.0	27.6	28.3	32.4	32.9	37.6	31.7	40.0	30.2	42.4	29.8	47.6	31.4	52.0	30.9
	12.0	27.6	28.3	32.4	32.9	37.6	31.7	40.0	30.2	42.4	29.8	47.6	31.4	51.2	30.4
	14.0	27.6	28.3	32.4	32.9	37.6	31.7	40.0	30.2	42.4	29.8	47.6	31.4	50.8	30.2
	16.0	27.6	28.3	32.4	32.9	37.6	31.7	40.0	30.2	42.4	29.8	47.6	31.4	50.0	29.7
	18.0	27.6	28.3	32.4	32.9	37.6	31.7	40.0	30.2	42.4	29.8	47.6	31.4	48.8	29.0
	20.0	27.6	28.3	32.4	32.9	37.6	31.7	40.0	30.2	42.4	29.8	47.6	31.4	48.0	28.5
	21.0	27.6	28.3	32.4	32.9	37.6	31.7	40.0	30.2	42.4	29.8	47.6	31.4	47.2	28.0
	23.0	27.6	28.3	32.4	32.9	37.6	31.7	40.0	30.2	42.4	29.8	46.8	30.8	46.8	27.8
	25.0	27.6	28.3	32.4	32.9	37.6	31.7	40.0	30.2	42.4	29.8	46.4	30.6	46.4	27.6
	27.0	27.6	28.3	32.4	32.9	37.6	31.7	40.0	30.2	42.4	29.8	46.0	30.3	46.0	27.3
	29.0	27.6	28.3	32.4	32.9	37.6	31.7	40.0	30.2	42.4	29.8	45.6	30.0	45.6	27.1
	31.0	27.6	28.3	32.4	32.9	37.6	31.7	40.0	30.2	42.4	29.8	45.2	29.8	44.0	26.1
	33.0	27.6	28.3	32.4	32.9	37.6	31.7	40.0	30.2	42.4	29.8	44.8	29.5	44.0	26.1
	35.0	27.6	28.3	32.4	32.9	37.6	31.7	40.0	30.2	42.0	29.5	43.2	28.5	43.2	25.7
	37.0	27.6	28.3	32.4	32.9	37.6	31.7	40.0	30.2	41.6	29.2	43.2	28.5	42.8	25.4
	39.0	27.6	28.3	32.4	32.9	37.6	31.7	40.0	30.2	40.8	28.6	41.6	27.4	42.8	25.4

	42.0	27.6	28.3	32.4	32.9	37.6	31.7	40.0	30.2	40.8	28.6	41.6	27.4	42.8	25.4
	44.0	27.6	28.3	32.4	32.9	37.6	31.7	40.0	30.2	40.8	28.6	41.6	27.4	42.8	25.4
	46.0	27.6	28.3	32.4	32.9	37.6	31.7	40.0	30.2	40.8	28.6	41.6	27.4	42.8	25.4
45.0	10.0	31.1	31.9	36.5	37.0	42.3	35.6	45.0	34.0	47.7	33.5	53.6	35.3	58.5	34.7
	12.0	31.1	31.9	36.5	37.0	42.3	35.6	45.0	34.0	47.7	33.5	53.6	35.3	57.6	34.2
	14.0	31.1	31.9	36.5	37.0	42.3	35.6	45.0	34.0	47.7	33.5	53.6	35.3	57.2	33.9
	16.0	31.1	31.9	36.5	37.0	42.3	35.6	45.0	34.0	47.7	33.5	53.6	35.3	56.3	33.4
	18.0	31.1	31.9	36.5	37.0	42.3	35.6	45.0	34.0	47.7	33.5	53.6	35.3	54.9	32.6
	20.0	31.1	31.9	36.5	37.0	42.3	35.6	45.0	34.0	47.7	33.5	53.6	35.3	54.0	32.1
	21.0	31.1	31.9	36.5	37.0	42.3	35.6	45.0	34.0	47.7	33.5	53.6	35.3	53.1	31.5
	23.0	31.1	31.9	36.5	37.0	42.3	35.6	45.0	34.0	47.7	33.5	52.7	34.7	52.7	31.3
	25.0	31.1	31.9	36.5	37.0	42.3	35.6	45.0	34.0	47.7	33.5	52.2	34.4	52.2	31.0
	27.0	31.1	31.9	36.5	37.0	42.3	35.6	45.0	34.0	47.7	33.5	51.8	34.1	51.8	30.7
	29.0	31.1	31.9	36.5	37.0	42.3	35.6	45.0	34.0	47.7	33.5	51.3	33.8	51.3	30.5
	31.0	31.1	31.9	36.5	37.0	42.3	35.6	45.0	34.0	47.7	33.5	50.9	33.5	49.5	29.4
	33.0	31.1	31.9	36.5	37.0	42.3	35.6	45.0	34.0	47.7	33.5	50.4	33.2	49.5	29.4
	35.0	31.1	31.9	36.5	37.0	42.3	35.6	45.0	34.0	47.3	33.2	48.6	32.0	48.6	28.9
	37.0	31.1	31.9	36.5	37.0	42.3	35.6	45.0	34.0	46.8	32.9	48.6	32.0	48.2	28.6
	39.0	31.1	31.9	36.5	37.0	42.3	35.6	45.0	34.0	45.9	32.2	46.8	30.8	48.2	28.6
	42.0	31.1	31.9	36.5	37.0	42.3	35.6	45.0	34.0	45.9	32.2	46.8	30.8	48.2	28.6
	44.0	31.1	31.9	36.5	37.0	42.3	35.6	45.0	34.0	45.9	32.2	46.8	30.8	48.2	28.6
46.0	31.1	31.9	36.5	37.0	42.3	35.6	45.0	34.0	45.9	32.2	46.8	30.8	48.2	28.6	
56.0	10.0	38.6	39.6	45.4	46.0	52.6	44.3	56.0	42.3	59.4	41.7	66.6	43.9	72.8	43.2
	12.0	38.6	39.6	45.4	46.0	52.6	44.3	56.0	42.3	59.4	41.7	66.6	43.9	71.7	42.6
	14.0	38.6	39.6	45.4	46.0	52.6	44.3	56.0	42.3	59.4	41.7	66.6	43.9	71.1	42.2
	16.0	38.6	39.6	45.4	46.0	52.6	44.3	56.0	42.3	59.4	41.7	66.6	43.9	70.0	41.6
	18.0	38.6	39.6	45.4	46.0	52.6	44.3	56.0	42.3	59.4	41.7	66.6	43.9	68.3	40.6
	20.0	38.6	39.6	45.4	46.0	52.6	44.3	56.0	42.3	59.4	41.7	66.6	43.9	67.2	39.9
	21.0	38.6	39.6	45.4	46.0	52.6	44.3	56.0	42.3	59.4	41.7	66.6	43.9	66.1	39.3
	23.0	38.6	39.6	45.4	46.0	52.6	44.3	56.0	42.3	59.4	41.7	65.5	43.2	65.5	38.9
	25.0	38.6	39.6	45.4	46.0	52.6	44.3	56.0	42.3	59.4	41.7	65.0	42.8	65.0	38.6
	27.0	38.6	39.6	45.4	46.0	52.6	44.3	56.0	42.3	59.4	41.7	64.4	42.4	64.4	38.3
	29.0	38.6	39.6	45.4	46.0	52.6	44.3	56.0	42.3	59.4	41.7	63.8	42.1	63.8	37.9
	31.0	38.6	39.6	45.4	46.0	52.6	44.3	56.0	42.3	59.4	41.7	63.3	41.7	61.6	36.6
	33.0	38.6	39.6	45.4	46.0	52.6	44.3	56.0	42.3	59.4	41.7	62.7	41.3	61.6	36.6
	35.0	38.6	39.6	45.4	46.0	52.6	44.3	56.0	42.3	58.8	41.3	60.5	39.8	60.5	35.9
	37.0	38.6	39.6	45.4	46.0	52.6	44.3	56.0	42.3	58.2	40.9	60.5	39.8	59.9	35.6
	39.0	38.6	39.6	45.4	46.0	52.6	44.3	56.0	42.3	57.1	40.1	58.2	38.4	59.9	35.6
	42.0	38.6	39.6	45.4	46.0	52.6	44.3	56.0	42.3	57.1	40.1	58.2	38.4	59.9	35.6
	44.0	38.6	39.6	45.4	46.0	52.6	44.3	56.0	42.3	57.1	40.1	58.2	38.4	59.9	35.6
46.0	38.6	39.6	45.4	46.0	52.6	44.3	56.0	42.3	57.1	40.1	58.2	38.4	59.9	35.6	

8.2 Нагрев

ТС: полная мощность WB: температура по влажному термометру DB: температура по сухому термометру

Номинальная производительность внутреннего блока, кВт (индекс)	Температура наружного воздуха (°C)		Температура воздуха в помещении (°C DB)					
			16.00	18.00	20.00	21.00	22.00	24.00
			ТС	ТС	ТС	ТС	ТС	ТС
	WB	DB	кВт	кВт	кВт	кВт	кВт	кВт
7.1	-20	-19.8	4.48	4.48	4.48	4.48	4.48	4.48
	-19	-18.8	4.8	4.8	4.8	4.8	4.8	4.8
	-17	-16.7	5.04	5.04	5.04	5.04	5.04	5.04
	-15	-14.7	5.2	5.2	5.2	5.2	5.2	5.2
	-13.00	-12.60	5.36	5.36	5.36	5.36	5.36	5.36
	-11.00	-10.50	5.6	5.6	5.6	5.6	5.6	5.6
	-10.00	-9.50	5.84	5.84	5.84	5.84	5.84	5.84
	-9.10	-8.50	6	6	6	6	6	6
	-7.60	-7.00	6.08	6.08	6.08	6.08	6.08	6.08
	-5.60	-5.00	6.32	6.32	6.32	6.32	6.32	6.32
	-3.70	-3.00	6.64	6.64	6.64	6.64	6.64	6.64
	-0.70	0.00	7.12	7.12	7.12	7.12	7.12	6.72
	2.20	3.00	7.52	7.52	7.52	7.52	7.36	6.72
	4.10	5.00	7.76	7.76	7.76	7.76	7.36	6.72
	6.00	7.00	8	8	8	7.76	7.36	6.72
7.90	9.00	8.24	8.24	8	7.76	7.36	6.72	
9.80	11.00	8.48	8.48	8	7.76	7.36	6.72	
11.80	13.00	8.8	8.64	8	7.76	7.36	6.72	
13.70	15.00	9.04	8.64	8	7.76	7.36	6.72	
8.0	-20	-19.8	5.04	5.04	5.04	5.04	5.04	5.04
	-19	-18.8	5.4	5.4	5.4	5.4	5.4	5.4
	-17	-16.7	5.67	5.67	5.67	5.67	5.67	5.67
	-15	-14.7	5.85	5.85	5.85	5.85	5.85	5.85
	-13.00	-12.60	6.03	6.03	6.03	6.03	6.03	6.03
	-11.00	-10.50	6.3	6.3	6.3	6.3	6.3	6.3
	-10.00	-9.50	6.57	6.57	6.57	6.57	6.57	6.57
	-9.10	-8.50	6.75	6.75	6.75	6.75	6.75	6.75
	-7.60	-7.00	6.84	6.84	6.84	6.84	6.84	6.84
	-5.60	-5.00	7.11	7.11	7.11	7.11	7.11	7.11
	-3.70	-3.00	7.47	7.47	7.47	7.47	7.47	7.47
	-0.70	0.00	8.01	8.01	8.01	8.01	8.01	7.56
	2.20	3.00	8.46	8.46	8.46	8.46	8.28	7.56
	4.10	5.00	8.73	8.73	8.73	8.73	8.28	7.56
	6.00	7.00	9	9	9	8.73	8.28	7.56
7.90	9.00	9.27	9.27	9	8.73	8.28	7.56	
9.80	11.00	9.54	9.54	9	8.73	8.28	7.56	
11.80	13.00	9.9	9.72	9	8.73	8.28	7.56	
13.70	15.00	10.17	9.72	9	8.73	8.28	7.56	
9.0	-20	-19.8	5.6	5.04	5.6	5.6	5.6	5.6
	-19	-18.8	6	5.4	6	6	6	6
	-17	-16.7	6.3	6.3	6.3	6.3	6.3	6.3
	-15	-14.7	6.5	6.5	6.5	6.5	6.5	6.5
	-13.00	-12.60	6.7	6.7	6.7	6.7	6.7	6.7
	-11.00	-10.50	7	7	7	7	7	7
	-10.00	-9.50	7.3	7.3	7.3	7.3	7.3	7.3
	-9.10	-8.50	7.5	7.5	7.5	7.5	7.5	7.5
	-7.60	-7.00	7.6	7.6	7.6	7.6	7.6	7.6
	-5.60	-5.00	7.9	7.9	7.9	7.9	7.9	7.9
	-3.70	-3.00	8.3	8.3	8.3	8.3	8.3	8.3
	-0.70	0.00	8.9	8.9	8.9	8.9	8.9	8.4
	2.20	3.00	9.4	9.4	9.4	9.4	9.2	8.4
	4.10	5.00	9.7	9.7	9.7	9.7	9.2	8.4
	6.00	7.00	10	10	10	9.7	9.2	8.4
7.90	9.00	10.3	10.3	10	9.7	9.2	8.4	
9.80	11.00	10.6	10.6	10	9.7	9.2	8.4	
11.80	13.00	11	10.8	10	9.7	9.2	8.4	
13.70	15.00	11.3	10.8	10	9.7	9.2	8.4	
11.2	-20	-19.8	7	7	7	7	7	7
	-19	-18.8	7.5	7.5	7.5	7.5	7.5	7.5

	-17	-16.7	7.88	7.88	7.88	7.88	7.88	7.88
	-15	-14.7	8.13	8.13	8.13	8.13	8.13	8.13
	-13.00	-12.60	8.38	8.38	8.38	8.38	8.38	8.38
	-11.00	-10.50	8.75	8.75	8.75	8.75	8.75	8.75
	-10.00	-9.50	9.13	9.13	9.13	9.13	9.13	9.13
	-9.10	-8.50	9.38	9.38	9.38	9.38	9.38	9.38
	-7.60	-7.00	9.5	9.5	9.5	9.5	9.5	9.5
	-5.60	-5.00	9.88	9.88	9.88	9.88	9.88	9.88
	-3.70	-3.00	10.38	10.38	10.38	10.38	10.38	10.38
	-0.70	0.00	11.13	11.13	11.13	11.13	11.13	10.5
	2.20	3.00	11.75	11.75	11.75	11.75	11.5	10.5
	4.10	5.00	12.13	12.13	12.13	12.13	11.5	10.5
	6.00	7.00	12.5	12.5	12.5	12.13	11.5	10.5
	7.90	9.00	12.88	12.88	12.5	12.13	11.5	10.5
	9.80	11.00	13.25	13.25	12.5	12.13	11.5	10.5
	11.80	13.00	13.75	13.5	12.5	12.13	11.5	10.5
	13.70	15.00	14.13	13.5	12.5	12.13	11.5	10.5
14.0	-20	-19.8	8.68	8.68	8.68	8.68	8.68	8.68
	-19	-18.8	9.3	9.3	9.3	9.3	9.3	9.3
	-17	-16.7	9.77	9.77	9.77	9.77	9.77	9.77
	-15	-14.7	10.08	10.08	10.08	10.08	10.08	10.08
	-13.00	-12.60	10.4	10.4	10.4	10.4	10.4	10.4
	-11.00	-10.50	10.9	10.9	10.9	10.9	10.9	10.9
	-10.00	-9.50	11.3	11.3	11.3	11.3	11.3	11.3
	-9.10	-8.50	11.6	11.6	11.6	11.6	11.6	11.6
	-7.60	-7.00	11.8	11.8	11.8	11.8	11.8	11.8
	-5.60	-5.00	12.3	12.3	12.3	12.3	12.3	12.3
	-3.70	-3.00	12.9	12.9	12.9	12.9	12.9	12.9
	-0.70	0.00	13.8	13.8	13.8	13.8	13.8	13
	2.20	3.00	14.6	14.6	14.6	14.6	14.3	13
	4.10	5.00	15	15	15	15	14.3	13
	6.00	7.00	15.5	15.5	15.5	15	14.3	13
	7.90	9.00	16	16	15.5	15	14.3	13
9.80	11.00	16.4	16.4	15.5	15	14.3	13	
11.80	13.00	17.1	16.7	15.5	15	14.3	13	
13.70	15.00	17.5	16.7	15.5	15	14.3	13	
16.0	-20	-19.8	9.2	9.2	9.2	9.2	9.2	9.2
	-19	-18.8	9.9	9.9	9.9	9.9	9.9	9.9
	-17	-16.7	10.4	10.4	10.4	10.4	10.4	10.4
	-15	-14.7	10.7	10.7	10.7	10.7	10.7	10.7
	-13.00	-12.6	11.4	11.4	11.4	11.4	11.4	11.4
	-11.00	-10.5	11.6	11.7	11.7	11.7	11.7	11.7
	-10.00	-9.5	12.0	12.0	12.0	12.0	12.0	12.0
	-9.10	-8.5	12.4	12.4	12.4	12.4	12.4	12.4
	-7.60	-7	12.5	12.5	12.5	12.5	12.5	12.5
	-5.60	-5	13.0	13.0	13.0	13.0	13.0	13.0
	-3.70	-3	13.7	13.7	13.7	13.7	13.7	13.7
	-0.70	0	14.7	14.7	14.7	14.7	14.7	13.9
	2.20	3	15.5	15.5	15.5	15.5	15.2	13.9
	4.10	5	16.0	16.0	16.0	16.0	15.2	13.9
	6.00	7	16.5	16.5	16.5	16.0	15.2	13.9
	7.90	9	17.0	17.0	16.5	16.0	15.2	13.9
9.80	11	17.5	17.5	16.5	16.0	15.2	13.9	
11.80	13	18.2	17.8	16.5	16.0	15.2	13.9	
13.70	15	18.6	17.8	16.5	16.0	15.2	13.9	
20.0	-20	-19.8	12.6	12.6	12.6	12.6	12.6	12.6
	-19	-18.8	13.5	13.5	13.5	13.5	13.5	13.5
	-17	-16.7	14.2	14.2	14.2	14.2	14.2	14.2
	-15	-14.7	14.6	14.6	14.6	14.6	14.6	14.6
	-13.00	-12.6	15.5	15.5	15.5	15.5	15.5	15.5
	-11.00	-10.5	15.8	16.0	16.0	16.0	16.0	16.0
	-10.00	-9.5	16.4	16.4	16.4	16.4	16.4	16.4
	-9.10	-8.5	16.9	16.9	16.9	16.9	16.9	16.9
-7.60	-7	17.1	17.1	17.1	17.1	17.1	17.1	
-5.60	-5	17.8	17.8	17.8	17.8	17.8	17.8	

	-3.70	-3	18.7	18.7	18.7	18.7	18.7	18.7
	-0.70	0	20.0	20.0	20.0	20.0	20.0	18.9
	2.20	3	21.2	21.2	21.2	21.2	20.7	18.9
	4.10	5	21.8	21.8	21.8	21.8	20.7	18.9
	6.00	7	22.5	22.5	22.5	21.8	20.7	18.9
	7.90	9	23.2	23.2	22.5	21.8	20.7	18.9
	9.80	11	23.9	23.9	22.5	21.8	20.7	18.9
	11.80	13	24.8	24.3	22.5	21.8	20.7	18.9
	13.70	15	25.4	24.3	22.5	21.8	20.7	18.9
25.0	-20	-19.8	14.56	14.56	14.56	14.56	14.56	14.56
	-19	-18.8	15.6	15.6	15.6	15.6	15.6	15.6
	-17	-16.7	16.38	16.38	16.38	16.38	16.38	16.38
	-15	-14.7	16.9	16.9	16.9	16.9	16.9	16.9
	-13.00	-12.6	17.94	17.94	17.94	17.94	17.94	17.94
	-11.00	-10.5	18.2	18.46	18.46	18.46	18.46	18.46
	-10.00	-9.5	18.98	18.98	18.98	18.98	18.98	18.98
	-9.10	-8.5	19.5	19.5	19.5	19.5	19.5	19.5
	-7.60	-7	19.76	19.76	19.76	19.76	19.76	19.76
	-5.60	-5	20.54	20.54	20.54	20.54	20.54	20.54
	-3.70	-3	21.58	21.58	21.58	21.58	21.58	21.58
	-0.70	0	23.14	23.14	23.14	23.14	23.14	21.84
	2.20	3	24.44	24.44	24.44	24.44	23.92	21.84
	4.10	5	25.22	25.22	25.22	25.22	23.92	21.84
	6.00	7	26	26	26	25.22	23.92	21.84
7.90	9	26.78	26.78	26	25.22	23.92	21.84	
9.80	11	27.56	27.56	26	25.22	23.92	21.84	
11.80	13	28.6	28.08	26	25.22	23.92	21.84	
13.70	15	29.38	28.08	26	25.22	23.92	21.84	
28.0	-20	-19.8	17.6	17.6	17.6	17.6	17.6	17.6
	-19	-18.8	18.9	18.9	18.9	18.9	18.9	18.9
	-17	-16.7	19.8	19.8	19.8	19.8	19.8	19.8
	-15	-14.7	20.5	20.5	20.5	20.5	20.5	20.5
	-13.00	-12.6	21.7	21.7	21.7	21.7	21.7	21.7
	-11.00	-10.5	22.1	22.4	22.4	22.4	22.4	22.4
	-10.00	-9.5	23.0	23.0	23.0	23.0	23.0	23.0
	-9.10	-8.5	23.6	23.6	23.6	23.6	23.6	23.6
	-7.60	-7	23.9	23.9	23.9	23.9	23.9	23.9
	-5.60	-5	24.9	24.9	24.9	24.9	24.9	24.9
	-3.70	-3	26.1	26.1	26.1	26.1	26.1	26.1
	-0.70	0	28.0	28.0	28.0	28.0	28.0	26.5
	2.20	3	29.6	29.6	29.6	29.6	29.0	26.5
	4.10	5	30.6	30.6	30.6	30.6	29.0	26.5
	6.00	7	31.5	31.5	31.5	30.6	29.0	26.5
7.90	9	32.4	32.4	31.5	30.6	29.0	26.5	
9.80	11	33.4	33.4	31.5	30.6	29.0	26.5	
11.80	13	34.7	34.0	31.5	30.6	29.0	26.5	
13.70	15	35.6	34.0	31.5	30.6	29.0	26.5	
40.0	-20	-19.8	25.20	25.20	25.20	25.20	25.20	25.20
	-19	-18.8	27.00	27.00	27.00	27.00	27.00	27.00
	-17	-16.7	28.35	28.35	28.35	28.35	28.35	28.35
	-15	-14.7	29.25	29.25	29.25	29.25	29.25	29.25
	-13.00	-12.6	31.05	31.05	31.05	31.05	31.05	31.05
	-11.00	-10.5	31.50	31.95	31.95	31.95	31.95	31.95
	-10.00	-9.5	32.85	32.85	32.85	32.85	32.85	32.85
	-9.10	-8.5	33.75	33.75	33.75	33.75	33.75	33.75
	-7.60	-7	34.20	34.20	34.20	34.20	34.20	34.20
	-5.60	-5	35.55	35.55	35.55	35.55	35.55	35.55
	-3.70	-3	37.35	37.35	37.35	37.35	37.35	37.35
	-0.70	0	40.05	40.05	40.05	40.05	40.05	37.80
	2.20	3	42.30	42.30	42.30	42.30	41.40	37.80
	4.10	5	43.65	43.65	43.65	43.65	41.40	37.80
	6.00	7	45.00	45.00	45.00	43.65	41.40	37.80
7.90	9	46.35	46.35	45.00	43.65	41.40	37.80	
9.80	11	47.70	47.70	45.00	43.65	41.40	37.80	
11.80	13	49.50	48.60	45.00	43.65	41.40	37.80	

	13.70	15	50.85	48.60	45.00	43.65	41.40	37.80
45.0	-20	-19.8	28.00	28.00	28.00	28.00	28.00	28.00
	-19	-18.8	30.00	30.00	30.00	30.00	30.00	30.00
	-17	-16.7	31.50	31.50	31.50	31.50	31.50	31.50
	-15	-14.7	32.50	32.50	32.50	32.50	32.50	32.50
	-13.00	-12.6	34.50	34.50	34.50	34.50	34.50	34.50
	-11.00	-10.5	35.00	35.50	35.50	35.50	35.50	35.50
	-10.00	-9.5	36.50	36.50	36.50	36.50	36.50	36.50
	-9.10	-8.5	37.50	37.50	37.50	37.50	37.50	37.50
	-7.60	-7	38.00	38.00	38.00	38.00	38.00	38.00
	-5.60	-5	39.50	39.50	39.50	39.50	39.50	39.50
	-3.70	-3	41.50	41.50	41.50	41.50	41.50	41.50
	-0.70	0	44.50	44.50	44.50	44.50	44.50	42.00
	2.20	3	47.00	47.00	47.00	47.00	46.00	42.00
	4.10	5	48.50	48.50	48.50	48.50	46.00	42.00
	6.00	7	50.00	50.00	50.00	48.50	46.00	42.00
	7.90	9	51.50	51.50	50.00	48.50	46.00	42.00
	9.80	11	53.00	53.00	50.00	48.50	46.00	42.00
11.80	13	55.00	54.00	50.00	48.50	46.00	42.00	
13.70	15	56.50	54.00	50.00	48.50	46.00	42.00	
56.0	-20	-19.8	35.28	35.28	35.28	35.28	35.28	35.28
	-19	-18.8	37.80	37.80	37.80	37.80	37.80	37.80
	-17	-16.7	39.69	39.69	39.69	39.69	39.69	39.69
	-15	-14.7	40.95	40.95	40.95	40.95	40.95	40.95
	-13.00	-12.6	43.47	43.47	43.47	43.47	43.47	43.47
	-11.00	-10.5	44.10	44.73	44.73	44.73	44.73	44.73
	-10.00	-9.5	45.99	45.99	45.99	45.99	45.99	45.99
	-9.10	-8.5	47.25	47.25	47.25	47.25	47.25	47.25
	-7.60	-7	47.88	47.88	47.88	47.88	47.88	47.88
	-5.60	-5	49.77	49.77	49.77	49.77	49.77	49.77
	-3.70	-3	52.29	52.29	52.29	52.29	52.29	52.29
	-0.70	0	56.07	56.07	56.07	56.07	56.07	52.92
	2.20	3	59.22	59.22	59.22	59.22	57.96	52.92
	4.10	5	61.11	61.11	61.11	61.11	57.96	52.92
	6.00	7	63.00	63.00	63.00	61.11	57.96	52.92
	7.90	9	64.89	64.89	63.00	61.11	57.96	52.92
	9.80	11	66.78	66.78	63.00	61.11	57.96	52.92
11.80	13	69.30	68.04	63.00	61.11	57.96	52.92	
13.70	15	71.19	68.04	63.00	61.11	57.96	52.92	

9. Электрические характеристики

Модель	Внутренний блок				Питание		Двигатель внутреннего блока	
	Гц	Напряжение	Мин.	Макс.	MCA	MFA	кВт	FLA
MVH71A-VA1	50	220-240В	198В	254В	1.23	5	0.1	1.17
MVH80A-VA1	50	220-240В	198В	254В	1.23	5	0.1	1.17
MVH90A-VA1	50	220-240В	198В	254В	1.87	5	0.16	1.71
MVH112A-VA1	50	220-240В	198В	254В	2.3	5	0.2	2.18
MVH140A-VA1	50	220-240В	198В	254В	2.85	5	0.3	2.56
MVH160A-VA1	50	220-240В	198В	254В	4.77	6	0.4	3.52
MVH200A-VA1	50	220-240В	198В	254В	8.6	10	0.55 (*2)	3.1 (*2)
MVH250A-VA1	50	220-240В	198В	254В	8.6	10	0.55 (*2)	3.1 (*2)
MVH280A-VA1	50	220-240В	198В	254В	8.6	10	0.55 (*2)	3.25 (*2)
MVH400A-VA1	50	220-240В	198В	254В	18,75	25	0.55 (*3)	5 (*3)
MVH450A-VA1	50	220-240В	198В	254В	18,75	25	0.55 (*3)	5 (*3)
MVH560A-VA1	50	220-240В	198В	254В	23,1	30	0.6 (*3)	6.2 (*3)

Пояснения:

MCA: Минимальный ток (A)

MFA: Максимальный допустимый ток плавкого предохранителя (A)

KW: Номинальная мощность двигателя вентилятора (kW)

FLA: Полная нагрузка (A)

IFM: Двигатель вентилятора внутреннего блока

10. Уровень шума

10.1 Схема измерений

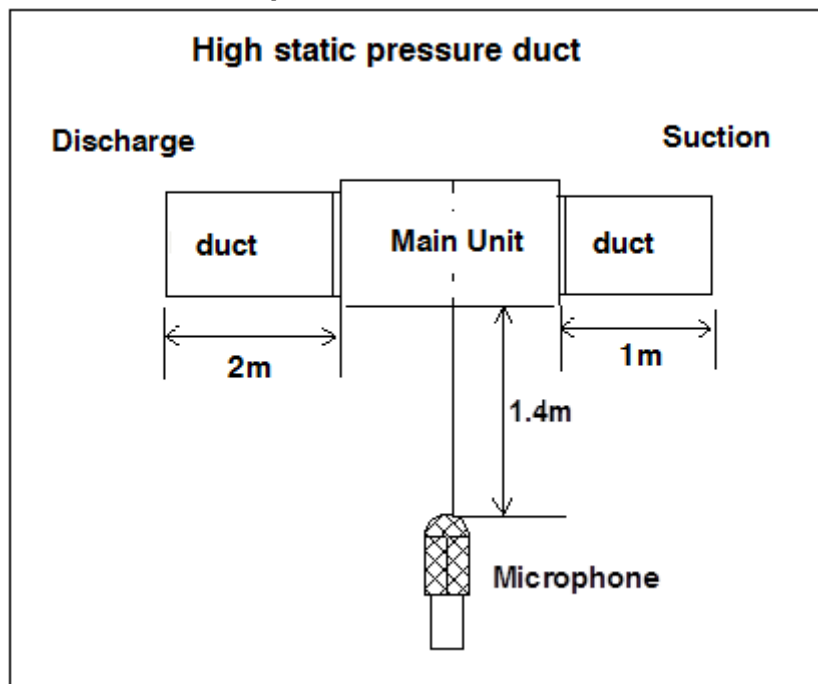

10.2 Результаты измерений (уровень звукового давления)

Модель	Скорость Экспериментальные значения уровня шума dB(A)		
	Hi	Mid	Low
MVH71A-VA1	48	46	44.5
MVH80A-VA1	48	46	44.5
MVH90A-VA1	52	49	47
MVH112A-VA1	52	49	47
MVH140A-VA1	53	50	48
MVH160A-VA1	54	52	50
MVH200A-VA1	58	55	52
MVH250A-VA1	58	55	52
MVH280A-VA1	58	55	52
MVH400A-VA1	61	59	56
MVH450A-VA1	61	59	56
MVH560A-VA1	63	60	57

MVH71(80)A-VA1

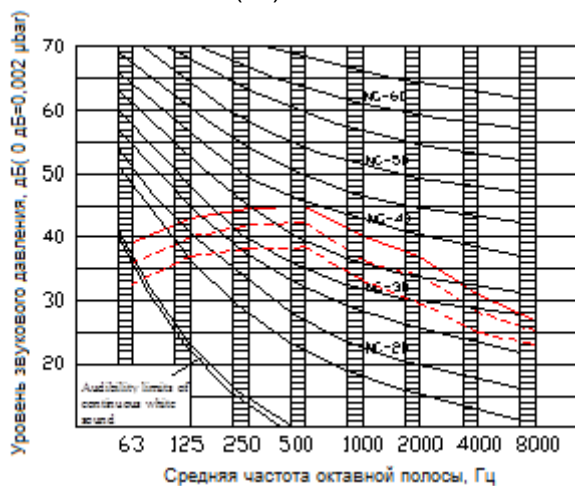

MVH90(112)A-VA1

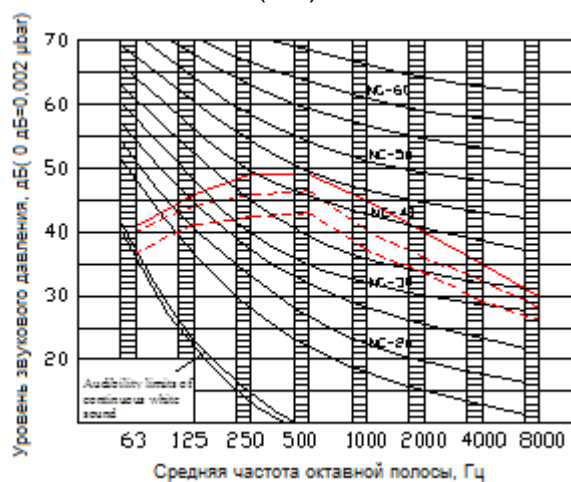

MVH140A-VA1

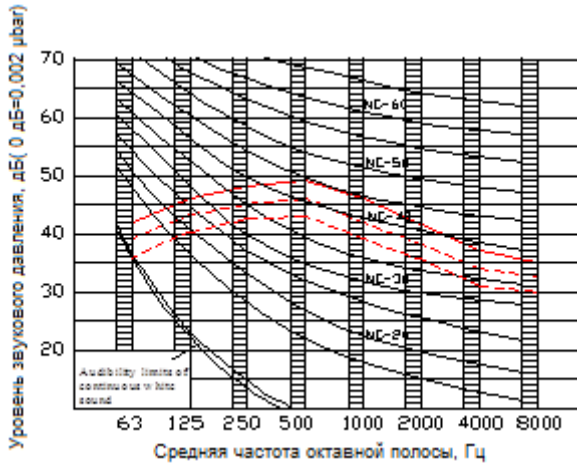

MVH160A-VA1

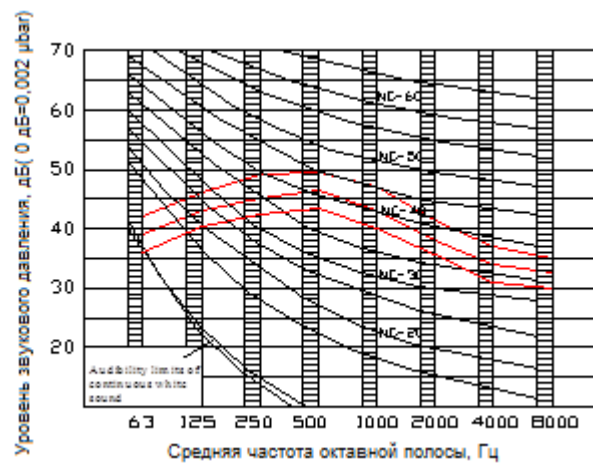

MVH200(250,280)A-VA1

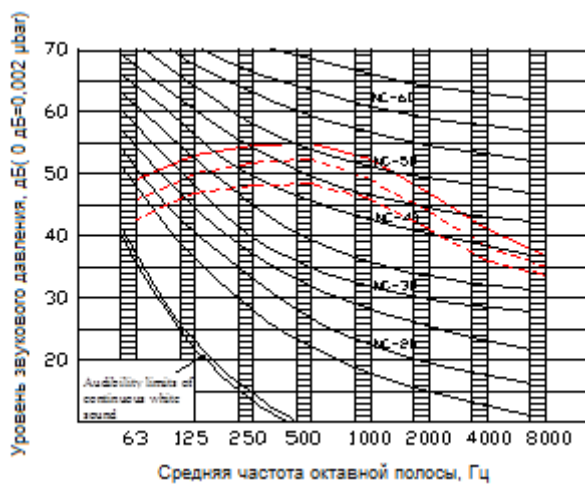

MVH400(450)A-VA1

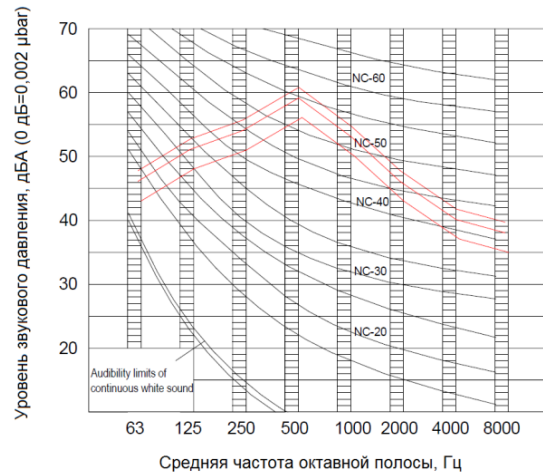

MVH560A-VA1

