

Паспорт распределительных систем средней мощности Майбес до 125кВт

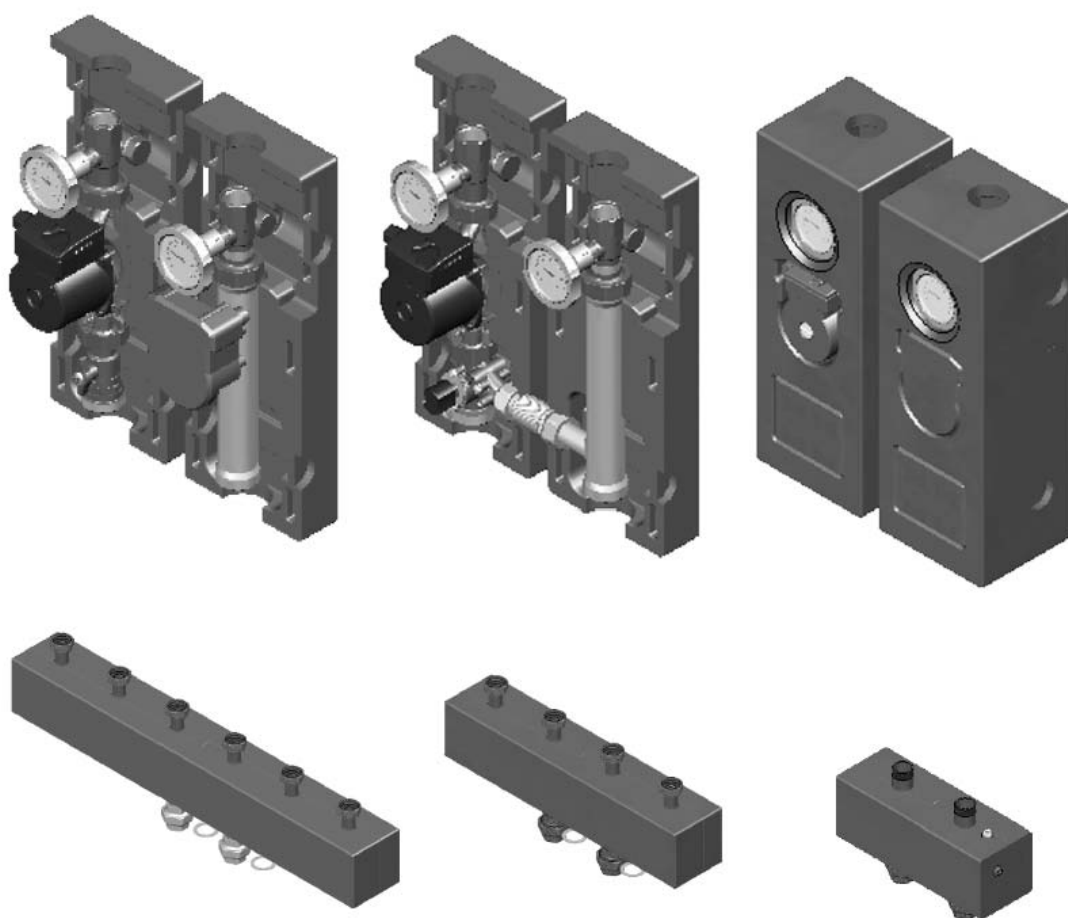

Содержание

Насосная группа без смесителя V-UK-----	2
Насосная группа с трехходовым смесителем V-МК-----	4
Инструкция по монтажу насосных групп средней мощности до 125кВт-----	6
Распределительные гребенки систем средней мощности до 125кВт-----	8
Многофункциональное устройство для технического обслуживания и чистки отопительных систем/ гидравлическая стрелка системы средней мощности до 125кВт-----	11
Гарантии производителя-----	14
Гарантийный талон-----	15

Насосная группа без смесителя V-UK

1. Назначение изделия

1.1. Насосные группы V-UK систем средней мощности (до 125 кВт) предназначены для подачи теплоносителя, поступающего из нагревателя, в контур. Подача осуществляется без смешения с теплоносителем из обратной линии.

1.2 Группы без смесителя V-UK предназначены для использования в контурах, где не предусмотрено дополнительное регулирование температуры подачи, таких как – контур бойлера ГВС, радиаторное отопление и др.

1.3 Существует несколько модификаций группы с различными артикульными

номераами, ряд соответствий представлен ниже:

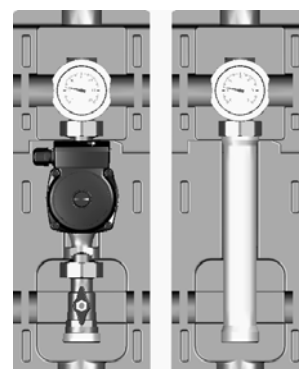

Обратный клапан в теле крана.

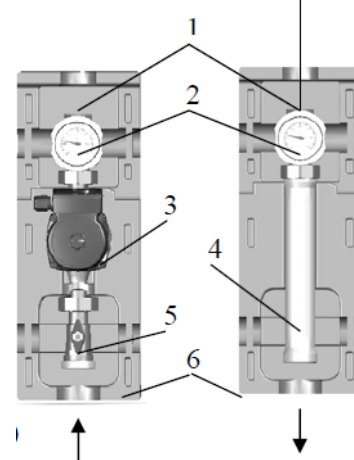

2. Технические характеристики

Группы состоят из:

1. Трехходовые шаровые краны, с рукояткой. В обратной линии с установленным обратным клапаном.
2. Два термометра, шкала температур от 0 до 120° С (красный – подающая линия, синий – обратная линия)
3. Насос Grundfos, Wilo или без насоса, исполнение Ду 25 или 32 , монтажная длина 180 мм, двухметровый кабель.

В случае самостоятельной установки насоса с напором более 6м. вод. ст, не представленного в каталоге Майбес, возможно потребуется доработка термоизоляции на месте

1. Труба обратной линии
2. Шаровой кран насоса 1 1/2" НГ х 1 1/2" НР (плоское уплотнение)
3. EPS изоляция(передний и задний кожух)

Технические характеристики		
Ду	25	32
Верхн. подключение	1" ВР	1 1/4" ВР
Нижн. подключение	1 1/2" НР(плоское уплотнение)	
Насос	см. артикул	
Межосевое расстояние	от 200 до 250 мм	
Материалы	Сталь, латунь, EPS изоляция	
Уплотнения	PTFE (без асбеста), EPDM	
Рабочая температура	до 110 °С	
Показатель KVS	9.7	11
Рабочее давление	10 бар	

Рабочая среда – Вода/пропиленгликоль до 40%

4. Комплект поставки

Насосные группы V-UK поставляются в собранном виде, опресованные на заводе, в упаковке с документацией на русском языке. В комплект поставки входит:

Комплект поставки. Насосная группа без смешения V-UK.	
Наименование	Количество
Паспорт, шт	1
Насосная группа V-UK, в составе:	
Насос (опционально), шт.	1
Термометр, шт.	2
Трёхходовой шаровой кран, с рукояткой , шт.	1
Трёхходовой шаровой кран, с рукояткой и встроенным обратным клапаном, шт.	1
Шаровой кран, шт	1
Стабилизатор жёсткости, шт	1
Труба обратной линии, шт.	1
Комплект соединительных уплотнений*, компл.	1
Съёмная EPS изоляция, компл.	1

* Уплотнения для подключения к коллектору Майбес систем средней мощности поставляются с коллектором

4. Устройство и работа

4.1. Насосная группа без смешения V-UK для систем средней мощности(до 125кВт) представляет собой готовый комплект арматуры и насоса (опционально), предназначенный для выполнения функции циркуляции теплоносителя в контуре, без дополнительной регулировки температуры жидкости. Комплект рассчитан на работу при максимальном давлении 10 бар и температуре теплоносителя 1100С. Подключение к контуру нагревателя(котла), 1 1/2" наружная резьба, находится снизу . Подключение к контуру потребителя ,1 или 1 ¼"(в зависимости от модификации группы) внутренняя резьба, располагается сверху.

5. Размещение и монтаж

5.1. Группы систем средней мощности могут устанавливаться только в помещениях с положительной температурой. Монтаж и пуск в эксплуатацию должен быть осуществлен специализированной фирмой. Перед запуском должна проводится опрессовка – проверить систему на утечки в местах соединений. В качестве теплоносителя применять воду или пропиленгликолевую смесь с концентрацией гликоля до 40%. В случае использования не перечисленных в каталоге Майбес для данной группы насосов, доработать изоляцию на месте.

Насосная группа с трёхходовым смесителем V-MK

1. Назначение изделия

1.1. Насосные группы V-MK систем средней мощности (до 125 кВт) предназначены для подачи теплоносителя, поступающего из нагревателя, в контур. Подача осуществляется с возможностью добавления теплоносителя из обратной линии, тем самым осуществляется управление температурой подающего теплоносителя.

1.2 Группы с трёхходовым смесителем МК предназначены для использования в контурах в которых предусмотрено дополнительное регулирование температуры подачи, таких как – радиаторное отопление, теплые полы и др.

1.3 Существует несколько модификаций группы с различными артикульными номерами, ряд соответствий представлен ниже:

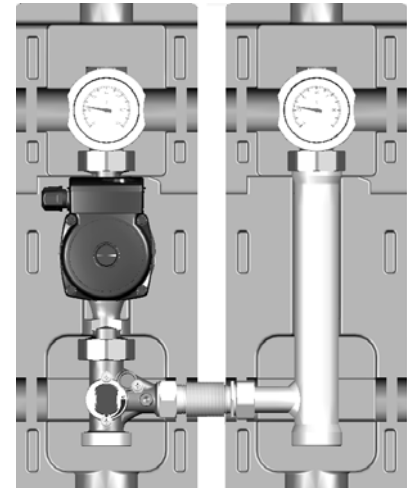

2. Технические характеристики

В комплект поставки насосной группы V-MK 1 и 1 1/4" для эксплуатации контура со смесителем входит:

1. Трёхходовые шаровые краны, с рукояткой. В обратной линии с установленным обратным клапаном.
2. Два термометра, шкала температур от 0 до 120° С (красный – подающая линия, синий – обратная линия)
Насос Grundfos, Wilo или без насоса, исполнение Ду 25 или 32 , монтажная длина 180 мм, двухметровый кабель.

В случае самостоятельной установки насоса с напором более 6м. вод.ст, не представленного в каталоге Майбес, возможно потребуется доработка термоизоляции на месте

1. Трёхходовой смеситель с регулируемым байпасом
2. Труба обратной линии.
3. EPS изоляция (передний и задний кожух)

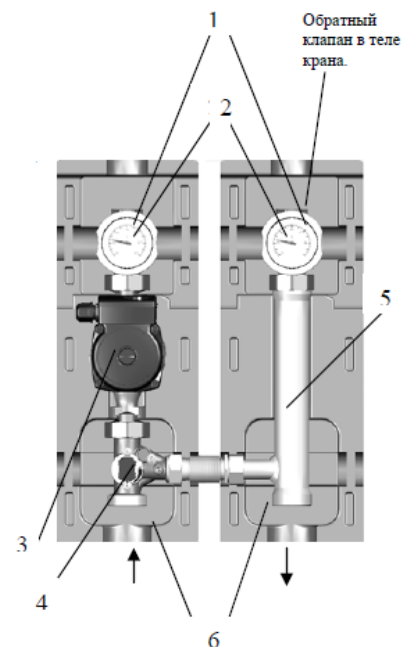

Технические характеристики		
Ду	25	32
Верхн. подключение	1" ВР	1 1/4" ВР
Нижн. подключение	1 1/2" НР (плоское уплотнение)	
Насос	см. артикул	
Межосевое расстояние	от 200 до 250 мм	
Материалы	Сталь, латунь, EPS изоляция	
Уплотнения	PTFE (без асбеста), EPDM	
Рабочая температура	до 110 °С	
Показатель KVS	6,2	6,4
Рабочее давление	6 бар	

Рабочая среда – Вода/пропиленгликоль до 40%

4. Комплект поставки

Насосные группы V-МК систем средней мощности (до 125 кВт) поставляются в собранном виде, опрессованные, с упаковкой и сопроводительной документацией на русском языке. В комплект поставки входит:

Комплект поставки. Насосная группа V-МК.	
Наименование	Количество
Паспорт, шт	1
Насосная группа V-УК, в составе:	
Насос (опционально), шт.	1
Термометр, шт.	2
Трёхходовой шаровой кран, с рукояткой, шт.	1
Трёхходовой шаровой кран, с рукояткой и встроенным обратным клапаном, шт.	1
Шаровой кран, шт	1
Стабилизатор жёсткости, шт	1
Труба обратной линии, шт.	1
Комплект соединительных уплотнений*, компл.	1
Съёмная EPS изоляция, компл.	1

* Уплотнения для подключения к коллектору Майбес систем средней мощности поставляются с коллектором

4. Устройство и работа

4.1. Насосная группа со смесителем М-МК систем средней мощности представляет собой готовый комплект арматуры и насоса (опционально), предназначенный для выполнения функции циркуляции теплоносителя в контуре, с возможностью дополнительной регулировки температуры жидкости, путём подмеса теплоносителя из обратной линии. Комплект рассчитан на работу при максимальном давлении 6 бар и температуре теплоносителя 110С. Подключение к контуру нагревателя (котла), 1 1/2" наружная резьба находится снизу. Подключение к контуру потребителя, 1 или 1 1/4" (в зависимости от модификации группы) внутренняя резьба, располагается сверху.

Инструкция по монтажу насосных групп средней мощности до 125 кВт

1. Размещение и монтаж

1.1 Группы систем средней мощности могут устанавливаться только в помещениях с положительной температурой. Монтаж и пуск в эксплуатацию должен быть осуществлен специализированной фирмой. Перед запуском должна проводиться опрессовка – проверить систему на утечки в местах соединений. В качестве теплоносителя применять воду или пропиленгликолевую смесь с концентрацией гликоля до 40%. В случае использования не перечисленных в каталоге Майбес для данной группы насосов, доработать изоляцию на месте.

1.2 Монтаж может осуществляться как на настенном распределителе Майбес для систем до 125 кВт, и на напольных коллекторах больших распределительных систем Майбес до 2.8 МВт.

Для монтажа на коллекторы больших систем Майбес требуется редукционный комплект переходников (66305.50 рис.1) - заказывается отдельно. Пример монтажа на большие распределительные системы представлен на рисунке 2.



При монтаже насосных групп на распределительный коллектор Майбес обратите внимание, что линия подачи коллектора отмечена красной полосой сверху и снизу коллектора. Коллектор должен быть закреплен на стене в строго горизонтальном положении при помощи специальных кронштейнов (арт. 66337.10) таким образом, чтобы линия подачи контура располагалась слева.

Если в совокупности с насосной группой используется гидравлический разделитель Майбес, смотрите схему подключения в документации по гидравлическим стрелкам.

Для дополнительной фиксации группы к задней стенке изоляции возможно применять пластиковые хомуты, выполнив отверстия в изоляции сверлением.



Рис 3

1.3. Замена термометра

Все насосные группы Майбес укомплектованы контактными индикаторами температуры в подающей и обратной линиях, что позволяет оценить температурный перепад в контуре (рис 3).

В случае необходимости замена термометра производится путем аккуратного извлечения пластиковой рукоятки шарового крана при движении вдоль оси «на себя». Термометр извлекается вместе с рукояткой. При установке сначала монтируется рукоятка крана, затем в гильзу устанавливается термометр.

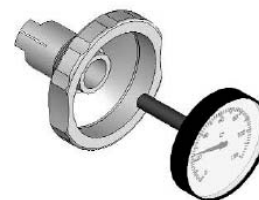
Маркировка: красный – «линия подачи», синий – «обратная линия».

1.4 Обратный клапан

Все насосные группы укомплектованы обратным клапаном, вмонтированным в запорный узел обратной линии.

Обратный клапан может быть принудительно «отключен» путем поворота рукоятки запорного крана в положение 45° (рис 4). «Отключение» обратного клапана необходимо для заполнения/слива контура.



Рис 4

1.5 Установка насоса

При установке насоса следует помнить, что посадочное место составляет 180мм.

Последовательность:

- 1) При установке насосов, не из перечисленных в каталоге Майбес, возможно будет необходимо доработать изоляцию по форме насоса.
- 2) Установите насос, затем уплотнения с 2х сторон насоса (Для насосов DN 32- следите за правильно установкой уплотнительного комплекта: уплотнение - промежуточная пластина – уплотнение, рис 5). Соблюдайте направление движения теплоносителя при установке насоса(см. стрелку на корпусе насоса)
- 3) Закрутите накидные гайки.

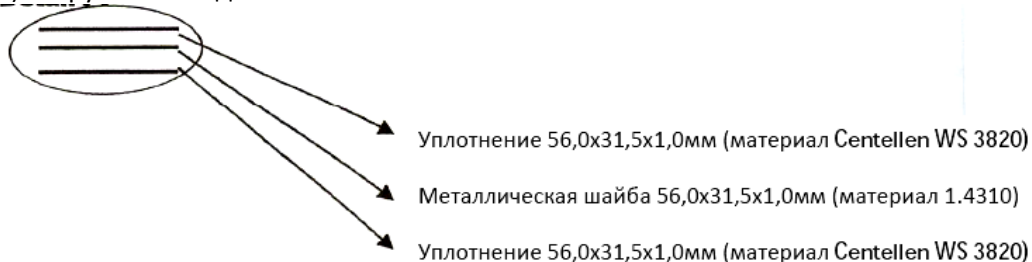

1.6 Установка перепускного клапана

Перепускной клапан заказывается отдельно (арт ME 69070.5).

Для монтажа в группы V- МК, установленные на распределительные гребенки большой мощности, требуется заказать дополнительно: Inoflexi (арт 46009) и штуцер 45280.6Z

Пример монтажа перепускного клапана в группу V-UK, установленную на гребенке большой мощности рис 6.

Перепускной клапан служит для принудительного перепуска давления из подающей в обратную линию при увеличении гидравлического сопротивления контура.

Настройка выполняется специалистами при наладке систем согласно проектным или При монтаже перепускного клапана необходимо учитывать направление потока (стрелка на корпусе) из линии подачи в обратную линию.



Рис 6

2. Требования безопасности

2.1 Осторожно. Высокая температура. Риск ожога.

2.2 Все действия по обслуживанию и монтажу должны проводиться квалифицированным персоналом.

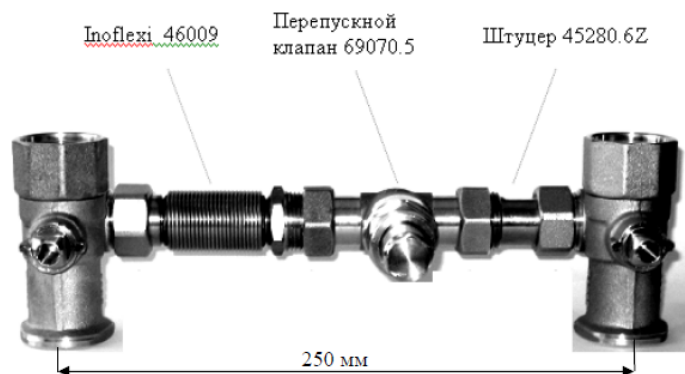
2.3 Регулярно производите техническое обслуживание оборудования для обеспечения его нормальной работы, рекомендуется не менее 1 раз год совместно с сервисным обслуживанием котельного оборудования.

2.4 При возможности замерзания необходимо обеспечить группу защитой от замерзания или полностью слить воду из контура.

3. Правила хранения, транспортирования и утилизации

3.1 Насосная группа должна храниться в закрытых помещениях, в условиях, исключающих возможность воздействия солнечных лучей, влаги, резких колебаний температуры. Температура окружающего воздуха при хранении от 1°C до 40°C и относительной влажности воздуха не более 80 % при 25°C.

3.2. Транспортирование допускается производить любым видом транспорта на любые расстояния. Условия транспортирования в части воздействия климатических факторов - по группе условий хранения 3 по ГОСТ 15150-69.

3.3. Изделие не содержит драг/металлов, вредных веществ и компонентов и подлежит утилизации после окончания срока эксплуатации.

4. Регламент сервисного обслуживания.

4.1. Производитель рекомендует выполнять перед началом отопительного сезона специалистом:

1. Открутить винт насоса и повернуть крыльчатку насоса вручную при помощи отвертки. Закрутить винт. **Внимание! Возможно вытекание жидкости.**

2. Закрыть и открыть каждый шаровой кран из состава насосной группы.

4.2. Также для насосов рекомендуем выполнить сервисное обслуживание, рекомендованное производителем насосов.

Распределительные гребенки системы средней мощности до 125кВт

1. Назначение изделия

1.1. Распределительные гребенки систем средней мощности (до 125 кВт) из черной стали предназначены для распределения теплоносителя, поступающего из нагревателя (котла), между контурами. С полным термогидравлическим разделением подающей и обратной линии.

1.2 Выполняется в двух модификациях на 2 или 3 контура потребителей. Выходы потребителей располагаются сверху.

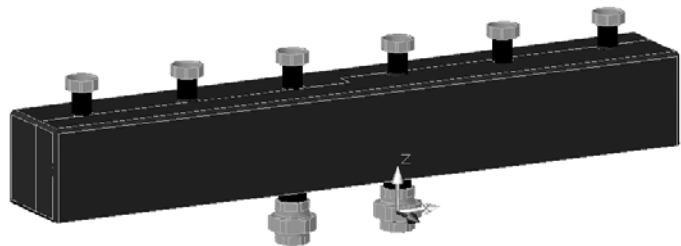

2. Технические характеристики

Для отопительных систем, мощностью до 125 кВт при $\Delta T=25$ К.

Технические характеристики	
Расход	до 4 м ³ /час
Верхн. подключение (контур потребителя)	1 1/2" НГ, подача слева
Нижн. подключение	1 1/2" ВР «американка»
Межосевое расстояние патрубков	200 мм
Максимальная температура	110 °С
Класс давления	PN 6

Расчётная мощность при $\Delta T=25$ К $\Delta T=20$ К	125кВт 100кВт
Габаритные размеры	См. рис. 1 -2
Монтаж	на стене с помощью кронштейнов (арт 66337.10) – на заказ
Расположение	горизонтально

Теплоноситель: Вода или пропиленгликоль до 40%

Габаритные размеры распределительных гребенок из чёрной стали:



Рис.1 Коллектор до 2 отопительных контуров. Арт 66301.80



Рис.2 Коллектор до 3 отопительных контуров, арт 66301.81

3. Комплект поставки

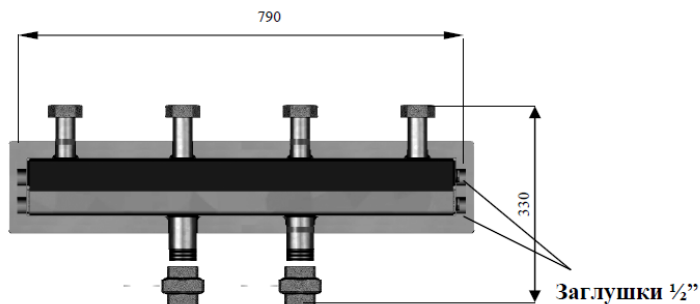
Распределительные гребенки средней мощности до 125 кВт поставляются в собранном виде, опрессованные на заводе, с упаковкой и документацией на русском языке. В комплект поставки входит:

Комплект поставки. Распределительные системы.	
Наименование	Количество
Распределительная гребенка , шт.	1
Паспорт, шт	1
Съёмная EPS изоляция, шт.	1
«Американка», шт.	2
Заглушка 1/2", шт.	2
Комплект накидных гаек и уплотнений, компл*.	1

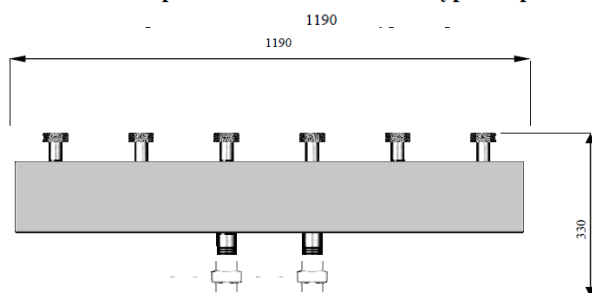
* Накидные гайки являются съёмными с патрубков.

4. Устройство и работа

4.1. Распределительные гребенки систем средней мощности (до 125кВт) предназначены для разделения потока теплоносителя идущего от контура нагревателя(котла) между контурами потребителей . Комплект рассчитан на работу при максимальном давлении 6 бар и температуре теплоносителя 1100С. Подключение к контуру нагревателя(котла), 1 1/2" внутренняя резьба «американка». Подключение к контуру потребителя , 1 1/2" НГ(сверху).

4.2. Теплоноситель поступает от контура нагревателя (котла). Попадая в распределительную гребенку, теплоноситель перераспределяется по контурам. Далее теплоноситель собирается в обратную камеру распределителя и направляется в нагреватель (котёл).

5. Размещение и монтаж.

5.1. Распределительные гребенки могут устанавливаться только в помещениях с положительной температурой. Монтаж и пуск в эксплуатацию должен быть осуществлен специализированной фирмой. Перед запуском должна проводиться опрессовка – проверить систему на утечки в местах соединений. В качестве теплоносителя применять воду.

5.2. Монтаж коллектора на стене.

Монтаж осуществляется на стене с помощью кронштейнов (арт 66337.10), поставляемых отдельно (рис 3) При монтаже насосных групп на распределительный коллектор Майбес обратите внимание, что линии подачи коллектора отмечены красной полосой и должны совпадать с подающими линиями насосных групп и подающей линии котла.



5.3 Подключение сливного крана, либо датчиков к распределительной гребенке.

В торцах подающей и обратной линии распределительной гребенки расположены заглушки ½" ВР, которые возможно использовать для подключения сливного крана, либо датчиков. Для этого, при незаполненной системе, требуется выкрутить заглушку и установить требуемый датчик либо кран.

5.4 Слив теплоносителя из распределительной гребенки.

Для слива теплоносителя возможно дополнительно установить сливные краны в заглушенные подключения, расположенные на торцевых сторонах.

Внимание: возможно получение ожога. Система под давлением при высокой температуре.

Предварительно необходимо перекрыть запорные краны насосных групп и арматуру котельного контура.

6. Требования безопасности

6.1 Осторожно. Высокая температура. Риск ожога.

6.2 Все действия по обслуживанию и монтажу должны проводиться квалифицированным персоналом.

6.3 Регулярно производите техническое обслуживание оборудования для обеспечения его нормальной работы, рекомендуется 1 раз в год совместно с сервисным обслуживанием котельного оборудования.

6.4 При возможности замерзания необходимо обеспечить защитой от замерзания или полностью слить воду из контура.

7. Правила хранения, транспортирования и утилизации

7.1 Распределительная гребенка должна храниться в закрытом помещении, в условиях, исключающих возможность воздействия солнечных лучей, влаги, резких колебаний температуры. Температура окружающего воздуха при хранении от 1°C до 40°C и относительной влажности воздуха не более 80 % при 25°C.

7.2. Транспортирование допускается производить любым видом транспорта на любые расстояния. Условия транспортирования в части воздействия климатических факторов - по группе условий хранения 3 по ГОСТ 15150-69.

7.3. Изделие не содержит драг/металлов, вредных веществ и компонентов и подлежит утилизации после окончания срока эксплуатации.

Многофункциональное устройство для технического обслуживания и чистки отопительных систем/ гидравлическая стрелка системы средней мощности до 125кВт

1. Назначение изделия

1.1. Устройство представляет собой комбинированный воздухо-газоотделитель с шламоуловителем и функцией гидравлического разделения контуров котла и потребителей. Применяется в водяных системах отопления/холодоснабжения.

1.2 Может применяться как отдельно, так и в составе систем Майбес.

1.3 Для систем с объёмным расходом до 4 м3/ч.

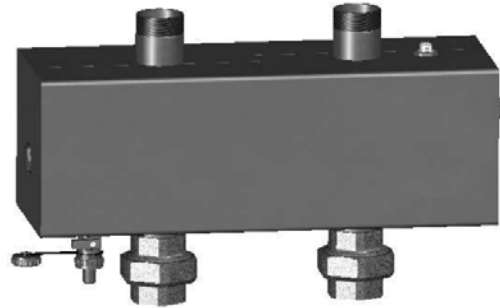

2. Технические характеристики

Максимальная температура	110 °C
Класс давления	PN 6
Модель	До 125кВт (Системы средней мощности)
Расход	До 4 м3/час
Подключение потребителей	1 1/2" НР
Подключение источник	1 1/2" ВР, американка
Межосевое расстояние, к потребителям	200 мм
Габаритные размеры	В305x Ш470 x Г165
Монтаж	на стене с помощью кронштейнов или на распределителе
Расположение	Горизонтально, вертикально

До 125кВт (Системы средней мощности) рис 1: Тип	Артикул	Расход м3/час	Подключения	a	b	c	d
				Средняя стрелка	ME 66394.1	4	Потребитель: 1 1/2" НР Источник: 1 1/2" ВР

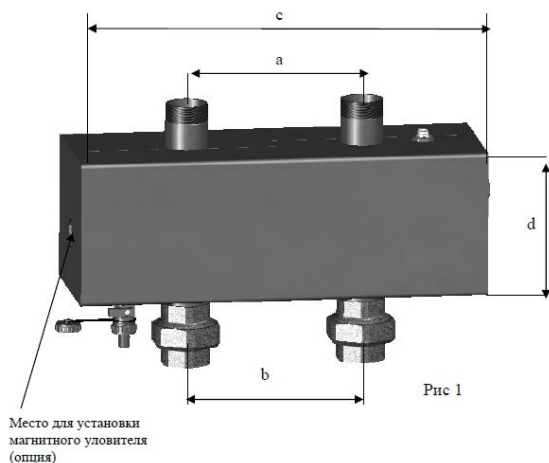

Обозначения подключений.

Kessel vorlauf – подающая линия котла

Kessel rucklauf – обратная линия в котел

Heizkreis rucklauf – подающая линия потребителя

Heizkreis vorlauf – обратная линия потребителя

Многофункциональное устройство для технического обслуживания и чистки отопительных систем поставляется в собранном виде, опрессованное на заводе, с упаковкой и документацией на русском языке. В комплект поставки входит:

Наименование	Количество
Многофункциональное устройство для технического обслуживания и чистки отопительных систем, шт.	1
Ручной воздухоотводчик, шт	1
Комплект «Американок», компл	1
Кран для слива шлама, шт	1
Паспорт, шт	1
Съёмная EPP/EPS изоляция, компл	1

4. Устройство и работа

4.1. Многофункциональное устройство предназначено для удаления растворённых газов и шлама из системы отопления. А так же для гидравлического разделения контура подачи теплоносителя (котла) и контуров потребителей. Устройство рассчитано на работу при максимальном давлении 6 бар и температуре теплоносителя 1100С.



Рис 2. Элементы и внутреннее устройство гидравлической стрелки до 125 кВт

4.2. Сепаратор шлама:

Скорость теплоносителя, поступающего от потребителей, понижается в расширяющемся корпусе устройства. При этом крупные примеси оседают в шламоборнике, а затем через выпускной кран при проведении сервисных работ удаляются. Дополнительно возможно удаление из системы магнетита, для этого требуется установка магнитных уловителей(заказываются отдельно).

5. Монтаж

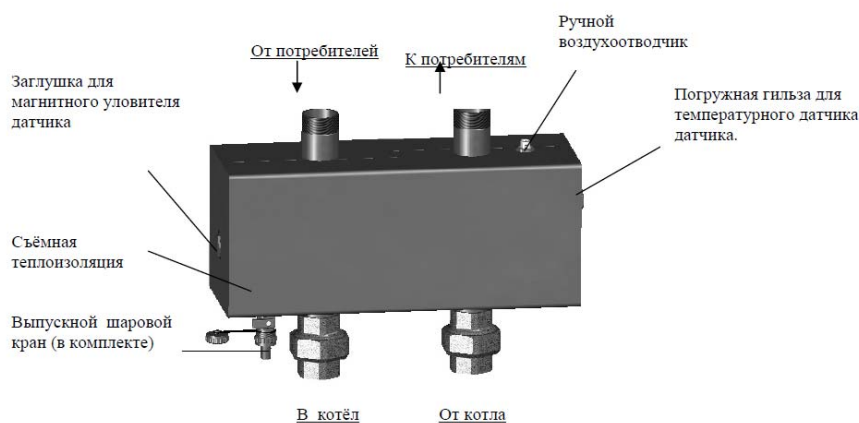
5.1. Многофункциональное устройство для технического обслуживания и чистки отопительных систем может устанавливаться только в помещениях с положительной температурой. Монтаж и пуск в эксплуатацию должен быть осуществлен специализированной фирмой. Перед запуском должна проводится опрессовка – проверить систему на утечки в местах соединений. В качестве теплоносителя применять воду или пропиленгликолевую смесь с концентрацией гликоля до 40%.

5.2. Монтаж многофункционального устройства средней мощности (до 125кВт).

При поставке гидравлический разделитель до 125 кВт подготовлен к горизонтальному монтажу (рис. 3, а)

Монтаж многофункциональных устройств для технического обслуживания и чистки отопительных систем до 125кВт (Большие системы, настенное исполнение) может осуществляться согласно рис. 3

При поставке, гидравлический разделитель до 125 кВт подготовлен к горизонтальному монтажу(рис а)

Для монтажа отдельно на стене использовать комплект кронштейнов (арт 66337.10, не входит в комплект)

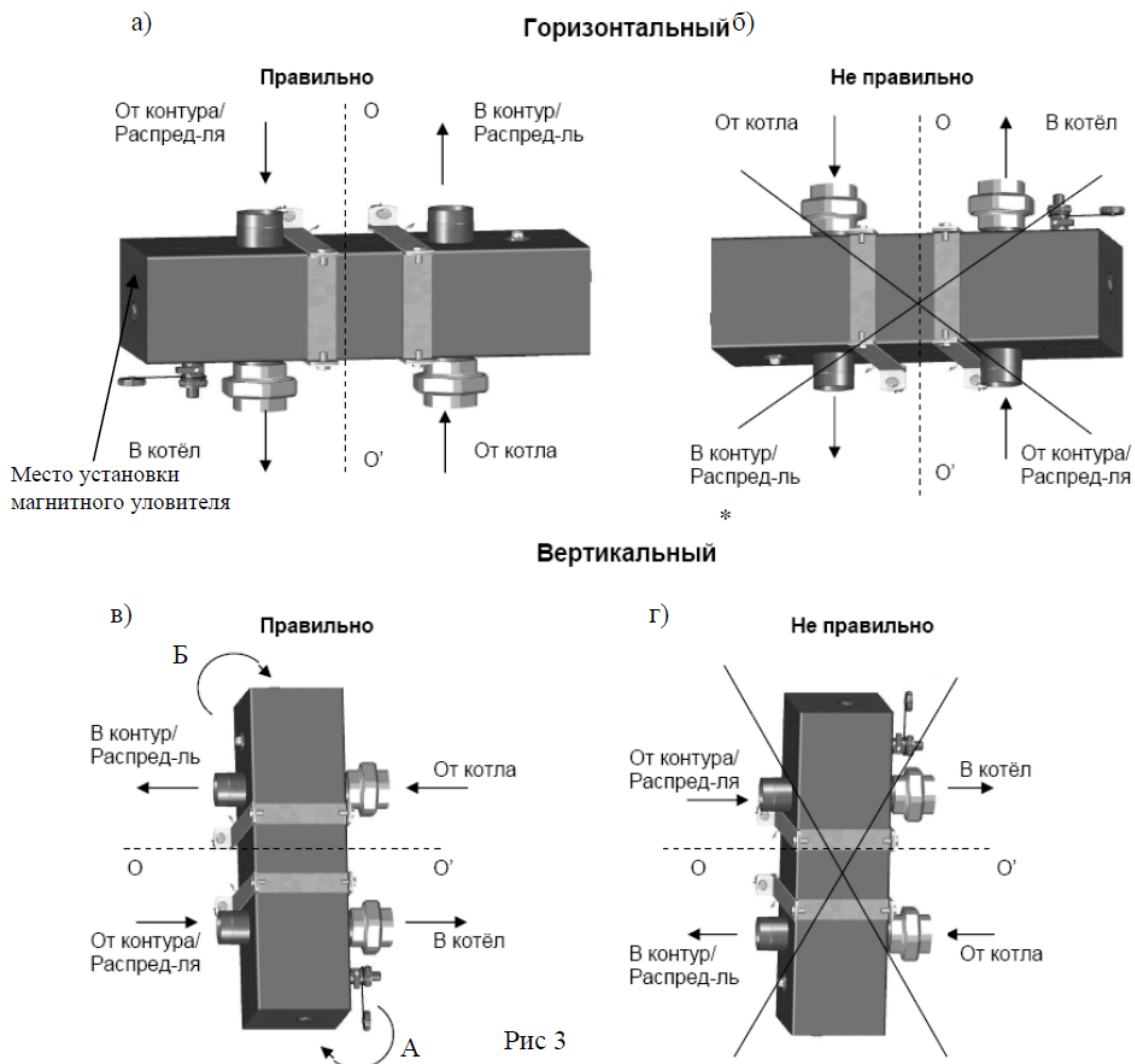

* При вертикальном монтаже требуется перемонтировать воздухоотводчик, сливной кран и гильзу температурного датчика согласно стрелкам А и Б

5.3 Установка магнитных уловителей:

Магнитный уловитель служит для дополнительной обработки воды. Заказывается отдельно. (Рис 4.)

- 1) Отсеките гидравлическую стрелку от контура
- 2) Слейте при помощи KFE крана
- 3) Открутите заглушку
- 4) Установите латунную гильзу
- 5) Интегрируйте магнитный уловитель в латунную гильзу (рис 10)
- 6) Заполните гидравлический разделитель и откройте отсечные



вентили.

ВНИМАНИЕ!!!! Желательно процесс монтажа магнитного уловителя проводить до заполнения системы, чтобы избежать слива теплоносителя из тела многофункционального устройства.

5.4 Слив шлама:

Насосы системы должны быть отключены, котёл остановлен (клапан сетевого теплообменника закрыт). Следует дождаться остывания теплоносителя перед проведением работ.

- 1) Наденьте шланг на штуцер крана
- 2) Отсеките устройство для технического обслуживания и чистки отопительных систем
- 3) Откройте сливной вентиль
- 4) При сливе теплоносителя, визуально контролируйте процесс и чистоту теплоносителя
- 5) При достижении требуемого уровня чистоты сливаемого теплоносителя, закройте шаровой кран.
- 6) Откройте отсечные краны. Дозаполните систему теплоносителем.

Можно продолжать эксплуатировать систему в рабочем режиме.

При применении магнитных уловителей процесс очистки проводится в той же последовательности, только после п.2 необходимо выкрутить и медленно извлечь магнитные уловители из латунных гильз. При этом частицы магнетита увлекаются за магнитом и оседают в зоне слива.

6. Требования безопасности

6.1 Осторожно. Высокая температура. Риск ожога.

6.2 Все действия по обслуживанию и монтажу должны проводиться квалифицированным персоналом.

6.3 Регулярно производите техническое обслуживание оборудования для обеспечения его нормальной работы совместно с сервисным обслуживанием котельного оборудования.

6.4 При возможности замерзания необходимо обеспечить систему защитой от замерзания или полностью слить воду из контуров.

7. Правила хранения, транспортирования и утилизации

7.1 Устройство должно храниться в закрытом помещении, в условиях, исключающих возможность воздействия солнечных лучей, влаги, резких колебаний температуры. Температура окружающего воздуха при хранении от 1°C до 40°C и относительной влажности воздуха не более 80 % при 25°C.

7.2. Транспортирование допускается производить любым видом транспорта на любые расстояния. Условия транспортирования в части воздействия климатических факторов - по группе условий хранения 3 по ГОСТ 15150-69.

7.3. Изделие не содержит драг/металлов, вредных веществ и компонентов и подлежит утилизации после окончания срока эксплуатации.

Гарантии производителя

1.Изготовитель гарантирует нормальную работу при условии соблюдения правил эксплуатации и хранения.

2.Гарантийный срок эксплуатации 24 месяца с даты ввода в эксплуатацию, но не более 27 месяцев с даты отгрузки со склада.

3.Изготовитель обязуется в течение гарантийного срока эксплуатации безвозмездно исправлять дефекты изделия или заменять его, если дефекты не возникли вследствие нарушения покупателем правил пользования изделием или его хранения. Гарантийный ремонт осуществляет предприятие-изготовитель или его представитель.

4. Изготовитель не принимает претензии за механические повреждения, полученные при несоблюдении требований настоящего паспорта, попадание вовнутрь посторонних предметов, веществ, жидкостей, наличия следов самостоятельной разборки, ремонта или доработок, стихийных бедствий, пожаров.

5 Потускнение или окисление латуни при несоблюдении требований хранения или в отсутствии заземления в системе не является дефектом

Производитель оставляет за собой право на внесение технических изменений.

Гарантийный талон

Наименование изделия			
Артикул изделия			
Заводской номер изделия (наклейка/штамп на корпусе) *заполняется при монтаже			
Дистрибьютор/Дилер/Партнер	дата	Подпись/расшифровка	печать
Отметка о продаже через розничную сеть	дата	Подпись/расшифровка	печать
Отметка о вводе в эксплуатацию	дата	Подпись/расшифровка	печать

Гарантийный срок на оборудование составляет 24 месяца с даты ввода в эксплуатацию, но не более 27 месяцев с даты продажи, указанной в накладной.

Условием предоставления гарантии является наличие товарной накладной на оборудование.

При возникновении гарантийного случая покупатель предоставляет следующий перечень документов:

1. Акт в произвольной форме с описанием дефекта
2. Качественную фотографию места дефекта (2-3 ракурса).
3. Описание рабочих параметров системы (температура, давление, рабочая жидкость)
4. Накладную на оборудование
5. Настоящий гарантийный талон.

Регламент рассмотрения гарантийного случая.

Перечисленные выше документы направляются в адрес розничного продавца или официального Дистрибьютора/Дилера/Партнера компании «Майбес РУС» в зависимости от того, через какую организацию была произведена окончательная покупка оборудования.

Процесс рассмотрения случая при необходимости участия ООО «Майбес РУС» занимает не более 7 рабочих дней с момента:

1. Предоставления пакета документов и фотографий
2. Поступления оборудования на склад ООО «Майбес РУС» при невозможности оценить дефект по п.1

Срок службы оборудования составляет не менее 15 лет непрерывной эксплуатации при условии соблюдения требований завода-изготовителя.