

Канальные фэн-койлы

Модели: MCW200C / MCW200H
 MCW300C / MCW300H
 MCW400C / MCW400H
 MCW600C / MCW600H
 MCW800C / MCW800H
 MCW1000C / MCW1000H
 MCW1200C / MCW1200H

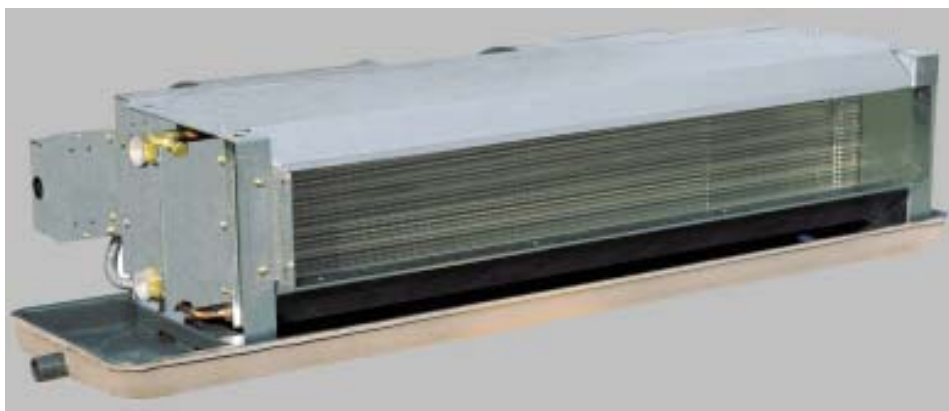

СОДЕРЖАНИЕ

Введение	3
Система идентификации	3
Общее описание	4
Наименование компонентов	4
Технические характеристики	5
Габаритные размеры	15
Данные о расходе воздуха и внешнем статическом давлении	17
Кривые падения давления воды	17
Типовые электросхемы	18
Монтаж	19
Сервисное обслуживание	21
Опции	21
Акустические характеристики	22
Примечание	22

ФЭН-КОЙЛЫ СЕРИЙ MCW-C и MCW-H

В течение многих лет компания McQuay специализируется на разработке и изготовлении оборудования для кондиционирования воздуха и добилась больших успехов в этой области. Продукция компании, отличающаяся высочайшим качеством, продуманностью конструкции и инновационностью технических решений, заслужила превосходную репутацию на мировых рынках.

Фэн-койлы производства McQuay находят широкое применения в помещениях как коммерческого, так и бытового назначения. В данном руководстве приводится описание канальных фэн-койлов серии MCW-C и MCW-H.

СИСТЕМА ИДЕНТИФИКАЦИИ

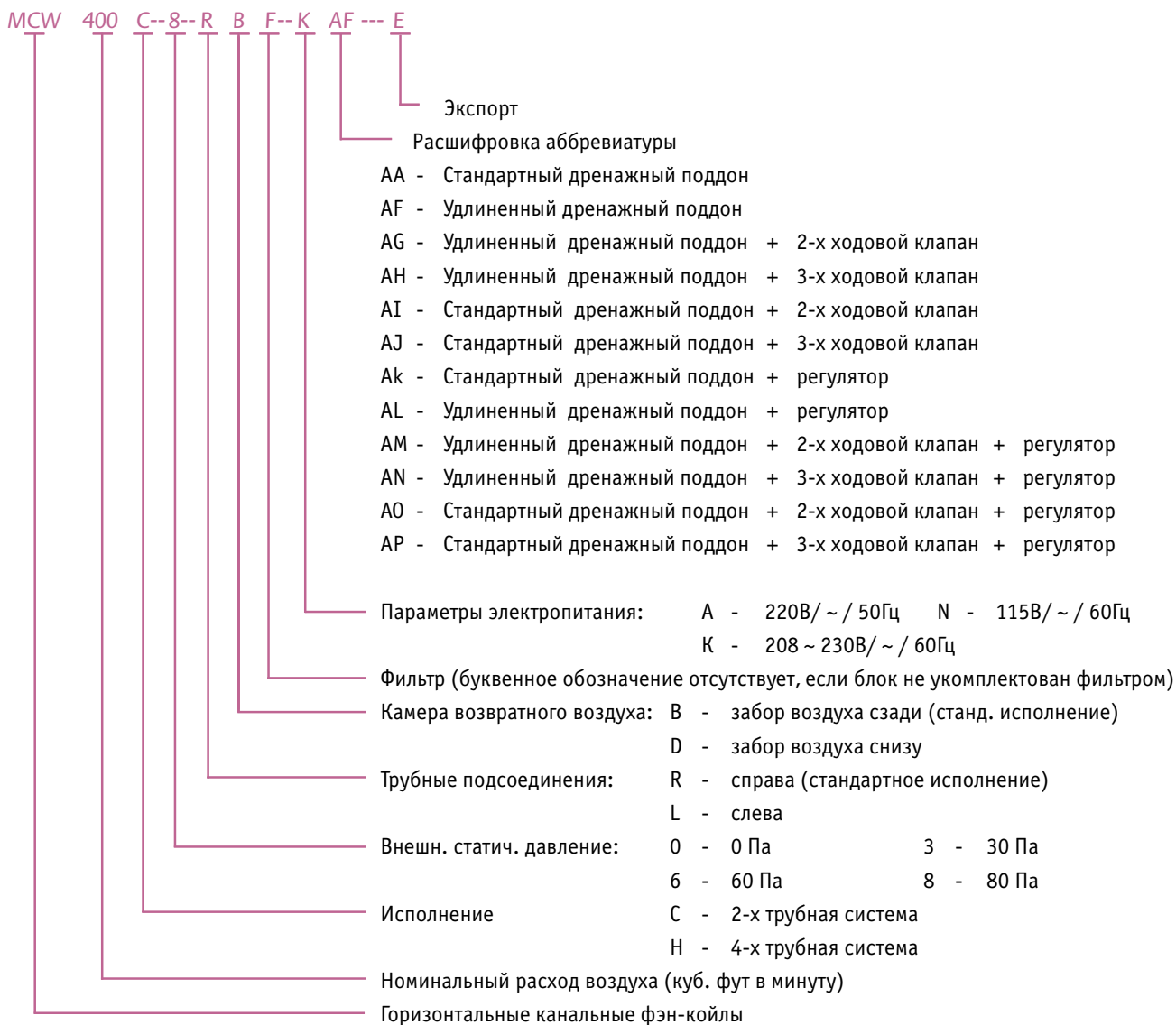

ОБЩЕЕ ОПИСАНИЕ

Узкопрофильный корпус

Благодаря чрезвычайной компактности и малому весу фэн-койлы этих серий идеально подходят для установки в ограниченном пространстве потолочной конструкции.

Высокая эффективность теплообмена

Использование уникального щелевого оребрения приводит к уменьшению толщины пограничного слоя, увеличению взаимодействия воздуха и поверхности теплообменника. Это вызывает существенное ускорение процесса теплообмена.

Превосходные акустические характеристики

Конструктивные особенности электровентиляторов, установленных в фэн-койлах этих серий, гарантируют низкие уровни рабочего шума и вибраций.

4 варианта исполнения

В зависимости от развиваемого статического напора существуют 4 варианта исполнения фэн-койлов этих серий: 0 Па, 30 Па, 60 Па, 80 Па.

Энергетическая эффективность

Технические решения, направленные на интенсификацию процесса теплообмена и реализованные при разработке и изготовлении фэн-койлов серий MCW-C и MCW-H, а также использование высокоэффективных вентиляторов обеспечивают высокую энергетическую эффективность этого оборудования.

Вариативность монтажа

Конструктивные особенности фэн-койлов позволяют организовать забор воздуха и подключение трубных линий как со стороны нижней, так и верхней панелей.

Низкая стоимость обслуживания

Конденсаторные электродвигатели с расщеплением фазы оснащаются шариковыми подшипниками с постоянной смазкой и закаленными хромированными валами, что несомненно увеличивает срок службы оборудования. Провода защищены металлическими "мягкими трубками".

НАИМЕНОВАНИЕ КОМПОНЕНТОВ

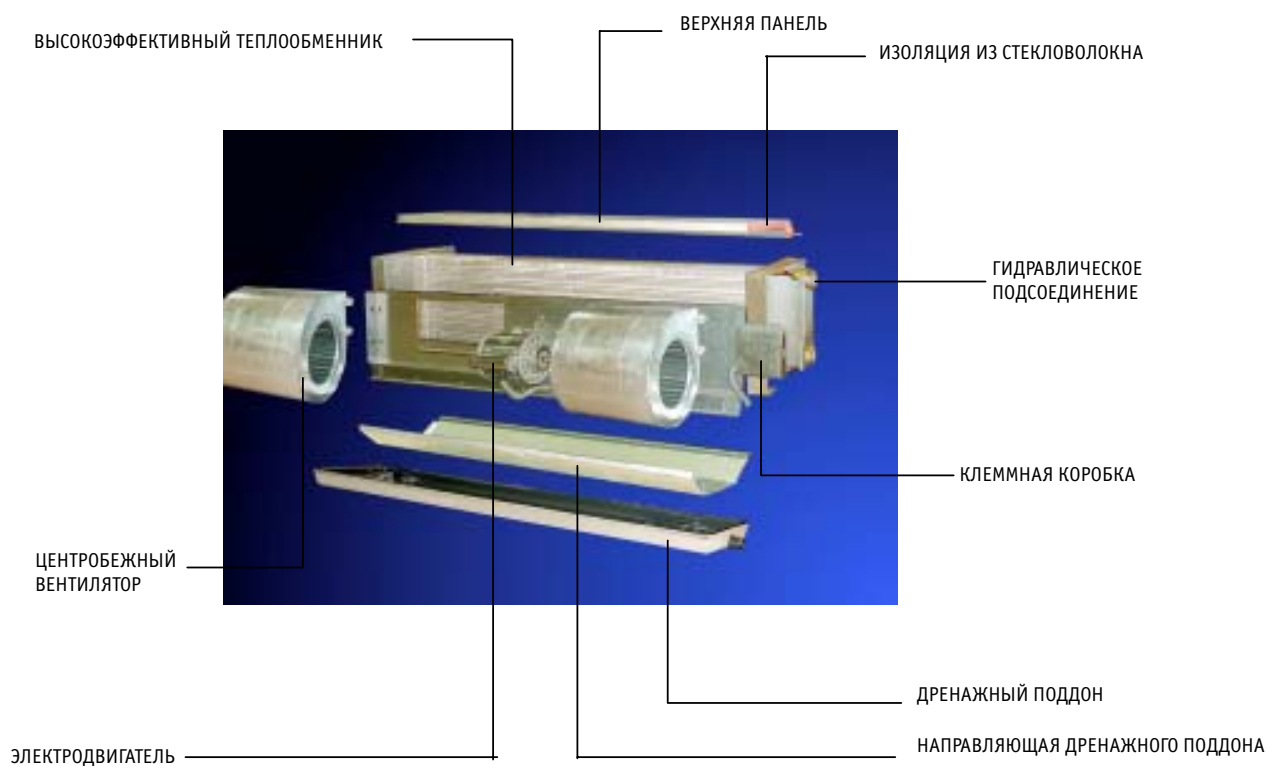

ТЕХНИЧЕСКИЕ ХАРАКТЕРИСТИКИ 2-Х ТРУБНОЙ СИСТЕМЫ

Типоразмер		MCW200C	MCW300C	MCW400C	MCW600C	MCW800C	MCW1000C	MCW1200C
Параметры								
Расход воздуха, куб.фут в мин./м³/час	Высокая ск.	240(408)	350(595)	450(765)	670(1138)	840(1427)	1000(1699)	1280(2175)
	Средняя ск.	180(306)	270(459)	390(663)	530(901)	680(1155)	770(1308)	1030(1750)
	Низкая ск.	120(204)	200(340)	300(510)	430(731)	560(952)	620(1054)	850(1444)
Полн. хладопроизв., Вт/ч (Вт)	Высокая ск.	7710(2260)	11460(3360)	14450(4240)	22260(6520)	27880(8170)	31360(9190)	40650(11910)
	Средняя ск.	6550(1920)	9630(2820)	12720(3730)	19140(5610)	24260(7110)	27600(8090)	36180(10600)
	Низкая ск.	5470(1600)	8020(2350)	10980(3220)	16920(4960)	20910(6130)	24460(7170)	30490(8940)
Явн. хладопроизв., Вт/ч (Вт)	Высокая ск.	5120(1500)	7850(2300)	9740(2850)	15020(4400)	18470(5410)	21290(6240)	27340(8010)
	Средняя ск.	4250(1250)	6750(1980)	8380(2560)	12620(3700)	15700(4600)	18100(5300)	23790(6970)
	Низкая ск.	3430(1010)	5180(1520)	7010(2050)	10810(3170)	13110(3840)	15540(4550)	19140(5610)
Теплопроизв., Вт/ч (Вт)	Высокая ск.	13440(3940)	19510(5720)	25740(7540)	38640(11320)	48510(14220)	53970(15820)	69810(20460)
	Средняя ск.	11560(3390)	16190(4750)	22650(6640)	32460(9510)	41230(12080)	44800(13130)	59340(17390)
	Низкая ск.	9680(2840)	13850(4060)	18530(5430)	28210(8270)	36870(10810)	39400(11550)	51660(15140)
Расход воды, литр/мин	7	10	13	18	29	30	38	
Падение давл. воды, кПа (дюйм вод.ст)	15.91(63.86)	13.20(52.98)	22(88.31)	46.78(187.77)	32.82(131.74)	25.65(102.96)	45.23(181.55)	
Внешнее статическое давление, Па (дюйм вод. ст)								
220-240 В/1Ф/50Гц		60 (0.24)						
115В/1Ф/60Гц, 208В/1Ф/60Гц		80 (0.32)						
Вентилятор								
Тип	Центробежный вентилятор с загнутыми вперед лопатками из гальванизированной стали							
Количество	1	1	2	2	3	3	4	
Корпус вентилятора	Гальванизированная сталь (0,5 мм)							
Теплообменник								
Количество рядов	3							
Тип	Бесшовные медные трубки, механически соединенные с гофрированными алюминиевыми ребрами							
Давление во время испытаний	30 бар в течение 1 минуты, проверка на герметичность: 16 бар в течение 5 минут							
Электродвигатель								
Тип	Конденсаторный электродвигатель с расщеплением фазы и шариковыми подшипниками							
Количество	1	1	1	1	2	2	2	
Параметры электропитания	220-240 В/~50Гц, 115В/~60Гц, 208-230В/~60Гц							
Ном. потр. мощность, Вт								
50 Гц	51	69	83	149	205	219	281	
60 Гц	63	97	111	183	263	281	357	
Число полюсов	4							
Гидравлический контур								
Соединительные патрубки	Rc 3 / 4							
Дренажный патрубок	R 3 / 4							
Габаритные размеры								
Длина, мм	714	884	1014	1214	1464	1564	1824	
Ширина, мм	490	490	490	490	490	490	490	
Высота, мм	251	251	251	251	251	251	251	
Вес, кг	19	22	26	30	41	44	46	

Номинальная хладопроизводительность указана для условий: t^0 входящего воздуха = 27°C (сух. терм.)/19.5°C (мокр. терм.);
 t^0 воды на входе = 7°C / t^0 воды на выходе = 12°C.

Номинальная теплопроизводительность указана для условий: t^0 входящего воздуха = 21°C (сух. терм.);
 t^0 воды на входе = 60°C.

Расход воздуха указан в условиях сухого теплообменника.

Вес приводится без учета камеры возвратного воздуха и упаковки.

ТЕХНИЧЕСКИЕ ХАРАКТЕРИСТИКИ 4-Х ТРУБНОЙ СИСТЕМЫ

Типоразмер		MCW200H	MCW300H	MCW400H	MCW600H	MCW800H	MCW1000H	MCW1200H
Параметры								
Расход воздуха, куб. фут в мин./м ³ /час	Высокая ск.	240(408)	350(595)	450(765)	670(1138)	840(1427)	1000(1669)	1280(2175)
	Средняя ск.	200(340)	300(510)	400(680)	650(1104)	730(1240)	880(1495)	1100(1869)
	Низкая ск.	160(272)	200(340)	350(595)	450(765)	610(1037)	640(1087)	900(1529)
Полн. хладопроизв., Btu/h (Вт)	Высокая ск.	7710(2260)	11460(3360)	14450(4240)	22260(6520)	27880(8170)	31360(9190)	40650(11910)
	Средняя ск.	6550(1920)	9630(2820)	12720(3730)	19140(5610)	24260(7110)	27600(8090)	36180(10600)
	Низкая ск.	5470(1600)	8020(2350)	10980(3220)	16920(4960)	20910(6130)	24460(7170)	30490(8940)
Явн. хладопроизв., Btu/h (Вт)	Высокая ск.	5120(1500)	7850(2300)	9740(2850)	15020(4400)	18470(5410)	21290(6240)	27340(8010)
	Средняя ск.	4250(1250)	6750(1980)	8380(2560)	12620(3700)	15700(4600)	18100(5300)	23790(6970)
	Низкая ск.	3430(1010)	5180(1520)	7010(2050)	10810(3170)	13110(3840)	15540(4550)	19140(5610)
Теплопр. (1-рядн.), Btu/h (Вт)	Высокая ск.	7340(2150)	9710(2850)	14650(4290)	17470(5120)	19410(5690)	27130(7950)	30160(8840)
	Средняя ск.	6310(1850)	8060(2360)	12890(3780)	14670(4300)	16500(4840)	22520(6600)	25640(7510)
	Низкая ск.	5280(1550)	6890(2020)	10550(3090)	12750(3740)	14750(4320)	19800(5800)	22320(6640)
Расход воды (3-рядный), литр/мин		7	10	13	18	29	30	38
Расход воды (1-рядный), литр/мин		4	4	4	4	4	9	9
Падение давл. воды (3-рядный), кПа (д.в.ст.)		15.91(63.86)	13.20(52.98)	22(88.31)	46.78(187.77)	32.82(131.74)	25.65(102.96)	45.23(181.55)
Падение давл. воды (1-рядный), кПа (д.в.ст.)		11.3 (45.2)	12.5 (50.1)	14.5 (58.2)	20.2 (81)	3.2 (13)	14.5 (58.1)	16.6 (66.6)
Внешнее статическое давление, Па (дюйм вод. ст.)		60 (0.24)						
Вентилятор								
Тип		Центробежный вентилятор с загнутыми вперед лопатками из гальванизированной стали						
Количество		1	1	2	2	3	3	4
Корпус вентилятора		Гальванизированная сталь (0,5 мм)						
Теплообменник								
Количество рядов		4						
Тип		Бесшовные медные трубки, механически соединенные с гофрированными алюминиевыми ребрами						
Давление во время испытаний		30 бар в течение 1 минуты, проверка на герметичность: 16 бар в течение 5 минут						
Электродвигатель								
Тип		Конденсаторный электродвигатель с расщеплением фазы и шариковыми подшипниками						
Количество		1	1	1	1	2	2	2
Параметры электропитания		220-240 В/~50Гц, 115В/~60Гц, 208-230В/~60Гц						
Ном. потр. мощность, Вт								
50 Гц		55	77	95	155	207	221	285
60 Гц		67	105	123	189	265	283	360
Число полюсов		4						
Гидравлический контур								
Соединительные патрубки		Rc 3 / 4						
Дренажный патрубок		R 3 / 4						
Длина, мм		714	884	1014	1214	1464	1564	1824
Ширина, мм		490	490	490	490	490	490	490
Высота, мм		251	251	251	251	251	251	251
Вес, кг		20	24	28	32	44	47	49

Номинальная хладопроизводительность указана для условий: t^0 входящего воздуха = 27°C (сух. терм.)/19.5°C (мокр. терм.);
 t^0 воды на входе = 7°C / t^0 воды на выходе = 12°C.

Номинальная теплопроизводительность указана для условий: t^0 входящего воздуха = 21°C (сух. терм.);
 t^0 воды на входе = 60°C.

Расход воздуха указан в условиях сухого теплообменника.

Вес приводится без учета камеры возвратного воздуха и упаковки.

ХЛАДОПРОИЗВОДИТЕЛЬНОСТЬ Wtu/h

Модель	Температура входящей воды, °F (°C)	Расход воды, литр/мин	Падение давления воды, кПа	Температура воздуха на входе, °F (°C)													
				DB=75.2(24)		DB=77(25)		DB=78.8(26)		DB=80(26.7)		DB=80.6(27)		DB=80.6(27)		DB=82.4(28)	
				TH	SH	TH	SH	TH	SH	TH	SH	TH	SH	TH	SH	TH	SH
MCW200C	41(5)	4	6.56	6180	4765	6730	4905	7315	5045	7340	4970	7635	5305	7910	5175	8490	5290
		5.5	10.86	6870	5060	7530	5235	8200	5410	8210	5320	8565	5680	8915	5580	9625	5735
		7	15.91	7360	5270	8085	5470	8840	5675	8810	5570	9210	5950	9595	5860	10370	6040
		8.5	21.64	7730	5430	8480	5645	9250	5850	9200	5740	9670	6145	10060	6055	10885	6250
MCW200C	42.8(6)	4	6.56	5730	4580	6290	4730	6845	4860	6870	4780	7195	5125	7440	4990	8045	5120
		5.5	10.86	6360	4835	7010	5020	7675	5190	7710	5110	8035	5465	8365	5355	9075	5515
		7	15.91	6815	5035	7520	5230	8265	5435	8280	5350	8655	5720	9010	5620	9810	5810
		8.5	21.64	7145	5180	7895	5390	8685	5610	8650	5510	9095	5900	9475	5810	10300	6010
MCW200C	44.6(7)	4	6.56	5250	4385	5805	4535	6405	4685	6470	4620	6725	4950	6985	4820	7565	4940
		5.5	10.86	5860	4630	6480	4800	7140	4975	7190	4910	7500	5250	7830	5145	8530	5305
		7	15.91	6260	4795	6965	5000	7685	5195	7710	5120	8070	5480	8450	5390	9220	5575
		8.5	21.64	6560	4925	7315	5145	8080	5355	8090	5270	8485	5650	8890	5570	9710	5765
MCW200C	46.4(8)	4	6.56	4765	4185	5340	4350	5910	4495	6010	4450	6225	4755	6490	4635	7115	4775
		5.5	10.86	5350	4425	5975	4595	6630	4775	6670	4700	6985	5050	7280	4935	7980	5095
		7	15.91	5695	4565	6395	4770	7115	4965	7160	4890	7495	5250	7855	5155	8620	5340
		8.5	21.64	5975	4675	6710	4895	7475	5110	7500	5030	7880	5400	8270	5320	9085	5520
MCW200C	48.2(9)	4	6.56	4165	4105	4865	4160	5405	4305	5510	4260	5720	4565	6005	4450	6600	4590
		5.5	10.86	4825	4210	5460	4395	6090	4565	6150	4500	6465	4850	6755	4735	7450	4900
		7	15.91	5145	4340	5815	4535	6530	4735	6600	4670	6915	5020	7265	4925	8025	5115
		8.5	21.64	5380	4435	6110	4655	6865	4870	6920	4800	7265	5155	7645	5075	8470	5285
MCW200C	50(10)	4	6.56	3890	3830	4290	4040	4950	4130	5040	4080	5260	4395	5520	4280	6105	4415
		5.5	10.86	4230	4030	4905	4180	5565	4365	5660	4310	5925	4645	6230	4535	6890	4695
		7	15.91	4585	4120	5255	4315	5960	4515	6030	4450	6340	4800	6670	4705	7425	4890
		8.5	21.64	4785	4200	5500	4415	6250	4625	6330	4570	6645	4915	7025	4835	7825	5035

Где:

W.P.D. - Падение давления воды

DB - Температура по сухому термометру

WB - Температура по мокрому термометру

SH - Явная теплопроизводительность

TH - Полная теплопроизводительность

Значения указаны при высокой скорости вращения вентилятора

Поправочный коэффициент по скорости вращения вентилятора

МОДЕЛЬ	Средняя скорость		Низкая скорость	
	Полная произв.	Явная произв.	Полная произв.	Явная произв.
MCW200C	0,85	0,83	0,71	0,67

ХЛАДОПРОИЗВОДИТЕЛЬНОСТЬ

Модель	Температура входящей воды, °F (°C)	Расход воды, литр/мин	Падение давления воды, кПа	Температура воздуха на входе, °F (°C)																												
				DB=75.2(24)		DB=77(25)		DB=78.8(26)		DB=80(26.7)		DB=80.6(27)		DB=80.6(27)		DB=82.4(28)																
				TH	SH	TH	SH	TH	SH	TH	SH	TH	SH	TH	SH	TH	SH	TH	SH	TH	SH											
MCW400C	41(5)	7	7.3	11195	8670	12180	8910	13230	9165	13450	9340	13810	9630	14310	9400	15360	9605	12615	9265	13820	9590	15055	9900	15310	10090	15725	10405	16335	10205	17680	10510	
		10	13.8	13605	9690	14915	10055	16300	10425	16580	10620	17030	10960	17700	10770	19140	11100	14270	9985	15660	10380	17100	10765	17390	10970	17865	11305	18585	11145	20125	11510	
		13	22.0	13200	9515	14615	9925	16040	10310	16330	10520	16800	10855	17515	10695	19040	11060	10345	8310	11395	8590	12435	8845	12650	9020	13015	9320	13450	9065	14545	9300	
		16	31.8	11670	8860	12865	9190	14095	9505	14340	9700	14755	10010	15360	9815	16665	10105	12565	9245	13875	9610	15245	9980	15520	10180	15970	10505	16675	10345	18105	10685	
MCW400C	42.8(6)	7	7.3	9505	7975	10515	8245	11595	8515	11800	8890	12125	8980	12650	8765	13730	8995	10745	8475	11895	8795	13120	9115	13370	9310	13770	9620	14375	9425	15665	9720	
		10	13.8	11545	8810	12845	9180	14180	9545	14450	9740	14895	10070	15590	9905	17010	10250	12120	9050	13510	9460	14935	9850	15220	10050	15685	10390	16430	10245	17945	10610	
		13	22.0	11035	8600	12400	9000	13805	9395	14090	9600	14555	9930	15290	9785	16825	10170	10510	8380	11795	8750	13125	9115	13390	9310	13830	9640	14495	9470	15910	9815	
		16	31.8	7570	7460	8800	7575	9780	7830	10010	8020	10390	8320	10830	8090	11935	8340	7715	7715	10015	8050	11175	8355	11440	8550	11865	8875	12410	8670	13635	8960	
MCW400C	48.2(9)	10	13.8	9490	7965	10735	8330	12055	8695	12320	8890	12760	9220	13410	9050	14815	9395	9490	9490	9490	9490	9490	9490	9490	9490	9490	9490	9490	9490	9490	9490	9490
		13	22.0	9935	8150	11290	8550	12690	8945	12970	9150	13435	9480	14135	9330	15660	9715	7070	6965	7480	7480	7480	7480	7480	7480	7480	7480	7480	7480	7480	7480	7480
		16	31.8	8840	7710	10160	8105	11550	8505	11830	8710	12290	9040	12985	8890	14470	9270	7565	7455	8005	7660	10220	7995	10470	8190	10870	8500	11435	8310	12655	8600	
		16	31.8	8450	7555	9615	7895	10965	8275	11240	8480	11695	8815	12315	8635	13705	8985	8450	7555	8065	7555	8065	7555	8065	7555	8065	7555	8065	7555	8065	7555	8065

Где:

W.P.D. - Падение давления воды

DB - Температура по сухому термометру

WB - Температура по мокрому термометру

SH - Явная теплопроизводительность

TH - Полная теплопроизводительность

Значения указаны при высокой скорости вращения вентилятора

Поправочный коэффициент по скорости вращения вентилятора

МОДЕЛЬ	Средняя скорость		Низкая скорость	
	Полная произв.	Явная произв.	Полная произв.	Явная произв.
MCW400C	0,88	0,86	0,76	0,72

ХЛАДОПРОИЗВОДИТЕЛЬНОСТЬ

Btu/h

Модель	Температура входящей воды, °F (°C)	Расход воды, литр/мин	Падение давления воды, кПа	Температура воздуха на входе, °F (°C)													
				DB=75.2(24)		DB=77(25)		DB=78.8(26)		DB=80(26.7)		DB=80.6(27)		DB=80.6(27)		DB=82.4(28)	
				TH	SH	TH	SH	TH	SH	TH	SH	TH	SH	TH	SH	TH	SH
MCW600C	41(5)	12	22.60	18175	13595	19815	14020	21525	14420	22340	15060	22470	15155	23325	14835	25175	15230
		15	33.73	19470	14150	21340	14655	23255	15130	24150	15790	24290	15895	25225	15600	27255	16055
		18	46.78	20500	14590	22480	15145	24525	15660	25420	16320	25560	16425	26625	16175	28800	16675
		21	61.69	21245	14920	23360	15525	25435	16050	26430	16750	26580	16855	27640	16600	29925	17135
MCW600C	42.8(6)	12	22.60	16820	13030	18510	13485	20135	13860	21010	14520	21150	14625	21920	14280	23750	14680
		15	33.73	18015	13530	19865	14040	21725	14500	22610	15160	22745	15265	23690	14980	25760	15455
		18	46.78	18945	13920	20955	14495	22925	14995	23870	15680	24015	15785	25020	15515	27240	16045
		21	61.69	19685	14240	21735	14825	23860	15380	24840	16080	24995	16190	26045	15935	28310	16475
MCW600C	44.6(7)	12	22.60	15505	12495	17135	12930	18815	13340	19630	13980	19760	14080	20580	13765	22315	14140
		15	33.73	16595	12940	18380	13430	20230	13900	21100	14560	21240	14660	22175	14380	24175	14840
		18	46.78	17400	13275	19360	13830	21325	14335	22260	15020	22400	15125	23445	14880	25585	15385
		21	61.69	18065	13550	20140	14155	22195	14695	23170	15390	23320	15500	24370	15250	26670	15815
MCW600C	46.4(8)	12	22.60	14090	11920	15800	12405	17415	12795	18280	13460	18410	13560	19165	13220	20965	13635
		15	33.73	15115	12330	16930	12850	18705	13295	19630	13980	19775	14085	20640	13780	22625	14255
		18	46.78	15845	12630	17780	13185	19735	13705	20660	14380	20800	14485	21795	14235	23970	14765
		21	61.69	16445	12875	18475	13470	20520	14015	21480	14710	21635	14820	22720	14595	24950	15140
MCW600C	48.2(9)	12	22.60	12405	11555	14350	11835	16010	12255	16810	12900	16940	13000	17800	12710	19525	13105
		15	33.73	13660	11750	15425	12250	17235	12450	18110	13350	18250	13495	19150	13215	21055	13665
		18	46.78	14310	12005	16180	12550	18120	13065	19040	13750	19185	13855	20170	13605	22280	14120
		21	61.69	14810	12205	16820	12805	18850	13350	19810	14050	19960	14155	20995	13925	23255	14490
MCW600C	50(10)	12	22.60	11115	10955	12930	11290	14580	11720	15380	12360	15505	12465	16305	12165	18075	12585
		15	33.73	11905	11255	13945	11680	15740	12160	16610	12830	16750	12930	17595	12635	19540	13110
		18	46.78	12750	11390	14615	11940	16540	12460	17460	13140	17600	13250	18515	12975	20610	13500
		21	61.69	13190	11560	15140	12140	17160	12695	18110	13390	18260	13500	19290	13270	21485	13825

Где:

W.P.D. - Падение давления воды

DB - Температура по сухому термометру

WB - Температура по мокрому термометру

SH - Явная теплопроизводительность

TH - Полная теплопроизводительность

Значения указаны при высокой скорости вращения вентилятора

Поправочный коэффициент по скорости вращения вентилятора

МОДЕЛЬ	Средняя скорость		Низкая скорость	
	Полная произв.	Явная произв.	Полная произв.	Явная произв.
MCW600C	0,86	0,84	0,76	0,72

ХЛАДОПРОИЗВОДИТЕЛЬНОСТЬ

Btu/h

Модель	Температура входящей воды, °F (°C)	Расход воды, литр/мин	Падение давления воды, кПа	Температура воздуха на входе, °F (°C)																																																													
				DB=75.2(24)				DB=77(25)				DB=78.8(26)				DB=80(26.7)				DB=80.6(27)				DB=82.4(28)																																									
				TH	SH	TH	SH	TH	SH	TH	SH	TH	SH	TH	SH	TH	SH	TH	SH	TH	SH	TH	SH	TH	SH	TH	SH																																						
MCW800C	41(5)	19	15.49	22656	16935	24810	17510	27020	18055	28030	18530	28645	18815	29300	18585	31635	19090	24	23.45	24350	17655	26695	18300	29110	18915	30220	19420	30890	19725	31670	19545	34320	20150	29	32.82	25570	18185	28105	18900	30730	19595	31910	20130	32615	20445	33375	20245	36110	20880	34	43.54	26585	18630	29170	19355	31850	20070	33080	20620	33820	20945	34620	20770	37490	21450
		19	15.49	21010	16250	23070	16795	25270	17355	26280	17830	26885	18115	27530	17890	29855	18400	24	23.45	22520	16880	24850	17525	27250	18155	28350	18660	29010	18960	29725	18760	32275	19340	29	32.82	23665	17370	26135	18060	28740	18765	29920	19300	30630	19620	31440	19450	34155	20085	34	43.54	24535	17735	27210	18520	29865	19230	31090	19780	31825	20110	32620	19930	35465	20615
		19	15.49	19370	15575	21470	16150	23575	16680	24530	17140	25100	17415	25740	17190	28045	17715	24	23.45	20675	16110	22980	16760	25365	17390	26460	17900	27115	18200	27820	18000	30350	18595	29	32.82	21740	16550	24190	17255	26720	17935	27880	18470	28580	18785	29330	18600	32095	19265	34	43.54	22545	16890	25100	17630	27795	18380	29050	18940	29805	19280	30590	19105	33410	19790
		19	15.49	17665	14885	19740	15465	21885	16025	22880	16510	23480	16795	24020	16540	26300	17060	24	23.45	18910	15385	21090	15995	23450	16635	24540	17140	25195	17450	25890	17250	28400	17845	29	32.82	19780	15745	22210	16445	24725	17135	25880	17670	26570	17990	27315	17800	29995	18455	34	43.54	20525	16045	23060	16790	25690	17520	26890	18070	27615	18405	28405	18230	31330	18970
MCW800C	48.2(9)	19	15.49	15820	14155	18005	14785	20130	15350	21110	15830	21705	16125	22310	15895	24560	16420	24	23.45	17050	14640	19305	15290	21580	15905	22620	16400	23245	16700	23930	16505	26425	17105	29	32.82	17845	14960	20205	15650	22700	16340	23840	16870	24530	17195	25275	17015	27930	17665	34	43.54	18475	15210	20990	15960	23595	16690	24790	17240	25510	17575	26290	17405	29075	18100
		19	15.49	13855	13660	16110	14060	18285	14665	19310	15160	19925	15465	20520	15240	22745	15770	24	23.45	14800	14035	17405	14560	19710	15195	20780	15710	21420	16015	22030	15795	24420	16370	29	32.82	15905	14185	18235	14875	20645	15550	21780	16090	22465	16410	23195	16225	25835	16890	34	43.54	16440	14395	18890	15130	21475	15870	22660	16420	23375	16750	24145	16585	26910	17290

Где:

W.P.D. - Падение давления воды

DB - Температура по сухому термометру

WB - Температура по мокрому термометру

SH - Явная теплопроизводительность

TH - Полная теплопроизводительность

Значения указаны при высокой скорости вращения вентилятора

Поправочный коэффициент по скорости вращения вентилятора

МОДЕЛЬ	Средняя скорость		Низкая скорость	
	Полная произв.	Явная произв.	Полная произв.	Явная произв.
MCW800C	0,87	0,85	0,75	0,71

ХЛАДОПРОИЗВОДИТЕЛЬНОСТЬ

Втu/h

Модель	Температура входящей воды, °F (°C)	Расход воды, литр/мин	Падение давления воды, кПа	Температура воздуха на входе, °F (°C)													
				DB=75.2(24)		DB=78.8(26)		DB=80(26.7)		DB=80.6(27)		DB=80.6(27)		DB=82.4(28)			
				TH	SH	TH	SH	TH	SH	TH	SH	TH	SH	TH	SH		
MCW1000C	41(5)	20	12.49	25560	19245	27880	19840	30360	20450	31510	21350	31690	21490	32905	21035	35525	21590
		25	18.56	27390	20015	30020	20730	32725	21415	33970	22350	34175	22500	35600	22110	38470	22745
		30	25.65	28800	20620	31655	21415	34530	22165	35860	23130	36070	23285	37580	22925	40645	23620
		35	33.72	29925	21110	32910	21955	35915	22750	37300	23740	37525	23895	39025	23520	42245	24275
MCW1000C	42.8(6)	20	12.49	23715	18475	26030	19085	28480	19695	29630	20600	29810	20750	30905	20250	33505	20820
		25	18.56	25325	19145	27940	19865	30630	20560	31860	21490	32060	21640	33395	21230	36245	21870
		30	25.65	26650	19700	29420	20480	32285	21230	33590	22190	33805	22345	35300	21990	38340	22695
		35	33.72	27665	20135	30615	20980	33605	21780	34970	22760	35195	22920	36765	22585	39955	23340
MCW1000C	44.6(7)	20	12.49	21815	17700	24165	18335	26510	18925	27720	19860	27920	20010	29005	19520	31465	20050
		25	18.56	23320	18315	25830	19000	28495	19705	29730	20640	29925	20790	31250	20380	34075	21030
		30	25.65	24470	18785	27220	19565	30060	20330	31360	21290	31570	21445	32990	21065	36085	21810
		35	33.72	25410	19180	28285	20010	31260	20810	32620	21800	32840	21955	34390	21625	37640	22420
MCW1000C	46.4(8)	20	12.49	19815	16895	22225	17570	24620	18190	25770	19100	25950	19250	27085	18790	29540	19335
		25	18.56	21290	17485	23785	18185	26345	18860	27640	19820	27850	19980	29070	19540	31875	20200
		30	25.65	22260	17875	24990	18665	27805	19430	29100	20390	29305	20550	30710	20170	33710	20895
		35	33.72	23130	18235	25985	19065	28935	19880	30280	20860	30500	21015	31975	20670	35195	21465
MCW1000C	48.2(9)	20	12.49	17400	16345	20175	16775	22560	17410	23690	18320	23870	18465	25090	18045	27600	18630
		25	18.56	19205	16650	21725	17375	24265	18055	25540	19020	25750	19175	26960	18745	29650	19370
		30	25.65	20105	17010	22795	17795	25520	18535	26800	19500	27010	19655	28405	19285	31380	20010
		35	33.72	20815	17295	23645	18130	26570	18945	27910	19930	28125	20085	29590	19740	32715	20515
MCW1000C	50(10)	20	12.49	15730	15500	18100	15985	20545	16655	21600	17540	21770	17685	22975	17270	25475	17865
		25	18.56	16770	15945	19595	16555	22170	17260	23390	18210	23585	18360	24830	17945	27505	18590
		30	25.65	17925	16150	20585	16930	23290	17680	24570	18640	24775	18800	26065	18405	29015	19140
		35	33.72	18580	16405	21335	17220	24175	18020	25500	19000	25715	19160	27170	18820	30270	19600

Где:

W.P.D. - Падение давления воды

DB - Температура по сухому термометру

WB - Температура по мокрому термометру

SH - Явная теплопроизводительность

TH - Полная теплопроизводительность

Значения указаны при высокой скорости вращения вентилятора

Поправочный коэффициент по скорости вращения вентилятора

МОДЕЛЬ	Средняя скорость		Низкая скорость	
	Полная произв.	Явная произв.	Полная произв.	Явная произв.
MCW1000C	0,88	0,85	0,78	0,73

ХЛАДОПРОИЗВОДИТЕЛЬНОСТЬ

Втu/h

Модель	Температура входящей воды, °F (°C)	Расход воды, литр/мин	Падение давления воды, кПа	Температура воздуха на входе, °F (°C)													
				DB=75.2(24)		DB=77(25)		DB=80(26.7)		DB=80.6(27)		DB=80.6(27)		DB=82.4(28)			
				TH	SH	TH	SH	TH	SH	TH	SH	TH	SH	TH	SH		
MCW1200C	41(5)	26	22.44	33475	24840	36670	25685	39945	26505	41470	27670	41705	27850	43320	27285	46785	28040
		32	32.93	35655	25765	39095	26700	42725	27645	44370	28850	44630	29040	46370	28520	50270	29415
		38	45.23	37350	26490	40965	27495	44805	28515	46540	29760	46815	29955	48660	29460	52650	30380
		44	59.30	38580	27035	42425	28125	46315	29155	48120	30420	48400	30620	50350	30165	54520	31145
MCW1200C	42.8(6)	26	22.44	31065	23820	34110	24635	37365	25460	38870	26620	39110	26805	40710	26255	44155	27015
		32	32.93	32985	24630	36400	25570	39915	26490	41540	27700	41795	27885	43545	27375	47375	28265
		38	45.23	34500	25270	38105	26285	41890	27300	43610	28540	43880	28735	44360	27700	49795	29225
		44	59.30	35745	25800	39480	26865	43435	27940	45230	29210	45505	29405	46025	28375	51570	29940
MCW1200C	44.6(7)	26	22.44	28615	22815	31660	23640	34870	24475	36380	25640	36620	25825	38070	25230	41485	26000
		32	32.93	30280	23500	33670	24455	37155	25380	38770	26580	39025	26770	40760	26275	44465	27135
		38	45.23	31690	24085	35265	25110	38955	26100	40650	27340	40915	27530	42845	27095	46775	28035
		44	59.30	32785	24545	36505	25620	40410	26690	42180	27960	42460	28155	44480	27755	48580	28745
MCW1200C	46.4(8)	26	22.44	26090	21795	29175	22655	32265	23455	33770	24630	34005	24815	35545	24265	38920	25040
		32	32.93	27645	22420	30895	23340	34360	24270	35960	25480	36210	25670	37930	25175	41610	26045
		38	45.23	28840	22910	32385	23935	36045	24935	37730	26170	37995	26365	39825	25905	43730	26850
		44	59.30	29850	23320	33535	24400	37350	25455	39110	26720	39380	26915	41370	26510	45445	27515
MCW1200C	48.2(9)	26	22.44	23445	20745	26515	21620	29745	22495	31250	23670	31485	23855	32985	23305	36230	24055
		32	32.93	24980	21350	28215	22280	31635	23215	33230	24430	33485	24615	35070	24085	38720	24965
		38	45.23	26035	21775	29465	22770	33095	23780	34770	25020	35035	25210	36845	24760	40715	25710
		44	59.30	26870	22110	30530	23190	34310	24250	36050	25520	36325	25715	38225	25290	42270	26295
MCW1200C	50(10)	26	22.44	20325	20030	23890	20615	27015	21470	28500	22650	28730	22830	30335	22325	33635	23120
		32	32.93	21685	20470	25500	21230	28875	22165	30470	23380	30725	23570	32295	23045	35905	23935
		38	45.23	23200	20650	26600	21650	30190	22660	31860	23900	32120	24095	33825	23615	37660	24575
		44	59.30	23925	20935	27470	21990	31225	23060	32950	24320	33225	24515	35105	24095	39120	25115

Где:

W.P.D. - Падение давления воды

DB - Температура по сухому термометру

WB - Температура по мокрому термометру

SH - Явная теплопроизводительность

TH - Полная теплопроизводительность

Значения указаны при высокой скорости вращения вентилятора

Поправочный коэффициент по скорости вращения вентилятора

МОДЕЛЬ	Средняя скорость		Низкая скорость	
	Полная произв.	Явная произв.	Полная произв.	Явная произв.
MCW1200C	0,89	0,87	0,75	0,7

ТЕПЛОПРОИЗВОДИТЕЛЬНОСТЬ

2-х трубная система (высокая скорость вентилятора)

Модель	Расход воды, литр/мин	Падение давл. воды, кПа	Температура воздуха на входе, 69,8°F (21 °C) (сух. терм.)								
			Температура входящей воды, °F (°C)								
			104(40)	113(45)	122(50)	131(55)	140(60)	149(65)	158(70)	167(75)	176(80)
MCW200C	4	6.6	6020	7530	9030	10535	12040	13545	15050	16555	18060
	5.5	10.9	6455	8070	9680	11295	12905	14520	16130	17750	19360
	7	15.9	6720	8405	10085	11760	13440	15125	16805	18485	20165
	8.5	21.6	6905	8635	10355	12085	13810	15540	17265	18990	20720
MCW300C	6	5.9	8775	10970	13165	15360	17550	19745	21945	24140	26335
	8	9.3	9370	11710	14050	16390	18735	21075	23420	25760	28100
	10	13.2	9750	12195	14630	17065	19510	21945	24380	26825	29260
	12	17.6	10025	12535	15035	17545	20055	22555	25065	27570	30075
MCW400C	7	7.3	11335	14165	17005	19835	22670	25505	28335	31170	34005
	10	13.8	12300	15370	18445	21520	24590	27665	30740	33815	36890
	13	22.0	12870	16085	19300	22520	25740	28955	32165	35385	38605
	16	31.8	13245	16560	19870	23180	26490	29805	33115	36425	39735
MCW600C	12	22.6	17895	22370	26845	31315	35790	40265	44740	49210	53685
	15	33.7	18730	23410	28095	32780	37465	42145	46830	51510	56190
	18	46.8	19320	24155	28960	33815	38640	43475	48300	53135	57960
	21	61.7	19760	24700	29635	34575	39520	44460	49400	54340	59280
MCW800C	19	15.5	22475	28095	33710	39330	44950	50565	56185	61805	67425
	24	23.5	23525	29400	35280	41160	47040	52925	58805	64685	70565
	29	32.8	24255	30320	36380	42450	48510	54575	60635	66705	72765
	34	43.5	24795	31000	37200	43395	49600	55800	61995	68200	74395
MCW 1000C	20	12.5	24965	31205	37445	43690	49930	56170	62410	68655	74895
	25	18.6	26145	32675	39215	45750	52285	58820	65360	71895	78430
	30	25.7	26985	33730	40475	47225	53970	60720	67460	74210	80955
	35	33.7	27615	34525	41430	48330	55235	62140	69045	75950	82850
MCW 1200C	26	22.5	32445	40560	48665	56780	64890	73000	81110	89225	97335
	32	32.9	33865	42330	50795	59260	67730	76195	84660	93125	101595
	38	45.2	34905	43630	52355	61080	69810	78530	87255	95985	104705
	44	59.3	35695	44620	53545	62470	71390	80315	89240	98165	107090

Btu/h

Поправочный коэффициент по скорости вращения вентилятора

Модель	Средняя скорость	Низкая скорость
MCW200C	0,86	0,72
MCW300C	0,83	0,71
MCW400C	0,88	0,72
MCW600C	0,84	0,73
MCW800C	0,85	0,76
MCW1000C	0,83	0,73
MCW1200C	0,85	0,74

Примечание

1. Величину теплопроизводительности, определенную по таблице, следует скорректировать с помощью поправ. коэффициента в случае работы вентилятора на средней или низкой скорости.
2. Значение теплопроизводительности также изменяется в зависимости от температуры входящего воздуха. Ниже приведен пример расчета фактической теплопроизводительности для модели MCW600C:

Шаг 1: Сначала по таблице определяется теплопроизводительность фэн-койла MCW600C, которая при расходе воды 18 литров в минуту, температуре воды 140 °F (60 °C) и температуре воздуха 69,8 °F (21 °C) составляет 38 640 Btu/h.

Шаг 2: Поправочный коэффициент теплопроизводительности при отклонении температуры воздуха на 1 °F от номинального значения рассчитывается по следующей формуле:
 $38\ 640 / (140 - 69,8) = 550,4\ \text{Btu}/^\circ\text{F}$.

Шаг 3: Фактическая теплопроизводительность фэн-койла, например в условиях температуры входящего воздуха 64,4°F (18°C), определяется следующим образом:
 $550,4 \times (140 - 64,4) = 41610,2\ \text{Btu}/\text{h}$.

4-х трубная система (высокая скорость вентилятора)

Модель	Расход воды, литр/мин	Падение давл. воды, кПа	Температура воздуха на входе, 69,8°F (21 °C) (сух. терм.)									
			Температура входящей воды, °F (°C)									
			104(40)	113(45)	122(50)	131(55)	140(60)	149(65)	158(70)	167(75)	176(80)	185(85)
MCW200H	2	2	2350	2970	3790	4570	5220	6470	7540	10030	10920	11360
	3	5	2900	3720	4270	5150	6380	7470	9890	10880	11980	12940
	4	8	3410	4200	5080	6450	7340	9790	10650	11910	13510	13120
	6	18	4400	4980	6350	6860	9520	10440	11810	13440	14540	15500
MCW300H	2	2	3360	4200	5030	5870	6720	7560	8390	9230	10070	13460
	3	5	4250	5290	6360	7420	8480	9550	10610	11670	12730	16970
	4	8	4850	6070	7280	8500	9710	10920	12130	13340	14550	19880
	6	18	5680	7100	8510	9950	11360	12780	14190	15630	17040	21640
MCW400H	2	4	5310	6520	7970	9300	10630	11960	13270	14540	15930	17260
	3	9	6520	8140	13000	11400	13000	14650	16290	17910	19520	21350
	4	15	7320	9160	10990	12690	14650	16410	18310	20150	21970	25930
	6	32	8630	10800	12950	15120	17260	19430	21600	23750	25660	28120
MCW600H	2	5	6380	8050	9660	11260	12780	14570	16190	17790	19410	25760
	3	10	7710	9690	11740	13630	15420	17200	19200	21310	23340	31520
	4	17	8680	10990	13200	15460	17470	19820	22160	24380	26580	33590
	6	36	10270	13000	15700	18460	21120	23850	26550	28980	31850	41690
MCW800H	2	6	7150	8920	10710	12500	14280	16070	17860	19640	21430	28960
	3	12	8600	10750	12900	15050	17200	19350	21480	23630	25780	30450
	4	21	9710	12130	14550	16990	19410	21840	24260	26700	29120	39870
	6	45	11530	14420	17280	20160	23050	25930	28810	31700	34580	40120
MCW1000H	4	4	8090	10180	12830	14840	17040	18700	23710	25150	29040	30240
	6	9	11050	12900	16550	17200	22140	24840	27710	29750	36290	41560
	9	18	14090	15070	20230	21090	27130	29510	36060	37600	41220	52430
	12	31	15870	19140	20660	24770	33230	36610	39680	44150	48420	58600
MCW1200H	4	4	10170	12080	14360	17830	20370	21970	26100	28200	31560	43210
	6	9	12440	14570	19280	21670	24400	27230	32120	35060	37800	51200
	9	20	15290	18490	23070	26940	30160	33420	38730	42290	46110	57890
	12	35	17150	21030	27240	31250	37020	39820	43980	48380	52780	69880

Btu/h

Поправочный коэффициент по скорости вращения вентилятора

Модель	Средняя скорость	Низкая скорость
MCW200H	0,86	0,72
MCW300H	0,83	0,71
MCW400H	0,88	0,72
MCW600H	0,84	0,73
MCW800H	0,85	0,76
MCW1000H	0,83	0,73
MCW1200H	0,85	0,74

ГАБАРИТНЫЕ РАЗМЕРЫ

Без воздухозаборной камеры

Все размеры даны в мм.

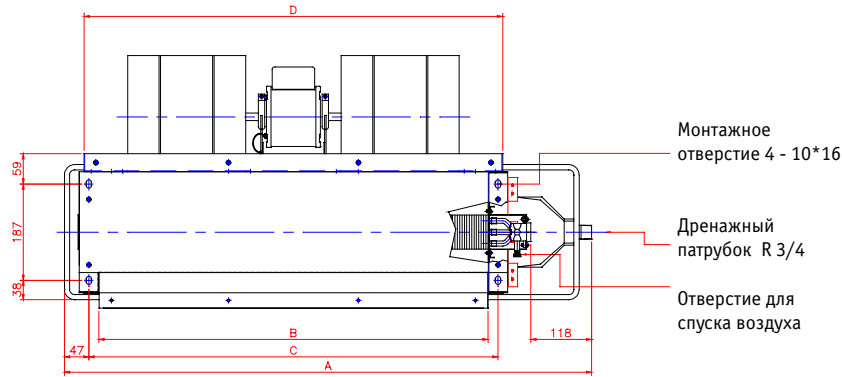

Модель	A		B	C	D	Кол-во вентил.
	Ст. др. поддон	Удл. др. поддон				
MCW200C	714	814	448	487	505	1
MCW300C	884	984	618	657	675	1
MCW400C	1014	1114	748	787	805	2
MCW600C	1214	1314	948	987	1005	2
MCW800C	1464	1564	1198	1237	1255	3
MCW1000C	1564	1664	1298	1337	1355	3
MCW1200C	1824	1924	1558	1597	1615	4

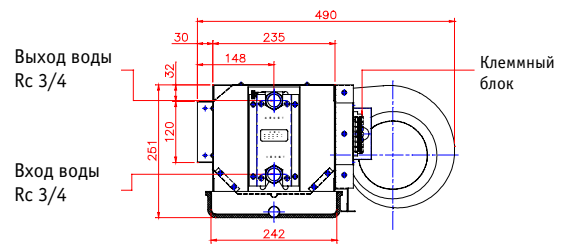
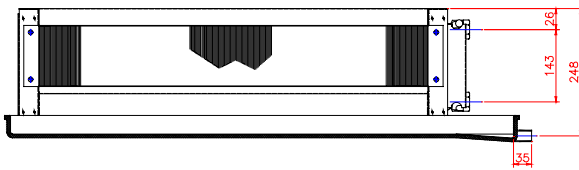

С воздухозаборной камерой

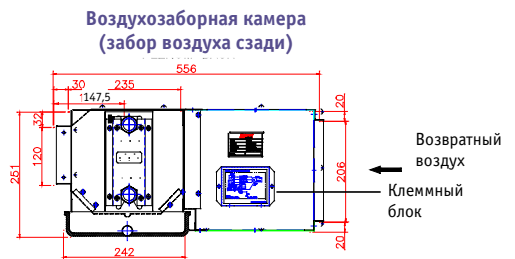
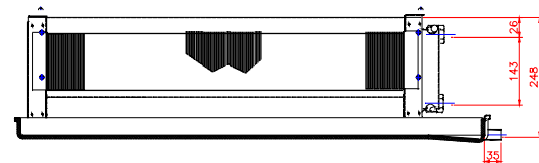
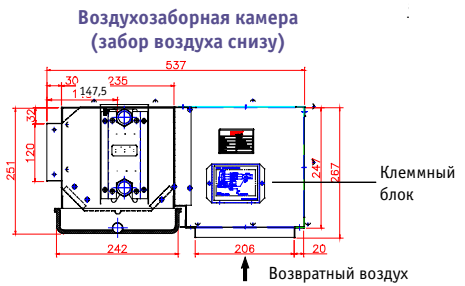
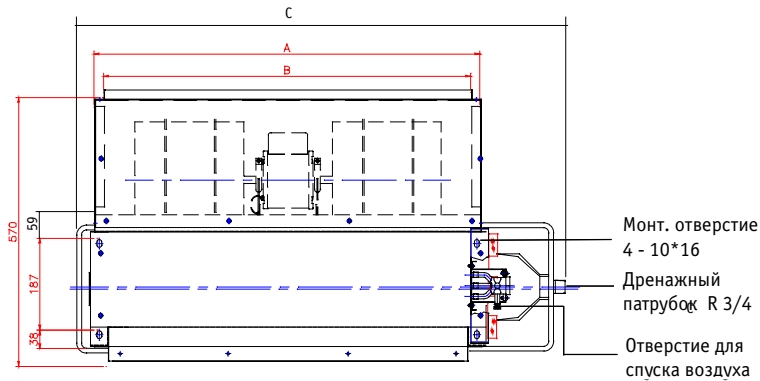

Все размеры даны в мм.

Модель	A	B	C	
			Станд. др. поддон	Удлин. др. поддон
MCW200C	507	443	714	814
MCW300C	677	613	884	984
MCW400C	807	743	1014	1114
MCW600C	1007	943	1214	1314
MCW800C	1257	1193	1464	1564
MCW1000C	1357	1293	1564	1664
MCW1200C	1617	1553	1824	1924

С воздухозаборной камерой и фильтром

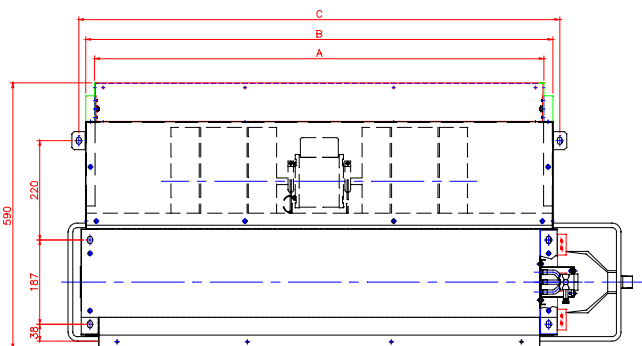

Все размеры даны в мм.

Модель	A	B	C
MCW200C	467	505	535
MCW300C	637	675	705
MCW400C	767	805	835
MCW600C	967	1005	1035
MCW800C	1217	1255	1285
MCW1000C	1317	1355	1385
MCW1200C	1577	1615	1645

Воздухозаборная камера с фильтром
(забор воздуха сзади)

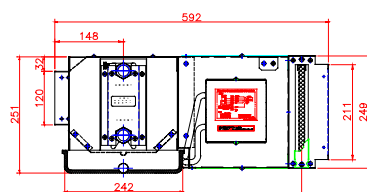
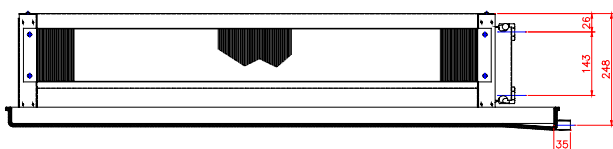

Фильтр

Модели MCW200C ~ 1200C

Подключение

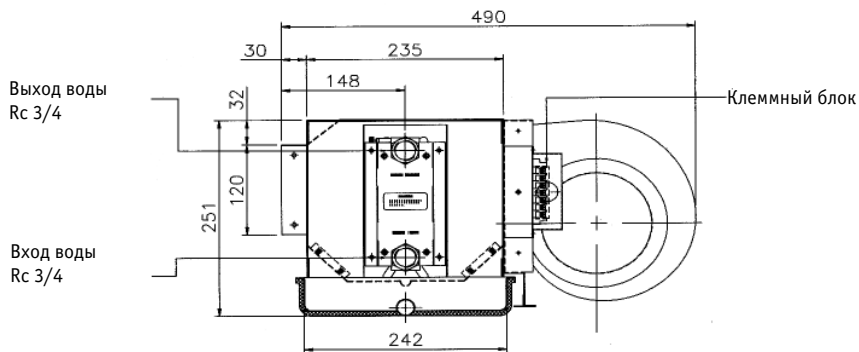

Модели MCW200H ~ 1200H

Подключение

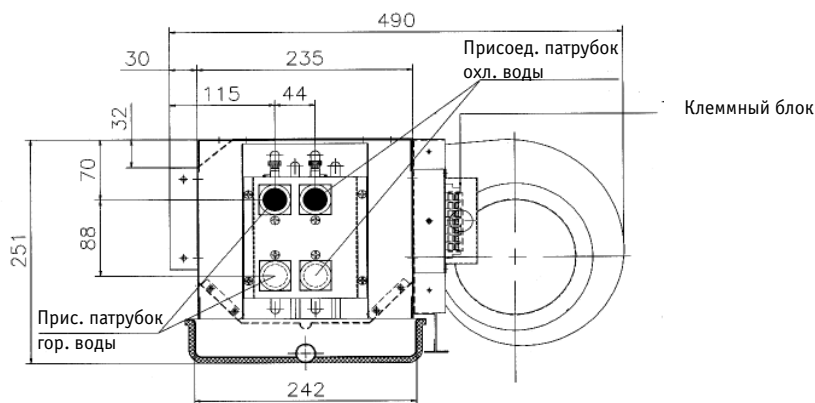

ДАННЫЕ О РАСХОДЕ ВОЗДУХА И ВНЕШНЕМ СТАТИЧЕСКОМ ДАВЛЕНИИ

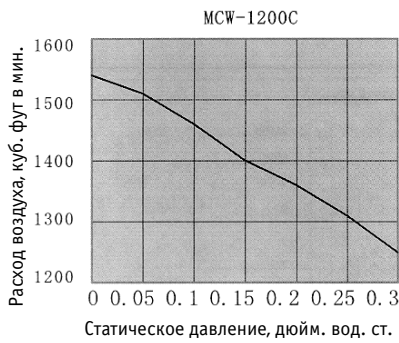
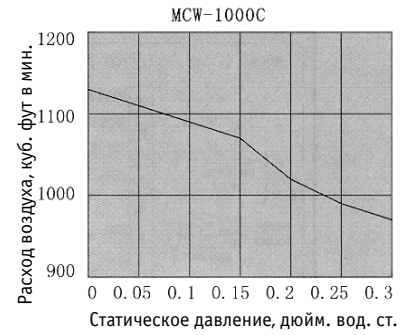
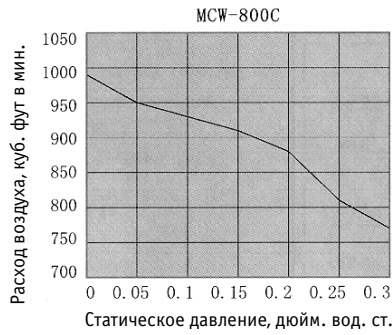
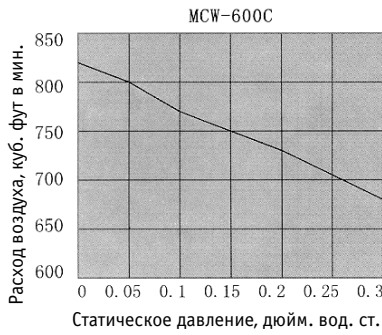
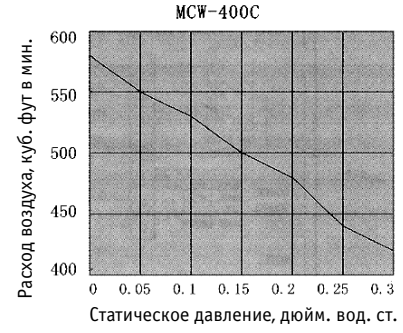
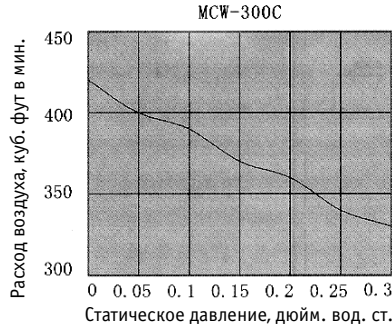
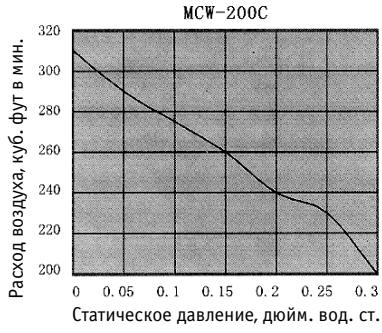

КРИВЫЕ ПАДЕНИЯ ДАВЛЕНИЯ ВОДЫ

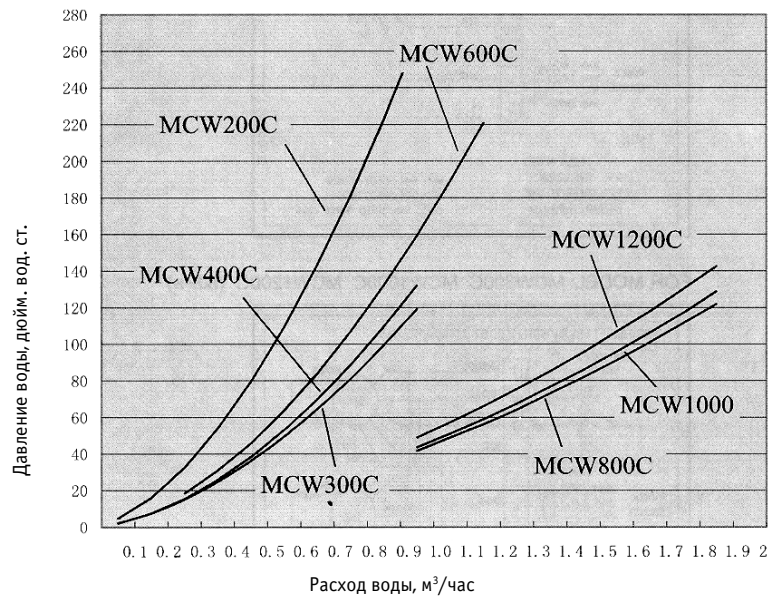

ТИПОВЫЕ ЭЛЕКТРОСХЕМЫ

Модель: MCW200C MCW300C MCW400C MCW600C (60 Па)
 MCW200H MCW300H MCW400H MCW600H (60 Па)

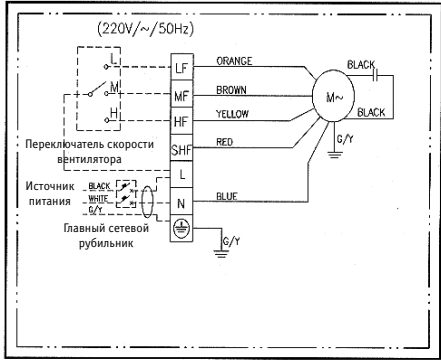

Модель: MCW800C MCW1000C MCW1200C (60 Па)
 MCW800H MCW1000H MCW1200H (60 Па)

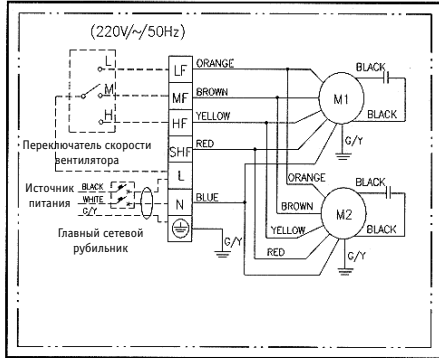

Модель: MCW200C MCW300C MCW400C MCW600C (80 Па)

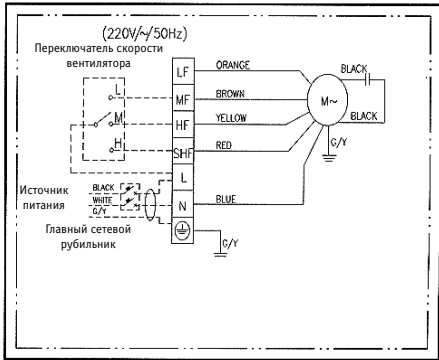

Модель: MCW800C MCW1000C MCW1200C (80 Па)

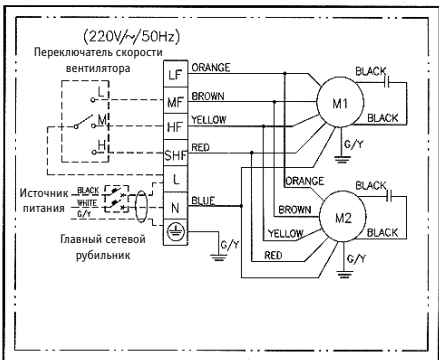

Условные обозначения	
-----	Подключение выполняется заказчиком
M1, M2	Электродвигатель вентилятора
G/Y	Желто-зеленый провод
LF	Низкая скорость вентилятора
MF	Средняя скорость вентилятора
HF	Высокая скорость вентилятора
SHF	Сверхвысокая скорость вентилятора
ORANGE	Оранжевый
BROWN	Коричневый
YELLOW	Желтый
RED	Красный
BLUE	Синий
BLACK	Черный провод
WHITE	Белый провод

МОНТАЖ

Инспекционная проверка

На заводе-изготовителе фэн-койлы тщательно тестируются и проверяются, что гарантирует надежность их дальнейшей эксплуатации, а также перед отправкой (во избежание повреждения во время транспортировки) упаковываются с соблюдением всех необходимых предосторожностей.

По прибытии груза тщательно проверьте его комплектность и проведите осмотр всех блоков. При наличии явных повреждений отметьте этот факт в сопроводительных документах и вызовите представителя перевозчика, в обязанности которого входит составление акта осмотра. Иск о возмещении убытков, возникших в результате транспортировки, предъявляется перевозчику. (Распаковывать груз рекомендуется в присутствии представителя перевозчика).

Монтажная позиция

При выборе монтажной позиции необходимо учитывать следующие требования:

1. Монтажная позиция должна обеспечивать достаточно пространства для установки и обслуживания оборудования, в том числе для подсоединения трубных линий и выполнения электромонтажных работ. Минимально допустимые зазоры между блоком и препятствиями приведены на рисунке 1.
2. Удостоверьтесь в том, что подвесные болты рассчитаны на вес оборудования.

Монтаж

1. Блок предназначен для встроенного подпотолочного монтажа.
2. Монтажные отверстия расположены на верхней панели блока (смотри Рис. 1 - 3).
3. Проверьте горизонтальность верхней панели блока.

Изоляция

1. Выполните изоляцию трубных линий, всех трубных фитингов, воздуховодов и дренажной линии. При выполнении работ по изоляции используйте только специально предназначенные для этого материалы.
2. Клейкий слой должен быть рассчитан на эксплуатацию при температурах от -18°C до $93,3^{\circ}\text{C}$.

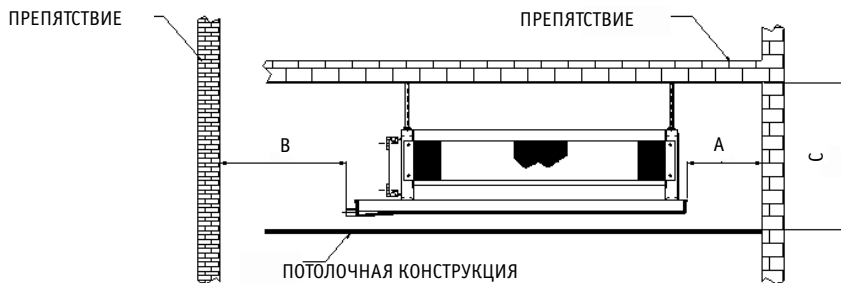

$$A \geq 200 \text{ мм} \quad B \geq 400 \text{ мм} \quad C \geq 400 \text{ мм}$$

Рис. 1



Рис. 2



Рис. 3

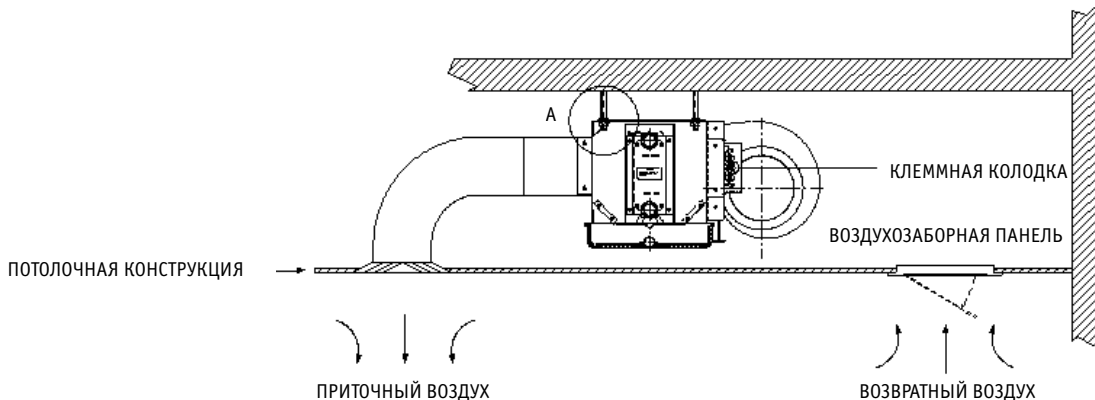

Деталь А

Подсоединение воздуховодов

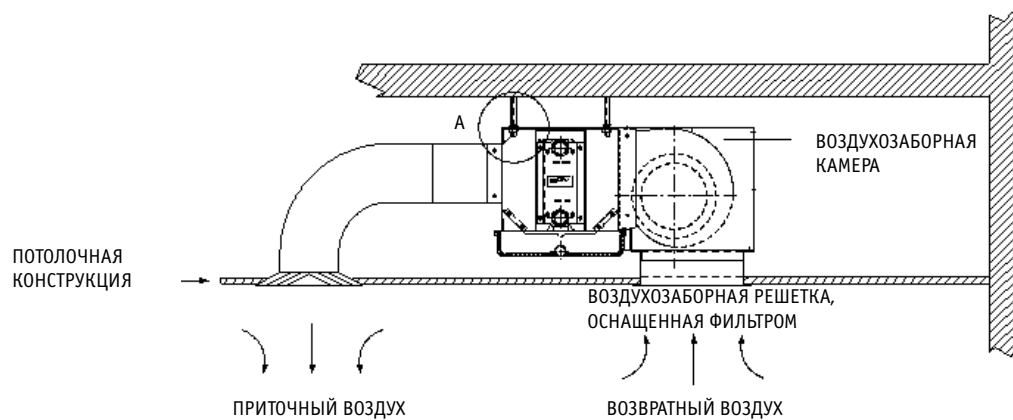
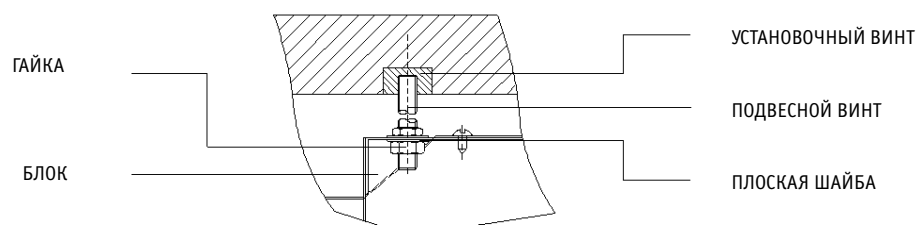
1. Падение давления воздуха не должно превышать внешнего статического давления.
2. Допустимо использование воздуховодов из оцинкованной стали.
3. Удостоверьтесь в отсутствии утечек воздуха.
4. Воздуховоды должны выполняться с соблюдением всех национальных и местных правил пожарной безопасности.

Подсоединение трубных линий

1. При присоединении и прокладке трубных линий следует использовать только указанные в спецификации фитинги.
2. Входной патрубок водяного контура расположен в нижней, а выходной - в верхней части блока.
3. Во избежание протечек соединения должны быть изолированы прорезиненной тканью.
4. Для организации дренажной линии можно использовать трубы из ПВХ или оцинкованной стали.
5. Дренажная линия должна выполняться под уклоном не менее 1:50.

Электромонтажные работы

1. Электроподключение блока должно выполняться в соответствии с приложенными электросхемами.
2. Удостоверьтесь в том, что заземление блока выполнено правильно.
3. Необходимо предусмотреть фиксацию силового кабеля на клеммной коробке (для крепления фиксирующего устройства на ней предусмотрено выбиваемое отверстие диаметром 7/8" (смотри Рис. 4)).
4. Электромонтажные работы должны выполняться с соблюдением всех национальных и региональных правил и стандартов.



Рис. 4

СЕРВИСНОЕ ОБСЛУЖИВАНИЕ

В целях обеспечения нормального функционирования оборудования, а также продления срока его службы рекомендуется регулярно проводить работы по профилактическому обслуживанию.

- Ежемесячно выполняйте очистку фильтров. Для их извлечения достаточно открыть крышки секции фильтра с обеих сторон.
- Ежемесячно удаляйте пыль и грязь с поверхности теплообменника с помощью щетки или пылесоса. Использование воды недопустимо.
- Во избежание обмерзания слейте воду из гидравлического контура или в случае необходимости эксплуатации оборудования в зимний период примите соответствующие меры.
- Каждый месяц рекомендуется выполнять следующие проверки:
 1. Проверьте дренажный поддон и трубку на предмет загрязнений, удостоверьтесь в беспрепятственном отводе конденсата. В случае необходимости прочистите.
 2. Проверьте чистоту теплообменника.
 3. Проверьте надежность электрических соединений. В случае необходимости затяните.
 4. Очистите все фильтры гидравлического контура.

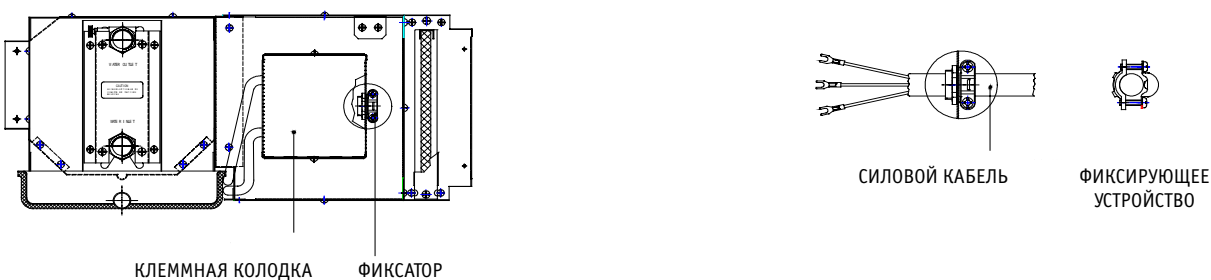
ОПЦИИ

1. 2-х или 3-х ходовой клапан:

Монтаж 2-х или 3-х ходового клапана по желанию заказчика может быть выполнен как на заводе, так и на месте установки. Смотри рисунки 5 - 6.



Рис. 5



Рис. 6

2. Регулятор температуры Ac2100 разработан таким образом, что его установка и эксплуатация не представляют никакой сложности.

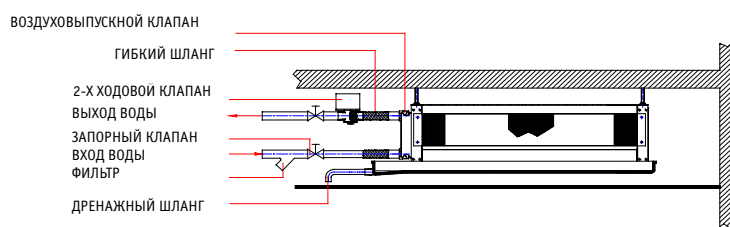

АКУСТИЧЕСКИЕ ХАРАКТЕРИСТИКИ

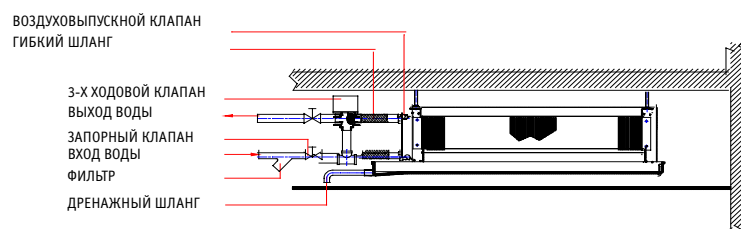
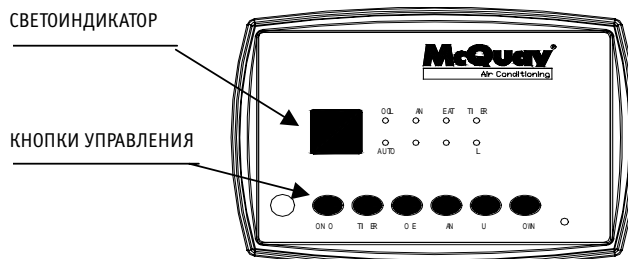
Параметры электропитания: 220В ~ /50 Гц

	Скорость вентилятора	МСW200С	МСW300С	МСW400С	МСW600С	МСW800С	МСW1000С	МСW1200С
Уровень звукового давления, дБ(А)	Высокая	36,3	36,9	37,2	39,2	39,2	38,8	39,7
	Средняя	34,8	35,2	35,1	36,4	37,2	37,2	36,4
	Низкая	34,2	34,4	34,4	34,6	35,1	35,2	35

Измерения уровня звукового давления проводились в специально оборудованном для этого помещении при фоновом шуме, не превышающем 16,5 дБ(А), и внешнем статическом давлении около 60 Па.

ПРИМЕЧАНИЕ

1. Монтаж и обслуживание должны выполняться квалифицированными специалистами, знающими местные нормы и правила и имеющими необходимый опыт в области оборудования кондиционирования воздуха.
2. При выборе монтажной площадки необходимо учитывать вес агрегата.
3. Для подключения блока к источнику питания всегда должен использоваться специальный контур.
4. При электроподключении блока следует обязательно предусмотреть контур заземления.
5. При установке блока в местах с повышенной влажностью рекомендуется использовать устройство защиты от утечки тока. Удостоверьтесь в том, что каждый блок оснащен главным сетевым рубильником.
6. Разъединители цепи, предохранители и кабели должны соответствовать электрохарактеристикам блока.
7. Кабели должны быть плотно зафиксированы на контактной колодке.
8. Во избежание поражения электрическим током не прикасайтесь к кнопкам и выключателям влажными руками.
9. Для предотвращения проникновения влаги и загрязнений крышка электрической секции должна быть плотно закрыта.
10. Для выполнения любых ремонтных работ, а также работ по перестановке и подключению оборудования обращайтесь только в специализированную службу сервиса.
11. Используйте только рекомендуемые компанией McQuay аксессуары и опциональные компоненты.
12. Нельзя устанавливать блок вблизи источников возможных утечек взрыво-пожароопасных газов.
13. Во избежание скопления конденсата на поверхности дренажной линии необходимо обязательно выполнить ее теплоизоляцию.
14. Периодически проверяйте крепления и подвесные болты на наличие повреждений.
15. Не прикасайтесь к острым краям и поверхностям внутренних компонентов, предварительно не надев перчаток.
16. Перед выполнением работ по техническому обслуживанию и ремонту следует всегда отключать блок от источника питания. Несоблюдение данных требований может привести к поражению электрическим током.
17. В случае возникновения каких-либо признаков неисправности (например запаха дыма) следует сразу же выключить и полностью обесточить фэн-койл и обратиться в специализированную сервисную службу.

Компания оставляет за собой право вносить изменения конструкцию оборудования без предварительного уведомления.