



РУКОВОДСТВО ПО УСТАНОВКЕ

Это руководство рассматривает процедуру установки с целью обеспечения безопасности и соответствующих стандартов для функционирования блока кондиционера. Специальная регулировка по месту установки может быть необходима.

Перед использованием Вашего кондиционера, пожалуйста, внимательно данное руководство по эксплуатации и сохраните его для обращения за справками в будущем.

СТАТИЧЕСКИЙ ВЕНТИЛЯТОРНЫЙ КОНДИЦИОНЕР РАЗДЕЛЬНОГО ТИПА

МОДЕЛЬ

ТОЛЬКО ОХЛАЖДЕНИЕ

SB

SB40B / ADB40B / MDB040B / YSB40B
 SB50B / ADB50B / MDB050B / YSB50B
 SB60B / ADB60B / MDB060B / YSB60B
 SB75B / ADB75B / MDB075B / YSB75B
 SB100B / ADB100B / MDB100B / YSB100B
 SB125B / ADB125B / MDB125B / YSB125B
 SB150B / ADB150B / MDB150B / YSB150B
 SB200B / ADB200B / MDB200B / YSB200B
 SB250B / ADB250B / MDB250B / YSB250B
 SB300B / ADB300B / MDB300B / YSB300B
 SB350B / ADB350B / MDB350B / YSB350B
 SB400B / ADB400B / MDB400B / YSB400B
 SB450B / ADB450B / MDB450B / YSB450B
 SB500B / ADB500B / MDB500B / YSB500B
 SB600B / ADB600B / MDB600B / YSB600B
 SB750B / ADB750B / MDB750B / YSB750B

MSB

MSB10A / AMSB10A / MMSB010A / YMSB10A
 MSB15A / AMSB15A / MMSB015A / YMSB15A
 MSB20A / AMSB20A / MMSB020A / YMSB20A
 MSB25A / AMSB25A / MMSB025A / YMSB25A
 MSB30A / AMSB30A / MMSB030A / YMSB30A

HSB

HSB30A / AHSB30A / MHSB30A / YHSB30A
 HSB40A / AHSB40A / MHSB40A / YHSB40A
 HSB50A / AHSB50A / MHSB50A / YHSB50A
 HSB60A / AHSB60A / MHSB60A / YHSB60A

НАРУЖНЫЙ

SL

SL10B / ALC10B / MLC010B / YSL10B
 SL15B / ALC15B / MLC010B / YSL15B
 SL20B / ALC20B / MLC020B / YSL20B
 SL25B / ALC25B / MLC025B / YSL25B
 SL30C / ALC30C / MLC030C / YSL30C
 SL40C / ALC40C / MLC040C / YSL40C
 SL50C / ALC50C / MLC050C / YSL50C
 SL60C / ALC60C / MLC060C / YSL60C

MSS

MSS60C / AMC60C / MMC060C / MYSS60C
 MSS75B / AMC75B / MMC075B / MYSS75B
 MSS75C / AMC75C / MMC075C / MYSS75C
 MSS100B / AMC100B / MMC100B / MYSS100B
 MSS100C / AMC100C / MMC100C / MYSS100C
 MSS125C / AMC125C / MMC125C / MYSS125C
 MSS100C / AMC100C / MMC100C / MYSS100C

ОБОГРЕВАТЕЛЬНЫЙ НАСОС

SB

SB40BR / ADB40BR / MDB040BR / YSB40BR
 SB50BR / ADB50BR / MDB050BR / YSB50BR
 SB60BR / ADB60BR / MDB060BR / YSB60BR
 SB75BR / ADB75BR / MDB075BR / YSB75BR
 SB100BR / ADB100BR / MDB100BR / YSB100BR
 SB125BR / ADB125BR / MDB125BR / YSB125BR
 SB150BR / ADB150BR / MDB150BR / YSB150BR
 SB200BR / ADB200BR / MDB200BR / YSB200BR
 SB250BR / ADB250BR / MDB250BR / YSB250BR
 SB300BR / ADB300BR / MDB300BR / YSB300BR
 SB350BR / ADB350BR / MDB350BR / YSB350BR
 SB400BR / ADB400BR / MDB400BR / YSB400BR
 SB500BR / ADB500BR / MDB500BR / YSB500BR

MSB

MSB10AR / AMSB10AR / MMSB010AR / YMSB10AR
 MSB15AR / AMSB15AR / MMSB015AR / YMSB15AR
 MSB20AR / AMSB20AR / MMSB020AR / YMSB20AR
 MSB25AR / AMSB25AR / MMSB025AR / YMSB25AR
 MSB30AR / AMSB30AR / MMSB030AR / YMSB30AR

HSB

HSB30AR / AHSB30AR / MHSB30AR / YHSB30AR
 HSB40AR / AHSB40AR / MHSB40AR / YHSB40AR
 HSB50AR / AHSB50AR / MHSB50AR / YHSB50AR
 HSB60AR / AHSB60AR / MHSB60AR / YHSB60AR

SL

SL10BR / ALC10BR / MLC010BR / YSL10BR
 SL15BR / ALC15BR / MLC010BR / YSL15BR
 SL20BR / ALC20BR / MLC020BR / YSL20BR
 SL25BR / ALC25BR / MLC025BR / YSL25BR
 SL30CR / ALC30CR / MLC030CR / YSL30CR
 SL40CR / ALC40CR / MLC040CR / YSL40CR
 SL50CR / ALC50CR / MLC050CR / YSL50CR
 SL60CR / ALC60CR / MLC060CR / YSL60CR

MSS

MSS60CR / AMC60CR / MMC060CR / MYSS60CR
 MSS75BR / AMC75BR / MMC075BR / MYSS75BR
 MSS75CR / AMC75CR / MMC075CR / MYSS75CR
 MSS100BR / AMC100BR / MMC100BR / MYSS100BR
 MSS125BR / AMC125BR / MMC125BR / MYSS125BR

СОДЕРЖАНИЕ

- Меры предосторожности	страница 2
- Схема и размеры	страница 3
- Установка комнатного блока	страница 11
- Установка наружного блока	страница 11
- Проведение трубопроводов хладагента	страница 12
- Электрическая схема	страница 14
- Откачка воздуха и заправка	страница 19
- Условия стандартной работы	страница 19
- Функция беспорядочного автостарта	страница 19
- Сервис и техническое обслуживание	страница 20
- Меры по устранению	страница 20

МЕРЫ ПРЕДОСТОРОЖНОСТИ

Перед установкой блока кондиционера, прочитайте, пожалуйста, внимательно меры предосторожности.

Внимание

- Установка и техническое обслуживание должны проводиться квалифицированным персоналом, знающим местный код и положения и имеющим опыт работы с данным видом устройств.
- Весь монтаж проводов должен проводиться в соответствии с национальными правилами электромонтажа.
- Перед началом электромонтажа удостоверьтесь, что напряжение блока соответствует указанному на табличке, согласно электрической схеме.
- Блок должен быть **ЗАЗЕМЛЕН** для предотвращения возможной опасности в результате неправильной установки.
- Вся электропроводка должна не приходить в соприкосновение с хладагентом насоса компрессора или лопастей двигателя.
- Удостоверьтесь, что блок **ВЫКЛЮЧЕН** перед установкой или обслуживанием.

ВАЖНО

НЕ УСТАНАВЛИВАЙТЕ ИЛИ НЕ ИСПОЛЬЗУЙТЕ КОНДИЦИОНЕР В МОЕЧНОЙ.

Осторожно

Пожалуйста, обратите внимание на нижеследующие важные моменты при установке.

- **Не устанавливайте блок в месте, где может произойти утечка взрывоопасного газа.**



Если имеется утечка газа и его сбор рядом с блоком, то он может стать причиной возгорания.

- **Удостоверьтесь, что сливные трубы соединены надлежащим образом.**



Если сливные трубы не соединены надлежащим образом, это может стать причиной течи, которая намочит мебель.

- **Не подвергайте перегрузке блок.**



Данный блок установлен на определенную нагрузку на заводе-изготовителе. Перегрузка вызовет перегрузку тока или повредит компрессор.

- **Удостоверьтесь, что панель блока закрыта после технического обслуживания или установки.**



Неплотно закрепленные панели вызовут шум при работе блока.



СХЕМА И РАЗМЕРЫ

SB40B / 50B / 40BR / 50BR

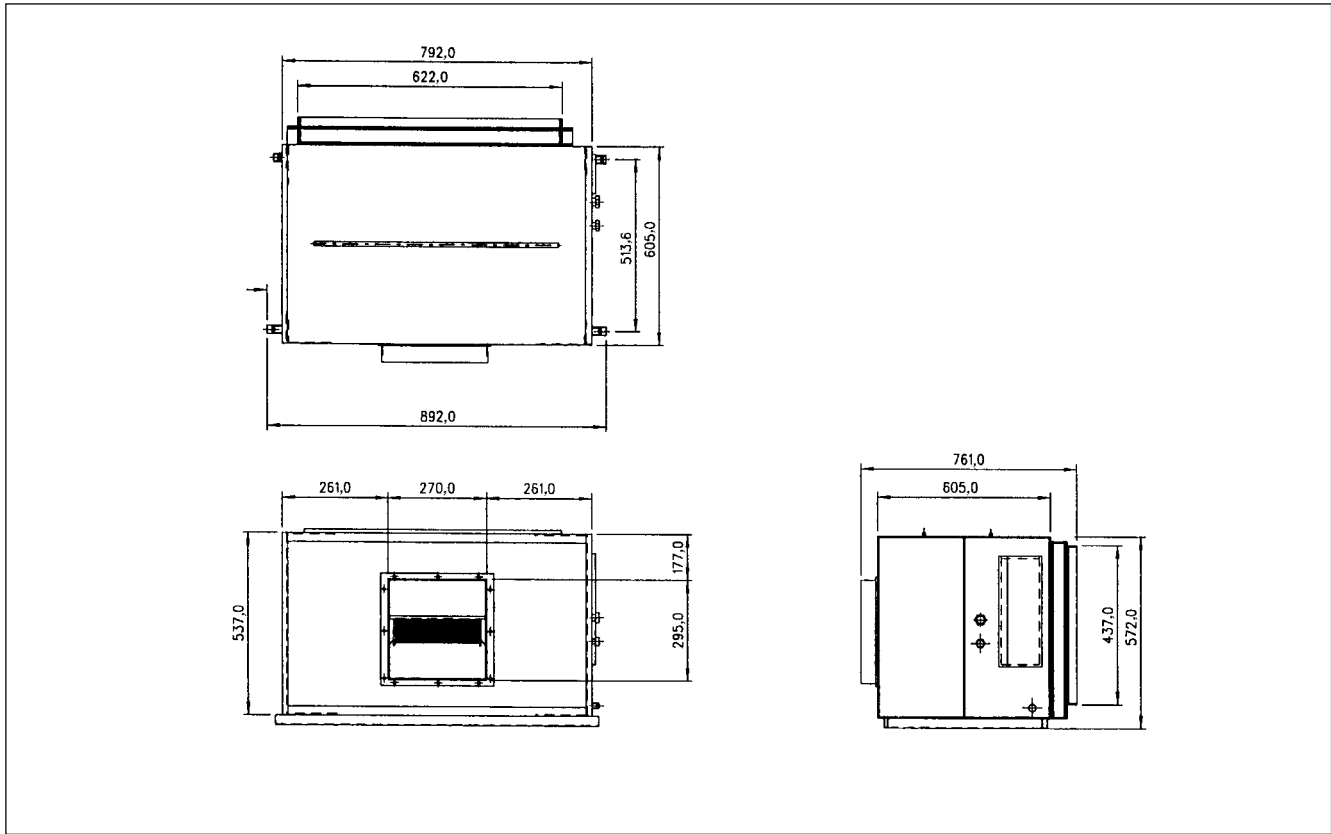

SB60B / 75B / 100B / 60BR / 75BR / 100BR

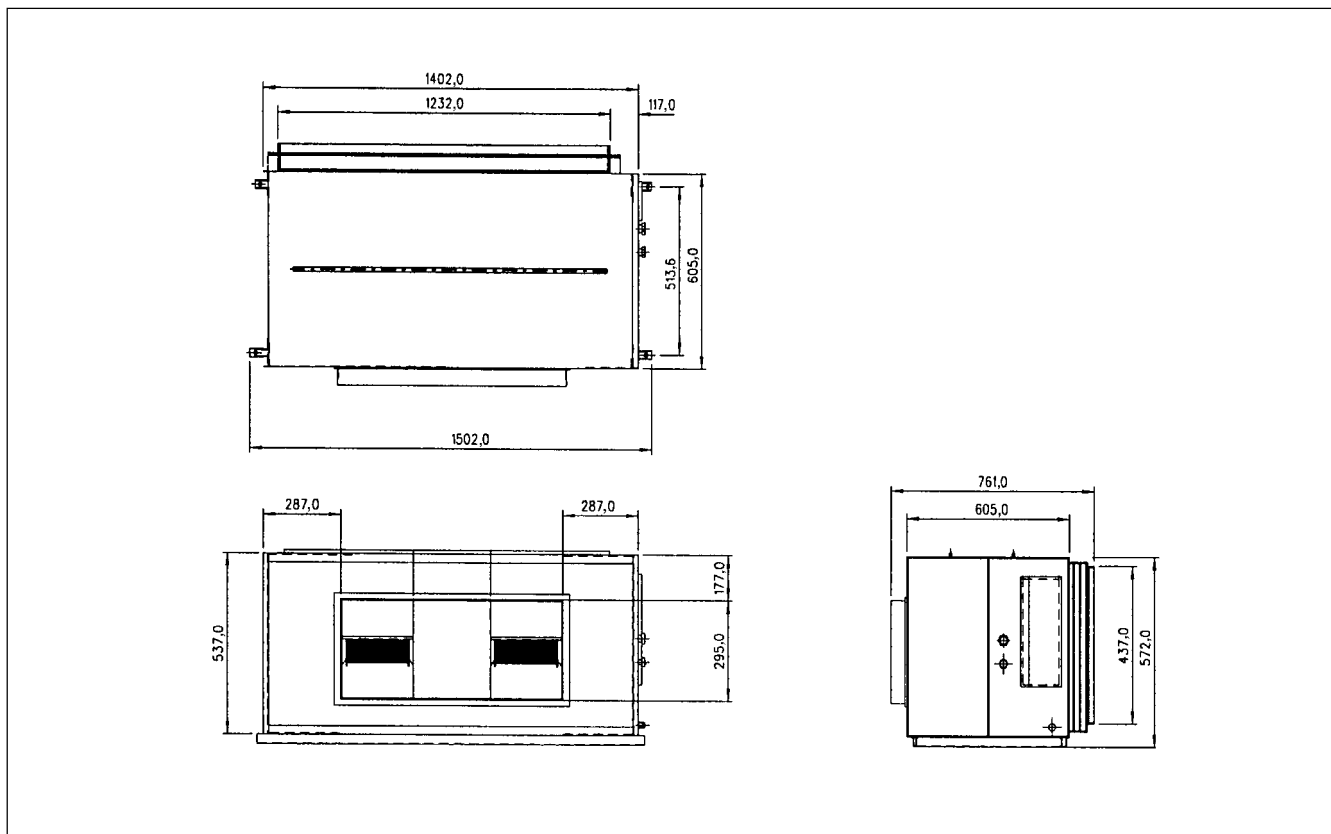

Русский



SB125B / 150B / 200B

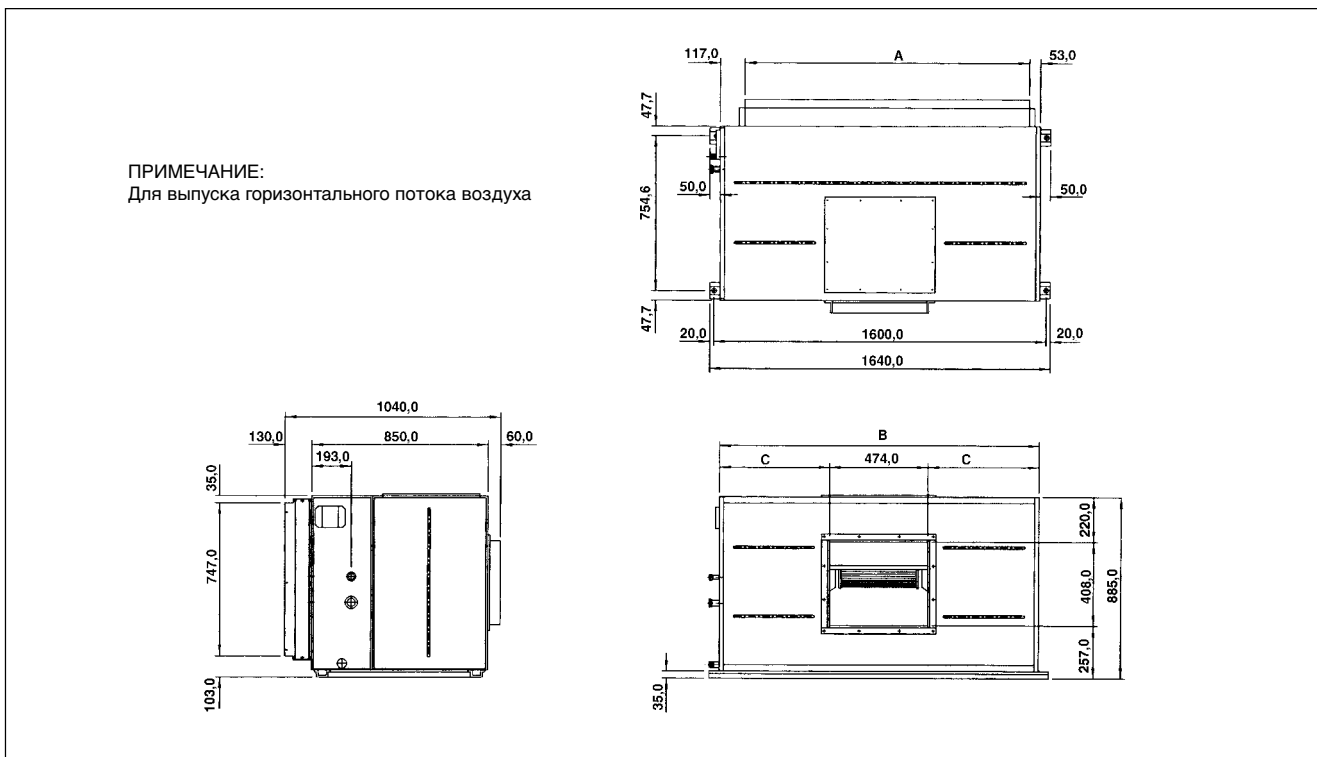

МОДЕЛЬ	A	B	C
SB125B/150B	1370	1540	533
SB200B	1624	1794	660

SB125C / 150C

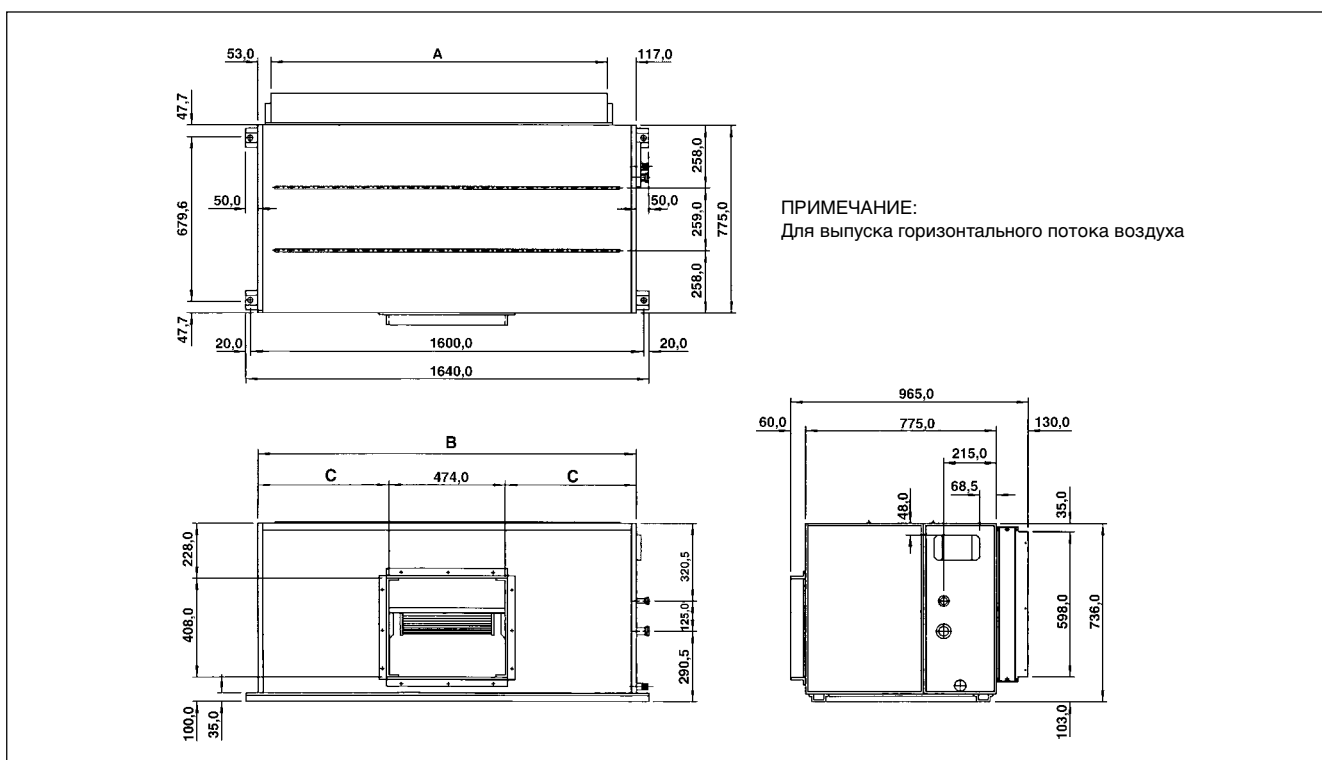

МОДЕЛЬ	A	B	C
SB125C	1370	1540	533
SB150C	1549	1719	622,5





SB250B / SB300B / 350B / 400B / 450B / 500B

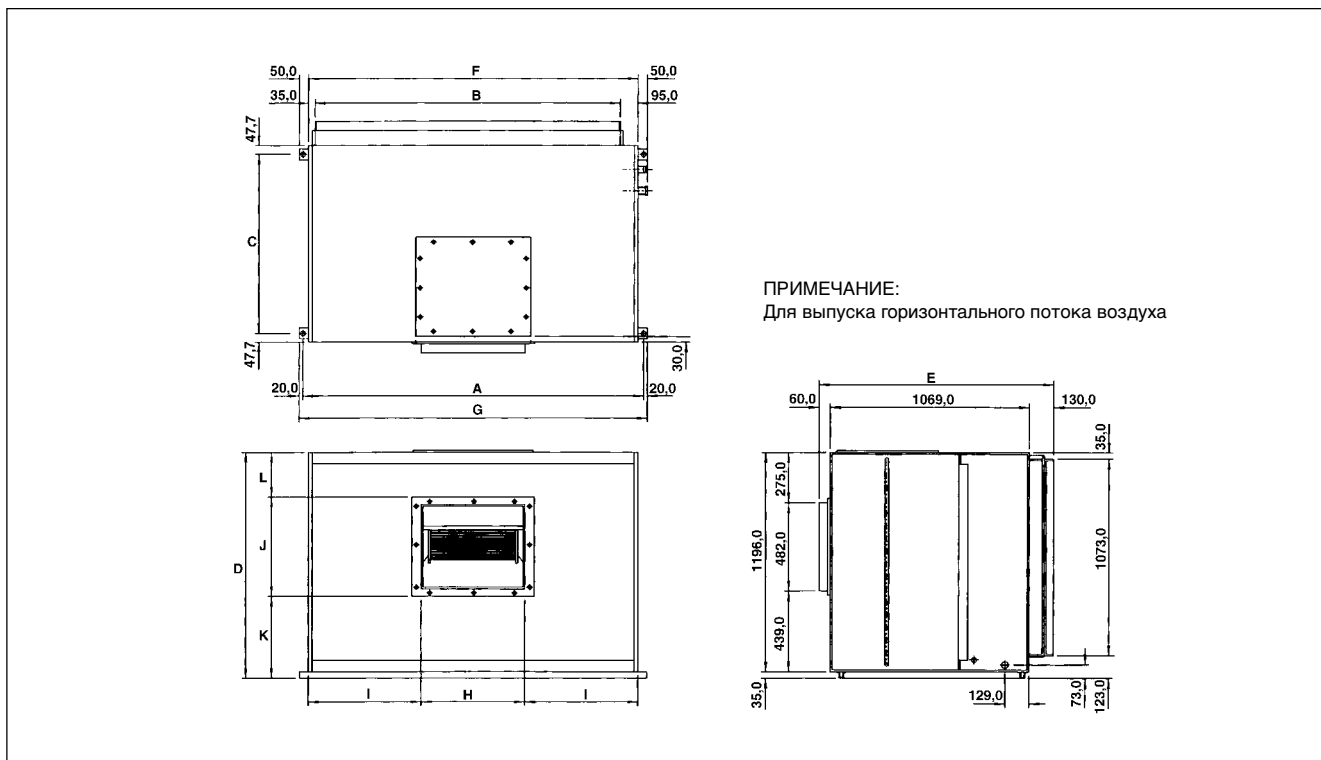

МОДЕЛЬ	A	B	C	D	E	F	G	H	I	J	K	L
SB250B/300B	1826	1636	973,6	1231	1259	1766	1866	560	603	542	444	245
SB350B	2082	1852	973,6	1480	1259	2022	2122	560	751	482	532	436,5
SB400B/450B/500B	2234	2004	1270,6	1451	1526	2174	2274	694	740	698	436,5	316,5

SB600B / SB750B

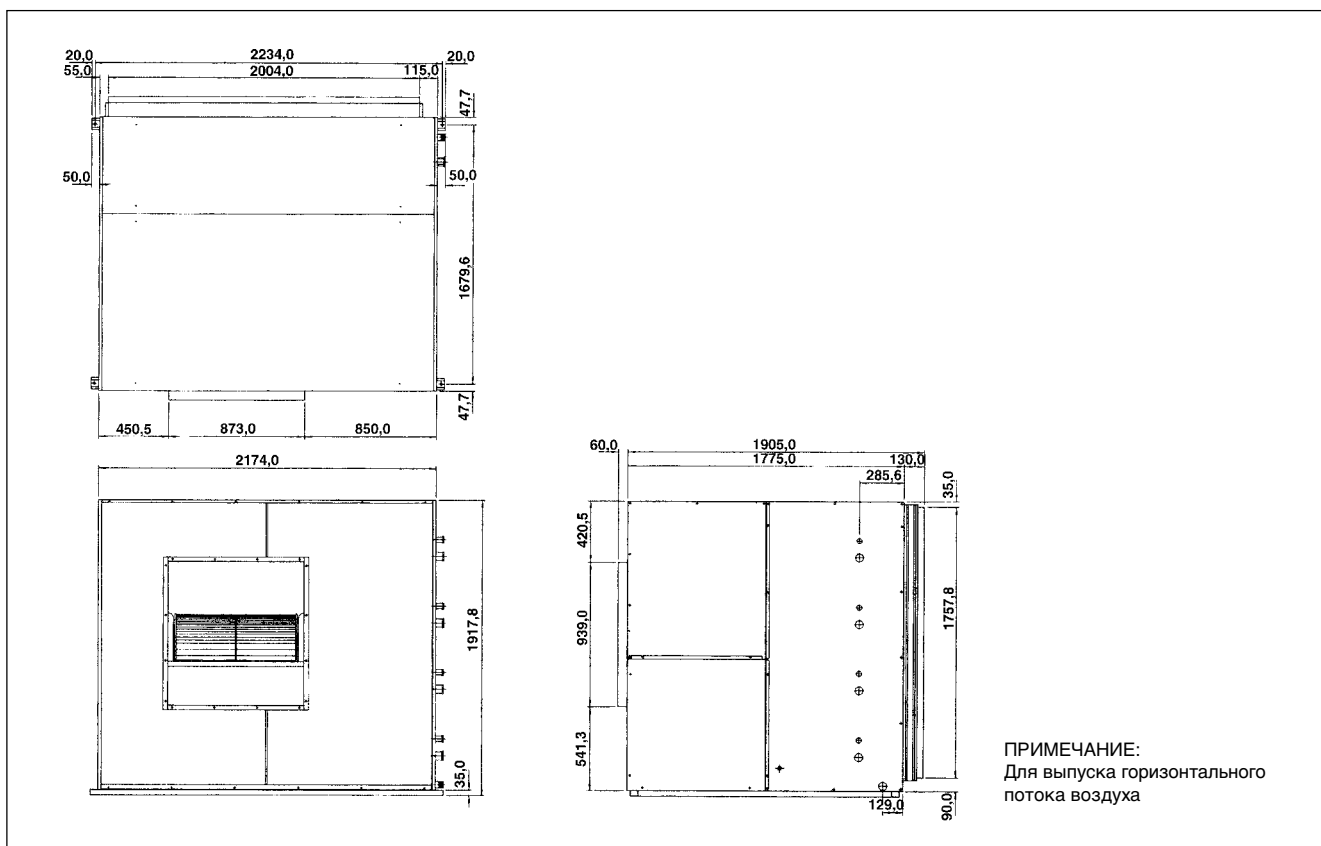

Русский



MSB10A / 15A

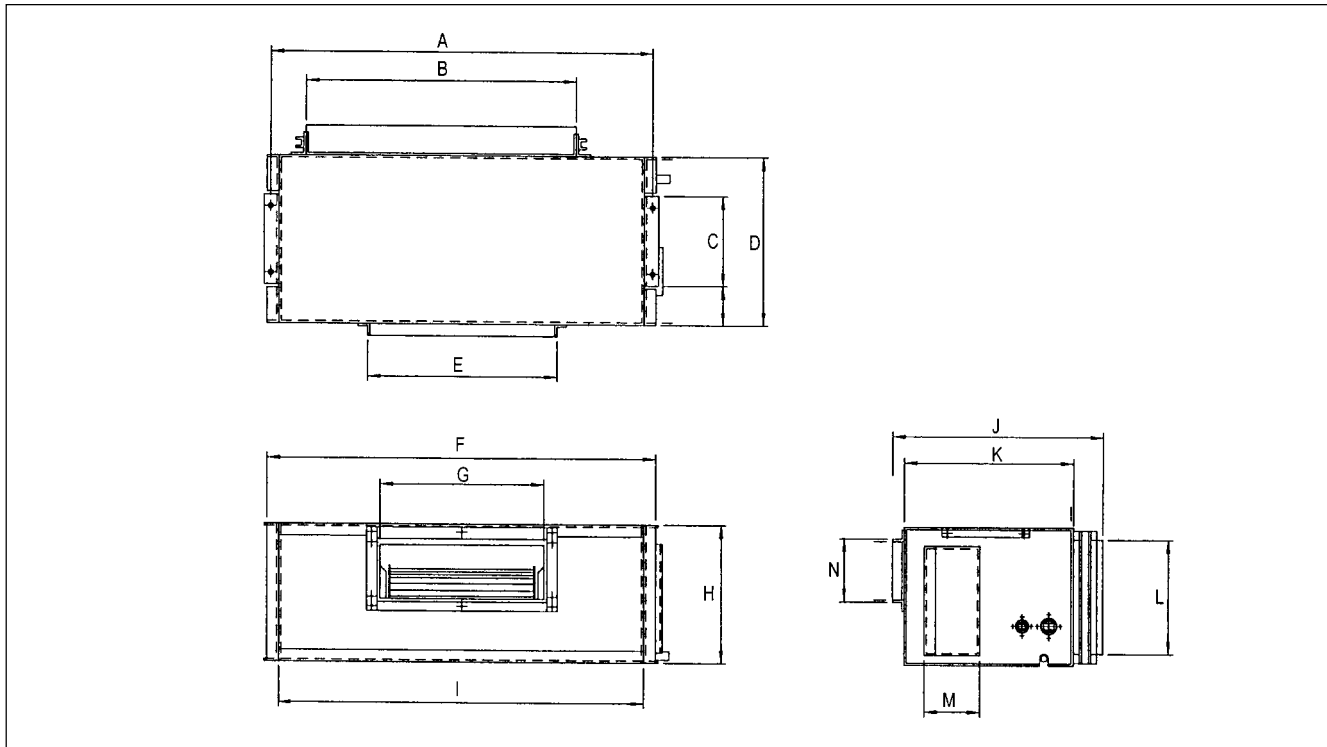

MSB20A / 25A / 30A

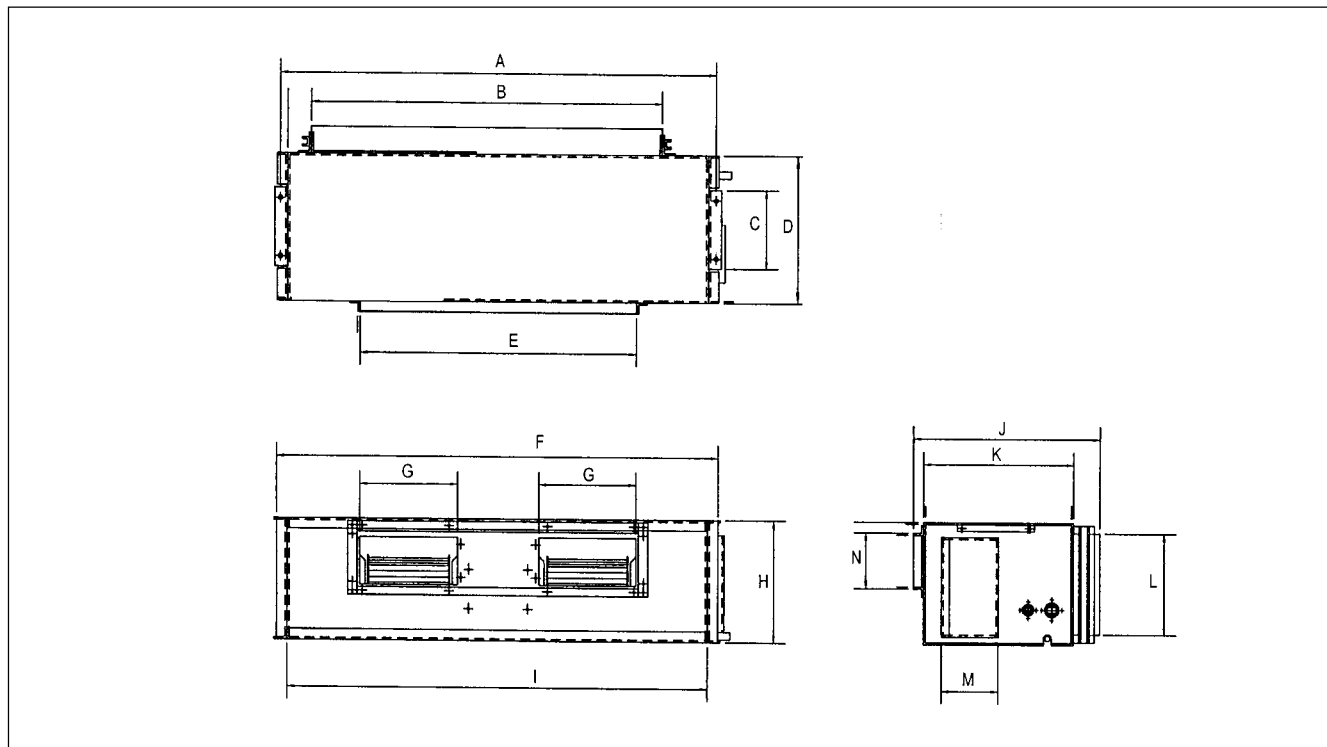

МОДЕЛЬ	A	B	C	D	E	F	G	H	I	J	K	L	M	N
MSB10A	599	399	319	419	273	589	233	305	549	535	419	234	150	98
MSB15A	797	597	319	419	273	787	233	305	747	535	419	234	150	98
MSB20A	932	732	319	419	666	922	233	305	882	535	419	234	150	98
MSB25A	1089	889	319	419	666	1079	233	305	1039	535	419	234	150	98
MSB30A	1267	1067	319	419	732	1257	233	305	1217	535	419	234	150	98



HSB30A / 40A / 50A / 60A / 30AR / 40AR / 50AR / 60AR

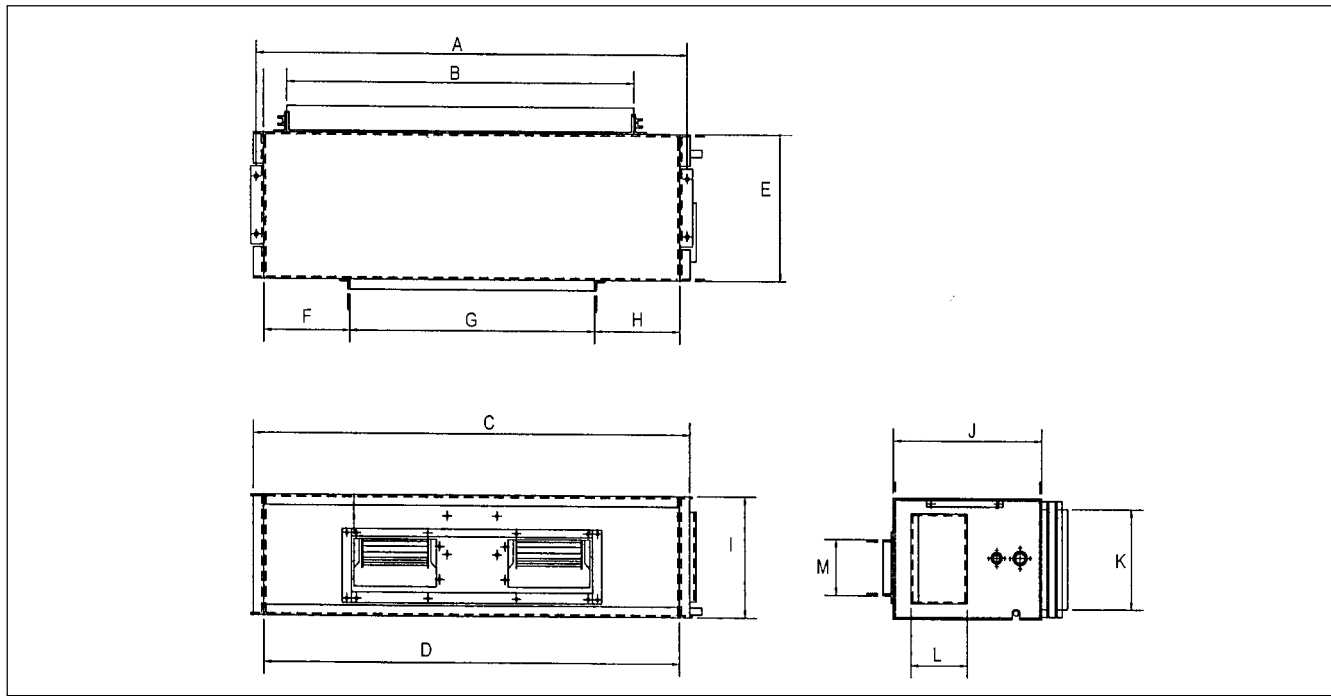

МОДЕЛЬ	A	B	C	D	E	F	G	H	I	J	K	L	M
HSB30A/AR	980	780	970	930	475	87	756	87	384	591	313	152	162
HSB40A/AR	1100	900	1090	1050	475	147	756	147	384	591	313	152	162
HSB50A/AR	1350	1150	1340	1300	475	272	756	272	384	591	313	152	162
HSB60A/AR	1550	1315	1540	1500	475	372	756	372	384	591	313	152	162

SL10B / 15B / 20B / 25B / 30B

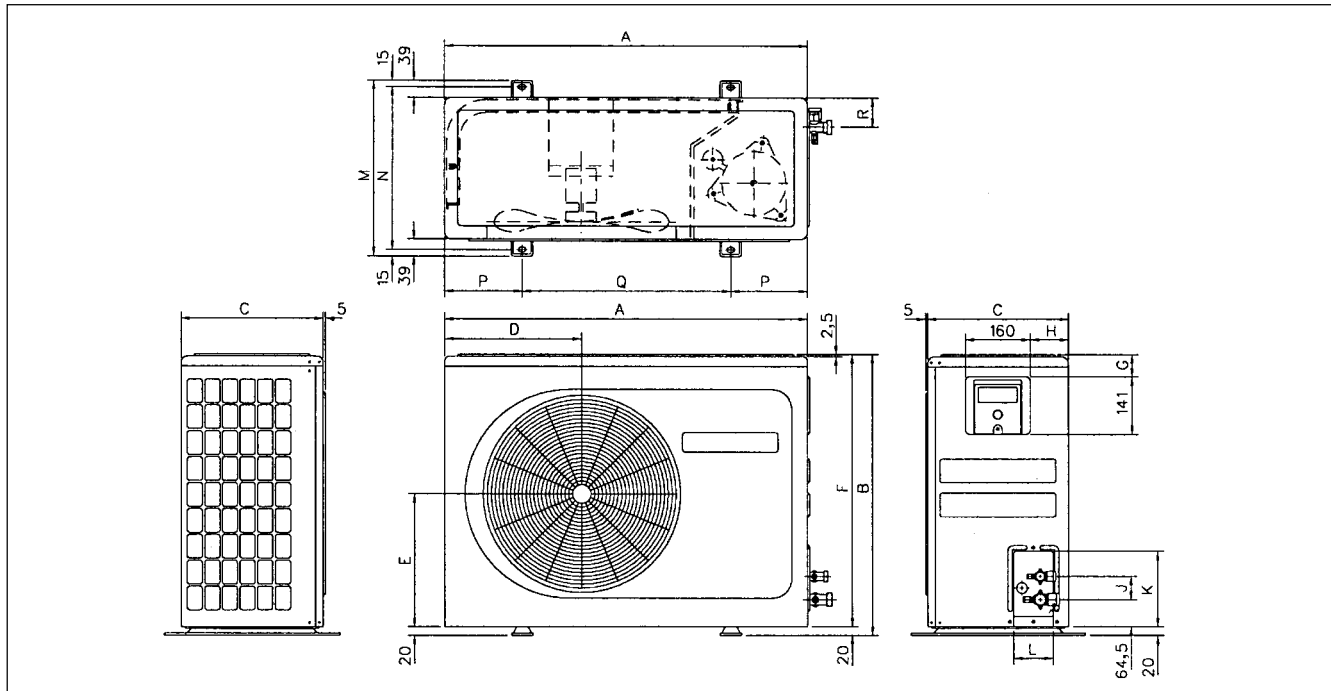

МОДЕЛЬ	A	B	C	D	E	F	G	H	J	K	L	M	N	P	Q	R
SL10B	740	494	270	266	233	474	52	60	54	166	92	348	318	129	482	68,5
SL15B	740	494	270	266	233	474	52	60	54	166	92	348	318	129	482	78,5
SL20B	840	646	330	297	309	626	46	90	64	177	106	408	378	124	492	78,5
SL25B	840	646	330	297	309	626	46	90	64	177	106	408	378	124	492	78,5
SL30B	840	646	330	297	309	626	46	90	64	177	106	408	378	124	492	78,5

Русский



SL30C / 40C / 50C / 60C / 30CR / 40CR / 50CR

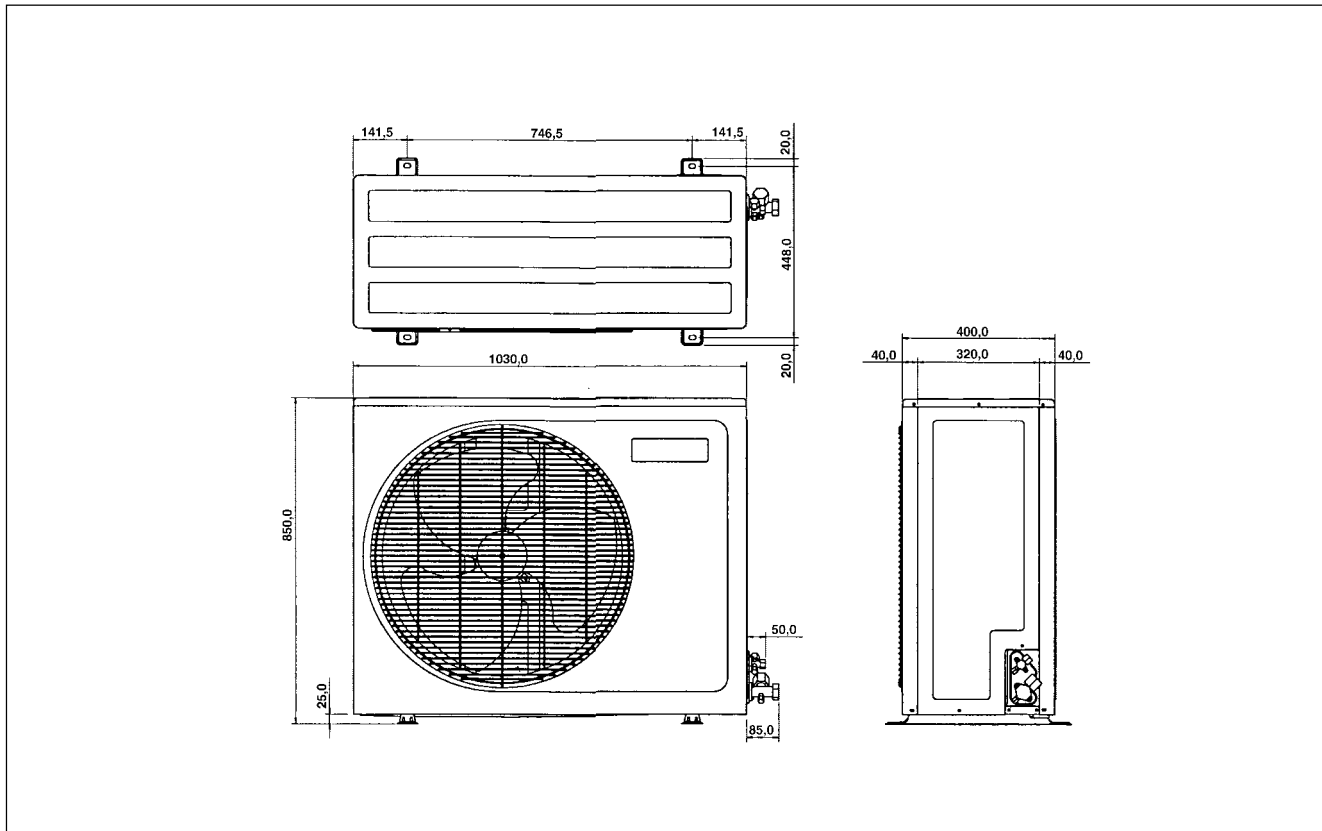

MSS 75B / 100B / 125B / 100BR

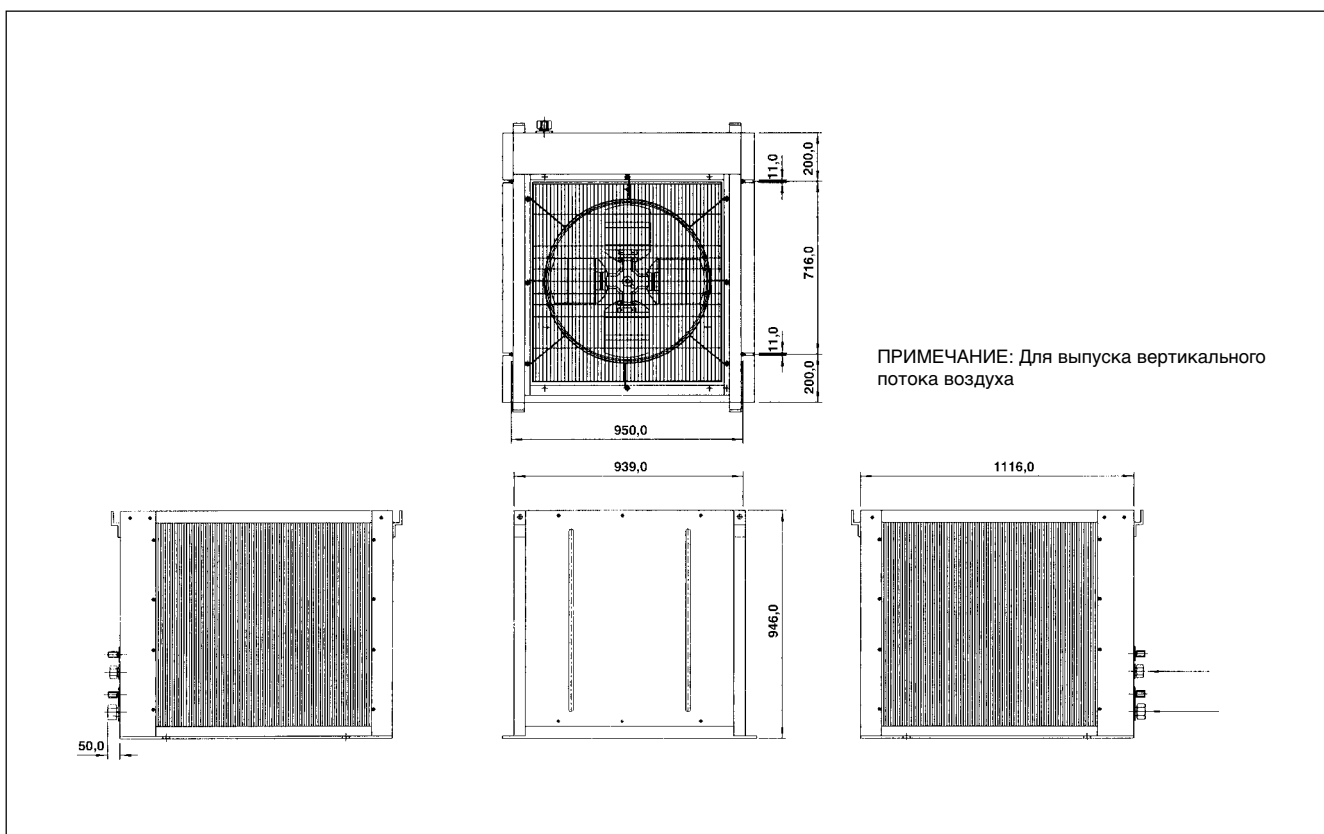



MSS60C / 75C / 60CR / 75CR

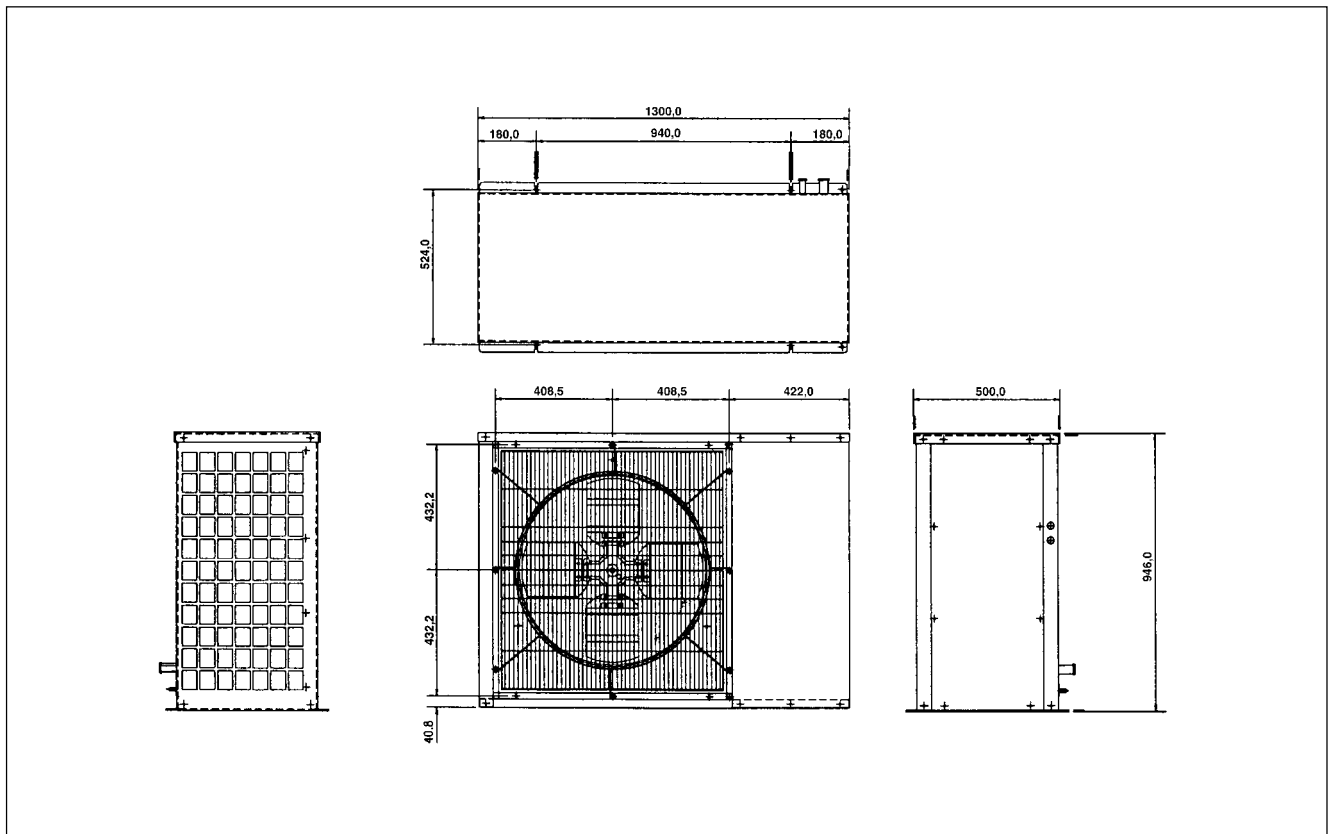

MSS100C

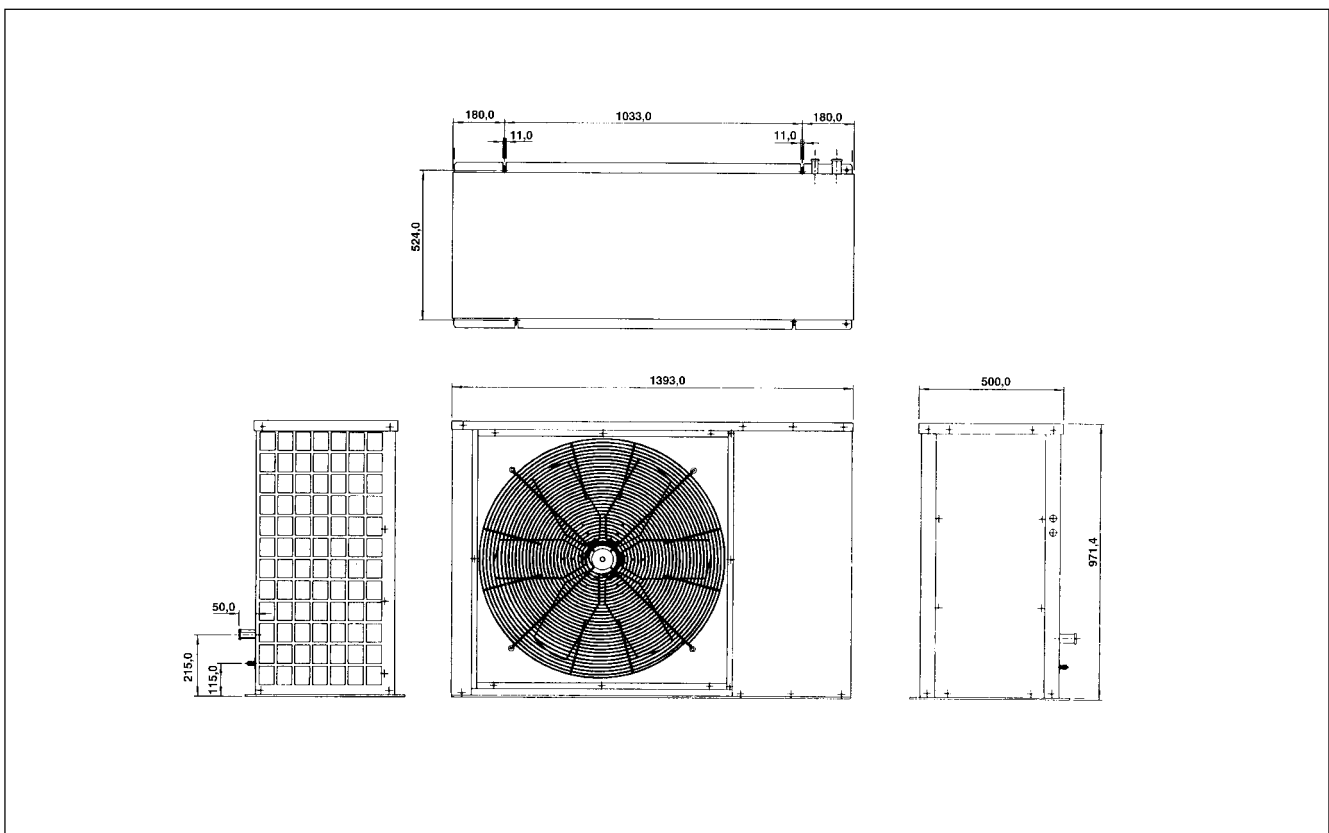

Русский





MSS 150C / 125BR

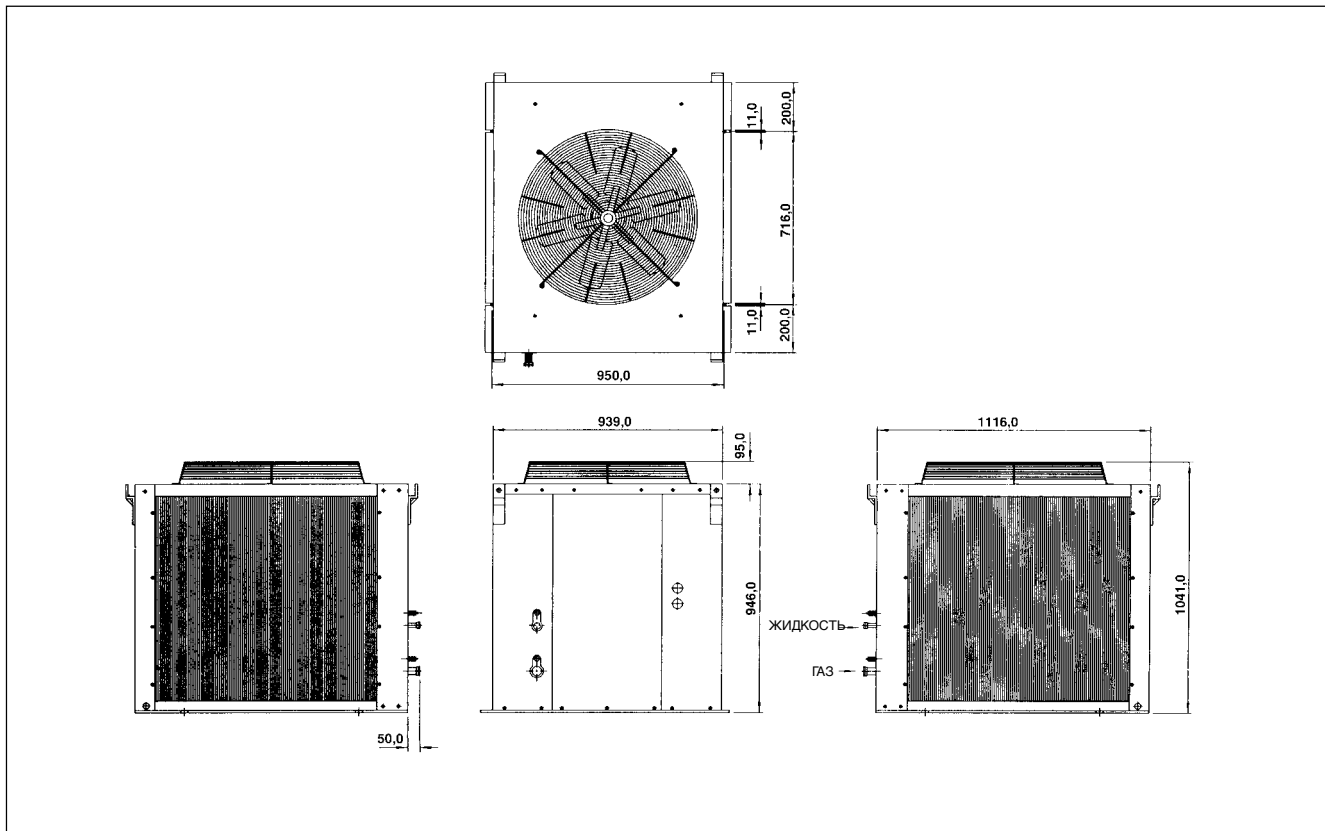



УСТАНОВКА КОМНАТНОГО БЛОКА

УСТАНОВКА

Удостоверьтесь, что несущие крепежи достаточно крепки для поддержания массы модуля. Установите подвесные крепежи, проверьте соответствие с модулем. Проверьте надежность скоб и что основание подвешенного модуля находилось в горизонтальном положении в обеих плоскостях, учитывая угол наклона для дренажа, как это рекомендуется на рисунке.

Проверьте угол наклона для дренажа нижеследующим.

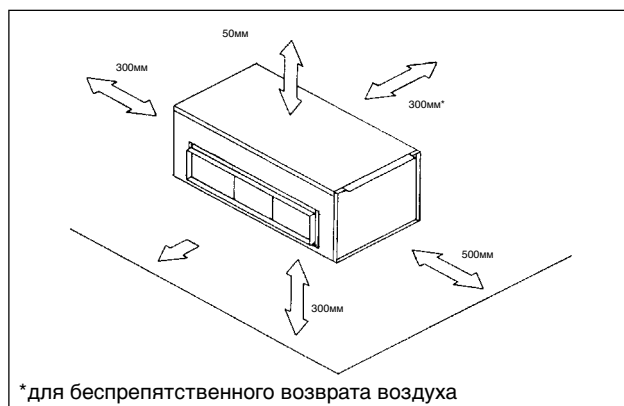
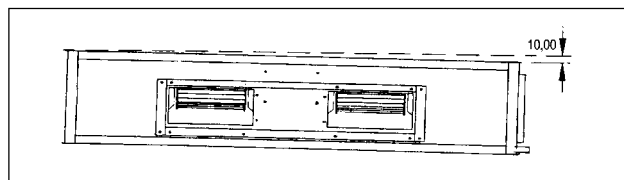

Обеспечьте пространство для обслуживания и оптимального потока воздуха как показано на рисунке.

Внутренний модуль должен быть установлен так, чтобы не произошло столкновения выпуска холодного воздуха с выпуском наружного воздуха. Оставьте пространство для установки.

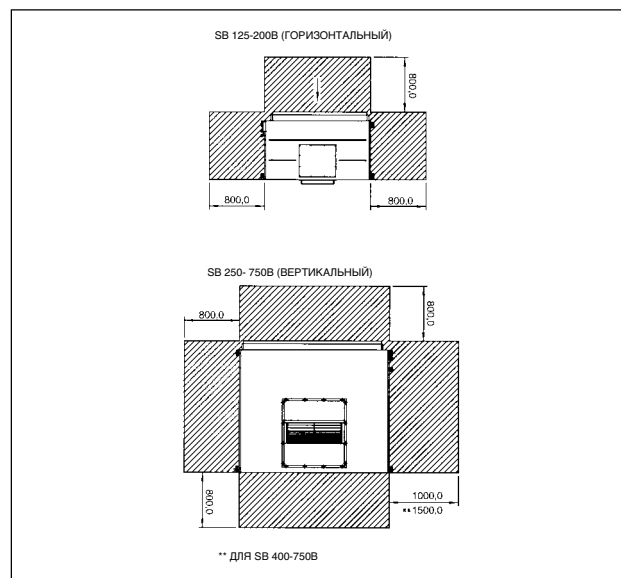

УСТАНОВКА НАРУЖНОГО БЛОКА

МЕСТО ДЛЯ УСТАНОВКИ

Установите внешний модуль так, чтобы горячий воздух внешнего модуля не попал обратно в модуль (аналогично ситуации с коротким замыканием выпуска воздуха). Обеспечьте достаточное пространство для технического обслуживания вокруг модуля.

Удостоверьтесь, что обеспечен беспрепятственный поток воздуха вовнутрь и наружу модуля. Удалите все, что препятствует впуску и выпуску воздуха.

Место должно быть легкопроветриваемо, так что модуль мог забирать и распространять большой объем воздуха, таким образом понижая температуру.

Место, способное выдержать вес внешнего модуля и обеспечить изоляцию шума и вибраций.

Место, защищенное от прямых солнечных лучей. Иначе, при необходимости установите навес для защиты.

Место, где можно осуществить дренаж дождевых вод и вод в результате оттаивания.

Место, которое не заматывается снегом.

Место, где выпускное отверстие не расположено против сильных ветров.

Место, в котором выпуск воздуха и уровень шума работы не будет беспокоить соседей.

Расположение установки не должно быть в местах повышенной концентрации пыли или паров масел.

Когда два или более внешних модуля устанавливаются в одном месте, они должны быть расположены так, чтобы один модуль не забирал выпускаемый воздух другого.

Это относится к двум и более модулям, установленных друг над другом. Все модули должны быть направлены в одном направлении, или противоположное направление (задней частью друг к другу), так чтобы не случилось замыкание воздухом.

Осторожно

Если модуль конденсации работает в атмосфере, содержащие масла (включая машинные масла), солей (район побережья), сероводородного газа (вблизи горячего источника или предприятия по производству растительного масла), то эти вещества могут привести к поломке модуля.



ПРОСТРАНСТВО ДЛЯ УСТАНОВКИ

Внешний модуль должен быть установлен так, чтобы не произошло короткое замыкание выпуска воздуха, или обеспечить беспрепятственный поток воздуха.

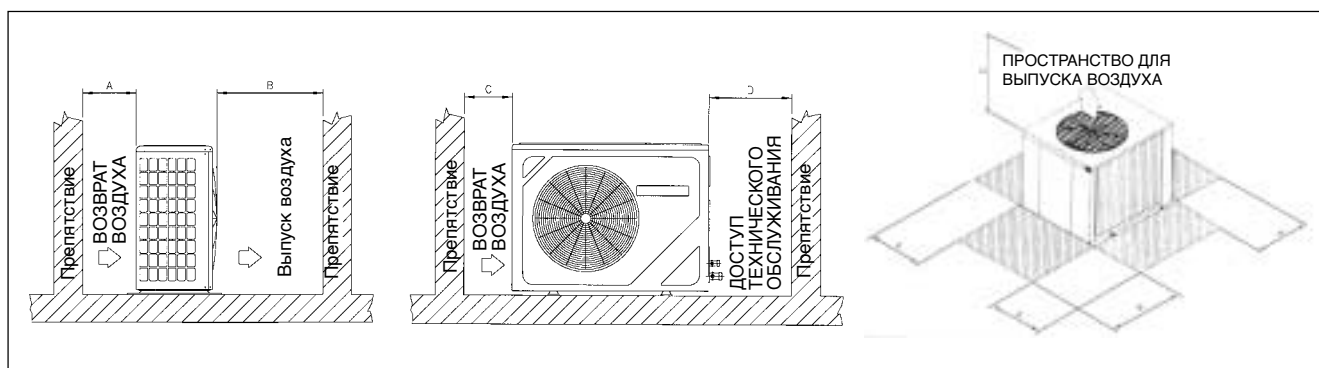

Мин. Расстояние (мм)	A	B	C
30/40/50	300	1000	300
60/75	300	1200	500
100/125/150	300	1000	1500

ПРОВЕДЕНИЕ ТРУБОПРОВОДОВ ХЛАДАГЕНТА

МАКСИМАЛЬНАЯ ДЛИНА ТРУБЫ И МАКСИМАЛЬНОЕ ЧИСЛО СГИБОВ

Если труба слишком длинна, то мощность и надежность уменьшатся, и с числом сгибов, сопротивление трубопроводной системы потоку хладагента увеличивается, понижая эффективность работы. Это может отрицательно повлиять на работу компрессора. Попробуйте выбрать кратчайший путь и следуйте рекомендациям данных в таблице внизу:-

МОДЕЛЬ	SL30C/CR	SL40C/CR	SL50C/CR	MSS60C/CR SL60C/CR	MSS75C/CR 100B/BR/125B/BR 150C
Макс. длина	20м	20м	20м	35м	35м
Макс. подъем	10м	10м	10м	20м	20м
Макс. число сгибов	10	10	10	10	10

Сгибание должно проводиться осторожно, чтобы не повредить трубу. Для сгибания по возможности используйте трубогибочное оборудование.

Осторожно

Наши гарантии по функционированию кондиционеров однозначно недействительны в случае, если высота, длина и/или число сгибов установленной системы трубопроводов охлаждения выходят за вышеуказанные пределы.



ПРОВЕДЕНИЕ ТРУБОПРОВОДОВ И СОЕДИНЕНИЕ МУФТОЙ (РАЗВАЛЬЦОВОЧНОЙ ГАЙКОЙ)

- Не используйте грязную или поврежденную трубную обвязку. Если любая труба, испаритель или конденсатор были открыты на 15 секунд или более, то откачайте воздух и прочистите доступным хладагентом. В общем, не снимайте пластиковое покрытие, резиновые пробки и латунные гайки с клапанов, штуцеров, труб и радиатора до тех пор, пока он не готов для соединения подачи газа или жидкости в клапана или штуцеры.
- Если требуется пайка, то удостоверьтесь, что газ азот проходит через трубопровод и соединения, где проводится пайка. Это позволит избежать формирования копоти на внутренней стороне медных труб.
- Режьте трубу постепенно, медленно подавая полотно резака. Чрезмерное усилие и глубокий разрез вызовут деформацию трубы и появление нежелательных выгибов. Смотрите рисунок.
- Уберите заусенцы с краев среза трубы съемником как показано на рисунке П. Это позволит избежать неровности на поверхности, которая приведет к утечке газа. Держите конец трубы вниз, чтобы предотвратить попадание металлических частиц в трубу.
- Вставьте штуцерные гайки, установленные на соединяющие концы как внутреннего модуля, так и внешнего модуля, на медные трубы.
- Точная длина трубы, выступающей из лицевой поверхности матрицы, определена развальцовочным инструментом. Смотрите рисунок. В таблице показаны параметры матриц империл и риджид.
- Надежно установите трубу в развальцовочной матрице. Отцентрируйте положение развальцовочной матрицы и развальцовочного пробойник, и хорошо закрепите пробойник.

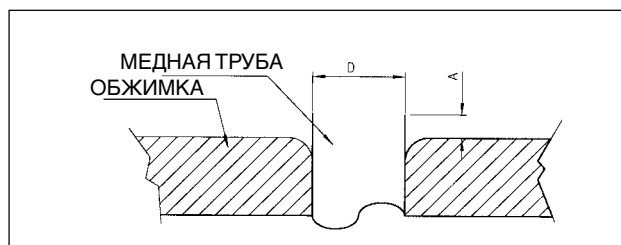
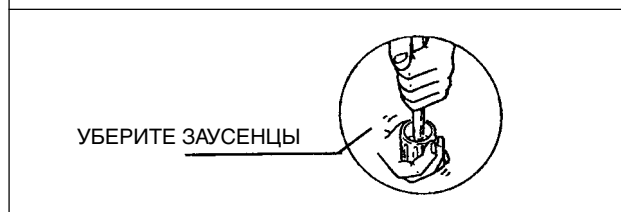
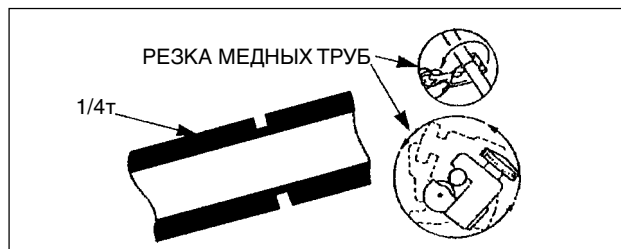

Ø ТРУБЫ		А (мм)	
Дюйм	мм	Империл	Риджид
1/4"	6,35	1,3	0,7
3/8"	9,52	1,6	1,0
1/2"	12,70	1,9	1,3
5/8"	15,88	2,2	1,7
3/4"	19,05	2,5	2,0

СОЕДИНЕНИЕ ТРУБОПРОВОДОВ К БЛОКАМ

- Отцентрируйте положение трубы и до конца затяните штуцер усилием пальцев.
- Затем, затяните штуцер динамометрическим гаечным ключом до щелчка ключа.
- При затягивании муфты динамометрическим гаечным ключом, удостоверьтесь, что затягивание происходит в указанном стрелкой направлении.

РАЗМЕР ТРУБЫ (мм/д)	КРУТЯЩИЙ МОМЕНТ (Нм)
6,35 (1/4")	18
9,53 (3/8")	42
12,7 (1/2")	55
15,88 (5/8")	65
19,05 (3/4")	78

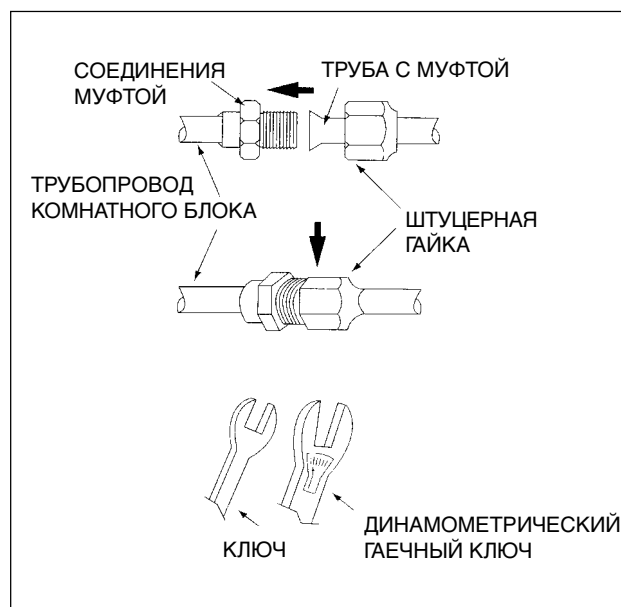

ЭЛЕКТРИЧЕСКАЯ СХЕМА

ОХЛАЖДЕНИЕ

КОМНАТНЫЙ БЛОК НАРУЖНЫЙ БЛОК	SB40B/SB50B/SB60B/SB75B/SB100B/HSB40A/HSB50A/HSB60A SL40C/SL50C/SL60C/M/SS75C/M/SS100C/SL40C/SL50C/SL60C
Диапазон напряжения	380В-415В /3ф /50Гц
Сечение шнура сети Количество проводников а) Комнатный блок б) Наружный блок	– 5
Кабель межсоединения Количество проводников	4

ВАЖНО: Эти данные, представленные в таблице, только для принятия во внимание, они должны быть сравнены и выбраны для того, чтобы они отвечали местным положениям/государственным стандартам. Они также зависят от типа установки и сечения используемых проводников.

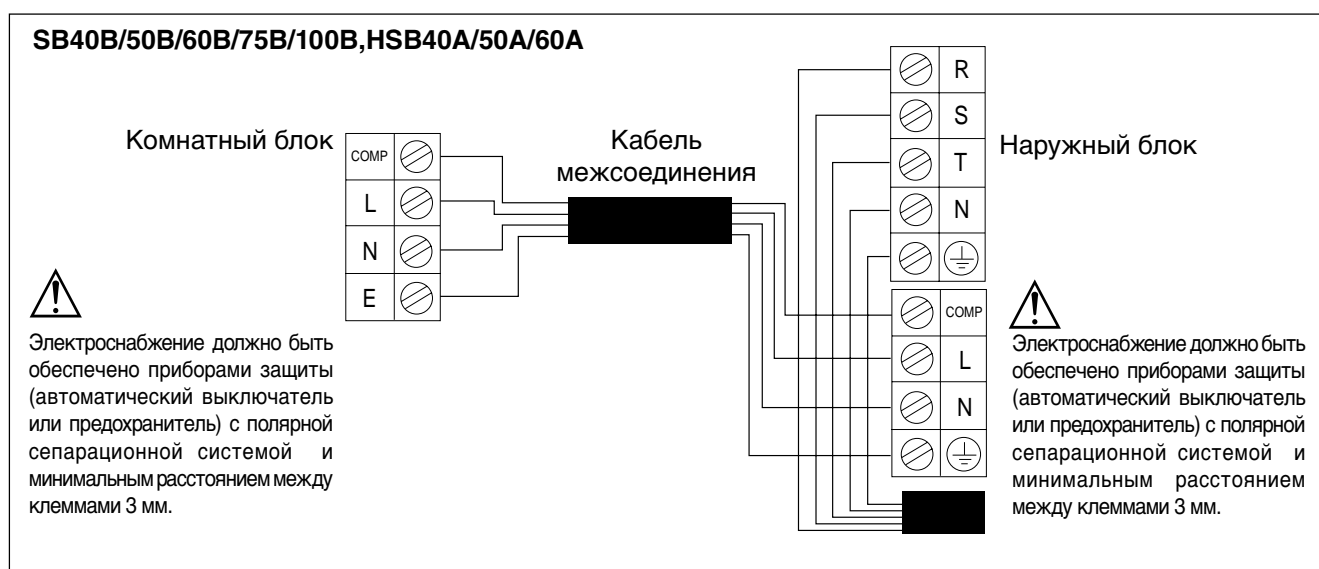

КОМНАТНЫЙ БЛОК НАРУЖНЫЙ БЛОК	SB75B MSS75C
Диапазон напряжения	380В-415В /3ф /50Гц
Сечение шнура сети Количество проводников а) Комнатный блок б) Наружный блок	– 5
Кабель межсоединения Количество проводников	4

ВАЖНО: Эти данные, представленные в таблице, только для принятия во внимание, они должны быть сравнены и выбраны для того, чтобы они отвечали местным положениям/государственным стандартам. Они также зависят от типа установки и сечения используемых проводников.

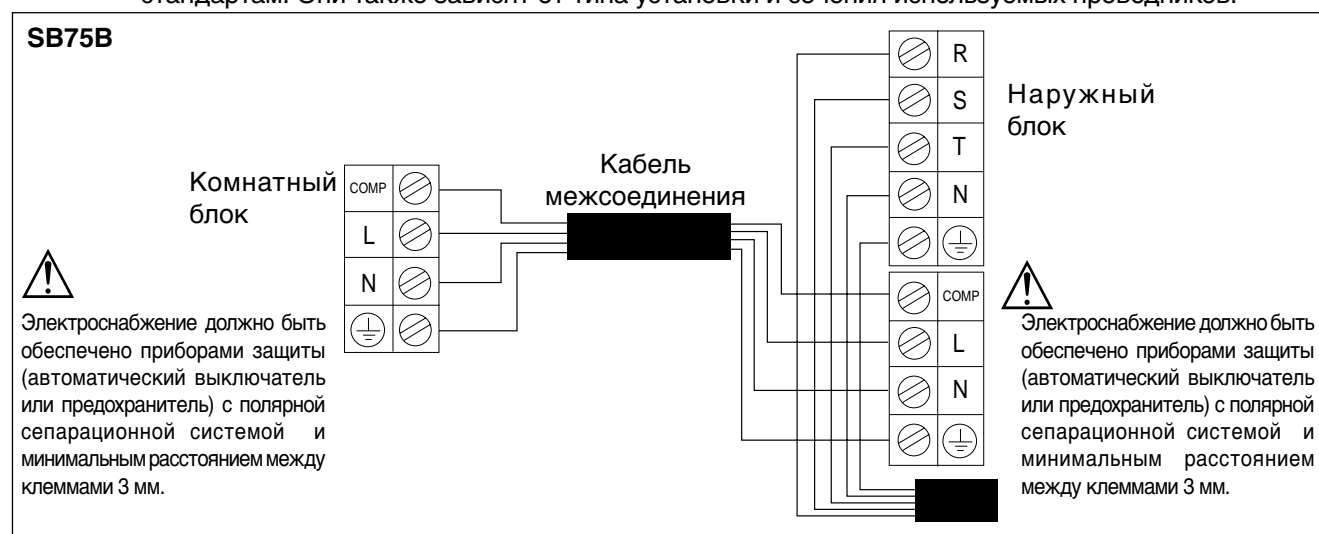



КОМНАТНЫЙ БЛОК НАРУЖНЫЙ БЛОК	SB125B/150B/200B/250B/300B/400B/450B/500B/650B/750B/125C/150C MSS75B/MSS100B/MSS125B/MSS150C/MSS75C/MSS100C/MSS125C
Диапазон напряжения	380В-415В /3ф /50Гц
Сечение шнура сети	
Количество проводников	
а) Комнатный блок	5
б) Наружный блок	5
Кабель межсоединения	1
Количество проводников	

ВАЖНО: Эти данные, представленные в таблице, только для принятия во внимание, они должны быть сравнены и выбраны для того, чтобы они отвечали местным положениям/государственным стандартам. Они также зависят от типа установки и сечения используемых проводников.

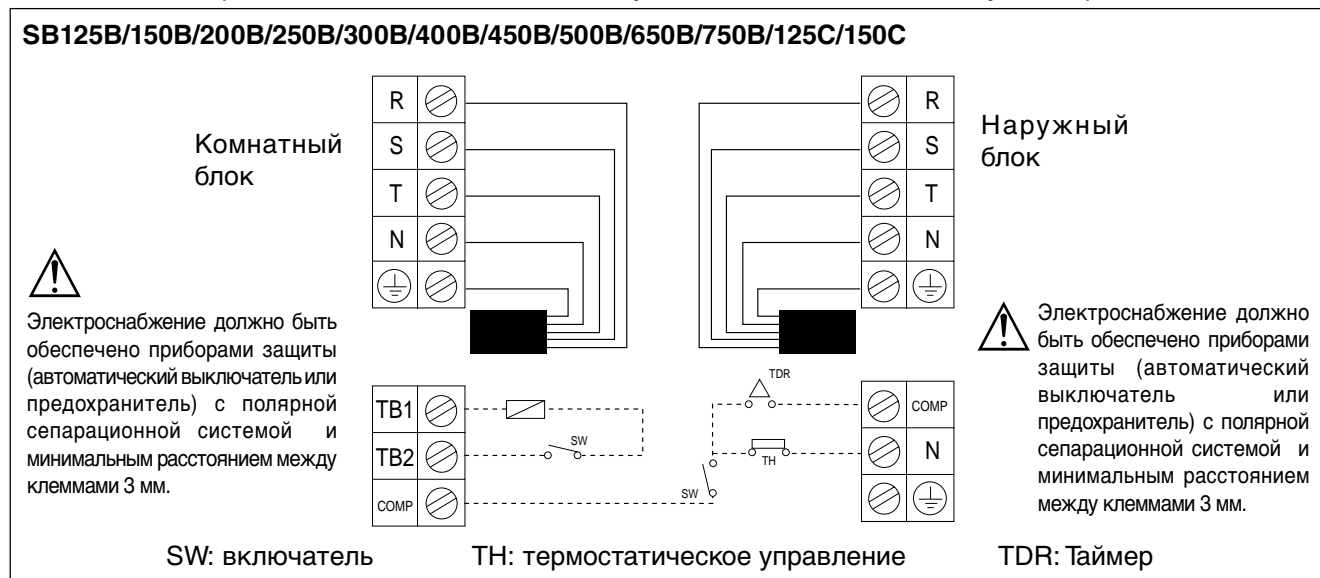

КОМНАТНЫЙ БЛОК НАРУЖНЫЙ БЛОК	SB40BR/SB50BR/SB60BR/SB75BR/HSB40AR/HSB50AR/HSB60AR/SB100BR MSS40BR/MSS50BR/MSS60CR/MSS75CR/MSS40BR/MSS50BR/MSS60CR/ SL40CR/SL50CR/SL40CR/SL50CR/MSS100BR
Диапазон напряжения	380В-415В /3ф /50Гц
Сечение шнура сети	
Количество проводников	
а) Комнатный блок	-
б) Наружный блок	5
Кабель межсоединения	7
Количество проводников	

ВАЖНО: Эти данные, представленные в таблице, только для принятия во внимание, они должны быть сравнены и выбраны для того, чтобы они отвечали местным положениям/государственным стандартам. Они также зависят от типа установки и сечения используемых проводников.

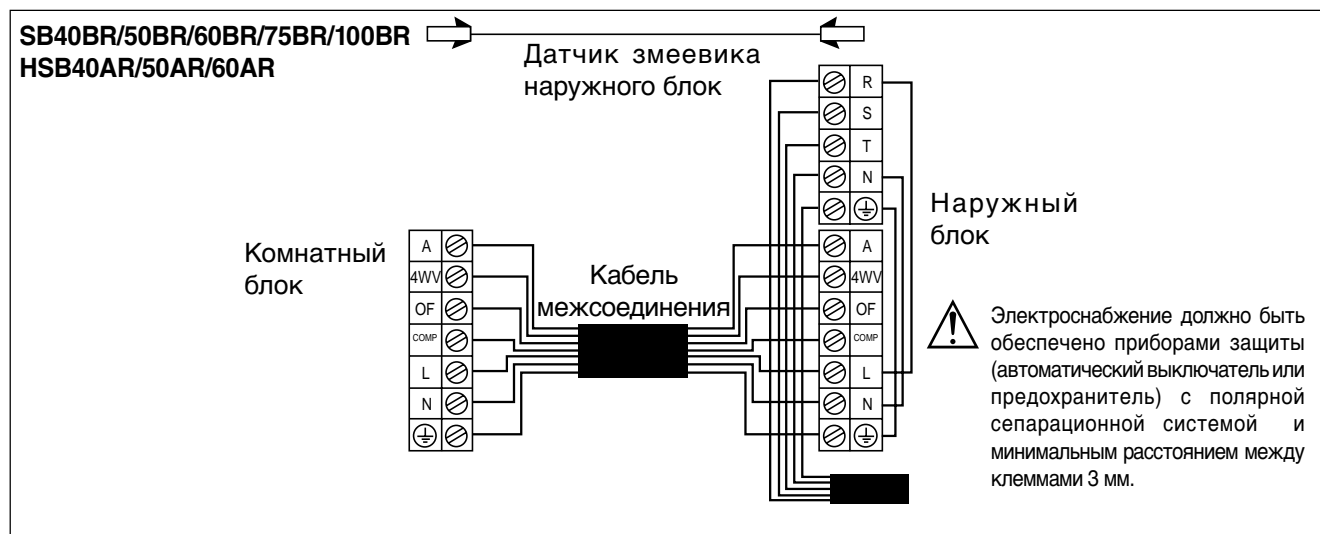

Русский



КОМНАТНЫЙ БЛОК НАРУЖНЫЙ БЛОК	SB125CR MSS125BR
Диапазон напряжения	380В-415В /3ф /50Гц
Сечение шнура сети	
Количество проводников	
a) Комнатный блок	3
b) Наружный блок	5
Кабель межсоединения	7
Количество проводников	

ВАЖНО: Эти данные, представленные в таблице, только для принятия во внимание, они должны быть сравнены и выбраны для того, чтобы они отвечали местным положениям/государственным стандартам. Они также зависят от типа установки и сечения используемых проводников.

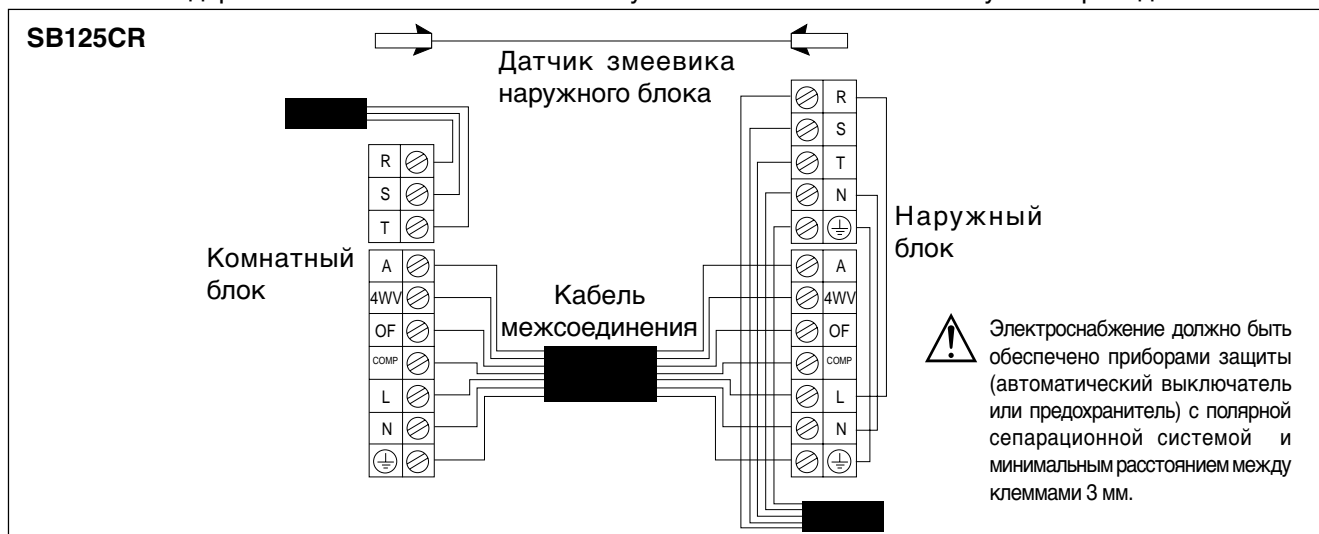

КОМНАТНЫЙ БЛОК НАРУЖНЫЙ БЛОК	HSB30A MSS30A / SL30C
Диапазон напряжения	220В-240В / 1ф / 50Гц
Сечение шнура сети	
Количество проводников	
a) Комнатный блок	3
b) Наружный блок	–
Кабель межсоединения	4
Количество проводников	

ВАЖНО: Эти данные, представленные в таблице, только для принятия во внимание, они должны быть сравнены и выбраны для того, чтобы они отвечали местным положениям/государственным стандартам. Они также зависят от типа установки и сечения используемых проводников.

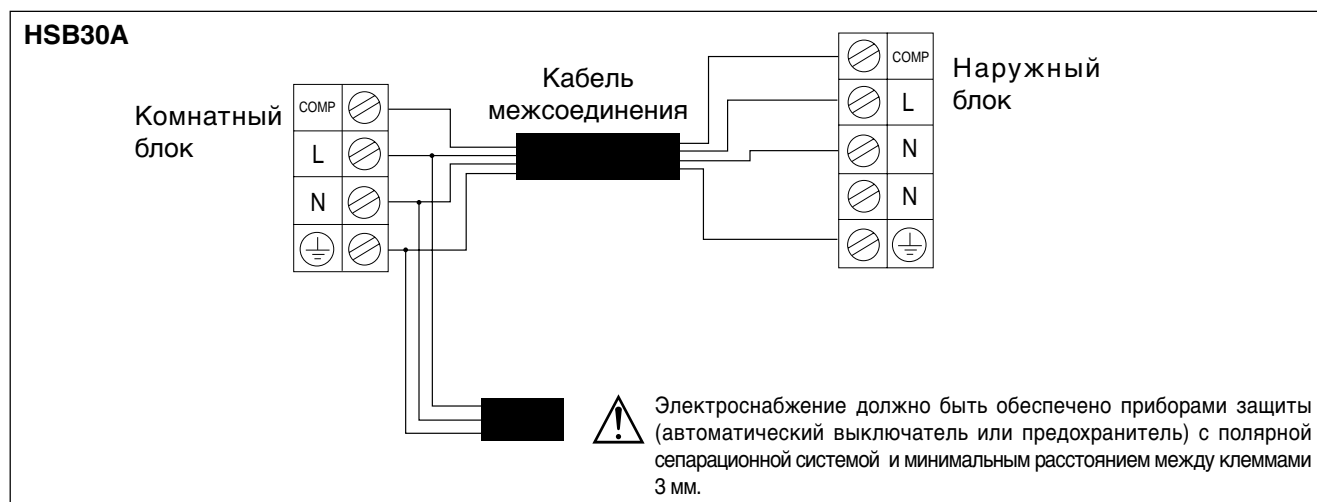

КОМНАТНЫЙ БЛОК НАРУЖНЫЙ БЛОК	MSB10A SL10B	MSB15A SL15B	MSB20A SL20B	MSB25A SL25B	MSB30A SL30B
Диапазон напряжения	220В-240В / 1ф / 50Гц				
Сечение шнура сети Количество проводников а) Комнатный блок б) Наружный блок	3 -				
Кабель межсоединения Количество проводников	3				

ВАЖНО: Эти данные, представленные в таблице, только для принятия во внимание, они должны быть сравнены и выбраны для того, чтобы они отвечали местным положениям/государственным стандартам. Они также зависят от типа установки и сечения используемых проводников.

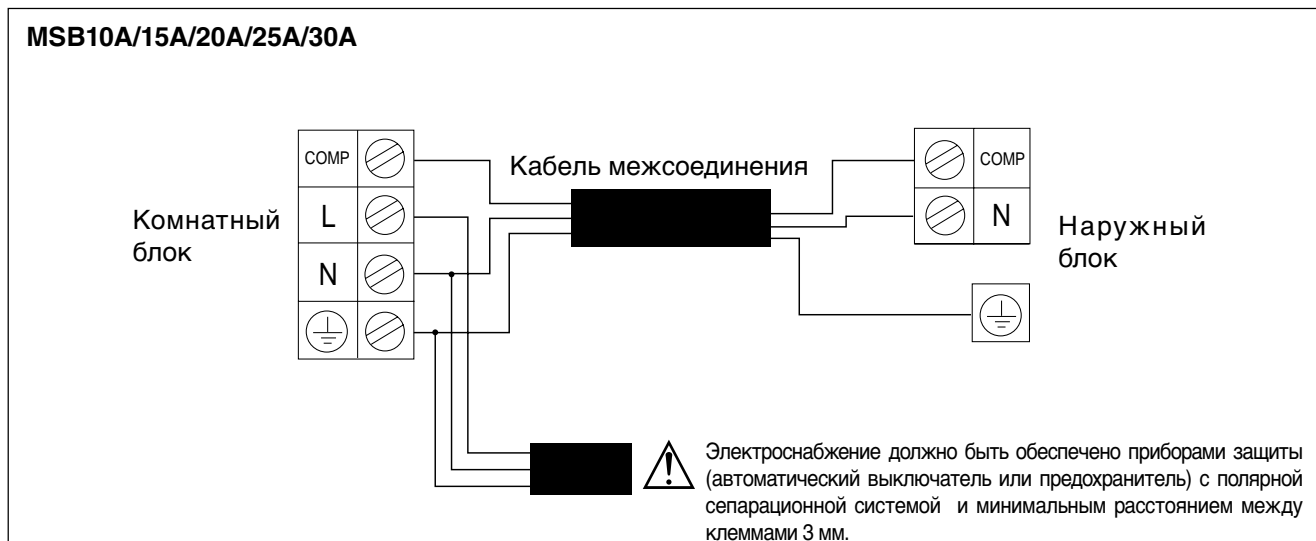

ОБОГРЕВАТЕЛЬНЫЙ НАСОС

КОМНАТНЫЙ БЛОК НАРУЖНЫЙ БЛОК	HSB30AR SL30CR
Диапазон напряжения	220В-240В / 1ф / 50Гц
Сечение шнура сети Количество проводников а) Комнатный блок б) Наружного блока	- 3
Кабель межсоединения Количество проводников	7

ВАЖНО: Эти данные, представленные в таблице, только для принятия во внимание, они должны быть сравнены и выбраны для того, чтобы они отвечали местным положениям/государственным стандартам. Они также зависят от типа установки и сечения используемых проводников.

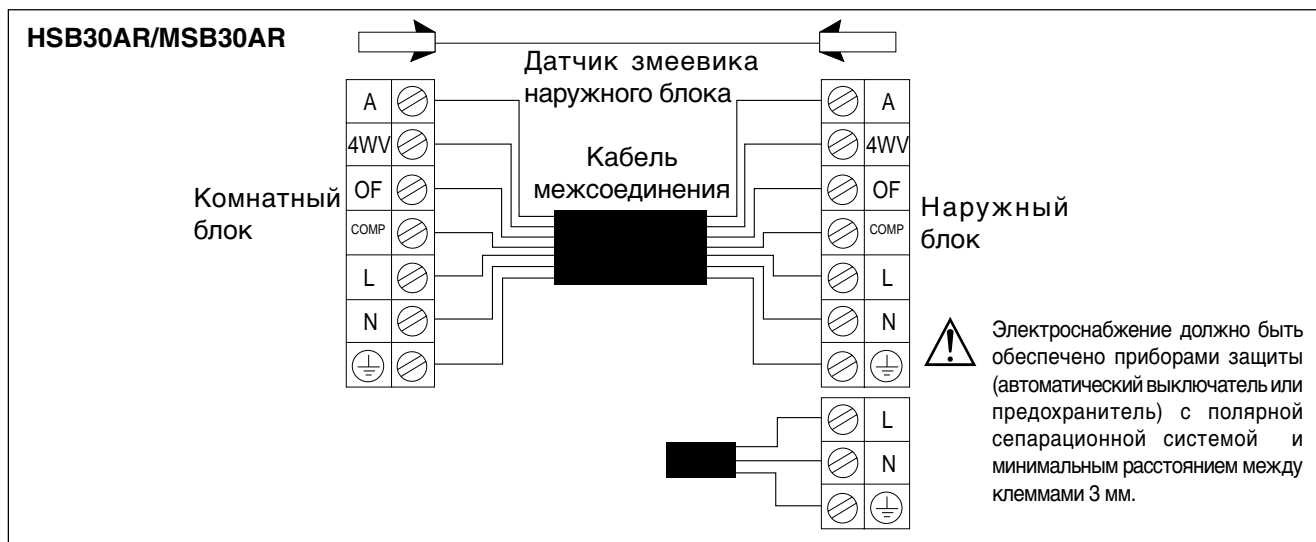

КОМНАТНЫЙ БЛОК НАРУЖНЫЙ БЛОК	MSB10AR SL10BR	MSB15AR SL15BR	MSB20AR SL20BR	MSB25AR SL25BR
Диапазон напряжения	220В-240В / 1ф / 50Гц			
Сечение шнура сети Количество проводников а) Комнатный блок б) Наружный блок			3	-
Кабель межсоединения Количество проводников			5	

ВАЖНО: Эти данные, представленные в таблице, только для принятия во внимание, они должны быть сравнены и выбраны для того, чтобы они отвечали местным положениям/государственным стандартам. Они также зависят от типа установки и сечения используемых проводников.

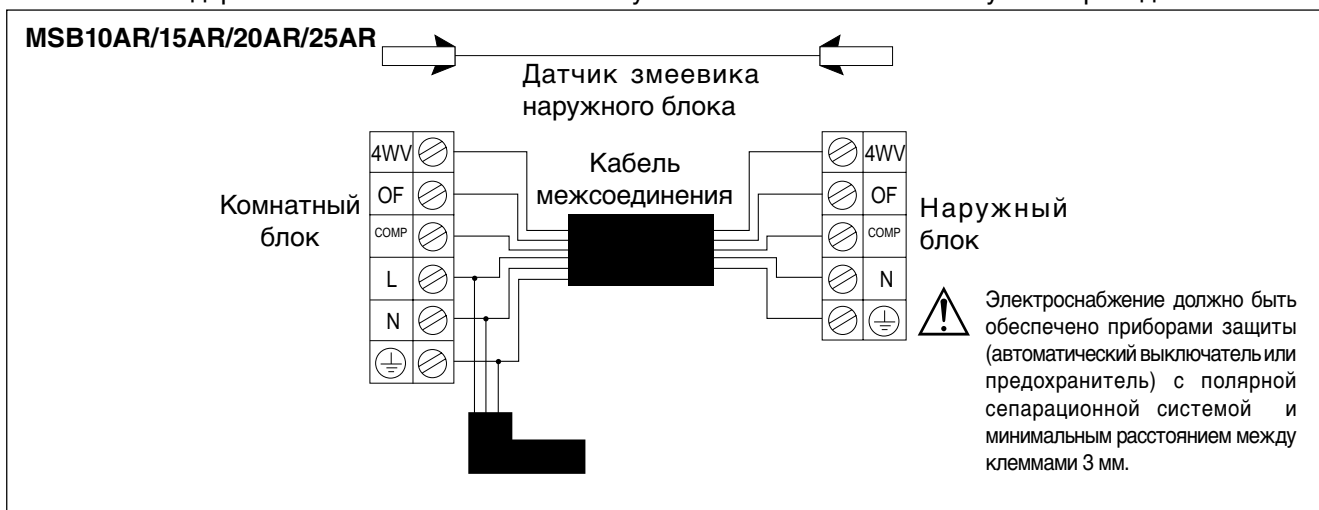

КОМНАТНЫЙ БЛОК НАРУЖНЫЙ БЛОК	SB150BR/200BR/250BR/300BR/350BR/400BR/500BR
Диапазон напряжения	220В-240В / 1ф / 50Гц
Сечение шнура сети Количество проводников а) Комнатный блок б) Наружный блок	5 5
Кабель межсоединения Количество проводников	8

ВАЖНО: Эти данные, представленные в таблице, только для принятия во внимание, они должны быть сравнены и выбраны для того, чтобы они отвечали местным положениям/государственным стандартам. Они также зависят от типа установки и сечения используемых проводников.

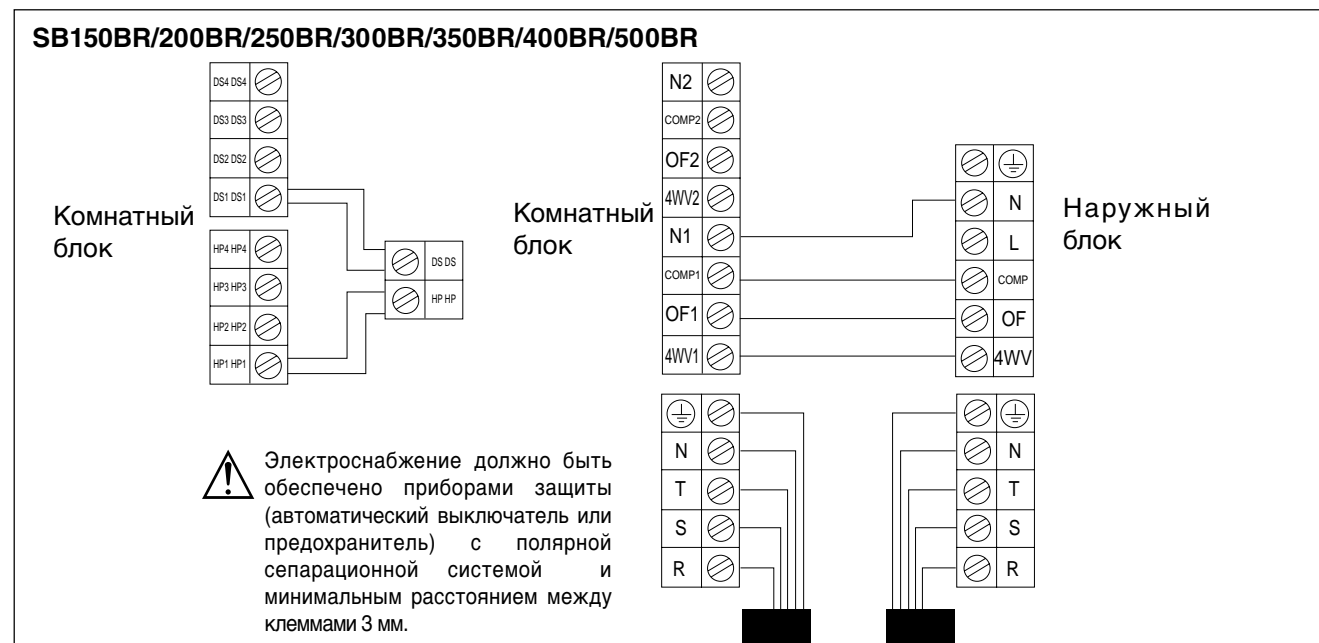

ОТКАЧКА ВОЗДУХА И ЗАПРАВКА

Откачка воздуха необходима для ликвидации влаги и воздуха из системы. Серия II комнатного блока снабжена муфтовыми клапанами.

ОТКАЧКА ВОЗДУХА

Перед откачкой воздуха, проверьте нет ли утечки в системе охлаждения. После того, как насосная система правильно подсоединена, соедините гибкие шланги к соответствующим штуцерам как показано на рисунке. Удостоверьтесь, что гибкие шланги от заправочных штуцеров соединены с вакуумным насосом через стандартные обслуживающие клапана и манометры (распределительная коробка). Откачайте воздух из системы кондиционера на не менее, чем 500 микрон ртутного столба. Когда в системе происходит откачка воздуха, блок не включайте.

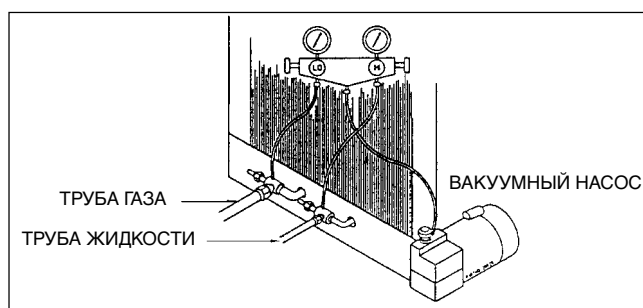

ЗАПРАВКА

Перед заправкой давление откаченного воздуха должно быть 500 микрон ртутного столба в течение 15 минут, затем снимите вакуум заправкой хладагента R-22. Дайте блоку отработать 15 минут и удостоверьтесь, что заправка хладагента правильна посредством проверки рабочего тока, давления газопровода и трубопровода. Давление всасывающей и выпускной труб должно быть примерно в диапазоне от 75 фсдг и 275 фсдг.

После проверки того, что заправка хладагента правильна, снимите гибкий шланг с заправочных штуцеров и закройте колпачками.

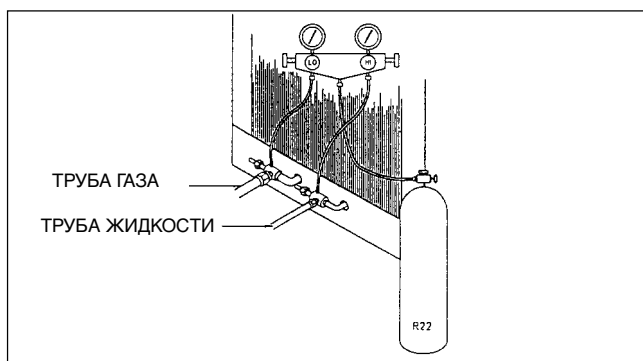

УСЛОВИЯ СТАНДАРТНОЙ РАБОТЫ

Охлаждение

Температура	Ts°C	Th°C
Минимальная комнатная температура	16	11
Максимальная комнатная температура	32	23
Минимальная наружная температура	16	11
Максимальная наружная температура	43	26

Ts : Шарик сухого термометра.

Th : Шарик смоченного термометра.

Обогрев

Температура	Ts°C	Th°C
Минимальная комнатная температура	16	-
Максимальная комнатная температура	30	-
Минимальная наружная температура	-5	-6
Максимальная наружная температура	24	18

⚠ Внимание

- Отключите сетевое питание перед обслуживанием блока кондиционера.
- НЕ вытаскивайте сетевой шнур, когда сеть ВКЛЮЧЕНА. Это может стать причиной резкой нагрузки тока, что может привести к возгоранию.

ФУНКЦИЯ БЕСПОРЯДОЧНОГО АВТОСТАРТА

Если произошло внезапное отключение тока при работающем блоке, то он автоматически возобновит тот же операционный режим при восстановлении подачи питания. (Применимо только для блоков с этой функцией)

⚠ Осторожно

Прежде чем отключить питание сети, установите переключатель ВКЛ/ВЫКЛ пульта дистанционного управления в положение "ВЫКЛ" для предотвращения срабатывания аварийного выключателя блока.

Если это не будет сделано, то двигатель вентилятора начнет сразу же работать при восстановлении питания, что представляет собой опасность для обслуживающего персонала и пользователя.



СЕРВИС И ТЕХНИЧЕСКОЕ ОБСЛУЖИВАНИЕ

УЗЛЫ ОБСЛУЖИВАНИЯ	ПРОЦЕДУРЫ ТЕХНИЧЕСКОГО ОБСЛУЖИВАНИЯ	ВРЕМЯ
Комнатный воздушный фильтр	<ol style="list-style-type: none"> Очистите от пыли фильтр пылесосом или вымойте его в теплой воде (ниже 40°C) нейтральным моющим средством. Хорошо прополощите и высушите фильтр перед установкой его обратно в блок. Не используйте бензиновые, легкоиспаряющиеся вещества или химические средства для очистки фильтра. 	<p>Не реже 2 раз в неделю.</p> <p>Чаще при необходимости.</p>
Комнатный блок	<ol style="list-style-type: none"> Очистите от грязи или пыли решетку или панель, вытирая при помощи мягкой ткани смоченной в теплой воде (ниже 40°C) нейтральным моющим средством. Не используйте бензиновые, легкоиспаряющиеся вещества или химические средства для очистки комнатного блока. 	<p>Не реже 2 раз в неделю.</p> <p>Чаще при необходимости.</p>

Осторожно

Не устанавливайте обогревательные приборы в непосредственной близости от кондиционеру. Это может привести к расплавлению пластиковой панели или ее деформации в результате высокой температуры.

МЕРЫ ПО УСТРАНЕНИЮ

При обнаружении сбоев в работе модуля кондиционера, немедленно выключите питание сети блока. Проверьте нижеследующие признаки неисправностей, причины и советы простейших мер по устранению.

НЕИСПРАВНОСТЬ	ПРИЧИНЫ/ДЕЙСТВИЯ
1. Компрессор не начинает функционирование по прошествии 3 минут после включения кондиционера.	- Защита от частого включения. Подождите от 3 до 4 минут, чтобы компрессор включился.
2. Кондиционер не работает.	<ul style="list-style-type: none"> - Отсутствие сетевого питания или требуется замена предохранителя. - Вилка не вставлена. - Существует вероятность того, что таймер задержки установлен неправильно. - Если неисправность не устранена после всех этих проверок, пожалуйста, свяжитесь с персоналом, установившего кондиционер.
3. Очень незначительный поток воздуха.	<ul style="list-style-type: none"> - Воздушный фильтр загрязнен. - Двери или окна открыты. - Забился впуск и выпуск воздуха. - Установленная температура недостаточно высока.
4. При выпуске воздуха имеется неприятный запах.	- Неприятный запах может быть вызван сигаретами, частицами дыма, парфюмерии и т.п., которые могли осесть на змеевике.
5. Конденсат на передней решетке комнатного блока.	<ul style="list-style-type: none"> - Это вызвано влагой в воздухе после продолжительного времени функционирования. - Установленная температура слишком низка, увеличьте установленную температуру и установите скорость вентилятора на высокую.
6. Вода выливается из кондиционера.	- Выключите блок и обращайтесь к дилеру.
7. Шипящий звук воздуха из кондиционера во время работы.	- Попадание хладагента на испарительный змеевик.

Если неисправность неустранима, пожалуйста, обращайтесь к Вашему местному дилеру / специалисту.

