

ИНСТРУКЦИЯ ПО МОНТАЖУ И ЭКСПЛУАТАЦИИ

Бескорпусные подпотолочные фэн-койлы серии MCW

MCW200C - MCW1200C

MCW200H - MCW1200H

MCW200F - MCW1200F

исполнение MCW EU - 3RBF-AAA1 поставляется со склада поставщика в Италии



СОДЕРЖАНИЕ:

1 Общая информация и технические характеристики	стр. 3
2 Акустические характеристики	стр. 5
3 Предельные рабочие характеристики и падение давления	стр. 7
4 Опции и аксессуары	стр. 8
5 Габаритные размеры	стр. 10
6 Устройства управления	стр. 11
7 Схема подключения	стр. 13
8 Монтаж	стр. 14
9 Техобслуживание	стр. 15
10 Устранение неисправностей	стр. 16

Меры предосторожности



ВНИМАНИЕ!

• Убедитесь в правильном подсоединении дренажного трубопровода.



В случае неправильного подсоединения дренажного трубопровода возможна утечка воды, и, как результат, намокание фурнитуры.

- Избегайте контакта с острыми углами и поверхностями теплообменника во избежание получения травм.
- Крутящий момент при подсоединении гидравлических трубопроводов не должен быть слишком высок во избежание деформации латуни или утечки воды.
- Перед сезонным зимним отключением необходимо выпустить воду из теплообменника или добавить антифриз в гидравлический контур теплообменника перед отключением во избежание его обмерзания.
- Перед отключением подачи питания необходимо установить переключатель "ON/OFF" на пульте ДУ в положение "OFF" ("Выкл"). Если этого не сделать, при возобновлении подачи питания вентиляторы агрегата начнут автоматически вращаться, представляя собой опасность для техперсонала или пользователя.
- Убедитесь, что цвета проводов наружного блока и маркировки клемм совпадают с цветом проводов и маркировками внутреннего блока.
- **ВАЖНО: НЕЛЬЗЯ ОСУЩЕСТВЛЯТЬ МОНТАЖ КОНДИЦИОНЕРА В ПРАЧЕЧНОЙ.**



ПРЕДУПРЕЖДЕНИЕ!

- Монтаж и техобслуживание агрегата должны осуществляться только квалифицированным персоналом, знакомым с местными правилами и нормами.
- Все подключение осуществляется в соответствии с национальными нормами.
- Перед началом монтажа проводов в соответствии со схемой подключения убедитесь, что номинальное напряжение агрегата соответствует значению, указанному на идентификационной табличке агрегата.
- Агрегат должен быть **ЗАЗЕМЛЕН**.
- Провода не должны соприкасаться с водяными трубопроводами или с движущимися частями двигателя вентилятора.
- Перед проведением монтажа или сервисных работ убедитесь, что агрегат **ОТКЛЮЧЕН**.
- Перед проведением сервисных работ отключите питание агрегата.
- **НЕЛЬЗЯ** вытягивать силовой провод, когда питание **ВКЛЮЧЕНО**, это может привести к удару током.
- Необходимо устанавливать агрегат и располагать силовые кабели на расстоянии более 1 м от телевизоров и радиоприемников во избежание возникновения помех.

1 Общая информация и технические характеристики

Благодаря чрезвычайной компактности и малому весу фэн-койлы этой серии идеально подходят для установки в ограниченном пространстве потолочной конструкции. В стандартную поставку входит звукоизолирующий кожух, воздушный фильтр и удлиненный поддон для сбора конденсата для применения с клапаном. Центробежные вентиляторы с загнутыми вперед лопатками статически и динамически сбалансированы, приводятся в действие однофазным двигателем, имеют три скорости стандартно и четвертую опционально.

Возможность поставки 2х- или 4х-трубной версии, возможность осуществлять замену соединений и аксессуаров, таких, как механический и электронный термостат и водяные клапаны, на месте монтажа обеспечивают максимальную гибкость и простоту применения данных агрегатов.

Модели MCW (2х-трубная система)		200C	300C	400C	600C	800C	1000C	1200C
Номин. расход воздуха (Оч. выс./Выс./Ср./Низ. ск.)	м³/ч	327/307/ 269/246	572/456 380/290	710/541 475/445	1000/785 630/510	1264/1018 863/717	1436/1234 1115/805	1785/1500 1298/1106
Внешнее статическое давление	Па	30	30	30	30	30	30	30
Общая хладопроизводит. ¹	кВт	2.2	3.4	4.2	6.1	7.1	8.2	9.8
Явная хладопроизводит. ¹	кВт	1.5	2.5	3.3	4.7	5.6	6.5	7.7
Теплопроизводительность ²	кВт	2.4	4.1	5.4	7.3	8.8	10.2	12.2
Расход воды	л/с	0.106	0.162	0.201	0.288	0.337	0.388	0.464
Падение давл. воды - Охл.	кПа	13	13	19	34	15	15	26
Уровень звукового давления Lp ³	дБ(А)	38/36/ 32/31	42/40/ 37/35	41/37 /33/32	43/40/ 38/36	43/40/ 38/36	46/43/ 41/39	46/44/ 41/39
Параметры электропитания	В/Ф/Гц	220-240~/1/50						
Диам. дренажн. трубопров.		R 3/4	R 3/4	R 3/4	R 3/4	R 3/4	R 3/4	R 3/4
Гидравл. соединения		Rc 3/4	Rc 3/4	Rc 3/4	Rc 3/4	Rc 3/4	Rc 3/4	Rc 3/4
Общая емкость	л	0.75	1.03	1.21	1.51	1.89	2.04	2.44
Вес (с воздухозаб. коробом)	кг	20	23	28	33	44	48	50

ПРИМЕЧАНИЯ:

1. Величины указаны для следующих условий: температура воды на входе/выходе 7/12°C; температура воздуха на входе по сухому/мокрому термометру 27°C /19.5°C; очень высокая скорость вентилятора

2. Величины указаны для следующих номинальных условий: температура воды на входе 50°C; температура воздуха на входе 20°C; расход воды такой же, как в режиме охлаждения; очень высокая скорость

3. При очень высокой/высокой/средней/низкой скорости; номинальном расходе воздуха; с воздухозаборным коробом и фильтром

Модели MCW (4х-трубная система)		200H	300H	400H	600H	800H	1000H	1200H
Номин. расход воздуха (Оч. выс./Выс./Ср./Низ. ск.)	м³/ч	314/290 257/241	529/422 338/298	671/536 494/460	1004/811 725/653	1194/963 856/700	1346/1154 1039/743	1674/1406 1200/1069
Внешнее статическое давление	Па	30	30	30	30	30	30	30
Общая хладопроизводит. ¹	кВт	2.2	3.2	4.1	6.1	6.8	7.8	9.4
Явная хладопроизводит. ¹	кВт	1.4	2.4	3.1	4.7	5.4	6.1	7.3
Теплопроизводительность ²	кВт	2.7	4.1	5.3	7.7	8.5	9.5	11.7
Расход воды	л/с	0.102	0.153	0.194	0.289	0.324	0.373	0.446
Падение давл. воды - Охл.	кПа	12	11	18	34	14	14	24
Уровень звукового давления Lp ³	дБ(А)	38/35/ 33/31	42/40/ 37/35	41/38/ 34/33	43/40/ 38/36	44/40/ 38/36	46/43/ 41/39	47/44/ 42/40
Параметры электропитания	В/Ф/Гц	220-240~/1/50						
Диам. дренажн. трубопров.		R 3/4	R 3/4	R 3/4	R 3/4	R 3/4	R 3/4	R 3/4
Гидравл. соединения		Rc 3/4	Rc 3/4	Rc 3/4	Rc 3/4	Rc 3/4	Rc 3/4	Rc 3/4
Общая емкость	л	1.00	1.37	1.60	2.01	2.52	2.72	3.25
Вес (с воздухозаб. коробом)	кг	22	27	31	36	48	52	56

ПРИМЕЧАНИЯ:

1. Величины указаны для следующих условий: температура воды на входе/выходе 7/12°C; температура воздуха на входе по сухому/мокрому термометру 27°C /19.5°C; очень высокая скорость вентилятора

2. Величины указаны для следующих номинальных условий: температура воды на входе 50°C; температура воздуха на входе 20°C; расход воды такой же, как в режиме охлаждения; очень высокая скорость

3. При очень высокой/высокой/средней/низкой скорости; номинальном расходе воздуха; с воздухозаборным коробом и фильтром

Модели MCW (4x-трубная система)		200F	300F	400F	600F	800F	1000F	1200F
Номин. расход воздуха (Оч. выс./Выс./Ср./Низ. ск.)	м³/ч	314/290 257/241	529/422 338/298	671/536 494/460	1004/811 725/653	1194/963 856/700	1346/1154 1039/743	1674/1406 1200/1069
Внешнее статическое давление	Па	30	30	30	30	30	30	30
Общая хладопроизводит. ¹	кВт	2.4	3.6	5.1	7.0	8.3	9.2	11.5
Явная хладопроизводит. ¹	кВт	1.5	2.7	3.9	5.4	6.6	7.2	8.9
Теплопроизводительность ²	кВт	3.9	5.8	8.6	11.9	14.5	16.1	19
Расход воды	л/с	0.11	0.17	0.25	0.34	0.39	0.44	0.55
Падение давл. воды - Охл.	кПа	7	7.7	16.1	31	10.3	11.5	20
Уровень звукового давления Lp ³	дБ(А)	38/35/ 33/31	42/40/ 37/35	41/38/ 34/33	43/40/ 38/36	44/40/ 38/36	46/43/ 41/39	47/44/ 42/40
Параметры электропитания	В/Ф/Гц	220-240~/1/50						
Диам. дренажн. трубопров.		R 3/4	R 3/4	R 3/4	R 3/4	R 3/4	R 3/4	R 3/4
Гидравл. соединения		Rc 3/4	Rc 3/4	Rc 3/4	Rc 3/4	Rc 3/4	Rc 3/4	Rc 3/4
Общая емкость	л	1.00	1.37	1.60	2.01	2.52	2.72	3.25
Вес (с воздухозаб. коробом)	кг	22	27	31	36	48	52	56

ПРИМЕЧАНИЯ:

1. Величины указаны для следующих условий: температура воды на входе/выходе 7/12°C; температура воздуха на входе по сухому/мокрому термометру 27°C /19.5°C; очень высокая скорость вентилятора
2. Величины указаны для следующих номинальных условий: температура воды на входе 50°C; температура воздуха на входе 20°C; расход воды такой же, как в режиме охлаждения; очень высокая скорость
3. При очень высокой/высокой/средней/низкой скорости; номинальном расходе воздуха; с воздухозаборным коробом и фильтром

2 Акустические характеристики

Уровень звукового давления Lp

Модель	Скорость	Октавный уровень звукового давления, дБ(А)								Общ. знач., дБ(А)
		63Гц	125Гц	250Гц	500Гц	1кГц	2кГц	4кГц	8кГц	
MCW200C	Оч. высокая	40.3	39.6	38.6	38.1	31.8	27.6	20.4	20.2	38.0
	Высокая	39.9	36.9	36.3	36.0	28.6	22.4	17.4	15.2	35.5
	Средняя	36.6	30.6	31.6	33.2	25.0	16.6	14.9	14.1	32.0
	Низкая	35.4	30.1	31.0	32.2	23.4	14.7	12.7	11.3	31.0
MCW300C	Оч. высокая	39.1	40.1	41.6	42.3	36.3	29.0	20.0	15.2	42.0
	Высокая	38.0	39.4	39.6	40.8	34.0	27.1	19.2	14.8	40.0
	Средняя	35.1	38.6	37.7	36.5	32.8	22.5	15.8	13.5	37.0
	Низкая	34.8	34.8	34.0	33.6	32.1	19.8	13.7	11.4	35.0
MCW400C	Оч. высокая	39.9	40.0	39.9	39.9	34.0	35.0	23.5	19.7	41.0
	Высокая	36.1	36.8	35.9	35.1	31.5	30.8	19.3	17.0	37.0
	Средняя	32.0	33.1	32.6	31.9	27.6	25.0	16.0	14.2	33.0
	Низкая	31.3	32.0	31.4	31.0	26.3	23.9	14.3	13.1	32.0
MCW600C	Оч. высокая	46.6	43.2	41.4	41.7	39.4	30.9	23.3	20.2	43.0
	Высокая	42.4	42.3	40.5	39.4	35.0	27.3	19.1	18.5	40.0
	Средняя	40.3	40.9	39.0	37.3	33.1	25.6	16.3	15.2	38.0
	Низкая	39.7	38.5	36.8	35.9	28.4	23.2	14.4	13.9	35.5
MCW800C	Оч. высокая	45.1	44.6	42.6	42.5	36.5	34.4	26.0	24.8	43.0
	Высокая	44.8	41.0	41.4	40.1	31.8	29.7	21.4	20.8	40.0
	Средняя	41.0	38.7	39.6	37.7	30.0	28.1	20.7	20.2	38.0
	Низкая	40.3	37.3	36.6	36.6	28.0	22.5	18.2	18.0	36.0
MCW1000C	Оч. высокая	45.0	43.7	45.1	45.8	38.0	36.3	28.5	25.5	45.5
	Высокая	44.0	41.0	42.3	42.9	35.4	33.4	25.2	23.8	43.0
	Средняя	40.1	38.0	39.8	41.1	33.6	31.2	22.3	19.9	41.0
	Низкая	36.7	35.2	37.0	38.7	31.6	28.4	20.0	18.2	38.5
MCW1200C	Оч. высокая	46.3	48.6	46.9	45.0	39.9	37.2	28.1	27.4	46.0
	Высокая	43.5	45.0	45.2	41.2	36.6	35.8	26.3	25.0	43.5
	Средняя	41.4	44.4	42.7	38.5	32.1	28.9	20.1	19.7	41.0
	Низкая	41.0	44.2	40.7	38.3	30.2	28.9	20.6	20.2	39.0

Параметры электропитания: 240В~/1/50Гц

Модель	Скорость	Октавный уровень звукового давления, дБ(А)								Общ. знач., дБ(А)
		63Гц	125Гц	250Гц	500Гц	1кГц	2кГц	4кГц	8кГц	
MCW200H/F	Оч. высокая	40.3	39.6	38.5	38.1	31.8	27.6	20.4	20.2	38.0
	Высокая	39.6	36.6	35.9	35.6	28.3	22.1	17.1	14.9	35.0
	Средняя	37.5	31.5	32.7	34.1	25.9	17.5	15.8	15.0	33.0
	Низкая	35.5	30.2	31.0	32.3	23.5	14.8	12.8	11.4	31.0
MCW300H/F	Оч. высокая	39.1	40.1	41.9	42.3	36.3	29.0	20.0	15.2	42.0
	Высокая	38.0	39.4	39.5	41.0	34.0	27.1	19.2	14.8	40.0
	Средняя	35.1	38.6	37.5	36.7	32.8	22.5	15.8	13.5	37.0
	Низкая	34.8	34.8	34.0	33.6	32.1	19.8	13.7	11.4	35.0
MCW400H/F	Оч. высокая	39.9	40.0	39.9	39.9	34.0	35.0	23.5	19.7	41.0
	Высокая	37.1	37.8	36.9	38.1	32.5	31.8	20.3	18.0	38.0
	Средняя	32.6	33.7	32.9	32.8	28.2	25.6	16.6	14.8	34.0
	Низкая	32.1	32.8	31.9	31.3	27.1	24.7	15.1	13.9	32.5
MCW600H/F	Оч. высокая	46.6	43.2	42.4	41.7	39.4	30.9	23.3	20.2	43.0
	Высокая	42.4	42.3	40.5	39.4	35.3	27.3	19.1	18.5	40.0
	Средняя	40.3	40.9	39.0	37.3	33.3	25.6	16.3	15.2	38.0
	Низкая	39.7	38.5	36.9	35.9	28.4	23.2	14.4	13.9	35.5
MCW800H/F	Оч. высокая	45.4	44.9	42.9	42.8	37.0	34.7	26.3	25.1	43.5
	Высокая	44.4	40.6	41.0	39.7	31.2	29.3	21.0	20.4	39.5
	Средняя	41.0	38.7	39.6	37.7	30.0	28.1	20.7	20.2	38.0
	Низкая	40.3	37.3	36.6	36.6	28.0	22.5	18.2	18.0	36.0
MCW1000H/F	Оч. высокая	45.0	43.7	45.1	45.8	38.0	36.3	28.5	25.5	45.5
	Высокая	44.0	41.0	42.3	42.9	35.4	33.4	25.2	23.8	43.0
	Средняя	40.1	38.0	39.8	41.1	33.6	31.2	22.3	19.9	41.0
	Низкая	43.8	40.2	37.3	39.1	32.1	28.6	20.5	18.4	39.0
MCW1200H/F	Оч. высокая	46.3	48.6	46.9	45.0	41.3	37.2	28.1	27.4	46.5
	Высокая	43.5	45.0	45.6	41.6	37.1	35.9	26.3	25.0	44.0
	Средняя	43.0	46.0	44.3	40.1	33.7	30.5	21.7	21.3	41.5
	Низкая	41.7	44.9	41.4	39.0	30.9	29.6	21.3	20.9	39.5

Параметры электропитания: 240В~/1/50Гц

Уровень силы звука Lw

Модель	Скорость	Октавный уровень, дБ(А)								Общ. знач., дБ(А)
		63Гц	125Гц	250Гц	500Гц	1кГц	2кГц	4кГц	8кГц	
MCW200C	Оч. высокая	48.6	51.3	50.9	50.6	42.9	44.9	38.8	32.9	51.5
	Высокая	48.2	45.3	46.6	47.4	40.0	38.7	33.9	23.5	47.5
	Средняя	45.0	38.4	41.4	43.6	35.0	30.5	28.9	22.6	43.0
	Низкая	41.5	37.4	38.4	41.5	34.9	26.9	23.9	20.6	41.0
MCW300C	Оч. высокая	47.4	51.8	54.8	54.6	47.4	46.3	38.4	27.9	55.0
	Высокая	46.3	47.8	49.2	52.1	45.4	43.4	35.7	23.1	52.0
	Средняя	42.5	45.4	45.8	47.0	42.6	36.2	29.6	22.0	48.0
	Низкая	40.7	42.0	42.9	42.6	43.1	31.9	24.9	20.7	45.5
MCW400C	Оч. высокая	47.2	50.7	51.6	51.2	45.1	50.3	41.9	32.4	54.5
	Высокая	44.4	44.7	45.1	45.9	42.7	44.5	35.8	25.3	49.0
	Средняя	38.8	39.3	39.9	41.5	37.4	38.1	29.6	22.7	43.5
	Низкая	37.4	39.3	37.6	40.6	37.0	36.1	25.5	22.4	42.5
MCW600C	Оч. высокая	54.9	54.9	56.1	54.0	50.5	48.2	41.7	32.9	56.0
	Высокая	50.7	50.7	52.1	50.5	46.4	43.6	35.6	26.8	52.0
	Средняя	47.7	47.7	48.5	47.6	42.9	39.3	30.1	23.7	48.5
	Низкая	45.8	45.8	46.2	45.3	39.9	35.4	25.6	23.2	46.0
MCW800C	Оч. высокая	56.3	57.1	55.5	52.8	51.6	48.9	41.3	33.4	56.0
	Высокая	53.9	53.1	53.1	49.9	46.9	43.1	34.8	25.5	52.0
	Средняя	51.2	51.0	50.6	46.3	42.9	39.7	31.9	24.8	48.5
	Низкая	50.9	49.1	46.5	45.0	40.7	33.8	28.0	22.6	46.0
MCW1000C	Оч. высокая	56.2	56.2	58.0	56.1	54.0	50.8	43.8	34.1	58.5
	Высокая	53.1	53.1	54.0	52.7	50.5	46.8	38.6	28.5	55.0
	Средняя	50.3	50.3	50.8	49.7	47.1	42.8	33.5	24.5	51.5
	Низкая	47.3	47.0	47.9	47.1	44.3	39.7	29.8	22.8	48.5
MCW1200C	Оч. высокая	57.5	61.1	59.8	55.3	55.3	51.7	43.4	36.0	59.5
	Высокая	52.6	57.1	56.7	51.0	50.5	49.2	39.7	29.7	55.5
	Средняя	51.6	56.7	53.7	48.1	46.5	40.8	31.3	24.3	51.5
	Низкая	51.6	56.0	51.6	46.7	42.9	40.2	30.4	24.8	49.5

Параметры электропитания: 240В~/1/50Гц

Модель	Скорость	Октавный уровень, дБ(А)								Общ. знач., дБ(А)
		63Гц	125Гц	250Гц	500Гц	1кГц	2кГц	4кГц	8кГц	
MCW200H/F	Оч. высокая	48.6	51.3	50.9	50.6	42.9	44.9	38.8	32.9	51.5
	Высокая	47.8	44.9	45.6	47.0	39.6	38.3	33.5	23.1	47.0
	Средняя	46.1	39.5	42.5	44.7	36.1	31.6	30.0	23.7	44.0
	Низкая	41.6	37.5	38.5	41.6	35.5	27.0	24.0	20.7	41.0
MCW300H/F	Оч. высокая	47.4	51.8	54.8	54.6	47.4	46.3	38.4	27.9	55.0
	Высокая	46.3	47.8	49.2	52.1	45.1	43.4	35.7	23.1	52.0
	Средняя	42.5	45.4	45.8	47.0	42.4	36.2	29.6	22.0	48.0
	Низкая	40.7	42.0	42.9	42.6	43.1	31.9	24.9	20.7	45.5
MCW400H/F	Оч. высокая	47.2	50.7	51.6	51.2	45.1	50.3	41.9	32.4	54.5
	Высокая	45.2	45.5	45.9	46.7	43.5	45.3	36.6	26.1	50.0
	Средняя	39.3	39.3	39.9	41.5	37.8	38.1	29.6	23.3	44.5
	Низкая	37.9	39.8	38.1	41.1	37.5	36.6	26.0	22.9	43.0
MCW600H/F	Оч. высокая	54.9	54.9	56.1	54.0	50.5	48.2	41.7	32.9	56.0
	Высокая	50.7	50.7	52.1	50.5	46.4	43.6	35.6	26.8	52.0
	Средняя	47.7	47.7	48.5	47.6	42.9	39.3	30.1	23.7	48.5
	Низкая	45.8	45.8	46.2	45.3	40.4	35.4	25.6	23.2	46.0
MCW800H/F	Оч. высокая	56.6	57.4	55.8	53.1	51.8	49.2	41.6	33.7	56.5
	Высокая	53.5	52.7	52.7	49.5	46.3	42.7	34.4	25.1	51.5
	Средняя	51.2	51.0	50.6	46.1	42.7	39.7	31.9	24.8	48.5
	Низкая	43.8	44.1	46.2	44.6	40.2	33.6	27.5	22.4	46.0
MCW1000H/F	Оч. высокая	56.2	56.2	58.0	56.1	54.0	50.8	43.8	34.1	58.5
	Высокая	53.1	53.1	54.0	52.7	50.5	46.8	38.6	28.5	55.0
	Средняя	50.3	50.3	50.8	49.7	47.1	42.8	33.5	24.5	51.5
	Низкая	47.3	47.0	47.9	47.1	44.3	39.7	29.8	22.8	49.0
MCW1200H/F	Оч. высокая	57.9	61.5	60.2	55.7	55.7	52.1	43.8	36.4	60.0
	Высокая	52.6	57.1	56.7	51.4	50.5	49.3	39.7	29.7	56.0
	Средняя	53.2	58.3	55.3	48.1	46.5	40.8	32.9	25.9	52.0
	Низкая	45.7	52.2	52.5	47.5	43.6	41.2	31.1	25.8	50.0

Параметры электропитания: 240В~/1/50Гц

3 Пределные рабочие характеристики и падение давления воды

Пределные рабочие характеристики	MCW С/Н/Ф
Гидравлический контур Макс. давление на стороне воды Мин. температура входящей воды Макс. температура входящей воды	16.4 кг/см ² 3°C (охлаждение) 70°C (нагрев)
Электропитание Диапазон напряжения (1Ф) Пределные отклонения напряжения и частоты	220-240В~/50Гц ±10%В/ ±2 Гц

Кривые падения давления воды

MCW-C 3-рядный

MCW-H 3-рядный

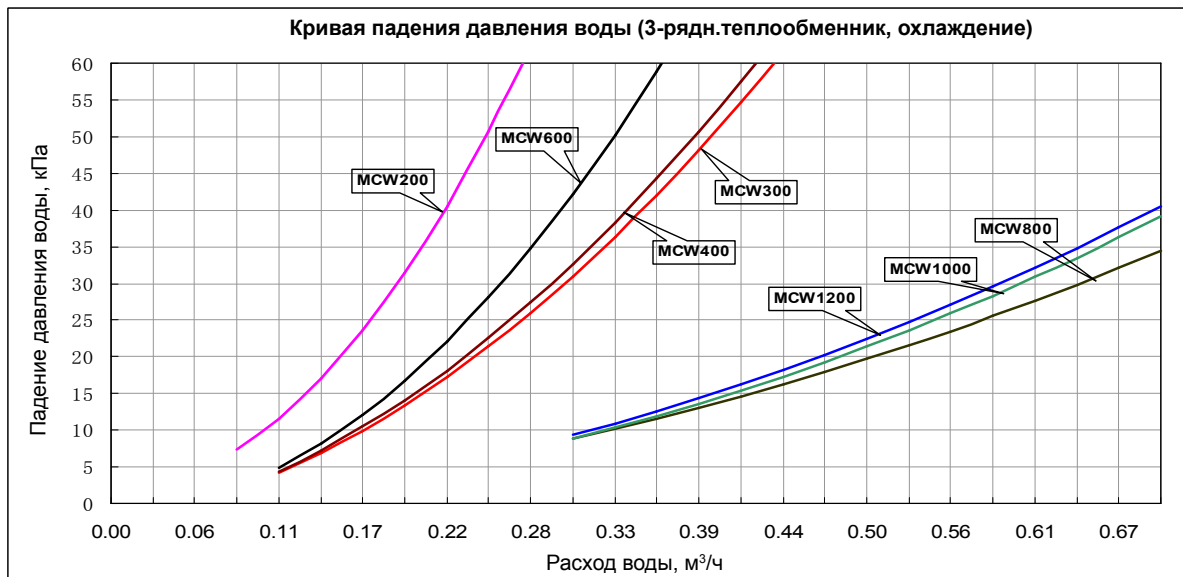

MCW-F 4-рядный

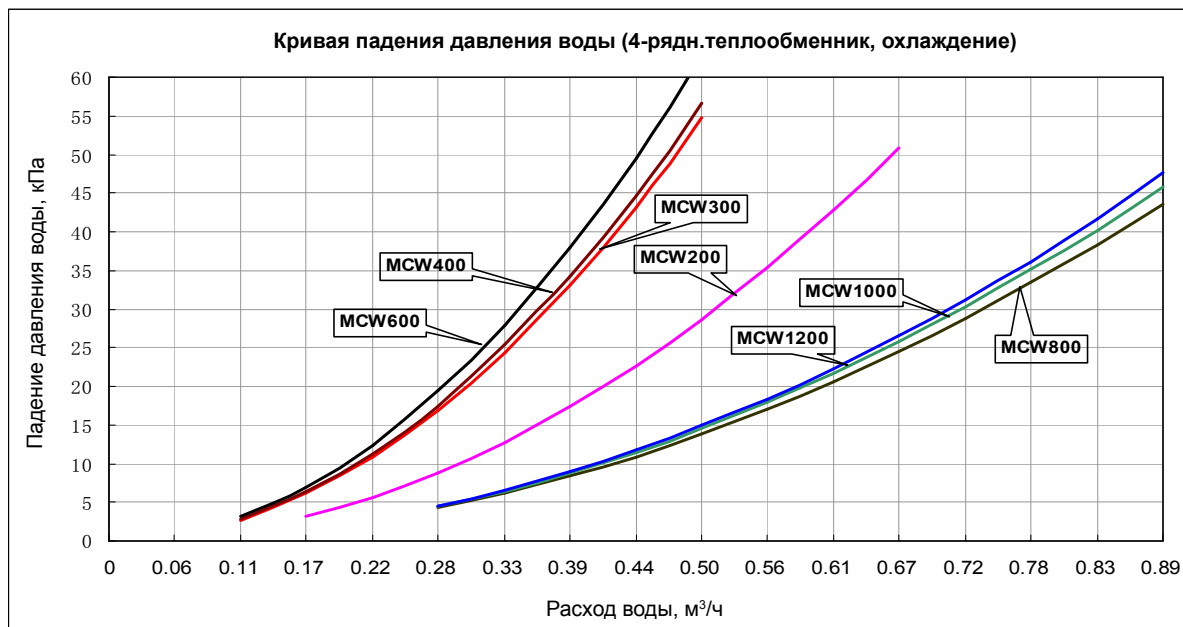

* Значение падения давления воды дано только для теплообменника, не учитывается потеря давления на гидравлических соединениях и клапанах

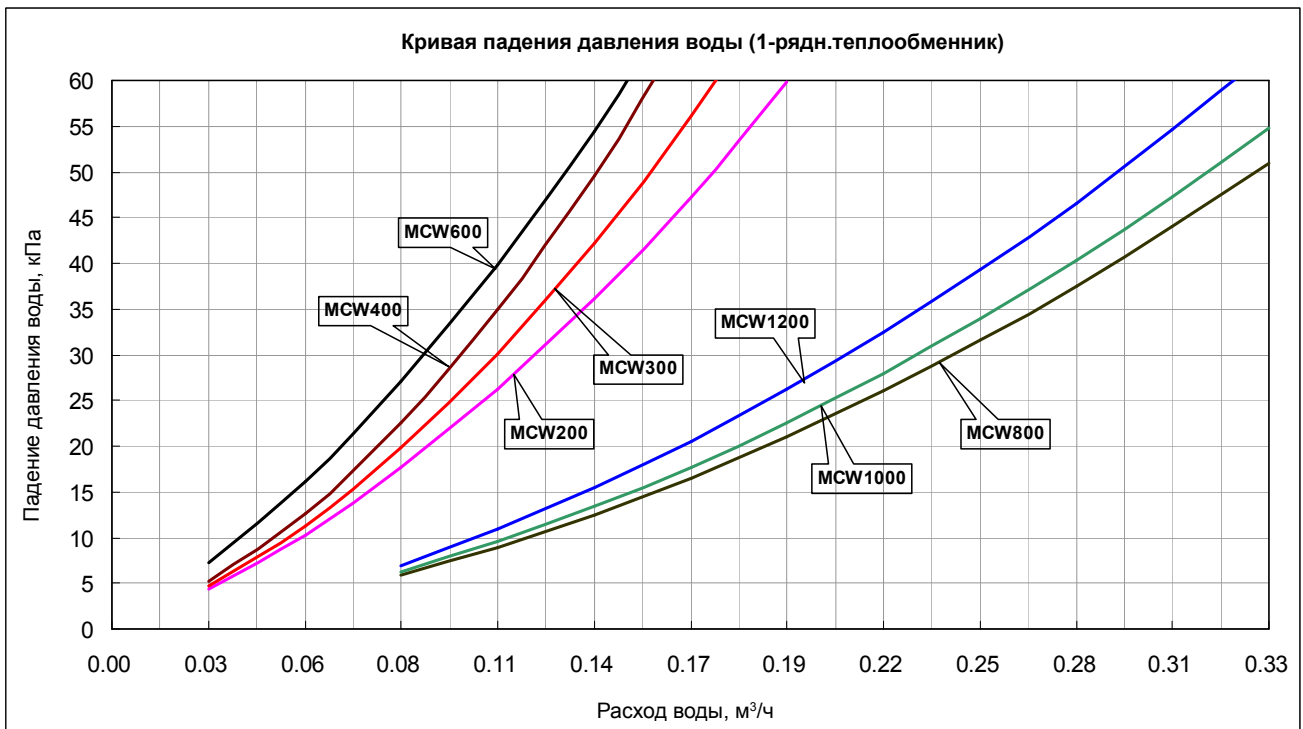

4 Опции и аксессуары

Комплект клапанов

MCW - C/F (2х-трубная система)

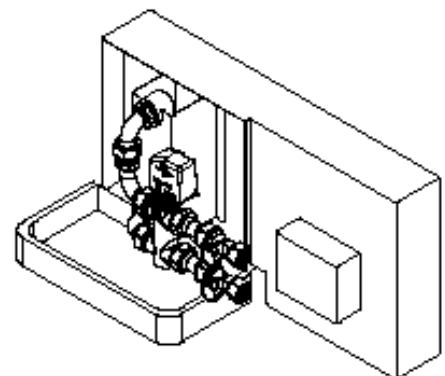
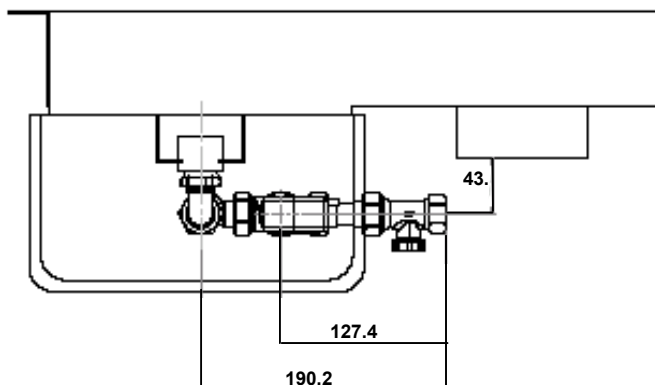
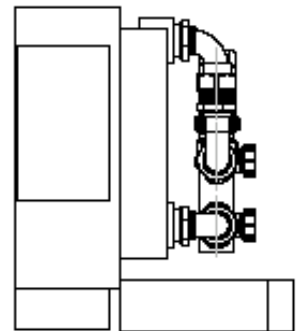
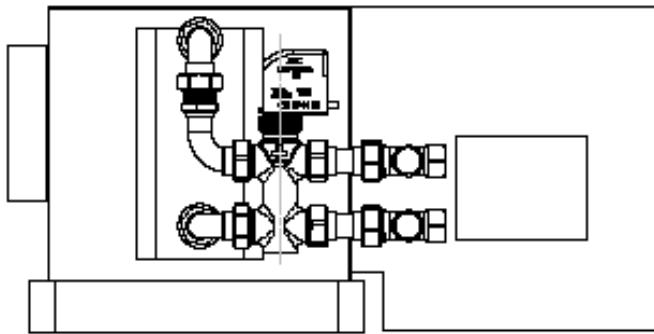

Все размеры даны в мм

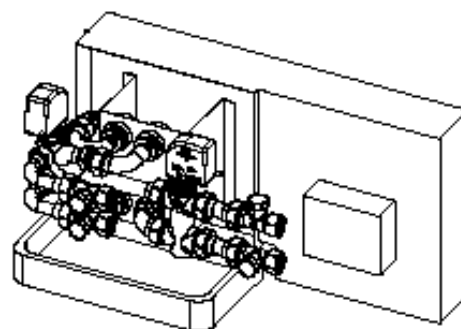
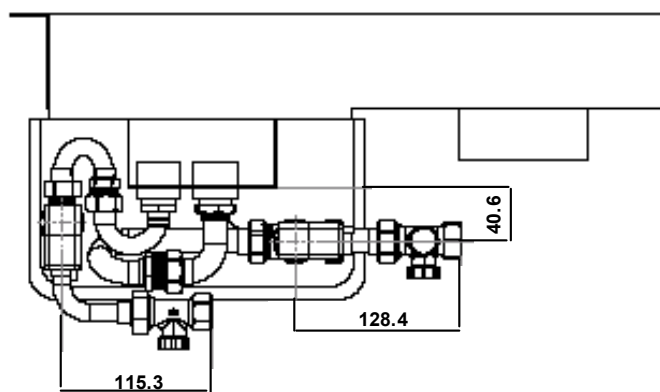
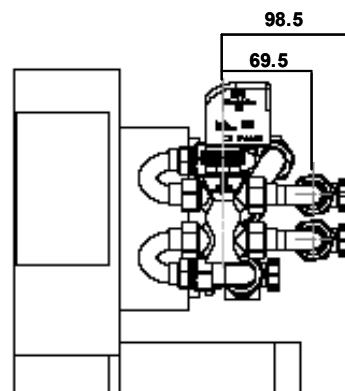
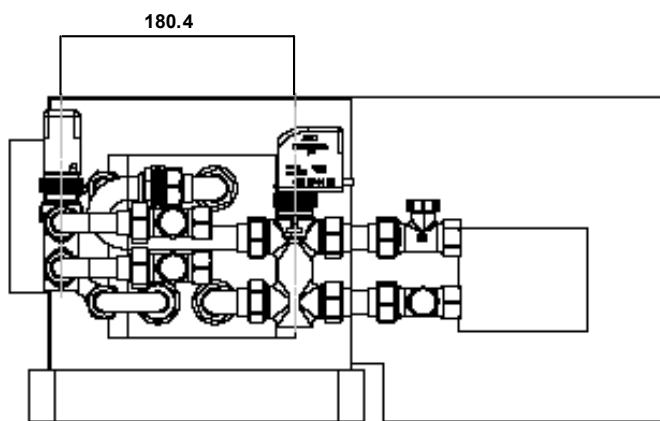

Все размеры даны в мм

Пример установки 3-ходового клапана/клапана с 4 портами

Благодаря особой конфигурации заглушки, управляющей байпасным потоком, 3x-ходовой клапан с 4 портами может применяться в качестве отводящего и смесительного клапана.

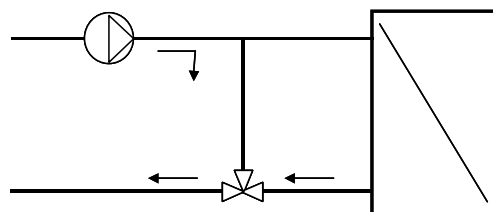
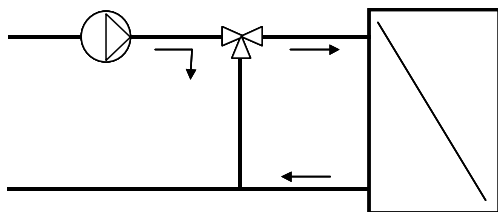

5 Габаритные размеры

Стандартное исполнение: с воздухозаборным коробом

Исполнение MCW (с коробом)		200	300	400	600	800	1000	1200
A	мм	467	637	767	967	1217	1317	1577
B	мм	505	675	805	1005	1255	1355	1615
C	мм	535	705	835	1035	1285	1385	1645

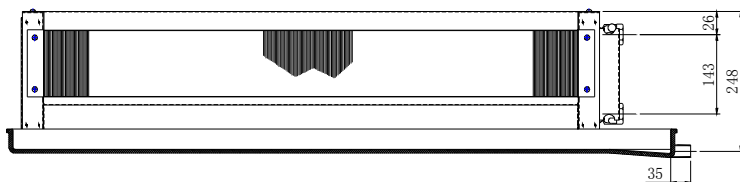
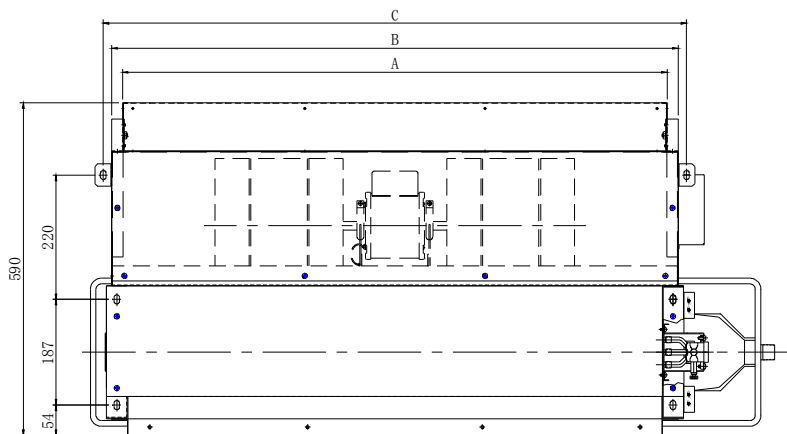

Тыльная сторона корпуса с фильтром

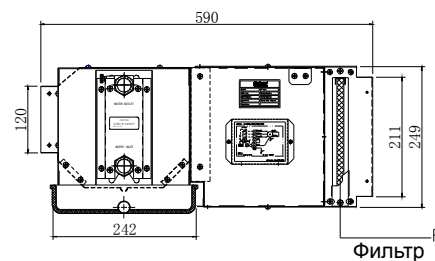

Оptionальное исполнение: без воздухозаборного короба

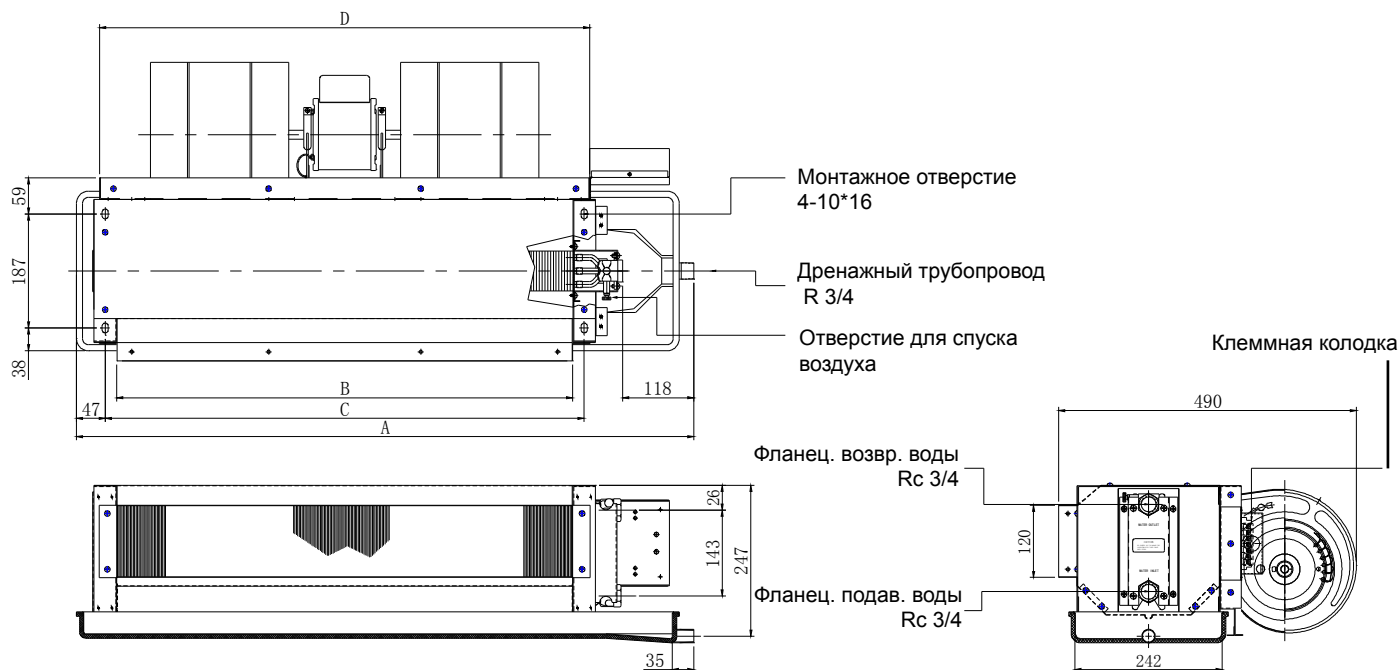

Исполнение MCW		200	300	400	600	800	1000	1200
A (Станд. дрен. поддон)	мм	714	884	1014	1214	1464	1564	1824
A (Удлин. дрен. поддон)	мм	814	984	1114	1314	1564	1664	1924
B	мм	448	618	748	948	1198	1298	1558
C	мм	487	657	787	967	1237	1337	1597
D	мм	505	675	805	1005	1255	1355	1615



Все размеры даны в мм

6 Устройства управления

Электронный термостат AC8000 + Пульт дистанционного управления AC5300

Расположение	Настенный	 
Модели	Все модели, все исполнения	
Параметры	Вкл/Выкл	
	Температура	
	Скорость вентилятора	
	Выбор автоматической скорости вентилятора	
	Дата/ Время	
Режим работы		
Основные функции	Выбор диапазона рабочей температуры:	
	10-30°C или 16-30°C	
	Автоматический перезапуск с сохранением в памяти уставок (по запросу)	
	Автодиагностика	
	Таймер с 2 значениями уставок в сутки (14 уставок в неделю)	
	Защита от обмерзания	
	Датчика контроля воздуха	
	2х- или 3х-ходовые клапаны с управлением ВКЛ/ВЫКЛ	
	Дистанционное управление - макс. дистанция 2.5 м (по запросу)	
Интеграция в сеть фэн-койлов	Обратитесь в техотдел McQuay	
	Прямое подключение	
Подключение устройства Smart Manager	Обратитесь в техотдел McQuay	
	Прямое подключение	

- 1 Кнопка On/Off (Вкл/Выкл)
- 2 Кнопка переключения режимов: Heating/Cooling (Нагрев/Охлаждение)
- 3 Кнопка уставки часов/таймера
- 4 Кнопка выбора скорости вентилятора (HIGH/MEDIUM/LOW - ВЫСОКАЯ/СРЕДНЯЯ/НИЗКАЯ)
- 5 Кнопка увеличения температуры
- 6 Кнопка понижения температуры
- 7 Подсветка ЖК-дисплея

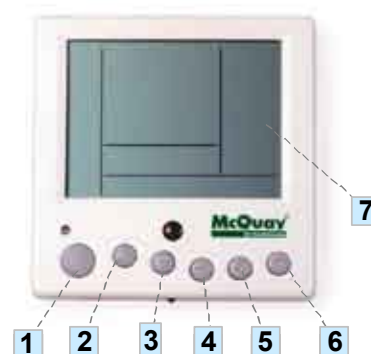

- a Кнопка On/Off (Вкл/Выкл)
- b Кнопка выбора скорости вентилятора (HIGH/MEDIUM/LOW - ВЫСОКАЯ/СРЕДНЯЯ/НИЗКАЯ)
- c Кнопка увеличения температуры
- d Кнопка понижения температуры
- e Кнопка переключения режимов: Heating/Cooling (Нагрев/Охлаждение)
- f Кнопка уставки часов/таймера

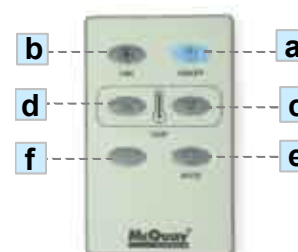

Автодиагностика

E1: Некорректная работа датчика наружной температуры

E2: Некорректная работы датчика температуры воды

E3: Некорректная работа потенциометра или конфликт выбора режима на плате управления/настенном термостате

E4: Конфликт выбора режима фэн-койл/чиллер

ИНСТРУКЦИИ:

- Отображение комнатной температуры

Нажмите кнопку Setting (Уставки) один раз, на ЖК-мониторе отобразится значение комнатной температуры. Через 5 секунд на дисплее отобразится температурная уставка.

- Уставка времени

Нажмите кнопку Setting (Уставки) три раза подряд для открытия доступа к изменению недели. Нажмите кнопку UP/DOWN (ВВЕРХ/ВНИЗ) для установки недели. После этого нажмите кнопку Setting (Уставки) для изменения значения времени. Нажмите кнопку UP/DOWN (ВВЕРХ/ВНИЗ) для установки времени (формат 24 часа). Нажмите любую другую кнопку для выхода.

- Таймер

Нажмите кнопку Setting (Уставки) пять раз подряд для открытия доступа к выставлению уставок таймера. Нажмите кнопку UP/DOWN (ВВЕРХ/ВНИЗ) для изменения уставок времени запуска и отключения агрегата (всего 14 уставок на неделю). Нажмите любую другую кнопку для выхода.

- Установка отключения или активизации работы агрегата по таймеру

Нажимайте кнопку Setting (Уставки) то тех пор, пока на дисплее не появится надпись "SET CLOCK, SET TIMER" (УСТАВКА ВРЕМЕНИ, УСТАВКА ТАЙМЕРА), после чего можно установить активизацию или отключение работы агрегата по таймеру. Нажмите кнопку UP/DOWN (ВВЕРХ/ВНИЗ) для выбора отключения или активизации. Нажмите любую другую кнопку для выхода.



Механический термостат AC512/AC513

Расположение	Настенный	
Модели	Все модели, все исполнения	
	AC512: 2x-трубная система	
	AC513: 4x-трубная система	
Параметры	Вкл/Выкл	
	Температура	
	Скорость вентилятора	
Основные функции	Выбор диапазона рабочей температуры:	
	10-30°C	
	2x- или 3x-ходовые клапаны с управлением ВКЛ/ВЫКЛ	
Интеграция в сеть фэн-койлов	Обратитесь в техотдел McQuay	
Подключение устройства Smart Manager	Обратитесь в техотдел McQuay	

1 Потенциометр для регулирования температуры

2 Кнопка выбора скорости вентилятора (HIGH/MEDIUM/LOW - ВЫСОКАЯ/СРЕДНЯЯ/НИЗКАЯ)

3 Кнопка выбора режима работы Heating/Cooling (Нагрев/Охлаждение)



7 Схема подключения

МОДЕЛИ **MCW 200-600C/H/F 2х-трубное и 4х-трубное исполнение**

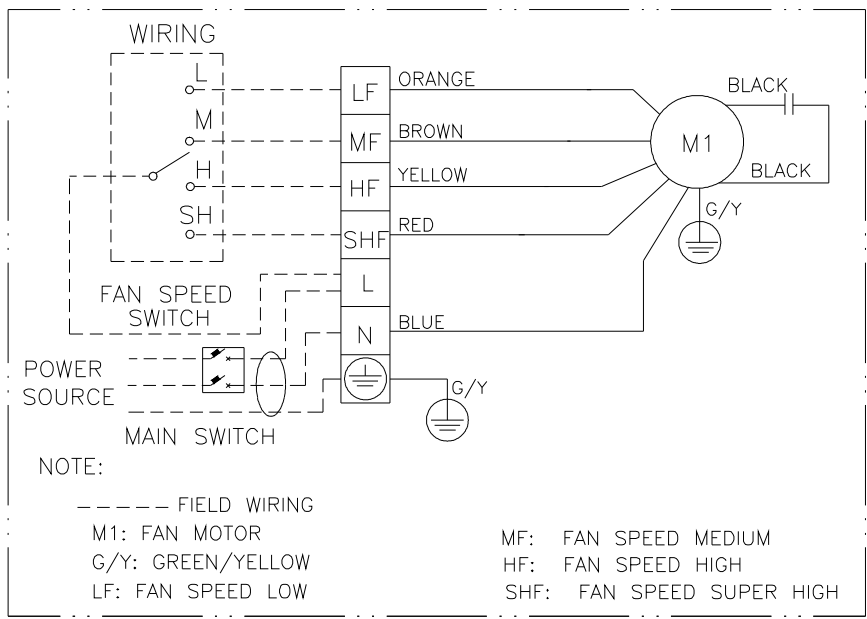

WIRING - ПОДКЛЮЧЕНИЕ
POWER SOURCE - ИСТОЧНИК ПИТАНИЯ
L - НИЗК. СК. ВЕНТИЛЯТОРА
M - СРЕД. СК. ВЕНТИЛЯТОРА
H - ВЫС. СК. ВЕНТИЛЯТОРА
SH - ОЧ. ВЫС. СК. ВЕНТИЛ.
FAN SPEED SWITCH - ПЕРЕКЛЮЧАТЕЛЬ СК. ВЕНТ.
ORANGE - ОРАНЖЕВЫЙ
BROWN - КОРИЧНЕВЫЙ
YELLOW - ЖЕЛТЫЙ
RED - КРАСНЫЙ
BLUE - СИНИЙ
BLACK - ЧЕРНЫЙ
FIELD WIRING - ПОДКЛЮЧЕНИЕ НА МЕСТЕ
FAN MOTOR - ДВИГАТЕЛЬ ВЕНТИЛЯТОРА
GREEN/YELLOW - ЗЕЛЕНый/ЖЕЛТЫЙ

МОДЕЛИ **MCW 800-1200C/H/F 2х-трубное и 4х-трубное исполнение**

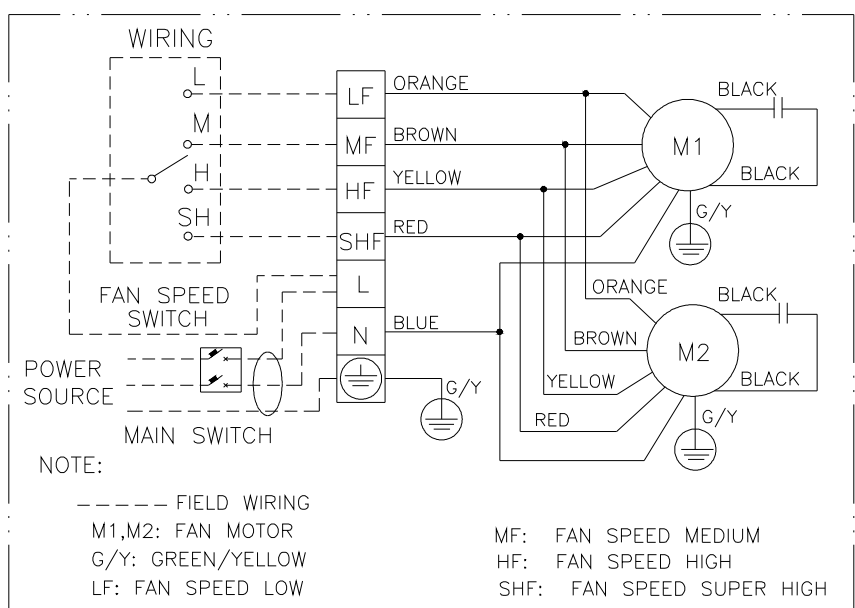

WIRING - ПОДКЛЮЧЕНИЕ
POWER SOURCE - ИСТОЧНИК ПИТАНИЯ
L - НИЗК. СК. ВЕНТИЛЯТОРА
M - СРЕД. СК. ВЕНТИЛЯТОРА
H - ВЫС. СК. ВЕНТИЛЯТОРА
SH - ОЧ. ВЫС. СК. ВЕНТИЛ.
FAN SPEED SWITCH - ПЕРЕКЛЮЧАТЕЛЬ СК. ВЕНТ.
ORANGE - ОРАНЖЕВЫЙ
BROWN - КОРИЧНЕВЫЙ
YELLOW - ЖЕЛТЫЙ
RED - КРАСНЫЙ
BLUE - СИНИЙ
BLACK - ЧЕРНЫЙ
FIELD WIRING - ПОДКЛЮЧЕНИЕ НА МЕСТЕ
FAN MOTOR - ДВИГАТЕЛЬ ВЕНТИЛЯТОРА
GREEN/YELLOW - ЗЕЛЕНый/ЖЕЛТЫЙ

Модель	MCW200-1200 C/H/F	
Параметры электропитания **	220-240В~/1Ф/50Гц	
Рекомендуемый предохранитель *	A	2
Сечение кабеля питания *	мм ²	1.5
Количество проводников		3

* Данные значения даны только для информации.

** Значения должны быть проверены на соответствие с данными на идентификационной табличке агрегата.

8 Монтаж

Инспекционная проверка при получении

На заводе-изготовителе фэн-койлы тщательно тестируются и проверяются, что гарантирует надежность их дальнейшей эксплуатации, а также перед отправкой (во избежание повреждения во время транспортировки) упаковываются с соблюдением всех необходимых предосторожностей.

По прибытии груза тщательно проверьте его комплектность и проведите осмотр всех блоков. При наличии явных повреждений отметьте этот факт в сопроводительных документах и вызовите представителя перевозчика, в обязанности которого входит составление акта осмотра. Иск о возмещении убытков, возникших в результате транспортировки, предъявляется перевозчику. (Распаковывать груз рекомендуется в присутствии представителя перевозчика).

Монтажная позиция

При выборе монтажной позиции необходимо учитывать следующие требования:

1. Монтажная позиция должна обеспечивать достаточно пространства для установки и обслуживания оборудования, в том числе для подсоединения трубных линий и выполнения электромонтажных работ.
2. Минимально допустимые зазоры между блоком и препятствиями приведены на рис. 1.
3. Удостоверьтесь в том, что подвесные болты рассчитаны на вес оборудования.

Монтаж

1. Блок предназначен для встроенного подпотолочного монтажа.
2. Монтажные отверстия расположены на верхней панели блока (см. рис. 1-3).
3. Проверьте горизонтальность верхней панели блока.

Изоляция

1. Конструкция и материал изоляции должны соответствовать местным и/или национальным правилам и нормам.
2. Выполните изоляцию трубных линий, всех трубных фитингов, воздухопроводов и дренажной линии.

Рис. 1



Рис. 2 С воздухозаборным коробом/без воздухозаборного короба



ПРИМЕЧАНИЕ: размеры M и N определяются конструкцией воздуховода, воздухопровод должен быть изготовлен из огнестойкого материала, в соответствии с местными и национальными нормами.

Рис. 3 - Деталь А

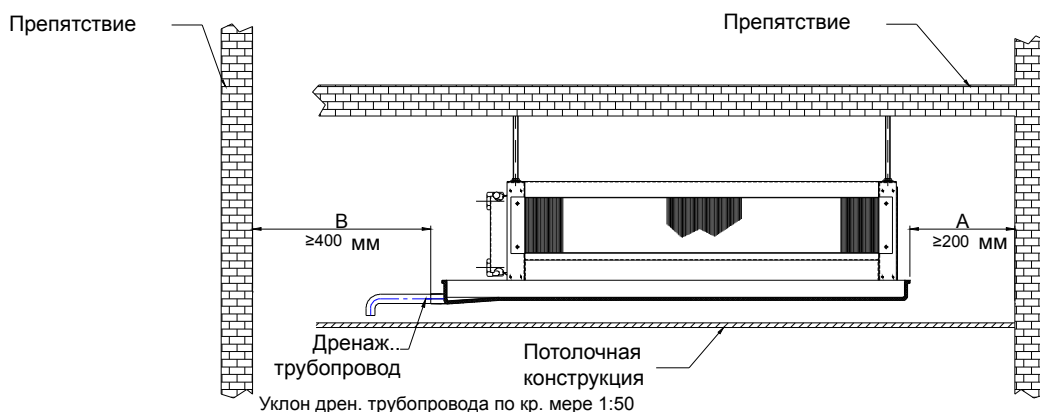
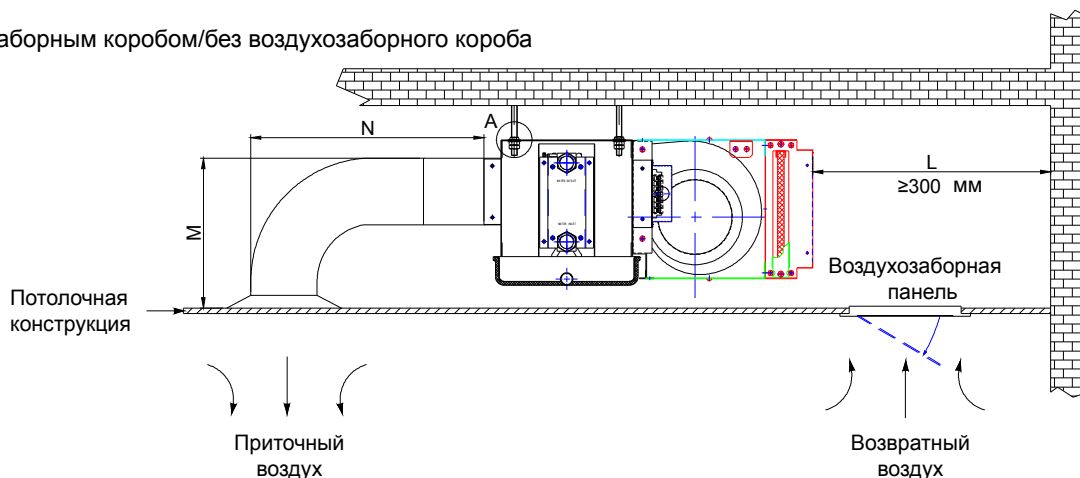
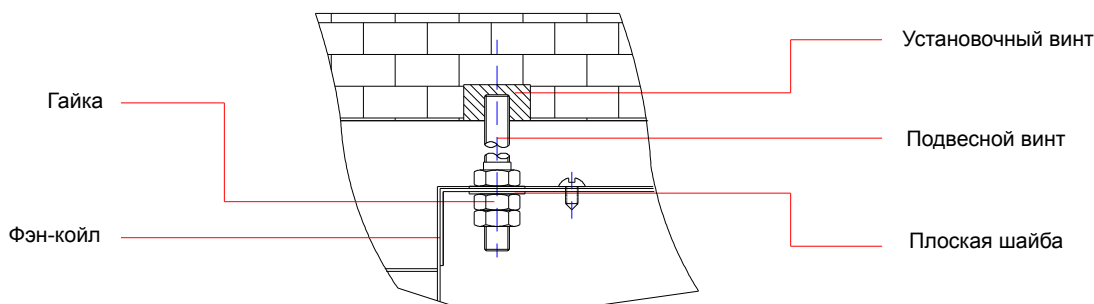

Подсоединение воздуховодов

1. Падение давления воздуха не должно превышать внешнего статического давления.
2. Допустимо использование воздуховодов из оцинкованной стали.
3. Убедитесь в отсутствии утечек воздуха.
4. Воздуховоды должны выполняться с соблюдением всех национальных и местных правил пожарной безопасности.

Подсоединение трубных линий

1. При присоединении и прокладке трубных линий следует использовать только указанные в спецификации фитинги.
2. Входной патрубок водяного контура расположен в нижней, а выходной - в верхней части блока.
3. Во избежание протечек соединения должны быть заизолированы прорезиненной тканью.
4. Для организации дренажной линии можно использовать трубки из ПВХ или оцинкованной стали.
5. Крутящий момент при подсоединении гидравлических трубопроводов не должен быть слишком высок во избежание деформации латуни или утечки воды.
6. Дренажная линия должна выполняться под уклоном не менее 1:50.

Электромонтажные работы

1. Электроподключение блока должно выполняться в соответствии с приложенными электросхемами.
2. Удостоверьтесь в том, что заземление блока выполнено правильно.
3. Необходимо предусмотреть фиксацию силового кабеля на клеммной коробке (для крепления фиксирующего устройства на ней предусмотрено выбиваемое отверстие диаметром 7/8").
4. Электромонтажные работы должны выполняться с соблюдением всех национальных и региональных правил и стандартов.

9 Техобслуживание

Из соображений безопасности перед проведением техобслуживания необходимо отключить агрегат и отключить напряжение путем установки линейного выключателя в положение OFF (ВЫКЛ).

Техобслуживание

Техобслуживание агрегатов серии MCW ограничивается периодической очисткой воздушного фильтра и теплообменника, а также проверкой рабочей эффективности.

Техобслуживание агрегатов может проводиться только квалифицированным персоналом.

При работе необходимо надевать защитные перчатки во избежание получения повреждений от острых углов и металлических частей агрегата.

При запуске агрегата после долгого периода остановки убедитесь, что в теплообменнике отсутствует воздух.

Двигатель не нуждается в техобслуживании.

Очистка воздушного фильтра

Отключите напряжение путем установки линейного выключателя в положение OFF (ВЫКЛ).

Процедура очистки фильтра:

1. Через инспекционную панель снимите фильтр.
2. Вымойте фильтр теплой водой или продуйте сжатым воздухом.
3. Установите фильтр на место, предварительно высушив его.

Очистка теплообменника

Рекомендуется проверять состояние теплообменника перед запуском в начале летнего сезона. Необходимо также регулярно проверять чистоту оребрения.

Для доступа к теплообменнику необходимо снять панель и бак для сбора конденсата. Очистка теплообменника производится с помощью сжатого воздуха или пара низкого давления, не повреждая оребрение.

Необходимо регулярно проверять дренажный трубопровод.

10 Устранение неисправностей

1) Агрегат не работает

Возможная причина	Действия по устранению неисправности
Сбой подачи электропитания	Возобновите подачу питания
Отключение автоматического размыкателя цепи	Обратитесь в сервисный центр
Выключатель находится в позиции Off (Выкл)	Включите агрегат, установив выключатель в позицию On (Вкл)

2) Низкая холодо- или теплопроизводительность

Возможная причина	Действия по устранению неисправности
Засорение воздушного фильтра	Очистите фильтр
Помеха на входе/выходе воздуха	Удалите помеху
Воздух внутри теплообменника	Обратитесь к установщику оборудования
Открыты двери и окна	Закройте двери и окна
Агрегат работает на низкой скорости	Выберите среднюю или высокую скорость вентилятора

3) Утечка

Возможная причина	Действия по устранению неисправности
Агрегат установлен с неправильным уклоном	Обратитесь к установщику оборудования
Засорение дренажного трубопровода	Обратитесь к установщику оборудования



McQuay Italia S.p.A.

S.S. Nettunense, km 12+300 – 00040 Cecchina (Roma) – Italia
tel. +39 06 937311; fax +39 06 9374014; e-mail mcquay@mcquayitalia.com