

Рис. 1

- |                                  |  |
|----------------------------------|--|
| 1 Поддон                         | 21 Труба для подачи топлива                          |
| 2 Чаша сгорания                  | 22 Переливная труба                                  |
| 3 Бачок с форсункой              | 23 Алюминиевый стакан                                |
| 4 Контрольный диск               | 24 Крепление микропереключателя                      |
| 5 Камера сгорания                | 25 Микропереключатель                                |
| 6 Защитное перекрытие            | 26 Розетка   |
| 7 Крышка                         | 27 Штекер для вентилятора горячего воздуха           |
| 8 Отводная заслонка              | 28 Штекер пяти-полюсный                              |
| 9 Рейка                          | 29 Вентилятор для подачи воздуха для горения топлива |
| 10 Главный стопорный кран        | 30 Изоляция вентилятора                              |
| 11 Фильтр                        | 31 Термостат   |
| 12 Бак                           | 32 Болт  |
| 13 Кран для слива воды           | 33 Затяжная шайба                                    |
| 14 Кронштейн мотора              | 34 Специальное уплотнение                            |
| 15 Крышка мотора                 | 35 Кольцо круглого сечения                           |
| 16 Редукторный двигатель         | 36 Верхняя часть переходника                         |
| 17 Шестерёнчатый насос           | 37 Фибровое уплотнение 8 x 12 x 0,1                  |
| 18 Регулировочный рычаг          | 38 Нижняя часть переходника                          |
| 19 Колено масляного трубопровода | 39 Диск сцепления со шлицом                          |
| 20 Выключатель (вкл. - выкл.)    | 40 Диск сцепления со стержнем                        |

**Введение**

Вы обзавелись универсальным отопительным агрегатом фирмы «Kroll» на жидком топливе, гарантирующем Вам безупречную, бесперебойную работу и надёжность в эксплуатации при условии, что монтаж, ввод в эксплуатацию и чистка будут проводиться на основе последующих данных. В отношении монтажа действительна общая инструкция по отопительным агрегатам высшего строительного ведомства Вашей страны. Отопительный агрегат ни в коем случае нельзя устанавливать вблизи горячих жидкостей.

**Монтаж**

Выньте из calorifera следующие детали: чашу сгорания (2), контрольный диск (4), отводную заслонку (8) и бак (12).  
 В баке находится колено масляного трубопровода (19) фибровое уплотнение для соединения переходника (рис. 5/37) с коленом масляного трубопровода и фильтр (11).  
 Поставьте calorifer на поддон (1), в котором скапливается утекшее масло. Установите чашу сгорания (2) с помощью прилагаемого крюка на дно бачка с форсункой и поверните выемкой напротив трубы для подачи топлива (21). Положите контрольный диск (4) выпуклостью вверх на буртик стенки бачка с форсункой. Подвесьте отводную заслонку (8) в угол над штуцером. Закрепите бак (12) в шлицы рейки (9). Соедините колено масляного трубопровода (19) болтами внизу с трубой для подачи топлива (21) а сверху на баке с уплотнением. При затягивании болтов переходник необходимо прижать к насосу (рис. 5/36) чтобы избежать нарушения соосности оси насоса. Уплотнение прикреплено к этой инструкции по эксплуатации. Вставьте пяти-полюсный штекер (28) слева в розетку на кронштейне мотора (14). Теперь проверьте, чтобы кран для слива воды (13) был закручен, а алюминиевый стакан (23) свободно стоял в креплении микропереключателя. Рычаг микропереключателя должен двигать алюминиевый стакан вверх.

W 401L, W 401VL



Универсальный отопительный агрегат на жидком топливе с вентилятором горячего воздуха

## Инструкция по эксплуатации



### Проведение дымохода

Калорифер должен быть подведен к дымоходу или к устройству вспомогательной вытяжки, горловина которого выступала бы над крышей по меньшей мере на 1 м или же над коньком здания минимум на 0,5 м.

Дымоходы для выхлопных газов должны быть проведены так, чтобы обеспечивался свободный поток воздуха. Горловина газоотводных труб не должна находиться в непосредственной близости от окон и балконов.

При проведении газоотводных труб следует обращать внимание на их непрерывный подъём (рис. 2«а») и правильное соединение в направлении тяги.

Для хорошей проводки тяги необходимо, чтобы диаметр труб (рис. 2«b») был больше диаметра штуцеров. Длина горизонтально проложенных газоотводных труб (рис. 2«с») не должна превышать 1/3 общей длины дымохода.

В нижней части дымохода собирается конденсат и дождевая вода. Поэтому как можно ниже на газоотводной трубе (рис. 2«а») должен быть смонтирован капсультный отстойник.

Для полного сгорания топлива необходима достаточная тяга.

Для калорифера W 401 L она составляет 2,5-4 мм водяного столба. Эффективная высота дымохода должна достигать не менее 4 м.

Рис. 2 Проведение дымохода



Рис. 3 Электрическая схема W 401 L



1. Выключатель EIN/AUS (вкл./выкл.)
2. Редукторный двигатель
3. Индикаторная лампочка
4. Термостат
5. Микропереключатель
6. Вентилятор для подачи воздуха для горения топлива
7. Подключение вентилятора горячего воздуха

## Ввод в эксплуатацию и пользование

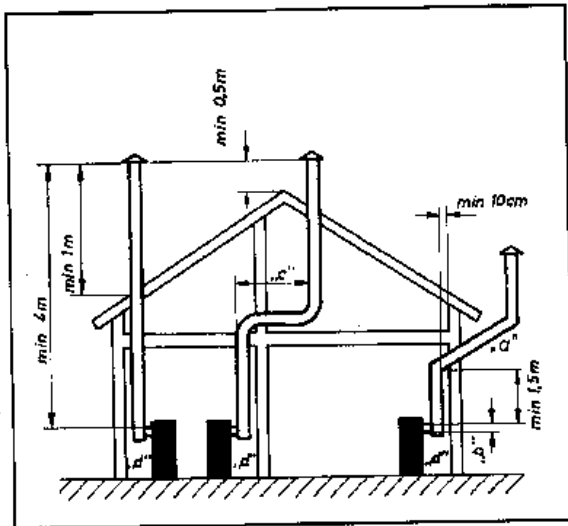
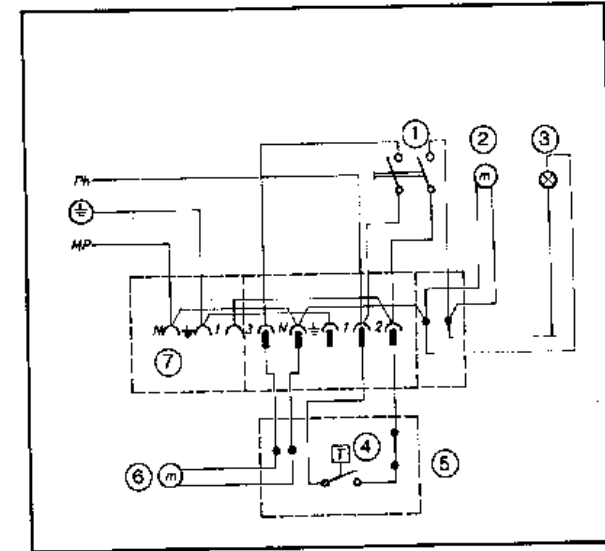
Вставьте сетевой штекер в штепсельную розетку (220 В), переведите выключатель (20) в положение «EIN» (включено), регулировочный рычаг (18) в позицию «schwach» (минимум) (в случае надобности покрутите шайбу сцепления до тех пор, пока шестерёнка не освободиться) и откройте главный стопорный кран (10). Наполните бак масляным топливом, используя при этом фильтр (11). Затем налейте в чашу сгорания (2) агрегата W 401 L 1/4 литра масла и зажгите его с помощью вощёного фитиля или куском пропитанной маслом ветоши, Откиньте крышку отопительного агрегата. Зажигайте калорифер только в холодном состоянии.

**Внимание:** Нельзя наливать более 1/4 или же 1/8 литра масляного топлива из-за возможного перегрева,

Когда калорифер достигнет необходимой рабочей температуры (в зависимости от температуры воздуха 10-15 минут), термостат (28) включает шестерёнчатый насосом (17) редукторный двигатель (16) (зажигается индикаторная лампочка) Первые 20 минут оставьте калорифер работать в позиции «schwach» (минимум). Затем, в случае необходимости, Вы можете перевести регулировочный рычаг (18) в позицию «stark» (максимум).

Топливное масло марки «EL» можно использовать только в позиции «schwach» (минимум). Дополнительная настройка может проводиться только с помощью главного стопорного крана (10),

## Выключение

Переведите выключатель в положение «AUS» (выключено) и закрутите главный стопорный кран.

## Чистка (см. рис. 1 и 4)

При сжигании старых масел шлаковые отходы неизбежны. Для чистки используется хорошо зарекомендовавшая себя чаша сгорания (2). Вначале выньте с помощью прилагаемого крюка контрольное кольцо, затем поверните чашу сгорания выемкой к трубе для подачи топлива и выньте наверх, держа её в горизонтальном положении. Агрегат необходимо чистить ежедневно. Этим обеспечивается лёгкое удаление шлаков, занимающее всего несколько минут. Ни в коем случае нельзя допускать, чтобы шлаки перелились через край чаши сгорания, Рекомендуется приобрести вторую чашу сгорания для смены и нанести на стенки чаши сгорания и бачка с форсункой раствор марки «Kroll» для растворения шлаков.

## Неполадки

Если когда-нибудь калорифер по каким-либо непредвиденным обстоятельствам отключится, термостат остановит насос при понижении температуры. Если в случае использования плохо сгораемого масла или из-за чрезвычайно большого количества шлаков в чаше сгорания масляный столб в бачке с форсункой поднимется слишком высоко, то масло сольётся по переливной трубе (22) в алюминиевый стакан (23), который за счёт своего прибывающего веса отключит микропереключателем мотор насоса. Если в чаше сгорания находится более 1/4 литра масла, то его следует удалить перед повторным зажиганием. Пред этим необходимо устранить причину неполадки и опустошить алюминиевый стакан.

## Зажигайте калорифер только в холодном состоянии!

Если после нескольких месяцев эксплуатации в баке, насосе или трубопроводе соберутся масляные отстои, следует снять бак для чистки. Для этого вытащите сетевой и пяти-полюсный штекеры (26/2) и отвинтите на баке болты крепления

колена масляного трубопровода. Если забились труба для подачи топлива, следует отвинтить колено масляного трубопровода и переходник, а затем удалить шлаки. Для этого мы рекомендуем Вам воспользоваться описанной в проспекте специальной щёткой. При чрезвычайно сильном загрязнении бачка с форсункой (3) его можно вытащить наверх. Для этого надо отсоединить трубу для подачи топлива и вывинтить три крепёжных болта на перегородке. При повторной сборке агрегата следите за тем, чтобы край бачка с форсункой плотно прилегал к перегородке, чтобы труба для подачи топлива хорошо сидела (используйте специальное уплотнение) и чтобы направление слива масла по переливной трубе в алюминиевый стакан было соблюдено. Если когда-нибудь в баке соберётся слишком много воды, что можно заметить по неравномерному горению и сильному шипению пламени, то её необходимо слить, открутив кран для слива воды (13). Если масло расплескалось, необходимо сразу же очистить поддон во избежание опасности пожара.

## Вентилятор V 470 (рис. 1)

С помощью этого бесшумного и мощного вентилятора достигается ещё более быстрое нагревание помещения. Вначале снимите предохранитель от повреждений при транспортировке (31), находящийся со стороны мотора. Затем насадите вентилятор стороной подачи воздуха в направлении а, b или с и привинтите его двумя болтами (!) через специальные отверстия (II) на защитном перекрытии отопительного агрегата. Подключите штекер вентилятора (26/1) к розетке (26) на кронштейне мотора. Сетевой кабель ни в коем случае не должен прилегать к калориферу. Что касается агрегата W401L, то в этом случае вентилятор может быть направлен в стороны а, b и с.

Если калорифер используется без вентилятора, надо следить за тем, чтобы крышка для вентилятора обязательно была открыта!

При повреждениях, связанных с перегревом, теряется право на гарантийный ремонт!

## Внимание!

При эксплуатации агрегата вместе с вентилятором V 470 следить за тем, чтобы штекер вентилятора и сетевой штекер отсоединялись только после того, как прибор полностью остынет!

## Схема: Труба для подачи топлива с защитой от переливания (рис. 4)

- 1 Поддон
- 2 Чаша сгорания
- 3 Бачок с форсункой
- 4 Контрольный диск
- 5 Камера сгорания
- 19 Колено масляного трубопровода
- 21 Труба для подачи топлива
- 22 Переливная труба
- 23 Алюминиевый стакан
- 24 Крепление микропереключателя
- 25 Микропереключатель
- 32 Болт с шестигранной головкой M 6
- 33 Затяжная шайба
- 34 Специальное уплотнение
- 29 Вентилятор для подачи воздуха для горения топлива
- 30 Изоляция
- 31 Термостат



Рис. 4

Схема: Мотор с шестерёнчатым насосом (рис. 5)

- 10 Главный стопорный кран
- 35 Кольцо круглого сечения
- 36 Верхняя часть переходника
- 37 Фибровое уплотнение 8 x 12 x 0,1
- 12 Бак
- 16 Редукторный двигатель
- 17 Шестерёнчатый насос
- 38 Нижняя часть переходника
- 39 Диск сцепления со шлицом
- 40 Диск сцепления со стержнем

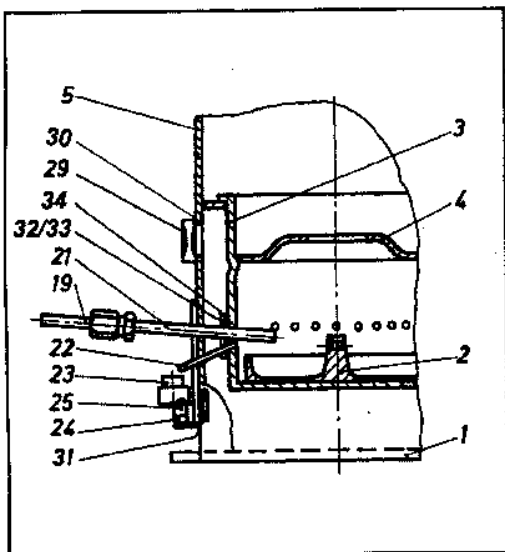
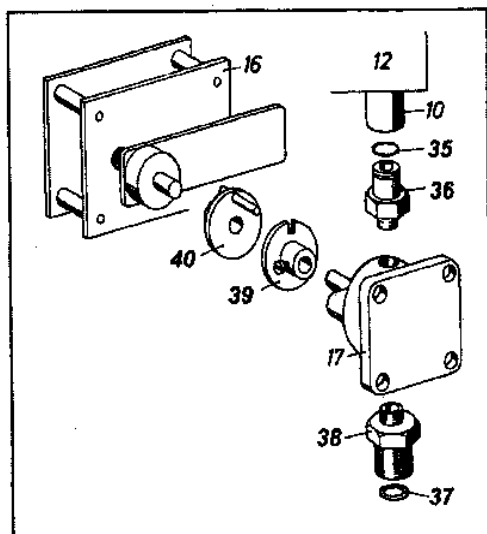

Рис. 5