

ЭЛЕКТРИЧЕСКИЙ ОТОПИТЕЛЬНЫЙ КОТЕЛ

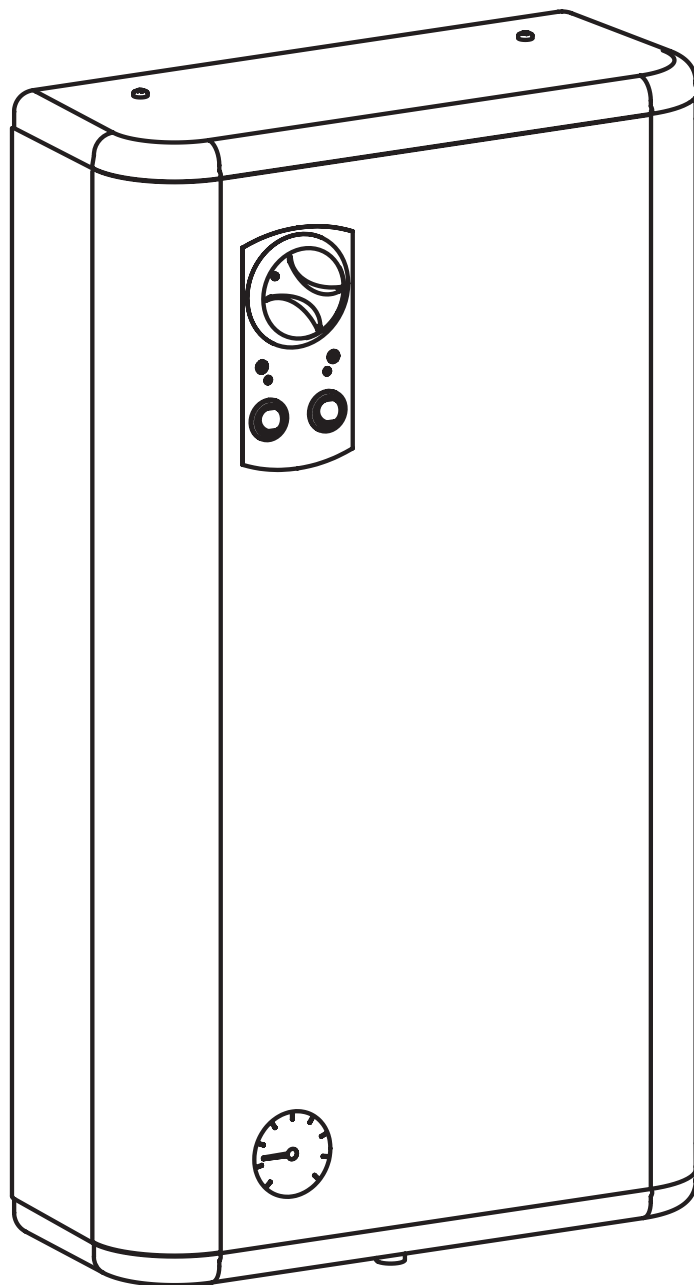

EKO.R1



Прибор нельзя выбросить как обыкновенный мусор, его следует сдать в соответственный пункт приема электронных и электрических приборов для последующей утилизации. Соответственный способ утилизации ликвидирует возможное негативное влияние на окружающую среду.

Для получения более подробной информации относительно утилизации этого изделия следует обратиться в соответственную региональную службу по утилизации или в магазин, в котором было приобретено изделие.

Условия безопасной и бесперебойной работы

1. Ознакомление с настоящим руководством по эксплуатации позволит правильно установить и использовать прибор, обеспечит его длительную и безаварийную работу.
2. Электрическая проводка должна быть исправной и выполненной согласно обязывающим нормам.
3. Отопительная система должна быть оснащена расширительным баком, подобранным согласно обязывающим нормам для замкнутой системы.
4. Перед установкой котла отопительная проводка должна быть тщательно промыта.
5. На выходе из установленного в котле клапана безопасности нельзя устанавливать запорную арматуру (напр. краны).
6. В отопительных системах с термостатическими клапанами на радиаторах рекомендуется установить bypass, что позволит поддержать необходимый минимальный проток через котел и снизить уровень шумов в отопительной системе, возникающих во время прикрывания клапанов. Bypass следует установить в обходном контуре перед котлом согласно инструкции производителя.
7. Котел нельзя устанавливать во влажных и взрывоопасных помещениях.
8. Монтаж котла, всех сопутствующих проводок следует поручить специализированному обслуживающему предприятию.
9. Все монтажные работы следует осуществлять при отключенном электропитании и закрытой подачей воды.
10. Электропроводка должна быть защищена дифференциальным выключателем и средствами, обеспечивающими отключение прибора от электросети, в которых расстояние между контактами всех полюсов составляет не менее 3мм.
11. После окончания отопительного сезона не следует сливать теплоноситель из системы.
12. В межсезонном периоде следует перевести котел в летний режим работы не отключая его от электросети.
13. Электрический котел центрального отопления «Kospel» модели «EKCO. R1» должен подключаться к сети электропитания со значением полного сопротивления $Z_{max} = 0,212$ Ом, либо меньшим. При необходимости следует согласовать подключение котла с органами энергонадзора.

Лица с ограниченными физическими, психическими или умственными возможностями или не имеющие навыков и знаний, касающихся этого прибора, не должны эксплуатировать это устройство если не находятся под присмотром ответственных за их безопасность или не прошли инструктаж на тему обслуживания этого прибора. Следует следить, чтобы дети не игрались с этим прибором.

Монтаж

1. Закрепить котел на монтажных шурупах в вертикальном положении патрубками вниз, оставляя минимальное расстояние до стен и потолка.
2. Подключить котел к отопительной проводке, оснащенной отсечными кранами на входе в котел.
3. Наполнить отопительную проводку подготовленным теплоносителем или незамерзающей жидкостью (напр. типа Thermagent -30 ЕКО или Энергос Люкс), что имеет значительное влияние на долговечность ТЭНов.
4. Удалить воздух из отопительной системы.
5. Подключить котел к электросети.
6. Замонтировать комнатный программатор температуры, согласно руководству по его эксплуатации.
7. Подключить комнатный программатор к котлу при помощи двухжильного провода (напр. 2x0,35мм²) к клеммам NA на плате панели управления.
8. После выполнения указанных операций следует осуществить пуск котла согласно пункту „Запуск“.

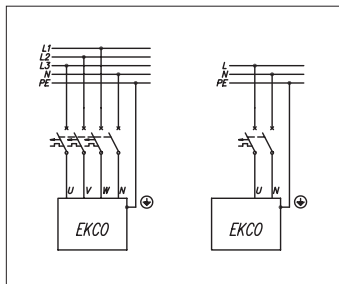
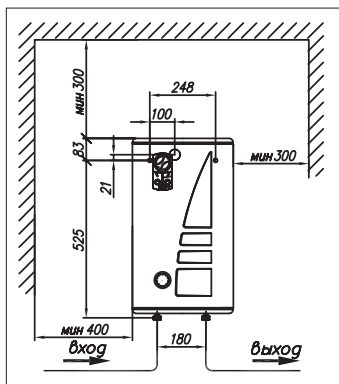

Следует убедиться, что на выходе регулятора температуры отсутствует напряжение.!

Не подключать напряжение к клеммам NA! Это может привести к аварии платы управления.

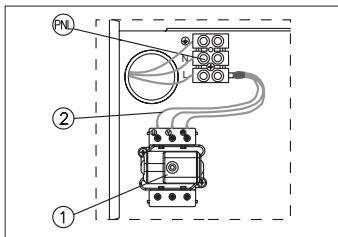
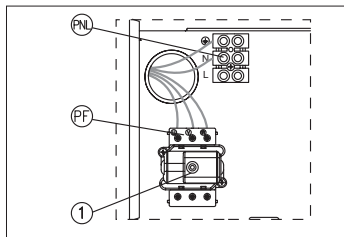

- Подключение котла к трехфазной электросети.** PNL - место подключения нейтрального и защитного проводов
 PF - место подключения фазных проводов
 [1] - ограничитель температуры (для котлов мощностью 4, 6, 8кВт следует удалить дополнительные провода [2])
- Подключение котла к однофазной электросети (касается котлов мощностью 4кВт, 6кВт и 8 кВт)**
 PNL - место подключения нейтрального защитного и фазного проводов
 [1] - ограничитель температуры
 [2] - дополнительные провода (только для подключения к однофазной сети)

Схемы подключения котлов в отопительную систему.

- PI - манометр
 ZK - отсечной кран
 F - фильтр с магнитным вкладышем
 RW - расширительная труба
 NW - расширительный мембранный бак
 ZT - термостатический клапан
 ZP - проходной кран
 G - радиатор
 RT - комнатный регулятор температуры
 ZU - bypass

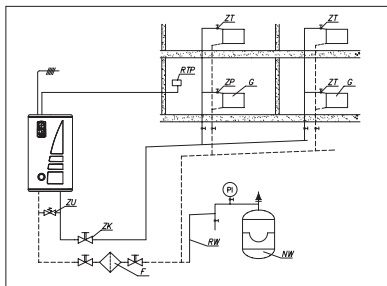

Фильтр следует установить на возврате из отопительной проводки перед входом в котел. Фильтр должен быть установлен горизонтально с обращенной вниз камерой магнитного вкладыша, направление протока должно соответствовать стрелке на корпусе фильтра.

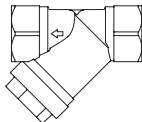

Подключение наружных приборов

- A - комнатный регулятор
С - режимы работа насоса:
- замкнуто – постоянная работа насоса
- разомкнуто - автоматическая работа насоса (выключается при отсутствии сигнала с прибора А).

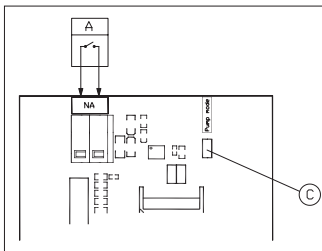

Комнатный регулятор температуры (вход NA) – вход сигнальный, открытый контакт приводит к включению нагрева. Отвечает за управление работой котла зависимо от температуры в помещении. Способ подключения описан в разделе Монтаж, п.7

Пуск

1. Вынуть мост на контактах NA или отключить от котла комнатный регулятор температуры.
2. Замкнуть контакты С рис. 6, что приведет к постоянной работе насоса, включить котел (переключатель 1 в положение 1 на панели управления).
3. Проверить, достигнут ли соответственный проток теплоносителя через котел (индикатор 4 не мигает). Воздух из насоса должен удалиться самостоятельно после короткого времени работы насоса. Если есть потребность удалить воздух самостоятельно, то следует поступать следующим образом:
 - закрыть отсечной кран на выходе котла,
 - переключить насос на наивысшую скорость,
 - осторожно открутить пробку клапана удаления воздуха,
 - после 15 – 30 секунд пробку закрутить,
 - открыть отсечной кран.
4. Выключить котел (переключатель 1 в положение 0).
5. Вставить мост на контактах NA или подключить к котлу комнатный регулятор температуры.
6. Включить котел (переключатель 1).
7. Установить величину температуры теплоносителя на требуемом уровне (переключатель 5).

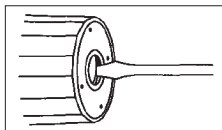
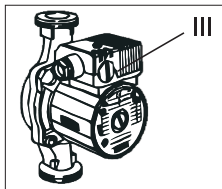

Обслуживание панели управления

- [1] - включатель котла
- [2] - переключатель мощности котла
„1” - 2/3 мощности
„0” - полная мощность
- [3] - индикатор включения котла (зеленый)
- [4] - индикатор включения нагрева или аварии (красный)
- [5] - переключатель установки температуры теплоносителя

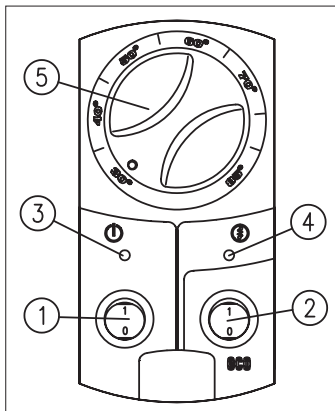

Включение и выключение котла осуществляется при помощи включателя 1. Включение сигнализируется зажженным индикатором 3. Следует помнить, что после выключения котла циркуляционный насос работает ещё в течение 90 секунд, индикатор 3 мигает, это обозначает что котел заканчивает работу. После того, как насос остановится индикатор гаснет. Если индикатор 4 мигает а переключатель 1 включен, значит нет требуемой величины протока через котел. Переключатель 2 служит для ограничения номинальной мощности котла:

- позиция „1” означает, что мощность котла ограничена до 2/3 номинальной мощности;
 - позиция „0” означает, что работа котла установлена на полную мощность.
- Индикатор 4 служит для сигнализации нагрева. Если индикатор горит, значит котел осуществляет нагрев, если индикатор мигает, значит неисправен датчик температуры на выходе котла. В этом случае нагрев блокируется. Установка требуемой температуры теплоносителя осуществляется переключателем 5.

Неправильная работа прибора

Признак	Причина	Действие
Не горят индикаторы на панели управления	Отсутствие питания в системе управления	Проверить параметры электросети и предохранители
		Обратиться в авторизированный сервис
Мигает индикатор 4 (красный), включатель 1 в положении 1	Заблокирован насос	Открутить винт на крышке насоса и повернуть ротор вручную
	Отсутствие протока через котел – блокировка котла	Завоздушена отопительная проводка – удалить воздух из проводки, насоса и котла
		Проверить проходимость отопительной проводки, очистить фильтр
	Авария системы питания насоса	Обратиться в авторизированный сервис
	Авария циркуляционного насоса или датчика протока	Обратиться в авторизированный сервис
Мигает индикатор 4 (красный) включатель 1 в положении 0	Авария датчика на выходе, блокируется нагрев	Обратиться в авторизированный сервис

Если котел не работает нормально и, удостоверившись, что не присутствует ни одна из перечисленных выше причин, следует обратиться в сервисный пункт для устранения неполадок.

Технические данные

Допустимое давление	МПа	0,3
Минимальное давление	МПа	0,05
Температура на выходе	°С	30 ÷ 85
Допустимая температура	°С	100
Габаритные размеры (высота x ширина x глубина)	мм	660 x 380 x 175
Масса	кг	~18
Патрубки подключения котла		G 3/4"
Степень защиты		IP 22

Номинальная мощность	кВт	4	6	8	4	6	8
Электропитание		220В~			380В 3N~		
Номинальный потребляемый ток	А	18,3	27,4	36,6	3x6,1	3x9,1	3x12,2
Номинальный ток выключателя макс. тока	А	25	32	40	10	16	
Минимальное сечение проводов питания	мм ²	3x2,5	3x4	3x6	5x1,5		
Максимальное сечение проводов питания	мм ²	3x16			5x16		
Максимальный допустимый импеданс сети питания	Ω	0,44	0,39	0,15			

Номинальная мощность	кВт	12	15	18	21	24
Электропитание		380В 3N~				
Номинальный потребляемый ток	А	3x18,3	3x22,8	3x27,4	3x31,9	3x35,6
Номинальный ток выключателя макс. тока	А	20	25	32	40	
Минимальное сечение проводов питания	мм ²	5 x 2,5		5 x 4		5 x 6
Максимальное сечение проводов питания	мм ²	5 x 16				

Уважаемый Потребитель !

Ваше мнение очень важно для нас. В случае возникновения любых трудностей, вопросов и пожеланий, пожалуйста, звоните на горячую линию производителя:

Россия: (8-10) 800 200 110 48 (звонок бесплатный со стационарных телефонов РФ).

Украина: +380 44 360-85-97 (г. Киев. Оплата согласно тарифам оператора) Сервисный
отдел производителя **Польша: +48 94 317 05 57**

KOSPEL S.A.
ul. Olchowa 1
75-136 Koszalin
tel. +48 94 346 38 08
info@kospel.pl
www.kospel.pl