

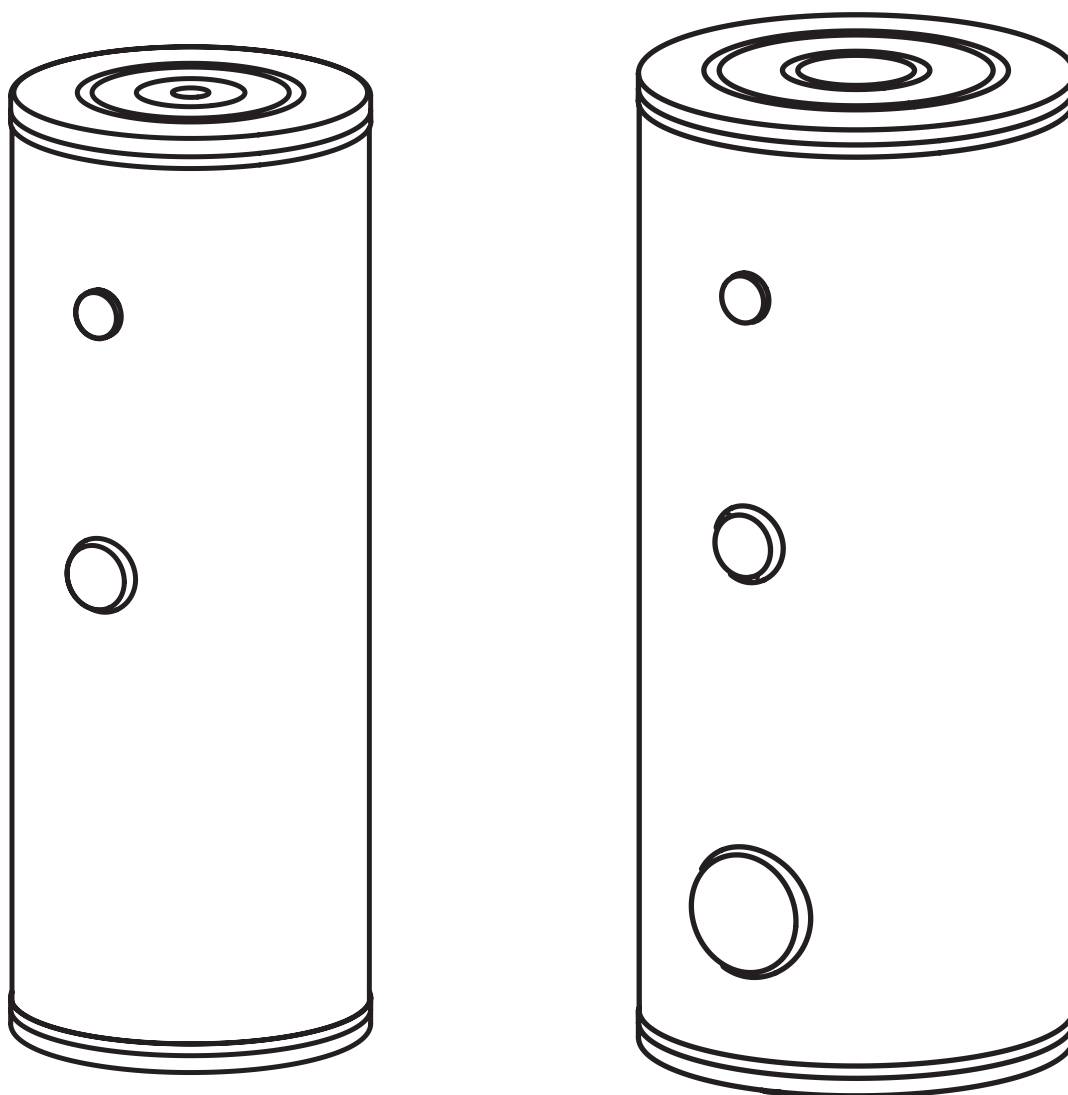

*WYMIENNIK CIEPŁEJ WODY UŻYTKOWEJ  
WARMWASSERSTANDSPEICHER  
PRÉPARATEUR D'EAU CHAUDE SANITAIRE  
DOMESTIC HOT WATER CYLINDER  
ТЕПЛООБМЕННИК ГВС*



- SW. INOX
- SB. INOX

- SWZ. INOX
- SBZ. INOX



1. Zapoznanie się z treścią niniejszej instrukcji obsługi umożliwi prawidłową instalację i eksploatację urządzenia, zapewniając jego długotrwałą i niezawodną pracę.
2. Zainstalowanie i użytkowanie wymiennika niezgodne z niniejszą instrukcją jest niedozwolone - grozi awarią i powoduje utratę gwarancji.
3. **Zbiornik musi być odizolowany elektrycznie od instalacji hydraulicznej za pomocą załączonych izolatorów w celu wyeliminowania zjawiska korozji elektrochemicznej. Jest to warunkiem uzyskania na produkt gwarancji producenta.**
4. Urządzenia nie wolno instalować w pomieszczeniach, w których temperatura otoczenia może obniżyć się poniżej 0°C.
5. Zamontowanie i uruchomienie wymiennika oraz wykonanie instalacji towarzyszących należy powierzyć specjalistycznemu zakładowi usługowemu oraz ściśle stosować się do instrukcji montażu i obsługi wyrobu.
6. Wymiennik montuje się wyłącznie w pozycji stojącej, ustawiając go na trzech wkręcanych stopkach.
7. Urządzenie musi być zamontowane w takim miejscu i w taki sposób, aby wyciek awaryjny ze zbiornika lub przyłączy nie spowodował zalania pomieszczenia.
8. Po ustawieniu urządzenie należy podłączyć do sieci wodociągowej, instalacji c.o. oraz solarnej zgodnie ze schematem zawartym w niniejszej instrukcji. Niezgodny z instrukcją sposób podłączenia pozbawia użytkownika gwarancji oraz grozi awarią.
9. Podłączenie do instalacji wodociągowej należy wykonać zgodnie z PN-76/B-02440.
10. Wymiennik jest urządzeniem ciśnieniowym przystosowanym do podłączenia do instalacji wodociągowej o ciśnieniu nie przekraczającym 0,6 MPa. Jeżeli ciśnienie w instalacji przekracza 0,6 MPa, należy zainstalować przed wymiennikiem reduktor ciśnienia.
11. Kapanie wody z rury odprowadzającej zaworu bezpieczeństwa jest zjawiskiem normalnym i nie należy temu zapobiegać, ponieważ zablokowanie zaworu może być przyczyną awarii.
12. Nie wolno korzystać z wymiennika jeżeli istnieje prawdopodobieństwo, że zawór bezpieczeństwa jest uszkodzony.
13. Nie wolno przekraczać temperatury znamionowej wymiennika 80°C!

Wymienniki można dodatkowo wyposażyć w grzałkę elektryczną z termostatem (np. GRW.D1.4, GRW.D2.0,...). Grzałkę należy wkręcić w miejsce korka 1½".

Maksymalna długość grzałki:

- 360 mm dla pojemności 100, 120, 140 litrów
- 450 mm dla pojemności 200 litrów
- 550 mm dla pojemności 250, 300 litrów
- 600 mm dla pojemności 400 litrów
- 670 mm dla pojemności 500 litrów.

## Podłączenie do instalacji centralnego ogrzewania

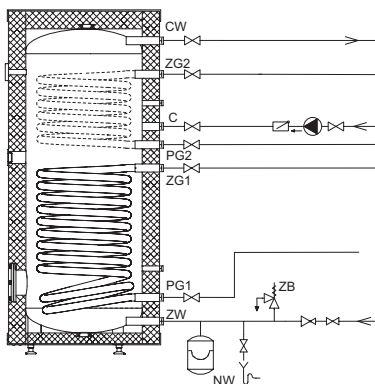

Podłączenie do instalacji c.o. należy wykonać za pomocą śrubunków przyłączeniowych. Pomiedzy śrubunki a zbiornik należy wkręcić izolatory z tworzywa, dołączone do urządzenia. W celu ochrony antykorozyjnej cały zbiornik musi być odizolowany elektrycznie od reszty instalacji hydraulicznej za pomocą załączonych izolatorów wkręcanych w mufy. Za śrubunkami umieścić zawory odcinające. W instalacji z obiegiem wymuszonym (z pompą wodną c.o.), aby wymiennik osiągnął wydajność podaną w tabeli „Dane techniczne”, należy zapewnić odpowiednie natężenie przepływu wody grzewczej. Model SW.INOX wyposażony jest w

1 wężownicę, model SB.INOX posiada 2 wężownice umożliwiające podłączenie np. kotła i instalacji solarnej. Modele SWZ.INOX i SBZ.INOX wyposażone są w dodatkowe króćce do podłączenia zewnętrznego wymiennika ciepła.

## Podłączenie do instalacji wodociągowej

Podłączenie do instalacji wodociągowej należy wykonać zgodnie z PN-76/B-02440. Wymiennik jest urządzeniem ciśnieniowym przystosowanym do podłączenia do instalacji wodociągowej o ciśnieniu nie przekraczającym 0,6 MPa. Jeżeli ciśnienie w instalacji przekracza 0,6 MPa, należy zainstalować przed wymiennikiem reduktor ciśnienia. Wymiennik należy podłączyć do sieci wodociągowej w następujący sposób:

- do króćca doprowadzającego zimną wodę użytkową [ZW] zamontować trójnik z zaworem bezpieczeństwa o ciśnieniu otwarcia 6 bar (np. ZB-4) i zaworem spustowym; między zbiornikiem a zaworem bezpieczeństwa a także na jego wylocie nie może znajdować się żaden zawór odcinający ani element dławiący przepływ; zawór bezpieczeństwa musi być zamontowany w taki sposób, aby był widoczny wyciek wody,
- wymiennik z zamontowanym zaworem bezpieczeństwa podłączyć do instalacji wodociągowej,
- na doprowadzeniu zimnej wody zainstalować zawór odcinający.

Wyprowadzenie ciepłej wody użytkowej należy podłączyć do króćca 3/4", który znajduje się na górnej części wymiennika. Każdy wymiennik wyposażony jest w króciec 3/4" przeznaczony do podłączenia cyrkulacji c.w.u.

## Budowa wymienników SW.INOX (100; 120; 140 l)

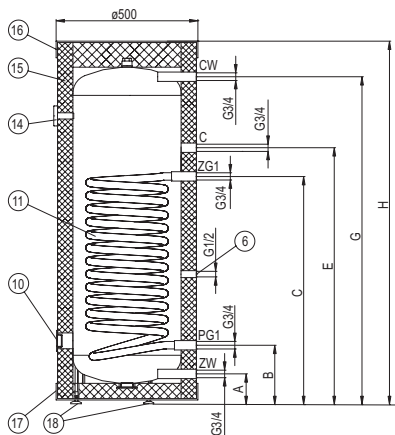

- [6] - rurka czujnika
- [10] - króciec grzałki elektrycznej (korek 1½")
- [11] - węzownica grzejna
- [14] - termometr
- [15] - izolacja termiczna
- [16] - pokrywa górna
- [17] - pokrywa dolna
- [18] - stopki
- ZW - zimna woda
- CW - ciepła woda
- C - cyrkulacja
- ZG1 - zasilanie czynnikiem grzewczym
- PG1 - powrót czynnika grzewczego
- A-H - wymiary określone w tabeli "Dane techniczne"

## Budowa wymienników SB.INOX; SBZ.INOX; SW.INOX; SWZ.INOX (200 l)

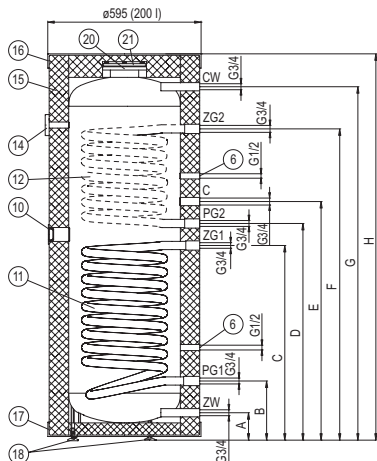

- [6] - rurka czujnika
- [10] - króciec grzałki elektrycznej (korek 1½")
- [11] - węzownica grzejna dolna
- [12] - węzownica grzejna górna
- [14] - termometr
- [15] - izolacja termiczna
- [16] - pokrywa górna
- [17] - pokrywa dolna
- [18] - stopki
- [20] - otwór rewizyjny  $\varnothing$  150 / 115
- [21] - pokrywa otworu rewizyjnego
- ZW - zimna woda
- CW - ciepła woda
- C - cyrkulacja
- ZG1, ZG2 - zasilanie czynnikiem grzewczym
- PG1, PG2 - powrót czynnika grzewczego
- B, E - wymiary określone w tabeli „Dane techniczne”

**Górna węzownica (przyłącza ZG2, PG2) oraz górna rurka czujnika występują tylko w modelach SB.INOX i SBZ.INOX.**

## Budowa wymienników SB.INOX; SBZ.INOX; SW.INOX; SWZ.INOX (250; 300; 400; 500l)

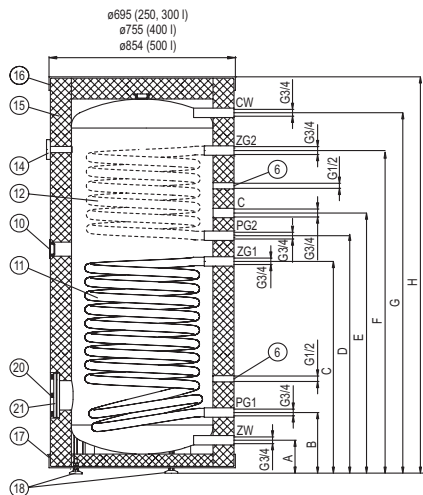

- [6] - rurka czujnika
- [10] - króciec grzałki elektrycznej (korek 1½")
- [11] - wężownica grzejna dolna
- [12] - wężownica grzejna górna
- [14] - termometr
- [15] - izolacja termiczna
- [16] - pokrywa górna
- [17] - pokrywa dolna
- [18] - stopki
- [20] - otwór rewizyjny ø 150 / 115
- [21] - pokrywa otworu rewizyjnego
- ZW - zimna woda
- CW - ciepła woda
- C - cyrkulacja
- ZG1, ZG2 - zasilanie czynnikiem grzewczym
- PG1, PG2 - powrót czynnika grzewczego
- A-I - wymiary określone w tabeli "Dane techniczne"

Górna wężownica (przyłącza ZG2, PG2) oraz górna rurka czujnika występują tylko w modelach SB.INOX i SBZ.INOX.

### Wymiary SW.INOX; SWZ.INOX

|          | 100  | 120  | 140  | 200  | 250  | 300  | 400  | 500  |
|----------|------|------|------|------|------|------|------|------|
| <b>A</b> | 111  |      |      | 127  |      |      | 125  | 136  |
| <b>B</b> | 214  |      |      | 258  | 241  |      | 254  | 266  |
| <b>C</b> | 727  | 822  |      | 813  | 740  | 852  | 856  | 990  |
| <b>E</b> | 817  | 912  |      | 913  | 841  | 953  | 986  | 1220 |
| <b>G</b> | 1064 | 1235 | 1305 | 1464 | 1230 | 1646 | 1490 | 1584 |
| <b>H</b> | 1195 | 1365 | 1435 | 1610 | 1380 | 1615 | 1660 | 1800 |
| <b>I</b> | -    |      |      | 1334 | 1116 | 1350 | 1377 | 1453 |

## Wymiary SB.INOX; SBZ.INOX

|          | 200  | 250  | 300  | 400  | 500  |
|----------|------|------|------|------|------|
| <b>A</b> | 127  |      |      | 125  | 136  |
| <b>B</b> | 258  | 241  |      | 254  | 266  |
| <b>C</b> | 813  | 740  | 852  | 856  | 990  |
| <b>D</b> | 903  | 747  | 981  | 986  | 1115 |
| <b>E</b> | 993  | 837  | 1071 | 1076 | 1220 |
| <b>F</b> | 1291 | 1079 | 1313 | 1319 | 1448 |
| <b>G</b> | 1464 | 1230 | 1646 | 1490 | 1584 |
| <b>H</b> | 1610 | 1380 | 1615 | 1660 | 1800 |
| <b>I</b> | 1334 | 1116 | 1350 | 1377 | 1453 |

## Uruchomienie

**Położenie muf do podłączenia zewnętrznego wymiennika  
w SWZ.INOX i SBZ.INOX**

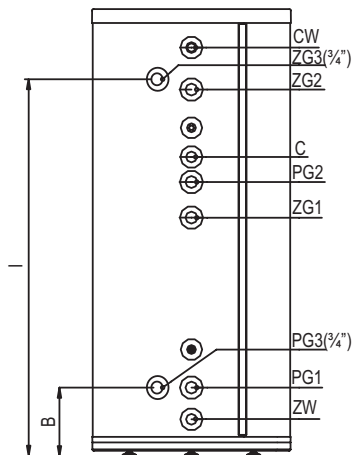

Przed uruchomieniem wymiennika należy optycznie sprawdzić podłączenie urządzenia oraz prawidłowość montażu zgodnie ze schematami. Wymiennik należy napęlnić wodą:

- otworzyć zawór na doprowadzeniu zimnej wody,
- otworzyć zawór poboru ciepłej wody w instalacji (wyływ pełnego strumienia wody bez pęcherzy powietrza świadczy o napęlnieniu zbiornika),
- zamknąć zawory czterpalne,

Otworzyć zawory łączące instalację solarną i grzewczą z wymiennikiem. Sprawdzić szczelność połączeń po stronie wody użytkowej i po stronie czynników grzewczych. Sprawdzić działanie zaworu bezpieczeństwa (zgodnie z instrukcją producenta zaworu).

## ***Eksplatacja***

Wymienniki są bezpieczne i niezawodne w eksploatacji pod warunkiem przestrzegania poniższych zasad:

- Co 14 dni należy sprawdzić działanie zaworu bezpieczeństwa, (jeżeli nie nastąpi wypływ wody zawór jest niesprawny i nie wolno eksploatować wymiennika).
- Czyścić okresowo zbiornik z nagromadzonych osadów. Częstotliwość czyszczenia zbiornika zależy od twardości wody występującej na danym terenie. Czynność tę należy zlecić zakładowi serwisowemu.
- Śruby pokrywy [21] należy dokręcać z momentem 18-22Nm
- W celach higienicznych należy okresowo podgrzewać wodę powyżej 70°C.
- Wszelkie nieprawidłowości w pracy urządzenia należy zgłaszać do zakładu serwisowego.
- Zaleca się zaizolowanie termiczne rury odprowadzającej oraz rur przyłączeniowych węzownicy w celu zminimalizowania strat ciepła.

Wyżej wymienione czynności należy wykonywać we własnym zakresie i nie podlegają one obsłudze gwarancyjnej.

## ***Opróżnianie zbiornika***

W celu opróżnienia zbiornika z wody należy:

- zamknąć zawory łączące wymiennik z obiegiem grzejnym,
- zamknąć zawór na doprowadzeniu zimnej wody do wymiennika,
- otworzyć zawór spustowy.



| Wymiennik ciepłej wody użytkowej |                            | SW.INOX         |      |      |      | SW.INOX; SWZ.INOX |       |       |     | SB.INOX; SBZ.INOX |       |
|----------------------------------|----------------------------|-----------------|------|------|------|-------------------|-------|-------|-----|-------------------|-------|
|                                  |                            | 100             | 120  | 140  |      | 200               | 250   | 300   | 400 | 500               |       |
| Pojemność znamionowa             | I                          |                 |      |      |      |                   |       |       |     |                   |       |
| Ciśnienie znamionowe             | zbiornik                   | 0,6             |      |      |      |                   |       |       |     |                   |       |
|                                  | wężownica                  | 1               |      |      |      |                   |       |       |     |                   |       |
| Temperatura znamionowa           | °C                         | 80              |      |      |      |                   |       |       |     |                   |       |
| Powierzchnia wężownicy górnej    | m <sup>2</sup>             | -               |      |      | 0,75 |                   | 0,8   |       |     | 0,9               | 1,04  |
|                                  | Pojemność wężownicy górnej | dm <sup>3</sup> | -    |      | 4,5  |                   | 5     |       |     | 5,5               | 6,4   |
| SB.INOX;<br>SBZ.INOX             | Moc wężownicy górnej       | kW              | -    |      | 22*  |                   | 24*   |       |     | 27*               | 30*   |
|                                  | Wydajność wężownicy górnej | l/h             | -    |      | 7**  |                   | 7,5** |       |     | 8,5**             | 9**   |
| Powierzchnia wężownicy dolnej    | m <sup>2</sup>             | 0,8             | 1,0  |      | 1,1  | 1,2               | 1,0   | 1,5   |     | 1,7               | 2,25  |
|                                  | Pojemność wężownicy dolnej | dm <sup>3</sup> | 3,6  | 4,3  | 6,4  | 7,4               | 5,8   | 9,1   |     | 10                | 13,7  |
| Moc wężownicy dolnej             | kW                         | 24*             | 30*  |      | 32*  | 35*               | 30*   | 45*   |     | 50*               | 65*   |
|                                  | Wydajność wężownicy dolnej | l/h             | 600* | 750* | 800* | 875*              | 750*  | 1120* |     | 1250*             | 1620* |
| Masa bez wody                    | kg                         | 46              | 52   | 54,5 | 82   | 97                | 99    | 100,5 | 115 | 132               | 150   |
|                                  |                            |                 |      |      |      |                   |       |       |     |                   | 163   |
|                                  |                            |                 |      |      |      |                   |       |       |     |                   | 180   |

\*80/10/45°C } temperatura wody grzewczej / temperatura wody zasilającej / temperatura wody

\*\*55/10/45°C } - użytkowej; przepływ wody grzewczej przez wężownicę 2,5m<sup>3</sup>/h.

\*\*\*przy utrzymaniu stałej temperatury wody 60°C

## Bedingungen einer sicheren und zuverlässigen Nutzung

1. Die Bedienungsanleitung ermöglicht eine richtige Installation und Nutzung, bzw. sichert die dauerhafte und sichere Arbeit des Geräts.
2. Es ist unzulässig Standspeicher auf eine andere Weise als in der Bedienungsanleitung beschrieben zu montieren – das Nichtbeachten dieser Regeln kann zu Störungen am Gerät und zu einem Garantieverlust führen.
3. **Der Speicher muss elektrisch von der hydraulischen Installation mithilfe der angefügten Isolatoren isoliert werden. Das schützt vor der elektrochemischen Korrosion. Es ist auch die Bedienung der Herstellergarantie.**
4. Das Gerät darf nicht dort montiert werden, wo die Umgebungstemperatur unter 0°C fallen kann.
5. Die Montage und Inbetriebnahme des Standspeichers sowie alle Installationstätigkeiten sollten durch einen Fachbetrieb durchgeführt werden. Man sollte dabei die Montage- und Gebrauchsanweisung des Gerätes streng beachten.
6. Der Standspeicher wird ausschließlich in senkrechter Position montiert, indem man ihn auf drei Stellfüßen aufstellt.
7. Das Gerät muss an solchem Ort und auf bestimmte Weise montiert werden, um eventuellen Wasseraustritt aus dem Behälter oder den Wasseranschlüssen im Raum zu vermeiden.
8. Nach der Einstellung ist das Gerät an die Wasserinstallation, Zentralheizungs – und Solaranlage nach dem Schema in der Bedienungsanleitung anzuschließen. Eine andere Anschlussart, die von der Bedienungsanleitung wesentlich abweicht, entzieht dem Benutzer den Garantieanschluss und kann zu Störungen führen.
9. Der Anschluss an die Wasserinstallation sollte gemäß Normen erfolgen.
10. Der Standspeicher ist ein druckfestes Gerät, dass an eine Wasserleitung mit einem Druckwert der nicht 0,6MPa überschreitet angeschlossen werden kann. Wenn der Druckwert in der Installation 0,6MPa überschreitet sollte vor dem Standspeicher ein Druckminderer installiert werden.
11. Das Tropfen des Wassers aus dem Auslaufrohr des Sicherheitsventils ist ein normaler Zustand und man sollte dies nicht verhindern, weil das Blockieren des Ventils zu Schäden führen kann.
12. Der Standspeicher darf nicht benutzt werden, wenn eine Wahrscheinlichkeit besteht, dass das Sicherheitsventil beschädigt ist.
13. Die Nenntemperatur des Standspeichers 80°C darf nicht überschritten werden.

Die Standspeicher können zusätzlich mit einer Heizpatrone inklusive Thermostat ausgestattet werden (z.B. GRW.D 1.4, GRW.D 2.0). Die Heizpatrone ist an der Stelle des Korken Einlaufgewindes 1½ anzuschrauben. Maximale Länge der Heizpatrone:

- 360 mm für 120, 140 und 140 Liter Volumen,
- 450 mm für 200 Liter Volumen,
- 550 mm für 250, 300 Liter Volumen,
- 600 mm für 400 Liter Volumen.
- 670 mm für 500 Liter Volumen.

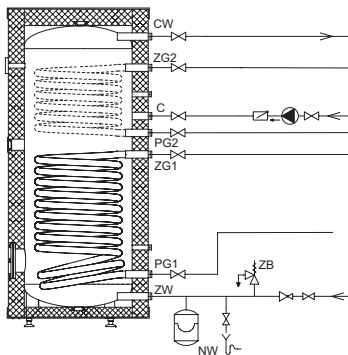

Der Anschluss an die Zentralheizungsanlage sollte über Anschlussverschraubungen erfolgen wobei vor den Anschlussverschraubungen die Absperrventile einzusetzen sind.

In der Installation des Zwangsumlaufs (mit Umwälzpumpe der Zentralheizungsanlage) damit der Standspeicher die in der Tabelle der „Technischen Daten“ volle Leistung erreicht sollte man einen entsprechenden Warmwasserdurchlauf sichern. Das Modell SW.INOX ist mit einer Heizregister ausgestattet, Modell SB.INOX besitzt zwei Heizregister, die über einen Anschluss zum Heizkessel oder einer Solaranlage verfügen. Die

Modelle SBZ.INOX und SWZ.INOX sind in zusätzliche Stutzen zum Anschluss eines externen Standspeichers ausgestattet.

## Anschluss an eine Wasserinstallation

Der Anschluss an die Wasserinstallation sollte gemäß geltenden Normen durchgeführt werden. Der Standspeicher ist ein druckfestes Gerät, dass an eine Wasserleitung mit einem Druckwert der nicht 0,6MPa überschreitet angeschlossen werden kann. Wenn der Druckwert in der Installation 0,6MPa überschreitet sollte vor dem Standspeicher ein Druckminderer installiert werden.

Der Standspeicher sollte an die Wasserinstallation auf folgende Weise angeschlossen werden:

- Zum Kaltwasserzulaufstutzen [ZW] ein T-Stück mit einem Sicherheitsventil mit einem Öffnungsdruck von 6 bar (z.B. ZB-4) und einem Ablassventil, zwischen dem Behälter und dem Sicherheitsventil als auch dem Auslauf darf sich kein Drossel – und Absperrventil befinden, das Sicherheitsventil muss so montiert sein, dass ein Wasseraustritt bemerkbar ist.
- Den Standspeicher mit dem montierten Sicherheitsventil an die Wasserinstallation anschließen.
- Am Kaltwasserzulauf das Absperrventil installieren.

Den Warmwasserauslauf an den Stutzen 3/4" anschließen, der sich auf dem oberen Teil des Standspeichers befindet. Jeder Standspeicher ist mit einem 3/4" Stutzen für den Anschluss der Warmwasserzirkulation ausgestattet.

## Aufbau der Standspeicher SW.INOX (100; 120; 140 l)

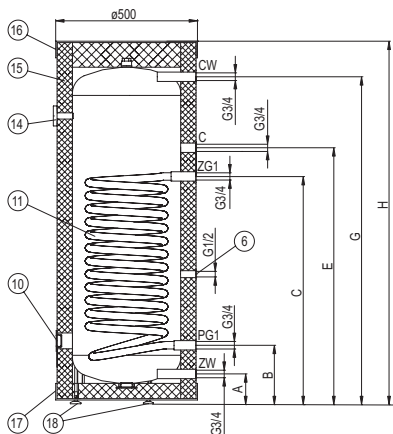

- [6] - Fühlerrohr
- [10] - Heizpatronenstutzen (Korken 1½")
- [11] - Heizregister
- [14] - Thermometer
- [15] - Thermische Isolierung
- [16] - oberer Deckel
- [17] - unterer Deckel
- [18] - Stellfüsse
- ZW - Kaltwasser
- CW - Warmwasser
- C - Zirkulation
- ZG1- Versorgung anhand Wärmeträgers
- PG1- Rücklauf des Wärmeträgers
- A-H - Abmessungen sind in der Tabelle „Technische Daten“

## Aufbau der Speicher SB.INOX; SBZ.INOX; SW.INOX; SWZ.INOX (200 l)

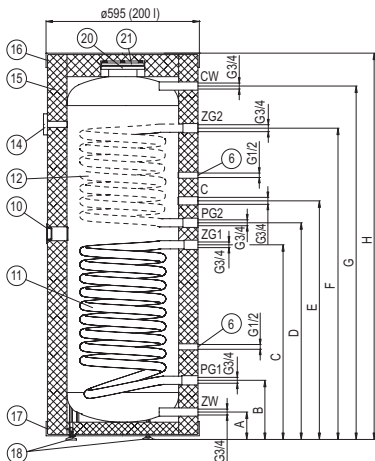

- [6] - Fühlerrohr
- [10] - Heizpatronenstutzen (Korken 1½")
- [11] - unteres Heizregister
- [12] - oberes Heizregister
- [14] - Thermometer
- [15] - Thermische Isolierung
- [16] - oberer Deckel
- [17] - unterer Deckel
- [18] - Stellfüsse
- [20] - Revisionsöffnung ø 150/115
- [21] - Deckel der Revisionsöffnung
- ZW - Kaltwasser
- CW - Warmwasser
- C - Zirkulation
- ZG1, ZG2- Versorgung anhand Wärmeträgers
- PG1, PG2- Rücklauf des Wärmeträgers
- B, E - Abmessungen sind in der Tabelle „Technische Daten“

**Das obere Register (Stutzen ZG2, PG2) und das obere Fühlerrohr kommen nur in den Modellen SB.INOX und SBZ.INOX vor.**

## Aufbau der Speicher SB.INOX; SBZ.INOX; SW.INOX; SWZ.INOX (250, 300, 400, 500l)

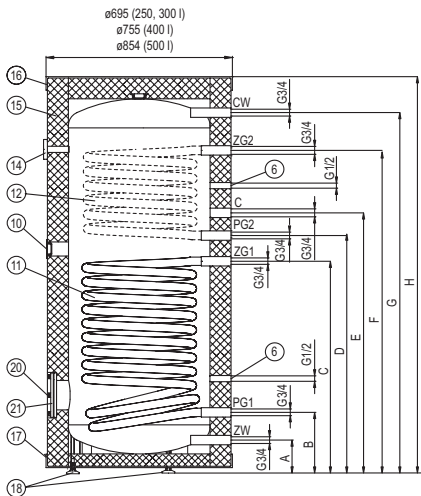

- [6] - Fühlerrohr
  - [10] - Heizpatronenstutzen (Korken 1 1/2")
  - [11] - unteres Heizregister
  - [12] - oberes Heizregister
  - [14] - Thermometer
  - [15] - Thermische Isolierung
  - [16] - oberer Deckel
  - [17] - unterer Deckel
  - [18] - Stellfüsse
  - [20] - Revisionsöffnung ø 150/115
  - [21] - Deckel der Revisionsöffnung
  - ZW - Kaltwasser
  - CW - Warmwasser
  - C - Zirkulation
  - ZG1, ZG2 - Versorgung anhand Wärmeträgers
  - PG1, PG2 - Rücklauf des Wärmeträgers
- A-H-Abmessungen sind in der Tabelle „Technische Daten“

**Das obere Register (Stutzen ZG2, PG2) und das obere Fühlerrohr kommen nur in den Modellen SB.INOX und SBZ.INOX vor.**

**ABMESSUNGEN SW.INOX; SWZ.INOX**

|          | 100  | 120  | 140  | 200  | 250  | 300  | 400  | 500  |
|----------|------|------|------|------|------|------|------|------|
| <b>A</b> | 111  |      |      | 127  |      |      | 125  | 136  |
| <b>B</b> | 214  |      |      | 258  | 241  |      | 254  | 266  |
| <b>C</b> | 727  | 822  |      | 813  | 740  | 852  | 856  | 990  |
| <b>E</b> | 817  | 912  |      | 913  | 841  | 953  | 986  | 1220 |
| <b>G</b> | 1064 | 1235 | 1305 | 1464 | 1230 | 1646 | 1490 | 1584 |
| <b>H</b> | 1195 | 1365 | 1435 | 1610 | 1380 | 1615 | 1660 | 1800 |
| <b>I</b> | -    |      |      | 1334 | 1116 | 1350 | 1377 | 1453 |

| ABMESSUNGEN SB.INOX; SBZ.INOX |      |      |      |      |      |
|-------------------------------|------|------|------|------|------|
|                               | 200  | 250  | 300  | 400  | 500  |
| A                             | 127  |      |      | 125  | 136  |
| B                             | 258  | 241  |      | 254  | 266  |
| C                             | 813  | 740  | 852  | 856  | 990  |
| D                             | 903  | 747  | 981  | 986  | 1115 |
| E                             | 993  | 837  | 1071 | 1076 | 1220 |
| F                             | 1291 | 1079 | 1313 | 1319 | 1448 |
| G                             | 1464 | 1230 | 1646 | 1490 | 1584 |
| H                             | 1610 | 1380 | 1615 | 1660 | 1800 |
| I                             | 1334 | 1116 | 1350 | 1377 | 1453 |

## Inbetriebnahme

### Lage der Revisionsöffnungen zum externen Anschluss des Pufferspeichers SWZ.INOX und SBZ.INOX

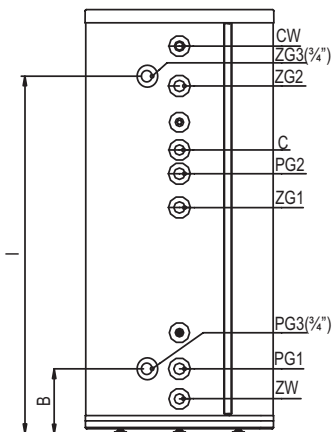

Vor der Inbetriebnahme sollte man optisch die Anschlüsse des Geräts prüfen und die Montage muss gemäß des Schemas erfolgen. Der Standspeicher ist mit Wasser zu füllen:

- das Ventil am Kaltwasserzulauf öffnen,
- das Ventil an der Warmwasserarmatur öffnen (blasenfreier Wasserantritt deutet auf einen gefüllten Behälter hin),
- die Ventile an den Entnahmestellen zudrehen.

Die Ventile der Solar – und Heizanlage des Standspeichers öffnen. Die Dichtigkeit der Verbindungen an der Seite des Brauchwassers und Wärmeträgers prüfen. Funktion des Sicherheitsventils überprüfen (gemäß der Bedienungsanleitung des Ventilherstellers).

Die Standspeicher sind sicher und zuverlässig im Betrieb unter der Bedingung, dass man sich an die unten genannten Regeln hält:

- Alle 14 Tage die Funktion des Sicherheitsventils überprüfen (wenn das Wasser nicht austritt, ist das Ventil defekt und der Standspeicher darf nicht benutzt werden).
- Den Behälter regelmäßig von Ablagerungen und Verschmutzungen reinigen. Die Häufigkeit dieser Reinigungen hängt von der Wasserhärte auf dem jeweiligen Gebiet ab. Diese Tätigkeit sollte durch einen Fachbetrieb durchgeführt werden. Deckelschrauben [21] sollten mit einem Drehmoment von 18 - 22 Nm angezogen werden.
- Aus hygienischen Gründen sollte man das Wasser in regelmäßigen Abständen zu einer Temperatur von 70°C erhitzen.
- Alle Funktionsstörungen des Geräts sind direkt beim Service zu melden.
- Es wird empfohlen das Warmwasserauslaufrohr und die Anschlussrohre des Registers thermisch zu isolieren um Wärmeverluste zu begrenzen.

Die oben genannten Tätigkeiten sollte man individuell durchführen und unterliegen keinem Garantieanspruch.

## Entleeren des Behälters

Um den Behälter vom Wasser zu entleeren sollte man:

- die Ventile die den Speicher mit dem Heizkreis verbinden schließen.
- das Ventil an der Kaltwasserzufuhr des Speichers schließen.
- Das Ablassventil öffnen.

| Warmwasser Standspeicher |  | SW.INOX         |       |       |       | SW.INOX; SWZ.INOX |       |       |       | SBZ.INOX; SBZ.INOX |     |
|--------------------------|--|-----------------|-------|-------|-------|-------------------|-------|-------|-------|--------------------|-----|
|                          |  | 100             | 120   | 140   |       | 200               | 250   | 300   |       | 400                | 500 |
| Nennkapazität            | I  | 0,6             |       |       |       |                   |       |       |       |                    |     |
| Nenndruck                | Behälter                                 | 1               |       |       |       |                   |       |       |       |                    |     |
|                          | Register                                 | 80              |       |       |       |                   |       |       |       |                    |     |
| Nenntemperatur           | °C                                       | 80              |       |       |       |                   |       |       |       |                    |     |
| SBZ.INOX;<br>SBZ.INOX    | Heizfläche des oberen Registers          | m <sup>2</sup>  | -     |       | 0,75  | 0,8               | 0,9   | 1,04  |       |                    |     |
|                          | Volumen des oberen Registers             | dm <sup>3</sup> | -     |       | 4,5   | 5                 | 5,5   | 6,4   |       |                    |     |
| SBZ.INOX;<br>SBZ.INOX    | Leistung des oberen Registers            | kW              | -     |       | 22*   | 24*               | 27*   | 30*   |       |                    |     |
|                          |  |                 | 7**   |       | 7,5** | 8,5**             | 9**   |       |       |                    |     |
| SBZ.INOX;<br>SBZ.INOX    | Warmwasserleistung des oberen Registers  | l/h             | -     |       | 550*  | 600*              | 675*  | 750*  |       |                    |     |
|                          |  |                 | 175** |       | 190** | 200**             | 225** |       |       |                    |     |
| SBZ.INOX;<br>SBZ.INOX    | Heizfläche des unteren Registers         | m <sup>2</sup>  | 0,8   | 1,0   | 1,1   | 1,2               | 1,0   | 1,5   | 1,7   | 2,25               |     |
|                          |  |                 | 3,6   | 4,3   | 6,4   | 7,4               | 5,8   | 9,1   | 10    | 13,7               |     |
| SBZ.INOX;<br>SBZ.INOX    | Volumen des unteren Registers            | dm <sup>3</sup> | 24*   | 30*   | 32*   | 35*               | 30*   | 45*   | 50*   | 65*                |     |
|                          |  |                 | 7,5** | 9**   | 10**  | 11,5**            | 9**   | 14**  | 16**  | 21**               |     |
| SBZ.INOX;<br>SBZ.INOX    | Leistung des unteren Registers           | kW              | 600*  | 750*  | 800*  | 875*              | 750*  | 1120* | 1250* | 1620*              |     |
|                          |  |                 | 190** | 225** | 250** | 300**             | 225** | 350** | 400** | 520**              |     |
| SBZ.INOX;<br>SBZ.INOX    | Warmwasserleistung des unteren Registers | l/h             | 82    | 97    | 87    | 99                | 100,5 | 115   | 132   | 150                | 180 |
|                          |  |                 | 163   | 180   | 163   | 150               | 132   | 115   | 97    | 82                 | 67  |
| SBZ.INOX;<br>SBZ.INOX    | Gewicht ohne Wasser                      | kg              | 46    | 52    | 54,5  | 82                | 97    | 100,5 | 115   | 132                | 150 |
|                          |  |                 | 163   | 180   | 163   | 150               | 132   | 115   | 97    | 82                 | 67  |

\*80/10/45°C } - Temperatur des Heizwassers / Temperatur des Versorgungswassers / Temperatur des Brauchwassers;

\*\*55/10/45°C } - Durchfluss des Heizwassers durch das Register 2,5m<sup>2</sup>/h.



1. Lire et suivre attentivement les instructions d'installation et d'utilisation afin d'assurer un fonctionnement performant et une durée de vie optimale de votre matériel.
2. Montage et utilisation de préparateur non conforme avec cette notice n'est pas autorisée - peut provoquer un dysfonctionnement et annule la garantie.
3. **Le ballon doit être isolé électriquement de l'installation hydraulique au moyen de isolateurs livre avec le préparateur, afin d'éliminer le phénomène de corrosion galvanique.**
4. Ne pas installer ce préparateur dans des zones où la température peut tomber en dessous de 0°C.
5. Installation et exécution de travaux d'installation d'accompagnement devrait être confiée à une entreprise spécialisée et suivre attentivement les instructions du montage et du service du produit.
6. Le préparateur doit être posé au sol en position verticale, sur les trois pieds intégrés.
7. L'appareil doit être installé dans un tel endroit et de telle manière, que en cas de déversement d'urgence ou de fuite il n'y avait pas d'inondation du local.
8. Après avoir placé le préparateur, il doit être raccordé à la conduite d'eau, installation de chauffage central et solaire, selon le schéma dans le présent manuel. Installation non conforme au mode d'emploi annule la garantie et peut provoquer défaillance.
9. Le raccordement au réseau d'eau doit être effectuée selon les normes en vigueur.
10. Le préparateur peut être installé sous pression jusqu'à 6 bars, en cas de pression supérieure à 0,6 MPa (6 bars), il faut installer obligatoirement un réducteur de pression avant le préparateur.
11. L'égouttement d'eau du tuyau d'évacuation de la soupape de sécurité est normal, et il ne faut pas l'empêcher, car le bloc de soupape peut provoquer défaillance.
12. Ne pas utiliser le préparateur s'il existe un risque que la soupape de sécurité est endommagé.
13. Ne pas dépasser la température nominale de 80°C!

Le préparateur peut être équipé d'une résistance électrique avec un thermostat (p.ex. GRW.D 1.4, GRW.D 2.0,..). La résistance doit être vissée à la place de bouchon 1½".  
Maximal longueur de la résistance chauffante:

- 360 mm pour le préparateur capacité 100, 120, 140 litres,
- 450 mm pour le préparateur capacité 200 litres,
- 550 mm pour le préparateur capacités 250 et 300 litres,
- 600 mm pour le préparateur capacités 400 litres.
- 670 mm pour le préparateur capacités 500 litres.

## Le raccordement au circuit de chauffage central

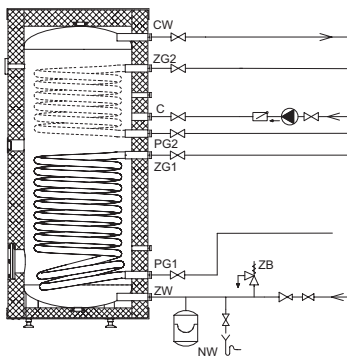

Le raccordement au circuit de chauffage central doit être effectuée avec des raccords. Entre les raccords et le réservoir il faut visser les isolateurs en matière plastique, livré avec le préparateur. Le ballon doit être isolé électriquement de l'installation hydraulique. Après les raccords il faut installer des robinets d'arrêts. Dans l'installation avec la circulation forcée (avec pompe chauffage centrale) pour atteindre la performance spécifiée dans le tableau «Données techniques» il faut assurer le débit d'eau chauffant adéquat. Préparateur modèle SW.INOX est équipé d'un

serpentin et modèle SB.INOX est équipé de deux serpentins pour la connexion p.ex d'une chaudière et installation solaire. Modèles SWZ.INOX et SBZ.INOX sont équipés de connecteurs supplémentaires pour le raccordement d'un échangeur de chaleur externe.

## Raccordement au réseau d'approvisionnement en eau

Le raccordement au réseau d'eau doit être effectuée conformément aux normes en vigueur.

Le préparateur peut être installé sous pression jusqu'à 6 bars, en cas de pression supérieure à 0,6 MPa (6 bars), il faut installer obligatoirement un réducteur de pression avant le préparateur.

Le préparateur doit être connecté au réseau d'alimentation en eau comme suit :

- sur l'arrivée d'eau sanitaire froide [ZW] il est obligatoire de monter une vanne trois voies avec soupape de sécurité (6 bars) et robinet de vidange; entre le préparateur et la soupape de sécurité, (aussi sur départ de soupape de sécurité), il ne doit en aucun cas être montée une vanne d'arrêt ni aucun étranglement; soupape de sécurité doit être montée dans une telle manière que une éventuelle écoulements d'eau devraient être visibles,
- préparateur avec soupape de sécurité montée, connectez à l'alimentation en eau
- à l'arrivée de l'eau froide il faut installer une vanne d'arrêt.

Le départ d'eau chaude sanitaire doit être raccordé à l'orifice 3/4", qui est situé sur la partie supérieure de préparateur. Chaque préparateur est muni d'un orifice 3/4" conçu pour connecter au réseau de la circulation d'ecs.

### Construction de préparateurs SW.INOX (100; 120; 140 litres)

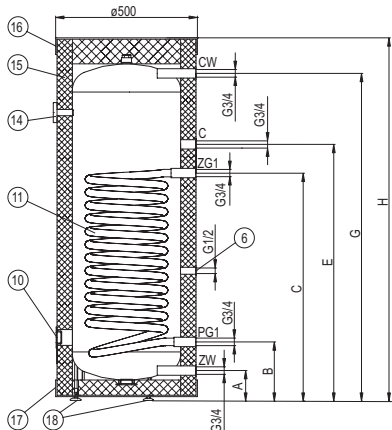

- [6] - doigt de gant
- [10] - orifice pour thermoplongeur (bouchon 1½")
- [11] - serpentin chauffant
- [14] - thermomètre
- [15] - isolation thermique
- [16] - couvercle supérieur
- [17] - couvercle inférieur
- [18] - pieds
- ZW - eau froide
- CW - eau chaude
- C - circulation
- ZG1- entre serpentin
- PG1- sortie serpentin
- A-H - les dimensions indiquées dans le tableau „Données technique”

### Construction de préparateurs SB.INOX; SBZ.INOX; SW.INOX; SWZ.INOX (200 litres)

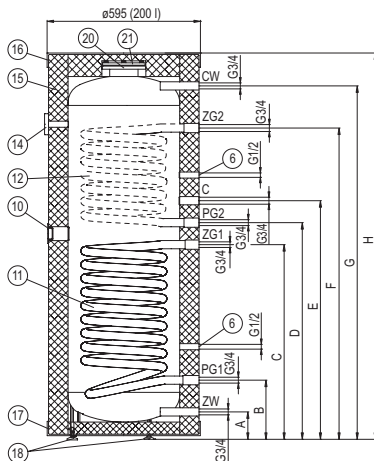

- [6] - doigt de gant
- [10] - orifice pour thermoplongeur (bouchon 1½")
- [11] - serpentin chauffant inférieur
- [12] - serpentin chauffant supérieur
- [14] - thermomètre
- [15] - isolation thermique
- [16] - couvercle supérieur
- [17] - couvercle inférieur
- [18] - pieds
- [20] - trappe de visite ø150/115
- [21] - couvercle de trappe de visite
- ZW - eau froide
- CW - eau chaude
- C - circulation
- ZG1, ZG2 - entre serpentin
- PG1, PG2 - sortie serpentin
- B, E - les dimensions indiquées dans le tableau „Données technique”

**Serpentin supérieur (raccords ZG2, PG2) et doigt de gant supérieur se trouvent que dans les modèles SB.INOX et SBZ.INOX.**

**Construction de préparateurs SB.INOX; SBZ.INOX; SW.INOX; SWZ.INOX (200, 250, 300, 400, 500 l)**

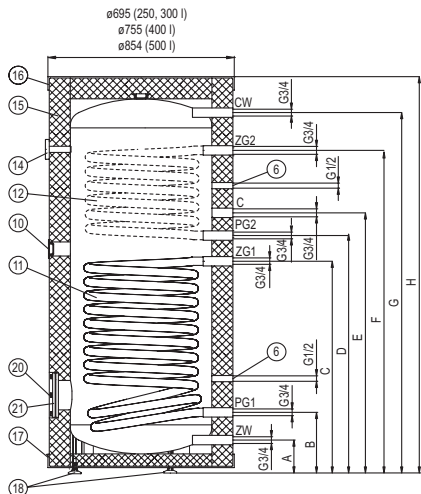

- [6] - doigt de gant  
 [10] - orifice pour thermoplongeur (bouchon 1½")  
 [11] - serpentin chauffant inférieur  
 [12] - serpentin chauffant supérieur  
 [14] - thermomètre  
 [15] - isolation thermique  
 [16] - couvercle supérieur  
 [17] - couvercle inférieur  
 [18] - pieds  
 [20] - trappe de visite ø150/115  
 [21] - couvercle de trappe de visite  
 ZW - eau froide  
 CW - eau chaude  
 C - circulation  
 ZG1, ZG2 - entre serpentin  
 PG1, PG2 - sortie serpentin  
 A, I - les dimensions indiquées dans le tableau „Données technique”

**Serpentin supérieur (raccords ZG2, PG2) et doigt de gant supérieur se trouvent que dans les modèles SB.INOX et SBZ.INOX.**

| DIMENSION SW.INOX; SWZ.INOX |      |      |      |      |      |      |      |      |
|-----------------------------|------|------|------|------|------|------|------|------|
|                             | 100  | 120  | 140  | 200  | 250  | 300  | 400  | 500  |
| <b>A</b>                    | 111  |      |      | 127  |      |      | 125  | 136  |
| <b>B</b>                    | 214  |      |      | 258  | 241  |      | 254  | 266  |
| <b>C</b>                    | 727  | 822  |      | 813  | 740  | 852  | 856  | 990  |
| <b>E</b>                    | 817  | 912  |      | 913  | 841  | 953  | 986  | 1220 |
| <b>G</b>                    | 1064 | 1235 | 1305 | 1464 | 1230 | 1646 | 1490 | 1584 |
| <b>H</b>                    | 1195 | 1365 | 1435 | 1610 | 1380 | 1615 | 1660 | 1800 |
| <b>I</b>                    | -    |      |      | 1334 | 1116 | 1350 | 1377 | 1453 |

|          | 200  | 250  | 300  | 400  | 500  |
|----------|------|------|------|------|------|
| <b>A</b> | 127  |      |      | 125  | 136  |
| <b>B</b> | 258  | 241  |      | 254  | 266  |
| <b>C</b> | 813  | 740  | 852  | 856  | 990  |
| <b>D</b> | 903  | 747  | 981  | 986  | 1115 |
| <b>E</b> | 993  | 837  | 1071 | 1076 | 1220 |
| <b>F</b> | 1291 | 1079 | 1313 | 1319 | 1448 |
| <b>G</b> | 1464 | 1230 | 1646 | 1490 | 1584 |
| <b>H</b> | 1610 | 1380 | 1615 | 1660 | 1800 |
| <b>I</b> | 1334 | 1116 | 1350 | 1377 | 1453 |

## La mise en service

### Emplacement des raccords pour connexion d'une préparateur externe, dans SWZ.INOX et SBZ.INOX

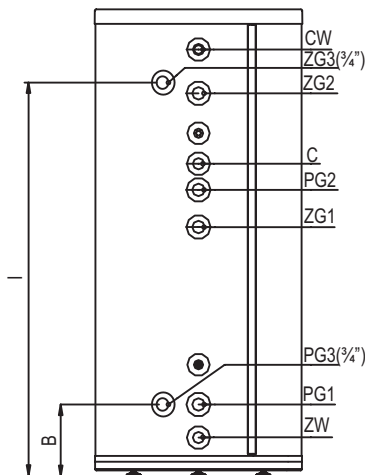

Avant la mise en service du préparateur, vérifier optiquement la fiabilité de connexion de l'appareil et sa conformité avec les schémas.

Préparateur il faut remplir d'eau:

- ouvrir la vanne d'arrivée d'eau froide,
- ouvrir le robinet d'eau chaude d'un point de puisage (sortie d'eau sans bulles d'air signifie que le préparateur est entièrement rempli d'eau),
- fermer le robinet d'eau chaude des points de puisage,

Ouvrez les vannes de liaison d'installation solaire et chauffage avec le préparateur. Vérifier le serrage des connexions. Vérifier le fonctionnement de la soupape de sécurité (conformément aux instructions du fabricant).

## Exploitation

Préparateur sont sûr et fiable en fonctionnement, à condition de respecter les principes suivants:

- Tous les 14 jours vérifiez le fonctionnement de la soupape de sécurité, (s'il n'y a pas de l'écoulement d'eau la soupape n'est pas efficace, le préparateur d'ecs ne doit pas être en service).
- De temps en temps enlever les dépôts du préparateur. La fréquence dépend de la dureté de l'eau dans votre région. Cette opération doit être effectuée par un professionnel.  
Vis de trappe de visite [21] il faut serrer avec un couple de 18 à 22 Nm
- Pour des raisons d'hygiène, l'eau devrait être chauffée périodiquement au-dessus de 70°C.
- Chaque anomalie de fonctionnement doit être vérifiée par un professionnel.
- Il est recommandé d'isoler tout les tuyaux, pour éviter au maximum les pertes de chaleur.

Ces manœuvres devront être effectuées par vos soins et ne rentre pas dans le cadre de la garantie.

## Vidange du préparateur

Pour vider le ballon d'eau, il faut:

- Fermer les vannes de raccordement du préparateur avec circuit de chauffage.
- Fermez la vanne sur l'arrivé d'eau froide au préparateur.
- Ouvrez la vanne de vidange.

| Préparateur d'eau chaude sanitaire |                               | SW.INOX         |       |       |      | SW.INOX; SWZ.INOX |        |       |       | SB.INOX; SBZ.INOX |       |       |     |     |
|------------------------------------|-------------------------------|-----------------|-------|-------|------|-------------------|--------|-------|-------|-------------------|-------|-------|-----|-----|
|                                    |                               | 100             | 120   | 140   |      | 200               | 250    | 300   | 400   | 500               |       |       |     |     |
| Capacité nominale                  |                               | I               |       |       |      |                   |        |       |       |                   |       |       |     |     |
| Pression nominale                  |                               | Ballon          | 0,6   |       |      |                   |        |       |       |                   |       |       |     |     |
|                                    |                               | Serpentin       | 1     |       |      |                   |        |       |       |                   |       |       |     |     |
| Température nominale               |                               | 80              |       |       |      |                   |        |       |       |                   |       |       |     |     |
| SB.INOX;<br>SBZ.INOX               | Surface serpentin supérieur   | m <sup>2</sup>  | -     |       |      | 0,75              |        |       | 0,8   |                   | 0,9   | 1,04  |     |     |
|                                    | Volume serpentin supérieur    | dm <sup>3</sup> | -     |       |      | 4,5               |        |       | 5     |                   | 5,5   | 6,4   |     |     |
|                                    | Puissance serpentin supérieur | kW              | -     |       |      | 22*               |        |       | 24*   |                   | 27*   | 30*   |     |     |
|                                    |                               |                 |       |       |      | 7**               |        |       | 7,5** |                   | 8,5** | 9**   |     |     |
| Efficacité serpentin supérieur     |                               | l/h             | -     |       |      | 550*              |        |       | 600*  |                   | 675*  | 750*  |     |     |
|                                    |                               |                 |       |       |      | 175**             |        |       | 190** |                   | 200** | 225** |     |     |
| Surface serpentin inférieur        |                               | m <sup>2</sup>  | 0,8   | 1,0   |      | 1,1               | 1,2    | 1,0   | 1,5   | 1,7               | 2,25  |       |     |     |
| Volume serpentin inférieur         |                               | dm <sup>3</sup> | 3,6   | 4,3   |      | 6,4               | 7,4    | 5,8   | 9,1   | 10                | 13,7  |       |     |     |
| Puissance serpentin inférieur      |                               | kW              | 24*   | 30*   |      | 32*               | 35*    | 30*   | 45*   | 50*               | 65*   |       |     |     |
|                                    |                               |                 | 7,5** | 9**   |      | 10**              | 11,5** | 9**   | 14**  | 16**              | 21**  |       |     |     |
| Efficacité serpentin inférieur     |                               | l/h             | 600*  | 750*  |      | 800*              | 875*   | 750*  | 1120* | 1250*             | 1620* |       |     |     |
|                                    |                               |                 | 190** | 225** |      | 250**             | 300**  | 225** | 350** | 400**             | 520** |       |     |     |
| Poids à vide                       |                               | kg              | 46    | 52    | 54,5 | 82                | 97     | 99    | 100,5 | 115               | 132   | 150   | 163 | 180 |

\*80/10/45°C } température d'eau chauffant / température de l'eau d'alimentation / température d'ecs; débit d'eau chauffant  
 \*\*55/10/45°C } dans le serpentin 2,5m<sup>3</sup>/h.

## Safety instructions

1. Read and strictly follow this installation and operating instructions to ensure a long life and reliable unit operation.
2. Do not install or use the unit against to the manufacturer's instruction as this might cause the unit to damage and void the warranty.
3. **The tank must be electrically isolated from the hydraulic system by using the supplied isolators to prevent the galvanic corrosion. The manufacturer's warranty does not apply if the isolators are not installed.**
4. The unit must not be installed in rooms where the temperature may drop below 0°C.
5. The unit installation and initial start-up as well as all electrical and hydraulic work must be performed by a qualified professional installer and strictly follow installation and product instructions..
6. The unit is designed for vertical installation only (screw on feet).
7. The unit must be mounted in the place and in such a way to avoid room flooding caused be leaking tank or connectors.
8. Connections to the water, central heating and solar system pipes must be made in accordance with diagram in this installation instruction. Failure to observe the installation instruction invalidate the warranty and may cause unit damage.
9. A connection to water supply system must be made in accordance with the legally binding standards.
10. The unit is a pressure appliance designed for connection to the water supply system where the water pressure doesn't exceed 0,6 MPa. If the water pressure exceeds 0,6 MPa the pressure reducing valve before unit must be fitted.
11. A small leak from the safety valve through the outlet pipe may occur, it is a normal operating state of the unit. The outlet of the pipe has to remain opened. Do not clog it, as a clogged outlet may cause a break down of the unit.
12. Do not use the unit if you suspect that the safety valve may be faulty.
13. Rated temperature of water in the unit must not exceed 80°C.

The cylinder is suitable for fitting an immersion heater with thermostat e.g. GRW.D 1.4, GRW.D 2.0. The immersion heater must be fitted in lieu of cork 1½".

A maximum length of immersion heater:

- 360 mm (Cylinders of 100,120,140 litres)
- 450 mm (Cylinders of 200 litres)
- 550 mm (Cylinders of 250,300 litres)
- 600 mm (Cylinders of 400 litres)
- 670 mm (Cylinders of 500 litres).



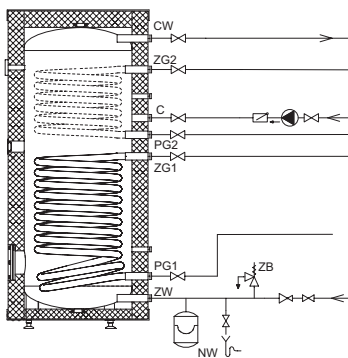

Unit must be fitted to the central heating system by pipe unions. Install a supplied plastic isolators between the pipe unions and tank. The tank must be electrically isolated from the hydraulic system by using the supplied isolators to screw to the couplers to prevent the galvanic corrosion. A cut off valves must be installed after the pipe unions. A flow rate of heating water must be high enough to maximise unit efficiency (see technical data table). It concerns the forced circulation installation (with a central heating water pump). SW.INOX model is equipped with one coil. SB.INOX model is equipped with two coils for connection

to e.g. boiler and solar collector system. SWZ.INOX and SBZ.INOX models are equipped with additional connectors for external heat exchanger.

## Connection to the water system

Connection to the water system must be performed according to binding norms of hydraulic installation. The cylinder is a pressure appliance designed for connection to the water supply system where the water pressure doesn't exceed 0,6 MPa. If the water pressure exceeds 0,6 MPa the pressure reducing valve before cylinder must be fitted. Please follow the water connection instructions below:

- install the T-connection with 6 bar safety valve (e.g. ZB-4) and the drain valve to the inlet fitting of cold water [ZW]. It's forbidden to install a cut-off valve (or any flow reducer) between tank and the safety valve and on it's outlet. The safety valve must be installed in that place to let you quickly see the outgoing water,
- install the cylinder equipped with the safety valve to the water system,
- install the cut-off valve on cold water supply pipe.

Hot water outlet pipe must be connected to the 3/4" fitting, which is located in the upper part of the unit.

Each cylinder is equipped with 3/4" fitting for domestic hot water circulation connection.

### SW.INOX Cylinder construction (100; 120; 140 litres)

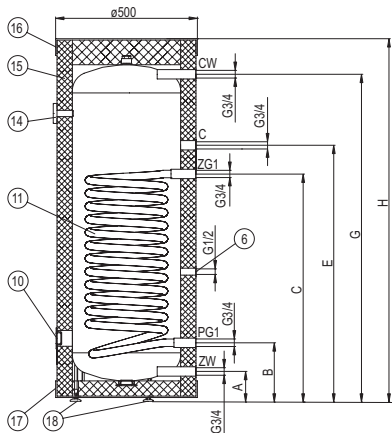

- [6] - sensor pipe
- [10] - immersion heater fitting (cork 1½")
- [11] - heating coil
- [14] - thermometer
- [15] - thermal insulation
- [16] - upper lid
- [17] - lower lid
- [18] - feet
- ZW - cold water
- CW - hot water
- C - circulation
- ZG1- heating medium supply
- PG1- heating medium return
- A-H - dimensions described in technical data table

### SB.INOX; SBZ.INOX; SW.INOX; SWZ.INOX Cylinder construction (200 litres)

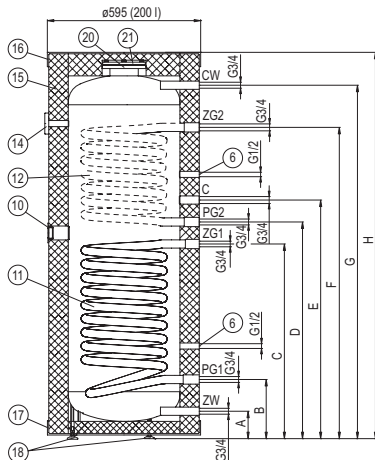

- [6] - sensor pipe
- [10] - immersion heater fitting (cork 1½")
- [11] - lower heating coil
- [12] - upper heating coil
- [14] - thermometer
- [15] - thermal insulation
- [16] - upper lid
- [17] - lower lid
- [18] - feet
- [20] - ø150 / 115 access hole
- [21] - access hole cover
- ZW - cold water
- CW - hot water
- C - circulation
- ZG1,ZG2 - heating medium supply
- PG1,PG2 - heating medium return
- B, E- dimensions described in technical data table

An upper heating coil (ZG2,PG2 fitting) and upper sensor pipe are available in SB.INOX and SBZ.INOX only.

**SB.INOX; SBZ.INOX; SW.INOX; SWZ.INOX Cylinder construction (250,300,400,500 litres)**

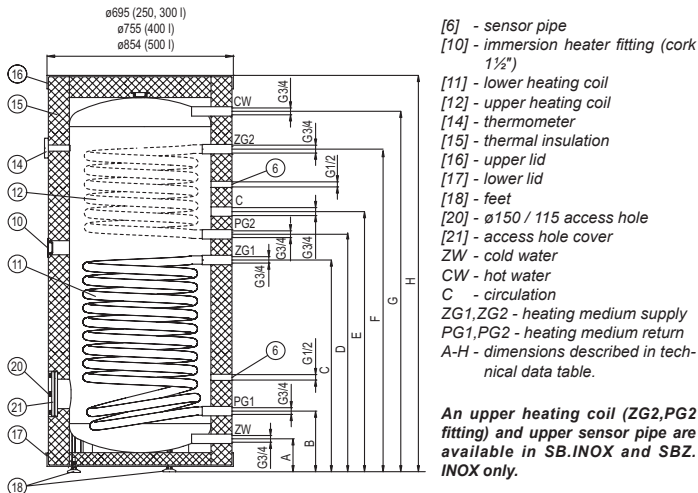

**DIMENSIONS SW.INOX; SWZ.INOX**

|          | 100  | 120  | 140  | 200  | 250  | 300  | 400  | 500  |
|----------|------|------|------|------|------|------|------|------|
| <b>A</b> | 111  |      |      | 127  |      |      | 125  | 136  |
| <b>B</b> | 214  |      |      | 258  | 241  |      | 254  | 266  |
| <b>C</b> | 727  | 822  |      | 813  | 740  | 852  | 856  | 990  |
| <b>E</b> | 817  | 912  |      | 913  | 841  | 953  | 986  | 1220 |
| <b>G</b> | 1064 | 1235 | 1305 | 1464 | 1230 | 1646 | 1490 | 1584 |
| <b>H</b> | 1195 | 1365 | 1435 | 1610 | 1380 | 1615 | 1660 | 1800 |
| <b>I</b> | -    |      |      | 1334 | 1116 | 1350 | 1377 | 1453 |

| DIMENSIONS SB; SBZ |      |      |      |      |      |
|--------------------|------|------|------|------|------|
|                    | 200  | 250  | 300  | 400  | 500  |
| A                  | 127  |      |      | 125  | 136  |
| B                  | 258  | 241  |      | 254  | 266  |
| C                  | 813  | 740  | 852  | 856  | 990  |
| D                  | 903  | 747  | 981  | 986  | 1115 |
| E                  | 993  | 837  | 1071 | 1076 | 1220 |
| F                  | 1291 | 1079 | 1313 | 1319 | 1448 |
| G                  | 1464 | 1230 | 1646 | 1490 | 1584 |
| H                  | 1610 | 1380 | 1615 | 1660 | 1800 |
| I                  | 1334 | 1116 | 1350 | 1377 | 1453 |

## Start up

### Muff location for connection an external heat exchanger (SWZ.INOX and SBZ.INOX only)

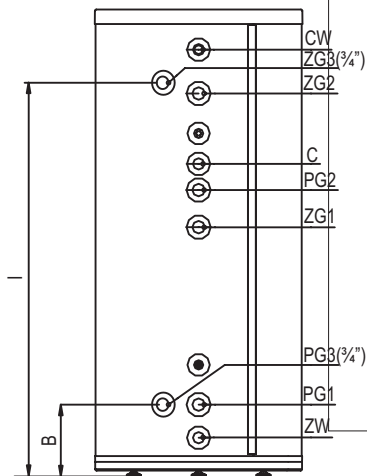

Check out the pipe connections and make sure that you observe the connection diagrams before start-up.

Cylinder filling:

- turn on the valve on cold water supply pipe,
- turn on the hot water outlet valve (water outflow without the air bubbles indicates that the tank is full),
- turn off the outlet valves.

Turn on the valves connecting cylinder with the central and the solar collector heating system.

Check for water and heating medium leaks.

Check out the safety valve performance in accordance to valve manufacturer's instruction.

Follow the guidelines below for safety and trouble free unit operation:

- Check out the safety valve performance once every 14 days. Do not use the unit if the water does not come out (it indicates that the valve is broken).
- Clean inside of the tank periodically. The frequency of cleaning depend on the degree of water hardness. The cleaning should be done by an qualified person. Tightening torque value of access hole cover [21] screws must be 18-22Nm.
- Heat up the water above 70°C periodically for hygiene reasons.
- Failures or malfunctions notify to the seller.
- Insulate the outlet pipe and heating coil connection pipes to minimise the heat loss (recommended).

Above activities are beyond of the scope of warranty service (should be done by the user).

### *Cylinder emptying*

Follow the guidelines below for safety cylinder emptying:

- turn off all valves connecting cylinder with the heating circuit,
- turn off the valve on cylinder cold water supply pipe,
- turn on the drain valve.

| Domestic hot water cylinder |                 | SW.INOX |       |      |       | SW.INOX; SWZ.INOX |       |       |       | SBZ.INOX; SBZ.INOX |       |
|-----------------------------|-----------------|---------|-------|------|-------|-------------------|-------|-------|-------|--------------------|-------|
|                             |                 | 100     | 120   | 140  |       | 200               | 250   | 300   | 400   | 500                |       |
| Storage capacity            | l               | 0,6     |       |      |       |                   |       |       |       |                    |       |
| Rated pressure              | tank            | 1       |       |      |       |                   |       |       |       |                    |       |
|                             | coil            | 80      |       |      |       |                   |       |       |       |                    |       |
| Rated temperature           | °C              | 80      |       |      |       |                   |       |       |       |                    |       |
| Upper coil surface area     | m <sup>2</sup>  | -       |       |      | 0,75  |                   | 0,8   |       | 0,9   |                    | 1,04  |
|                             | dm <sup>3</sup> | -       |       |      | 4,5   |                   | 5     |       | 5,5   |                    | 6,4   |
| Upper coil capacity         | dm <sup>3</sup> |         |       |      | 22*   |                   | 24*   |       | 27*   |                    | 30*   |
|                             | kW              |         |       |      | 7**   |                   | 7,5** |       | 8,5** |                    | 9**   |
| Upper coil power            | kW              |         |       |      | 550*  |                   | 600*  |       | 675*  |                    | 750*  |
|                             | l/h             |         |       |      | 175** |                   | 190** |       | 200** |                    | 225** |
| Lower coil surface area     | m <sup>2</sup>  | 0,8     | 1,0   |      | 1,1   | 1,2               | 1,0   | 1,5   | 1,7   | 2,25               |       |
|                             | dm <sup>3</sup> | 3,6     | 4,3   |      | 6,4   | 7,4               | 5,8   | 9,1   | 10    | 13,7               |       |
| Lower coil capacity         | dm <sup>3</sup> |         |       |      | 32*   | 35*               | 30*   | 45*   | 50*   | 65*                |       |
|                             | kW              | 24*     | 30*   |      | 10**  | 11,5**            | 9**   | 14**  | 16**  | 21**               |       |
| Lower coil power            | kW              | 7,5**   | 9**   |      | 800*  | 875*              | 750*  | 1120* | 1250* | 1620*              |       |
|                             | l/h             | 190**   | 225** |      | 250** | 300**             | 225** | 350** | 400** | 520**              |       |
| Weight (without water)      | kg              | 46      | 52    | 54,5 | 82    | 87                | 99    | 100,5 | 132   | 150                |       |
|                             |                 |         |       |      |       |                   |       |       |       | 163                | 180   |

\*80/10/45°C } heating water temp./ supply water temp./ domestic water temp, flow rate of heating water through the  
 \*\*55/10/45°C } - coil -2,5m<sup>3</sup>/h.

1. Ознакомление с настоящим руководством по эксплуатации позволит правильно установить и использовать прибор, обеспечить его длительную и безаварийную работу.
2. Монтаж и эксплуатация теплообменника не соответственно настоящему руководству не допускается- может привести к аварии и потере гарантии.
3. **Бак должен быть электрически изолирован от гидравлической системы с помощью прилегаемых изоляторов в целях устранения явления электрохимической коррозии.**
4. Теплообменник нельзя устанавливать в помещениях, в которых температура окружающей среды может опускаться ниже 0°C.
5. Монтаж и пуск теплообменника, а также выполнение сопутствующих про водок следует поручить специализированному обслуживающему персоналу, к тому же строго придерживаться инструкции и обслуживания изделия.
6. Теплообменник устанавливается исключительно в вертикальном положении, на трех вкручиваемых ногах.
7. Теплообменник следует установить в таком месте и таким способом, чтобы в случае аварийной утечки из устройства или проводок не произошло затопление помещения.
8. После установки теплообменник следует подключить к сети водопровода, отопительной проводке и солярной установке в соответствии со схемой, представленной в настоящем руководстве. Способ подключения, который не согласен с руководством может привести к аварии и потере гарантии.
9. Подключение к сети водопровода следует выполнить согласно обязывающим нормам.
10. Теплообменник является напорным устройством, приспособленным к подключению к сети водопровода с давлением не превышающим 0,6МПа. Если давление водопровода превышает уровень 0,6МПа то перед теплообменником следует установить редуктор давления.
11. Капающая вода из отводной трубы клапана безопасности является нормальным состоянием и не следует этому препятствовать, блокировка клапана может быть причиной аварии.
12. Нельзя эксплуатировать теплообменник, если существует вероятность, что клапан безопасности неисправен.
13. Нельзя превышать номинальную температуру в теплообменнике 80°C!

Дополнительно в каждый теплообменник можно установить электрический ТЭН с терморегулятором (например GRW.D 1.4, GRW.D2.0). ТЭН вставляется в место заглушки 1½". Максимальная длина ТЭНов:

360 мм для емкости 100, 120, 140 литров

450 мм для емкости 200 литров

550 мм для емкости 250, 300 литров

600 мм для емкости 400 литров

670 мм для емкости 500 литров.

## Подключение к отопительной системе

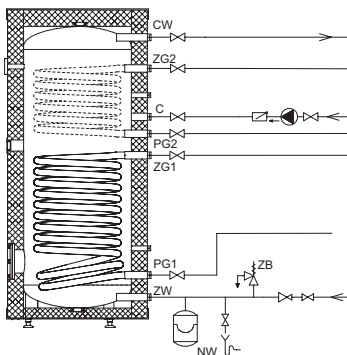

Подключение к отопительной проводке следует осуществить при помощи соединительных патрубков. Между патрубками и бак следует вкрутить изоляторы из пластмассы, прилагаемые к устройству. С целью антикоррозионной защиты, весь бак должен быть электрически изолирован от гидравлической системы с помощью прилагаемых изоляторов вкручиваемых в муфты. За патрубками установить отсечные краны. В системах с принудительной циркуляцией (с насосом в отопительной системе), для того, чтобы теплообменник имел параметры производительности, указанные в пункте „Технические данные“, следует обеспечить соответственный уровень

протока теплоносителя. Модель SW.INOX оснащен одним змеевиком, модель SB.INOX- двумя змеевиками для подключения двух источников тепла напр. котла и соляной установки. Модели SWZ.INOX и SBZ.INOX оборудованы дополнительными патрубками для подключения внешнего теплообменника.

## Подключение к сети водопровода

Подключение к сети водопровода следует осуществить согласно обяывающим нормам. Теплообменник является напорным устройством, приспособленным к подключению к сети водопровода с давлением не превышающим 0,6 МПа. Если давление водопровода превышает уровень 0,6 МПа то перед теплообменником следует установить редуктор давления. Теплообменник подключается к сети водопровода следующим образом:

- к патрубку подачи холодной воды [ZW] замонтировать тройник с клапаном безопасности, открывающимся при давлении 6 бар (напр. ZB-4) и сливным краном; между теплообменником и клапаном безопасности, а также на его выходе нельзя устанавливать отсечные краны или другую арматуру, снижающую уровень протока; клапан безопасности должен быть замонтирован таким образом, чтобы был виден вытек воды,
- теплообменник с установленным клапаном безопасности подключить к сети водопровода,
- на входе холодной воды установить отсечной кран.

Вывод горячей воды следует подключить к патрубку  $\frac{3}{4}$ " , который находится в верхней части теплообменника. Каждый теплообменник оснащен патрубком  $\frac{3}{4}$ "предназначенным к подключению циркуляции.



### Конструкция теплообменников SW.INOX(100; 120; 140 л)

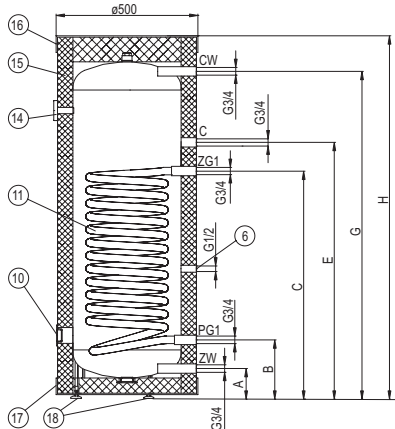

- [6] - гильза датчика температуры
- [10] - патрубок электрического ТЭНа (заглушка 1½")
- [11] - змеевик
- [14] - термометр
- [15] - термоизоляция
- [16] - верхняя крышка
- [17] - нижняя крышка
- [18] - ноги
- ZW - холодная вода
- CW - горячая вода
- C - циркуляция
- ZG1- подача теплоносителя
- PG1- возврат теплоносителя
- A-H - размеры указанные в таблице „Технические данные”

### Конструкция теплообменников SB.INOX; SBZ.INOX; SW.INOX; SWZ.INOX (200 л)

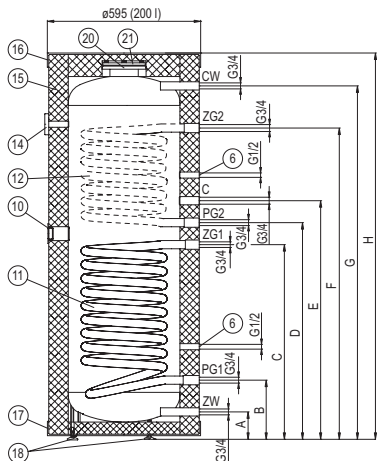

- [6] - гильза датчика температуры
- [10] - патрубок электрического ТЭНа (заглушка 1½")
- [11] - нижний змеевик
- [12] - верхний змеевик
- [14] - термометр
- [15] - термоизоляция
- [16] - верхняя крышка
- [17] - нижняя крышка
- [18] - ноги
- [20] - смотровое отверстие  $\varnothing 150/115$
- [21] - крышка смотрового отверстия
- ZW - холодная вода
- CW - горячая вода
- C - циркуляция
- ZG1, ZG2 - подача теплоносителя
- PG1, PG2 - возврат теплоносителя
- B, E - размеры указанные в таблице „Технические данные”

**Верхний змеевик (патрубки ZG2, PG2) и верхняя гильза датчика температуры только в моделях SB.INOX и SBZ.INOX.**

## Конструкция теплообменников SB.INOX; SBZ.INOX; SW.INOX; SWZ.INOX (250; 300; 400; 500л)

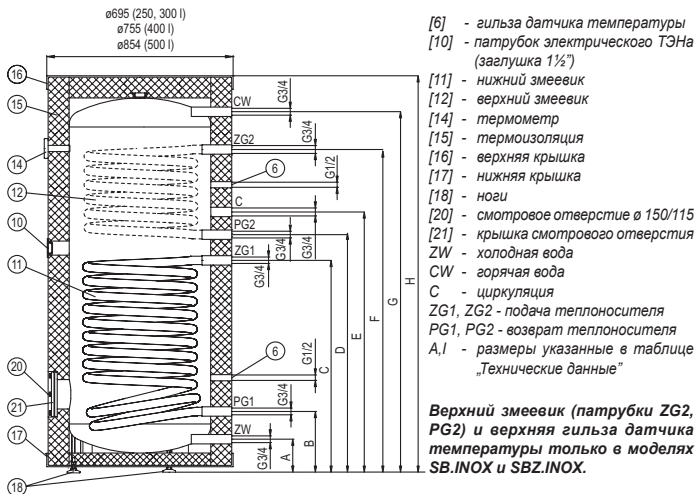

**ГАБАРИТНЫЕ РАЗМЕРЫ SW.INOX; SWZ.INOX**

|          | 100  | 120  | 140  | 200  | 250  | 300  | 400  | 500  |
|----------|------|------|------|------|------|------|------|------|
| <b>A</b> | 111  |      |      | 127  |      |      | 125  | 136  |
| <b>B</b> | 214  |      |      | 258  | 241  |      | 254  | 266  |
| <b>C</b> | 727  | 822  |      | 813  | 740  | 852  | 856  | 990  |
| <b>E</b> | 817  | 912  |      | 913  | 841  | 953  | 986  | 1220 |
| <b>G</b> | 1064 | 1235 | 1305 | 1464 | 1230 | 1646 | 1490 | 1584 |
| <b>H</b> | 1195 | 1365 | 1435 | 1610 | 1380 | 1615 | 1660 | 1800 |
| <b>I</b> | -    |      |      | 1334 | 1116 | 1350 | 1377 | 1453 |

**ГАБАРИТНЫЕ РАЗМЕРЫ SW.INOX; SWZ.INOX**

|          | <b>200</b> | <b>250</b> | <b>300</b> | <b>400</b> | <b>500</b> |
|----------|------------|------------|------------|------------|------------|
| <b>A</b> | 127        |            |            | 125        | 136        |
| <b>B</b> | 258        | 241        |            | 254        | 266        |
| <b>C</b> | 813        | 740        | 852        | 856        | 990        |
| <b>D</b> | 903        | 747        | 981        | 986        | 1115       |
| <b>E</b> | 993        | 837        | 1071       | 1076       | 1220       |
| <b>F</b> | 1291       | 1079       | 1313       | 1319       | 1448       |
| <b>G</b> | 1464       | 1230       | 1646       | 1490       | 1584       |
| <b>H</b> | 1610       | 1380       | 1615       | 1660       | 1800       |
| <b>I</b> | 1334       | 1116       | 1350       | 1377       | 1453       |

**Запуск**

**Положение муфт для подключения внешнего теплообменника  
в SWZ.INOX и SBZ.INOX**

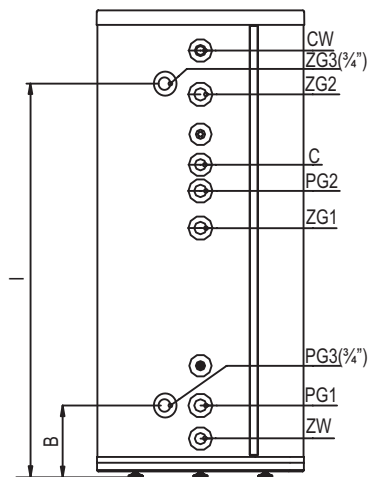

Перед пуском теплообменника следует визуально проверить его подключение и соответствие его монтажа со схемами. Теплообменник следует заполнить водой:

- открыт кран подачи холодной воды,
- открыт кран выхода горячей воды (выход полной струи, без пузырьков воздуха свидетельствует о заполнении бака),
- закрыт кран выхода горячей воды.

Открыть краны, которые соединяют соляную и отопительную систему с теплообменником. Проверить герметичность соединений при патрубках потребляемой воды и теплоносителя. Проверить работу клапана безопасности (согласно инструкции изготовителя).

## Эксплуатация

Теплообменники безопасны и надежны в эксплуатации при условии соблюдения следующих правил:

- каждые 14 дней следует проверить работоспособность клапана безопасности (если при проверке не произойдет протечка воды из клапана, то клапан неисправен и его эксплуатация запрещена),
- периодически следует очищать бак от осадочных отложений. Частота очистки зависит от твердости воды. Эти действия следует поручить сервисной службе,
- винты крышки [21] следует затянуть с крутящим моментом 18-22 Н-м,
- в гигиенических целях следует периодически подогревать воду в теплообменнике выше 70°C,
- о всех исправностях при работе теплообменника следует сообщить в сервисный центр или на горячую линию производителя,
- рекомендуется установить термоизоляцию на трубы подачи и возврата теплоносителя в целях минимализации тепловых потерь.

Вышеуказанные требования пользователь осуществляет собственными силами и за свой счет, они не являются гарантийным обслуживанием.

## Опорожнение бака

В целях опорожнения бака следует:

- закрыть краны, которые соединяют теплообменник с отопительной проводкой,
- закрыть краны на входе холодной воды в теплообменник,
- открыть спускной кран.

| Теплообменник ГВС                    |  | SW.INOX        |     |     |  | SW.INOX; SWZ.INOX |     |     |     | SB.INOX; SBZ.INOX |  |
|--------------------------------------|--|----------------|-----|-----|--|-------------------|-----|-----|-----|-------------------|--|
|                                      |  | 100            | 120 | 140 |  | 200               | 250 | 300 | 400 | 500               |  |
| Номинальный объем                    |  | л              |     |     |  |                   |     |     |     |                   |  |
| Номинальное давление                 |  | МПа            |     |     |  |                   |     |     |     |                   |  |
| Бак змеевик                          |  | 0,6            |     |     |  |                   |     |     |     |                   |  |
| Номинальная температура              |  | °C             |     |     |  |                   |     |     |     |                   |  |
| Поверхность верхнего змеевика        |  | -              |     |     |  |                   |     |     |     |                   |  |
| Объем верхнего змеевика              |  | м <sup>2</sup> |     |     |  |                   |     |     |     |                   |  |
| Мощность верхнего змеевика           |  | кВт            |     |     |  |                   |     |     |     |                   |  |
| Производительность верхнего змеевика |  | л/ч            |     |     |  |                   |     |     |     |                   |  |
| Поверхность нижнего змеевика         |  | 0,8            |     |     |  |                   |     |     |     |                   |  |
| Объем нижнего змеевика               |  | м <sup>2</sup> |     |     |  |                   |     |     |     |                   |  |
| Мощность нижнего змеевика            |  | кВт            |     |     |  |                   |     |     |     |                   |  |
| Производительность нижнего змеевика  |  | л/ч            |     |     |  |                   |     |     |     |                   |  |
| Масса без воды                       |  | кг             |     |     |  |                   |     |     |     |                   |  |

| SB.INOX;<br>SBZ.INOX | 0,75 |     | 4,5 |       | 22*  |       | 7** |     | 550* |        | 175** |       | 1,1 |     | 6,4  |       | 32* |    | 10**  |     | 800*  |       | 250** |     | 82  |     | 97  |  | 87 |  | 99 |  | 100,5 |  | 112 |  | 150 |  |
|----------------------|------|-----|-----|-------|------|-------|-----|-----|------|--------|-------|-------|-----|-----|------|-------|-----|----|-------|-----|-------|-------|-------|-----|-----|-----|-----|--|----|--|----|--|-------|--|-----|--|-----|--|
|                      | 0,8  | 5   | 24* | 7,5** | 600* | 190** | 1,2 | 7,4 | 35*  | 11,5** | 875*  | 300*  | 30* | 9** | 750* | 225** | 87  | 99 | 100,5 | 112 | 1250* | 350** | 400** | 132 | 150 | 163 | 180 |  |    |  |    |  |       |  |     |  |     |  |
| 1,04                 | 0,9  | 5,5 | 27* | 8,5** | 675* | 200** | 1,7 | 10  | 50*  | 16**   | 1250* | 400** | 163 | 180 |      |       |     |    |       |     |       |       |       |     |     |     |     |  |    |  |    |  |       |  |     |  |     |  |

\*80/10/45°C } температура теплоносителя / температура воды на входе/температура  
 \*\*55/10/45°C } потребляемой воды; проток теплоносителя через змеевик 2,5м<sup>3</sup>/ч.

\*\*\*при поддержании температуры воды на уровне 60°C







### **Уважаемый Потребитель !**

Ваше мнение очень важно для нас. В случае возникновения любых трудностей, вопросов и пожеланий, пожалуйста, звоните на горячую линию производителя:

**Россия: (8-10) 800 200 110 48** (звонок бесплатный со стационарных телефонов РФ).

**Украина: +380 44 360-85-97** (г. Киев. Оплата согласно тарифам оператора) **Сервисный отдел производителя Польша: +48 94 317 05 57**

**Die kostenlose Hotline des Service-Zentrums**

**0 800 18 62 155**

**KOSPEL S.A. 75-136 Koszalin, ul. Olchowa 1**

**tel. +48 94 31 70 565**

**serwis@kospel.pl [www.kospel.pl](http://www.kospel.pl)**