

# GP 60 MOBILE CONTROL GP 70 MOBILE CONTROL



Deutsch	5
Svenska	17
Suomi	29
Norsk	41
Dansk	53
Eesti	65
Latviešu	77
Lietuviškai	89
Русский	101
Polski	113
Українська	125

Register and win!  
[www.kärcher.com](http://www.kärcher.com)



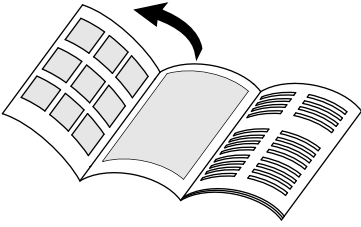

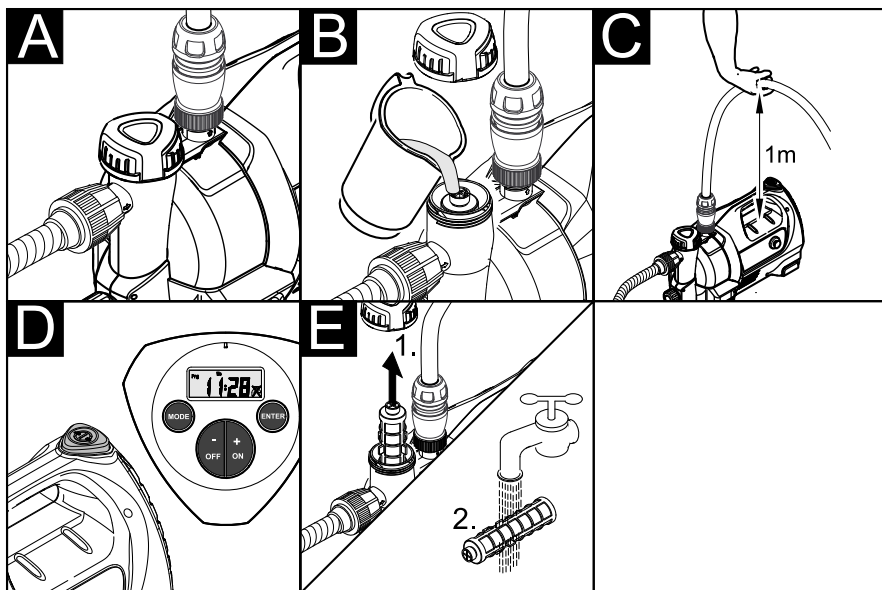
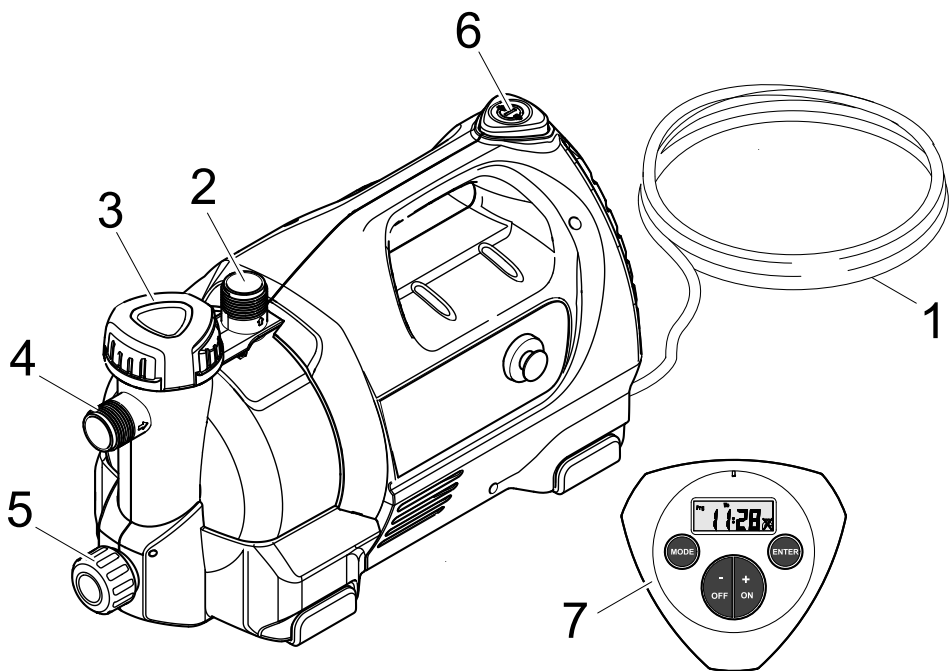

 <p>6.997-350.0 / 6.997-349.0</p>	 <p>6.997-348.0</p>	 <p>6.997-347.0 / 6.997-346.0</p>
 <p>6.997-345.0 / 6.997-342.0</p>	 <p>6.997-341.0</p>	 <p>6.997-344.0</p>
 <p>6.997-359.0</p>	 <p>6.997-358.0</p>	 <p>6.997-340.0</p>
 <p>6.997-356.0</p>		

## Inhaltsverzeichnis

Allgemeine Hinweise . . . . .	DE . . 1
Sicherheitshinweise . . . . .	DE . . 2
Bedienung . . . . .	DE . . 3
Pflege, Wartung . . . . .	DE . . 7
Transport . . . . .	DE . . 7
Lagerung . . . . .	DE . . 7
CE-Erklärung . . . . .	DE . . 8
Sonderzubehör . . . . .	DE . . 9
Hilfe bei Störungen . . . . .	DE . 10
Technische Daten . . . . .	DE . 12

## Allgemeine Hinweise

### Sehr geehrter Kunde,



Lesen Sie vor der ersten Benutzung Ihres Gerätes diese Originalbetriebsanleitung, handeln Sie danach und bewahren Sie diese für späteren Gebrauch oder für Nachbesitzer auf.

### Bestimmungsgemäße Verwendung

Dieses Gerät wurde für den privaten Gebrauch entwickelt und ist nicht für die Beanspruchungen des gewerblichen Einsatzes vorgesehen.

Der Hersteller haftet nicht für eventuelle Schäden, die durch nicht bestimmungsgemäßen Gebrauch oder falsche Bedienung verursacht werden.

Das Gerät ist vorwiegend zum Einsatz im Haus und Garten bestimmt.

Das Gerät lässt sich auf Grund der Fernsteuerfunktion nicht zu einem Hauswasserautomaten erweitern.

### Zugelassene Förderflüssigkeiten:

- Brauchwasser
- Brunnenwasser
- Quellwasser
- Regenwasser
- Schwimmbadwasser (bestimmungsgemäße Dosierung der Additive vorausgesetzt)

### ⚠ **Warnung**

*Nicht gefördert werden dürfen ätzende, leicht brennbare oder explosive Stoffe (z.B. Benzin, Petroleum, Nitroverdünnung), Fette, Öle, Salzwasser und Abwasser aus Toilettenanlagen und verschlammtes Wasser, das eine geringere Fließfähigkeit als Wasser hat. Die Temperatur der geförderten Flüssigkeit darf 35°C nicht überschreiten. Das Gerät ist nicht für einen ununterbrochenen Pumpbetrieb oder als stationäre Installation (z.B. Hebeanlage, Springbrunnenpumpe) geeignet.*

## Umweltschutz



Die Verpackungsmaterialien sind recycelbar. Bitte werfen Sie die Verpackungen nicht in den Hausmüll, sondern führen Sie diese einer Wiederverwertung zu.



Altgeräte enthalten wertvolle recyclingfähige Materialien, die einer Verwertung zugeführt werden sollten.

Bitte entsorgen Sie Altgeräte deshalb über geeignete Sammelsysteme.

Bitte Batterie oder Akku umweltgerecht entsorgen. Batterien und Akkus enthalten Stoffe, die nicht in die Umwelt gelangen dürfen. Bitte entsorgen Sie diese deshalb über geeignete Sammelsysteme.

### Hinweise zu Inhaltsstoffen (REACH)

Aktuelle Informationen zu Inhaltsstoffen finden Sie unter:

**<http://www.karcher.de/de/unternehmen/umweltschutz/REACH.htm>**

## Garantie

In jedem Land gelten die von unserer zuständigen Vertriebsgesellschaft herausgegebenen Garantiebedingungen. Etwaige Störungen an Ihrem Gerät beseitigen wir innerhalb der Garantiefrist kostenlos, sofern ein Material- oder Herstellungsfehler die Ursache sein sollte. Im Garantiefall wenden Sie sich bitte mit Kaufbeleg an Ihren Händler oder die nächste autorisierte Kundendienststelle.

## Symbole in der Betriebsanleitung

### ⚠ Gefahr

*Für eine unmittelbar drohende Gefahr, die zu schweren Körperverletzungen oder zum Tod führt.*

### ⚠ Warnung

*Für eine möglicherweise gefährliche Situation, die zu schweren Körperverletzungen oder zum Tod führen könnte.*

### Vorsicht

*Für eine möglicherweise gefährliche Situation, die zu leichten Verletzungen oder zu Sachschäden führen kann.*

## Sicherheitshinweise

### ⚠ Lebensgefahr

*Bei Nichtbeachtung der Sicherheitshinweise besteht Lebensgefahr durch elektrischen Strom!*

- Anschlussleitung mit Netzstecker vor jedem Betrieb auf Schäden prüfen. Beschädigte Anschlussleitung unverzüglich durch autorisierten Kundendienst/ Elektro-Fachkraft austauschen lassen.
- Alle elektrischen Steckerverbindungen sind im überflutungssicheren Bereich anzubringen.
- Ungeeignete Verlängerungsleitungen können gefährlich sein. Verwenden Sie im Freien nur dafür zugelassene und entsprechend gekennzeichnete Verlängerungsleitungen mit ausreichendem Leitungsquerschnitt. Stecker und Kupplung einer verwendeten Verlängerungsleitung müssen spritzwassergeschützt sein.
- Das Netzanschlusskabel nicht zum Transportieren oder Befestigen des Gerätes benutzen.
- Nicht am Netzanschlusskabel, sondern am Stecker ziehen, um das Gerät vom Netz zu trennen.
- Das Netzanschlusskabel nicht über scharfe Kanten ziehen und nicht einquetschen.

- Das Gerät stand- und überflutungssicher aufstellen.
- Das Gerät nicht dauerhaft im Regen oder bei feuchter Witterung betreiben.
- Die angegebene Spannung auf dem Typenschild muss mit der Spannung der Stromquelle übereinstimmen.
- Um Gefährdungen zu vermeiden, dürfen Reparaturen und der Einbau von Ersatzteilen nur vom autorisierten Kundendienst durchgeführt werden.
- Bei fehlender Wasserzufuhr oder geschlossener Druckseite erhitzt sich das Wasser in der Pumpe und kann bei Austritt zu Verletzungen führen! Pumpe max. 3 Minuten in diesem Betriebszustand betreiben.
- Die Pumpe darf nicht als Tauchpumpe verwendet werden.
- Bei Verwendung der Pumpe an Schwimmbecken, Gartenteichen oder Springbrunnen einen Mindestabstand von 2m einhalten und Gerät gegen Abrutschen ins Wasser sichern.
- Elektrische Schutzeinrichtungen beachten:  
Pumpen dürfen an Schwimmbecken, Gartenteichen und Springbrunnen nur über einen Fehlerstromschutzschalter mit einem Nennfehlerstrom von max. 30mA betrieben werden. Wenn sich Personen im Schwimmbecken oder Gartenteich befinden, darf die Pumpe nicht betrieben werden.  
Aus Sicherheitsgründen empfehlen wir grundsätzlich, das Gerät über einen Fehlerstromschutzschalter (max. 30mA) zu betreiben.  
Der elektrische Anschluss darf nur von einer Elektrofachkraft vorgenommen werden. Die nationalen Bestimmungen hierzu sind unbedingt zu beachten!  
**In Österreich** müssen Pumpen zum Gebrauch an Schwimmbecken und Gartenteichen, die mit einer festen Anschlussleitung ausgestattet sind, nach ÖVE B/EN 60555 Teil 1 bis 3, über einen ÖVE-geprüften Trenn-Transforma-

tor gespeist werden, wobei die Nennspannung sekundär 230V nicht überschreiten darf.

- Dieses Gerät ist nicht dafür bestimmt, durch Personen (einschließlich Kinder) mit eingeschränkten physischen, sensorischen oder geistigen Fähigkeiten oder mangels Erfahrung und/oder mangels Wissen benutzt zu werden, es sei denn, sie werden durch eine für ihre Sicherheit zuständige Person beaufsichtigt oder erhielten von ihr Anweisungen, wie das Gerät zu benutzen ist. Kinder sollten beaufsichtigt werden, um sicherzustellen, dass sie nicht mit dem Gerät spielen.

### Voraussetzungen für die Standsicherheit

#### Vorsicht

*Vor allen Tätigkeiten mit oder am Gerät Standsicherheit herstellen um Unfälle oder Beschädigungen zu vermeiden.*

- Die Standsicherheit des Gerätes ist gewährleistet wenn es auf einer ebenen Fläche abgestellt wird.

## Bedienung

Abbildungen siehe Ausklappseite 3



### Gerätebeschreibung

- 1 Netzanschlusskabel mit Stecker
- 2 Anschluss G1 (33,3 mm) Druckleitung
- 3 Einfüllstutzen mit Vorfilter
- 4 Anschluss G1 (33,3 mm) Saugleitung
- 5 Ablassöffnung
- 6 Ein-/Aus Schalter
- 7 Fernbedienung

### Vorbereiten

#### ⚠ Gefahr

*Vor Inbetriebnahme der Pumpe sind unbedingt die Sicherheitshinweise zu beachten!*

#### Abbildung A

- ➔ Saug- und Druckleitung mit Kärcher Sonderzubehör G1 (33,3mm) anschließen.

**Hinweis:** Zum Pumpen von stark verschmutztem Wasser, z.B. aus Brunnen oder Teichen, empfehlen wir die Verwendung eines zusätzlichen Vorfilters. (Sonderzubehör: 6.997-344.0)

#### Abbildung B

- ➔ Deckel am Einfüllstutzen abschrauben und Wasser bis zum Überlaufen einfüllen.
- ➔ Deckel fest auf den Einfüllstutzen schrauben.

## Betrieb

#### Vorsicht

*Vor jedem Betrieb ist sicherzustellen, dass das Gerät wie im Kapitel Vorbereiten beschrieben angeschlossen ist, da gespeicherte Programme durch Einstecken des Netzsteckers ein sofortiges Starten zur Folge haben können.*

- ➔ Netzstecker in Steckdose stecken.

#### Abbildung C

- ➔ Tipp: für eine Verkürzung der Ansaugzeit Druckschlauch auf ca. 1m anheben.

#### Abbildung D

- ➔ Gerät am Ein- / Ausschalter oder über die Fernbedienung einschalten (siehe: Kapitel Fernbedienung: „Pumpe manuell ein-/ ausschalten“).
- ➔ Warten bis Pumpe ansaugt und gleichmäßig fördert.

#### ⚠ Warnung

*Bei fehlender Wasserzufuhr oder geschlossener Druckseite erhitzt sich das Wasser in der Pumpe und kann bei Austritt zu Verletzungen führen!*

Pumpe max. 3 Minuten in diesem Betriebszustand betreiben.

- ➔ Weitere Funktionen über Fernbedienung wählen



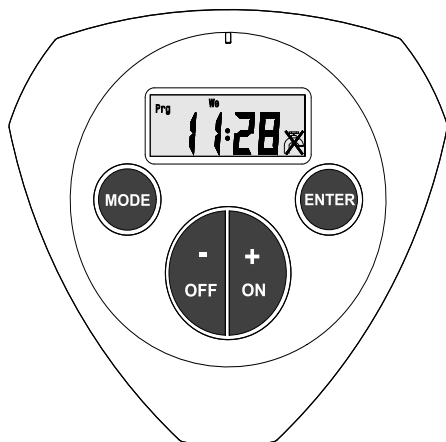

## Fernbedienung



Diese Fernbedienung ermöglicht folgende Funktionen:

- manuelles Ein- / Ausschalten
- manuelles Einschalten und über einen Timer gesteuertes Ausschalten.
- programmgesteuertes Ein- / Ausschalten durch zwei Ein- / Ausschaltzeiten. Es erfolgt eine regelmäßige Wiederholung gemäß den eingestellten Wochentagen oder Tageblöcken.

## Symbole im Display

	Pumpe an
	Pumpe aus
	Bewässerungsdauer
	voreingestelltes Programm läuft / ist aktiv
<b>Prg 1</b>	Programm 1 aktivieren / einstellen
<b>Prg 2</b>	Programm 2 aktivieren / einstellen
<b>Mo Tu We Th Fr</b>	Wochentag / Tageblock: Bewässerung erfolgt von Montag bis Freitag.
<b>Mo Tu We Th Fr Sa Su</b>	Wochentag / Tageblock: Bewässerung erfolgt an 7 Tagen in der Woche.
<b>Fr</b>	Wochentag / Tageblock: Bewässerung erfolgt nur am ausgewählten Tag.
<b>Sa Su</b>	Wochentag / Tageblock: Bewässerung erfolgt nur am Wochenende.

Nachfolgend sind die einzelnen Funktionen der Fernbedienung genauer beschrieben. Die detaillierten Einstellungsschritte finden Sie auf den in der Tabelle angegebenen Seiten.



## Grundeinstellungen

**Hinweis:** Die Fernbedienung ist im Lieferungszustand ausgeschaltet. Durch einen beliebigen Tastendruck wird die Fernbedienung eingeschaltet.

### Anzeige bei erster Inbetriebnahme oder nach Batteriewechsel

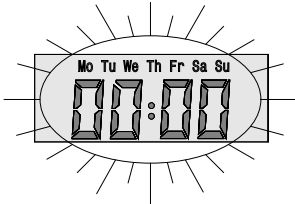

### Standardanzeige

Anzeige im Ausgangszustand (Uhrzeit bereits eingestellt)

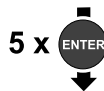

### Uhr einstellen

Menü zum Einstellen von Uhrzeit und Wochentag



**Kapitel 1**  
Seite 137



### Sender abgleichen

Menü zum Abgleich der Frequenz zwischen Pumpe und Handsender.



**Kapitel 2**  
Seite 138

**Hinweis:** Der Handsender ist ab Werk mit der Pumpe abgeglichen, eine Einstellung ist nur beim Austausch des Handsenders notwendig.

- Der Senderabgleich kann nur bis max. 30sec. nach Einstecken der Pumpe durchgeführt werden, gegebenenfalls Pumpe nochmals aus- und wieder einstecken.
- Der Abstand zur Pumpe darf während des Abgleichvorganges 5m nicht überschreiten.
- Der laufende Abgleichvorgang wird durch mehrmaliges, kurzes Anlaufen der Pumpe signalisiert.
- Blinkt die Anzeige „PAIR“ im Display nicht mehr ist der Abgleich abgeschlossen.
- Der erfolgreiche Abgleich kann durch manuelles Starten der Pumpe über die Tasten „ON“ / „OFF“ der Fernbedienung überprüft werden.

## Hauptmenü

### Pumpe manuell ein / ausschalten

Anzeige im Ausgangszustand



**Kapitel 3**  
Seite 138



### Timer Menü

Pumpe schaltet nach Ablauf der eingestellten Laufzeit ( 1 - 59 min) ab.



**Kapitel 4**  
Seite 138



### Programm 1 aktivieren / deaktivieren

Pumpe wird entsprechend der zuvor unter Programm 1 eingestellten Zeit aktiviert / deaktiviert.



**Kapitel 5**  
Seite 139



### Programm 2 aktivieren / deaktivieren

Pumpe wird entsprechend der zuvor unter Programm 2 eingestellten Zeit aktiviert / deaktiviert.



**Kapitel 5**  
Seite 139



### Programm 1 (Pr 1) einstellen

Einschaltdauer, Einschaltzeitpunkt und Wochentag / Tageblock festlegen.  
Das Programm wird automatisch aktiviert.



**Kapitel 6**  
Seite 140



### Programm 2 (Pr 2) einstellen

Einschaltdauer, Einschaltzeitpunkt und Wochentag / Tageblock festlegen.  
Das Programm wird automatisch aktiviert.



**Kapitel 6**  
Seite 140



zurück zum Ausgangs-  
zustand

### Betrieb beenden

- Bei Förderung von Wasser mit Zusätzen, Pumpe nach jedem Gebrauch mit klarem Wasser durchspülen.
- Gerät ausschalten.
- Netzstecker aus Steckdose ziehen.

## Pflege, Wartung

### ⚠ Gefahr

Vor allen Pflege- und Wartungsarbeiten das Gerät ausschalten und den Netzstecker ziehen.

### Pflege

Abbildung 

- Vorfilter regelmäßig auf Verschmutzungen kontrollieren. Bei sichtbaren Verschmutzungen wie folgt vorgehen:
  - Deckel am Einfüllstutzen abschrauben.
  - Vorfilter entnehmen und unter fließendem Wasser reinigen.
  - Schmutzreste am Boden der Filteraufnahme durch Öffnen der Ablassöffnung ausspülen.
  - Gereinigten Vorfilter einsetzen.
  - Deckel auf Einfüllstutzen und auf Ablassöffnung handfest aufschrauben.

### Wartung

Das Gerät ist wartungsfrei.

### Batterie

Verwenden Sie ausschließlich Markenbatterien vom Typ CR2032

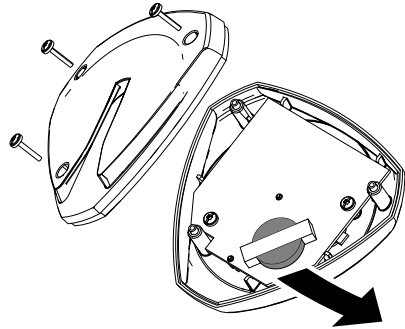

## Transport

### Vorsicht

Um Unfälle oder Verletzungen zu vermeiden beim Transport das Gewicht des Gerätes beachten (siehe technische Daten).

### Transport von Hand

- Gerät am Tragegriff hochheben und tragen.

### Transport in Fahrzeugen

- Gerät gegen Verrutschen und Kippen sichern.

## Lagerung

### Vorsicht

Um Unfälle oder Verletzungen zu vermeiden bei der Auswahl des Lagerortes das Gewicht des Gerätes beachten (siehe technische Daten).

### Gerät aufbewahren

- Wasser in der Pumpe über Ablassöffnung (Pos. 5) entleeren.
- Gerät an einem frostfreien Ort aufbewahren.

## CE-Erklärung

Hiermit erklären wir, dass die nachfolgend bezeichnete Maschine aufgrund ihrer Konzipierung und Bauart sowie in der von uns in Verkehr gebrachten Ausführung den einschlägigen grundlegenden Sicherheits- und Gesundheitsanforderungen der EG-Richtlinien entspricht. Bei einer nicht mit uns abgestimmten Änderung der Maschine verliert diese Erklärung ihre Gültigkeit.

**Produkt:** Pumpe

**Typ:** 1.645-xxx

### **Einschlägige EG-Richtlinien**

2006/42/EG (+2009/127/EG)

2004/108/EG

2000/14/EG

1999/5/EG

### **Angewandte harmonisierte Normen**

EN 55014-1: 2006 + A1: 2009

EN 55014-2: 1997 + A2: 2008

EN 60335-1

EN 61000-3-2: 2006 + A2: 2009

EN 61000-3-3: 2008

EN 300220-1 V2.1.1: 2006

EN 300220-2 V2.1.1: 2006

EN 301489-1 V1.4.1:2002

EN 301489-3 V1.4.1: 2002

### **Angewandte Spezifikationen:**

EN 60335-2-41

### **Angewandtes Konformitätsbewertungsverfahren**

2000/14/EG: Anhang V

### **Schalleistungspegel dB(A)**

#### **GP 60 MC**

Gemessen: 74

Garantiert: 77

#### **GP 70 MC**

Gemessen: 76

Garantiert: 78

Die Unterzeichnenden handeln im Auftrag und mit Vollmacht der Geschäftsführung.

  
H. Jenner  
CEO

  
S. Reiser  
Head of Approbation

Dokumentationsbevollmächtigter:  
S. Reiser

Alfred Kärcher GmbH & Co. KG  
Alfred-Kärcher-Str. 28 - 40  
71364 Winnenden (Germany)  
Tel.: +49 7195 14-0  
Fax: +49 7195 14-2212

Winnenden, 2010/09/01

## Sonderzubehör

Die Abbildungen der nachfolgend aufgeführten Sonderzubehöre finden Sie auf Seite 4 dieser Anleitung.

6.997-350.0	Sauggarnitur 3,5m	Komplett anschlussfertiger, vakuumfester Saugschlauch mit Saugfilter und Rückflusstopp. Auch als Verlängerung des Saugschlauchs verwendbar. 3/4" (19mm) Schlauch mit G1 (33,3mm) Anschlussgewinde.
6.997-349.0	Sauggarnitur 7,0m	
6.997-348.0	Saugschlauch 3,5m	Komplett anschlussfertiger, vakuumfester Saugschlauch zum Direktanschluss an die Pumpe. Zur Verlängerung der Sauggarnitur oder zur Verwendung mit Saugfiltern. 3/4" (19mm) Schlauch mit G1 (33,3mm) Anschlussgewinde.
6.997-347.0	Saugschlauch Meterware 3/4" (19 mm), 25 m	Vakuumfester Spiralschlauch zum Zuschneiden von individuellen Schlauchlängen. Kombiniert mit Anschlussstücken und Saugfilter als individuelle Sauggarnitur einsetzbar.
6.997-346.0	Saugschlauch Meterware 1" (25,4 mm), 25 m	
6.997-345.0	Saugfilter Basic 3/4" (19mm)	Zum Anschluss an die Saugschlauch-Meterware. Der Rückflusstopp verhindert das Zurückfließen des geförderten Wassers und verkürzt dadurch die Wiederansaugzeit.
6.997-342.0	Saugfilter Basic 1" (25,4mm)	
6.997-341.0	Saugfilter Premium	Zum Anschluss an die Saugschlauch-Meterware. Der Rückflusstopp verhindert das Zurückfließen des geförderten Wassers und verkürzt dadurch die Wiederansaugzeit. Robuste Metall-Kunststoff-Ausführung. Passend für 3/4" (19mm) und 1" (25,4mm) Schläuche.
6.997-344.0	Vorfilter (Durchfluss bis 6000 l/h)	Pumpenvorfilter zum Schutz der Pumpe vor groben Schmutzpartikeln oder Sand. Der Filtereinsatz kann zur Reinigung entnommen werden. Mit G1 (33,3mm) Anschlussgewinde.
6.997-359.0	Pumpenanschlussstück G1 (33,3mm)	Zum vakuumfesten Anschluss des Saugschlauchs an die Pumpe. Passend für 3/4" (19mm) oder 1" (25,4mm) Schläuche. Mit drehbarem G1 (33,3mm) Anschlussgewinde. Inklusive Rückschlagventil, Flachdichtung und Schlauchklemme. Bei Verwendung für Gartenpumpen die Flachdichtung einsetzen.

6.997-358.0	Anschlusssatz Basic G1 (33,3mm)	Zum Anschluss von 1/2" (12,7mm) Wasserschläuchen an Pumpen mit G1 (33,3mm) Anschlussgewinde.
6.997-340.0	Anschlusssatz Premium G1 (33,3mm)	Zum Anschluss von 3/4" (25,4mm) Wasserschläuchen an Pumpen mit G1 (33,3mm) Anschlussgewinde. Für erhöhten Wasserdurchfluss.
6.997-356.0	Schwimmerschalter	Schaltet die Pumpe in Abhängigkeit vom Wasserstand des Wasserreservoirs automatisch ein und aus. Mit 10m Spezial-Anschlusskabel. <b>Hinweis:</b> In Verbindung mit GP 60 / GP 70 nur als Trockenlaufschutz, zum Abschalten der Pumpe bei Wassermangel geeignet.

## Hilfe bei Störungen

### Gefahr

Um Gefährdungen zu vermeiden, dürfen Reparaturen und der Einbau von Ersatzteilen nur vom autorisierten Kundendienst durchgeführt werden.

Vor allen Arbeiten am Gerät, Gerät ausschalten und Netzstecker ziehen.

Störung	Ursache	Behebung
Pumpe läuft aber fördert nicht	Luft in der Pumpe	siehe Kapitel „Vorbereiten“ Abb. A und B und Kapitel „Betrieb“ Abb. C
	Ansaugleitung verstopft	Netzstecker ziehen und Ansaugleitung reinigen
	Vorfilter verunreinigt	Vorfilter entnehmen und unter fließendem Wasser reinigen, ggf. Schmutzreste in der Filteraufnahme durch Öffnen der Ablassöffnung ausspülen.
Pumpe läuft nicht an oder bleibt während des Betriebs plötzlich stehen	Stromversorgung unterbrochen	Sicherungen und elektrische Verbindungen prüfen.
	Zusätzlich verwendeter Schwimmerschalter hat die Pumpe abgeschaltet.	Pumpe über Fernbedienung oder Ein-/Aus Schalter erneut starten, sofern genügend Wasser vorhanden ist.
	Motorschutzsicherung hat Motor wegen Überhitzung abgeschaltet	Netzstecker ziehen, Pumpe abkühlen lassen, Ansaugbereich reinigen, Trockenlauf verhindern.

<b>Störung</b>	<b>Ursache</b>	<b>Behebung</b>
Pumpe schaltet unerwartet ein oder aus	Programm über Fernbedienung aktiviert	Einstellungen der Fernbedienung prüfen
	Batterie der Fernbedienung leer	Batterie wechseln
	Reichweite der Fernbedienung überschritten oder Funksignal der Fernbedienung durch Funksignale anderer Geräte gestört	Abstand zur Pumpe reduzieren. Max. Abstand zur Pumpe 100m, Wände und andere Hindernisse können die Reichweite reduzieren.
Förderleistung nimmt ab oder ist zu gering	Ansaugleitung verstopft	Netzstecker ziehen und Ansaugleitung reinigen
	Vorfilter verunreinigt	Vorfilter entnehmen und unter fließendem Wasser reinigen, ggf. Schmutzreste in der Filteraufnahme durch Öffnen der Ablassöffnung ausspülen.
	Undichtigkeit auf Saugseite	Kontrolle der gesamten Ansaugseite auf Dichtigkeit.
	Förderleistung der Pumpe ist abhängig von der Förderhöhe und der angeschlossenen Peripherie	Max. Förderhöhe beachten, siehe technische Daten, ggf. anderen Schlauchdurchmesser oder andere Schlauchlängen wählen.

Bei Fragen oder Störungen hilft Ihnen unsere Kärcher-Niederlassung gerne weiter. Adresse siehe Rückseite.

## Technische Daten

		GP 60	GP 70
Spannung	V	230 - 240	230 - 240
Frequenz	Hz	50	
Leistung $P_{\text{nenn}}$	W	1300	1600
Max. Fördermenge	l/h	4500	5000
Max. Ansaughöhe	m	9	
Max. Druck	MPa (bar)	0,55 (5,5)	0,7 (7,0)
Max. Förderhöhe	m	55	70
Max. Korngröße der förderbaren Schmutzpartikel	mm	1	
Gewicht	kg	11,8	12,3
Max. Reichweite der Fernbedienung	m	100	
Sendefrequenz	MHz	868,8	
Batterietyp		CR2032	

**Technische Änderungen vorbehalten!**

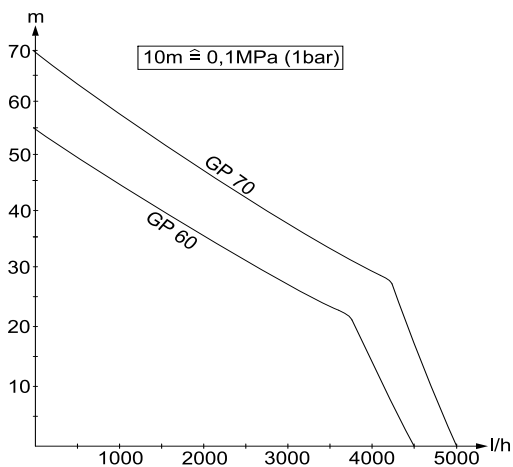

Die mögliche Fördermenge ist umso größer:

- je geringer die Ansaug- und Förderhöhen sind
- je größer die Durchmesser der verwendeten Schläuche sind
- umso kürzer die verwendeten Schläuche sind
- je weniger Druckverlust das angeschlossene Zubehör verursacht



## Innehållsförteckning

Allmänna anvisningar . . . . .	SV . . . 1
Säkerhetsanvisningar . . . . .	SV . . . 2
Handhavande . . . . .	SV . . . 3
Skötsel, underhåll . . . . .	SV . . . 7
Transport . . . . .	SV . . . 7
Förvaring . . . . .	SV . . . 7
CE-försäkran . . . . .	SV . . . 8
Specialtillbehör . . . . .	SV . . . 9
Åtgärder vid störningar . . . . .	SV . . . 10
Tekniska data . . . . .	SV . . . 12

## Allmänna anvisningar

### Bäste kund,



Läs bruksanvisning i original innan aggregatet används första gången, följ anvisningarna och spara drifts-anvisningen för framtida behov, eller för nästa ägare.

### Ändamålsenlig användning

Denna produkt har konstruerats för privat användning och är ej avsedd för påfrestande, industriell användning.

Tillverkaren påtar sig inget ansvar för eventuella skador som uppkommer på grund av felaktig användning eller felaktig hantering. Aggregatet är i första hand avsett för användning i hemmet och i trädgården.

Apparaten kan inte byggas ut till vattenledningssystem på grund av fjärrstyrningsfunktionen.

### Godkända matningsvätskor:

- Bruksvatten
- Brunnsvatten
- Källvatten
- Regnvatten
- Simbassängvatten (förutsätter korrekt dosering av additiv)

### ⚠ Varning

Frätande, lätt brännbara eller explosiva substanser (t.ex. bensin, petroleum, nitrovätskor), fetter, oljor, saltvatten och avloppsvatten från toalettanläggningar

och vatten som innehåller slam som har en lägre flytbarhet än vatten, får ej matas genom pumpen. Temperaturen i den transporterade vätskan får inte överskrida 35°C.

Aggregatet är inte avsett att användas för oavbruten pumpning eller som stationär installation (t.ex. lyftaggregat, fontänpump).

## Miljöskydd



Emballagematerialen kan återvinnas. Kasta inte emballaget i hushållssoporna utan för dem till återvinning.



Skrotade aggregat innehåller återvinningsbara material som bör gå till återvinning. Överlämna skrotade aggregat till ett lämpligt återvinningssystem.

Hantera samtliga batterier på ett miljövänligt sätt när de inte längre kan användas. Batterier, engångs och uppladdningsbara, innehåller ämnen, som inte får komma ut i miljön. Lämna därför kasserade batterier till lämpligt återvinningssystem.

### Upplysningar om ingredienser (REACH)

Aktuell information om ingredienser finns på: <http://www.karcher.de/de/unternehmen/umweltschutz/REACH.htm>

## Garanti

I respektive land gäller de garantivillkor som publicerats av våra auktoriserade distributörer. Eventuella fel på aggregatet repareras utan kostnad under förutsättning att det orsakats av ett material- eller tillverkningsfel. I frågor som gäller garantin ska du vända dig med kvitto till inköpsstället eller närmaste auktoriserade serviceverkstad.

## Symboler i bruksanvisningen

### ⚠ Fara

För en omedelbart överhängande fara som kan leda till svåra skador eller döden.

### ⚠ Varning

För en möjlig farlig situation som kan leda till svåra skador eller döden.

## Varning

För en möjlig farlig situation som kan leda till lätta skador eller materiella skador.

## Säkerhetsanvisningar

### ⚠ Livsfara

Vid åsidosättande av säkerhetsanvisningarna föreligger livfara på grund av elektrisk ström!

- Kontrollera, före varje användningstillfälle, att nätkabeln och nätkontakten inte är skadade. Skadade nätkablar ska genast bytas ut av auktoriserad kundservice eller en utbildad elektriker.
- Alla elektriska stickanslutningar skall placeras inom områden som inte riskerar att översvämmas.
- Olämpliga förlängningskablar kan vara farliga. Använd endast tillåtna förlängningskablar utomhus, med motsvarande märkning och med tillräckligt tvärsnitt.  
Kontakter och kopplingar på använd förlängningskabel måste vara vattentäta.
- Använd inte nätkabeln till att transportera eller fästa aggregatet.
- Drag inte i kabeln utan i kontakten för att skilja apparaten från nätet.
- Drag inte kabeln över vassa kanter och kläm inte ihop den.
- Placera apparaten där den står säkert och inte riskerar att utsättas för översvämning.
- Använd inte aggregatet under längre tid i regn eller fuktig omgivning.
- Angiven spänning på typskylten måste stämma överens med vägguttagets spänning.
- För att undvika risker får reparationer och reservdelsmontage endast utföras av auktoriserad kundservice.
- När inget vatteninflöde finns, eller om trycksidan är stängd, värms vattnet i pumpen upp och kan förorsaka skada när det rinner ut!

Låt pumpen arbeta max. tre minuter i detta driftstillstånd.

- Pumpen får inte användas som dränkpump.
- När pumpen används i bassänger, trädgårdsdammar och brunnar skall ett minsta avstånd på två meter bibehållas och pumpen skall säkras så att den inte åker ner i vattnet.
- Beakta elektriska skyddsanordningar: Pumpar får endast drivas med jordfelsbrytare, med nominell felström på max. 30mA, i bassänger, trädgårdsdammar och brunnar. När personer befinner sig i bassängen eller trädgårdsdammen får pumpen inte användas.  
Av säkerhetsskäl rekommenderar vi principiellt att pumpen används med jordfelsbrytare (max. 30mA).  
Elanslutningar får endast utföras av elektriker. Nationella bestämmelser måste ovillkorligen beaktas!  
**I Österrike** måste pumpar som ska användas till bassänger och trädgårdsdammar, utrustade med fast anslutningsledning och enligt ÖVE B/EN 60555 del 1 till 3, matas via ÖVE-kontrollerad avskiljningstransformator varvid den nominella spänningen inte får överskrida sekundär 230V.
- Denna apparat är ej avsedd att användas av personer (även barn) med begränsad fysisk, sensorisk eller mental färdighet eller av personer som saknar erfarenhet och/eller kunskaper, såvida de inte övervakas av en person ansvarig för deras säkerhet eller har fått instruktioner av en sådan person hur apparaten ska användas. Barn ska hållas under uppsikt för att garantera att de inte leker med apparaten.

## Förutsättningar för stabilitet

### Varning

Säkerställ innan all typ av arbete med eller på maskinen dess stabilitet för att undvika olyckor eller sakskador.

- Maskinens stabilitet är säkerställd när den ställs upp på ett jämnt underlag.

## Handhavande

Figurer och bilder finns på kartongens utfällbara sida 3



### Beskrivning av aggregatet

- 1 Nätkabel med kontakt
- 2 Anslutning G1(33,3mm) tryckledning
- 3 Påfyllningsöppning med förfilter
- 4 Anslutning G1(33,3mm) sugledning
- 5 Urtappningsöppning
- 6 Strömbrytare
- 7 Fjärrstyrning

### Förberedelser

#### ⚠ Fara

Säkerhetsanvisningarna måste ovillkorligen beaktas innan pumpen tas i bruk!

Bild

- Anslut sug- och tryckledning med Kärcher specialtillbehör G1 (33,3mm).

**Anmärkning:**För att pumpa mycket nedsmutsat vatten, t.e.x ur bunnar eller dammar, rekommenderar vi att man använder ett extra förfilter. (Specialtillbehör: 6.997-344.0)

Bild

- Skruva bort skydd på påfyllningsöppningen och fyll i vatten tills det rinner över.
- Skruva åt locket på påfyllningsrören ordentligt.

## Drift

### Varning

Före all användning skall säkerställas att apparaten är ansluten enligt instruktion i kapitlet Förbereda eftersom sparade program kan leda till att apparaten startas direkt när nätkontakten sätts i.

- Anslut nätkontakt till vägguttag.

Bild

- Ett tips: insugningstiden förkortas om man lyfter upp tryckslangen ca. en meter.

Bild

- Starta apparaten via reglaget Till/Från eller med hjälp av fjärrstyrningen (se: kapitlet Fjärrstyrning: "Starta/stänga av pumpen manuellt").

- vänta tills pumpen suger och fördelar likvärdigt

#### ⚠ Varning

När inget vatteninflöde finns, eller om trycksidan är stängd, värms vattnet i pumpen upp och kan förorsaka skada när det rinner ut!

Låt pumpen arbeta max. tre minuter i detta driftstillstånd.

- Välja ytterligare funktioner via fjärrstyrning

## Fjärrstyrning

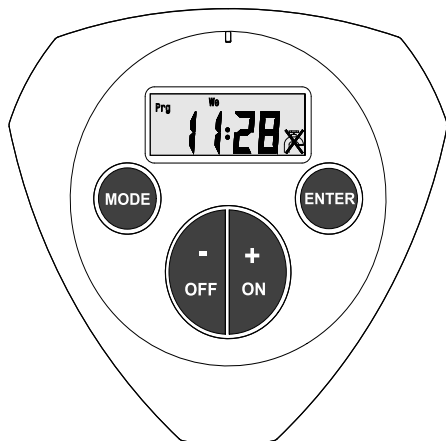

Denna fjärrstyrning erbjuder följande funktioner:

- manuell start/avstängning
- manuell start och timerstyrd avstängning.
- programstyrd start/avstängning genom två start/avstängning. Uppreping sker i intervaller enligt inställda veckodagar eller block av dagar.

## Symboler på displayen

	Pump på
	Pump av
	Bevattningstid
	förinställt program går / är aktivt
<b>Prg 1</b>	Aktivera / ställ in program 1
<b>Prg 2</b>	Aktivera / ställ in program 2
<b>Mo Tu We Th Fr</b>	Veckodag / Dagsblock: Bevattning utförs från måndag till fredag.
<b>Mo Tu We Th Fr Sa Su</b>	Veckodag / Dagsblock: Bevattning utförs sju dagar i veckan
<b>Fr</b>	Veckodag / Dagsblock: Bevattning utförs endast på utvald dag.
<b>Sa Su</b>	Veckodag / Dagsblock: bevattning utförs endast på helgen.

Nedan beskrivs de enskilda funktionerna hos fjärrstyrningen närmare. Detaljerade inställningssteg kan läsas på de sidor som anges i tabellen.

## Grundinställningar

**Anmärkning:**Fjärrkontrollen är avstängd när den levereras. Fjärrkontrollen startas genom att trycka på varfri tangent.

### Indikering vid första användning eller efter batterbyte

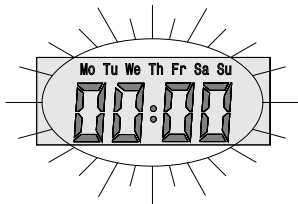

### Standardindikering

Indikering i startläge (tid redan inställd)

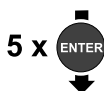

### Ställa klockan

Meny för inställning av klockan och av veckodag



**Kapitel 1**  
Sida 137



### Anpassa sändare

















Meny för anpassning av frekvens mellan pump och handsändare.



**Kapitel 2**  
Sida 138

**Anmärkning:**Handsändaren anpassades till pumpen hos tillverkaren och en inställning behövs endast när handsändaren byts ut.

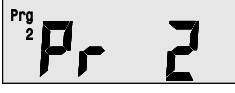
- Sändarjusteringen kan endast utföras under max 30 sek. efter att pumpen satts i, ta ur och sätt i pumpen igen om det behövs.
- Avståndet till pumpen får under justeringen inte överstiga 5 m.
- Den pågående justeringen signaliseras genom att pumpen startar kort flera gånger.
- Om meddelandet "PAIr" inte längre blinkar på displayen är justeringen avslutad.
- Den nödvändiga justeringen kan kontrolleras genom att pumpen startas manuellt med knapparna "ON" /"OFF" på fjärrkontrollen.

<p><b>Starta/stänga av pumpen manuellt</b> Indikering i startläge</p>		 <p><b>Kapitel 3</b> Sida 138</p>
		
<p><b>Timermeny</b> Pumpen stänger av när inställd driftstid löpt ut (1 - 59 min).</p>		 <p><b>Kapitel 4</b> Sida 138</p>
		
<p><b>Aktivera/deaktivera program 1</b> Pumpen aktiveras / deaktiveras under den period som tidigare ställts in under program 1.</p>		 <p><b>Kapitel 5</b> Sida 139</p>
		
<p><b>Aktivera/deaktivera program 2</b> Pumpen aktiveras / deaktiveras under den period som tidigare ställts in under program 2.</p>		 <p><b>Kapitel 5</b> Sida 139</p>
		
<p><b>Ställ in program 1 (Pr 1)</b> Bestäm driftstid, starttid och veckodag / block av dagar. Programmet aktiveras automatiskt.</p>		 <p><b>Kapitel 6</b> Sida 140</p>
		
<p><b>Ställ in program 2 (Pr 2)</b> Bestäm driftstid, starttid och veckodag / block av dagar. Programmet aktiveras automatiskt.</p>		 <p><b>Kapitel 6</b> Sida 140</p>



åter till utgångsläge

### Avsluta driften

- Spola alltid igenom pumpen med rent vatten efter varje användningstillfälle där vatten med tillsatser matats fram.
- Stäng av aggregatet.
- Dra ut nätkontakten ur vägguttaget.

## Skötsel, underhåll

### ⚠ Fara

Stäng av aggregatet och dra ut nätkontakten innan vård och skötselarbeten ska utföras.

### Underhåll

#### Bild

- Kontrollera regelbundet om förfiltret är smutsigt. Gör på följande sätt när det är smutsigt:
  - skruva bort skydd på påfyllningsöppningen.
  - tag bort förfilter och rengör detta under rinnande vatten.
  - Spola bort smutsrester från botten av filterfästet genom att öppna urtappningsöppningen.
  - Sätt i rengjort förfilter
  - Skruva fast locket ordentligt på påfyllningsöppningen och på urtappningsöppningen.

### Underhåll

Aggregatet är underhållsfritt.

### Batteri

Använd endast märkesbatterier av typ CR2032

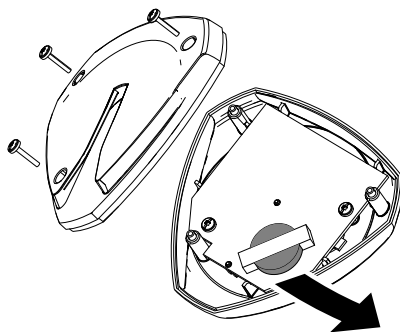

## Transport

### Varning

Observera för att undvika olyckor eller skador vid transport, notera maskinens vikt (se teknisk data).

### Transport för hand

- Lyft upp maskinen i bärhandtaget och bär den.

### Transport i fordon

- Säkra maskinen så att den inte kan glida eller tippa.

## Förvaring

### Varning

Observera för att undvika olyckor eller skador lagring av maskinen, beakta maskinens vikt (se teknisk data).

### Förvara aggregatet

- Töm ur vatten ur pumpen via urtappningsöppningen (pos. 5).
- Förvara pumpen på frostfritt plats.

## CE-försäkran

Härmed försäkras vi att nedanstående be-  
tecknade maskin i ändamål och konstruk-  
tion samt i den av oss levererade versionen  
motsvarar EU-direktivens tillämpliga grund-  
läggande säkerhets- och hälsokrav. Vid  
ändringar på maskinen som inte har god-  
känts av oss blir denna överensstämmelse-  
förklaring ogiltig.

**Produkt:** Pump  
**Typ:** 1.645-xxx

**Tillämpliga EU-direktiv**  
2006/42/EG (+2009/127/EG)  
2004/108/EG  
2000/14/EG  
1999/5/EG

### **Tillämpade harmoniserade normer**

EN 55014-1: 2006 + A1: 2009  
EN 55014-2: 1997 + A2: 2008  
EN 60335-1  
EN 61000-3-2: 2006 + A2: 2009  
EN 61000-3-3: 2008  
EN 300220-1 V2.1.1: 2006  
EN 300220-2 V2.1.1: 2006  
EN 301489-1 V1.4.1:2002  
EN 301489-3 V1.4.1: 2002

### **Tillämpade specifikationer:**

EN 60335-2-41

### **Tillämpad metod för överensstämmel- sevärdering**

2000/14/EG: Bilaga V

### **Ljudeffektsnivå dB(A)**

#### **GP 60 MC**

Upmätt: 74  
Garantterad: 77

#### **GP 70 MC**

Upmätt: 76  
Garantterad: 78

Undertecknade agerar på order av och  
med fullmakt från företagsledningen.

  
H. Jenner  
CEO

  
S. Reiser  
Head of Approval

Dokumentationsbefullmäktigad:  
S. Reiser

Alfred Kärcher GmbH & Co. KG  
Alfred-Kärcher-Str. 28 - 40  
71364 Winnenden (Germany)  
Tel.: +49 7195 14-0  
Fax: +49 7195 14-2212

Winnenden, 2010/09/01



## Specialtillbehör

Bilderna på de följande beskrivna special tillbehören finns på sidan 4 i denna bruksanvisning.

6.997-350.0	Sugenhet, 3,5m	Komplett anslutningsfärdig, vakuumfast sugslang med sugfilter och återströmningsskydd. Kan även användas som förlängning till sugslangen. 3/4" (19mm) slang med G1(33,3mm) anslutningsgång.
6.997-349.0	Sugenhet, 7,0m	
6.997-348.0	Sugslang, 3,5m	Komplett, anslutningsfärdig vakuumfast sugslang för direktanslutning till pumpen. För förlängning av sugenheten eller för användning med sugfilter. 3/4" (19mm) slang med G1(33,3mm) anslutningsgång.
6.997-347.0	Sugslang metervara 3/4" (19mm) 25m	Vakumfast spiralslang för tillskärning av individuella slanglängder. Kan i kombination med anslutningsstycken och sugfilter användas som individuell sugenhet.
6.997-346.0	Sugslang metervara 1/4" (25,4mm) 25m	
6.997-345.0	Sugfilter Basic 3/4" (19mm)	För anslutning till sugslang-metervara. Återflödesstoppet förhindrar att det pumpade vattnet kan rinna tillbaka och förkortar därmed insugningstiden vid omstart.
6.997-342.0	Sugfilter Basic 1/4" (25,4mm)	
6.997-341.0	Sugfilter Premium	För anslutning till sugslang-metervara. Återflödesstoppet förhindrar att det pumpade vattnet kan rinna tillbaka och förkortar därmed insugningstiden vid omstart. Robust utförande i metall och plast. Passar till 3/4"(19mm) och 1"(25,4mm) slangar.
6.997-344.0	Förfilter (Genomflöde upp till 6 000 l/h)	Pumpförfilter som skyddar pumpen mot grova smutspartiklar eller sand. Filterinsatsen kan tas ur för rengöring. Med G1(33,3mm) anslutningsgång.
6.997-359.0	Pumpanslutningsstycke G1 (33,3mm)	För vakuumfast anslutning av sugslangen till pumpen. Passar till 3/4"(19mm) eller 1"(25,4mm) slangar. Med vridbar G1(33,3mm) anslutningsgång. Inklusive backventil, packning och slangklämma. Sätt i packningen vid användning som trädgårdspump.
6.997-358.0	Anslutningssats Basic G1 (33,3mm)	För anslutning av 1/2" (12,7mm) vattenslangar till pumpar med G1 (33,3mm) anslutningsgång.
6.997-340.0	Anslutningssats Premium G1 (33,3mm)	För anslutning av 3/4" (25,4mm) vattenslangar till pumpar med G1 (33,3mm) anslutningsgång. För ökat vattengenomflöde.

6.997-356.0	Flöttör	Pumpen slår automatiskt på och av beroende av vattennivån i vattenreservoaren. Med 10m speciell anslutningskabel. <b>Anmärkning:</b> Tillsammans med GP 60 /GP 70 endast lämpad som torrkorningsskydd för att stänga av pumpen vid för liten vattenmängd.
-------------	---------	--

## Åtgärder vid störningar

### ⚠ **Fara**

För att undvika risker får reparationer och reservdelsmontering endast utföras av auktoriserad kundservice.

Stäng alltid av aggregatet och lossa nätkontakten innan arbeten på aggregatet utförs.

Störning	Orsak	Åtgärd
Pumpen arbetar men transporterar inte	Luft i pumpen	se kapitel "Förbereda" bild A och B och kapitel "Drift" bild C
	Sugledning tilltäppt	Drag ur nätkontakten och rengör sugledning
	Förfilter smutsigt	Tag bort förfilter och rengör detta under rinnande vatten; spola vid behov bort smutsrester från filterfästet genom att öppna urtappningsöppningen.
Pump startar inte eller stannar plötsligt under drift	Avbrott i strömförsörjningen	Kontrollera säkringar och elanslutningar
	En extra flöttörbrytare har slagit av pumpen.	Starta pumpen på nytt med fjärrkontrollen eller På- / Av-knappen förutsatt att vattenmängden är tillräcklig.
	Motorskyddssäkringen har stängts av motorn på grund av överhettning	Drag ur nätkontakt, låt pumpen kylas av, rengör insugningsområde, förhindra torrkorning

<b>Störning</b>	<b>Orsak</b>	<b>Åtgärd</b>
Pumpen stänger av eller startar oväntat	Program aktiverat via fjärrstyrning	Kontrollera inställningarna för fjärrstyrningen
	Batteriet till fjärrstyrningen är tomt	Byt batteri
	Fjärrstyrningens räckvidd överskriden eller fjärrstyrningens signal störs av signaler från annan utrustning	Minska avståndet till pumpen. Max. avstånd till pumpen 100 m, väggar och andra hinder kan reducera räckvidden.
Matningseffekt minskar eller är för låg	Sugledning tilltäppt	Drag ur nätkontakten och rengör sugledning
	Förfilter smutsigt	Tag bort förfilter och rengör detta under rinnande vatten; spola vid behov bort smutsrester från filterfästet genom att öppna urtappningsöppningen.
	Otätthet på sugsidan	Kontrollera hela sugsidan med avseende på tätthet.
	Pumpens matningseffekt är beroende av matningshöjden samt kringliggande anslutningar	Beakta max. matningshöjd, se tekniska data och välj ev. en annan slangdiаметer eller en annan slanglängd.

Vid frågor eller problem hjälper närmaste Kärcherfilial gärna till. Se baksidan för adress.

## Tekniska data

		<b>GP 60</b>	<b>GP 70</b>
Spänning	V	230 - 240	230 - 240
Frekvens	Hz	50	
Effekt P <sub>nominell</sub>	W	1300	1600
Max. matningsmängd	l/h	4500	5000
Max. uppsugningshöjd	m	9	
Max. tryck	MPa (bar)	0,55 (5,5)	0,7 (7,0)
Max. matningshöjd	m	55	70
Max. kornstorlek hos transporteringsbara smutspartiklar	mm	1	
Vikt	kg	11,8	12,3
Fjärrstyrningens maximala räckvidd	m	100	
Sändningsfrekvens	MHz	868,8	
Batterityp		CR2032	

**Med reservation för tekniska ändringar!**

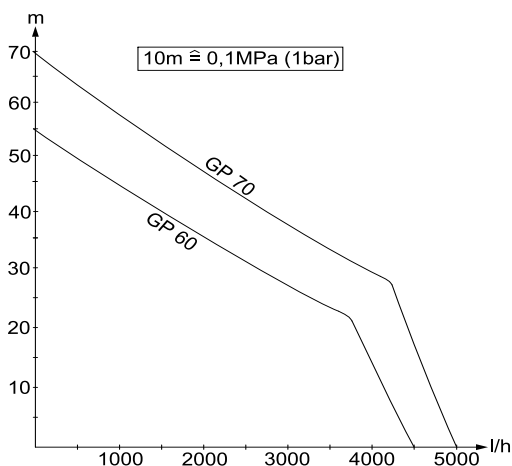

Den möjliga befördrade mängden är desto större:

- ju lägre insugnings- och transporthöjderna är
- ju större diameter slangarna har
- ju kortare slangarna är
- ju lägre tryckförluster de anslutna tillbehören orskar

## Sisällysluettelo

Yleisiä ohjeita . . . . .	FI . . . 1
Turvaohjeet . . . . .	FI . . . 2
Käyttö . . . . .	FI . . . 3
Hoito, huolto . . . . .	FI . . . 7
Kuljetus . . . . .	FI . . . 7
Säilytys . . . . .	FI . . . 7
CE-todistus . . . . .	FI . . . 8
Erikoisvarusteet . . . . .	FI . . . 9
Häiriöapu . . . . .	FI . . 10
Tekniset tiedot . . . . .	FI . . 12

## Yleisiä ohjeita

### Arvoisa asiakas,



Lue käyttöohje ennen laitteesi käyttämistä, säilytä käyttöohje myöhempiä käyttöä tai mahdollista myöhempiä omistajaa varten.

### Tarkoituksenmukainen käyttö

Tämä laite on suunniteltu yksityiskäyttöön eikä vastaa ammattikäyttöön tarkoituksia vaatimuksia.

Valmistaja ei vastaa mahdollisista vahingoista, jotka johtuvat ohjeidenvastaisesta tai väärästä käytöstä.

Laite on tarkoitettu käytettäväksi etupäässä kotona ja puutarhassa.

Laitetta ei voi kauko-ohjaustoiminnosta johdettua laajentaa kotitalouden vesiautomaattiksi.

### Sallitut pumpattavat nesteet:

- Käyttövesi
- Kaivovesi
- Lähdevesi
- Sadevesi
- Uima-allasvesi (edellyttäen määräystenmukaista lisäaineen annostelua)

### ⚠ Varoitus

*Pumpulla ei saa pumpata syövyttäviä, helposti palavia eikä räjähdysalttiita aineita (esim. bensini, petrooli, nitro-ohenteet), rasvoja, öljyjä, suolavettä eikä WC-laitteistojen jätevesiä eikä sel-*

*laisia lietevesiä, joilla on huonommat virtausominaisuudet kuin puhtaalla vedellä. Pumpattavien nesteiden lämpötila ei saa ylittää 35°C.*

*Laite ei sovellu jatkuvatoimiseen pumpaukseen tai kiinteästi asennettavaksi (esim. vedennostolaitteistoon, suihku-lähdepumpuksi).*

## Ympäristönsuojelu



Pakkausmateriaalit ovat kierrätettäviä. Älä käsittele pakkauksia kotitalousjätteenä, vaan toimita ne jätteiden kierrätykseen.



Käytetyt laitteet sisältävät arvokkaita kierrätettäviä materiaaleja, jotka tulisi toimittaa kierrätykseen. Tästä syystä toimita kuluneet laitteet vastaaviin keräilylaitoksiin.

Huolehdi pariston ja akun ympäristöystävällisestä hävittämisestä. Paristot ja akut sisältävät aineita, joita ei saa päästää ympäristöön. Tästä syystä toimita ne vastaaviin keräilylaitoksiin.

### Huomautuksia materiaaleista (REACH)

Ajantasaisia tietoja ainesosista löytyy osoitteesta:

<http://www.karcher.de/de/unternehmen/umweltschutz/REACH.htm>

## Takuu

Kussakin maassa ovat voimassa valtuuttamamme myyntiorganisaation julkaisemat takuehdot. Materiaali- ja valmistusvirheitä aiheutuvat virheet laitteessa korjaamme takuuaikana maksutta. Takuutapauksessa ota yhteys ostotositteen kanssa jälleenmyyjään tai lähimpään valtuutettuun huoltoon.

## Käyttöohjeessa esiintyvät symbolit

### ⚠ Vaara

Välittömästi uhkaava vaara, joka aiheuttaa vakavan ruumiinvamman tai johtaa kuolemaan.

### ⚠ Varoitus

Mahdollisesti vaarallinen tilanne, joka voi aiheuttaa vakavan ruumiinvamman tai voi johtaa kuolemaan.

### Varo

Mahdollisesti vaarallinen tilanne, joka voi aiheuttaa lievän ruumiinvamman tai aineellisia vahinkoja.

## Turvaohjeet

### ⚠ Hengenvaara

Turvaohjeiden noudattamatta jättäminen aiheuttaa mahdollisen sähköiskun aiheuttaman hengenvaaran!

- Tarkasta aina ennen käyttöä, että liitosjohto ja virtapistoke ovat ehjät. Anna valtuutetun asiakaspalvelun/sähköalan ammattilaisen välittömästi vaihtaa vaurioitunut liitosjohto.
- Kaikki sähköiset pistokeliitännät on sijoitettava tulvimiselta suojassa olevalle alueelle.
- Sopimattomat jatkojohdot voivat olla vaarallisia. Käytä ulkona vain tarkoitukseen hyväksytyjä ja vastaavasti merkittyjä jatkojohtoja, joissa on riittävä johdon poikkileikkaus.  
Käytettävän jatkojohdon pistokkeen ja pistorasian on oltava roiskevesisuojatettu.
- Älä käytä verkkojohtoa laitteen kantamiseen tai kiinnittämiseen.
- Kun irrotat laitteen sähköverkosta, vedä pistokkeesta, ei johdosta.
- Älä vedä verkkoliitännäjohtoa terävien reunojen yli äläkä litistä sitä.
- Aseta laite tukevasti sellaiseen paikkaan, että se ei voi kaatua ja on suojassa veden tulvimiselta.

- Älä käytä laitetta jatkuvasti sateessa tai kosteissa sääolosuhteissa.
- Tyyppikilvessä ilmoitetun jännitteen on oltava sama kuin jännitelähteen jännite.
- Vaaratilanteiden eliminoimiseksi, vain valtuutettu asiakaspalvelupiste saa korjata koneen ja vaihtaa sen varaosat.
- Vedensyötön puuttuessa tai painepuolen ollessa suljettuna, pumpussa oleva vesi kuumenee ja voi purkautuessaan aiheuttaa vammoja!  
Käytä pumpppua maks. 3 minuutin ajan tässä käyttötilassa.
- Pumpppua ei saa käyttää uppopumpppuna.
- Kun pumpppua käytetään uima-altaissa, puutarhalammikoissa tai suihkukaivoissa, säilytä 2m vähimmäisturvaetäisyys ja varmista laite veteen luisumisen varalta.
- Huomioi sähköiset suojalaitteet:  
Pumppuja saa käyttää uima-altaissa, puutarhalammikoissa ja suihkulähteissä vain vikavirtasuojakytkimen, jonka nimellisvikavirta on maks. 30 mA, kautta. Kun uima-altaassa tai puutarhalammessa on ihmisiä, pumpppua ei saa käyttää.  
Suosittelemme turvallisuussyistä, että laitetta käytetään aina vikavirtasuojakytkimen (maks. 30 mA) kautta.  
Vain sähköammattilainen saa tehdä laitteen sähköliitännän. Asiaa koskevia kansallisia määräyksiä on aina ehdottomasti noudatettava!
- **Itävallassa**, ÖVE B/EN 60555, kohdien 1 - 3 mukaisesti, uima-altaissa ja puutarhalammissa käytettävä pumpppuja, joissa on kiinteä sähköliitännäjohto ja syötön on tapahduttava ÖVE-tarkastetun erotusmuuntajan välityksellä, tällöin toisiopuolen nimellisjännite ei saa ylittää 230V.
- Tämä laite ei ole tarkoitettu sellaisten henkilöiden (lapset mukaan lukien) käytettäväksi, joiden fyysiset, sensorisia tai henkiset ominaisuudet ovat rajoittuneet tai, joilta puuttuu riittävä kokemus ja/tai

riittävä tietämys, paitsi, jos he ovat heidän turvallisuudestaan vastaavan henkilön valvonnassa tai ovat saaneet häneltä ohjeistuksen koneen käyttämiseen. Lapsia pitäisi valvoa, jotta he eivät leikkisi koneen kanssa.

## Edellytykset seisontavakavuudelle

### Varo

*Varmista ennen laitteen jokaista käyttämistä tai laitteeseen kohdistuvaa toimenpidettä, että laite seisoo kantavalla alustalla tukevasi paikallaan.*

- Kun laite asetetaan vaakasuoralle alustalle, sen seisontavakavuus on taattu.

## Käyttö

**Kuvat, katso avattavalla kansisivu 3**



### Laitekuvaus

- 1 Verkkokaapeli ja pistoke
- 2 Paineletkun liitäntä G1(33,3mm)
- 3 Täyttöaukko esisuodattimella
- 4 Imuletkun liitäntä G1(33,3mm)
- 5 Poistoaukko
- 6 Kytkin Päälle/Pois
- 7 Kauko-ohjain

### Valmistelu

#### ⚠ Vaara

*Turvaohjeet on ehdottomasti luettava ennen pumpun käyttöönottoa!*

Kuva

- Liitä imu- ja paineletkut Kärcher lisävarusteella G1 (33,3mm).

**Huomautus:** Pumpattaessa pahoin likaantunutta vettä, esim. kaivoista ja lammista, suosittelemme käyttämään lisäksi esisuodatinta. (Lisävaruste: 6.997-344.0)

Kuva

- Avaa täyttöaukon tulppa ja täytä vedellä, kunnes vettä valuu ylitse.
- Kierrä tulppa tiukkaan täyttöaukkoon.

## Käyttö

### Varo

*Ennen jokaista käyttöä on varmistettava, että laite on kytketty verkkoon, kuten luvussa Valmistelu on kuvattu, koska tallennetut ohjelmat voivat pistorasiaan liittämisen seurauksena välittömästi käynnistää pumpun.*

- Liitä virtapistoke pistorasiaan.

Kuva

- Vinkki: Nosta paineletku n. 1 metrin korkeuteen, alkuimemiseen tarvittavan ajan lyhentämiseksi.

Kuva

- Käynnistä pumppu ON/OFF-kytkimellä tai kauko-ohjaimella (katso: lukua Kauko-ohjain: "Pumpun manuaalinen kytkentä päälle/pois päältä").

- odota, kunnes pumppu alkaa imeä ja pumppaa vettä tasaisesti

#### ⚠ Varoitus

*Vedensyötön puuttuessa tai painepuolen ollessa suljettuna, pumpussa oleva vesi kuumenee ja voi purkautuessaan aiheuttaa vammoja!*

Käytä pumpppua maks. 3 minuutin ajan tässä käyttötilassa.

- Valitse kauko-ohjaimella toimintatapa



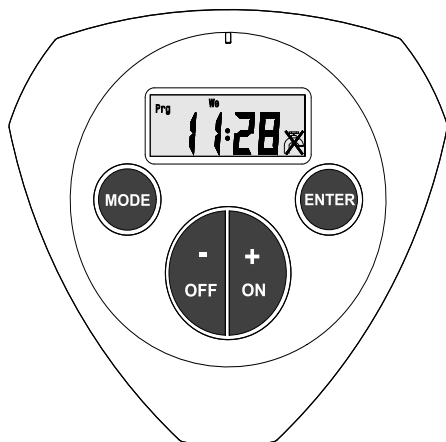

## Kauko-ohjain



Tämä kauko-ohjain mahdollistaa seuraavat toiminnot:

- manuaalinen ON/OFF -kytkentä
- manuaalinen päällekytkentä ja ajastimen (timer) ohjaama poiskytkentä.
- ohjelman ohjaamat ON/OFF -kytkennät kahdelle eri ON/OFF -ajalle. Kytkennät tapahtuvat säännöllisin aikavälein asetettujen viikonpäivien tai päiväryhmien mukaan.

## Näytön symbolit

	Pumppu käynnissä
	Pumppu ei käynnissä
	Kastelun kesto aika
	Esiasetettu ohjelma käynnissä / on aktiivisena
<b>Prg 1</b>	Ohjelman 1 aktivointi / ohjelmointi
<b>Prg 2</b>	Ohjelman 2 aktivointi / ohjelmointi
<b>Mo Tu We Th Fr</b>	Viikonpäivä / päiväryhmä: kastelu suoritetaan maanantaista perjantaihin.
<b>Mo Tu We Th Fr Sa Su</b>	Viikonpäivä / päiväryhmä: kastelu suoritetaan 7 päivänä viikossa.
<b>Fr</b>	Viikonpäivä / päiväryhmä: kastelu suoritetaan vain valittuna päivänä.
<b>Sa Su</b>	Viikonpäivä / päiväryhmä: kastelu suoritetaan vain viikonloppuisin.

Seuraavana kauko-ohjaimen toiminnot kuvataan tarkemmin. Yksittäiset ohjelmointiaskeleet löytyvät taulukoissa ilmoitetuilta sivuilta.



## Perusasetukset

**Huomautus:**Kauko-ohjain on toimitettaessa kytkettynä pois päältä. Kauko-ohjain kytkeytyy päälle mitä tahansa painiketta painettaessa.

### Näyttö ensimmäisen käyttöönoton tai paristonvaihdon jälkeen

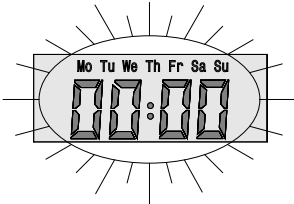

### Vakionäyttö

Näyttö perustilassa (kellonaika on jo asetettu)

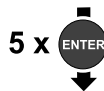

### Kellonajan asetetus

Valikko kellonajan ja viikonpäivän asettamiseen



**Luku 1**  
Sivulta 137



### Lähettimen taajuuden sovitus

















Valikko pumpun ja käsilähettimen välisen taajuuden yhteensovittamiseen.

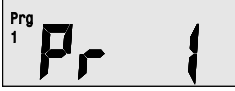

**Luku 2**  
Sivulta 138

**Huomautus:** Käsilähetin on tehtaalla asetettu pumpun taajuudelle, taajuuden yhteensovitusta on tarpeen vain käsilähetintä vaihdettaessa.

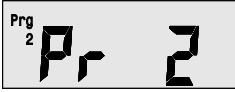
- Käsilähettimen sovitus on tehtävä 30 sekunnin sisällä pumpun kytkemisestä pistorasiaan, tarvittaessa irrota pistoke pistorasiasta ja pistä uudelleen pistorasiaan.
- Taajuutta yhteensovitettaessa etäisyyden pumppuun tulee olla alle 5 metriä.
- Taajuuden yhteensovittaminen ilmaistaan pumpun useilla lyhytaikaisilla käynnistymisillä.
- Kun „PAIr“-näyttö ei enää vilku, yhteensovitus on suoritettu.
- Yhteensovituksen onnistuminen voidaan kokeilla käynnistämällä pumppu manuaalisesti kauko-ohjaimen „ON“ / „OFF“-painikkeilla.

<p><b>Pumpun manuaalinen päälle/pois -kytkentä</b> Näyttö aloitustilassa</p>		 <b>Luku 3</b> Sivulta 138
		
<p><b>Timer-valikko</b> Pumppu pysähtyy asetetun käyntiajan ( 1 - 59 min. ) kuluttua.</p>		 <b>Luku 4</b> Sivulta 138
		
<p><b>Ohjelman 1 valinta / poisvalinta</b> Pumppu käynnistetään / pysäytetään ohjelmaan 1 ennalta asetettujen aikojen mukaisesti.</p>		 <b>Luku 5</b> Sivulta 139
		
<p><b>Ohjelman 2 valinta / poisvalinta</b> Pumppu käynnistetään / pysäytetään ohjelmaan 2 ennalta asetettujen aikojen mukaisesti.</p>		 <b>Luku 5</b> Sivulta 139
		
<p><b>Ohjelman 1 (Pr 1) asettaminen</b> Käyntiaika, käynnistymisen kellonaika ja viikonpäivän / päiväryhmän asetus. Ohjelma aktivoituu automaattisesti.</p>		 <b>Luku 6</b> Sivulta 140
		
<p><b>Ohjelman 2 (Pr 2) asettaminen</b> Käyntiaika, käynnistymisen kellonaika ja viikonpäivän / päiväryhmän asetus. Ohjelma aktivoituu automaattisesti.</p>		 <b>Luku 6</b> Sivulta 140



takaisin alkutilaan

## Käytön lopetus

- jos pumpattavassa on ollut lisäaineita, huuhtelevä pumpu käytön jälkeen sisältä puhtaalla vedellä.
- Kytke laite pois päältä.
- Vedä virtapistoke irti pistorasiasta.

## Hoito, huolto

### ⚠ Vaara

*Kytke laite pois päältä ennen kaikkia hoito- ja huoltotoimia ja vedä virtapistoke irti pistorasiasta.*

### Hoito

#### Kuva

- Tarkasta esisuodatin säännöllisesti likaantumien varalta. Kun näkyviä likaantumia ilmenee, toimi seuraavasti:
- Kierrä täyttöaukon tulppa irti.
- Poista esisuodatin ja huuhtelevä se juoksevassa vedessä.
- Huuhtelevä suodatinpitimen pohjalla olevat likajäämät pois avaamalla veden poispäästöaukko.
- Aseta puhdistettu esisuodatin paikalleen.
- Kierrä täyttöaukon ja poistoaukon tulpat käsi- tai jalkavälikappaleiden avulla.

### Huolto

Laitetta ei tarvitse huoltaa.

### Akku

Käytä ainoastaan CR2032 -tyyppisiä pattereita.

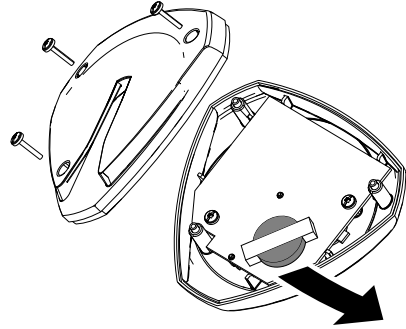

## Kuljetus

### Varo

*Onnettomuuksien tai vammojen välttämiseksi, huomioi laitetta kuljetettaessa sen paino (katso Tekniset tiedot).*

### Kuljetus käsin

- Nosta ja kanno laitetta kantokahvasta.

### Kuljetus ajoneuvoissa

- Varmista laite siirtymisen ja kaatumisen varalta.

## Säilytys

### Varo

*Onnettomuuksien tai vammojen välttämiseksi, huomioi säilytyspaikkaa valittaessa laitteen paino (katso Tekniset tiedot).*

### Laitteen säilytys

- Poista vesi pumpusta avaamalla poistotulppa (pos. 5).
- Säilytä laitetta paikassa, jonka lämpötila ei laske nollan alapuolelle.

## CE-todistus

Vakuutamme, että alla mainitut tuotteet vastaavat suunnittelultaan ja rakenteeltaan sekä valmistustavaltaan EU-direktiivien asianomaisia turvallisuus- ja terveystaatiimuksia. Jos tuotteeseen/tuotteisiin tehdään muutoksia, joista ei ole sovittu kanssamme, tämä vakuutus ei ole enää voimassa.

**Tuote:** Pumppu  
**Tyyppi:** 1.645-xxx

### **Yksiselitteiset EU-direktiivit**

2006/42/EY (+2009/127/EY)

2004/108/EY

2000/14/EY

1999/5/EY

### **Sovelletut harmonisoidut standardit**

EN 55014-1: 2006 + A1: 2009

EN 55014-2: 1997 + A2: 2008

EN 60335-1

EN 61000-3-2: 2006 + A2: 2009

EN 61000-3-3: 2008

EN 300220-1 V2.1.1: 2006

EN 300220-2 V2.1.1: 2006

EN 301489-1 V1.4.1:2002

EN 301489-3 V1.4.1: 2002

### **Käytetyt spesifikaatiot:**

EN 60335-2-41

### **Sovellettu yhdenmukaisuuden analysointimenetelmä**

2000/14/EY: Liite V

### **Äänen tehotaso dB(A)**

GP 60 MC

Mitattu: 74

Taattu: 77

GP 70 MC

Mitattu: 76

Taattu: 78

Allekirjoittaneet toimivat yrityksen johton puolesta ja sen valtuuttamina.

  
H. Jenner  
CEO

  
S. Reiser  
Head of Approbation

Dokumentointivaltuutettu:  
S. Reiser

Alfred Kärcher GmbH & Co. KG  
Alfred-Kärcher-Str. 28 - 40  
71364 Winnenden (Germany)  
Puh.: +49 7195 14-0  
Faksi: +49 7195 14-2212

Winnenden, 2010/09/01

## Erikoisvarusteet

Seuraavassa lueteltujen erikoisvarusteiden kuvat löydät tämän käyttöohjeen sivulta 4.

6.997-350.0	Imusarja 3,5m	Täysin liitántävalmis, vakuuminkestävä imuletku imusuodattimella ja takaisinvirtauksen estoventtiilillä. Käytettävissä myös imuletkun pidennyksenä. 3/4" (19mm) letku G1 (33,3mm) liitinkierteellä.
6.997-349.0	Imusarja 7,0m	
6.997-348.0	Imuletku, 3,5m	Täysin liitántävalmis, vakuuminkestävä imuletku kiinnitettäväksi suoraan pumppuun. Imusarjan pidentämiseen tai käytettäväksi imusuodattimen kanssa. 3/4" (19mm) letku G1 (33,3mm) liitinkierteellä.
6.997-347.0	Imuletku metritavarana 3/4" (19mm) 25m	Vakuuminkestävä spiraaliletku leikattavaksi haluttuihin pituuksiin. Kun letkuun laitetaan liittimet ja imusuodatin, sitä voidaan käyttää yksilöllisenä imusarjana.
6.997-346.0	Imuletku metritavarana 1" (25,4mm) 25m	
6.997-345.0	Imusuodatin Basic 3/4" (19mm)	Liitettäväksi metritavara-imuletkuun. Takaisinvirtaus-stop estää pumpatun veden virtaamisen takaisin ja lyhentää siten veden alkuimentään tarvittavaa aikaa.
6.997-342.0	Imusuodatin Basic 1" (25,4mm)	
6.997-341.0	Imusuodatin Premium	Liitettäväksi metritavara-imuletkuun. Takaisinvirtaus-stop estää pumpatun veden virtaamisen takaisin ja lyhentää siten veden alkuimentään tarvittavaa aikaa. Luja metalli-muovi -rakenne Sopii 3/4" (19mm) ja 1"(25,4mm) letkuille.
6.997-344.0	Esisuodatin (läpivirtaus maks. 6000 l/h)	Pumpun esisuodatin suojaa pumppua suurilta lika-hiukkasilta ja hiekalta. Suodatinosan voi irrottaa puhdistusta varten. Sisältää G1 -liitinkierteen (33,3 mm).
6.997-359.0	Pumpun liitántäkapale G1 (33,3 mm)	Imuletkun liittämiseksi vakuuminpitävästi pumppuun. Sopii 3/4" (19 mm) tai 1" (25,4 mm) letkuille. Käännettävällä G1-liitinkierteen (33,3 mm). Sisältää takaiskuventtiilin, tasotiivisteiden ja letkunkiinnittimen Käytä tasotiivistettä, kun pumppua käytetään puutarhapumppuna.
6.997-358.0	Liitinsarja Basic G1 (33,3mm)	Tarkoitettu 1/2" (12,7mm) vesiletkujen liittämiseen pumppuihin, joissa on G1 (33,3mm) liitinkierre.

6.997-340.0	Liitinsarja Premium G1(33,3mm)	Tarkoitettu 3/4" (25,4mm) vesiletkujen liittämiseen pumppuihin, joissa on G1 (33,3mm) liitinkierre. Veden suurempi läpivirtausmäärä.
6.997-356.0	Uimurikytkin	Käynnistää ja pysäyttää pumpun automaattisesti vedenpinnan tasosta riippuen. Varustettu 10m:n erityis-liitäntäjohdolla. <b>Huomautus:</b> Soveltuu pumppujen GP 60 / GP 70 yhteydessä vain kuivakäyntisuojuukseen, pumpun pysäyttämiseen veden loppuessa.

## Häiriöapu

### ⚠ Vaara

*Vaaratilanteiden eliminoinemiseksi, vain valtuutettu asiakaspalvelupiste saa korjata koneen ja vaihtaa sen varaosat.*

*Virtapistoke on vedettävä irti pistorasiasta ennen kaikkia laitteeseen kohdistuvia töitä.*

Häiriö	Syy	Korjaus
Pumppu ei käy tai ei pump-paa	Pumpussa on ilmaa	katso kohdan "Valmistelu" kuvia A ja B ja kohdan "Käyttö" kuvaa C
	Imuletku on tukkeutunut	Vedä verkkopistoke irti ja puhdista imuletku
	Esisuodatin on likaantunut.	Poista esisuodatin ja puhdista se juoksevassa vedessä, huuhtelee tarvittaessa suodatinpiti-men pohjalla olevat likajää-mät pois avaamalla veden poispäästöaukko.
Pumppu ei käynnisty tai se se pysähtyy äkillisesti käy-tön aikana	Virransyöttö on katkennut	Tarkasta sulakkeet ja sähköliitännät
	Lisänä käytetty uimurikytkin on kytkenyt pumpun pois päältä.	Käynnistä pumppu uudelleen kauko-ohjaimella tai päälle/pois -kytkimellä, mikäli vettä on riittävästi.
	Moottorinsuojakytkin on sammuttanut moottorin ylikuume-nemisen vuoksi.	Vedä verkkopistoke irti, anna pumpun jäähtyä, puhdista imualue, estä kuiva-käynti

<b>Häiriö</b>	<b>Syy</b>	<b>Korjaus</b>
Pumppu käynnistyy tai pysähtyy odottamatta	Kauko-ohjaimen ohjelma on aktivoitu	Tarkasta kauko-ohjaimen asetukset
	Kauko-ohjaimen patteri on tyhjä	Patterin vaihto
	Kauko-ohjaimen kantomatka on ylittynyt tai muiden laitteiden radiosignaalit häiritsevät kauko-ohjaimen radiosignaalia	Pienennä etäisyyttä pumppuun. Maksimi etäisyys pumppuun on 100 metriä, seinät ja muut esteet voivat lyhentää kantomatkaa.
Pumppausteho laskee tai on liian pieni	Imuletku on tukkeutunut	Vedä verkkopistoke irti ja puhdista imuletku
	Esisuodatin on likaantunut.	Poista esisuodatin ja puhdista se juoksevassa vedessä, huuhtelee tarvittaessa suodatinpitiimen pohjalla olevat likäjäämät pois avaamalla veden poispäästöaukko.
	Imupuoli ei ole tiivis	Tarkasta koko imupuolen tiiviyys.
	Pumpun pumppausteho riippuu pumppauskorkeudesta ja pumppuun liitetyistä oheislaitteista	Huomioi maksimi pumppauskorkeus, katso tekstitiedot, valitse tarvittaessa letkulle toinen läpimitta ja toinen pituus.

Kärcher-toimipaikka vastaa mielellään kysymyksiisi ja auttaa mahdollisissa häiriötilanteissa. Osoite, katso takasivua.

## Tekniset tiedot

		GP 60	GP 70
Jännite	V	230 - 240	230 - 240
Taajuus	Hz	50	
Teho $P_{\text{enn}}$	W	1300	1600
Maks. pumppausmäärä	l/h	4500	5000
Maks. alkuimukorkeus	m	9	
Maks. paine	MPa (bar)	0,55 (5,5)	0,7 (7,0)
Maks. pumppauskorkeus	m	55	70
Pumpattavien epäpuhtauksien maks. raekoko	mm	1	
Paino	kg	11,8	12,3
Kauko-ohjaimen maks. kantomatka	m	100	
Lähetystaajuus	MHz	868,8	
Patterin tyyppi		CR2032	

***Oikeus teknisiin muutoksiin pidätetään!***

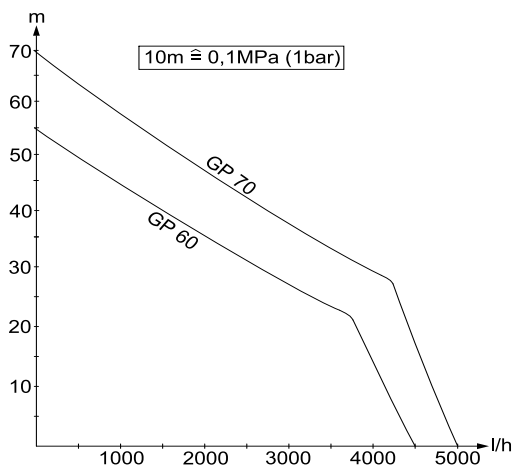

Mahdollinen pumppausmäärä on sitä suurempi,:

- mitä pienempi imu- ja pumppauskorkeus on
- mitä suurempi käytettyjen letkujen halkaisija on
- mitä lyhyemmät käytetyt letkut ovat
- mitä vähemmän painehäviötä liitetyt varusteet aiheuttavat





## Innholdsfortegnelse

Generelle merknader . . . . .	NO . . . 1
Sikkerhetsanvisninger . . . . .	NO . . . 2
Betjening . . . . .	NO . . . 3
Pleie, vedlikehold . . . . .	NO . . . 7
Transport . . . . .	NO . . . 7
Lagring . . . . .	NO . . . 7
CE-erklæring . . . . .	NO . . . 8
Tilleggsutstyr . . . . .	NO . . . 9
Feilretting . . . . .	NO . . . 10
Tekniske data . . . . .	NO . . . 12

## Generelle merknader

### Kjære kunde,

  Før første gangs bruk av apparatet, les denne originale bruksanvisningen, følg den og oppbevar den for senere bruk eller for overlevering til neste eier.

### Forskriftsmessig bruk

Dette apparatet er utviklet for privat bruk og er ikke forberedt for kravene som stilles i kommersiell bruk.

Produsenten er ikke ansvarlig for eventuelle skader forårsaket av ikke-tiltenkt eller feil bruk.

Apparatet er hovedsaklig ment for bruk i hus og hage.

Apparatet kan ikke utvides til en husvannsautomat på grunn av fjernstyringsfunksjonen.

### Tillatte matevæsker:

- Bruksvann
- Brønnvann
- Kildevann
- Regnvann
- Vann fra svømmebasseng (forutsetter korrekt bruk av tilsetningsmidler)

### Advarsel

*Pumpen må ikke brukes til etsende, lett brennbare eller eksplosive stoffer (som f.eks. bensin, petroleum, nitratgjødsel), fett, olje, saltvann eller avløpsvann fra*

*toalettanlegg og tilslammet vann som har lavere viskositet enn rent vann. Temperatur på væsker som pumpes må ikke være over 35°C. Apparatet er ikke egnet for uavbrutt pumpedrift eller som stasjonær installasjon (f.eks. som heveanlegg eller damfontene).*

## Miljøvern



Materialet i emballasjen kan resirkuleres. Ikke kast emballasjen i husholdningsavfallet, men lever den inn til resirkulering.



Gamle maskiner inneholder verdifulle materialer som kan resirkuleres. Disse bør leveres inn til gjenvinning. Gamle maskiner skal derfor avhendes i egnede innsamlingssystemer. Vennligst deponer batterier/oppladbare batterier på en miljøvennlig måte. Akkumulatorene inneholder stoffer som ikke må komme ut i miljøet. Akkumulatorene skal derfor avhendes i egnede innsamlingssystemer.

### Anvisninger om innhold (REACH)

Aktuell informasjon om stoffene i innholdet finner du under:

<http://www.karcher.de/de/unternehmen/umweltschutz/REACH.htm>

## Garanti

Vår ansvarlige salgsorganisasjon for det enkelte land har utgitt garantibetingelsene som gjelder i det aktuelle landet. Eventuelle feil på maskinen blir reparert gratis i garantitiden dersom disse kan føres tilbake til material- eller produksjonsfeil. Ved behov for garantireparasjoner, vennligst henvend deg med kjøpskvitteringen til din forhandler eller nærmeste autoriserte kundeservice.

## Symboler i bruksanvisningen

### ⚠ Fare

*For en umiddelbar truende fare som kan føre til store personskader eller til død.*

### ⚠ Advarsel

*For en mulig farlig situasjon som kan føre til store personskader eller til død.*

### Forsiktig!

*For en mulig farlig situasjon som kan føre til mindre personskader eller til materielle skader.*

## Sikkerhetsanvisninger

### ⚠ Livsfare

*Hvis sikkerhetsanvisningene ikke følges, består livsfare grunnet elektrisk strøm!*

- Kontroller strømledningen og støpselet for skader hver gang høytrykksvaske- ren skal brukes. En skadet strømled- ning må skiftes ut umiddelbart hos autorisert kundeservice eller autorisert elektriker.
- Alle elektriske tilkoblinger skal gjøres på sted som er sikkert mot oversvøm- melse.
- Uegnede skjøteledninger kan være far- lige. Ved utendørs bruk må det anvendes skjøteledninger som er godkjent for dette og merket etter gjeldende regler, og som har tilstrekkelig ledningstverr- snitt.  
Hvis det brukes skjøteledning må støp- sel og kobling for denne være sprutesi- kre.
- Ikke bruk strømkabelen for å bære eller feste apparatet.
- Trekk i støpselet, ikke i nettkabelen når du skal koble maskinen fra nettet.
- Ikke trekk nettkabelen over skarpe kan- ter, og ikke klem den fast.
- Plasser apparatet sikret mot å velte og mot oversvømmelse.
- Apparatet skal ikke drives kontinuerlig i regn eller ved fuktig tordenvær.

- Den angitte spenningen på typeskiltet må stemme overens med spenningen i stikkkontakten.
- For å unngå farer skal reparasjon og skifte av reservedeler på maskinen kun utføres av autorisert kundeservice.
- Ved manglende vanntilførsel eller luk- ket trykkside vil vannet varme seg opp i pumpen og kan føre til skader når det kommer ut!  
Pumpe skal kjøres maks. 3 minutter i denne driftstilstand.
- Pumpen må ikke benyttes som ned- senkbar pumpe.
- Ved bruk av pumpen i svømmebas- seng, hagedamner eller springvann, må en avstand på minst 2 m overholdes og apparatet må sikres for å forhindre sideglipp ut i vannet.
- Pass på elektriske beskyttelsesinnret- ninger:  
Pumpen kan brukes i svømmebasseng, hagedamner og springvann kun med en overspenningsbryter med en nomi- nell strømfeil på maks. 30 mA. Dersom det befinner seg personer i svømme- bassenget eller i hagedammen, skal pumpen ikke benyttes.  
Av sikkerhetsgrunner anbefaler vi i ut- gangspunktet at apparatet drives via en overspenningsbryter (maks. 300 mA). Elektrisk tilkobling skal kun foretas av fagutdannet elektriker. De gjeldende nasjonale regler skal absolutt overhol- des!  
**I Østerrike** må pumper til bruk i svøm- mebasseng og hagedamner som er ut- styrt med fast tilkoblingsledning, i henhold til ÖVE B/EN 60555 del 1 til 3 mates via en ÖVE-godkjent skilletrans- formator slik at den sekundære nomi- nelle spenningen ikke kan overstige 230V.
- Dette apparatet er ikke egnet for bruk av personer (inkludert barn) med redu- serte fysiske, sensoriske eller sjelelige evner. Det skal heller ikke benyttes der- som brukeren mangler erfaring og/eller

kunnskap. Slike personer skal kun bruke apparatet under oppsyn av en ansvarlig person som skal sørge for sikkerheten, eller som kan gi informasjon om bruken. Barn skal holdes under oppsyn ved bruk av apparatet, for å sikre at de ikke leker med det.

## Forutsetning for at den står støding

### **Forsiktig!**

*Før alle arbeider på maskinen, sørg for at den står støtt for å forhindre personskader eller materielle skader.*

- Maskinen står støtt når den står på et flatt underlag.

## Betjening

Illustrasjoner se utfoldingsside

3



### Beskrivelse av apparatet

- 1 Nettkabel med plugg
- 2 Tilkobling G1(33,3mm) trykkledning
- 3 Påfyllstuss med forfilter
- 4 Tilkobling G1(33,3mm) sugeledning
- 5 Avtapingsåpning
- 6 Av/på-bryter
- 7 Fjernkontroll

### Forberedelse

#### **⚠ Fare**

*Før pumpen tas i bruk skal sikkerhetsanvisningene ubetinget følges!*

Figur **A**

- Suge- og trykkledning kobles til med Kärcher spesialtilbehør G1 (33,3mm).

**Merk:** For pumping av sterkt tilsmusset vann, f.eks. fra brønner eller dammer, anbefaler vi bruk av et ekstra forfilter. (Tilleggsutstyr 6.997-344.0)

Figur **B**

- Skru av lokk på påfyllingsstuss og fyll på vann til det flommer over.
- Skru lokket godt på påfyllingsstussen.

## Drift

### **Forsiktig!**

*Før hver bruk må du passe på at apparatet er tilkoblet som beskrevet i kapitlet Forberedelser, da de lagrede programmene kan føre til at apparatet straks starter når støpselet settes inn.*

- Sett støpselet i stikkkontakten.

Figur **C**

- Tips: for en forkorting av innsugingstid trykkslange til ca. løft 1 m.

Figur **D**

- Slå på apparatet ved hjelp av på/av bryter eller via fjernkontrollen (se: kapitlet Fjernkontroll: "Slå pumpe på/av manuelt").

- Vent til pumpen suger og mater jevnt.

#### **⚠ Advarsel**

*Ved manglende vanntilførsel eller lukket trykkside vil vannet varme seg opp i pumpen og kan føre til skader når det kommer ut!*

Pumpe skal kjøres maks. 3 minutter i denne driftstilstand.

- Velge flere funksjoner via fjernkontrollen

## Fjenkontroll

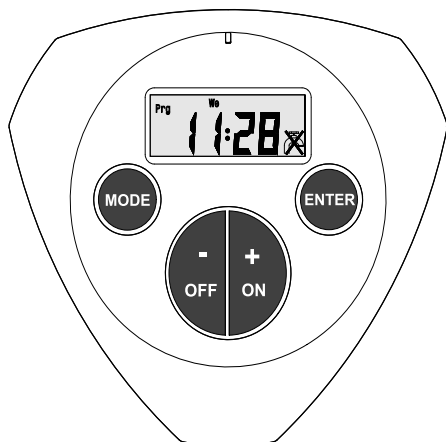

Denne fjernkontrollen gir mulighet for følgende funksjoner:

- manuell på/av kobling
- manuell innkobling og utkobling via en timer.
- programstyrt på/av ved hjelp av to på/av tidspunkter. Dette vil gjenta seg regelmessig i henhold til innstilt ukedag eller dagsblokker.

## Symboler i displayet

	Pumpe på
	Pumpe av
	Vanningsvarighet
	forinnstilt program kjører / er aktivt
<b>Prg 1</b>	Program 1 aktivere/innstille
<b>Prg 2</b>	Program 2 aktivere/innstille
<b>Mo Tu We Th Fr</b>	Ukedag / dagsblokk: Vanning skjer mandag til fredag.
<b>Mo Tu We Th Fr Sa Su</b>	Ukedag / dagsblokk: Vanning skjer 7 dager i uka.
<b>Fr</b>	Ukedag / dagsblokk: Vanning skjer kun på valgt dag.
<b>Sa Su</b>	Ukedag / dagsblokk: Vanning skjer kun i helgen.

I det følgende er de enkelte funksjonene på fjernkontrollen nærmere beskrevet. De detaljerte innstillingne er beskrevet på sidene som angitt i tabellen.

## Grunninnstillinger

**Merk:** Fjernkontroll er frakoblet ved levering. Ved å trykke på enhver som helst tast vil fjernkontrollen kobles inn.

### Visning ved første gangs bruk eller etter skifte av batteri

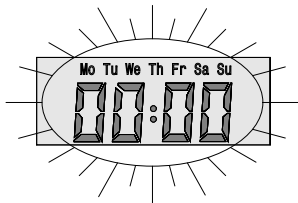

### Standardvisning

Visning i utgangstilstand (tid allerede innstilt)

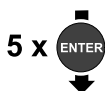

### Stille inn klokka

Meny for innstilling av tid og uke-dag



**Kapittel 1**  
Side 137



### Utjevne sender

















Meny for utligning av frekvens mellom pumpe og håndsender.



**Kapittel 2**  
Side 138

**Merk:**Håndsenderen er fra fabrikken utlignet med pumpen, innstilling er bare nødvendig etter skifte av håndsender.

- Senderutligningen kan gjennomføres kun til maks, 30 sekunder etter at pumpen er satt inn, eventuelt må du ta ut og sette inn igjen pumpen.
- Avstand til pumpen kan ikke overskride 5 meter under utjevningprosessen.
- Den løpende utjevningprosessen signaliseres ved korte, gjentatte oppstarter av pumpen.
- Dersom det ikke lenger blinker "PAIr" i displayet, er utjevningen avsluttet.
- Den vellykkede utjevningen kan kontrolleres ved manuell start av pumpen ved hjelp av tastene "ON" / "OFF" på fjernkontrollen.

<p><b>Slå pumpe på/av manuelt</b> Visning i utgangstilstand</p>		 <p><b>Kapittel 3</b> Side 138</p>
		
<p><b>Timer-meny</b> Pumpen slås av etter utløpt innstilt tid (1 - 59 minutter).</p>		 <p><b>Kapittel 4</b> Side 138</p>
		
<p><b>Program 1 aktivere/deaktivere</b> Pumpe aktiveres/deaktiveres i henhold til tidligere innstilt tid under program 1.</p>		 <p><b>Kapittel 5</b> Side 139</p>
		
<p><b>Program 2 aktivere/deaktivere</b> Pumpe aktiveres/deaktiveres i henhold til tidligere innstilt tid under program 2.</p>		 <p><b>Kapittel 5</b> Side 139</p>
		
<p><b>Stille inn program 1 (Pr 1)</b> Sette innkoblingsvarighet, innkoblingstidspunkt og ukedag/dagblokk. Programmet aktiveres automatisk.</p>		 <p><b>Kapittel 6</b> Side 140</p>
		
<p><b>Stille inn program 2 (Pr 2)</b> Sette innkoblingsvarighet, innkoblingstidspunkt og ukedag/dagblokk. Programmet aktiveres automatisk.</p>		 <p><b>Kapittel 6</b> Side 140</p>



tilbake til utgangstilstand

### Etter bruk

- Ved mating av vann med tilsetninger, skyll pumpen med rent vann etter hver bruk.
- Slå av maskinen.
- Trekk ut støpselet fra stikkkontakten.

## Pleie, vedlikehold

### ⚠ Fare

Slå av apparatet og ta ut strømstøpselet innen service eller vedlikeholdsarbeider påbegynnes.

### Vedlikehold

Figur

- Forfilter kontrolleres regelmessig for forurensninger. Ved synlige forurensninger skal følgende gjøres:
  - Skru av deksel og påfyllstuss.
  - Ta ut forfilter og rens det under rennende vann.
  - Skyll ut smussrester på bunnen av filterholderen ved å åpne tappeåpningen.
  - Sette inn rengjort forfilter
  - Skru på lokk på påfyllingsstuss og avtappingsåpning håndfast.

### Vedlikehold

Høytrykksvaskeren er vedlikeholdsfri.

### Batteri

Bruk utelukkende merkebatterier av type CR2032

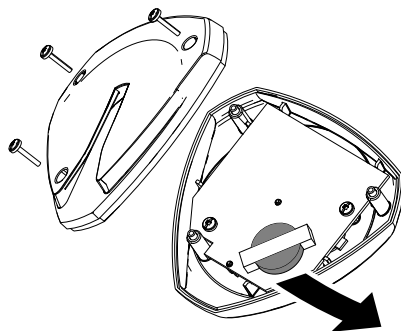

## Transport

### Forsiktig!

For å unngå uhell eller personskader ved transport, vær oppmerksom på vekten av maskinen (se tekniske data).

### Transport for hånd

- Løft apparatet i bærehåndtaket og bær det.

### Transport i kjøretøy

- Sikre maskinen mot å skli eller vippe.

## Lagring

### Forsiktig!

For å unngå uhell eller personskader ved valg av lagringssted, vær oppmerksom på vekten av maskinen (se tekniske data).

### Oppbevaring av apparatet

- Tøm ut vann i pumpen via tømmeåpningen (pos. 5).
- Lagre apparatet på et frostfritt sted.

## CE-erklæring

Vi erklærer hermed at maskinen angitt nedenfor oppfyller de grunnleggende sikkerhets- og helsekravene i de relevante EF-direktivene, med hensyn til både design, konstruksjon og type markedsført av oss. Ved endringer på maskinen som er utført uten vårt samtykke, mister denne erklæringen sin gyldighet.

**Produkt:** Pumpe  
**Type:** 1.645-xxx

**Relevante EU-direktiver**  
2006/42/EF (+2009/127/EF)  
2004/108/EF  
2000/14/EF  
1999/5/EF

### Anvendte overensstemmende normer

EN 55014-1: 2006 + A1: 2009  
EN 55014-2: 1997 + A2: 2008  
EN 60335-1  
EN 61000-3-2: 2006 + A2: 2009  
EN 61000-3-3: 2008  
EN 300220-1 V2.1.1: 2006  
EN 300220-2 V2.1.1: 2006  
EN 301489-1 V1.4.1: 2002  
EN 301489-3 V1.4.1: 2002

**Anvendte spesifikasjoner:**  
EN 60335-2-41

**Anvendt metode for samsvarsvurdering**  
2000/14/EF: Vedlegg V

### Lydeffektnivå dB(A)

#### GP 60 MC

Målt: 74  
Garanteret: 77

#### GP 70 MC

Målt: 76  
Garanteret: 78

De undertegnede handler på oppdrag fra, og med fullmakt fra selskapsledelsen.

  
H. Jenner  
CEO

  
S. Reiser  
Head of Approbation

Dokumentasjonsansvarlig:  
S. Reiser

Alfred Kärcher GmbH & Co. KG  
Alfred-Kärcher-Str. 28 - 40  
71364 Winnenden (Germany)  
Tlf: +49 7195 14-0  
Faks: +49 7195 14-2212

Winnenden, 2010/09/01



## Tilleggsutstyr

Figurene til det etterfølgende spesialtilbehøret finner du på side 4 i denne bruksanvisningen.

6.997-350.0	Sugeutstyr, 3,5m	Komplett tilkoblingsklar vakuumfast sugeslange med sugefilter og tilbakeslagsventil. Også brukbar som forlengelse av sugeslange. 3/4" (19mm) slange med G1 (33,3mm) tilkoblingsgjenging.
6.997-349.0	Sugeutstyr, 7,0m	
6.997-348.0	Sugeslange, 3,5m	Komplett tilkoblingsklar, vakuumfast sugeslange for direkte tilkobling til pumpen. Til forlengelse av sugeutstyr eller til bruk med sugefilter. 3/4" (19mm) slange med G1 (33,3mm) tilkoblingsgjenging.
6.997-347.0	Sugeslange meterware 3/4" (19mm) 25m	Vakuumfast for tilkapping av individuelle sugeslanger. Kombiniert med tilkoblingsstykker og sugefilter, kan brukes som individuelt sugeutstyr.
6.997-346.0	Sugeslange meterware 1" (25,4mm) 25m	
6.997-345.0	Sugefilter Basic 3/4" (19mm)	For tilkobling til sugeslange-meterware. Tilbakeslagsventilen forhindrer at pumpet vann strømmer tilbake, og forkorter derved tiden for ny innsuging.
6.997-342.0	Sugefilter Basic 1" (25,4mm)	
6.997-341.0	Sugefilter Premium	For tilkobling til sugeslange-meterware. Tilbakeslagsventilen forhindrer at pumpet vann strømmer tilbake, og forkorter derved tiden for ny innsuging. Robust metall-plast konstruksjon. Passende for 3/4" (19mm) eller 1" (25,4mm) slange.
6.997-344.0	Forfilter (gjennomstrømning opp til 6 000 l/h)	Pumpeforfilter for beskyttelse av pumpen fra grove smusspartikler eller sand. Filterinnsatsen kan tas ut for rengjøring. Med G1 (33,3mm) tilkoblingsgjenger.
6.997-359.0	Pumpetilkobling G1 (33,3mm)	For vakuumfast av sugeslange til pumpen. Passende for 3/4" (19mm) eller 1" (25,4mm) slange. Med roterbare G1(33,3mm) tilkoblingsgjenger. Inklusive tilbakeslagsventil, flatpakning og slangeklemme. Ved bruk som hagepumpe brukes flatpakningen.
6.997-358.0	Tilkoblingssett Basic G1 (33,3mm)	For tilkobling av 1/2" (12,7mm) vannslange til pumper med G1 (33,3mm) tilkoblingsgjenger.
6.997-340.0	Tilkoblingssett Premium G1(33,3mm)	For tilkobling av 3/4" (25,4mm) vannslange til pumper med G1 (33,3mm) tilkoblingsgjenger. For økt vanngjennomstrømning.

6.997-356.0	Flottørbryter	Slår automatisk av og på pumpen avhengig av vannnivå i vannbeholderen. Med 10m spesial tilkoblingskabel. <b>Merk:</b> I forbindelse med GP 60 / GP 70 kun som tørrkjøringsbeskyttelse, egnet for å slå av pumpen ved vannmangel.
-------------	---------------	---

## Feilretting

### ⚠ **Fare**

*For å unngå farer, skal reparasjon og skifte av reservedeler på maskinen kun utføres av autorisert kundeservice.*

*Før alt arbeide på apparatet skal apparatet slås av og strømkabelen trekkes ut.*

Feil	Årsak	Retting
Pumpe går ikke eller mater ikke	Luft i pumpen	se kapittel "Forberedelser" fig. A og B og kapittel "Drift" fig. C.
	Tilstoppet innsugingsledning	Trekk ut støpselet og rengjør innsugingsledningen
	Tilsmusset forfilter	Ta av forfilter og skylt under rennende vann, skylt eventuelt ut smussrester i filterholderen ved å åpne tappeåpningen.
Pumpen starter ikke eller stopper plutselig under drift	Avbrutt strømforsyning	Kontroller sikringer og elektriske tilkoblinger
	Ekstra tilkoblet flottørbryter har slått av pumpen.	Pumpen startes ved hjelp av fjernkontrollen eller På/Av bryteren, dersom det er tilstrekkelig vann tilstede.
	Motorvernbyteren har slått av motoren på grunn av overopphetning.	Trekk ut støpselet, la pumpen kjøle seg av, rengjør innsugingsområdet, unngå tørrkjøring

<b>Feil</b>	<b>Årsak</b>	<b>Retting</b>
Pumpen slås uventet på eller av	Program er aktivert fra fjernkontrollen	Kontroller innstillinger på fjernkontrollen
	Batteri i fjernkontrollen er tomt	Skifte batteri
	Rekkevidden for fjernkontrollen er overskredet eller radiosignal fra fjernkontrollen forstyrres av radiosignaler fra andre apparater	Reduser avstand til pumpen. Maks. avstand til pumpen 100 meter, vegger og andre hindringer kan redusere rekkevidde.
Mateeffekt avtar eller er for lav	Tilstoppet innsugingsledning	Trekk ut støpselet og rengjør innsugingsledningen
	Tilsmusset forfilter	Ta av forfilter og skyll under rennende vann, skyll eventuelt ut smussrester i filterholderen ved å åpne tappeåpningen.
	Utetthet på sugesiden	Kontroller hele innsugings-siden for tetthet.
	Mateledningen til pumpen er avhengig av matehøyden og tilkoblet periferiutstyr	Ta hensyn til maks. pumehøyde, se Tekiske data, endre eventuelt slangediameter eller velg annen slangelengde.

Våre Kärcher-avdelinger hjelper deg gjerne ved feil eller om du har spørsmål. Se baksiden for adressen.

## Tekniske data

		<b>GP 60</b>	<b>GP 70</b>
Spenning	V	230 - 240	230 - 240
Frekvens	Hz	50	
Effekt P <sub>nom</sub>	W	1300	1600
Maks. matemengde	l/h	4500	5000
Maks. sugehøyde	m	9	
Maks. trykk	MPa (bar)	0,55 (5,5)	0,7 (7,0)
Maks. matehøyde	m	55	70
Maks. kornstørrelse av smusspartikler i væsken	mm	1	
Vekt	kg	11,8	12,3
Maks. rekkevidde for fjernkontrollen	m	100	
Sendefrekvens	MHz	868,8	
Batteritype		CR2032	

**Det tas forbehold om tekniske endringer!**

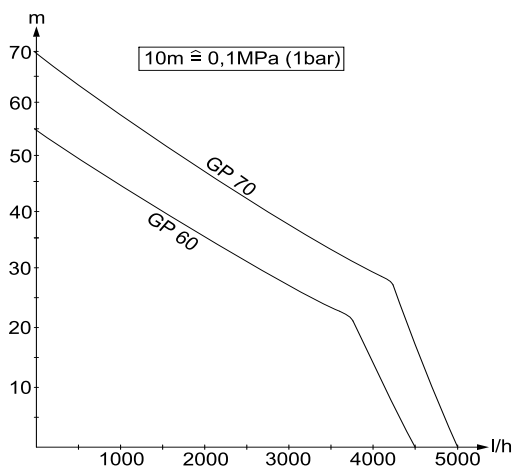

Mulig pumpevolum er desto større:

- desto lavere innsugings- og pumpehøyde er
- desto større diameter er på de anvendte slangene
- desto kortere de anvendte slangene er
- desto lavere trykktap det tilkoblede tilbehøret forårsaker

## Indholdsfortegnelse

Generelle henvisninger . . .	DA . . . 1
Sikkerhedsanvisninger . . .	DA . . . 2
Betjening . . . . .	DA . . . 3
Pleje, vedligeholdelse . . . .	DA . . . 7
Transport . . . . .	DA . . . 7
Opbevaring . . . . .	DA . . . 7
Overensstemmelseserklæring	DA . . . 8
Ekstratilbehør . . . . .	DA . . . 9
Hjælp ved fejl . . . . .	DA . . . 10
Tekniske data . . . . .	DA . . . 12

## Generelle henvisninger

### Kære kunde



Læs original brugsanvisning inden første brug, følg anvisningerne og opbevar vejledningen til senere efterlæsning eller til den næste ejer.

### Bestemmelsesmæssig anvendelse

Denne maskine blev udviklet til privat brug og er ikke beregnet til erhvervs-mæssig brug.

Producenten garanterer ikke for eventuelle skader som blev forårsaget af ikke bestemmelsesmæssigt brug eller ukorrekt betjening af apparatet.

Maskinen er overvejende beregnet til brug i huset og haven.

På grund af fjernstyringsfunktionen, kan maskinen ikke udvides til vandautomat til husholdningen.

### Godkendte transportvæsker:

- Industrivand
- Brøndvand
- Kildevand
- Regnvand
- Svømmehalsvand (bestemmelsesmæssig dosering af additiver forudsat)

### ⚠ Advarsel

*Der må ikke transporteres ætsende, let brændbare eller eksplosive stoffer (f.eks. benzin, petroleum, nitro-fortyndingsvæske), fedtstoffer, olie, saltvand*

*og kloakvand fra toiletanlæg som også tilslammet vand der ikke flyder. Temperaturen af de transporterede væsker må ikke overstige 35°C.*

*Maskinen er ikke beregnet til permanent pumpefunktion eller til stationær installation (f.eks. løfteanlæg, springvandspumpe).*

## Miljøbeskyttelse



Emballagen kan genbruges. Smid ikke emballagen ud sammen med det almindelige husholdningsaffald, men aflever den til genbrug.



Udtjente apparater indeholder værdifulde materialer, der kan og bør afleveres til genbrug. Aflever derfor

udtjente apparater på en genbrugsstation eller lignende.

Batteri eller akku skal bortskaffes miljørigtigt. Akku'er og batterier indeholder stoffer, der ikke må komme ud i naturen. Sørg derfor at bortskaffe dem via en modtagestation.

### Henvisninger til indholdsstoffer (REACH)

Aktuelle oplysninger til indholdsstoffer finder du på:

<http://www.karcher.de/de/unternehmen/umweltschutz/REACH.htm>

## Garanti

I de enkelte lande gælder de af vore forhandlere fastlagte garantibetingelser.

Eventuelle fejl på apparatet afhjælpes gratis inden for garantien, såfremt fejlen kan tilskrives en materiale- eller produktionsfejl. Hvis De ønsker at gøre garantien gældende, bedes De henvende Dem til Deres forhandler eller nærmeste kundeservice medbringende kvittering for købet.

## Symbolerne i driftsvejledningen

### ⚠ **Risiko**

En umiddelbar truende fare, som kan føre til alvorlige personskader eller død.

### ⚠ **Advarsel**

En muligvis farlig situation, som kan føre til alvorlige personskader eller til død.

### **Forsigtig**

En muligvis farlig situation, som kan føre til personskader eller til materialeskader.

## Sikkerhedsanvisninger

### ⚠ **Livsfare**

Hvis sikkerhedsanvisningerne sættes til siden, er der livs fare på grund af el-strøm!

- Kontroller altid tilslutningsledningen og netstikket for skader, før højtryksrensningen tages i brug. En beskadiget tilslutningsledning skal udskiftes af en autoriseret kundeserviceafdeling/el-installatør med det samme.
- Alle el-stikforbindelser skal anbringes i områder der ikke kan overskyldes.
- Uegnede forlængerledninger kan være farlige. Benyt udelukkende hertil godkendte og mærkede forlængerledninger med et tilstrækkeligt stort ledningstværsnit ved udendørs brug. Den anvendte forlængerlednings stik og tilkobling skal være vandtæt.
- Tilslutningskablet må ikke bruges til at fastgøre/transportere maskinen.
- Træk i stikken og ikke i ledningen for at fjerne apparatet fra strømforsyningen.
- Træk tilslutningskablet ikke over skarpe kanter og sørg for at kablet ikke klemmes ind.
- Maskinen skal opstilles stabilt og sikkert imod oversvømmelse.
- Apparatet må ikke bruges konstant i regnvejr eller fugtigt vejr.
- Den angivne spænding på typeskiltet skal stemme overens med strømforsyningens spænding.

- For at undgå truende farer, må reparationer og udskiftning af reservedele på maskinen kun gennemføres af en godkendt kundeservice.
- Ved manglende vandtilførsel eller lukket trykside hedes vandet i pumpen og kan forårsage personskader hvis det strømmer ud!  
Pumpen må max. bruges 3 minutter i denne driftstilstand.
- Pumpen må ikke bruges som dykkepumpe.
- Hvis pumpen anvendes i svømmebassiner, damme eller springbrønde skal der overholdes en min. afstand på 2m og apparatet skal sikres imod forskydning.
- Bemærk el-beskyttelsesindretninger: I svømmebassiner, damme og springvand må pumper kun anvendes over en fejlstrøm-beskyttelseskontakt med en nominel fejlstrøm på max. 30mA. Hvis der er personer i svømmebassinet eller dammen må pumpen ikke anvendes. Af sikkerhedsgrunde anbefaler vi principielt at maskinen anvendes over en fejlstrøm-beskyttelseskontakt (max. 30mA). El-tilslutningen af maskinen må kun gennemføres af en el-installatør. De nationale bestemmelser skal overholdes!  
**I Østrig** skal pumper, som bruges i svømmebassiner og damme og som er udstyret med en fast tilslutningsledning, ifølge ÖVE B/EN 60555 part 1 til 3 fødes via en ÖVE-afprøvet isoleringstransformer, hvorved netspændingen sekundært ikke må overskride 230V.
- Dette apparat er ikke beregnet til brug af personer (inklusive børn) med indskrænkede fysiske, sensoriske eller åndelige evner eller som ikke har erfaringer med brugen og/eller kendskab til brugen, med mindre de er under opsyn af en person som er ansvarligt for deres sikkerhed eller blev anvist i brugen af apparatet. Børn skal være under opsyn for at sørge for, at de ikke leger med apparatet.

## Forudsætninger til stabiliteten

### Forsigtig

Før hvert arbejde med eller på maskinen, skal der sørges for stabilitet for at undgå ulykker eller beskadigelser.

- Maskinens stabilitet er garanteret, hvis den sættes på en plan overflade.

## Betjening

Se hertil figurerne på side 3



### Beskrivelse af apparat

- 1 Nettilslutningskabel med stik
- 2 Tilslutning G1(33,3mm) trykledning
- 3 Påfyldningsstuds med forfilter
- 4 Tilslutning G1(33,3mm) sugeslange
- 5 Afledningsåbning
- 6 Tænd/sluk-kontakt
- 7 Fjernbetjening

### Forberedelse

#### Risiko

Før pumpen tages i brug, skal sikkerhedsanvisningerne overholdes!

Figur

- Tilslut sugeslangen og trykledningen med Kärcher ekstratilbehør G1 (33,3mm).

**Bemærk:** Til pumpning af stærkt tilsmudset vand, f.eks. fra brønde eller damme, anbefaler vi brugen af et yderligere forfilter. (ekstratilbehør: 6.997-344.0)

Figur

- Skru dækslet fra påfyldningsstudsens af og påfyld vand indtil det løber over.
- Skru dækslet tæt på påfyldningsstudsens.

## Drift

### Forsigtig

Før hver brug skal der sørges for, at maskinen er tilsluttet som beskrevet i kapitel "Forberede" fordi gemte programmer kan føre til en omgående start hvis netstikket sættes i.

- Sæt netstikket i en stikdåse.

Figur

- Tip: løft trykslangen ca. 1 m for at forkorte indsugningstiden.

Figur

- Maskinen tændes ved tænd-/slukkontakten eller via fjernbetjening (se: kapitel "Fjernbetjening": „Tænde/afbryde pumpen manuelt“).

- vent til pumpen suger og transporterer jævnlige

#### Advarsel

Ved manglende vandtilførsel eller lukket trykside hedes vandet i pumpen og kan forårsage personskader hvis det strømmer ud!

Pumpen må max. bruges 3 minutter i denne driftstilstand.

- Vælg yderligere funktioner via fjernbetjeningen

## Fjernbetjening

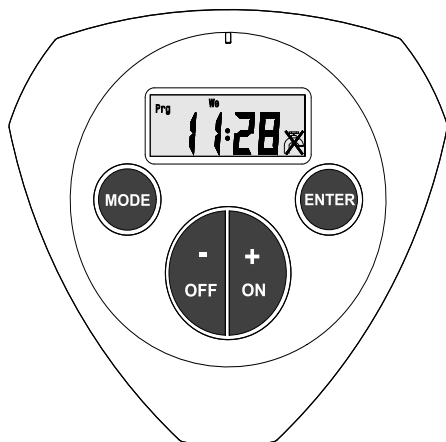

Fjernbetjeningen muliggør følgende funktioner:

- manuel tænding/afbrydning
- manuel tænding og en tidsstyret afbrydning.
- programstyret tænding/afbrydning via to tændings-/afbrydningstider. Der gennemføres en regelmæssig gentagelse ifølge de indstillede ugedage eller dagblokke.

## Symboler i displayet

	Tænde pumpen
	Slukke pumpen
	Vandingstid
	standardprogrammet kører / er aktiv
<b>Prg 1</b>	Aktivere / indstille program 1
<b>Prg 2</b>	Aktivere / indstille program 2
<b>Mo Tu We Th Fr</b>	Ugedag / dagblok: Vandingen gennemføres fra mandag til fredag.
<b>Mo Tu We Th Fr Sa Su</b>	Ugedag / dagblok: Vandingen gennemføres 7 dage i ugen
<b>Fr</b>	Ugedag / dagblok: Vandingen gennemføres kun på den udvalgte dag.
<b>Sa Su</b>	Ugedag / dagblok: Vandingen gennemføres kun om weekenden.

I det følgende beskrives fjernbetjeningens enkelte funktioner nøjagtigt. De detaljerede indstillingstrin findes på de sider, som angives i tabellen.



## Hovedindstillinger

**Bemærk:** Ved udleveringen er fjernbetjeningen slukket. Fjernbetjeningen tændes ved at trykke på en hvilken som helst knap.

### Display efter første aktivering eller efter batteriskift

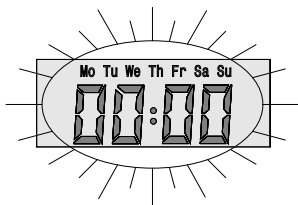

### Standardvisning

Display ved udgangstilstand (klokkeslæt allerede indstillet)

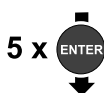

### Indstille klokkeslættet

Menu til indstilling af klokkeslæt og ugedag



**Kapitel 1**  
Side 137



### Afbalancere senderen

















Menu til at afbalancere frekvensen imellem pumpen og håndsenderen.

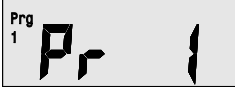

**Kapitel 2**  
Side 138

**Bemærk:** Af fabrik er håndsenderen afbalanceret med pumpen, en indstilling er kun nødvendigt, hvis håndsenderen udskiftes.

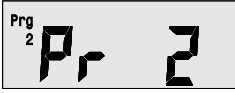
- Afbalanceringen kan kun gennemføres op til max. 30 sek. efter isætning af pumpen, evt. skal pumpen fjernes og sættes i igen.
- Under afbalanceringen må afstanden til pumpen ikke være større end 5m.
- Afbalanceringsproceduren vises ved et genstagende kort start af pumpen.
- Hvis „PAIr“ vises i displayet er afbalanceringen afsluttet.
- Den succesfulde afbalancering kan kontrolleres ved at starte pumpen via knapperne "ON" / "OFF" på fjernbetjeningen.

<p><b>Tænde/afbryde pumpen manuelt</b> Display i udgangstilstanden</p>		 <p><b>Kapitel 3</b> Side 138</p>
		
<p><b>Timer menu</b> Pumpen afbrydes hvis den indstillede køre- tid ( 1 - 59 min) er over.</p>		 <p><b>Kapitel 4</b> Side 138</p>
		
<p><b>Aktivere / deaktivere program 1</b> Pumpen aktiveres / deaktiveres ifølge den tid, som blev indstillet under program 1.</p>		 <p><b>Kapitel 5</b> Side 139</p>
		
<p><b>Aktivere / deaktivere program 2</b> Pumpen aktiveres / deaktiveres ifølge den tid, som blev indstillet under program 2.</p>		 <p><b>Kapitel 5</b> Side 139</p>
		
<p><b>Indstille program 1 (Pr 1)</b> Bestemme driftstiden, klokkeslæt for ind- koblingen og ugedag / dagblok. Programmet aktiveres automatisk.</p>		 <p><b>Kapitel 6</b> Side 140</p>
		
<p><b>Indstille program 2 (Pr 2)</b> Bestemme driftstiden, klokkeslæt for ind- koblingen og ugedag / dagblok. Programmet aktiveres automatisk.</p>		 <p><b>Kapitel 6</b> Side 140</p>



tilbage til udgangstilstanden

### Efter brug

- ved transport af vand med tilsætninger, skal pumpen spoles med klart vand efter brugen.
- Sluk for renseren
- Træk netstikket ud af stikkontakten.

## Pleje, vedligeholdelse

### ⚠ Risiko

Før alle service- og vedligeholdelsesarbejder skal maskinen afbrydes og stikket trækkes ud.

### Pleje

Figur 15

- Kontroller forfilteret regelmæssigt for tilsmudsninger. Gå frem som følgende ved synlige tilsmudsninger:
- Skru dækslet ved påfyldningsstudsden af.
- Fjern forfilteret og rens det under løbende vand.
- Skyl snavsresterne på bunden af filterholderen af, ved at åbne afløbsåbningen.
- Indsætte den rensede forfilter
- Skru dækslet håndfast på påfyldningsstudsden og afløbsåbningen.

### Vedligeholdelse

Højtryksrenseren er vedligeholdelsesfri.

### Batteri

Brug udelukkende mærke batterier af type CR2032

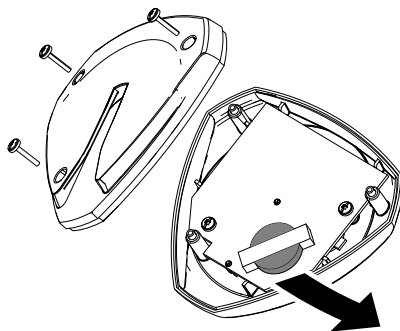

## Transport

### Forsigtig

Tag hensyn til maskinens vægt under transporten (se tekniske data) for at undgå ulykker og personskader.

### Manuel transport

- Løft maskinen ved hjælp af grebet og bær den.

### Transport i køretøjer

- Maskinen sikres/fastgøres, så den ikke kan vælte eller flytte sig.

## Opbevaring

### Forsigtig

Tag hensyn til maskinens vægt ved valg af opbevaringssted (se tekniske data) for at undgå ulykker og personskader.

### Opbevaring af damprenseren

- Tøm vandet i pumpen via afløbsåbningen (pos. 5).
- Maskinen opbevares et frostfrit sted.

## Overensstemmelseserklæring

Hermed erklærer vi, at den nedenfor nævnte maskine i design og konstruktion og i den af os i handlen bragte udgave overholder de gældende grundlæggende sikkerheds- og sundhedskrav i EF-direktiverne. Ved ændringer af maskinen, der foretages uden forudgående aftale med os, mister denne erklæring sin gyldighed.

**Produkt:** Pumpe  
**Type:** 1.645-xxx

**Gældende EF-direktiver**  
2006/42/EF (+2009/127/EF)  
2004/108/EF  
2000/14/EF  
1999/5/EF

### Anvendte harmoniserede standarder

EN 55014-1: 2006 + A1: 2009  
EN 55014-2: 1997 + A2: 2008  
EN 60335-1  
EN 61000-3-2: 2006 + A2: 2009  
EN 61000-3-3: 2008  
EN 300220-1 V2.1.1: 2006  
EN 300220-2 V2.1.1: 2006  
EN 301489-1 V1.4.1:2002  
EN 301489-3 V1.4.1: 2002

### Anvendte specifikationer:

EN 60335-2-41

### Anvendte overensstemmelsesvurderingsprocedurer

2000/14/EF: Bilag V

### Lydeffektniveau dB(A)

#### GP 60 MC

Målt: 74  
Garanteret: 77

#### GP 70 MC

Målt: 76  
Garanteret: 78

Undertegnede agerer på vegne af og med fuldmagt fra ledelsen.

  
H. Jenner  
CEO

  
S. Reiser  
Head of Approval

Dokumentationsbefuldmægtiget:  
S. Reiser

Alfred Kärcher GmbH & Co. KG  
Alfred-Kärcher-Str. 28 - 40  
71364 Winnenden (Germany)  
Tlf.: +49 7195 14-0  
Fax: +49 7195 14-2212

Winnenden, 2010/09/01

## Ekstratilbehør

Figurerne til det efterfølgende listede ekstratilbehør findes på side 4 i denne vejledning.

6.997-350.0	Sugesæt 3,5m	Komplet tilslutningsklar, vakuumfast sugeslange med sugefilter og tilbagestrømningsstop. Kan også anvendes som forlængelse til sugeslangen. 3/4" (19mm) slange med G1 (33,3mm) tilslutningsgevind.
6.997-349.0	Sugesæt 7,0m	
6.997-348.0	Sugeslange 3,5m	Komplet tilslutningsklar, vakuumfast sugeslange til direkte opkobling til pumpen. Til forlængelse af sugesættet eller til anvendelse med sugefiltre. 3/4" (19mm) slange med G1 (33,3mm) tilslutningsgevind.
6.997-347.0	Sugeslange meter-vare 3/4" (19mm) 25m	Vakuumfast spiralslange til tilskæring af individuelle slangelængder. Kan anvendes som individuelt sugesæt, hvis den kombineres med tilkoblingsstykker og sugefilter.
6.997-346.0	Sugeslange meter-vare 1" (25,4mm) 25m	
6.997-345.0	Sugefilter Basic 3/4" (19mm)	Til opkobling til sugeslange-metervare. Tilbagestrømningsstopet forhindrer at det transporterede vand strømmer tilbage og reducerer ind sugningstiden.
6.997-342.0	Sugefilter Basic 1" (25,4mm)	
6.997-341.0	Sugefilter Premium	Til opkobling til sugeslange-metervare. Tilbagestrømningsstopet forhindrer at det transporterede vand strømmer tilbage og reducerer ind sugningstiden. Robust metal-kunststof-model. Passende til 3/4" (19mm) eller 1"(25,4mm) slanger.
6.997-344.0	Forfilter (gennemstrømning op til 6.000 l/h)	Pumpeforfilter til beskyttelse af pumpen imod grove snavspartikler eller sand. Filterindsatsen kan tages ud til rengøring. Med G1 (33,3mm) tilslutningsgevind.
6.997-359.0	Pumpetilslutnings-styk G1 (33,3mm)	Til vakuumfast indkobling af sugeslangen til pumpen. Passende til 3/4" (19mm) eller 1"(25,4mm) slanger. Med drejelig G1(33,3mm) tilslutningsgevind. Inklusive kontraventil, fladtætning og slangeklemme. Ved brug til havepumper skal fladtætningen isættes.
6.997-358.0	Indkoblingssæt Basic G1 (33,3mm)	Til indkobling af 1/2" (12,7mm) vandslanger til pumpen med G1 (33,3mm) tilslutningsgevind.

6.997-340.0	Indkoblingsæt Premium G1 (33,3mm)	Til indkobling af 3/4" (25,4mm) vandslanger til pumpen med G1 (33,3mm) tilslutningsgevind. Til forøget vandgennemstrømning.
6.997-356.0	Svømmerafbryder	Afbryder/tænder pumpen automatisk afhængigt af vandstanden. Med 10m speciel-tilslutningskabel. <b>Bemærk:</b> I forbindelse med GP 60 / GP 70 er den kun egnet som tørløbssikring til at slukke pumpen ved vandmangel.

## Hjælp ved fejl

### Risiko

For at undgå truende farer, må reparationer og udskiftning af reservedele på maskinen kun gennemføres af en godkendt kundeservice.

Træk netstikket og afbryd maskinen inden der arbejdes på maskinen.

Fejl	Årsag	Afhjælpning
Pumpen kører men transporterer ikke	Luft i pumpen	se kapitel "Forberedelse" fig. A og B og kapitel "Drift" fig. C
	Indsugningsslangen tilstoppet	Træk stikket og rengør indsugningsslangen
	Forfilter tilsmudset	Fjern forfilteret og rens det under løbende vand, skyl evt. snavsrester i filterholderen af ved at åbne afløbsåbningen.
Pumpen starter ikke eller standser pludseligt under driften	Strømforsyningen afbrudt	Kontroller sikringer og el-forbindelser
	En yderligere svømmerafbryder har afbrudt pumpen.	Start pumpen via fjernbetjeningen eller Tænd-/Sluk knappen igen såfremt der er nok vand tilstede.
	Motorbeskyttelsessikringen har afbrudt motoren på grund af overophedning.	Træk stikket, pumpen skal køles ned, rengør indsugningsområdet, tørkørsel skal forhindres

<b>Fejl</b>	<b>Årsag</b>	<b>Afhjælpning</b>
Pumpen indkobles eller afbrydes uforventet	Program aktiveret via fjernbetjening	Kotroller fjernbetjeningens indstillinger
	Fjernbetjeningens batterier tom	Udskift batterier
	Fjernbetjeningens rækkevidde overskredet eller fjernbetjeningens radiosignal forstyrres af radiosignaler fra andre enheder	Reducer afstanden til pumpen. Max. afstand til pumpen 100m, vægge og andre forhindringer kan reducere rækkevidden.
Transportkapaciteten formindskes eller er for lav	Indsugningsslangen tilstoppet	Træk stikket og rengør indsugningsslangen
	Forfilter tilsmudset	Fjern forfilteret og rens det under løbende vand, skyl evt. snavsrester i filterholderen af ved at åbne afløbsåbningen.
	Utæthed på sugesiden	Kontrol af hele indsugningssiden for utæthed.
	Pumpens transportkapacitet er afhængigt af transporthøjden og det tilsluttede periferiudstyr	Tag højde for den max. transporthøjde, se tekniske data, vælg evt. en anden diameter eller en anden længde til slangen

Vores Kärcher-afdeling hjælper gerne, hvis De har spørgsmål, eller der er fejl på støvsugeren. Se adressen på bagsiden.

## Tekniske data

		GP 60	GP 70
Spænding	V	230 - 240	230 - 240
Frekvens	Hz	50	
Ydelse $P_{nom.}$	W	1300	1600
Max. transportkapacitet	l/h	4500	5000
Max. indsugningshøjde	m	9	
Max. tryk	MPa (bar)	0,55 (5,5)	0,7 (7,0)
Max. transporthøjde	m	55	70
Max. kornstørrelse af transporterbare snavspartikler	mm	1	
Vægt	kg	11,8	12,3
Fjernbetjeningens max. rækkevidde	m	100	
Sendefrekvens	MHz	868,8	
Batteritype		CR2032	

**Forbehold for tekniske ændringer!**

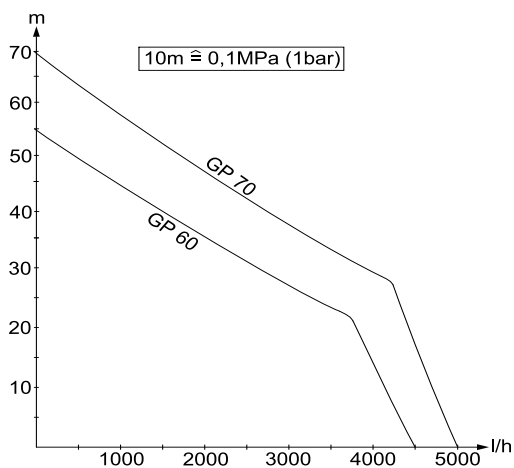

Den mulige transportkapacitet er større:

- jo ringere opsugnings- og transporthøjden er
- jo større diameteren af de brugte slanger er
- desto kortere de brugte slanger er
- jo ringere tryk forårsager det tilsluttede tilbehør





## Sisukord

Üldmärkusi . . . . .	ET . . . 1
Ohutusosalased märkused . .	ET . . . 2
Käsitsemine . . . . .	ET . . . 3
Hooldus . . . . .	ET . . . 7
Transport . . . . .	ET . . . 7
Hoiulepanek . . . . .	ET . . . 7
CE-vastavusdeklaratsioon .	ET . . . 8
Erivarustus . . . . .	ET . . . 9
Abi härete korral . . . . .	ET . . . 10
Tehnilised andmed . . . . .	ET . . . 12

## Üldmärkusi

### Väga austatud klient,

  Enne sesadme esmakordset kasutuselevõttu lugege läbi algupärane kasutusjuhend, toimige sellele vastavalt ja hoidke see hilisema kasutamise või uue omaniku tarbeks alles.

### Sihipärane kasutamine

See seade töötati välja erakasutuseks ega ole ette nähtud professionaalse kasutamisega kaasnevaks koormuseks.

Tootja ei vastuta võimalike kahjude eest, mis on tingitud seadme mittesihipärasest kasutamisest või valest käitamisest.

Seade on mõeldud eeskätt kasutamiseks kodus ja aias.

Kaugjuhtimisfunktsiooni tõttu ei saa seadet majapidamisvee automaadiks laiendada.

### Lubatud on pumbata:

- Tarbevesi
- Kaevuvesi
- Allikavesi
- Vihmavesi
- ujulavesi (eeldusel, et lisaaineid doseeritakse sihipäraselt)

### Hoiatus

*Pumbata ei tohi sööbivaid, kergestisüttivaid või plahvatusohtlikke aineid (nt bensiin, petrooleum, nitrolahused), rasvu, õlisid, soolvett ja tualettruumide heitvett ning mudast vett, mille voolavus*

*on väike. Pumbatava vedeliku temperatuur ei tohi ületada 35°C.*

*Seade ei sobi katkematuks pumpamiseks ega statsionaarseks paigaldamiseks (nt tõsteseade, purskkaevu pump).*

## Keskkonnakaitse



Pakendmaterjalid on taaskasutatavad. Palun ärge visake pakendeid majapidamisprahi hulka, vaid suunake need taaskasutusse.



Vanad seadmed sisaldavad taaskasutatavaid materjale, mis tuleks suunata taaskasutusse. Palun

likvideerige vanad seadmed seetõttu vastavate kogumissüsteemide kaudu

Palun utiliseerige patareid või aku vastavalt keskkonnanõuetele. Patareid ja akud sisaldavad aineid, mis ei tohi sattuda keskkonda. Palun likvideerige need seetõttu vastavate kogumissüsteemide kaudu.

### Märkusi koostisainete kohta (REACH)

Aktuaalse info koostisainete kohta leiate aadressilt:

<http://www.karcher.de/de/unternehmen/umweltschutz/REACH.htm>

## Garantii

Igas riigis kehtivad meie volitatud müügiesindaja antud garantiitingimused. Seadmel esinevad rikked kõrvaldame garantiiajal tasuta, kui põhjuseks on materjali- või valmistusviga. Garantiijuhtumi korral palume pöörduda müüja või lähima volitatud klienditeenistuse poole, esitades ostu tõendava dokumendi.

## Kasutusjuhendis olevad sümbolid

### ⚠ Oht

Vahetult ähvardava ohu puhul, mis toob kaasa raskeid kehavigastusi või surma.

### ⚠ Hoiatus

Võimaliku ohtliku olukorra puhul, mis võib põhjustada raskeid kehavigastusi või surma.

### Ettevaatust

Võimaliku ohtliku olukorra puhul, mis võib põhjustada kergeid vigastusi või materiaalsset kahju.

## Ohutusalsed märkused

### ⚠ Eluohulik

Ohutusnõuete mittejärgimise korral elektrivoolust lähtuv oht elule!

- Enne igakordset kasutamist tuleb kontrollida, et võrgupistikuga toitejuhe oleks kahjustusteta. Kahjustatud toitejuhe lasta viivitamatult volitatud hooldustöökajal/elektrikul välja vahetada.
- Kõik elektriühendused tuleb paigaldada alasse, mis on kaitstud üleujutuse eest.
- Ebasobivad pikendusjuhtmed võivad olla ohtlikud. Välistingimustes võib kasutada ainult väljas kasutamiseks lubatud ja vastavalt tähistatud piisava ristlõikepinnaga pikendusjuhtmeid. Kasutatava pikendusjuhtme pistik ja ühendus peavad olema veepritsmete suhtes kaitstud.
- Ärge kasutage võrgukaablit seadme kandmiseks / transportimiseks.
- Seadme eemaldamiseks vooluvõrgust ärge tõmmake mitte ühenduskaablist, vaid pistikust.
- Ärge tõmmake võrgukaablit üle teravate servade ning vältige selle muljumist.
- Paigaldage seade stabiilselt kohta, kus see oleks kaitstud üleujutamise eest.
- Ärge kasutage seadet pikemat aega vihma käes või niiske ilmaga.
- Tüübisildil märgitud pinge peab vastama vooluahela pingele.

- Et vältida ohtlikke olukordi, tohib remonttöid ja varuosade paigaldamist teostada ainult volitatud klienditeenindus.
- Kui puudub vee pealevool või kui rõhupool on suletud, läheb pumbas olev vesi tuliseks, mis võib vee väljumisel tuua kaasa vigastusi!  
Laske pumbal maks. 3 min. selles režiimis töötada.
- Pumpa ei tohi kasutada sukelpumbana.
- Kui pumpa kasutatakse ujulates, aiatiikides või purskkaevudes, tuleb säilitada minimaalne vahekaugus 2 m ning kindlustada seade vette libisemis vastu.
- Järgige elektrilisi kaitseesetõendeid:  
Pumpasid tohib käitada ujumisbasseinides, aiatiikides ja purskkaevudes ainult rikkevoolu kaitseülilitiga, mille nominaalrikkevool on maks. 30mA. Kui ujumisbasseinis või aiatiigis on inimesi, ei tohi pumpa kasutada.  
Ohutuskalutlustel soovitame põhimõtteliselt kasutada seadet rikkevoolu kaitseülilitiga (maks. 30mA).  
Elektriühenduse tohib teostada ainult väljaõppinud elektrik. Seejuures tuleb järgida riigis kehtivaid määrusi!  
Vastavalt määrusele ÖVE B/EN 60555 osad 1 kuni 3 peab **Austrias** selliste pumpade toide, mis on mõeldud kasutamiseks ujumisbasseinides ja aiatiikides ning mis on varustatud püsiva toitekaabliga, toimuma Austria elektrotehnika liidu ÖVE poolt kontrollitud eraldustransformaatori kaudu, kusjuures sekundaarne nimipinge ei tohi ületada 230V.
- Masinat ei tohi kasutada isikud (sh lapsed), kelle füüsilised, sensoorsed või vaimsed võimed on piiratud või kellel puuduvad vajalikud kogemused ja/või teadmised, v.a. mõne nende turvlisuse eest vastutava isiku järelvalve all või juhul, kui see isik on neid masina kasutamise osas juhendanud. Laste üle peab olema järelvalve tagamaks, et nad masinaga ei mängi.

## Stabiilse asendi eeldused

### Ettevaatust

Enne igasugust tegevust seadmega või seadme juures tuleb tagada stabiilne asend, et vältida õnnetusjuhtumeid või viigastusi.

- Seadme stabiilne asend on tagatud, kui seade asetatakse tasasele pinnale.

## Käsitsemine

Jooniseid vt volditavalt leheküljelt 3



### Seadme osad

- 1 Toitejuhe, pistikuga
- 2 Ühendus G1(33,3mm) survevoolik
- 3 Täitetutsid eelfiltriga
- 4 Ühendus G1(33,3mm) imivoolik
- 5 Väljalaskeava
- 6 Sisse/välja lüliti
- 7 Kaugjuhtimine

### Ettevalmistus

#### Oht

Enne pumba kasutuselevõttu tuleb kindlasti järgida ohutusnõudeid!

Joonis

- Ühendage imi- ja survevoolik Kärcheri lisaseadmega G1 (33,3mm).

**Märkus:** Väga musta vee pumpamiseks, nt kaevudest või tiikidest, soovime kasutada täiendavat eelfiltrit. (Erivarustus: 6.997-344.0)

Joonis

- Kruvige täitetutsilt kaas ja valage sisse vett, kuni vett hakkab üle voolama.
- Kruvige kaas tugevasti täitetutsile tagasi.

## Käitamine

### Ettevaatust

Enne igakordset kasutamist tuleb tagada, et seade oleks ühendatud nagu kirjeldatud peatükis "Ettevalmistamine", sest salvestatud programmid võivad toitepistikü ühendamisega koheselt käivituda.

- Torgake võrgupistik seinakontakti.

Joonis

- Näpunäide: sissevõtuaja lühendamiseks tõstke survevoolikut ca. 1 m üles.

Joonis

- Lülitage seade sisse/välja lülitist või kaugjuhtimispuldist sisse (vt: ptk "Kaugjuhtimine: pumba käsitsi sisse-/väljalülitamine").

- oodake, kuni pump vedelikku sisse võtab ja ühtlaselt edasi toimetab

#### Hoiaatus

Kui puudub vee pealevool või kui rõhupool on suletud, läheb pumbas olev vesi tüliseks, mis võib vee väljumisel tuua kaasa viigastusi!

Laske pumbal maks. 3 min. selles režiimis töötada.

- Täiendavate funktsioonide valimine kaugjuhtimispuldist



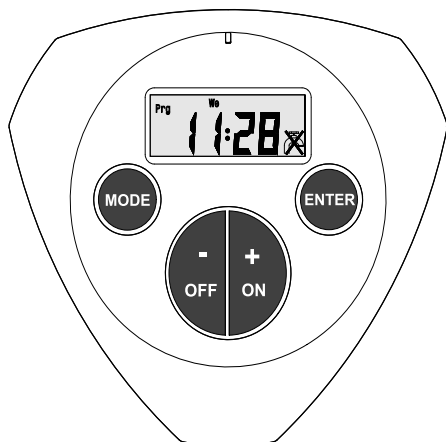

## Kaugjuhtimine



See kaugjuhtimispult võimaldab järgmisi funktsioone:

- käsitsi sisse-/väljalülitamine
- käsitsi sisselülitamine ja taimeri abil juhitult väljalülitamine.
- programmjuhitav sisse-/väljalülitamine kahe sisse-/väljalülitusajaga. Toimub regulaarne kordamine vastavalt määratud nädalapäevadele või päevaplokkidele.

## Ekraani sümbolid

	Pump sees
	Pump väljas
	Niisutuse kestvus
	eelnevalt seadistatud programm töötab / on aktiivne
<b>Prg 1</b>	Programm 1 aktiveerimine / seadistamine
<b>Prg 2</b>	Programm 2 aktiveerimine / seadistamine
<b>Mo Tu We Th Fr</b>	Nädalapäev / päevade plokk: Niisutamine toimub esmaspäevast reedeni.
<b>Mo Tu We Th Fr Sa Su</b>	Nädalapäev / päevade plokk: Niisutamine toimub 7 päeva nädalas
<b>Fr</b>	Nädalapäev / päevade plokk: Niisutamine toimub ainult valitud päeval.
<b>Sa Su</b>	Nädalapäev / päevade plokk: Niisutamine toimub ainult nädalavahetusel.

Alljärgnevalt kirjeldatakse täpsemalt kaugjuhtimise üksikuid funktsioone. Üksikasjalikud sammud seadistamiseks leiate tabelis toodud lehekülgedelt.

## Põhiseadistused

**Märkus:** Seadme tarnimisel on kaugjuhtimine välja lülitatud. Kaugjuhtimine lülitatakse sisse vajutades suvalisele klahvile.

**Näit esmakordsel kasutuselevõtul või pärast patarei vahetust**

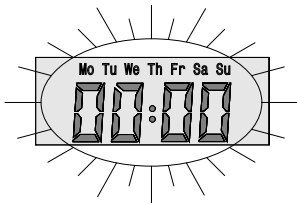

**Standardnäit**

Näit lähteseisundis (kellaeg on juba seadistatud)

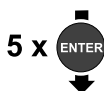

### Kellaaja seadistamine

Menüü kellaaja ja nädalapäeva seadistamiseks



**1. peatükk**  
Leheküljelt 137



### Saatja sünkroniseerimine

















Menüü pumba ja käsisaatja sageduse sünkroniseerimiseks.



**2. peatükk**  
Leheküljelt 138

**Märkus:** Käsisaatja on tehasepoolselt pumbaga sünkroniseeritud, seadistamine on vajalik ainult käsisaatja väljavahetamise korral.

- Saatja kalibreerimine võib toimuda kuni maks. 30 sek. pärast pumba sissepistmist, vajadusel võtke pump veelkord välja ja torgake sisse.
- Kaugus pumbast ei tohi kalibreerimise ajal olla rohkem kui 5 m.
- Käimasolevast kalibreerimisest annab märku pumba korduv lühiajaline käivitumine.
- Kui näit „PAIr“ ekraanil enam ei vilgu, on kalibreerimine lõppenud.
- Kalibreerimise õnnestumist võib kontrollida, kui käivitada pump kaugjuhtimispuldi klahvidelt „ON“ / „OFF“ käsitsi.

<p><b>Pumba käsitsi sisse-/väljalülitamine</b> Näit lähteseisundis</p>		 <p><b>3. peatükk</b> Leheküljelt 138</p>
		
<p><b>Taimeri menüü</b> Pump lülitub pärast määratud tööaja (1 - 59 min) möödumist välja.</p>		 <p><b>4. peatükk</b> Leheküljelt 138</p>
		
<p><b>Programm 1 aktiveerimine / deaktiveerimine</b> Pump aktiveeritakse / deaktiveeritakse vastavalt eelnevalt programm 1 all määratud ajale.</p>		 <p><b>5. peatükk</b> Leheküljelt 139</p>
		
<p><b>Programm 2 aktiveerimine / deaktiveerimine</b> Pump aktiveeritakse / deaktiveeritakse vastavalt eelnevalt programm 2 all määratud ajale.</p>		 <p><b>5. peatükk</b> Leheküljelt 139</p>
		
<p><b>Programm 1 (pr 1) seadistamine</b> Määrake kindlaks sisselülituskestvus, sisselülitamise kellaaeg ja nädalapäev / päevaplokk. Programm aktiveeritakse automaatselt.</p>		 <p><b>6. peatükk</b> Leheküljelt 140</p>
		
<p><b>Programm 2 (pr 2) seadistamine</b> Määrake kindlaks sisselülituskestvus, sisselülitamise kellaaeg ja nädalapäev / päevaplokk. Programm aktiveeritakse automaatselt.</p>		 <p><b>6. peatükk</b> Leheküljelt 140</p>



tagasi lähteseisundisse

## Töö lõpetamine

- lisanditega vee töötlemisel tuleb pump pärast iga kasutamist puhta veega läbi pesta.
- Lülitage seade välja.
- Tõmmake võrgupistik seinakontaktist välja.

## Hooldus

### ⚠ Oht

Lülitage enne kõiki hooldustöid masin välja ja tõmmake võrgupistik välja.

### Hooldus

#### Joonis

- Kontrollige eelfiltrit regulaarselt mustuse osas. Nähtava määrdumise korral toimige järgmiselt:
- Kruvige maha täitetutsi kaas.
- Eemaldage eelfilter ja puhastage voolava vee all.
- Avage väljalaskeava ja eemaldage filtripesa põhjas olevad mustusejäägid.
- Puhastatud eelfiltri paigaldamine
- Kruvige kaas käsitsi täitetutsile ja väljalaskeavale.

### Hooldamine

Seade on hooldusvaba.

### Aku

Kasutage eranditult tüüp CR2032 kvaliteetseid patareisid

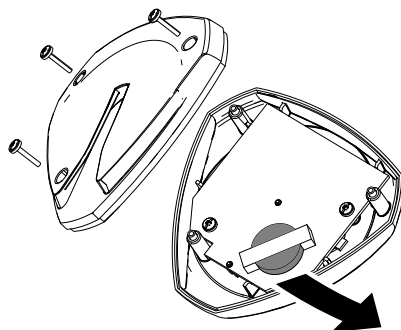

## Transport

### Ettevaatust

Et vältida transportimisel õnnetusjuhtumeid või vigastusi, tuleb jälgida seadme kaalu (vt tehnilised andmed).

### Käsitsi transportimine

- Tõstke seade kandesangast üles ja kandke.

### Transportimine sõidukites

- Kinnitage seade libisemise ja ümbermineku vastu.

## Hoiulepanek

### Ettevaatust

Et vältida transportimisel õnnetusjuhtumeid või vigastusi, tuleb ladustamiskoha valikul jälgida seadme kaalu (vt tehnilised andmed).

### Seadme ladustamine

- Tühjendage pumbas olev vesi väljalaskekruvi (pos. 5) kaudu.
- Hoidke seadet kohas, kus pole jäätmisohtu.

## CE-vastavusdeklaratsioon

Käesolevaga kinnitame, et allpool kirjeldatud seade vastab meie poolt turule toodud mudelina oma kontseptsioonilt ja konstruktsioonilt EÜ direktiivide asjakohastele põhilistele ohutus- ja tervisekaitsenõetele.

Meiega kooskõlastamata muudatuste tegemise korral seadme juures kaotab käesolev deklaratsioon kehtivuse.

**Toode:** Pump  
**Tüüp:** 1.645-xxx

**Asjakohased EÜ direktiivid:**  
2006/42/EU (+2009/127/EU)  
2004/108/EÜ  
2000/14/EÜ  
1999/5/EU

**Kohaldatud ühtlustatud standardid:**

EN 55014–1: 2006 + A1: 2009  
EN 55014–2: 1997 + A2: 2008  
EN 60335–1  
EN 61000–3–2: 2006 + A2: 2009  
EN 61000–3–3: 2008  
EN 300220-1 V2.1.1: 2006  
EN 300220-2 V2.1.1: 2006  
EN 301489-1 V1.4.1:2002  
EN 301489-3 V1.4.1: 2002

**Rakendatud spetsifikatsioonid:**

EN 60335–2–41

**Järgitud vastavushindamise protseduur:**

2000/14/EÜ: Lisa V

**Helivõimsuse tase dB(A)**

**GP 60 MC**

Mõõdetud: 74  
Garanteeritud: 77

**GP 70 MC**

Mõõdetud: 76  
Garanteeritud: 78

Allakirjutanud toimivad juhatusel korraldusel ja volitusel.

  
H. Jenner  
CEO

  
S. Reiser  
Head of Approbation

dokumentatsiooni eest vastutav isik:  
S. Reiser

Alfred Kärcher GmbH & Co. KG  
Alfred-Kärcher-Str. 28 - 40  
71364 Winnenden (Germany)  
Tel: +49 7195 14-0  
Faks: +49 7195 14-2212

Winnenden, 2010/09/01



## Erivarustus

Alljägnevalt loetletud lisavarustuse joonised leiata selle kasutusjuhendi leheküljelt 4.

6.997-350.0	Imigarnituur, 3,5 m	Täiesti ühendusvalmis vaakumikindel imivoolik imifiltri ja tagasivoolustopperiga. Võib kasutada ka imivooliku pikendusena. 3/4" (19 mm) voolik G1 (33,3 mm) keermesühendusega.
6.997-349.0	Imigarnituur, 7,0 m	
6.997-348.0	Imivoolik, 3,5 m	Täiesti ühendusvalmis vaakumikindel imivoolik otseühendamiseks pumbaga. Imigarnituuri pikendamiseks või kasutamiseks koos imifiltritega. 3/4" (19 mm) voolik G1 (33,3 mm) keermesühendusega.
6.997-347.0	Imivoolik meetrikaup 3/4" (19 mm) 25 m	Vaakumikindel spiraalvoolik sobiva pikkusega voolikute lõikamiseks. Kombineeritult ühendusdetailide ja imifiltriga võib kasutada individuaalse imigarnituurina.
6.997-346.0	Imivoolik meetrikaup 1" (25,4 mm) 25 m	
6.997-345.0	Imifilter Basic 3/4" (19 mm)	Ühendamiseks imivoolikuga - meetrikaup. Tagasivoolustopper takistab vee tagasivoolamist ja lühendab seeläbi uut sissevõtuaega.
6.997-342.0	Imifilter Basic 1" (25,4 mm)	
6.997-341.0	Imifilter Premium	Ühendamiseks imivoolikuga - meetrikaup. Tagasivoolustopper takistab vee tagasivoolamist ja lühendab seeläbi uut sissevõtuaega. Tugev metallist ja plastmassist teostus. Sobib 3/4" (19 mm) või 1" (25,4 mm) voolikutele.
6.997-344.0	Eelfilter (läbivool kuni 6000 l/h)	Pumba eelfilter pumba kaitsmiseks jämedate mustuseosakeste või liiva eest. Filtri elemendi võib puhastamiseks välja võtta. G1 (33,3 mm) keermesühendusega.
6.997-359.0	Pumba ühendusdetail G1 (33,3mm)	Imivooliku vaakumikindlaks ühendamiseks pumbaga. Sobib 3/4" (19 mm) või 1"(25,4 mm) voolikutele. G1 (33,3 mm) pööratava keermesühendusega. Koos tagasilöögiklapi, lametihendi ja voolikuklambriga. Aiapumpade jaoks paigaldage lametihend.
6.997-358.0	Ühenduskomplekt Basic G1 (33,3 mm)	1/2" (12,7 mm) veevoolikute ühendamiseks pumpadega G1 (33,3 mm) keermesühenduse abil.
6.997-340.0	Ühenduskomplekt Premium G1 (33,3 mm)	3/4" (25,4mm) veevoolikute ühendamiseks pumpadega G1 (33,3 mm) keermesühenduse abil. Suurenud veeläbilaske jaoks.

6.997-356.0	Ujuki lüliti	Lülitab pumba olenevalt veepaagi veetasemest automaatselt sisse ja välja. 10 m spetsiaal-ühenduskaabliga. <b>Märkus:</b> Ühenduses GP 60 / GP 70-a ainult kuivalt töötamise kaitsena, sobib pumba väljalülitamiseks veepuuduse korral.
-------------	--------------	---

## Abi härete korral

### ⚠ Oht

Et vältida ohtlikke olukordi, tohib remonttöid ja varuosade paigaldamist teostada ainult volitatud klienditeenindus.

Enne kõiki töid seadme juures tuleb seade välja lülitada ja pistik seinakontaktist välja tõmmata.

Rike	Põhjus	Kõrvaldamine
Pump töötab, aga ei pumpa	Pumbas on õhku	vt ptk „Ettevalmistus“ joonis A ja B ning ptk „Käitamine“ joonis C
	Sissevõtuvoolik ummistunud	Tõmmake toitepistik välja ja puhastage sissevõtuvoolikut
	Eelfilter must	Eemaldage eelfilter ja puhastage voolava vee all, vajadusel avage väljalask-eava ja loputage filtripesas olevad mustusejäägid välja.
Pump ei käivitu või jääb töö käigus ootamatult seisma	Vooluvarustus katkenud	Kontrollige kaitsmeid ja elektriühendusi
	Ujuki täiendav lüliti lülitas pumba välja.	Käivitage pump kaugjuhtimispuuldilt või sisse/välja lülitist uuesti, kui on olemas piisavalt vett.
	Termostaat lülitas mootori ülekuumenemise tõttu välja.	Tõmmake toitepistik välja, laske pumbal jahtuda, puhastage imiala, vältige kuivalt töötamist

<b>Rike</b>	<b>Põhjus</b>	<b>Kõrvaldamine</b>
Pump lülitub ootamatult sisse või välja	Programm kaugjuhtimispuldi kaudu aktiveeritud	Kontrollida kaugjuhtimispuldi seadistusi
	Kaugjuhtimispuldi patarei tühi	Patarei vahetamine
	Kaugjuhtimispuldi tegevusraadius ületatud või segavad teiste seadmete raadiosignaali kaugjuhtimispuldi raadiosignaali	Vähendage kaugust pumbast. Maks. kaugus pumbani 100 m, seinad ja muud takistused võivad tegevusraadiust vähendada.
Võimsus kahaneb või on liiga väike	Sissevõtuvoolik ummistunud	Tõmmake toitepistik välja ja puhastage sissevõtuvoolikut
	Eelfilter must	Eemaldage eelfilter ja puhastage voolava vee all, vajadusel avage väljalask-eava ja loputage filtripesas olevad mustusejäägid välja.
	Leke imipoolel	Kontrollige kogu imipoolit tiheduse osas.
	Pumba pumpamisvõimsus sõltub vedeliku kõrgusest ja ühendatud lisaseadmetest	Ärge ületage maks. pumpamiskõrgust, vt tehnilisest andmetest, vajadusel valige teistsugune vooliku läbimõõt või erinev vooliku pikkus

Küsimuste ja rikete korral aitab teid Kärcher'i filiaal. Aadressi vt tagaküljelt.

## Tehnilised andmed

		<b>GP 60</b>	<b>GP 70</b>
Pinge	V	230 - 240	230 - 240
Sagedus	Hz	50	
Võimsus $P_{nimi}$	W	1300	1600
Maks. pumpamiskogus	l/h	4500	5000
Maks. imikõrgus	m	9	
Maks. rõhk	MPa (bar)	0,55 (5,5)	0,7 (7,0)
Maks. pumpamiskõrgus	m	55	70
Pumbatavate mustusosakeste maks. suurus	mm	1	
Kaal	kg	11,8	12,3
Kaugjuhtimisuldi maks. tegevusraadius	m	100	
Saatesagedus	MHz	868,8	
Patarei tüüp		CR2032	

### ***Tehniliste muudatuste õigused reserveeritud!***

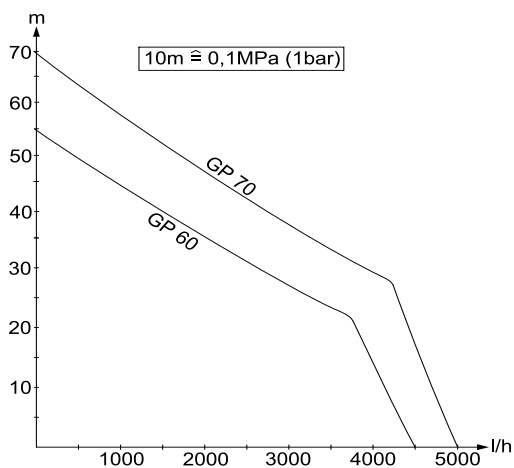

Võimalik pumbatav vedelikuhulk on seda suurem,

- mida väiksem on sissevõtu ja tõstekõrgus
- mida suurem on kasutatud voolikute läbimõõt
- seda lühemad on kasutatud voolikud,
- mida vähem rõhulangust põhjustavad ühendatud tarvikud

## Satura rādītājs

Vispārējas piezīmes . . . . .	LV . . . 1
Drošības norādījumi . . . . .	LV . . . 2
Apkalpošana . . . . .	LV . . . 3
Kopšana, tehniskā apkope . . . . .	LV . . . 7
Transportēšana . . . . .	LV . . . 7
Glabāšana . . . . .	LV . . . 7
CE deklarācija . . . . .	LV . . . 8
Speciālie piederumi . . . . .	LV . . . 9
Kļūmju novēršana . . . . .	LV . . . 10
Tehniskie dati . . . . .	LV . . . 12

## Vispārējas piezīmes

### Godājamais klient,



Pirms ierīces pirmās lietošanas izlasiet instrukcijas oriģinālvalodā, rīkojieties saskaņā ar norādījumiem tajā un uzglabājiet to vēlākai izmantošanai vai turpmākiem lietotājiem.

### Noteikumiem atbilstoša lietošana

Šis aparāts tika izstrādāts privātai lietošanai un nav paredzēts profesionālās lietošanas prasībām.

Ražotājs neatbild par iespējamiem bojājumiem, kas radušies netabilstošas izmantošanas vai nepareizas lietošanas rezultātā. Aparāts galvenokārt paredzēts lietošanai mājāsaimniecībā un dārzā.

Tālvadības funkcijas dēļ aparātu nevar aprīkot tā, lai to izmantotu kā mājāsaimniecības ūdens automātu.

### Pieļaujamie šķidrumi:

- Saimniecības ūdens
- Akas ūdens
- Avota ūdens
- Lietus ūdens
- Baseina ūdens (noteikts pievienoto ķīmisko vielu devu daudzums)

### ⚠ Brīdinājums

*Nedrīkst strādāt ar kodīgām, viegli uzliesmojošām vai eksplozīvām vielām (piem., benzīns, petroleja, nitrošķīdinātājiem), taukiem, eļļām, sālsūdeni un tu-*

*aletes iekārtu notekūdeņiem, un duļķainu ūdeni, kuram ir mazāka plūstamība kā ūdenim. Apstrādājamo šķidrumu temperatūra nedrīkst pārsniegt 35°C.*

*Aparāts nav piemērots nepārtrauktai sūkņa darbībai vai stacionārai instalācijai (piem., kā celšanas iekārta, strūklakas sūkņi).*

## Vides aizsardzība



Iepakojuma materiālus ir iespējams atkārtoti pārstrādāt. Lūdzu, neizmetiet iepakojumu kopā ar mājāsaimniecības atkritumiem, bet gan nogādājiet to vietā, kur tiek veikta atkritumu otrreizējā pārstrāde.



Nolietotās ierīces satur noderīgus materiālus, kurus iespējams pārstrādāt un izmantot atkārtoti. Tādēļ lūdzam izmantot vecās ierīces ar atbilstošu savākšanas sistēmu starpniecību.

Lūdzu, izmantojiet bateriju vai akumulatoru videi nekaitīgā veidā. Baterijas un akumulatori satur vielas, kuras nedrīkst nokļūt apkārtējā vidē. Šī iemesla dēļ tos lūdzam izmantot ar atbilstošu atkritumu savākšanas sistēmu starpniecību.

### Informācija par sastāvdaļām (REACH)

Aktuālo informāciju par sastāvdaļām atradīsiet:

<http://www.karcher.de/de/unternehmen/umweltschutz/REACH.htm>

## Garantijas nosacījumi

Katrā valstī ir spēkā mūsu uzņēmuma atbildīgās sabiedrības izdotie garantijas nosacījumi. Garantijas termiņa ietvaros iespējamus Jūsu iekārtas darbības traucējumus mēs novērsīsim bez maksas, ja to cēlonis ir materiāla vai ražošanas defekts. Garantijas remonta nepieciešamības gadījumā ar pirkumu apliecināšanu dokumentu griezieties pie tirgotāja vai tuvākajā pilnvarotajā klientu apkalpošanas dienestā.

## Lietošanas instrukcijā izmantotie simboli

### ⚠ **Bīstami**

Norāda uz tiešām draudošām briesmām, kuras rada smagus ķermeņa ievainojumus vai izraisa nāvi.

### ⚠ **Brīdinājums**

Norāda uz iespējami bīstamu situāciju, kura var radīt smagus ķermeņa ievainojumus vai izraisīt nāvi.

### **Uzmanību**

Norāda uz iespējami bīstamu situāciju, kura var radīt vieglus ievainojumus vai materiālos zaudējumus.

## Drošības norādījumi

### ⚠ **Briesmas dzīvībai!**

Neievērojot drošības norādījumus, pastāv briesmas dzīvībai elektriskās strāvas trieciena rezultātā!

- Pirms katras lietošanas reizes pārbaudiet, vai nav bojāts pieslēgšanas kabelis ar tīkla spraudni. Bojātu pieslēgšanas kabeli nekavējoties lieciet nomainīt pilnvarotā klientu apkalpošanas dienestā vai profesionālā elektromehāniskā darbnīcā.
- Visi elektriskie kontaktdakšu savienojumi ir jānogādā no pārplūšanas drošā vietā.
- Neatbilstošs pagarinātāja kabelis var būt dzīvībai bīstams. Tāpēc āra apstākļos izmantojiet tikai atļautus un atbilstoši marķētus pagarinātāja kabeļus ar pietiekošu vadu šķērsgriezumu. Izmantotā pagarinātāja kabeļa spraudnim un savienojumam jābūt drošiem no ūdens šļakatām.
- Elektrības pieslēguma kabeli neizmantojiet ierīces pārvietošanai vai nostiprināšanai.
- Atvienojot ierīci no strāvas, nevelciet aiz kabeļa, bet gan aiz kontaktdakšas.
- Tīkla kabeli nevilkt gar asām malām un neiespiest.

- Uzstādiet aparātu stabili un no pārplūšanas drošā vietā.
- Ierīci nedrīkst ilgstoši darbināt lietū vai mitros laika apstākļos.
- Ražotājfirmas datu plāksnītē norādītajam barošanas spriegumam jāatbilst strāvas avota spriegumam.
- Lai izvairītos no apdraudējumiem, labošanas darbus un maiņas detaļu iebūvi drīkst veikt tikai autorizēts klientu apkalpošanas dienests.
- Nepietiekamas ūdens padeves vai aizvērtas spiediena vārsta lāpstīņas gadījumā ūdens sūknī uzkarst un, no tā izplūstot, var nodarīt miesas bojājumus! Darbiniet sūkni šajā darba stāvoklī maks. 3 minūtes.
- Sūkni nedrīkst izmantot kā iegremdējamo sūkni.
- Izmantojot sūkni pie baseiniem, dārza dīķiem vai strūklakām, jāievēro vismaz 2 m attālums un aparāts jānodrošina pret ieslīdēšanu ūdenī.
- Ievērojiet elektriskās aizsardzības iekārtas:  
Sūknus pie baseiniem, dārzu dīķiem un strūklakām var lietot, tikai izmantojot aizsargslēdzi pret noplūdes strāvu ar nominālo noplūdes strāvu maksimāli 30mA. Ja peldbaseinā vai dārza dīķī atrodas cilvēki, sūkni nedrīkst darbināt. Drošības iemeslu dēļ mēs pamatā ieteicam lietot ierīci izmantojot aizsargslēdzi pret strāvu bojājuma vietā (maksimāli 30mA).  
Elektrības pieslēgšanu drīkst veikt tikai specializēti elektriķi. Šeit noteikti ir jāievēro nacionālie noteikumi!  
**Austrijā** sūkņiem lietošanai peldbaseinos un dārzu dīķos, kuri ir aprīkoti ar fiksētu pieslēguma vadu, saskaņā ar Austrijas Elektrotehniķu Savienības (ÖVE) B/EN 60555 standarta 1. līdž 3. daļu elektroenerģija jānodrošina ar Austrijas Elektrotehniķu Savienības pārbaudītu sadalītāja transformatoru, pie kam sekundārā nominālā strāva nedrīkst pārsniegt 230V.

- Šī ierīce nav paredzēta tam, lai to lieto tu personas (tai skaitā bērni) ar ierobežotām fiziskām, sensoriskām vai garīgām spējām vai ar nepietiekamu pieredzi un/vai zināšanām, ja vien viņus uzrauga par viņu drošību atbildīga persona vai viņi ir saņēmuši instrukcijas par ierīces lietošanu. Bērni ir jāpieskata, lai nodrošinātu, ka viņi nespēlējas ar ierīci.

## Stabilitātes priekšnoteikumi

### Uzmanību

Pirms jebkuriem darbiem ar vai pie aparāta nodrošiniet stabilitāti, lai novērstu negadījumus vai bojājumus.

- Aparāta stabilitāte ir nodrošināta, ja to novieto uz līdzenas virsmas.

## Apkalpošana

Attēlus skatīt atlokāmajā lapā 3



### Aparāta apraksts

- 1 Tīkla pieslēgšanas kabelis ar spraudni
- 2 Pieslēgums G1(33,3mm) spiedvadam
- 3 Uzpildīšanas uzgalis ar priekšfiltru
- 4 Pieslēgums G1(33,3mm) sūkšanas vadam
- 5 Izplūdes atvere
- 6 Ieslēgšanas/izslēgšanas slēdzis
- 7 Tālvadības pults

### Sagatavošana

#### ⚠ Bīstami

Pirms sūkņa ekspluatācijas uzsākšanas noteikti ir jāņem vērā drošības norādījumi!

Attēls **A**

- ➔ Pieslēdziet sūkšanas vadu un spiedvadu ar Kärcher speciālajiem piederumiem G1 (33,3mm).

**Norāde:** Lai sūknētu ļoti netīru ūdeni, piem., no akām vai dīķiem, mēs iesakām izmantot papildus priekšfiltru. (papildpiederums: 6.997-344.0)

Attēls **B**

- ➔ Noskrūvējiet uzpildīšanas uzgaļa vāciņu un piepildiet pilnu ar ūdeni.
- ➔ Vāciņu uzskrūvējiet cieši uzpildīšanas uzgalim.

### Ierīces ekspluatācija

#### Uzmanību

Pirms katras izmantošanas reizes jāpārlicinās, vai aparāts ir pieslēgts, kā aprakstīts nodaļā "Sagatavošana", jo, pievienojot tīkla kontaktdakšu, saglabātās programmas var sākt darboties uzreiz.

- ➔ Iespraudiet kontaktdakšu kontakligzdā.

Attēls **C**

- ➔ Padoms: lai samazinātu sūkšanas laiku, paceliet spiediena šļūteni apm. 1m augstāk.

Attēls **D**

- ➔ Ieslēdziet aparātu ar ieslēgšanas/izslēgšanas slēdzi vai ar tālvadības pulti (skat. nodaļu "Tālvadības pults": "Sūkņa manuāla ieslēgšana/izslēgšana").

- ➔ Gaidiet, līdz sūknis sāk sūknēt un sūknešana ir vienmērīga.

#### ⚠ Brīdinājums

Nepietiekamas ūdens padeves vai aizvērtas spiediena vārsta lāpstiņas gadījumā ūdens sūknī uzkarst un, no tā izplūstot, var nodarīt miesas bojājumus!

Darbiniet sūkni šajā darba stāvoklī maks. 3 minūtes.

- ➔ Tālākās funkcijas izvēlieties ar tālvadības pulti



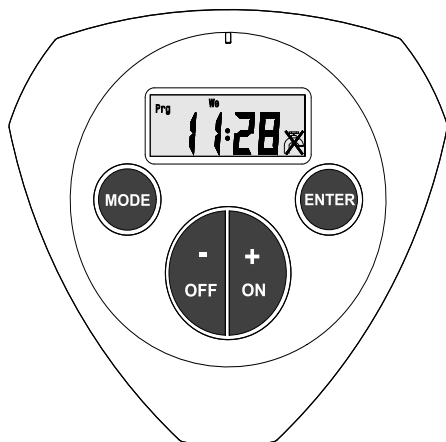

## Tālvadības pults



Ar šo tālvadības pulti iespējamas šādas funkcijas:

- manuāla ieslēgšana / izslēgšana;
- manuāla ieslēgšana un ar taimeru kontrolēta izslēgšanās;
- ieprogrammēta ieslēgšanās / izslēgšanās ar diviem ieslēgšanās / izslēgšanās laikiem. Notiek regulāra atkārtotās atbilstoši iestatītajām nedēļas dienām vai dienas daļām.

## Simboli displejā

	Sūknis ieslēgts
	Sūknis izslēgts
	Laistīšanas ilgums
	Norit / ir aktīva iepriekš iestatītā programma
<b>Prg 1</b>	1. programmas aktivizēšana / iestatīšana
<b>Prg 2</b>	2. programmas aktivizēšana / iestatīšana
<b>Mo Tu We Th Fr</b>	Nedēļas diena / dienu bloks: Laistīšana notiek no pirmdienas līdz piektdienai.
<b>Mo Tu We Th Fr Sa Su</b>	Nedēļas diena / dienu bloks: Laistīšana notiek 7 dienas nedēļā.
<b>Fr</b>	Nedēļas diena / dienu bloks: Laistīšana notiek tikai izvēlētajā dienā.
<b>Sa Su</b>	Nedēļas diena / dienu bloks: Laistīšana notiek tikai nedēļas beigās.

Turpmāk tekstā ir precīzāk aprakstītas tālvadības pults atsevišķas funkcijas. Detalizētu iestatīšanas darbību aprakstu atradīsiet tabulā norādītajās lappusēs.



## Pamatiestatījumi

**Norāde:** Tālvadības pults piegādes stāvoklī ir izslēgta. Tālvadības pulti ieslēdz, nospiežot jebkuru taustiņu.

**Indikācija pēc pirmās ekspluatācijas reizes vai bateriju nomaiņas**

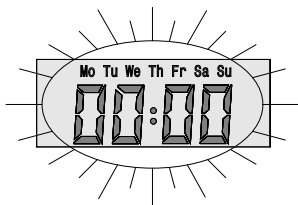

**Standarta indikācija**

Indikācija izejas stāvoklī (pulksteņa laiks jau iestatīts)

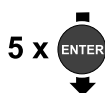

**Laika iestatīšana**

Izvēlne pulksteņa un nedēļas dienas iestatīšanai



**1. nodaļa**  
137 lpp.



**Pults frekvences regulēšana**

















Izvēlne frekvences izlīdzināšanai starp sūkni un pulti.



**2. nodaļa**  
138 lpp.

**Norāde:** Pults rūpnīcā iestatīta uz vienu frekvenci ar sūkni, regulēšana nepieciešama tikai tad, ja nomaina pulti.

- Pults frekvences izlīdzināšanu var veikt tikai maks. 30 sek. pēc sūkņa pievienošanas, vajadzīgas gadījumā sūkni vēlreiz atvienojiet un pievienojiet.
- Attālums līdz sūknim frekvences izlīdzināšanas procesa laikā nedrīkst pārsniegt 5 m.
- Notiekošais frekvences izlīdzināšanas process tiek signalizēts, vairākkārt uz īsu brīdi ieslēdzoties sūknim.
- Ja displejā vairs nemirgo indikācija "PAIR", izlīdzināšana ir noslēgusies.
- To, vai izlīdzināšana bijusi veiksmīga, var pārbaudīt, manuāli iedarbinot sūkni ar tālvadības pults taustiņiem "ON" / "OFF".

<p><b>Sūkņa manuāla ieslēgšana/izslēgšana</b> Indikācija izejas stāvoklī</p>		 <p><b>3. nodaļa</b> 138 lpp.</p>
		
<p><b>Taimera izvēlne</b> Sūknis atslēdzas, kad pagājis iestatītais darbības laiks (1 - 59 min).</p>		 <p><b>4. nodaļa</b> 138 lpp.</p>
		
<p><b>1. programmas aktivizēšana / deaktivizēšana</b> Sūknis aktivizē / deaktivizē atbilstoši iepriekš 1. programmā iestatītajam laikam.</p>		 <p><b>5. nodaļa</b> 139 lpp.</p>
		
<p><b>2. programmas aktivizēšana / deaktivizēšana</b> Sūknis aktivizē / deaktivizē atbilstoši iepriekš 2. programmā iestatītajam laikam.</p>		 <p><b>5. nodaļa</b> 139 lpp.</p>
		
<p><b>1. programmas (Pr 1) iestatīšana</b> Nosakiet ieslēgšanās ilgumu, ieslēgšanās laiku un nedēļas dienu / dienas daļu. Programma tiek aktivizēta automātiski.</p>		 <p><b>6. nodaļa</b> 140 lpp.</p>
		
<p><b>2. programmas (Pr 2) iestatīšana</b> Nosakiet ieslēgšanās ilgumu, ieslēgšanās laiku un nedēļas dienu / dienas daļu. Programma tiek aktivizēta automātiski.</p>		 <p><b>6. nodaļa</b> 140 lpp.</p>



atpakaļ uz izejas stāvokli

## Darba beigšana

- Sūkņējot ūdeni ar piedevām, sūknis pēc katras lietošanas jāizskalo ar tīru ūdeni.
- Izslēdziet ierīci.
- Atvienojiet kontaktdakšu no kontaktligzdas.

## Kopšana, tehniskā apkope

### ⚠ Bīstami

Pirms jebkuru tīrīšanas un apkopes darbu veikšanas aparātu izslēdziet un atvienojiet kontaktdakšu.

### Kopšana

#### Attēls

- Regulāri pārbaudiet, vai priekšfiltrs nav netīrs. Ja redzami netīrumi, rīkojieties šādi:
- Noskrūvējiet uzpildīšanas uzgaļa vāciņu.
- Izņemiet priekšfiltru un iztīriet zem tekša ūdens.
- Izskalojiet filtra ietvara pamatnē palikušos netīrumus, atverot izplūdes atveri.
- Ielieciet iztīrīto priekšfiltru.
- Cieši ar roku uzskrūvējiet uzpildīšanas uzgaļa un izplūdes atveres vāciņu.

### Apkope

Aparātam nav nepieciešama apkope.

### Akumulators

Izmantojiet tikai CR2032 tipa markas baterijas

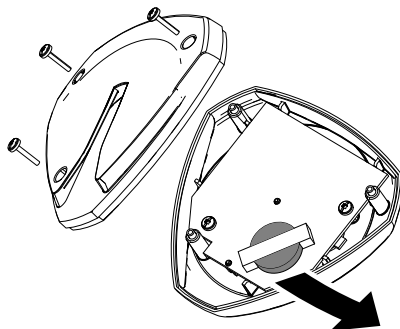

## Transportēšana

### Uzmanību

Lai novērstu negadījumus vai ievainojumus, transportējot ņemiet vērā aparāta svaru (skat. tehniskos datus).

### Transportēšana ar rokām

- Paceliet aparātu aiz roktura un nesiet.

### Transportēšana automašīnās

- Nodrošiniet aparātu pret izslīdēšanu un apgāšanos.

## Glabāšana

### Uzmanību

Lai novērstu negadījumus vai ievainojumus, izvēloties uzglabāšanas vietu ņemiet vērā aparāta svaru (skat. tehniskos datus).

### Aparāta uzglabāšana

- Caur izplūdes atveri (5) izlejiet no sūkņa ūdeni.
- Uzglabājiet ierīci vietā, kur tā nebūs pakļauta sala iedarbībai.

## CE deklarācija

Ar šo mēs paziņojam, ka turpmāk minētā iekārta, pamatojoties uz tās konstrukciju un izgatavošanas veidu, kā arī mūsu aprozi-bā laistajā izpildījumā atbilst ES direktīvu attiecīgajām galvenajām drošības un vese-lības aizsardzības prasībām. Iekārtā izda-rot ar mums nesaskaņotas izmaiņas, šis paziņojums zaudē savu spēku.

**Produkts:** Sūkņis  
**Tips:** 1.645-xxx

**Attiecīgās ES direktīvas:**  
2006/42/EK (+2009/127/EK)  
2004/108/EK  
2000/14/EK  
1999/5/EK

### Piemērotās harmonizētās normas:

EN 55014-1: 2006 + A1: 2009  
EN 55014-2: 1997 + A2: 2008  
EN 60335-1  
EN 61000-3-2: 2006 + A2: 2009  
EN 61000-3-3: 2008  
EN 300220-1 V2.1.1: 2006  
EN 300220-2 V2.1.1: 2006  
EN 301489-1 V1.4.1:2002  
EN 301489-3 V1.4.1: 2002

### Piemērotās specifikācijas:

EN 60335-2-41

### Atbilstības novertešanas procedūra:

2000/14/EK: V pielikums

### Skānas intensitātes līmenis dB(A)

GP 60 MC

Izmērītais: 74

Garantētais: 77

GP 70 MC

Izmērītais: 76

Garantētais: 78

Apakšā parakstījušās personas rīkojas uz-ņēmuma vadības uzdevumā un pēc tās pilnvarojuma.

  
H. Jenner  
CEO

  
S. Reiser  
Head of Approbation

Par dokumentāciju sastādīšanu atbildīgā persona:  
S. Reiser

Alfred Kärcher GmbH & Co. KG  
Alfred-Kärcher-Str. 28 - 40  
71364 Winnenden (Germany)  
Tālr.: +49 7195 14-0  
Fakss: +49 7195 14-2212

Winnenden, 2010/09/01

## Speciālie piederumi

Tālāk uzskaitīto speciālo piederumu attēlus atradīsiet šīs instrukcijas 4. lpp.

6.997-350.0	Sūkšanas garnitūra 3,5m	Pilnībā pieslēgšanai gatava, vakuuma droša sūkšanas šļūtene ar sūkšana filtru un atpakaļplūsmas vārstu. Izmantojama arī kā sūkšanas šļūtenes pagarinājums. 3/4" (19mm) šļūtene ar G1 (33,3mm) pieslēguma vītņi.
6.997-349.0	Sūkšanas garnitūra 7,0m	
6.997-348.0	Sūkšanas šļūtene 3,5m	Pilnībā pieslēgšanai gatava, vakuuma droša sūkšanas šļūtene pieslēgšanai tieši pie sūkņa. Sūkšanas garnitūras pagarināšanai vai izmantošanai ar sūkšanas filtriem. 3/4" (19mm) šļūtene ar G1 (33,3mm) pieslēguma vītņi.
6.997-347.0	Sūkšanas šļūtene, pārdošanā metros, 3/4" (19mm) 25m	Vakuuma droša spirālveida šļūtene individuāla garuma šļūteņu piegriešanai. Kombinācijā ar pieslēgumdetaljām un sūkšanas filtru tā izmantojama kā individuāla sūkšanas garnitūra.
6.997-346.0	Sūkšanas šļūtene, pārdošanā metros, 1" (25,4mm) 25m	
6.997-345.0	Sūkšanas filtrs Basic 3/4" (19mm)	Pieslēgšanai pie metros pārdotās sūkšanas šļūtenes. Atpakaļplūsmas vārsts novērš sūknētā ūdens atplūšanu atpakaļ un tādējādi saīsina uzsūknēšanas laiku.
6.997-342.0	Sūkšanas filtrs Basic 1" (25,4mm)	
6.997-341.0	Sūkšanas filtrs Premium	Pieslēgšanai pie metros pārdotās sūkšanas šļūtenes. Atpakaļplūsmas vārsts novērš sūknētā ūdens atplūšanu atpakaļ un tādējādi saīsina uzsūknēšanas laiku. Robusts metāla-plastmasas modelis. Der 3/4" (19mm) un 1" (25,4mm) šļūtenēm.
6.997-344.0	Priekšfiltrs (caurplūde līdz 6 000 l/h)	Sūkņa priekšfiltrs sūkņa aizsardzībai pret lielām netīrumu daļiņām vai smiltis. Lai iztīrītu filtra ieliktni, to var izņemt. Ar G1 (33,3mm) pieslēguma vītņi.
6.997-359.0	Sūkņa veidgabals G1 (33,3mm)	Sūkšanas šļūtenes vakuuma drošai pieslēgšanai pie sūkņa Der 3/4" (19mm) vai 1" (25,4mm) šļūtenēm. Ar pagriežamu G1 (33,3mm) pieslēguma vītņi. Ar pretvārstu, plakano blīvi un šļūtenes skavu. Izmantojot dārza sūkņiem, ievietoiet plakano blīvi.
6.997-358.0	Pieslēgumdetalju komplekts Basic G1 (33,3mm)	1/2"(12,7mm) ūdens šļūteņu pieslēgšanai pie sūkņiem ar G1 (33,3mm) pieslēguma vītņi.

6.997-340.0	Pieslēgumdetaju komplekts Premium G1 (33,3mm)	3/4" (25,4mm) ūdens šļūteņu pieslēgšanai pie sūkņiem ar G1 (33,3mm) pieslēguma vītņi. Palielinātai ūdens caurplūdei.
6.997-356.0	Pludiņa slēdzis	Automātiski ieslēdz un izslēdz sūkni atkarībā no ūdens līmeņa ūdens rezervuārā. Ar 10m speciālo pieslēguma kabeli. <b>Norāde:</b> Savienojumā ar GP 60 / GP 70 piemērots tikai kā tukšgaitas aizsardzība, lai izslēgtu sūkni, ja trūkst ūdens.

## Kļūmju novēršana

### ⚠ Bīstami

Lai izvairītos no apdraudējumiem, remontdarbus un rezerves daļu iebūvi drīkst veikt tikai autorizēts klientu apkalpošanas dienests.

Pirms visiem darbiem ar ierīci, izslēdziet ierīci un atvienojiet tīkla kontaktdakšu.

Traucējums	Iemesls	Traucējuma novēršana
Sūknis ir ieslēgts bet ne-strādā	Sūknī ir gaiss	Skat. A un B attēlu nodaļā "Sagatavošana" un C attēlu nodaļā "Ekspluatācija".
	Aizsprostots ieplūdes vads	Atvienojiet tīkla kontaktdakšu un iztīriet ieplūdes vadu
	Netīrs priekšfiltrs	Izņemiet priekšfiltru un iztīriet zem tekoša ūdens, vajadzības gadījumā izskalojiet filtra ietvarā palikušos netīrumus, atverot izplūdes atveri.
Sūknis nedarbojas vai ekspluatācijas laikā pēkšņi pārstāj darboties	Ir pārtrūkusi strāvas padeve	Pārbaudīt drošinājumus un elektriskos savienojumus
	Sūknis izslēdzis papildus izmantotais pludiņa slēdzis.	Iedarbiniet sūkni no jauna ar tālvadības ieslēgšanas/izslēgšanas slēdzi, ja vien ir pietiekams daudzums ūdens.
	Motora aizsargslēdzis dēļ pārkaršanas ir izslēdzis motoru.	Izvelciet tīkla kontaktdakšu, ļaujiet sūknim atdzist, iztīriet sūkšanas teritoriju, novērsiet tukšgaitu

<b>Traucējums</b>	<b>Iemesls</b>	<b>Traucējuma novēršana</b>
Sūknis negaidīti ieslēdzas vai izslēdzas	Ar tālvadības pulti aktivizēta programma	Pārbaudīt tālvadības pults iestatījumus
	Tukša tālvadības pults baterija	Nomainīt bateriju
	Pārsniegts tālvadības pults darbības rādiuss vai tālvadības pults signālam traucē citu ierīču radiosignāli	Samazināt attālumu līdz sūknim. Maksimālais attālums līdz sūknim ir 100 m; sienas un citi šķēršļi var samazināt darbības rādiusu.
Samazinās vai ir parāk maza sūknēšanas jauda	Aizsprostots ieplūdes vads	Atvienojiet tīkla kontaktdakšu un iztīriet ieplūdes vadu
	Netīrs priekšfiltrs	Izņemiet priekšfiltru un iztīriet zem tekoša ūdens, vajadzības gadījumā izskalojiet filtra ietvarā palikušos netīrumus, atverot izplūdes atveri.
	Neblīva vieta sūkšanas pusē	Pārbaudiet visas sūkšanas puses blīvumu.
	Sūkņa sūknēšanas jauda atkarīga no sūknēšanas augstuma un pieslēgtās perifērijas	Ievērojiet maks. sūknēšanas augstumu (skat. tehniskos datus), vajadzības gadījumā izvēlieties citu šļūtenes diametru vai citu šļūtenes garumu

Jautājumu un aparāta darbības traucējumu gadījumā Jums labprāt sniegs padomu firmas Kärcher filiāles darbinieki. Adresi skatīt aizmugurē.

## Tehniskie dati

		<b>GP 60</b>	<b>GP 70</b>
Spriegums	V	230 - 240	230 - 240
Frekvence	Hz	50	
Jauda $P_{nom}$	W	1300	1600
Maksimālais darba apjoms	l/h	4500	5000
Maks. sūkšanas augstums	m	9	
Maksimālais spiediens	MPa (bar)	0,55 (5,5)	0,7 (7,0)
Maksimālais darba augstums	m	55	70
Maksimālais apstrādājamo netīrumu daļiņu izmērs	mm	1	
Svars	kg	11,8	12,3
Tālvadības pults maksimālais darbības rādiuss	m	100	
Pults frekvence	MHz	868,8	
Bateriju tips		CR2032	

**Rezervētas tiesības veikt tehniskas izmaiņas!**

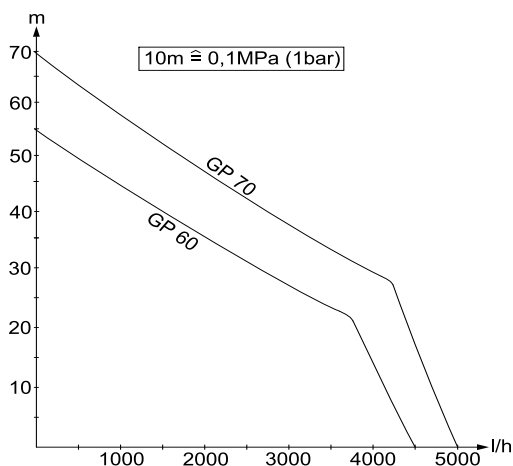

- Iespējamais sūknējamo daudzums attiecīgi ir lielāks:
- jo mazāks iesūkšanas un sūknēšanas augstums
  - jo lielāks ir izmantoto šļūteņu diametrs
  - attiecīgi par cik īsākas ir izmantotās šļūtenes
  - jo mazāks spiediena zudums ir pieslēgtajiem piederumiem



## Turinys

Bendrieji nurodymai . . . . .	LT . . . 1
Nurodymai dėl saugos . . . . .	LT . . . 2
Valdymas . . . . .	LT . . . 3
Techninė priežiūra . . . . .	LT . . . 7
Transportavimas . . . . .	LT . . . 7
Laikymas . . . . .	LT . . . 7
CE deklaracija . . . . .	LT . . . 8
Specialūs priedai . . . . .	LT . . . 9
Pagalba gedimų atveju . . . . .	LT . . 10
Techniniai duomenys . . . . .	LT . . 12

## Bendrieji nurodymai

### Gerbiamas kliente,



Prieš pirmą kartą pradėdant naudotis prietaisu, būtina atidžiai perskaityti originalią instrukciją, ja vadovautis ir saugoti, kad ją galima būtų naudotis vėliau arba perduoti naujam savininkui.

### Naudojimas pagal paskirtį

Šis prietaisas skirtas naudoti namų ūkyje ir nėra pritaikytas pramoniniam naudojimui. Gamintojas neprisiima atsakomybės už galimą žalą, atsiradusią naudojant prietaisą ne pagal paskirtį ar netinkamai jį valdant. Šis prietaisas daugiausiai skirtas naudoti namuose ir soduose.

Dėl nuotolinio valdymo funkcijos prietaiso negalima paversti automatinio buitinio vandens tiekimo siurbliu.

### Pumpuoti tinkamos medžiagos:

- Buitinis vanduo
- Šulinio vanduo
- Šaltinio vanduo
- Lietaus vanduo
- Plaukimo baseinų vanduo (reikalingi priedai)

### ⚠ **Ispėjimas**

*Draudžiama pumpuoti ėdžias, greitai užsidegančias ir sprogias medžiagas (pvz., benzina, žibala, azoto skiediklį), riebalus, alyvą, sūrų vandenį, tualetų*

*nuotekas, šlamu užterštą vandenį, kuris yra mažiau takus, nei įprastas vanduo. Pumpuojamo skysčio temperatūra turi būti ne aukštesnė nei 35°C. Prietaisas netinkamas naudoti nenutrūkstamai arba kaip stacionarus įrenginys (pvz., keltuvas, fontano siurblys).*

## Aplinkos apsauga



Pakuotės medžiagos gali būti perdirbamos. Neišmeskite pakuočių kartu su buitinėmis atliekomis, bet atiduokite jas perdirbimui.



Naudotų prietaisų sudėtyje yra vertingų, antriniam žaliavų perdirbimui tinkamų medžiagų, todėl jie turėtų būti atiduoti perdirbimo įmonėms. Todėl naudotus prietaisus šalinkite pagal atitinkamą antrinių žaliavų surinkimo sistemą. Ekologiškai sutvarkykite baterijos arba akumulatoriaus atliekas. Akumulatoriuose ir baterijose yra medžiagų, kurios negali patekti į aplinką. Todėl jų atliekas šalinkite per atitinkamą antrinių žaliavų surinkimo sistemą.

### Nurodymai apie sudedamąsias medžiagas (REACH)

Aktualią informaciją apie sudedamąsias dalis rasite adresu:

**<http://www.karcher.de/de/unternehmen/umweltschutz/REACH.htm>**

## Garantija

Kiekvienoje šalyje galioja mūsų įgaliotų pardavėjų nustatytos garantijos sąlygos. Galimus prietaiso gedimus garantijos galiojimo laikotarpiu pašalinsime nemokamai, jei tokių gedimų priežastis buvo netinkamos medžiagos ar gamybos defektai. Dėl garantinių gedimų šalinimo kreipkitės į savo pardavėją arba artimiausią klientų aptarnavimo tarnybą pateikdami pirkimą patvirtinantį kasos kvitą.

## Naudojimo instrukcijoje naudojami simboliai

### ⚠ Pavojus

Žymi gresiantį tiesioginį pavojų, galintį sukelti sunkius sužalojimus arba mirtį.

### ⚠ Įspėjimas

Žymi galimą pavojų, galintį sukelti sunkius sužalojimus arba mirtį.

### ⚠ Atsargiai

Žymi galimą pavojų, galintį sukelti lengvus sužalojimus arba materialinius nuostolius.

## Nurodymai dėl saugos

### ⚠ Pavojus gyvybei

Nesilaikant saugos reikalavimų, elektros srovė gali kelti pavojų gyvybei!

- Kiekvieną kartą prieš pradėdami naudoti prietaisą patikrinkite, ar nepažeisti elektros laidas ir tinklo kištukas. Pažeistą elektros laidą nedelsdami pakeiskite oficialioje klientų aptarnavimo tarnyboje ar elektros prietaisų remonto įmonėje.
- Užtikrinkite, kad visos kištukinės elektros jungtys nebūtų apsemtos.
- Netinkami ilgintuvo laidai gali kelti pavojų. Dirbdami lauke naudokite tik tinkamus ir sertifikuotus vidutinio galingumo ilgintuvų laidus.  
Naudojamo ilgintuvo laido kištukas ir jungtis turi būti apsaugoti nuo purškiamo vandens.
- Elektros laido nenaudokite prietaisui nešti ar tvirtinti.
- Atjungdami prietaisą nuo elektros tinklo traukite už kištuko, o ne už elektros laido.
- Netempkite maitinimo kabelio per aštriaušius daiktus ir nesuspauskite jo.
- Prietaisą pastatykite ant tvirto pagrindo ir nuo užliejimo apsaugotoje vietoje.
- Jokiu būdu nenaudokite prietaiso ilgai laiką lyjant lietuvi ar drėgnoje aplinkoje.
- Įtampa, nurodyta prietaiso modelio lentelėje, turi sutapti su elektros srovės šaltinio įtampa.

- Siekiant išvengti gedimų, prietaisą remontuoti ir jo atsargines detales keisti gali tik įgaliota klientų aptarnavimo tarnyba.
- Jei netiekiamas vanduo arba yra uždaryta slėgio tiekimo pusė, vanduo siurblyje gali įkaisti ir išsiveržęs sužaloti! Šiuo režimu siurbliū naudokite ne ilgiau nei 3 minutes.
- Draudžiama naudoti šį prietaisą kaip nardinamąjį siurbliū.
- Naudodami siurbliū plaukimo ar sodo baseinuose bei fontanuose, laikykitės minimalaus 2 m atstumo ir užtikrinkite, kad siurblys neįkristų į vandenį.
- Nurodymai dėl apsauginės elektros įranga:  
Siurbliai, naudojami plaukimo ar sodo baseinuose ir fontanuose, gali būti jungiami tik apsauginiu jungikliu, kurio nominalioji nebalanso srovė neviršija 30 mA. Nenaudokite siurblio, jei plaukimo ar sodo baseine yra žmonių.  
Saugumo sumetimais patariame jungti prietaisą apsauginiu (neviršija 30mA) jungikliu.  
Jungti prietaisą į elektros tinklą gali tik kvalifikuoti elektrikai. Būtinai laikykitės galiojančių nacionalinių reikalavimų!  
**Austrijoje**, vadovaujantis ÖVE B/EN 60555 1-3 dalimis, plaukimo baseinuose ir tvenkiniuose naudojami siurbliai, turintys nuolatinę elektros jungtį, turi būti maitinami ÖVE patikrintu skiriamuoju transformatoriumi, o antrinė vardinė įtampa negali viršyti 230 V.
- Šis prietaisas nepritaikytas naudoti asmenims (taip pat vaikams) su fizine, sensorine arba dvasine negalia arba asmenims, neturintiems pakankamai reikiamos patirties ir (arba) žinių, nebent prižiūrint už saugą atsakingam asmeniui arba gavus šio asmens nurodymus, kaip naudoti prietaisą. Prižiūrėkite vaikus siekdami užtikrinti, kad jie nežaistų su prietaisu.

## Stabilumą užtikrinančios sąlygos

### Atsargiai

Prieš visus darbus su prietaisu arba prie jo užtikrinkite stabilumą, kad būtų išvengta nelaimingų atvejų arba pažeidimų.

- Prietaiso stabilumas yra užtikrintas, kai jis pastatomas ant lygaus paviršiaus.

## Valdymas

Paveikslus rasite 3 išlankstoma-me psl.



### Prietaiso aprašymas

- 1 Elektros laidas su kištuku
- 2 Pneumatinio vamzdžio mova G1(33,3mm)
- 3 Pildymo vamzdis su filtru
- 4 Siurbimo vamzdžio mova G1(33,3mm)
- 5 Išleidimo anga
- 6 Įjungiklis/išjungiklis
- 7 Nuotolinio valdymo pultas

### Paruošimas

#### ⚠ Pavojus

Prieš pradėdami naudoti siurblį, būtinai laikykite saugos reikalavimų!

Paveikslas

- Prie siurbimo ir pneumatinio vamzdžio prisukite specialųjį Kärcher priedą G1 (33,3mm).

**Pastaba:** Stipriai užterštam vandeniui pumpuoti, pavyzdžiui, iš šulinių ar tvenkinių, patariame papildomai naudoti pirminį filtrą. (Specialus priedas 6.997-344.0)

Paveikslas

- Atsukite pildymo vamzdžio dangtelį ir iki viršaus pripilkite vandens.
- Tvirtai užsukite dangtelį ant pildymo vamzdžio.

## Darbas

### Atsargiai

Prieš eksploatuojant reikia įsitikinti, ar prietaisas yra prijungtas pagal skyriaus „Paruošimas“ nurodymus, nes išsaugotos programos įkišus kištuką į rozetę gali iškart įjungti prietaisą.

- Įkiškite prietaiso kištuką į rozetę.

Paveikslas

- Patarimas: norėdami sutrumpinti įsiurbimo laiką, sutrumpinkite pneumatinę žarną maždaug iki 1 m.

Paveikslas

- Įjunkite prietaisą įjungimo ir išjungimo jungikliu arba nuotolinio valdymo pultu (žr. skyrių „Nuotolinis valdymas“: „Siurblio įjungimas ir išjungimas rankiniu būdu“).

- palaukite, kol siurblys ims tolygiai pumpuoti skystį;

#### ⚠ **Įspėjimas**

Jei netiekiamas vanduo arba yra uždaryta slėgio tiekimo pusė, vanduo siurblyje gali įkaisti ir išsiveržęs sužaloti!

Šiuo režimu siurblį naudokite ne ilgiau nei 3 minutes.

- Kitas funkcijas pasirinkite nuotolinio valdymo pultu



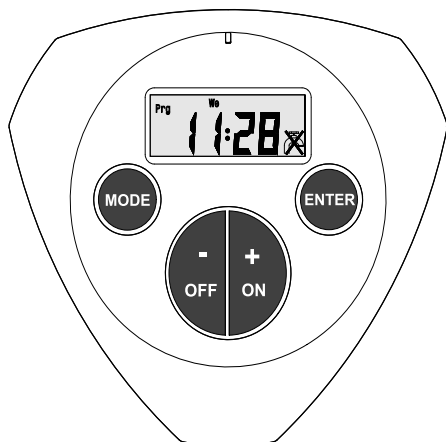

## Nuotolinis valdymas



Šis nuotolinio valdymo pultas leidžia naudotis šiomis funkcijomis:

- įjungti ir išjungti prietaisą rankiniu būdu
- įjungti prietaisą rankiniu būdu ir išjungti kontroliuojant laikmačiui.
- užprogramuoti prietaiso įjungimo ir išjungimo laiką nustatant du įjungimo ir išjungimo laikus. Galima kartoti funkcijas pagal nustatytas savaitės dienas arba kelių dienų laikotarpį.

## Simboliai ekrane

	Siurblys įjungtas
	Siurblys išjungtas
	Drėkinimo trukmė
	Veikia / yra aktyvinta iš anksto nustatyta programa
<b>Prg 1</b>	Aktyvinti / nustatyti 1 programą
<b>Prg 2</b>	Aktyvinti / nustatyti 2 programą
<b>Mo Tu We Th Fr</b>	Savaitės diena / dienų blokas: drėkinama nuo pirmadienio iki penktadienio.
<b>Mo Tu We Th Fr Sa Su</b>	Savaitės diena / dienų blokas: drėkinama 7 dienas per savaitę
<b>Fr</b>	Savaitės diena / dienų blokas: drėkinama tik pasirinktą dieną.
<b>Sa Su</b>	Savaitės diena / dienų blokas: Drėkinama tik savaitgaliais.

Toliau tiksliau aprašomos atskiros nuotolinio valdymo pulto funkcijos. Išsamius nustatymo etapus rasite lentelėje nurodytuose puslapiuose.

## Pagrindiniai parametrai

**Pastaba:** Pateikto prietaiso nuotolinio valdymo pultas yra išjungtas. Nuotolinio valdymo pultas įjungiamas paspaudus bet kurį mygtuką.

### Rodmuo po pirmojo paleidimo arba pa-keitus baterijas

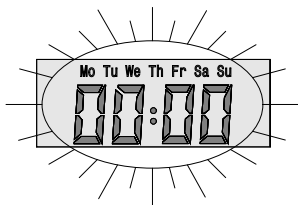

### Standartinis rodmuo

Pradinės padėties rodmuo (laikas jau nu-statytas)

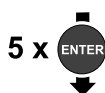

### Laiko nustatymas

Laiko ir savaitės dienos nustaty-mo meniu



**1 skyrius**  
137 p.



### Siųstuvų derinimas

















Meniu dažniui tarp siurblio ir ran-kinio siųstuvo subalansuoti.



**2 skyrius**  
138 p.

**Pastaba:** rankinis siųstuvas gamykloje subalansuotas su siurbliu ir nustatyti iš naujo rei-kia tik keičiant rankinį siųstuvą.

- Siųstuvo balansavimą galima atlikti ne ilgiau kaip per 30 s nuo siurblio įkišimo, todėl prireikus dar kartą ištraukite ir vėl įkiškite siurbį.
- Balansuojant atstumas iki siurblio negali viršyti 5 m.
- Apie vykdomą balansavimą praneša dažnai trumpam įsijunginėjantis siurblys.
- Nustojus ekrane mirksėti rodmenui „PAIr“, balansavimas yra baigtas.
- Ar balansavimas atliktas sėkmingai, galite patikrinti rankiniu būdu įjungę siurbį nuo-tolinio valdymo pulto mygtukais „Ij.“ / „Išj.“.

<p><b>Siurblio įjungimas ir išjungimas rankiniu būdu</b> Pradinės padėties rodmuo</p>		 <p><b>3 skyrius</b> 138 p.</p>
		
<p><b>Laikmačio meniu</b> Siurblys išsijungia pasibaigus nustatytam veikimo laikui ( 1–59 min.).</p>		 <p><b>4 skyrius</b> 138 p.</p>
		
<p><b>1 programos įjungimas ir išjungimas</b> Siurblys aktyvinamas / išjungiamas 1 programoje nustatytu laiku.</p>		 <p><b>5 skyrius</b> 139 p.</p>
		
<p><b>2 programos įjungimas ir išjungimas</b> Siurblys aktyvinamas / išjungiamas 2 programoje nustatytu laiku.</p>		 <p><b>5 skyrius</b> 139 p.</p>
		
<p><b>1 programos (Pr 1) nustatymas</b> Nustatoma įjungimo trukmė, įjungimo laikas ir savaitės diena arba kelios nustatytos dienos. Programa paleidžiama automatiškai.</p>		 <p><b>6 skyrius</b> 140 p.</p>
		
<p><b>2 programos (Pr 2) nustatymas</b> Nustatoma įjungimo trukmė, įjungimo laikas ir savaitės diena arba kelios nustatytos dienos. Programa paleidžiama automatiškai.</p>		 <p><b>6 skyrius</b> 140 p.</p>



grįžti į pradinę padėtį

### Darbo pabaiga

- pumpuodami vandenį su priemaišomis, po kiekvieno naudojimo išplaukite siurbį švariu vandeniu.
- Išjunkite prietaisą.
- Ištraukite prietaiso kištuką iš kištukinio lizdo.

## Techninė priežiūra

### ⚠ Pavojus

Prieš pradėdami įprastinės ir techninės priežiūros darbus, išjunkite prietaisą ir ištraukite iš lizdo tinklo kištuką.

### Priežiūra

#### Paveikslas 1

- Nuolat tikrinkite, ar neužsiteršęs pirminis filtras. Pastebėję nešvarumus:
- nusukite pildymo vamzdžio dangtelį;
- išimkite pirminį filtrą ir išlaukite vandens srove.
- Atvėrę išleidimo angą, išplaukite nešvarumų likučius ant filtro angos dugno.
- įstatykite išvalytą pirminį filtrą
- Ranka priveržkite atvamzdžio ir išleidimo angos dangtelius.

### Remontas

Prietaiso vidaus prižiūrėti nereikia.

### Baterija

Naudokite tik patikrintas CR2032 tipo baterijas

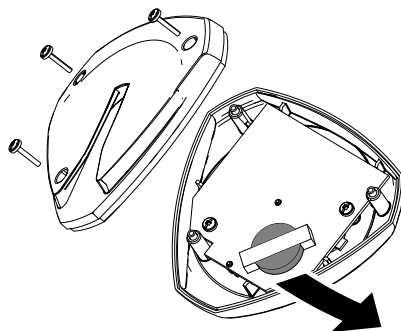

## Transportavimas

### Atsargiai

Siekiant išvengti nelaimingų atsitikimų ir sužalojimų transportuojant reikia atsizvelgti į prietaiso svorį (žr. „Techniniai duomenys“).

### Transportavimas rankomis

- Prietaisą už rankenos pakelkite į viršų ir neškite.

### Transportavimas transporto priemonėmis

- Prietaisą užfiksuokite, kad nenuslystų ir neapvirstų.

## Laikymas

### Atsargiai

Siekiant išvengti nelaimingų atsitikimų ir sužalojimų pasirenkant sandėliavimo vietą reikia atsizvelgti į prietaiso svorį (žr. „Techniniai duomenys“).

### Prietaiso laikymas

- Išleidimo varžtu (Nr. 5) išleiskite vandenį iš siurblio.
- Laikykite prietaisą nuo šalčio apsaugotoje vietoje.

## CE deklaracija

Šiuo pareiškime, kad toliau aprašyto aparato brėžiniai ir konstrukcija bei mūsų į rinką išleistas modelis atitinka pagrindinius EB direktyvų saugumo ir sveikatos apsaugos reikalavimus. Jei mašinos modelis keičiamas su mumis nepasitarus, ši deklaracija nebegalioja.

**Gaminys:** Siurblys  
**Tipas:** 1.645-xxx

**Specialios EB direktyvos:**  
2006/42/EB (+2009/127/EB)  
2004/108/EB  
2000/14/EB  
1999/5/EB

### Taikomi darnieji standartai:

EN 55014–1: 2006 + A1: 2009  
EN 55014–2: 1997 + A2: 2008  
EN 60335–1  
EN 61000–3–2: 2006 + A2: 2009  
EN 61000–3–3: 2008  
EN 300220-1 V2.1.1: 2006  
EN 300220-2 V2.1.1: 2006  
EN 301489-1 V1.4.1:2002  
EN 301489-3 V1.4.1: 2002

### Taikomos specifikacijos:

EN 60335–2–41

### Taikyta atitikties vertinimo procedūra:

2000/14/EB: V priedas

### Garso galios lygis dB(A)

#### GP 60 MC

Išmatuotas: 74  
Garantuotas: 77

#### GP 70 MC

Išmatuotas: 76  
Garantuotas: 78

Pasirašantys asmenys yra įgalioti parduotuvės vadovybės.

  
H. Jenner  
CEO

  
S. Reiser  
Head of Approbation

Dokumentaciją tvarkyti įgaliotas asmuo:  
S. Reiser

Alfred Kärcher GmbH & Co. KG  
Alfred-Kärcher-Str. 28 - 40  
71364 Winnenden (Germany)  
Tel.: +49 7195 14-0  
Faksas: +49 7195 14-2212

Winnenden, 2010/09/01



## Specialūs priedai

Toliau pateiktų priedų paveikslus rasite šios instrukcijos 4 puslapyje.

6.997-350.0	Siurbimo kompleksas, 3,5m	Visiškai paruošta naudoti, vakuumui atspari siurbimo žarna su filtru ir atgalinės srovės vožtuvu. Gali būti naudojama ir kaip siurbimo žarnos ilgintuvas. 3/4" (19mm) žarna su G1 (33,3mm) sriegiu.
6.997-349.0	Siurbimo kompleksas, 7,0m	
6.997-348.0	Siurbimo žarna, 3,5m	Visiškai paruošta naudoti, vakuumui atspari siurbimo žarna, skirta jungti tiesiai prie siurblio. Tinka siurbimo komplektui ilginti arba naudoti su siurbimo filtru. 3/4" (19mm) žarna su G1 (33,3mm) sriegiu.
6.997-347.0	Siurbimo žarna, parduodama metrais 3/4" (19mm) 25m	Vakuumui atspari spiralinė žarna parduoda metrais ir gali būti individualiai pritaikyta pagal ilgį. Kartu su jungiamaisiais elementais ir siurbimo filtru gali būti naudojama kaip siurbimo komplektas.
6.997-346.0	Siurbimo žarna, parduodama metrais 1" (25,4mm) 25m	
6.997-345.0	Siurbimo filtras Basic 3/4" (19mm)	Skirtas jungti prie metrais parduodamos siurbimo žarnos. Atgalinės srovės vožtuvas užtikrina, kad pumpuojamas vanduo netekėtų atgal ir šitaip sutrumpina pakartotinio įsiurbimo trukmę.
6.997-342.0	Siurbimo filtras Basic 1" (25,4mm)	
6.997-341.0	Siurbimo filtras Premium	Skirtas jungti prie metrais parduodamos siurbimo žarnos. Atgalinės srovės vožtuvas užtikrina, kad pumpuojamas vanduo netekėtų atgal ir šitaip sutrumpina pakartotinio įsiurbimo trukmę. Ypač tvirta metalo ir plastiko konstrukcija. Tinka 3/4" (19mm) ir 1" (25,4mm) žarnoms.
6.997-344.0	Pirminis filtras (pratakumas iki 6.000 l/h)	Pirminis siurblio filtras apsaugo jį nuo stambių purvo dalelių ir smėlio. Norint išvalyti, galima išimti filtro kasetę. Su G1 (33,3 mm) sriegiu.
6.997-359.0	Siurblio jungiamasis elementas G1 (33,3 mm)	Skirta sudaryti vakuumui atsparią jungtį tarp siurbimo žarnos ir siurblio. Tinka 3/4" (19 mm) arba 1" (25,4 mm) žarnoms. Su sukamu G1 (33,3 mm) sriegiu. Su atbuliniu vožtuvu, plokščiuoju sandarikliu ir žarnos užspaudikliu. Naudodami kaip sodo siurbį, uždėkite plokščiąjį sandariklį.
6.997-358.0	Jungimo kompleksas Basic G1 (33,3mm)	Skirtas prijungti 1/2" (12,7mm) vandens žarnas prie siurblių su G1 (33,3mm) sriegiu.

6.997-340.0	Jungimo kompleks Premium G1 (33,3mm)	Skirtas prijungti 3/4" (25,4mm) vandens žarnos prie siurblių su G1 (33,3mm) sriegiu. Didesniam vandens pratakumui.
6.997-356.0	Plūdinis jungiklis	Priklausomai nuo vandens lygio vandens rezervuare, siurblys įsijungia ir išsijungia automatiškai. Su specialiu 10 m ilgio maitinimo laidu. <b>Pastaba:</b> kartu su GP 60 / GP 70 tinka naudoti tik kaip apsauga nuo veikimo be skysčio siurbliui išjungti, kai trūksta vandens.

## Pagalba gedimų atveju

### ⚠ Pavojus

Siekiant išvengti gedimų, prietaisą remontuoti ir jo atsargines detales keisti gali tik įgaliota klientų aptarnavimo tarnyba.

Prieš visus prietaiso priežiūros darbus išjunkite prietaisą ir ištraukite elektros laido kištuką iš tinklo lizdo.

Gedimas	Priežastis	Šalinimas
Siurblys nepumpuoja skysčio	Į siurblių patekęs oras	Žr. skyriaus „Pasiruošimas“ A ir B pav. ir skyriaus „Naudojimas“ C pav.
	Užsikimšęs įsiurbimo vamzdis	Ištraukite tinklo kištuką ir išvalykite įsiurbimo vamzdį
	Užterštas pirminis filtras	Išimkite ir tekančiu vandeniu nuplaukite pirminį filtrą, jei reikia, atvėrę išleidimo angą, išplaukite nešvarumų likučius ant filtro angos dugno.
Siurblys neveikia arba išsijungia	Nutrūkęs maitinimas	Patikrinkite saugiklį ir elektros jungtis
	Papildomai naudojamas plūdinis jungiklis išjungė siurbį.	Kai vėl yra pakankamai vandens, nuotolinio valdymo pultu arba pagrindiniu jungikliu vėl įjunkite siurbį.
	Dėl perkaitimo variklio apsauginis jungiklis išjungė siurbį.	Ištraukite tinklo kištuką, palaukite, kol siurblys atvės, išvalykite siurbimo vietą, saugokite, kad siurblys neveiktų be skysčio

<b>Gedimas</b>	<b>Priežastis</b>	<b>Šalinimas</b>
Siurblys netikėtai įsijungia arba išsijungia	Nuotolinio valdymo pultu įjungta programa	Patikrinkite nuotolinio valdymo pulto nustatymus
	Išseko nuotolinio valdymo pulto baterija	Pakeiskite bateriją
	Nuotolinio valdymo pultas naudojamas per toli nuo siurblio arba nuotolinio valdymo pulto radijo signalas yra trikdomas kitų prietaisų radijo signalų	Prieikite arčiau siurblio. Didžiausias atstumas iki siurblio gali būti 100 m, sienos ir kitos kliūtys gali sumažinti šį atstumą.
Siurbimo galia mažėja arba yra per maža	Užsikišęs įsiurbimo vamzdis	Ištraukite tinklo kištuką ir išvalykite įsiurbimo vamzdį
	Užterštas pirminis filtras	Išimkite ir tekančiu vandeniu nuplaukite pirminį filtrą, jei reikia, atvėrę išleidimo angą. Išplaukite nešvarumų likučius ant filtro angos dugno.
	Nesandari siurbimo pusė	Patikrinkite, ar sandari visa įsiurbimo pusė.
	Siurblio siurbiamoji galia priklauso nuo pakėlimo aukščio ir prijungtos šalutinės įrangos	Laikykitės techniniuose duomenyse pateiktų reikalavimų dėl pakėlimo aukščio, pasirinkite kitokio skersmens žarną arba ilgį.

Iškilius klausimams arba prietaisui sugedus, Jums padės mūsų Kärcher filialo darbuotojai. Adresą rasite kitoje pusėje.

## Techniniai duomenys

		GP 60	GP 70
Įtampa	V	230 - 240	230 - 240
Dažnis	Hz	50	
Galingumas, $P_{nenn}$ (nominalus)	W	1300	1600
Didžiausias debitas	l/h	4500	5000
Didžiausias siurbimo aukštis	m	9	
Didžiausias slėgis	MPa (bar)	0,55 (5,5)	0,7 (7,0)
Didžiausias pakėlimo aukštis	m	55	70
Didžiausia nešvarumų apimtis	mm	1	
Masė	kg	11,8	12,3
Didžiausias nuotolinio valdymo pulto veikimo atstumas	m	100	
Signalų dažnis	MHz	868,8	
Baterijos tipas		CR2032	

**Gamintojas pasilieka teisę keisti techninius duomenis!**

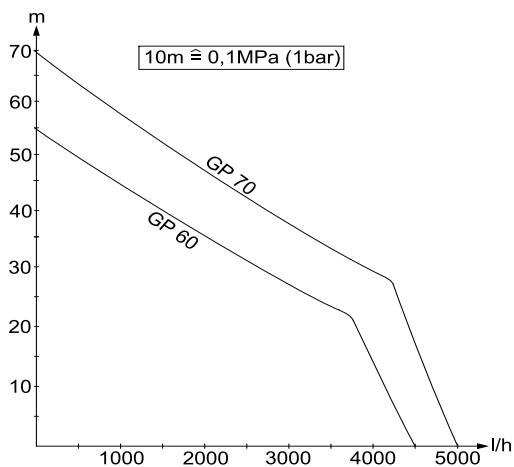

Galimas debitas yra tuo didesnis:

- ku mažesnis įsiurbimo ir pakėlimo aukštis
- ku didesnis naudojamų žarnų skersmuo
- ku trumpesnės naudojamos žarnos
- ku mažiau slėgio prarandama dėl prijungto priedo

## Оглавление

Общие указания . . . . .	RU . . . 1
Указания по технике безопасности . . . . .	RU . . . 2
Управление . . . . .	RU . . . 3
Уход, техническое обслуживание . . . . .	RU . . . 7
Транспортировка . . . . .	RU . . . 7
Хранение . . . . .	RU . . . 7
Заявление о соответствии требованиям CE . . . . .	RU . . . 8
Специальные принадлежности . . . . .	RU . . . 9
Помощь в случае неполадок . . . . .	RU . . 10
Технические данные . . . . .	RU . . 12

## Общие указания

### Уважаемый покупатель!



Перед первым применением вашего прибора прочитайте эту оригинальную инструкцию по эксплуатации, после этого действуйте соответственно и сохраните ее для дальнейшего пользования или для следующего владельца.

### Использование по назначению

Данный прибор разработан для личного использования и не рассчитан на требования для профессионального применения. Изготовитель не несет ответственности за возможные убытки, которые возникли по причине использования не по назначению или вследствие неправильного обслуживания.

Устройство предназначено преимущественно для использования в доме и в саду. Несмотря на наличие функции дистанционного управления, прибор нельзя использовать в качестве автомата бытового водоснабжения.

### Допустимые для перекачки жидкости:

- Техническая вода
- Колодезная вода
- Родниковая вода
- Дождевая вода
- Вода в ванной (при условии соответствующей дозировки добавок)

### Предупреждение

Не разрешается перекачка разъедающих, легковоспламеняющихся или взрывоопасных веществ (например, бензин, керосин, нитрораствор), жиров, масел, нефти, соленой воды и стоков из туалетов и заливной воды, которая обладает меньшей текучестью, чем вода. Температура перекачиваемой жидкости не должна превышать 35°C.

Прибор не предназначен для непрерывной работы насоса или для стационарной установки (например, в качестве подъемного механизма, фонтанного насоса).

## Охрана окружающей среды



Упаковочные материалы пригодны для вторичной обработки. Поэтому не выбрасывайте упаковку вместе с домашними отходами, а сдайте ее в один из пунктов приема вторичного сырья.



Старые приборы содержат ценные перерабатываемые материалы, подлежащие передаче в пункты приемки вторичного сырья. Поэтому утилизируйте старые приборы через соответствующие системы приемки отходов. Пожалуйста, утилизируйте батарею или аккумулятор согласно требованиям по защите окружающей среды. Батареи и аккумуляторы содержат вещества, которые не должны попасть в окружающую среду. Поэтому утилизируйте их через соответствующие системы сбора отходов.

### Инструкции по применению компонентов (REACH)

Актуальные сведения о компонентах приведены на веб-узле по следующему адресу:

<http://www.karcher.de/de/unternehmen/umweltschutz/REACH.htm>

## Гарантия

В каждой стране действуют соответствующие гарантийные условия, изданные уполномоченной организацией сбыта нашей продукции в данной стране. Возможные неисправности прибора в течение гарантийного срока мы устраняем бесплатно,

если причина заключается в дефектах материалов или ошибках при изготовлении. В случае возникновения претензий в течение гарантийного срока просьба обращаться, имея при себе чек о покупке, в торговую организацию, продавшую вам прибор или в ближайшую уполномоченную службу сервисного обслуживания.

### **Символы в руководстве по эксплуатации**

#### **⚠ Опасность**

*Для непосредственно грозящей опасности, которая приводит к тяжелым увечьям или к смерти.*

#### **⚠ Предупреждение**

*Для возможной потенциально опасной ситуации, которая может привести к тяжелым увечьям или к смерти.*

#### **Внимание!**

*Для возможной потенциально опасной ситуации, которая может привести к легким травмам или повлечь материальный ущерб.*

### **Указания по технике безопасности**

#### **⚠ Опасность для жизни**

*При несоблюдении указаний по технике безопасности существует опасность для жизни от электрического тока!*

- Перед началом работы с прибором проверять сетевой шнур и штепсельную вилку на наличие повреждений. Поврежденный сетевой шнур должен быть незамедлительно заменен уполномоченной службой сервисного обслуживания/специалистом-электриком.
- Все электрические штепсельные соединения должны находиться в защищенном от затопления месте.
- Неподходящие удлинители могут представлять опасность. Вне помещений следует использовать только допущенные для использования и соответственно маркированные удлинители с достаточным поперечным сечением провода.

Штекер и соединительный элемент используемого удлинителя должны быть защищены от брызг.

- Не используйте сетевой кабель питания для транспортировки или фиксации прибора.
- При отсоединении прибора от сети питания необходимо тянуть за штепсельную вилку, а не за кабель.
- Следите за тем, чтобы сетевой кабель не защемлялся и не терся об острые края.
- Устанавливать устройство в стойком и защищенном от перелива положении.
- Не эксплуатировать прибор продолжительное время во время дождя или при влажной погоде.
- Напряжение, указанное в заводской табличке, должно соответствовать напряжению источника тока.
- Во избежание опасности, ремонт и установку запасных деталей должны выполнять только авторизованные сервисные центры.
- При отсутствии подачи воды или при закрытом клапане вода может нагреваться в насосе и причинить ожог! Эксплуатировать насос в этом рабочем состоянии на протяжении макс. 3 минут.
- Нельзя использовать насос как погружной насос.
- При использовании насоса вблизи плавательных бассейнов, садовых прудов или фонтанов соблюдать минимальное расстояние 2 м и защитить прибор от соскальзывания в воду.
- Следить за электрическими защитными устройствами:  
Использовать погружные насосы вблизи бассейнов, садовых прудов и фонтанов только с автоматом защиты от тока утечки с номинальным током утечки 30 мА. Если в бассейне или садовом пруду находятся люди, запрещается использовать насос.  
Из соображений безопасности, мы рекомендуем использовать устройство с автоматом защиты от тока утечки (утечки 30 мА).

Электрические соединения должны выполняться только электриком. Следует обязательно соблюдать национальные требования!

**В Австрии** насосы для использования в бассейнах и садовых прудах, оборудованные фиксированным соединительным трубопроводом, согласно ÖVE B/EN 60555 часть 1 - 3, должны получать электропитание от одобренного ÖVE разделительного трансформатора, причем номинальное напряжение не должно превышать 230В.

- Это устройство не предназначено для использования людьми (в том числе и детей) с ограниченными физическими, сенсорными или умственными способностями или лицами с отсутствием опыта и/или знаний, за исключением случаев, если за обеспечением безопасности их работы наблюдают специально подготовленные лица или они получают от них указания, касающиеся использования устройства. Необходимо следить за детьми, не разрешать им играть с устройством.

### Условия для обеспечения устойчивости

#### **Внимание!**

*Перед выполнением любых действий с прибором или у прибора необходимо обеспечить устойчивость во избежание несчастных случаев или повреждений.*

- Устойчивость прибора гарантирована только в том случае, если он установлен на ровной поверхности.

### Управление

Изображения см. на развороте 3



### Описание прибора

- 1 Сетевой шнур со штепсельным разъемом
- 2 Подключение G1(33,3 мм) напорный трубопровод
- 3 Патрубок заполнения с предварительным фильтром

- 4 Подключение G1(33,3 мм) всасывающий трубопровод
- 5 Выпускное отверстие
- 6 Выключатель Вкл/Выкл
- 7 Дистанционное управление

### Подготовка

#### **⚠ Опасность**

*Перед использованием насоса нужно обязательно придерживаться указаний по безопасности!*

Рисунок **A**

- ➔ Подключить всасывающий и напорный трубопровод со специальными принадлежностями фирмы "Керхер" G1 (33,3 мм).

**Указание:** Для насосов, перекачивающих сильно загрязненную воду, например, из колодцев или прудов, мы советуем использовать один из дополнительных фильтров очистки. (Специальные принадлежности: 6.997-344.0)

Рисунок **B**

- ➔ Открутить крышку на заливном патрубке и заполнить водой до перелива.
- ➔ Плотно закрутить крышку заливного патрубка.

### Эксплуатация прибора

#### **Внимание!**

*Перед каждым вводом в эксплуатацию необходимо убедиться, что прибор подключен в соответствии с положениями, изложенными в разделе Подготовка, поскольку подключение сетевого штекера к сети электропитания может послужить причиной немедленного запуска сохраненных в памяти программ.*

- ➔ Вставить сетевую штепсельную вилку в розетку.

Рисунок **C**

- ➔ Совет: Для сокращения времени всасывания поднять напорный шланг прибора на 1 м.

Рисунок **D**

- ➔ Включить прибор при помощи переключателя /рубильника или при помощи дистанционного управления (см.: раздел Дистанционное управление: „включить/выключить насос вручную“).

→ Подождать, пока насос не будет всасывать и равномерно качать.

### ⚠ Предупреждение

При отсутствии подачи воды или при закрытом клапане вода может нагреваться в насосе и причинить ожог!

Эксплуатировать насос в этом рабочем состоянии на протяжении макс. 3 минут.

→ При помощи дистанционного управления необходимо выбрать дальнейшие функции

### Дистанционное управление

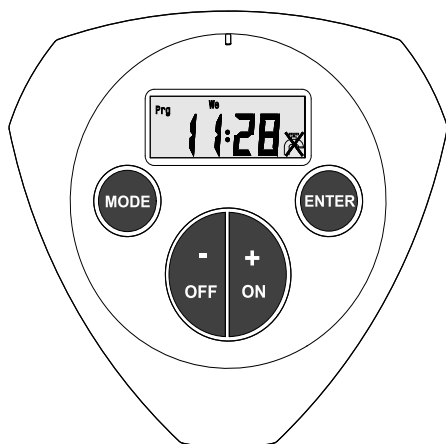

Данное дистанционное управление предоставляет следующие функции:

- включение/выключение вручную
- включение вручную и выключение посредством регулируемого таймера.
- включение/выключение с программным управлением при помощи двух показателей времени включения/выключения. Осуществляется регулярный повтор согласно установленному показателю дня недели и блоков дней.

### Символы на дисплее

	Насос включен
	Насос выключен
	Длительность орошения
	установленная программа работает / активна
<b>Prg 1</b>	Активировать / настроить программу 1
<b>Prg 2</b>	Активировать / настроить программу 2
<b>Mo Tu We Th Fr</b>	День недели / блок дней: Орошение производится с по недельника по пятницу.
<b>Mo Tu We Th Fr Sa Su</b>	День недели / блок дней: Орошение производится 7 дней в неделю.
<b>Fr</b>	День недели / блок дней: Орошение производится по выбранным дням.
<b>Sa Su</b>	День недели / блок дней: Орошение производится только на выходных.

Ниже предлагается точное описание отдельных функций системы дистанционного управления. Детальные шаги по настройке оборудования изложены на страницах, указанных в таблице.



## Основные настройки

**Указание:** Команда дистанционного управления выключена в режиме подачи. Дистанционное управление включается посредством нажатия на любую кнопку.

**Показания прибора во время первого ввода в эксплуатацию или замены батарей**

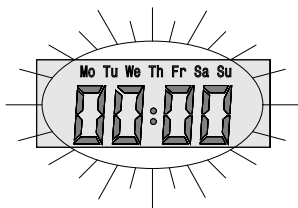

**Стандартные показания прибора**  
Показания прибора в исходном состоянии (показатель времени уже настроен)

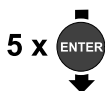

### Настройка часов

Меню для настройки времени и дня недели



**Раздел 1**  
Страница 137



### Откорректировать передатчик

















Меню для коррекции частоты между насосом и ручным передатчиком.

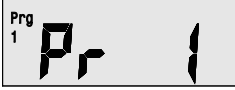

**Раздел 2**  
Страница 138

**Указание:** Ручной передатчик настроен на заводе-производителе в соответствии с частотой насоса, повторная настройка необходима только при замене ручного передатчика.

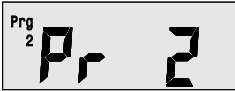
- Настройку передатчика можно осуществлять макс. на протяжении 30 сек. после включения насоса, по необходимости выключить насос из розетки и снова включить.
- Во время процесса выравнивания расстояние до насоса не должно превышать 5 м.
- Извещение о процессе коррекции осуществляется коротким запуском насоса, который происходит несколько раз.
- Если на экране мигает индикация "PAlr" - коррекция не завершается.
- Успешность коррекции можно проверить посредством запуска насоса вручную с помощью кнопок „ON“ / „OFF“ на дистанционном управлении.

<p><b>Вручную включить/выключить насос</b> Показания прибора в исходном состоянии</p>		 <b>Раздел 3</b> Страница 138
		
<p><b>Меню таймера</b> Насос выключается по истечении установленного времени рабочего хода (1 - 59 мин.).</p>		 <b>Раздел 4</b> Страница 139
		
<p><b>Активировать /деактивировать программу 1</b> Насос будет активирован / деактивирован согласно времени, установленному в программе 1.</p>		 <b>Раздел 5</b> Страница 139
		
<p><b>Активировать /деактивировать программу 2</b> Насос будет активирован / деактивирован согласно времени, установленному в программе 2.</p>		 <b>Раздел 5</b> Страница 139
		
<p><b>Настроить программу 1 (Pr 1)</b> Установить продолжительность включения, момент включения и день недели / блок дней. Программа активируется автоматически</p>		 <b>Раздел 6</b> Страница 140
		
<p><b>Настроить программу 2 (Pr 2)</b> Установить продолжительность включения, момент включения и день недели / блок дней. Программа активируется автоматически</p>		 <b>Раздел 6</b> Страница 140



назад в исходное состояние

### Окончание работы

- При подачи воды с добавками после каждого использования полоскать насос чистой водой.
- Выключите прибор.
- Вытащите штепсельную вилку из розетки.

### Уход, техническое обслуживание

#### ⚠ Опасность

При проведении любых работ по уходу и техническому обслуживанию аппарат следует выключить, а сетевой шнур - вынуть из розетки.

#### Уход

#### Рисунок 6

- Регулярно проверять предварительный фильтр на наличие загрязнений. В случае видимых загрязнений действовать следующим образом:
- Открутить крышку на патрубке заполнения.
- Изъять предварительный фильтр и промыть под проточной водой.
- Промыть остатки грязи на дне корпуса фильтра путем открытия спускного отверстия.
- Вставить почищенный фильтр для предварительной очистки
- Сильно прикрутить крышку на заливной патрубке и на выпускное отверстие.

### Профилактическое обслуживание

Прибор не нуждается в профилактическом обслуживании.

#### Аккумулятор

Используйте исключительно фирменные батарейки типа CR2032

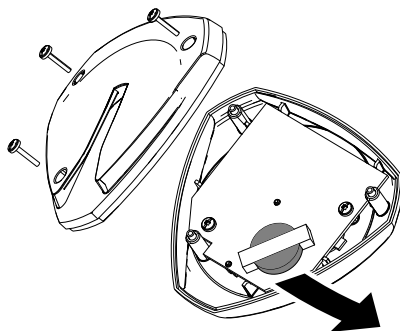

### Транспортировка

#### Внимание!

Во избежание несчастных случаев или травмирования, при транспортировке необходимо принять во внимание вес прибора (см. раздел "Технические данные").

#### Транспортировка вручную

- Высоко поднять прибор за ручку и перенести.

#### Транспортировка на транспортных средствах

- Зафиксировать прибор от смещения и опрокидывания.

### Хранение

#### Внимание!

Во избежание несчастных случаев или травмирования, при выборе места хранения необходимо принять во внимание вес прибора (см. раздел "Технические данные").

#### Хранение прибора

- Выпустить воду из насоса через спускное отверстие (поз. 5).
- Прибор следует хранить в защищенном от мороза помещении.

## Заявление о соответствии требованиям CE

Настоящим мы заявляем, что нижеуказанный прибор по своей концепции и конструкции, а также в осуществленном и допущенном нами к продаже исполнении отвечает соответствующим основным требованиям по безопасности и здоровью согласно директивам ЕС. При внесении изменений, не согласованных с нами, данное заявление теряет свою силу.

**Продукт** Насос  
**Тип:** 1.645-xxx

**Основные директивы ЕС**  
2006/42/ЕС (+2009/127/ЕС)  
2004/108/АЭ  
2000/14/ЕС  
1999/5/ЕС

### Примененные гармонизированные нормы

EN 55014–1: 2006 + A1: 2009  
EN 55014–2: 1997 + A2: 2008  
EN 60335–1  
EN 61000–3–2: 2006 + A2: 2009  
EN 61000–3–3: 2008  
EN 300220-1 V2.1.1: 2006  
EN 300220-2 V2.1.1: 2006  
EN 301489-1 V1.4.1:2002  
EN 301489-3 V1.4.1: 2002

**Примененные спецификации:**  
EN 60335–2–41

### Примененный порядок оценки соответствия

2000/14/ЕС: Приложение V

### Уровень мощности звука dB(A)

#### GP 60 MC

Измерено: 74  
Гарантировано: 77

#### GP 70 MC

Измерено: 76  
Гарантировано: 78

Нижеподписавшиеся лица действуют по поручению и по доверенности руководства предприятия.

  
H. Jenner  
CEO

  
S. Reiser  
Head of Approbation

уполномоченный по документации:  
S. Reiser

Alfred Kaercher GmbH & Co. KG  
Alfred-Kaercher-Str. 28 - 40  
71364 Winnenden (Germany)  
Тел.: +49 7195 14-0  
Факс: +49 7195 14-2212

Winnenden, 2010/09/01

## Специальные принадлежности

Изображения указанных далее специальных принадлежностей вы найдете на странице 4 данного руководства.

6.997-350.0	Всасывающая гарнитура 3,5 м	Полностью готовый к подключению, вакуум-плотный всасывающий шланг со всасывающим фильтром и системой остановки обратного потока. Также применяется в качестве удлинителя всасывающего шланга. 3/4" (19 мм) шланг с соединительной резьбой G1 (33,3 мм).
6.997-349.0	Всасывающая гарнитура 7,0 м	
6.997-348.0	Всасывающий шланг 3,5 м	Полностью готовый к подключению, вакуум-плотный всасывающий шланг для прямого подключения к насосу. Для удлинения всасывающей гарнитуры или для использования со всасывающими фильтрами. 3/4" (19 мм) шланг с соединительной резьбой G1 (33,3 мм).
6.997-347.0	Всасывающий шланг, продающийся на метры 3/4" (19 мм) 25 м	Вакуум-плотный спиральный шланг для нарезки отдельных шлангов необходимой длины. Совмещен с соединительными деталями и всасывающим фильтром, применяется в качестве отдельной всасывающей гарнитуры.
6.997-346.0	Всасывающий шланг, продающийся на метры 1" (25,4 мм) 25 м	
6.997-345.0	Всасывающий фильтр Basic 3/4" (19мм)	Для подключения к всасывающему шлангу, продающемуся на метры. Система остановки обратного потока препятствует возврату перекачиваемой воды и вследствие этого уменьшает время повторного всасывания.
6.997-342.0	Всасывающий фильтр Basic 1" (25,4мм)	
6.997-341.0	Всасывающий фильтр Premium	Для подключения к всасывающему шлангу, продающемуся на метры. Система остановки обратного потока препятствует возврату перекачиваемой воды и вследствие этого уменьшает время повторного всасывания. Прочное металлопластиковое исполнение. Подходит для шлангов 3/4" (19мм) и 1"(25,4мм).
6.997-344.0	Фильтр грубой очистки (расход до 6000 л/ч)	Фильтр грубой очистки насоса для защиты насоса от крупных частиц грязи или песка. Фильтровальную вставку можно вынуть для последующей очистки. С соединительной резьбой G1 (33,3 мм).

6.997-359.0	Соединительная деталь насоса G1 (33,3 мм)	Для вакуум-плотного подключения всасывающего шланга к насосу. Подходит для шлангов 3/4" (19мм) или 1"(25,4мм). С вращающейся соединительной резьбой G1(33,3 мм). Включая обратный клапан, плоское уплотнение и клемму шланга. При применении в качестве садового насоса следует установить плоское уплотнение.
6.997-358.0	Набор для подключения Basic G1 (33,3мм)	Для подключения к 1/2" (12,7 мм) резиновым шлангам в насосах с соединительной резьбой G1 (33,3 мм).
6.997-340.0	Набор для подключения Premium G1 (33,3мм)	Для подключения к 3/4" (25,4 мм) резиновым шлангам в насосах с соединительной резьбой G1 (33,3 мм). Для повышенной утечки воды.
6.997-356.0	Поплавковый выключатель	Автоматически включает и отключает насос в зависимости от уровня воды в резервуарах. С 10 метровым специальным питающим кабелем. <b>Указание:</b> В сочетании с GP 60 / GP 70, только в качестве защиты от работы всухую, предназначен для отключения насоса при недостатке воды.

### Помощь в случае неполадок

#### **Опасность**

Во избежание опасности, ремонт и установку запасных деталей должны выполнять только авторизированные сервисные центры.

Перед проведением любых работ с прибором, выключить прибор и вытянуть штепсельную вилку.

Неполадка	Причина	Способ устранения
Насос работает, но не перекачивает.	Воздух в насосе	См. главу „Подготовка“, рис. А и В, и главу „Эксплуатация“, рис. С
	Закупорен всасывающий трубопровод	Вытянуть сетевой штекер и почистить всасывающий трубопровод
	Фильтр предварительной очистки загрязнен.	Снять предварительный фильтр и промыть под проточной водой, при необходимости выпустить остатки грязи из фильтра через спускное отверстие.

<b>Неполадка</b>	<b>Причина</b>	<b>Способ устранения</b>
Насос не запускается или внезапно остановилась в ходе работы	Прерывание подачи питания	Проверить предохранители и электрические соединения
	Дополнительный поплавковый выключатель отключил насос.	Насос снова запустить посредством дистанционного управления или выключателя Вкл/Выкл, если количества воды достаточно.
	Плавкий предохранитель отключил двигатель вследствие перегрева.	Вытянуть сетевую вилку, дать насосу остыть, прочистить зону всасывания, избегать эксплуатации всухую
Насос неожиданно включается или выключается	Программа была активирована посредством дистанционного управления	Проверить настройки дистанционного управления
	Поменять батарейки пульта дистанционного управления	Замена батареи
	Превышен радиус действия дистанционного управления или радиосигналы других приборов создают помехи радиосигналу дистанционного управления	Уменьшить расстояние до насоса. Макс. расстояние до насоса 100 м, стены и прочие препятствия могут уменьшать радиус действия.
Мощность падает или слишком малая	Закупорен всасывающий трубопровод	Вытянуть сетевой штекер и почистить всасывающий трубопровод
	Фильтр предварительной очистки загрязнен.	Снять предварительный фильтр и промыть под проточной водой, при необходимости выпустить остатки грязи из фильтра через спускное отверстие.
	Неплотность на стороне всасывания	Контроль всей стороны всасывания на наличие неплотностей.
	Мощность насоса зависит от высоты подачи и подключенной периферии.	Необходимо следить за максимальной высотой перекачки, см. раздел "Технические данные", при необходимости выбрать другой диаметр или длину шланга

Филиал фирмы Kärcher с удовольствием ответит на ваши вопросы и окажет содействие при устранении неисправностей в приборе. Адрес указан на обороте

## Технические данные

		GP 60	GP 70
Напряжение	V	230 - 240	230 - 240
Частота	Hz	50	
Мощность P <sub>ном</sub>	W	1300	1600
Макс. объем перекачки	l/h	4500	5000
Макс. высота всасывания	m	9	
Макс. давление	MPa (bar)	0,55 (5,5)	0,7 (7,0)
Макс. высота перекачки	m	55	70
Макс. размер частиц, допустимых для перекачки	mm	1	
Вес	kg	11,8	12,3
Макс. радиус действия дистанционного управления	m	100	
Несущая частота передатчика	MHz	868,8	
Тип батареек		CR2032	

**Изготовитель оставляет за собой право внесения технических изменений!**

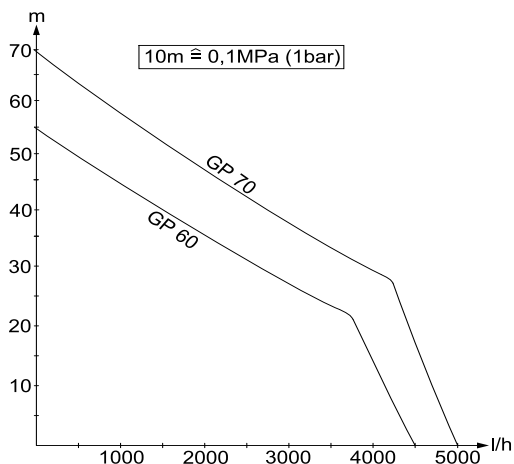

Возможный объем подачи тем больше:

- чем меньше высота всасывания и перекачки
- чем больше диаметр используемых шлангов
- чем короче используемые шланги
- чем меньше падение давления, обусловленное подсоединением дополнительного оборудования





## Spis treści

Instrukcje ogólne . . . . .	PL . . . 1
Zasady bezpieczeństwa . . .	PL . . . 2
Obsługa . . . . .	PL . . . 3
Czyszczenie i konserwacja . . .	PL . . . 7
Transport . . . . .	PL . . . 7
Przechowywanie . . . . .	PL . . . 7
Deklaracja CE . . . . .	PL . . . 8
Wyposażenie specjalne . . .	PL . . . 9
Usuwanie usterek . . . . .	PL . . . 10
Dane techniczne . . . . .	PL . . . 12

## Instrukcje ogólne

### Szanowny Kliencie!

  Przed pierwszym użyciem urządzenia należy przeczytać oryginalną instrukcję obsługi, postępować według jej wskazań i zachować ją do późniejszego wykorzystania lub dla następnego użytkownika.

### Użytkowanie zgodne z przeznaczeniem

To urządzenie zostało opracowane do użytku prywatnego i nie jest przeznaczone do zastosowania przemysłowego.

Producent nie odpowiada za ewentualne szkody mające miejsce z racji użytkowania urządzenia niezgodnego z przeznaczeniem albo niewłaściwej obsługi.

Urządzenie jest przeznaczone przede wszystkim do stosowania w domu i ogrodzie.

Z powodu zdalnego sterowania urządzenia nie da się rozszerzyć do hydroforu.

### Dopuszczalne ciecze do przetaczania:

- Woda użytkowa
- Woda studzienna
- Woda źródłana
- Woda deszczowa
- Woda z basenów pływackich (przy założeniu właściwego dozowania dodatków)

### Ostrzeżenie

*Nie mogą być przetwarzane natomiast materiały żrące, łatwopalne albo wybuchowe (np. benzyna, nafta, rozcieńczalnik nitro), smary, oleje, woda solona ani ścieki z toalet czy zamulona woda, które mają niższą płynność niż woda.*

*Temperatura przetwarzanej cieczy nie może przekraczać 35°C.*

*Urządzenie nie nadaje się do pompowania ciągłego ani jako instalacja stacjonarna (np. urządzenie podnośnikowe, pompa fontanna).*

### Ochrona środowiska



Materiały użyte do opakowania nadają się do recyklingu. Opakowania nie należy wrzucać do zwykłych pojemników na śmieci, lecz do pojemników na surowce wtórne.



Zużyte urządzenia zawierają cenne surowce wtórne, które powinny być oddawane do utylizacji. Z tego powodu należy usuwać zużyte urządzenia za pośrednictwem odpowiednich systemów utylizacji.

Baterie albo akumulatory poddać utylizacji przyjaznej do środowiska naturalnego. Baterie i akumulatory zawierają substancje, które nie mogą przedostać się do środowiska. Dlatego po okresie eksploatacji należy zdać je w odpowiednich punktach zbiorczych.

### Wskazówki dotyczące składników (REACH)

Aktualne informacje dotyczące składników znajdują się pod:

<http://www.karcher.de/de/unternehmen/umweltschutz/REACH.htm>

### Gwarancja

W każdym kraju obowiązują warunki gwarancji określone przez odpowiedniego lokalnego dystrybutora. Ewentualne usterek urządzenia usuwane są w okresie gwarancji bezpłatnie, o ile spowodowane są błędem materiałowym lub produkcyjnym. W sprawach napraw gwarancyjnych prosimy

kierować się z dowodem zakupu do dystrybutora lub do autoryzowanego punktu serwisowego.

## Symbole w instrukcji obsługi

### **Niebezpieczeństwo**

*Przy bezpośrednim niebezpieczeństwie, prowadzącym do ciężkich obrażeń ciała lub do śmierci.*

### **Ostrzeżenie**

*Na możliwie niebezpieczną sytuację, mogącą prowadzić do ciężkich obrażeń ciała lub śmierci.*

### **Uwaga**

*Na możliwie niebezpieczną sytuację, mogącą prowadzić do lekkich obrażeń ciała lub szkód materialnych.*

## Zasady bezpieczeństwa

### **Zagrożenie życia**

*Nieprzestrzeganie wskazówek dotyczących bezpieczeństwa stwarza niebezpieczeństwo porażenia prądem elektrycznym!*

- Przed każdym zastosowaniem sprawdzać, czy przewód zasilający lub wtyczka nie są uszkodzone. W przypadku uszkodzenia przewodu zasilającego niezwłocznie zlecić jego wymianę autoryzowanemu serwisowi lub elektrykowi.
- Wszystkie elektryczne złącza wtykowe należy umieścić w obszarze zabezpieczonym przed zalaniem.
- Nieodpowiednie przewody przedłużeniowe mogą być niebezpieczne. Na wolnym powietrzu należy stosować tylko dopuszczone do tego celu i odpowiednio oznaczone przedłużacze o wystarczającym przekroju. Wtyczka i łącznik używanego przewodu przedłużeniowego muszą być wodoszczelne.
- Nie używać przewodu sieciowego do transportowania / mocowania urządzenia.

- Aby odłączyć urządzenie od sieci, nie ciągnąć za kabel instalacyjny, lecz za wtyczkę.
- Unikać sytuacji prowadzących do uszkodzenia mechanicznego kabla zasilającego (przecięcia, przetarcia, zgniecenia, wyrwania).
- Urządzenie powinno zostać zabezpieczone przed zatopieniem i zalaniem.
- Nie używać urządzenia długotrwale w czasie deszczu lub przy dużej wilgotności powietrza.
- Napięcie podane na tabliczce znamionowej musi się zgadzać z napięciem źródła prądu.
- Aby wykluczyć zagrożenia, naprawy i montaż części zamiennych mogą być przeprowadzane jedynie przez autoryzowany serwis.
- Przy braku dopływu wody wzgl. zamkniętej stronie ciśnieniowej woda w pompie się nagrzewa i może prowadzić do obrażeń przy wydostaniu się na zewnątrz!  
W tym ustawieniu eksploatacyjnym pompę można uruchomić maksymalnie na 3 minuty.
- Pompa nie powinna być stosowana jako pompa zanurzeniowa.
- W przypadku stosowania pompy w basenach pływakich, stawach ogrodowych i fontannach należy zachować minimalną odległość 2 m i zabezpieczyć urządzenie przed zsunieniem się do wody.
- Przestrzegać zasad bezpieczeństwa elektrycznego:  
Pompy w basenach pływakich, stawach ogrodowych i fontannach mogą być obsługiwane tylko przy użyciu wyłącznika ochronnego prądowego o prądzie uszkodzeniowym sięgającym maks. 30 mA. Gdy wewnątrz basenu pływackiego albo w stawu ogrodowego znajdują się osoby, pompy nie można włączać.

Ze względów bezpieczeństwa zaleca się uruchamianie urządzenia zawsze

przy użyciu wyłącznika ochronnego prądowego (maks. 30 mA).

Przyłącze elektryczne może być wykonane jedynie przez specjalistę elektryka. Przy tym należy przestrzegać odnośnych krajowych przepisów!

**W Austrii** pompy używane w basenach pływackich i stawach ogrodowych, wyposażone w stały przewód łączący, muszą być zasilane zgodnie z ÖVE B/EN 60555 cz. 1 do 3 poprzez transformator izolacyjny atestowany przez ÖVE, przy czym napięcie znamionowe sekundarne nie może przekraczać 230 V.

- Niniejsze urządzenie nie jest przeznaczone do użytku przez osoby (włącznie z dziećmi) z ograniczonymi możliwościami psychofizycznymi albo nie posiadające doświadczenia i/lub wiedzy, chyba że są one nadzorowane przez osobę odpowiedzialną za ich bezpieczeństwo albo otrzymały od niej wskazówki, w jaki sposób używać tego urządzenia. Dzieci powinny być nadzorowane, żeby uniknąć wykorzystywania urządzenia do zabawy.

## Warunki dla stateczności

### Uwaga

*Przed jakąkolwiek czynnością przy użyciu urządzenia lub przy urządzeniu należy stworzyć warunki dla stateczności, w celu uniknięcia wypadków wzgl. uszkodzeń.*

- Stateczność urządzenia jest zagwarantowana, gdy stoi ono na równej powierzchni.

## Obsługa

Ilustracje, patrz strona rozkładana 3



### Opis urządzenia

- 1 Przewód zasilający z wtyczką
- 2 Przyłącze G1(33,3 mm) przewód ciśnieniowy
- 3 Króciec wlewowy z filtrem wstępnym
- 4 Przyłącze G1(33,3 mm) przewód ssący
- 5 Otwór spustowy
- 6 Wyłącznik
- 7 Zdalne sterowanie

### Przygotowanie

#### **⚠ Niebezpieczeństwo**

*Przed uruchomieniem pompy koniecznie należy przeczytać wskazówki dotyczące bezpieczeństwa!*

Rysunek **A**

- ➔ Podłączyć przewód ssący i ciśnieniowy za pomocą specjalnego akcesorium firmy Kärcher G1 (33,3 mm).

**Wskazówka:** Do pompowania mocno zabrudzonej wody, np. ze studni lub stawów, zalecamy używanie dodatkowych filtrów wstępnych. (Wyposażenie specjalne: 6.997-344.0)

Rysunek **B**

- ➔ Odkręcić korek na króćcu wlewowym i wlewać wodę, aż do przelania.
- ➔ Pokrywę mocno nakręcić na króciec wlewowy.

### Praca urządzenia

#### Uwaga

*Przed każdym uruchomieniem należy się upewnić, że urządzenie jest przyłączone zgodnie z opisem w rozdziale „Przygotowanie”, ponieważ zakodowane programy mogą powodować natychmiastowe uruchomienie urządzenia zaraz po podłączeniu wtyczki do zasilania.*

- ➔ Włożyć wtyczkę sieciową do gniazdka.

Rysunek **C**

- Wskazówka: aby skrócić czas ssania, wąż ciśnieniowy należy podnieść na wysokość ok. 1 m.

Rysunek **D**

- Urządzenie należy włączać za pomocą wyłącznika głównego lub zdalnego sterowania (patrz rozdział „Zdalne sterowanie”, „Ręczne włączanie / wyłączenie pompy”).
- Odczekać, aż pompa zassie wodę i znacznie ją równomiernie tłoczyć.

### **⚠ Ostrzeżenie**

*Przy braku dopływu wody wzgl. zamkniętej stronie ciśnieniowej woda w pompie się nagrzewa i może prowadzić do obrażeń przy wydostaniu się na zewnątrz!*

W tym ustawieniu eksploatacyjnym pompę można uruchomić maksymalnie na 3 minuty.

- Wybór dalszych funkcji za pomocą zdalnego sterowania

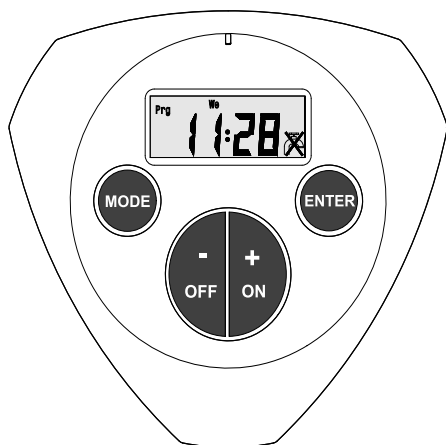

## Zdalne sterowanie



Zdalne sterowanie umożliwia obsługę następujących funkcji:

- ręczne włączanie / wyłączenie
- ręczne włączanie i wyłączenie za pomocą wyłącznika czasowego.
- zaprogramowane włączanie / wyłączenie przy wykorzystaniu dwóch czasów włączania / wyłączenia. Umożliwia to stworzenie regularnego schematu pracy według dni tygodnia lub bloków czasowych.

## Symbole na wyświetlaczu

	Pompa włączona
	Pompa wyłączona
	Długość nawadniania
	ustawiony wstępnie program działa / jest aktywny
<b>Prg 1</b>	Aktywować / zatrzymać program 1
<b>Prg 2</b>	Aktywować / zatrzymać program 2
<b>Mo Tu We Th Fr</b>	Dzień tygodnia / blok dni: Nawadnianie odbywa się od poniedziałku do piątku.
<b>Mo Tu We Th Fr Sa Su</b>	Dzień tygodnia / blok dni: Nawadnianie odbywa się 7 dni w tygodniu
<b>Fr</b>	Dzień tygodnia / blok dni: Nawadnianie ma miejsce tylko w wybrany dzień.
<b>Sa Su</b>	Dzień tygodnia / blok dni: Nawadnianie ma miejsce tylko przy końcu tygodnia.

W dalszej części opisane są dokładniej poszczególne funkcje zdalnego sterowania. Poszczególne etapy ustawiania znajdują się na stronach wyszczególnionych w tabeli.

## Ustawienia podstawowe

**Wskazówka:** Przełącznik zdalnego sterowania przy dostawie jest wyłączony. Naciśnięcie dowolnego przycisku powoduje włączenie przełącznika zdalnego sterowania.

### Wyświetlanie po pierwszym włączeniu lub po wymianie baterii

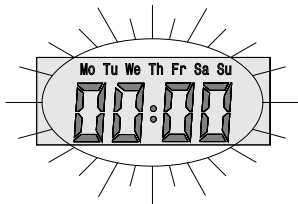

### Standardowe ustawienia wyświetlacza

Wyświetlacz w stanie wyjściowym (z ustawioną wcześniej godziną)

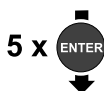

### Ustawianie godziny

Menu ustawiania godziny i dnia tygodnia



**Rozdział 1**  
Stronie 137



### Dostrajanie pilota

Menu do synchronizacji częstotliwości między pompą a nadajnikiem ręcznym.



















**Rozdział 2**  
Stronie 138

**Wskazówka:** Fabrycznie nadajnik ręczny zsynchronizowany jest z pompą, ustawienie wymagane jest jedynie przy wymianie nadajnika ręcznego.

- Synchronizacja nadawania może zostać przeprowadzona jedynie do maks. 30 sek. po włożeniu pompy, w razie potrzeby pompę jeszcze raz wyjąć i włożyć.
- Odstęp od pompy w czasie procesu synchronizacji nie może przekroczyć 5 m.
- Odbywający się proces synchronizacji sygnalizowany jest przez kilkakrotne krótkie włączenie pompy.
- Gdy na wyświetlaczu już nie miga „PAIr“, wówczas synchronizacja jest zakończona.
- Sprawdzenia, czy synchronizacja się udała, można dokonać przez ręczne uruchomienie pompy za pomocą przycisków „ON“ / „OFF“ przełącznika zdalnego sterowania.

## Menu główne

<p><b>Ręczne włączanie / wyłączenie pompy</b> Wyświetlacz w stanie wyjściowym</p>		 <p><b>Rozdział 3</b> Stronie 138</p>
		
<p><b>Menu wyłącznika czasowego</b> Pompa wyłącza się po upływie ustawionego czasu pracy (1 - 59 min).</p>		 <p><b>Rozdział 4</b> Stronie 138</p>
		
<p><b>Uruchomienie / zatrzymanie programu 1</b> Pompę aktywuje / dezaktywuje się zgodnie z czasem ustawionym przedtem pod punktem Program 1.</p>		 <p><b>Rozdział 5</b> Stronie 139</p>
		
<p><b>Uruchomienie / zatrzymanie programu 2</b> Pompę aktywuje / dezaktywuje się zgodnie z czasem ustawionym przedtem pod punktem Program 2.</p>		 <p><b>Rozdział 5</b> Stronie 139</p>
		
<p><b>Ustawić program 1 (Pr 1)</b> Zaprogramować czas pracy, czas włączania i dzień tygodnia / blok czasowy. Program będzie uruchamiać się automatycznie.</p>		 <p><b>Rozdział 6</b> Stronie 140</p>
		
<p><b>Ustawić program 2 (Pr 2)</b> Zaprogramować czas pracy, czas włączania i dzień tygodnia / blok czasowy. Program będzie uruchamiać się automatycznie.</p>		 <p><b>Rozdział 6</b> Stronie 140</p>



powrót do stanu wyjściowego

### Zakończenie pracy

- w przypadku tłoczenia wody z dodatkami, po każdym użyciu pompę należy przepłukać czystą wodą.
- Wyłączyć urządzenie.
- Wyciągnąć wtyczkę z gniazdka.

### Czyszczenie i konserwacja

#### ⚠ Niebezpieczeństwo

Przed przystąpieniem do wszelkich prac pielęgnacyjnych i konserwacyjnych urządzenie wyłączyć i wyjąć wtyczkę z gniazdka sieciowego.

#### Konserwacja

Rysunek

- Filtr wstępny należy regularnie kontrolować pod względem zabrudzenia. W przypadku widocznego zabrudzenia postępować w sposób następujący:
- Odkręcić nakrętkę króćca wlewowego.
- Wyjąć filtr wstępny i wyczyścić pod bieżącą wodą.
- Wypłukać resztki zanieczyszczeń z dna rynienki filtra poprzez otwarcie otworu spustowego.
- Włożyć wyczyszczony filtr wstępny
- Dokręcić ręcznie nakrętkę króćca wlewowego i otworu spustowego.

#### Konserwacja

Urządzenie nie wymaga konserwacji.

#### Akumulator

Należy używać baterii typu CR2032 wyłącznie renomowanych producentów

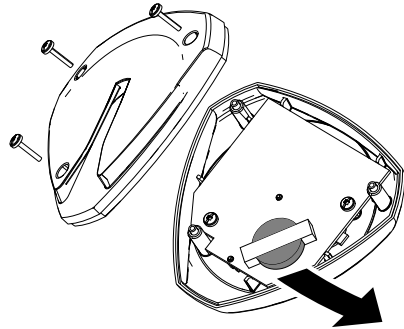

### Transport

#### Uwaga

W celu uniknięcia wypadków wzgl. zranień przy transporcie należy zwrócić uwagę na ciężar urządzenia (patrz dane techniczne).

#### Transport ręczny

- Podnieść urządzenie i nosić przy użyciu uchwytu nośnego.

#### Transport w pojazdach

- Zabezpieczyć urządzenie przed przesunięciem i przewróceniem się.

### Przechowywanie

#### Uwaga

W celu uniknięcia wypadków wzgl. zranień, przy wyborze miejsca składowania należy zwrócić uwagę na ciężar urządzenia (patrz dane techniczne).

#### Przechowywanie urządzenia

- Opróżnić pompę z wody przez otwór spustowy (poz. 5).
- Urządzenie należy przechowywać w miejscu zabezpieczonym przed mrozem.

## Deklaracja CE

Niniejszym oświadczamy, że określone poniżej urządzenie odpowiada pod względem koncepcji, konstrukcji oraz wprowadzonej przez nas do handlu wersji obowiązującym wymogom dyrektyw UE dotyczącym wymagań w zakresie bezpieczeństwa i zdrowia. Wszelkie nie uzgodnione z nami modyfikacje urządzenia powodują utratę ważności tego oświadczenia.

**Produkt:** Pompa  
**Typ:** 1.645-xxx  
**Obowiązujące dyrektywy WE**  
2006/42/WE (+2009/127/WE)  
2004/108/WE  
2000/14/WE  
1999/5/WE

### Zastosowane normy zharmonizowane

EN 55014-1: 2006 + A1: 2009  
EN 55014-2: 1997 + A2: 2008  
EN 60335-1  
EN 61000-3-2: 2006 + A2: 2009  
EN 61000-3-3: 2008  
EN 300220-1 V2.1.1: 2006  
EN 300220-2 V2.1.1: 2006  
EN 301489-1 V1.4.1: 2002  
EN 301489-3 V1.4.1: 2002

### Zastosowane specyfikacje:

EN 60335-2-41

### Zastosowana metoda oceny zgodności

2000/14/WE: Załącznik V

### Poziom mocy akustycznej dB(A)

GP 60 MC

Zmierzony: 74

Gwarantowany: 77

GP 70 MC

Zmierzony: 76

Gwarantowany: 78

Z upoważnienia zarządu przedsiębiorstwa.



H. Jenner  
CEO



S. Reiser  
Head of Approbation

Pełnomocnik dokumentacji:

S. Reiser

Alfred Kärcher GmbH & Co. KG  
Alfred-Kärcher-Str. 28 - 40  
71364 Winnenden (Germany)  
tel.: +49 7195 14-0  
faks: +49 7195 14-2212

Winnenden, 2010/09/01



## Wyposażenie specjalne

Rysunki wyposażenia specjalnego przedstawionego poniżej znajdują się na stronie 4 niniejszej instrukcji.

6.997-350.0	Garnitur ssawny 3,5 m	Hermetyczny wąż ssący, w pełni gotowy do podłączenia, z filtrem ssącym i z zabezpieczeniem przed cofaniem wody. Możliwe użycie również jako przedłużacz węża ssącego. Wąż 3/4" (19 mm) z gwintem podłączeniowym G1 (33,3 mm).
6.997-349.0	Garnitur ssawny 7,0 m	
6.997-348.0	Wąż ssący 3,5 m	Hermetyczny wąż ssący, w pełni gotowy do bezpośredniego podłączenia do pompy. Jako przedłużacz do garnituru ssawnego lub do użytku z filtrami ssącymi. Wąż 3/4" (19 mm) z gwintem podłączeniowym G1 (33,3 mm).
6.997-347.0	Wąż ssący, miara metrowa 3/4" (19 mm) 25 m	Hermetyczny wąż spiralny do przycinania pojedynczych długości węża. Z możliwością użycia jako indywidualny garnitur ssawny w połączeniu ze złączką i filtrem ssącym.
6.997-346.0	Wąż ssący, miara metrowa 1" (25,4 mm) 25 m	
6.997-345.0	Filtr ssący Basic 3/4" (19 mm)	Do podłączenia do miary metrowej węża ssawnego. Zabezpieczenie przed cofaniem wody zapobiega powrotowi tłocznej wody i skraca tym samym czas ponownego zasysania.
6.997-342.0	Filtr ssący Basic 1" (25,4 mm)	
6.997-341.0	Filtr ssący Premium	Do podłączenia do miary metrowej węża ssawnego. Zabezpieczenie przed cofaniem wody zapobiega powrotowi tłocznej wody i skraca tym samym czas ponownego zasysania. Wytrzymałe wykonanie z tworzywa sztucznego i metalu. Pasuje do węży 3/4" (19 mm) i 1"(25,4 mm).
6.997-344.0	Filtr wstępny (przepływ do 6000 l/h)	Filtr przedni pompy do ochrony pompy przed grubymi cząstkami brudu lub piasku. Wkład filtra można wyjąć w celu jego wyczyszczenia. Z gwintem przyłączeniowym G1 (33,3 mm).
6.997-359.0	Element przyłączeniowy pompy G1 (33,3 mm).	Do hermetycznego przyłączania wężyka do zasysania do pompy. Pasuje do węży 3/4" (19 mm) lub 1"(25,4 mm). Z obrotowym gwintem przyłączeniowym G1 (33,3 mm). Włocznice z zaworem zwrotnym, uszczelką płaską i zaciskiem węzowym. Gdy używa się z pompami ogrodowymi, zastosować uszczelkę płaską.

6.997-358.0	Zestaw przyłączeniowy Basic G1 (33,3 mm)	Do przyłączenia węży wodnych 1/2" (12,7 mm) do pompy z gwintem przyłączeniowym G1 (33,3 mm).
6.997-340.0	Zestaw przyłączeniowy Premium G1 (33,3 mm)	Do przyłączenia węży wodnych 3/4" (25,4mm) do pompy z gwintem przyłączeniowym G1 (33,3 mm). Na podwyższony przepływ wody.
6.997-356.0	Przełącznik pływakowy	Włącza wzgl. wyłącza pompę automatycznie w zależności od poziomu w zbiorniku wody. Ze specjalnym kablem przyłączeniowym o dług. 10 m. <b>Wskazówka:</b> W połączeniu z GP 60 / GP 70 nadaje się tylko jako ochrona przed pracą na sucho, do odłączenia pompy przy braku wody.

## Usuwanie usterek

### ⚠ **Niebezpieczeństwo**

*Aby wykluczyć zagrożenia, naprawy i montaż części zamiennych mogą być przeprowadzane jedynie przez autoryzowany serwis.*

*Przed przystąpieniem do wszelkich prac w obrębie urządzenia należy wyłączyć urządzenie i odłączyć przewód sieciowy od zasilania.*

Zakłócenie	Przyczyna	Usuwanie usterek
Pompa pracuje albo nie przetacza	Powietrze w pompie	patrz rozdział "Przygotowanie" (rys. A i B) oraz rozdział "Eksploatacja" (rys. C)
	Zapchany przewód ssący	Wyjąć wtyczkę z gniazdka i wyczyścić przewód ssący
	Zanieczyszczony filtr wstępny	Zdjąć filtr wstępny i wyczyścić pod bieżącą wodą, ewentualnie wypłukać resztki zanieczyszczeń z dna rynienki filtra poprzez otwarcie otworu spustowego.

<b>Zakłócenie</b>	<b>Przyczyna</b>	<b>Usuwanie usterek</b>
Pompa się nie uruchamia albo w czasie pracy nagle się zatrzymuje	Przerwany dopływ prądu	Sprawdzić bezpieczniki i połączenia elektryczne
	Dodatkowo używany przełącznik pływakowy spowodował wyłączenie pompy.	Uruchomić pompę ponownie za pomocą przełącznika zdalnego sterowania albo włącznika/wyłącznika, jeżeli istnieje wystarczająca ilość wody.
	Bezpiecznik topikowy silnika wyłączył silnik z powodu przegrzania	Wyjąć wtyczkę sieciową, pompę wychłodzić, wyczyścić obszar zasysania, uniemożliwić pracę na sucho
Pompa niespodziewanie włącza się lub wyłącza	Program uruchomiony za pomocą pilota	Sprawdzić ustawienia pilota
	Wyczerpana bateria pilota	Wymiana akumulatora
	Przekroczony zasięg pilota lub sygnał pilota zakłócony przez inne urządzenia.	Zmniejszyć odległość od pompy. Maks. odległość od pompy wynosi 100m; ściany i inne przeszkody mogą przyczyniać się do zmniejszenia zasięgu.
Wydajność pompy spada lub jest zbyt niska	Zapchany przewód ssący	Wyjąć wtyczkę z gniazdka i wyczyścić przewód ssący
	Zanieczyszczony filtr wstępny	Zdjąć filtr wstępny i wyczyścić pod bieżącą wodą, ewentualnie wypłukać resztki zanieczyszczeń z dna rynienki filtra poprzez otwarcie otworu spustowego.
	Nieszczelność po stronie ssania	Kontrola strony wlotowej pod kątem nieszczelności.
	Wydajność pompy zależy od wysokości tłoczenia i podłączonego obwodu	Uwzględnić maks. wysokość tłoczenia, patrz Dane techniczne, ewent. wybrać inną średnicę lub długość węża

W przypadku pytań lub usterek prosimy zwrócić się do najbliższego oddziału firmy Kärcher. Adres znajduje się na odwrocie.

## Dane techniczne

		GP 60	GP 70
Napięcie	V	230 - 240	230 - 240
Częstotliwość	Hz	50	
Moc $P_{\text{znam.}}$	W	1300	1600
Maks. wydajność	l/h	4500	5000
Maks. wysokość ssania	m	9	
Maks. ciśnienie	MPa (bar)	0,55 (5,5)	0,7 (7,0)
Maks. wys. tłoczenia	m	55	70
Maks. wielk. ziarna przetwarzanych cząstek brudu	mm	1	
Ciężar	kg	11,8	12,3
Maks. zasięg pilota	m	100	
Częstotliwość nadawania	MHz	868,8	
Typ baterii		CR2032	

**Zmiany techniczne zastrzeżone!**

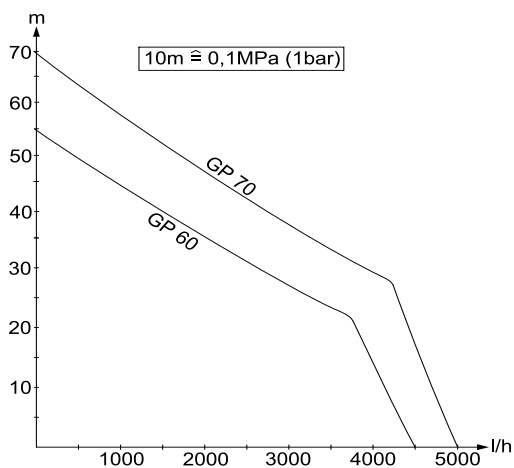

Możliwy przepływ jest tym większy:

- im mniejsza jest wysokość zasysania i tłoczenia
- im większa jest średnica używanych węży
- im krótsze są używane węże
- im mniej straty ciśnienia powodują zamknięte akcesoria

## Зміст

Загальні вказівки .....	UK ... 1
Правила безпеки .....	UK ... 2
Експлуатація .....	UK ... 3
Догляд, технічне обслуговування .....	UK ... 7
Транспортування .....	UK ... 7
Зберігання .....	UK ... 7
Заява про відповідність нормам CE .....	UK ... 8
Спеціальне оснащення .....	UK ... 9
Допомога для усунення неполадок .....	UK ... 10
Технічні дані .....	UK ... 12

## Загальні вказівки

### Шановний покупець!



Перед першим застосуванням вашого пристрою прочитайте цю оригінальну інструкцію з експлуатації, після цього дійте відповідно неї та збережіть її для подальшого користування або для наступного власника.

### Правильне застосування

Цей пристрій призначається для приватного використання і не пристосований до навантажень промислового використання. Виробник не несе відповідальності за збитки, завдані невідповідним або неправильним використанням пристрою. Пристрій призначений переважно для використання в домі або в саду. Незважаючи на наявність функції дистанційного управління, прилад не можна використовувати в якості автомата побутового водопостачання.

### Допустимі для перекачування рідини:

- Споживча вода
- Колодязна вода
- Джерельна вода
- Дощова вода
- Вода у ванній (за умови відповідного дозування добавок)

### Попередження

Не дозволяється перекачування їдких, легкозаймистих або вибухонебезпечних речовин (наприклад, бензин, газ, нітророзчин), жирів, масел, нафти, солоної води і стоків з туалетів і замуленої води, що має меншу плинність, ніж вода. Температура рідини, що перекачується, не повинна перевищувати 35°C. Пристрій не призначений для безперервної роботи насоса або для стаціонарного встановлення (наприклад, використання як піднімальний механізм, фонтанний насос).

## Охорона довкілля



Матеріали упаковки піддаються переробці для повторного використання. Будь ласка, не викидайте пакувальні матеріали разом із домашнім сміттям, віддайте їх для повторного використання.



Старі пристрої містять цінні матеріали, що можуть використовуватися повторно. Тому, будь ласка, утилізуйте старі пристрої за допомогою спеціальних систем збору сміття.

Будь ласка, утилізуйте батареї або акумулятор не зашкоджуючи навколишньому середовищу. Батареї та акумулятори містять речовини, які не повинні потрапляти у довкілля. Тому, будь ласка, утилізуйте їх за допомогою спеціальних систем збору сміття.

### Інструкції із застосування компонентів (REACH)

Актуальні відомості про компоненти наведені на веб-вузлі за адресою: <http://www.karcher.de/de/unternehmen/umweltschutz/REACH.htm>

## Гарантія

У кожній країні діють умови гарантії, наданої відповідною фірмою-продавцем. Неполадки в роботі пристрою ми усуваємо безплатно протягом терміну дії гарантії, якщо вони викликані браком матеріалу чи

помилками виготовлення. У випадку чинності гарантії звертійся до продавця чи в найближчий авторизований сервісний центр з документальним підтвердженням покупки.

### Знаки у посібнику

#### **⚠ Обережно!**

*Для небезпеки, яка безпосередньо загрожує та призводить до тяжких травм чи смерті.*

#### **⚠ Попередження**

*Для потенційно можливої небезпечної ситуації, що може призвести до тяжких травм чи смерті.*

#### **Увага!**

*Для потенційно можливої небезпечної ситуації, що може призвести до легких травм чи спричинити матеріальні збитки.*

### Правила безпеки

#### **⚠ Небезпека для життя**

*При недотриманні вказівок по техніці безпеки існує небезпека для життя від електричного струму!*

- Перевіряти підключення приладу до мережі на предмет пошкодження перед кожним використанням. Замініть дефектний провід через авторизовану сервісну службу/електрика.
- Всі електричні штепсельні з'єднання повинні перебувати в захищеному від затоплення місці.
- Непридатні подовжувачі можуть бути небезпечними. На відкритому повітрі використовуйте лише придатний для цього подовжувальний кабель з відповідним маркуванням та достатнім діаметром кабелю.  
Штекери та з'єднання подовжувача, що використовується, повинні бути захищеними від попадання краплин води.
- Не використовуйте мережний кабель живлення для транспортування або фіксації приладу.

- Для того щоб від'єднати пристрій від мережі потрібно тягнути не за з'єднувальний шнур, а за штекер.
  - Не тягнути з'єднувальний шнур через гострі кути та не затискати його.
  - Встановити пристрій в стійкому і захищеному від переливу положенні.
  - Не експлуатувати пристрій тривалий час під час дощу або у вологу погоду.
  - Зазначена напруга на заводській табличці повинна збігатися з напругою у джерелі току.
  - Щоб уникнути небезпеки, ремонт і установку запасних деталей повинні виконувати тільки авторизовані сервісні центри.
  - При додатковому поступанні води чи закритій напірній порожнині, вода підігрівається у насосі та при виході може спричинити опіки!  
Експлуатувати насос в цьому робочому стані макс. 3 хвилини.
  - Не можна використовувати насос як занурювальний насос.
  - При використанні насосу біля плавальних басейнів, садових ставків або фонтанів дотримуватися мінімальної відстані 2 м і захистити прилад від зісковзування у воду.
  - Стежити за електричними захисними пристроями:  
Використовувати занурювальні насоси в басейнах, садових ставках та фонтанах тільки з автоматом захисту від струму витоку з номінальним струмом витоку 30 мА. Забороняється використовувати насос, якщо в басейні або ставку перебувають люди.  
З міркувань безпеки, ми рекомендуємо використовувати пристрій з автоматом захисту від струму витоку (витоку 30 мА).  
Електричні з'єднання повинні виконуватися тільки електриком. Слід обов'язково дотримуватися національних вимог!
- В Австрії** насоси для використання в басейнах і садових ставках, обладнані фіксованим з'єднувальним трубопроводом, згідно з ÖVE B/EN

60555 частина 1 - 3, повинні живитись від схваленого ÖVE розділового трансформатора, причому не повинна перевищуватись номінальна напруга 230В.

- Цей пристрій не призначено для використання людьми (у тому числі й дітей) з обмеженими фізичними, сенсорними або розумовими здатностями або особами з відсутністю досвіду й/або знань, за винятком випадків, якщо за забезпеченням безпеки їхньої роботи спостерігають спеціально підготовлені особи або вони одержують від них вказівки, що стосуються використання пристрою. Необхідно стежити за дітьми, не дозволяти їм грати із пристроєм.

### Умови для забезпечення стійкості

#### Увага!

Перед виконанням будь-яких дій з приладом або біля нього необхідно забезпечити стійкість, щоб запобігти нещасним випадкам та травмуванню.

- Стійкість приладу гарантована лише у тому випадку, коли його встановлено на рівній поверхні.

## Експлуатація

### Зображення див. на розвороті 3

#### Опис пристрою



- 1 Мережевий кабель зі штекером
- 2 Підключення G1(33,3 мм) напірний трубопровід
- 3 Патрубок заповнення з попереднім фільтром
- 4 Підключення G1(33,3 мм) всасувальний трубопровід
- 5 Випускний отвір
- 6 Вимикач
- 7 Дистанційне управління

#### Підготовка

#### ⚠ **Обережно!**

Перед використанням насосу обов'язково додержуйтесь правил безпеки!

#### Малюнок А

- Підключити всасувальний і напірний трубопровід з додатковим приладдям фірми "Керхер" G1 (33,3 мм).

**Вказівка:** Для насосів, які перекачують сильно забруднену воду, наприклад, із колодязів або ставків, ми радимо використовувати один з додаткових фільтрів попереднього очищення. (Спеціальне обладнання: 6.997-344.0)

#### Малюнок В

- Відкрити кришку на заливному патрубку і заповнити воду до переливу.
- Міцно прикрутити кришку на заливний патрубок.

## Експлуатація

#### Увага!

Перед кожним випадком експлуатації необхідно переконатись, що прилад підключений згідно з положеннями, викладеними в розділі Підготовка, оскільки підключення мереженого штекера до мережі електроживлення може мати наслідком негайний запуск збережених в пам'яті програм.

- Вставте мережевий штекер у розетку.

#### Малюнок С

- Порада: Для скорочення часу всасування підняти напірний шланг прибл. на 1 м.

#### Малюнок D

- Увімкнути прилад за допомогою перемикача /рубильника або за допомогою дистанційного управління (див.: Розділ Дистанційне управління: „увімкнути/вимкнути насос вручну“).

- Почекати, поки насос не буде всасувати і рівномірно качати.

#### ⚠ **Попередження**

При додатковому поступанні води чи закритій напірній порожнині, вода підігрівається у насосі та при виході може спричинити опіки!

Експлуатувати насос в цьому робочому стані макс. 3 хвилини.

- За допомогою дистанційного управління необхідно вибрати подальші функції





## Дистанційне управління



Це дистанційне управління пропонує такі функції:

- вмикання/вимикання вручну
- вмикання вручну та вимикання через регульований таймер.
- вмикання/вимикання з програмним управлінням за допомогою двох показників часу вмикання/вимикання. Відбувається регулярний повтор відповідно до встановленого показника дня тижня або блоків днів.

## Символи на дисплеї

	Насос увімкнено
	Насос вимкнено
	Тривалість зрошення
	попередньо встановлена програма працює / активна
<b>Prg 1</b>	Активувати / встановити програму 1
<b>Prg 2</b>	Активувати / встановити програму 2
<b>Mo Tu We Th Fr</b>	День тижня / блок днів: Зрошення проводиться з понеділка по п'ятницю.
<b>Mo Tu We Th Fr Sa Su</b>	День тижня / блок днів: Зрошення проводиться сім днів на тиждень.
<b>Fr</b>	День тижня / блок днів: Зрошення проводиться лише по вказаним дням.
<b>Sa Su</b>	День тижня / блок днів: Зрошення проводиться лише на вихідних.

Нижче пропонується докладний опис окремих функцій системи дистанційного управління. Детальні кроки з настройки обладнання наведені на сторінках, зазначених в таблиці.



## Основні настройки

**Вказівка:** Дистанційне управління в режимі подачі вимкнено. Дистанційне управління вмикається за допомогою натискання будь-якої кнопки.

Показання приладу під час першого введення в експлуатацію чи заміни батарейок.

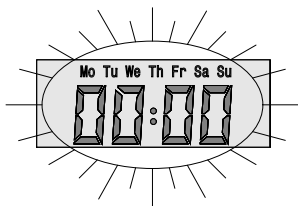

Стандартні показання приладу  
Показання приладу у вихідному стані  
(показник години вже настроєний)



### Настройка годинника

Меню для настройки години і дня тижня



**Розділ 1**  
Сторінка 137



### Відкоригувати передавач

















Меню для коригування частоти між насосом і ручним передавачем.

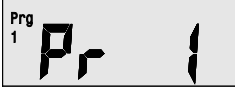

**Розділ 2**  
Сторінка 138

**Вказівка:** Ручний передавач на заводі-виробникові настроєний відповідно до частоти насоса, повторна настройка необхідна лише при заміні ручного передавача.

- Настройку передавача можна виконувати макс. впродовж 30 сек. після вмикання насоса, в разі необхідності насос ще раз вимкнути та знову увімкнути.
- Під час процесу коригування відстань до насоса не повинна перевищувати 5 м.
- Процес коригування підтверджується коротким запуском насоса, що відбувається декілька разів.
- Індикатор "Prg" більше не блимає на екрані - коригування завершено.
- Успішність коригування можна перевірити шляхом запуску насоса вручну за допомогою кнопок дистанційного управління „ON” / „OFF” (Увімкн/Вимк).

<p><b>Вручну увімкнути /вимкнути насос</b> Показання приладу у вихідному стані</p>		 <b>Розділ 3</b> Сторінка 138
		
<p><b>Меню таймера</b> Насос вимикається після завершення встановленого часу робочого ходу ( 1 - 59 хв.).</p>		 <b>Розділ 4</b> Сторінка 138
		
<p><b>Активувати /деактивувати програму 1</b> Насос буде активований / дезактивований відповідно до встановленого в програмі 1 часу.</p>		 <b>Розділ 5</b> Сторінка 139
		
<p><b>Активувати /деактивувати програму 2</b> Насос буде активований / дезактивований відповідно до встановленого в програмі 2 часу.</p>		 <b>Розділ 5</b> Сторінка 139
		
<p><b>Настроїти програму 1 (Pr 1)</b> Встановити тривалість вмикання, момент вмикання та день тижня / блок днів. Програма активується автоматично</p>		 <b>Розділ 6</b> Сторінка 140
		
<p><b>Настроїти програму 2 (Pr 2)</b> Встановити тривалість вмикання, момент вмикання та день тижня / блок днів. Програма активується автоматично</p>		 <b>Розділ 6</b> Сторінка 140



назад у вихідний стан

### Закінчення роботи

- При подачі води з добавками полоскати насос чистою водою після кожного вживання.
- Виключіть пристрій.
- Витягнути штепсель з розетки.

### Догляд, технічне обслуговування

#### **⚠ Обережно!**

*Під час проведення будь-яких робіт з догляду та технічного обслуговування апарат слід вимкнути, а мережевий шнур - витягти з розетки.*

#### Догляд

Малюнок **Б**

- Регулярно перевіряти попередній фільтр на наявність забруднень. У випадку видимих забруднень діяти таким чином:
- Відкрутити кришку на патрубку заповнення.
- Зняти попередній фільтр і почистити під проточною водою.
- Промити залишки бруду на дні корпусу фільтра шляхом відкриття выпускного отвору.
- Вставити почищений фільтр для попереднього очищення
- Міцно прикрутити кришку на заливний патрубок і на выпускний отвір.

### Технічне обслуговування

Пристрій не потребує технічного обслуговування.

#### Акумулятор

Використовуйте виключно фірмові батарейки типу CR2032

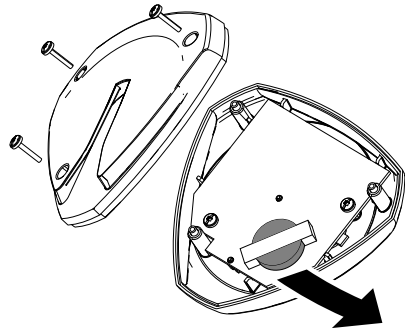

### Транспортування

#### Увага!

*Для запобігання нещасним випадкам та травмуванню при транспортуванні приладу слід прийняти до уваги вагу приладу (див. розділ "Технічні дані").*

#### Транспортування вручну

- Високо підняти пристрій за ручку та перенести.

#### Транспортування транспортними засобами

- Зафіксувати прилад від зсунення та перекидання.

### Зберігання

#### Увага!

*Для запобігання нещасним випадкам та травмуванню при виборі місця зберігання приладу слід прийняти до уваги вагу приладу (див. розділ "Технічні дані").*

#### Зберігати пристрій

- Випустити воду в насосі через выпускний отвір (поз. 5).
- Прилад слід зберігати в захищеному від морозу приміщенні.

## Заява про відповідність нормам СЕ

Цим ми повідомляємо, що нижче зазначена машина на основі своєї конструкції та конструктивного виконання, а також у випущеній у продаж моделі, відповідає спеціальним основним вимогам щодо безпеки та захисту здоров'я представлених нижче директив ЄС. У випадку неузгодженої з нами зміни машини ця заява втрачає свою силу.

**Продукт:** Насос  
**Тип:** 1.645-xxx

**Відповідна директива ЄС**  
2006/42/ЄС (+2009/127/ЄС)  
2004/108/ЄС  
2000/14/ЄС  
1999/5/ЄС

### Прикладні гармонізуючі норми

EN 55014-1: 2006 + A1: 2009  
EN 55014-2: 1997 + A2: 2008  
EN 60335-1  
EN 61000-3-2: 2006 + A2: 2009  
EN 61000-3-3: 2008  
EN 300220-1 V2.1.1: 2006  
EN 300220-2 V2.1.1: 2006  
EN 301489-1 V1.4.1: 2002  
EN 301489-3 V1.4.1: 2002

**Застосовані специфікації:**  
EN 60335-2-41

**Застосований метод оцінки відповідності**

2000/14/ЄС: Доповнення V

**Рівень потужності dB(A)**

GP 60 MC

Вимірний: 74

Гарантований: 77

GP 70 MC

Вимірний: 76

Гарантований: 78

Ті, хто підписалися діють за запитом та дорученням керівництва.

  
H. Jenner  
CEO

  
S. Reiser  
Head of Approbation

уповноважений по документації:  
S. Reiser

Alfred Kaercher GmbH & Co. KG  
Alfred-Kaercher-Str. 28 - 40  
71364 Winnenden (Germany)  
Тел.: +49 7195 14-0  
Факс: +49 7195 14-2212

Winnenden, 2010/09/01

## Спеціальне оснащення

Зображення зазначених далі спеціального приладдя ви знайдете на сторінці 4 даного керівництва.

6.997-350.0	Всмоктувальна гарнітура 3,5 м	Повністю готовий до підключення, вакуумщільний всмоктувальний шланг із всмоктувальним фільтром і системою зупинки зворотного потоку. Також застосовується як подовжувач всмоктувального шлангу. 3/4" (19 мм) шланг із з'єднальним різьбленням G1 (33,3 мм)
6.997-349.0	Всмоктувальна гарнітура 7,0 м	
6.997-348.0	Всмоктувальний шланг 3,5 м	Повністю готовий до підключення, вакуумщільний всмоктувальний шланг для прямого підключення до насоса. Для подовження всмоктувальної гарнітури або для використання з всмоктувальними фільтрами. 3/4" (19 мм) шланг із з'єднальним різьбленням G1 (33,3 мм)
6.997-347.0	Всмоктувальний шланг, що продається на метри 3/4" (19 мм) 25 м	Вакуумщільний спіральний шланг для нарізки окремих шлангів необхідної довжини. Сполучений зі з'єднальними деталями й всмоктувальним фільтром, застосовується в якості окремої всмоктувальної гарнітури.
6.997-346.0	Всмоктувальний шланг, що продається на метри 1" (25,4 мм) 25 м	
6.997-345.0	Всмоктувальний фільтр Basic 3/4" (19мм)	Для підключення до всмоктувального шланга, що продається на метри. Система зупинки зворотного потоку перешкоджає поверненню перекачуваної води і внаслідок цього зменшує час повторного всмоктування.
6.997-342.0	Всмоктувальний фільтр Basic 1" (25,4мм)	
6.997-341.0	Всмоктувальний фільтр Premium	Для підключення до всмоктувального шланга, що продається на метри. Система зупинки зворотного потоку перешкоджає поверненню перекачуваної води і внаслідок цього зменшує час повторного всмоктування. Міцне металопластикове виконання. Підходить для шлангів 3/4" (19мм) та 1"(25,4мм).
6.997-344.0	Фільтр грубого очищення (витрата до 6000 л/ч)	Фільтр грубого очищення насоса для захисту насоса від великих часток бруду або піску. Фільтрувальну вставку можна вийняти для подальшого очищення. Зі з'єднальним різьбленням G1 (33,3 мм).

6.997-359.0	З'єднальна деталь насоса G1 (33,3 мм)	Для вакуумщільного підключення всмоктувального шланга до насоса. Підходить для шлангів 3/4" (19мм) або 1"(25,4мм). Зі з'єднальним різьбленням G1 (33,3 мм), що обертається. Включаючи зворотний клапан, плоске ущільнення і клеми шланга. При застосуванні як садового насосу слід встановити плоске ущільнення.
6.997-358.0	Набір для підключення Basic G1 (33,3мм)	Для підключення до 1/2" (12,7 мм) гумових шлангів у насосах зі з'єднальними різьбленням G1 (33,3 мм).
6.997-340.0	Набір для підключення Premium G1 (33,3мм)	Для підключення до 3/4" (25,4 мм) гумових шлангів у насосах зі з'єднальними різьбленням G1 (33,3 мм). Для підвищеного витoku води.
6.997-356.0	Поплавковий вимикач	Автоматично вмикає та вимикає насос залежно від рівня води в резервуарах. З 10 метровим спеціальним живильним кабелем. <b>Вказівка:</b> В сполученні з GP 60 / GP 70, тільки в якості захисту від роботи всуху, призначений для вимикання насосу.

### Допомога для усунення неполадок

#### **⚠ Обережно!**

*Щоб уникнути небезпеки, ремонт і установку запасних деталей повинні виконувати тільки авторизовані сервісні центри.*

*До проведення будь-яких робіт слід вимкнути пристрій та витягнути штекер.*

Несправність	Причина	Усунення
Насос працює, але не перекачує.	Повітря в насосі	Див. главу „Підготовка“, мал. А і В, і главу „Експлуатація“, мал. С
	Забитий всмоктувальний трубопровід	Витягнути мережевий штекер і почистити всмоктувальний трубопровід
	Фільтр для попереднього очищення забруднений.	Зняти попередній фільтр і почистити під проточною водою, при необхідності випустити залишки бруду у фільтрі шляхом відкривання випускного отвору.

Несправність	Причина	Усунення
Насос не запускається або раптово зупинився в ході роботи	Переривання подачі живлення	Перевірити запобіжники і електричні з'єднання
	Додатковий поплавковий вимикач вимкнув насос.	Знову запустити насос за допомогою дистанційного управління або вимикача Увімк/Вимк, якщо рівень води при цьому достатній.
	Плавок запобіжник вимкнув двигун через перегрів.	Витягнути мережну вилку, дати насосу охолонути, прочистити зону всмоктування, уникати експлуатації в суху
Насос раптово вмикається або вимикається	Програма була активована через дистанційне управління	Перевірити настройки дистанційного управління
	Поміняти батарейки пульта дистанційного управління	Замініть батареї.
	Перевищений радіус дії дистанційного управління або радіосигнали інших приладів перешкоджають радіосигналу дистанційного управління	Зменшити відстань до насоса. Макс. відстань до насоса 100 м, стіни та інші перешкоди можуть зменшувати радіус дії.
Потужність падає або занадто мала	Забитий всмоктувальний трубопровід	Витягнути мережевий штекер і почистити всмоктувальний трубопровід
	Фільтр для попереднього очищення забруднений.	Зняти попередній фільтр і почистити під проточною водою, при необхідності випустити залишки бруду у фільтрі шляхом відкривання випускного отвору.
	Нещільності на стороні всмоктування	Контроль всієї сторони всмоктування на наявність нещільностей.
	Потужність насосу залежить від висоти подачі і підключеної периферії.	Стежити за максимальною висотою перекачування, див. розділ "Технічні дані", при необхідності вибрати інший діаметр або довжину шланга

У разі виникнення питань чи неполадок допомогу охоче нададуть у філіалах фірми Kärcher. Адреси див. на звороті.

## Технічні дані

		GP 60	GP 70
Напруга	V	230 - 240	230 - 240
Частота	Hz	50	
Потужність $P_{\text{номінальна}}$	W	1300	1600
Макс. об'єм перекачування	l/h	4500	5000
Макс. висота всасування	m	9	
Макс. тиск	MPa (bar)	0,55 (5,5)	0,7 (7,0)
Макс. висота перекачування	m	55	70
Макс. розмір часток, допустимих для перекачування	mm	1	
Вага	kg	11,8	12,3
Макс. радіус дії дистанційного управління	m	100	
Несуча частота передавача	MHz	868,8	
Тип батарейок		CR2032	

### Можливі зміни у конструкції пристрою!

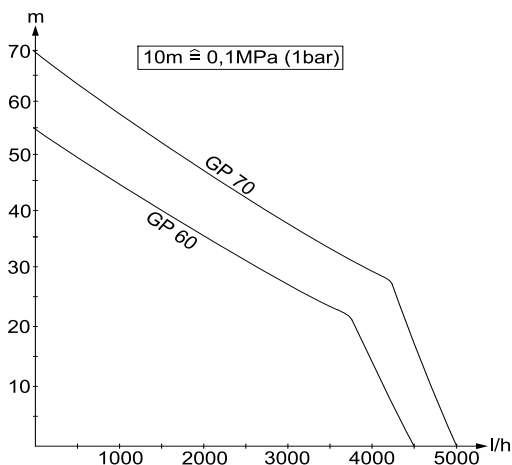

Можливий обсяг подачі тим більше:

- чим менше висота всмоктування та перекачування
- чим більше діаметр використовуваних шлангів
- чим коротше використовувані шланги
- чим менше падіння тиску, обумовлене приєднанням додаткового обладнання



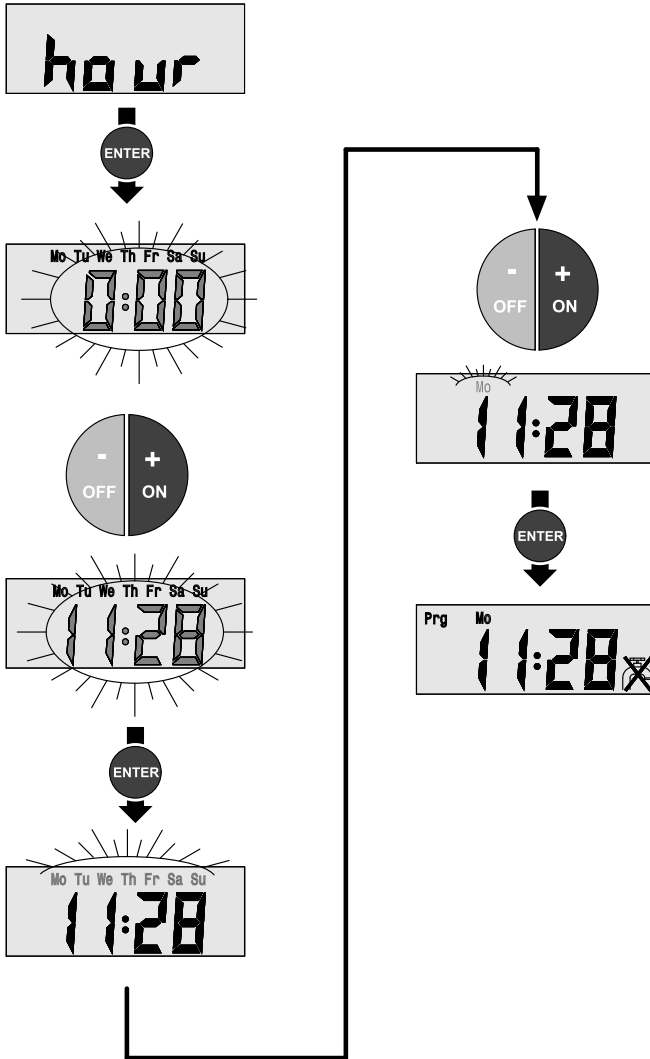

-- 2 --

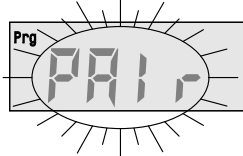
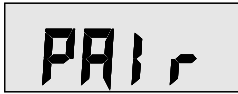

10 sec.



-- 3 --

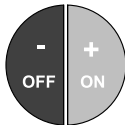
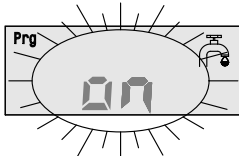
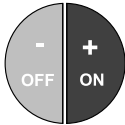

-- 4 --

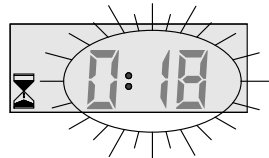
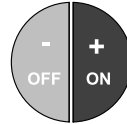
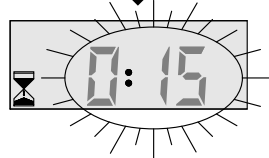

18 min.



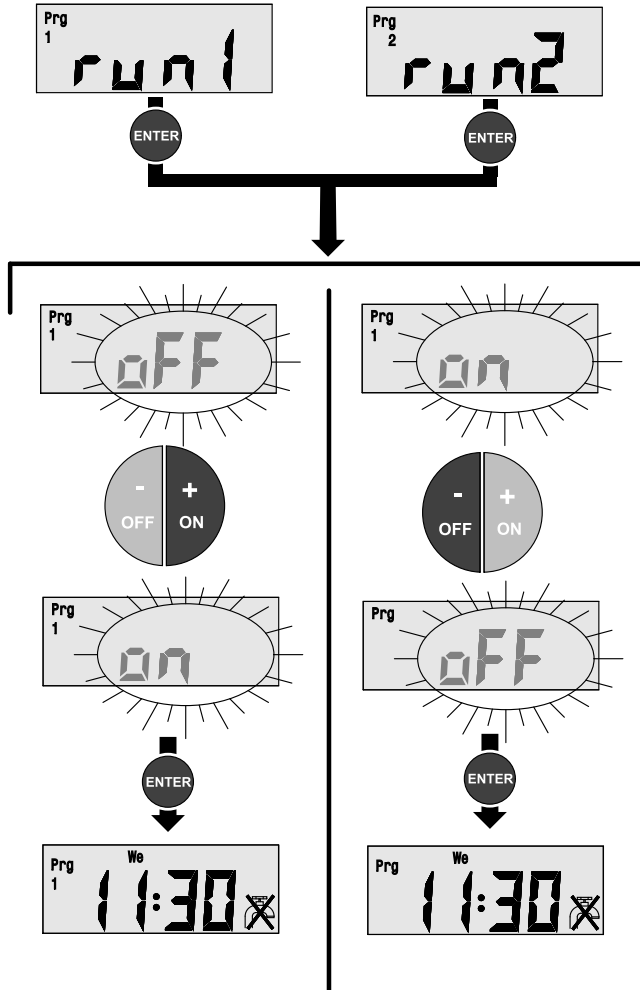

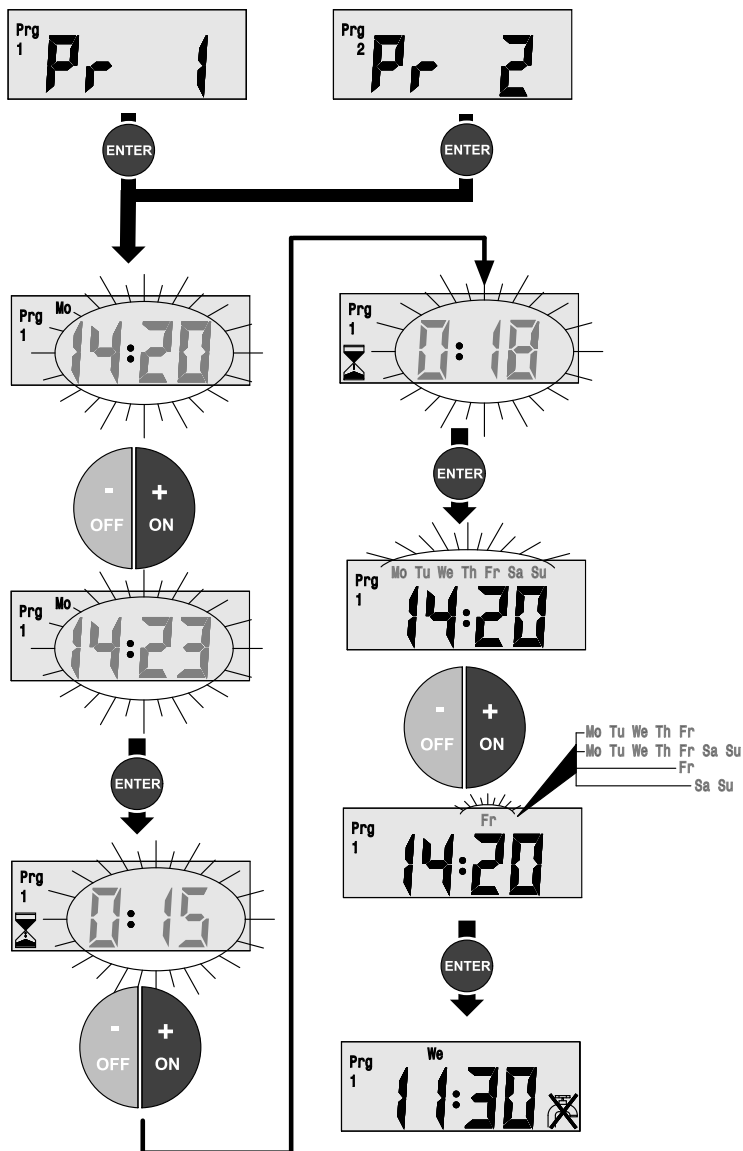



**A**  
Alfred Kärcher Ges.m.b.H.  
Lichtblaustraße 7  
1220 Wien  
☎ (01) 250 600

**AUS**  
Kärcher Pty. Ltd.  
40 Koornang Road  
Scoresby VIC 3179  
☎ (03) 9765 - 2300

**B / LUX**  
Kärcher N.V.  
Industrieweg 12  
2320 Hoogstraten  
☎ B: 0900 10027  
LUX: 0032 900 10027

**BR**  
Kärcher Indústria e Comércio Ltda.  
Av. Prof. Benedito Montenegro 419  
CEP 13.140-000 - Paulínia - SP  
☎ 0800 176 111

**CDN**  
Kärcher Canada Inc.  
6975 Creditview Road Unit #2  
Mississauga, Ontario L5N 8E9  
☎ 1-800-465-4980

**CH**  
Kärcher AG  
Industriestraße 16  
8108 Dällikon  
☎ 0844 850 863

**CZ**  
Kärcher spol s r.o.  
Modletice č.p. 141  
251 01 Říčany u Prahy  
☎ 0323 606 014

**D**  
Alfred Kärcher GmbH & Co. KG  
Service-Center Gissigheim  
Im Gewerbegebiet 2  
97953 Königheim-Gissigheim  
☎ (07195) 903 2065

**DK**  
Kärcher Rengøringsystemer A/S  
Gejlhøvegård 5  
6000 Kolding  
☎ 70 206 667

**E**  
Kärcher S.A.  
Pol. Industrial Font del Radium  
Calle Doctor Trueta 6-7  
08400 Granollers (Barcelona)  
☎ 902 170 068

**F**  
Kärcher S.A.S.  
5 Avenue des Coquelicots  
Z.A. des Petits Carreaux  
94865 Bonneuil-sur-Marne  
☎ (01) 43 996 770

**FIN**  
Kärcher OY  
Yrittäjätie 17  
01800 Klaukkala  
☎ 0207 413 600

**GB**  
Kärcher(UK) Limited  
Kärcher House  
Beaumont Road  
Banbury  
Oxon, OX16 1TB  
☎ 01295 752 200

**GR**  
Kärcher Cleaning Systems A.E.  
31-33, Nikitara str. &  
Konstantinoupolis str.  
13671 Acharnes  
☎ 210 - 2316 153

**H**  
Kärcher Hungaria Kft  
Tormásrét ut 2.  
2051 Biatorbágy  
☎ (023) 530 640

**HK**  
Kärcher Limited  
Unit 10, 17/F.  
APEC Plaza  
49 Hoi Yuen Road  
Kwun Tong, Kowloon  
☎ (02) 357-5863

**I**  
Kärcher S.p.A.  
Via A.Vespucchi 19  
21013 Gallarate (VA)  
☎ 848 - 99 88 77

**IRL**  
Kärcher Limited  
12 Willow Business Park  
Nangor Road  
Clondalkin Dublin 12  
☎ (01) 409 77 77

**KOR**  
Kärcher Co. Ltd. (South Korea)  
Youngjae B/D, 50-1, 51-1  
Sansoo-dong, Mapo-ku  
Seoul 121-060  
☎ 032-465-8000

**MAL**  
Kärcher Cleaning Systems Sdn. Bhd.  
No. 8, Jalan Serindit 2  
Bandar Puchong Jaya  
47100 Puchong, Selangor  
☎ (03) 5882 1148

**MEX**  
Kärcher México, SA de CV  
Av. Gustavo Baz No. 29-C  
Col. Naucalpan Centro  
Naucalpan, Edo. de México  
C.P. 53000 México  
☎ 01 800 024 13 13

**N**  
Kärcher AS  
Stanseveien 31  
0976 Oslo  
☎ 24 17 77 00

**NL**  
Kärcher BV  
Postbus 474  
4870 AL Etten-Leur  
☎ 0900-33 444 33

**NZ**  
Kärcher Limited  
12 Ron Driver Place  
East Tamaki, Auckland  
☎ (09) 274-4603

**P**  
Neoparts - Com.e.Ind.Automóvel,S.A.  
Av. Infante D. Henrique, Lote 35  
1800-218 Lisboa  
☎ 21 8558300

**PL**  
Kärcher Sp. z o.o.  
Ul. Stawowa 140  
31-346 Kraków  
☎ (012) 6397-222

**PRC**  
Kärcher Cleaning Systems Co., Ltd.  
Part B, Building 30,  
No. 390 Ai Du Road  
Shanghai Waigaoqiao 200131  
☎ (021) 5046-3579

**RO**  
Kärcher Romania s.r.l.  
Sos. Odaii Nr. 439  
013606 București  
☎ 0372 709 001

**RUS**  
ООО «Керхер»  
109147, Москва  
ул. Таганская, д.34, стр.3  
☎ +7 495 228 39 45

**S**  
Kärcher AB  
Tagenevägen 31  
42502 Hisings-Kärä  
☎ (031) 577-300

**SGP**  
Kärcher Asia Pacific Pte. Ltd.  
5 Toh Guan Road East  
#01-00 Freight Links  
Express Distripark  
Singapore 608831  
☎ 6897-1811

**SK**  
Kärcher Slovakia, s.r.o.  
Beniakova 2  
94901 Nitra  
☎ 037 6555 798

**TR**  
Kärcher Servis Ticaret A.S.  
9 Eylül Mahallesi  
307 Sokak No. 6  
Gazimirm / Izmir  
☎ (0232) 252-0708

**TWN**  
Kärcher Limited  
5F/6. No.7  
Wu-Chuan 1st Rd  
Wu-Ku Industrial Zone  
Taipei County  
☎ (02) 2299-9626

**UA**  
Kärcher Ukraine  
Kilzeva doroga, 9  
03191, Kyiv  
☎ (044) 594 75 75

**UAE**  
Kärcher FZE  
Jebel Ali Free Zone  
RA 8, XB 1, Jebel Ali, Dubai  
☎ (04) 8836-776

**USA**  
Alfred Kärcher, Inc  
2170 Satellite Blvd  
Suite 350  
Duluth, GA 30097  
☎ 678-935-4545; 877-527-2437

**ZA**  
Kärcher (Pty.) Limited  
144 Kusckke Street  
Meadowdale  
Edenvale 1614  
☎ (011) 574-5360



[www.kaercher.com](http://www.kaercher.com)