

Встраиваемые в пол конвекторы Katherm и отопительные каналы

1.40

1.45

Инструкция по монтажу

1.46

Монтаж конвекторов

1.47

1. Общие требования по монтажу и эксплуатации

Встраиваемые в пол конвекторы и отопительные каналы Kamptopp соответствуют современному уровню развития техники и требованиям нормативных документов по безопасности. Следует помнить, что несоблюдение требований по монтажу, вводу в эксплуатацию и эксплуатации может привести к повреждению оборудования, материальному ущербу и травмам.

Встраиваемые в пол конвекторы и отопительные каналы Kamptopp предназначены для отопления торговых и жилых помещений и должны использоваться строго по назначению. Данные приборы не предназначены для наружной установки и для эксплуатации во влажной среде (например, в помещениях плавательных бассейнов). При проведении монтажа отопительные приборы должны быть надежно защищены от влаги. При возникновении любых вопросов обращайтесь за помощью к специалистам фирмы.

Всю ответственность за любые повреждения отопительных приборов, возникшие в результате неправильной эксплуатации или в результате использования не по назначению, несет пользователь. На данные повреждения гарантия фирмы-изготовителя не распространяется. Следует неукоснительно соблюдать содержащиеся в данной инструкции требования по безопасности, эксплуатации, техническому обслуживанию и ремонту.

Монтаж конвекторов должны выполнять квалифицированные специалисты, обладающие достаточными знаниями в области отопления, вентиляции и кондиционирования. Всю ответственность за любые повреждения, произошедшие в результате неправильно проведенного монтажа, несет владелец оборудования.

2. Комплект поставки

Встраиваемые в пол конвекторы Katherm (рисунок 1) поставляются комплектами, в состав которых входят:

- Анкеры 1
- Боковые регулируемые по высоте ножки (поз. 2), установленные сбоку корпуса, с резиновыми звукоизолирующими прокладками (поз. 3) для монтажа на стяжке.
- Внутренние регулируемые по высоте ножки (поз. 4), устанавливаемые со стороны окна, со звукоизолирующими колпачками (поз. 5) (при установке аппаратов на стяжке колпачки не используются)

Отопительные каналы (рисунки 2, 3) поставляются комплектами, в состав которых входят:

- Боковые регулируемые по высоте ножки (поз. 2) с резиновыми звукоизолирующими прокладками (поз. 3)
- Закрепленные с одной стороны крепежные скобы (поз. 6)

В комплект поставки также входят винты 4,8 x 13 мм (поз. 7), 6,3 x 13 мм или М5 x 10 мм для крепления скоб (поз. 6) к каналам и воздуховодам. Поставляются также скобы для крепления каналов и воздухопроводов специальной конструкции.

Каналы, предназначенные для свободной установки, например, когда используются фальш-полы, поставляются:

- с 4 внутренними регулируемыми по высоте ножками (поз. 4) и звукоизолирующими колпачками (поз. 5).

Модели, оснащенные регулируемыми по высоте ножками (внутренними и боковыми), поставляются:

- с внутренними регулируемыми по высоте винтами М8, М10 или М12 (в зависимости от модели) с крестовым или прямым шлицем (поз. 4)
- Боковые регулируемые по высоте ножки (поз. 2) поставляются с винтами М8 x 16 мм или М6 x 16 мм (в зависимости от модели).

Винты и дюбели для крепления регулируемых ножек к полу с необработанной поверхностью компанией Kamptopp не поставляются.



Рис. 1: Встраиваемые в пол конвекторы



Рис. 2а: Отопительный канал с боковыми регулируемыми по высоте ножками

Рис. 2б: Отопительный канал с боковыми и внутренними регулируемыми по высоте ножками

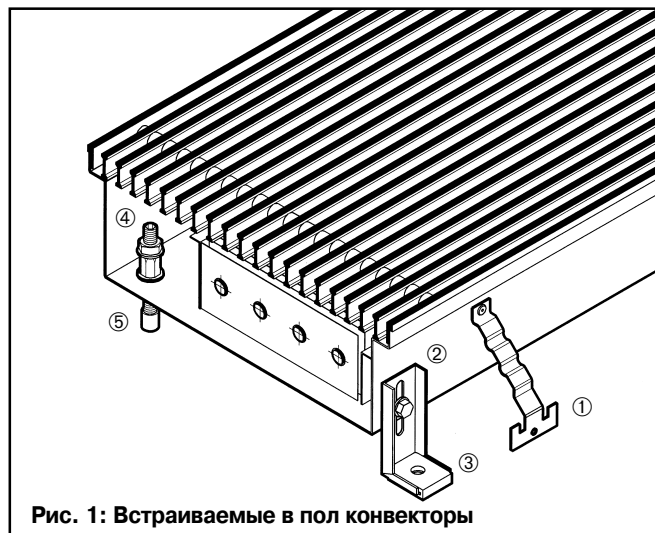

Рис. 3: Отопительный канал с крепежной скобой

1.40 Встраиваемые в пол конвекторы *Katherm*

1.45 И ОТОПИТЕЛЬНЫЕ КАНАЛЫ

Инструкция по монтажу

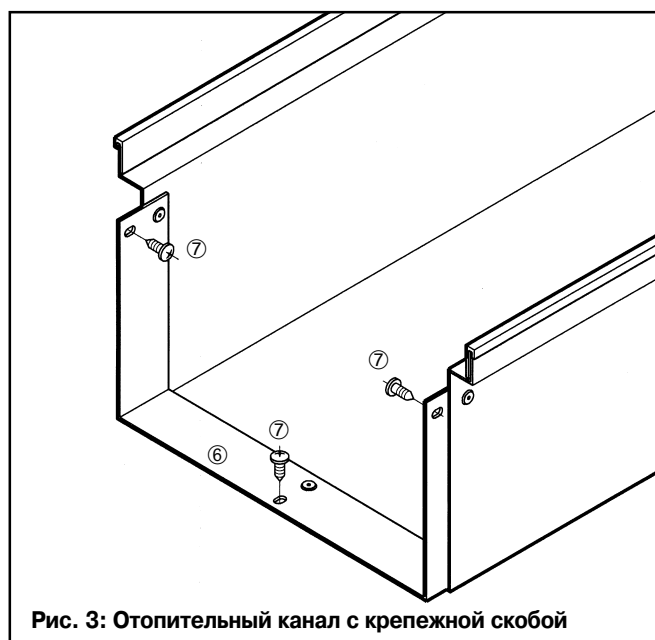
1.46 Монтаж конвекторов

1.47

3. Монтаж

Монтаж каналов необходимо проводить в следующей последовательности:

3.1. Размещение

- Разместите секции канала в месте установки (как правило, отопительные каналы монтируются по периметру здания) (рис. 4).
- Проверьте комплектность поставки (наличие необходимого количества секций, крепежа и т.п.).

3.2. Соединение каналов

Внимание! Сначала необходимо смонтировать секции канала с нестандартной конфигурацией, например, вырезы (рис. 5).

Крепежные скобы (поз. 6) установлены с одной стороны канала (рис. 6).

- Соедините все секции с помощью винтов 4,8 x 13 мм (поз. 7), 6,3 x 13 мм или M5 x 10 мм.
В зависимости от конфигурации канала крепежные скобы устанавливаются на внутренней или на внешней стороне.
- **На этом этапе монтажа не следует полностью затягивать винты.**



Рис. 4: Размещение каналов



Рис. 5: Пример канала нестандартной формы

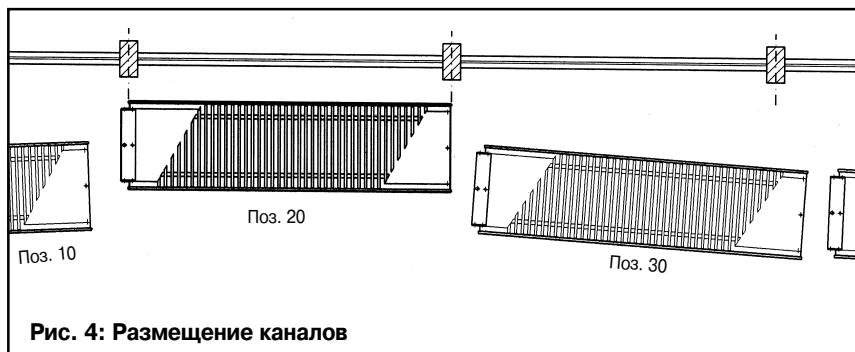

Рис. 6: Соединение с помощью крепежных скоб

Встраиваемые в пол конвекторы Katherm и отопительные каналы

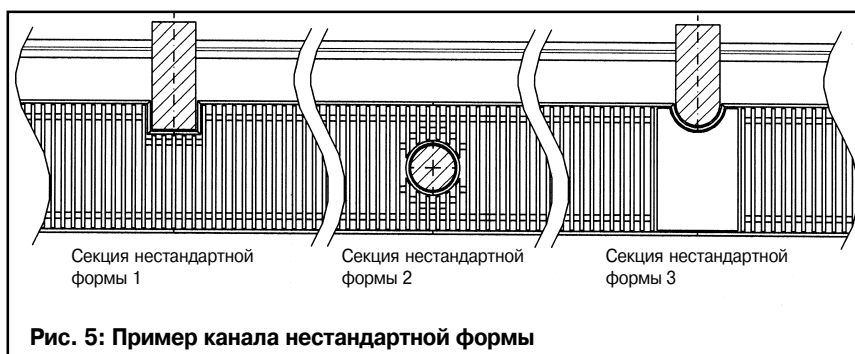
1.40

1.45

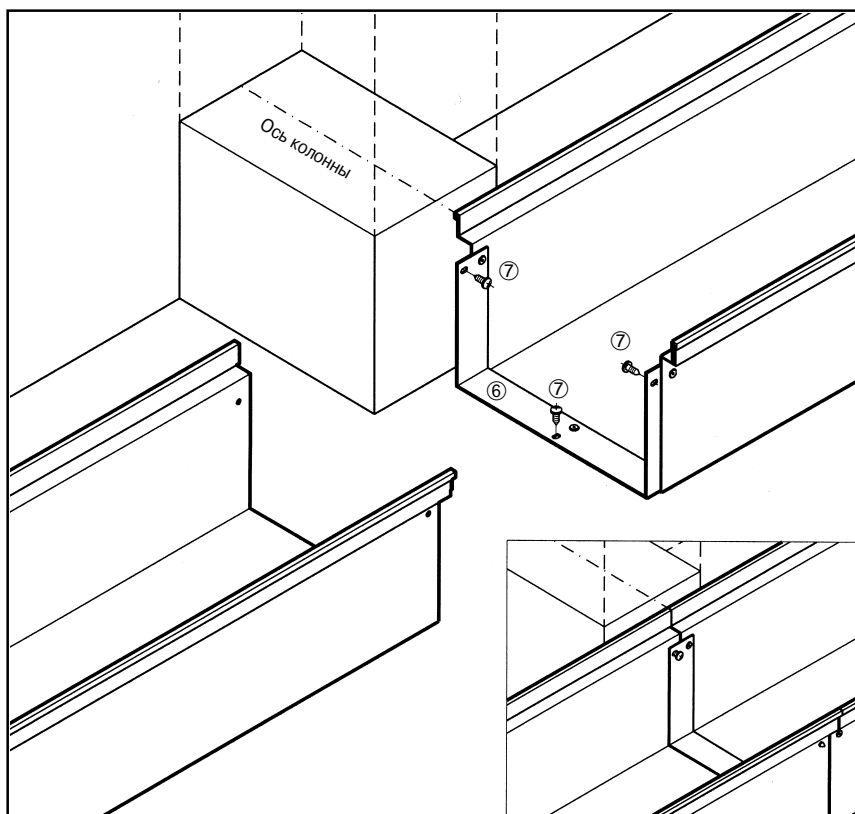
Инструкция по монтажу

1.46

Монтаж звукоизолирующих элементов • Подгонка по длине

1.47

Теперь можно приступать к окончательному монтажу каналов (рис. 8).

- Установите все секции каналов в положение, в котором они должны быть смонтированы, и выровняйте их относительно соответствующих элементов здания.
- Проверьте, необходима ли подгонка секций по длине.

3.3. Подгонка по длине

Уменьшить длину секции канала можно путем удаления кромки рамы, выступающей по бокам примерно на 1 мм.

- Удалите необходимую часть кромки с помощью напильника.

Длина канала = полная длина установочной рамы - 2,0 мм

Рамы поставляются стандартной длины (см. рис. 7 и 8). При монтаже конвектора и канала общая длина может быть уменьшена. Максимальное уменьшение длины = количество стыков $\times 2$ мм.

Внимание! Профили в местах стыков должны быть выровнены. Допустимый зазор в месте стыка не более 1 мм.

- Полностью затяните все крепежные винты.

3.4. Установка звукоизолирующих элементов

Установите все секции каналов в положение, в котором они должны быть смонтированы, и затяните винтами все крепежные скобы (поз. 6). Перпендикулярные концевые элементы (поз. 8) закреплены на заводе.

- Заполните изолирующим материалом промежутки между концевыми элементами (поз. 9). В качестве изолирующего материала используется минеральная вата плотностью 40 кг/м³. Промежуток между концевыми элементами должен быть полностью и плотно заполнен.
- Установите сверху панелей крышку 10 и закрепите ее винтами 3,9 x 16 мм.



Рис. 7: Расположение секций отопительного канала перед монтажом



Рис. 8: Подгонка по длине

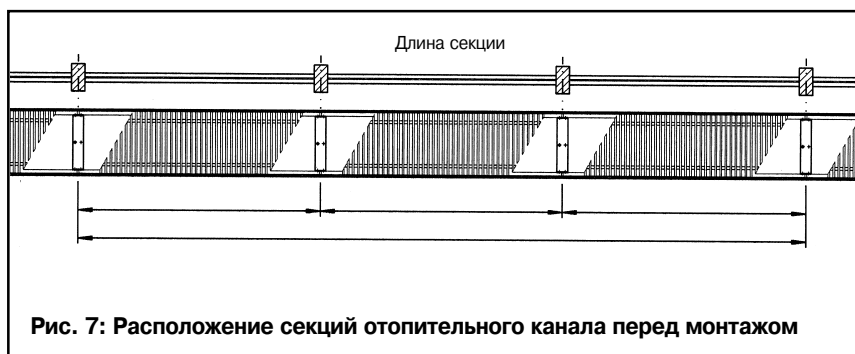

Рис. 9: Установка звукоизолятора

1.40 Встраиваемые в пол конвекторы Katherm

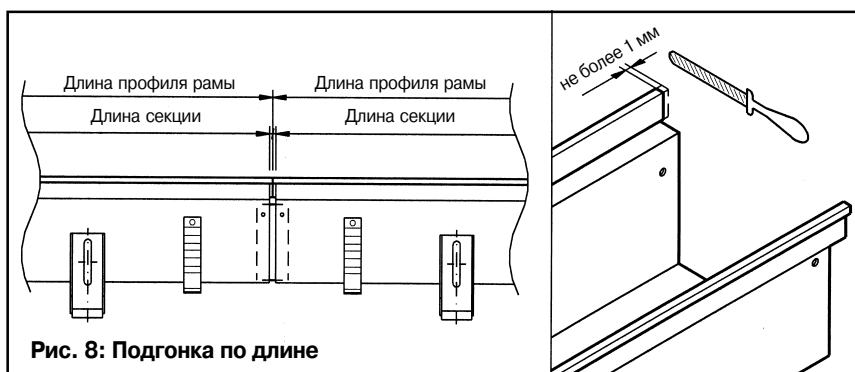
1.45 И отопительные каналы

Инструкция по монтажу

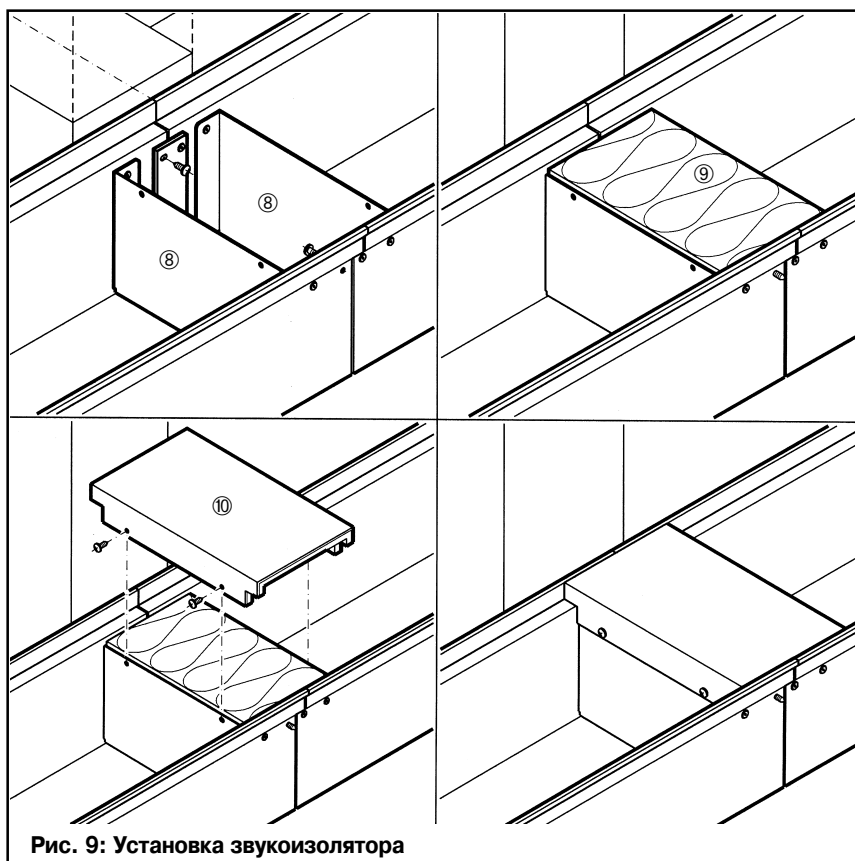
1.46

Монтаж на черном полу • Заливка и выравнивание пола

1.47

3.5. Звукоизоляция в месте соприкосновения с фальшполом

Рекомендуется между профилем рамы, фасадной частью здания (со стороны окна) и фальшполом (со стороны здания) установить неопреновые прокладки (не входят в комплект поставки) для звукоизоляции стыка между отопительным каналом и конструкцией здания (рис. 10). Эти прокладки служат также для компенсации расширения каналов и обеспечения их герметичности.

3.6. Монтаж на черном полу

Перед закреплением оборудования убедитесь в том, что все секции каналов выровнены вдоль края пола. Проверьте также высоту, длину и расстояние от окна. Проверьте прочность соединения всех секций и наличие звукоизолирующих элементов. Боковые регулируемые по высоте ножки (поз. 2) должны быть установлены на звукоизолирующие прокладки (поз. 3), а на всех внутренних регулируемых по высоте ножках (поз. 4) должны быть установлены звукоизолирующие колпачки. Прикрепите отопительные каналы к полу (винты и дюбели для крепления регулируемых ножек к черному полу компанией Камрман не поставляются).

3.7. Заливка и выравнивание пола (если предусмотрено устройством пола)

Перед заливкой и выравниванием пола необходимо:

- Убедиться в том, что подающая и обратная трубы установлены правильно.
- Убедиться в том, что электрические подключения выполнены правильно.
- Тщательно укрыть решетку пластиковой пленкой.

Попадание цементного раствора на решетку может привести к ее серьезному повреждению!

- Проверьте положение анкеров (анкеры должны быть правильно отогнуты в стороны).
- Проверьте, установлена ли трубка для прокладки капиллярной трубки термостата с дистанционной настройкой или кабеля термоэлектрического сервопривода (если данные устройства предусмотрены конструкцией).
- Убедитесь в том, что все отверстия конвектора плотно закрыты (конвектор должен быть надежно защищен от попадания в него цементного раствора).



Внимание!

- Отопительные каналы должны быть установлены так, чтобы их корпус не испытывал нагрузок со стороны основания и покрытия пола (например, паркета).
- Если необходимо, установите компенсационные прокладки.

По окончании заливки и выравнивания пола:

- Снимите пластиковую пленку с верхней рамы, как показано на рисунке 12.
- Удалите защитную пластиковую полосу.

Установка решеток

Если конвекторы поставляются с крышками, защищающими прибор от загрязнения, то рулонные решетки упакованы отдельно, что исключает возможность их повреждения во время монтажа. При транспортировке пружины рулонной решетки могут немного вытянуться. Поэтому после распаковки необходимо выполнить следующее:

- Разложите решетку на плоской поверхности и оставьте ее в таком положении на несколько часов, пока она не приобретет первоначальную форму.
- Для облегчения установки решетки по ней следует постучать, как показано на рисунке 13.



Рис. 10: Установка неопреновых прокладок



Рис. 11: Регулирование высоты и канала



Рис. 12: Удаление пластиковой пленки и защитной пластиковой полосы

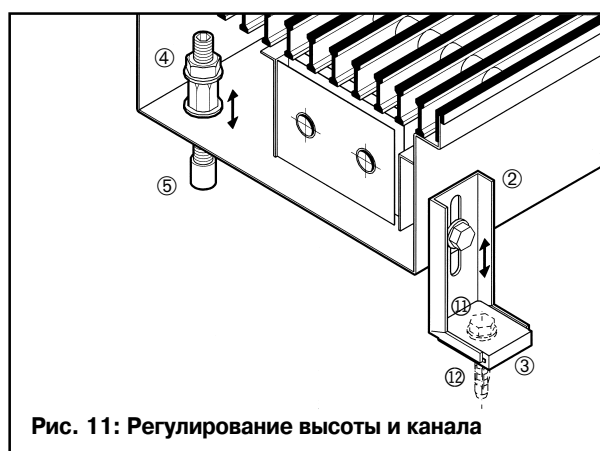

Рис. 13: Установка решетки