



Станции теплоснабжения KaMo

Эффективное
тепло- и
водоснабжение.
С системой.

Обзор:

Сети централизованного теплоснабжения, как правило, распространяются на районы города или целые города. Станции теплоснабжения являются соединительным звеном между энергетической компанией и установками клиента. В качестве первичного источника энергии используются уголь, газ, биогаз, нефть, древесина и продукция из древесины. Станции теплоснабжения изготавливаются в зависимости от требований клиента в соответствии с действующими нормами и предписаниями энергетической компании (ТАВ=технические условия подключения).

Внутри дома децентрализованные квартирные станции служат для индивидуального отопления и гигиенического снабжения питьевой водой круглый год.

Краткое описание преимуществ:

- Без трубы, без расходов на техобслуживание
- Без котла, дополнительное помещение в подвале для индивидуального пользования
- Не нужен запас горючего
- Надежность подачи тепла
- Низкие эксплуатационные расходы

Работа:

Греющая вода из магистралей компании теплоснабжения направляется при соответствующем давлении и температуре на станцию. Греющая вода может быть горячее в холодное время года и холоднее в теплое время года. Греющая вода проходит на первичном контуре подачи через запорную арматуру и фильтр. Для регистрации давления и температуры на подаче и отводе стоит манометр. Теплообмен происходит через теплообменник из нержавеющей стали по принципу противотока. Счетчики расхода тепла определяют по разности температуры (ΔT) и объемному расходу потребление теплоэнергии

ИЗГОТАВЛИВАЕТСЯ ПО СПЕЦЗАКАЗУ

- Соответствие техническим условиям подключения
- Планирование и конструкция для конкретного объекта
- Согласование с энергетической компанией

СОВМЕСТИМЫ С

Индивидуальными вариантами подключения греющей воды и паровых сетей

ПРОМЫШЛЕННОЕ ПРОИЗВОДСТВО

- Простой монтаж
- Встроенная измерительная техника и управление
- Техника регулирования
- Готовые к подключению станции с произведенным электрическим монтажом
- Проверенная безопасность
- Высокая пропускная способность на самой малой площади
- Диапазон мощности до 5000 кВт

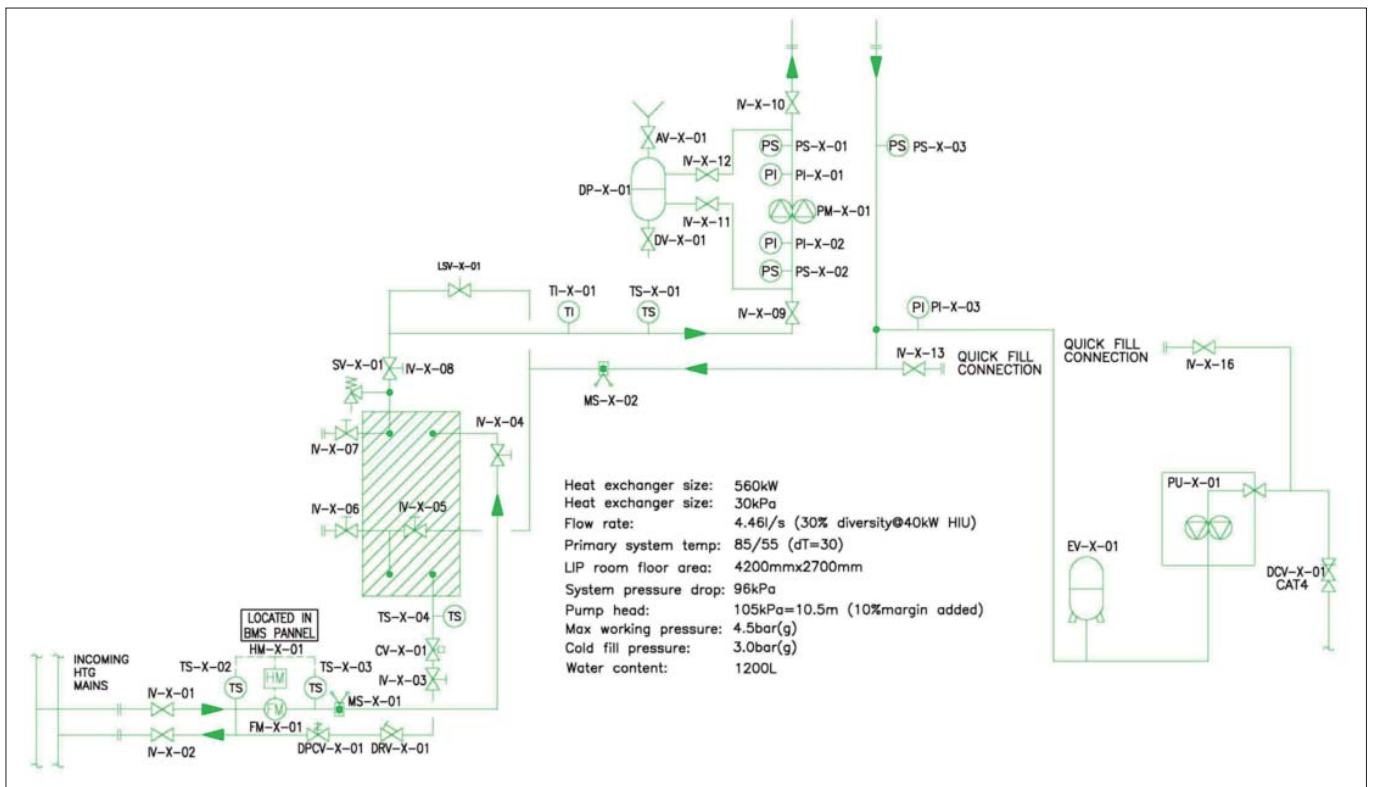
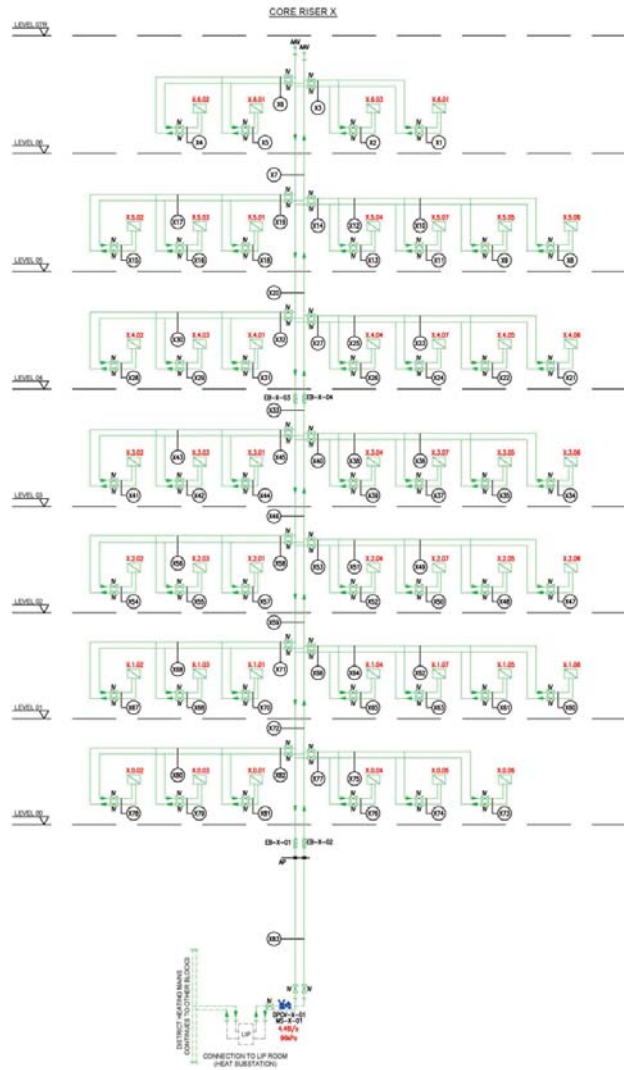

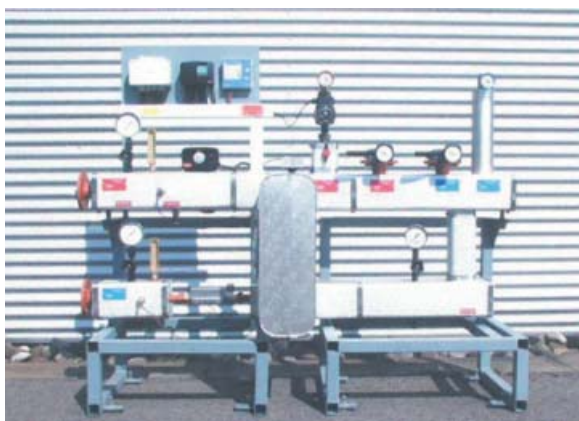

KaMo Frischwarmwassersysteme GmbH

Max-Planck-Straße 11
89584 Ehingen / Germany

Phone: 0049 (0) 73 91 / 70 07-20
Fax: 0049 (0) 73 91 / 70 07-80

E-Mail: export@kamo.de
Internet: www.kamo.de