

JUDO SPEEDYMAT LongLife JSY-LF-A 3/4" –2"

Защитный фильтр с автоматической обратной промывкой

Инструкция по монтажу и эксплуатации

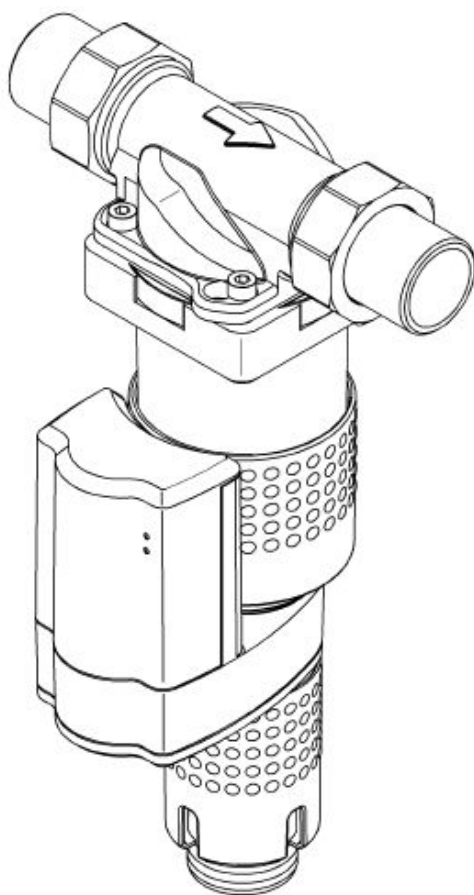

SpeedyMAT LF 1 1/2" - 2"

Защитный фильтр с автоматической обратной промывкой на холодную воду JUDO SpeedyMAT до 30 °С.

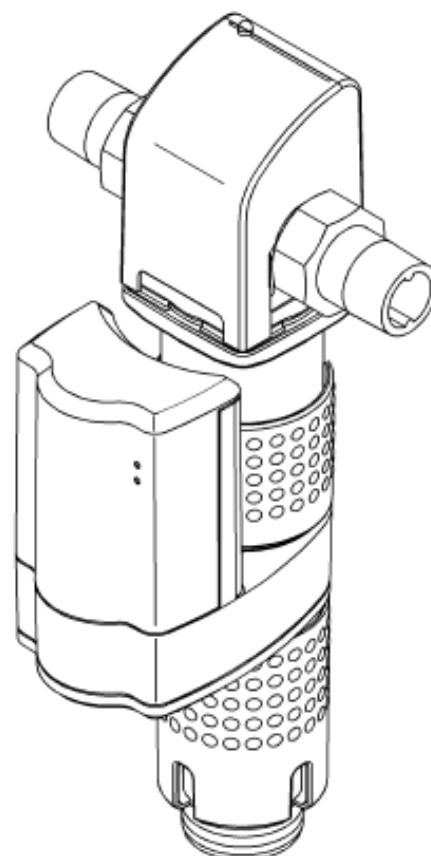

SpeedyMAT LF 3/4"-1 1/4"

Защитный фильтр с автоматической обратной промывкой на холодную воду JUDO SpeedyMAT до 30 °С.

Назначение

Защитные Фильтры обратной промывки SpeedyMAT предназначены для использования в системах холодной питьевой воды. Фильтры удаляют из воды загрязняющие частицы, которые способствуют появлению сквозной коррозии в трубах, водонагревателях, а так же предотвращают попадание твёрдых частиц в сантехнические и бытовые приборы.

Давление воды

Для нормальной работы фильтра давление в системе должно находиться в промежутке между 1,5 – 10 бар. В случае если давление в системе ниже 1,5 бар, фильтр не может использоваться, так как при таком маленьком давлении процесс обратной промывки будет не эффективным. При превышении параметра 10 бар, перед фильтром необходимо установить редуктор давления (рис 1).

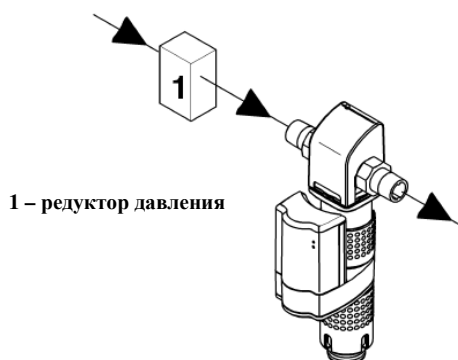

Используемые материалы

Корпус фильтра, а так же все внутренние детали выполнены из материалов устойчивых к любым химическим, физическим и коррозионным элементам которые могут содержаться в питьевой воде (DIN 19632). Корпус фильтра, а так же все внутренние детали выполнены из материалов отвечающих по своим свойствам требованиям для материалов контактирующих с питьевой водой.

Установка.

Установку фильтра может осуществлять только специально обученный персонал. Трубы должны обеспечивать достаточную жёсткость, чтобы выдерживать вес фильтра, в противном случае необходимо предусмотреть дополнительные крепления. Для обеспечения возможности проводить обслуживание и промывку фильтра сверху и снизу от прибора необходимо оставить не менее 200 мм. свободного пространства. Фильтр должен быть установлен в сухом, незамерзающем помещении. Окружающая температура в помещении не должна превышать 30 °С. Прибор может монтироваться на стальные, медные, пластиковые трубы. При установке фильтра необходимо следить за тем, чтобы стрелка на монтажном фланце совпадала с направлением потока воды. Для стока промывной воды необходимо предусмотреть соответствующее подключение к системе канализации. Если сток расположен выше уровня защитного фильтра, вода обратной промывки выводится с помощью шланга 1/2".

SpeedyMAT LF 3/4"-1 1/4"

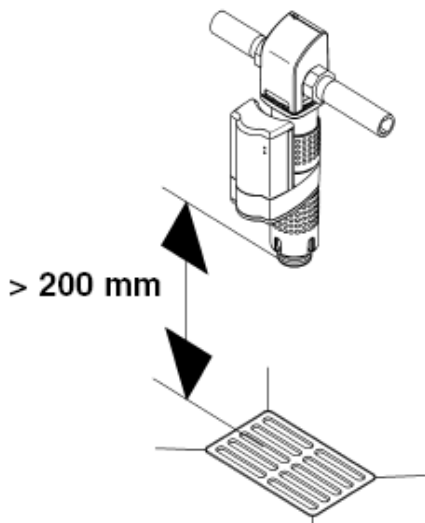

SpeedyMAT LF 1 1/2" - 2"

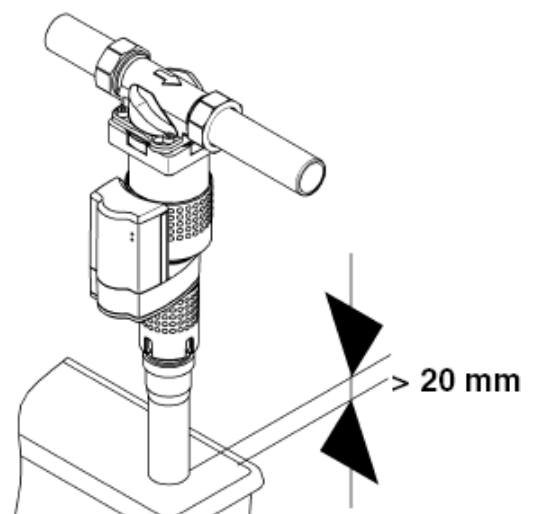
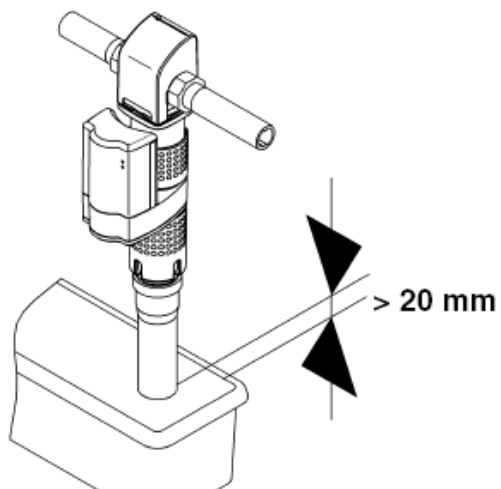
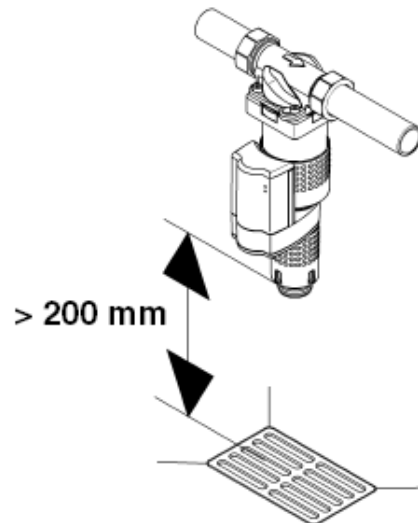

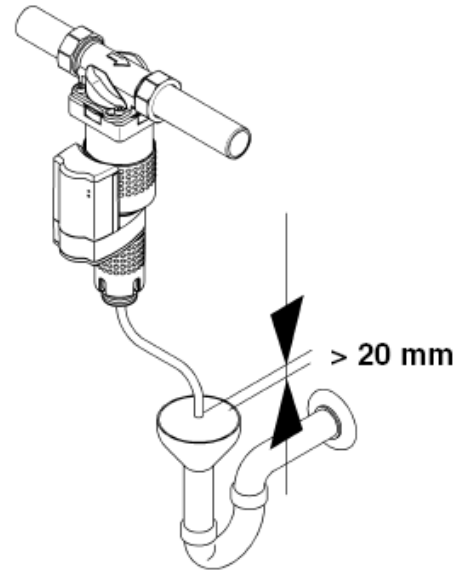
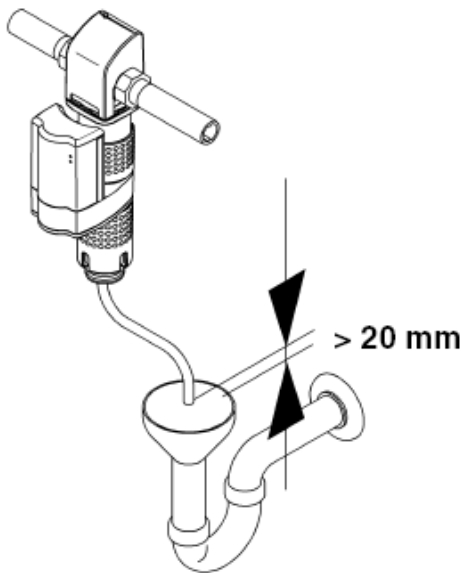

Промывка фильтра осуществляется под постоянным водяным давлением. При установке и вводе фильтра в эксплуатацию, его необходимо сразу промыть, для того, чтобы удалить из него воздух. Для этого после установки фильтра на трубу, откройте запорный вентиль и включите блок питания фильтра в розетку, после чего фильтр автоматически включится на промывку. Установите необходимый временной интервал между промывками.

Световые указатели

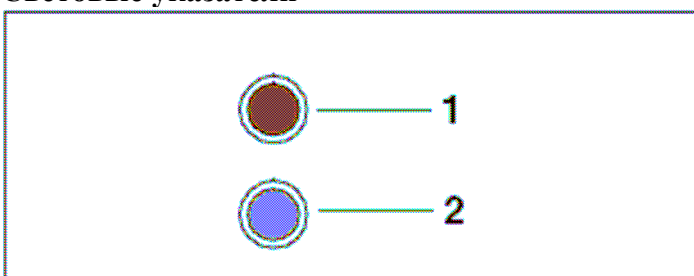

- 1 – зелёный: фильтр находится в рабочем режиме.
- 2 – красный: индикатор ошибки см раздел «ошибки»

Установка интервала времени промывки

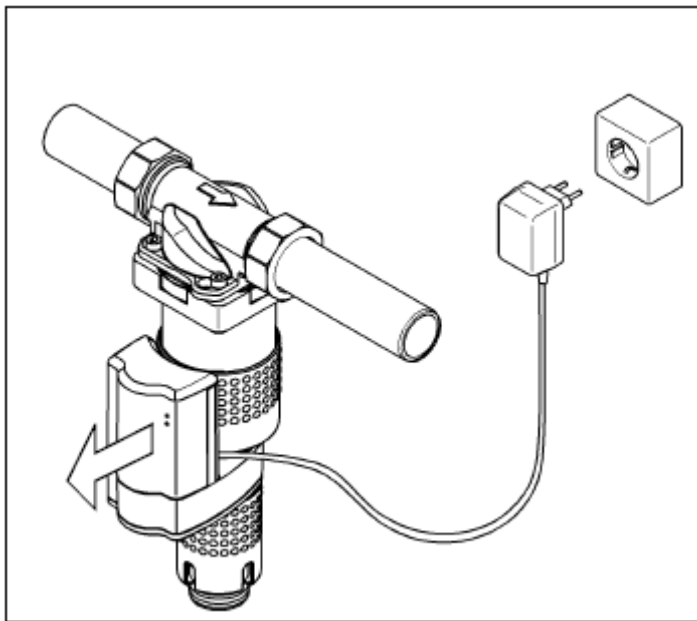

Отсоедините фильтр от питания и снимите переднюю панель электронного блока.

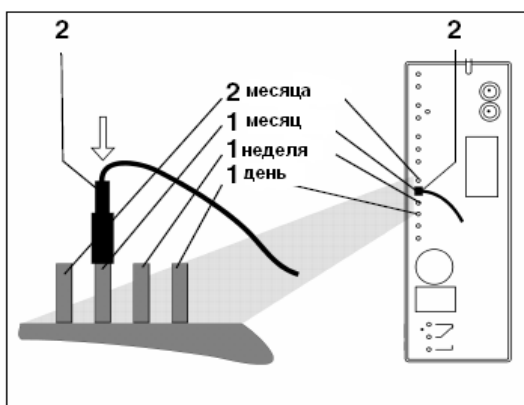

Необходимый временной интервал задаётся посредством передвижения разъёма по штырькам на электронном блоке см рисунок. Заводская предустановка промывка 1 раз в месяц. Возможные интервалы промывки:

2 месяца

1 месяц

1 неделя

1 день

Установите на место переднюю панель электронного блока, и включите питание фильтра. После этого фильтр встанет в режим промывки, после которой начнётся отсчёт временного интервала установленного вами.

Временной интервал выбирается в зависимости от качества воды и дальнейших целей её использования. При возникновении вопросов проконсультируйтесь с представителем поставщика.

Для предотвращения непроизвольного слива воды в канализацию, например, в случае прекращения подачи электричества во время процесса обратной промывки в фильтр установлена батарейка, мощности которой хватит для завершения обратной промывки фильтра. Автоматический электронный блок перед началом процесса промывки контролирует мощность установленной батарейки и в случае необходимости скорой её замены сигнализирует одновременным миганием красной и зелёной лампочки. В этом случае обратная промывка не начнётся.

Замена батарейки

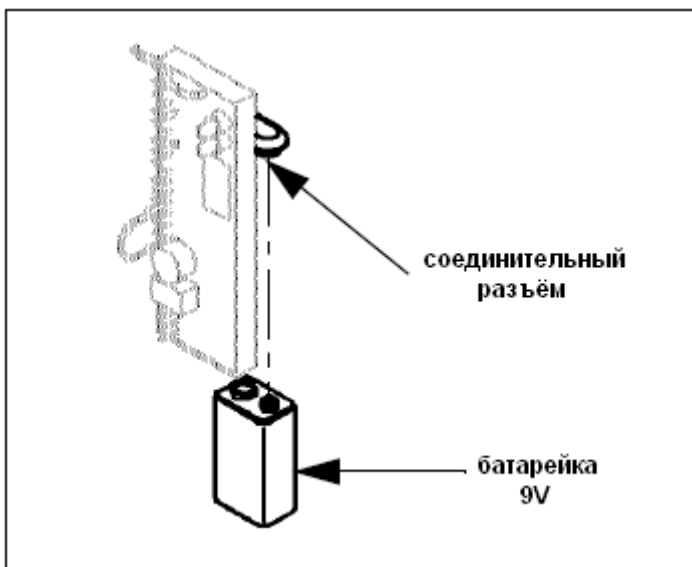

Используйте только 9 вольтовые щелочные батарейки, использовать многоразовые аккумуляторы нельзя

Отсоедините фильтр от питания и снимите переднюю панель электронного блока. Батарейка расположена за электронным блоком управления, достаньте её вместе с соединительным разъёмом и замените, после чего установите на место и закройте переднюю панель. Включите питание, электронный блок произведёт тест новой батарейки и в случае её пригодности запустит процесс обратной промывки фильтра.

JSY-SL-A 3/4"-1 1/4"

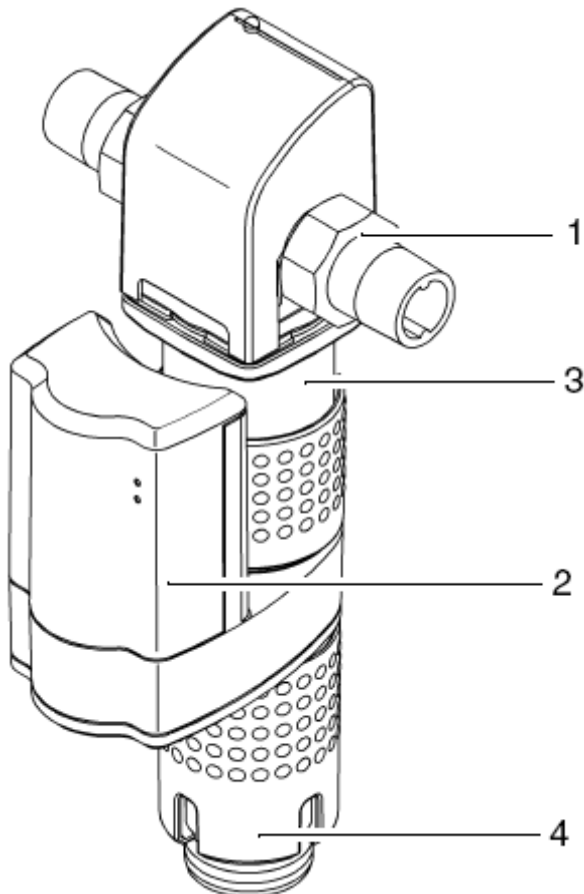

JSY-SL-A 1 1/2" – 2"

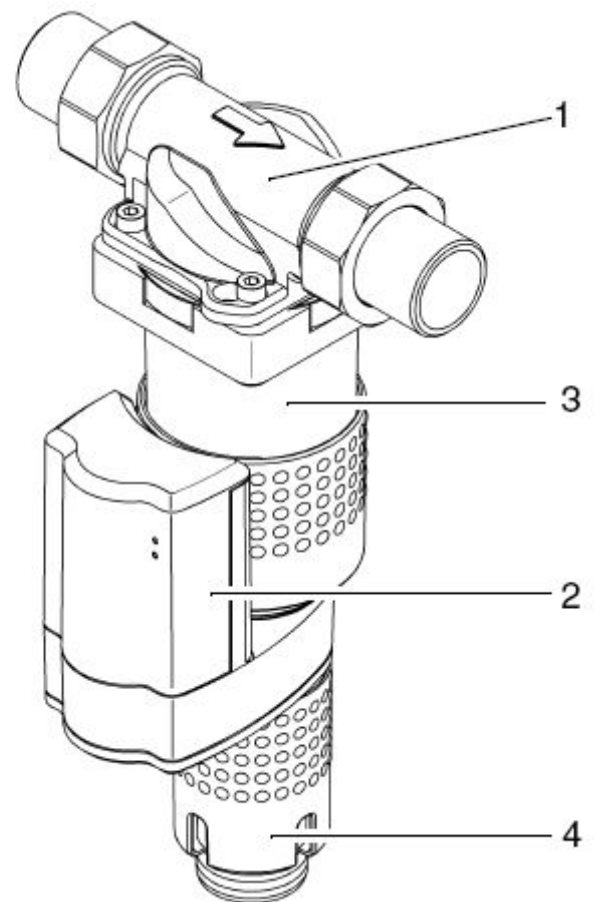

- 1 – Монтажный фланец.
- 2 – Электронный блок управления.
- 3 – Корпус фильтра.
- 4 – Кольцо подключения слива промывочной воды.

Промывка и обслуживание

В зависимости от расхода, а также от вида и количества крупных и мелких загрязняющих частиц, которые содержатся в воде, каждые 2 месяца необходима обратная промывка защитного фильтра Speedy. При сильном загрязнении фильтрующего элемента фильтр следует промывать чаще.

Для внешней очистки защитного фильтра обратной промывки Speedy могут использоваться только вода и мягкое мыло. Растворяющие средства, пары растворителя и спиртосодержащие чистящие средства приводят к образованию трещин на поверхности, и возможной поломке пластмассовых деталей.

Неисправности

Неисправность	Возможная причина	Устранение
Промывочная вода продолжительное время течёт в канализацию	керамический промывочный клапан не закрылся до конца	Проведите внеочередную обратную промывку: - отключите питание - дождитесь пока погаснут все горящие лампочки - включите блок питания в розетку В случае повторения неисправности свяжитесь с представителем поставщика.
Горит красный индикатор	Ошибка в блоке автоматического управления	
Снизилось давление в системе	Забилась фильтрующая сетка	
Одновременно мигают красная и зелёная лампочки	Села, отсутствует или неправильная батарейка,	Проведите замену батарейки см инструкцию
Протекает корпус фильтра	Фильтр подвергся воздействию высоких температур или растворителей	Перекройте подачу воды, обратитесь в обслуживающую фирму или сервис-центр. Повреждённые детали необходимо немедленно заменить.
Прозрачное стекло помутнело		
Нитевидные трещины на стекле		



Judo Wasseraufbereitung GmbH
 Hohreuschstrasse 39-41, 71364
 Winnenden, Germany
 Phone: +49 (0) 7195-692-0
 Fax.: +49 (0) 7195-692-110
 Mail: info@judo.eu
 www.judo.eu

QUALITÄTS-MANAGEMENT

Wir sind zertifiziert

Regelmäßige freiwillige
 Überwachung nach ISO 9001:2000



1702126 · 2007/08