

# Инструкция по монтажу и эксплуатации витализатора

## JU-WEL VARIO

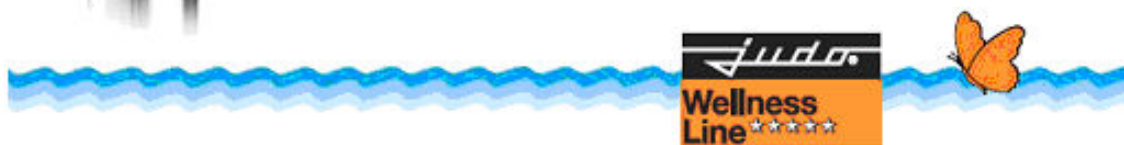

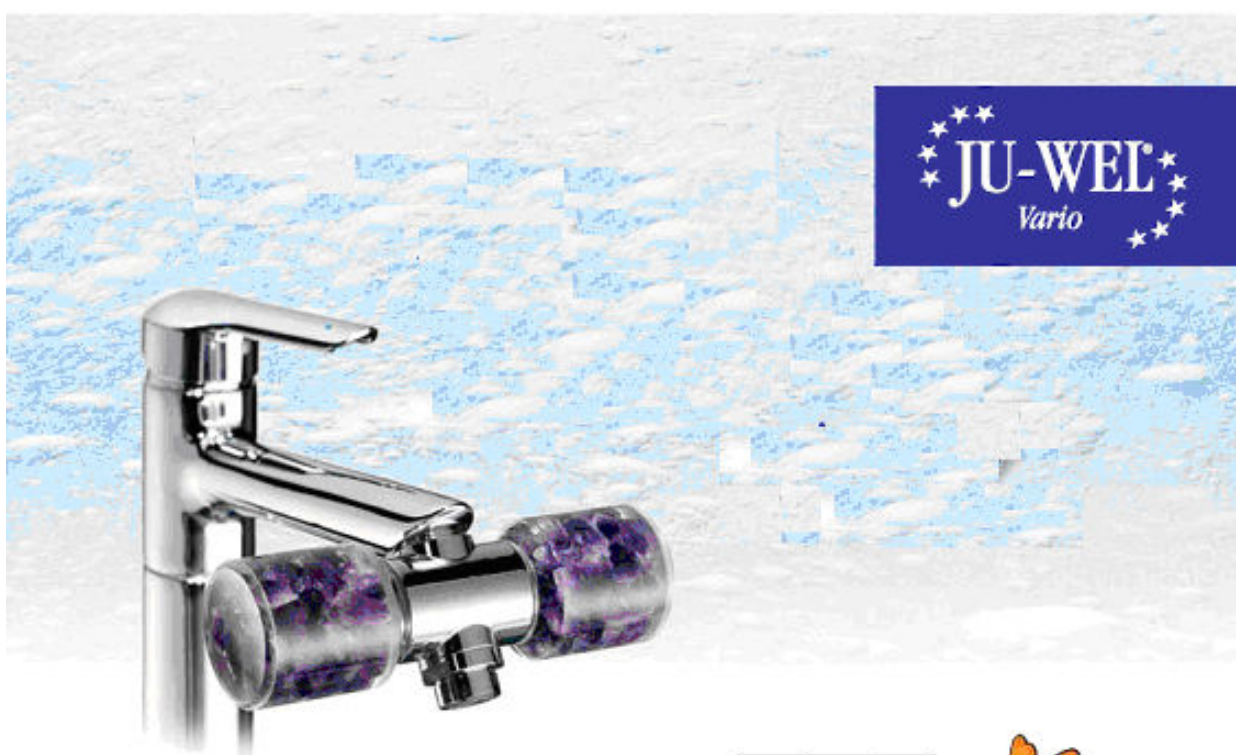

## Монтаж витализатора

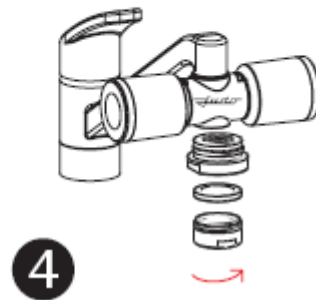
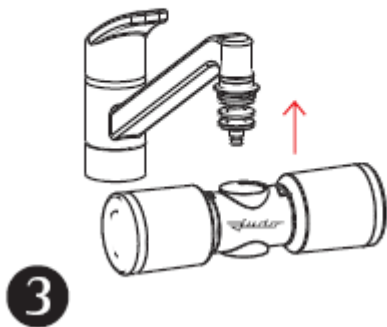
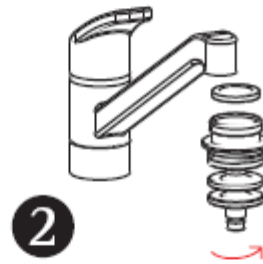
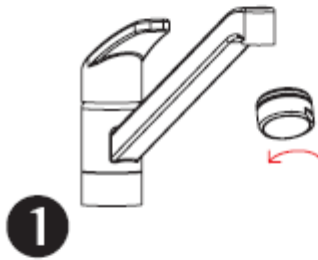
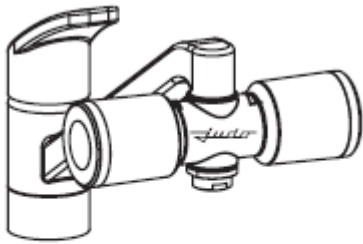

1. Закрыть кран отбора воды и отвинтить перлатор
2. Ввинтить адаптер с уплотняющей прокладкой к крану
3. Прикрепить витализатор Vario к адаптеру до упора. Надпись JUDO должна быть видна с передней стороны.
4. Перлатор прикрепляется с помощью адаптера. Между адаптером и перлатором должна быть прокладка.

## Замена флакона

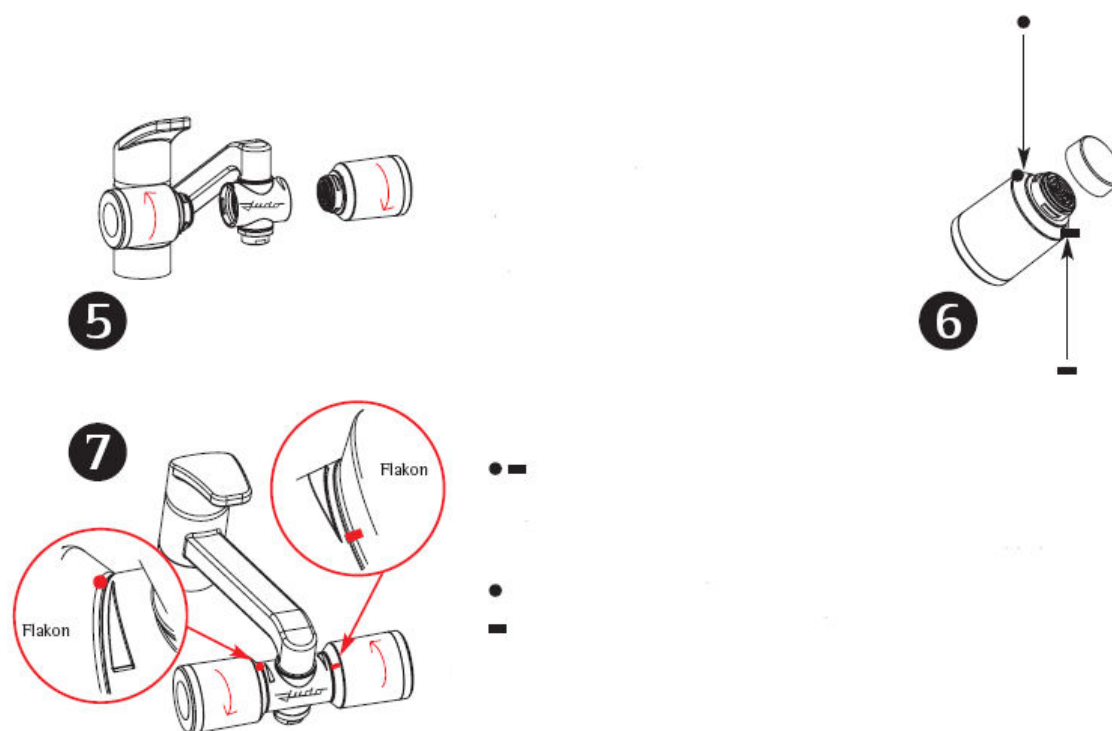

5. Зарыть кран. Повернуть движением по стрелке (см. рис. 5) байонетное соединение. Снять флаконы. После 6-месячного употребления утилизировать флакон.
6. Снять защитную крышку с нового флакона.
7. Определить правый и левый флакон. Левый флакон маркирован круглой точкой. Правый флакон маркирован квадратом. В байонетной соединении флаконы вставляются маркировкой у начала стрелки на корпусе витализатора.

Не очищать внутрении части флакона. Не употреблять содержащие алкоголь или растворители моющие средства для чистки внешней поверхности витализатора.

Максимальный срок употребления флакона: 6 месяцев

Хранение: налить во флакон питьевую воды, закрыть защитной крышкой и хранить в холодильнике.

### Принцип действия

Вода протекая через полудрагоценные камни теряет образовавшиеся за время долгого протока по трубам неестественные молекулярные структуры (кластеры) меняя их на естественные, которые подобны калстерам родниковой воды.

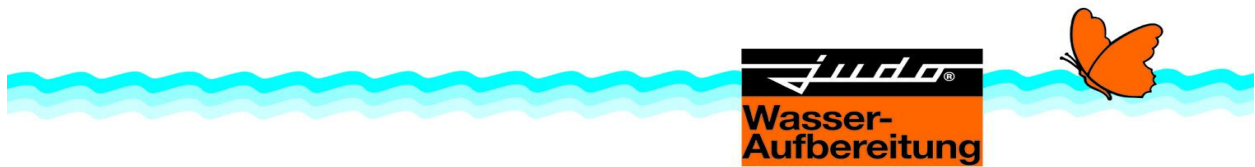

**Имеющиеся в продаже флаконы по составу полудрагоценных камней:**

-Аметист – Горный хрусталь – Розовый хрусталь – Аквамарин – Синий Кальцедон –  
Думортиерит – Желтый яспис – Гелиотроп – Лунный камень – Океанный яспис –  
Родонит – Тулит



**QUALITÄTS-  
MANAGEMENT**

Wir sind zertifiziert

Regelmäßige freiwillige  
Überwachung nach ISO 9001:2000



Judo Wasseraufbereitung GmbH  
Hohreuschstrasse 39-41, 71364  
Winnenden, Germany  
Phone: +49 (0) 7195-692-0  
Fax.: +49 (0) 7195-692-110  
Mail: info@judo.eu  
www.judo.eu

1702119 · 2007/08