

JUDO JRSEF-AT/P 1" - 2"

Автоматический защитный фильтр обратной промывки

Инструкция по монтажу и эксплуатации

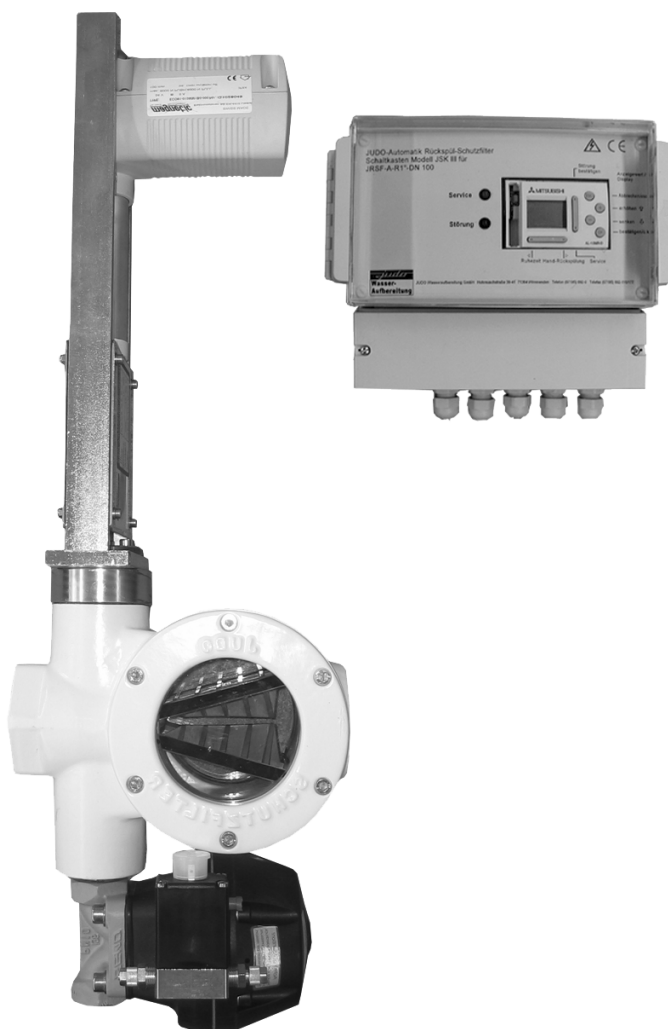

Назначение

Защитные Фильтры обратной промывки JRSF предназначены для использования в системах холодной питьевой воды. Фильтры удаляют из воды загрязняющие частицы, которые способствуют появлению сквозной коррозии в трубах, водонагревателях, а так же предотвращают попадание твёрдых частиц в сантехнические и бытовые приборы. JUDO JRFS производится в трёх различных модификациях:
ручная версия - JUDO JRSF-M,
автоматическая версия с таймером по времени - JUDO JRSF- A/T
автоматическая версия с механизмом измерения перепада давления - JUDO JRSF A/TP.

Подготовка к установке.

1. После распаковки внимательно осмотрите фильтр, чтобы удостовериться, что прибор во время транспортировки не получил каких-либо повреждений. В случае обнаружения повреждений обратитесь к дилеру и/или перевозчику.
2. Не бросайте фильтр.
3. Перед установкой, убедитесь, что давление и температура воды в системе не превышает максимально допустимые для данного прибора.
4. **Максимальное рабочее давление 10 бар и максимальная рабочая температура 30 °С.**
5. **Минимальное рабочее давление 1,5 бар.**
6. Убедитесь, что отверстия для подвода и отвода воды не попали посторонние
7. предметы, в случае наличия удалите их.

Давление воды

Для нормальной работы фильтра давление в системе должно находиться в промежутке между 1,5 – 10 бар. В случае если давление в системе ниже 1,5 бар, фильтр не может использоваться, так как при таком маленьком давлении процесс обратной промывки будет не эффективным. При превышении параметра 10 бар, перед фильтром необходимо установить редуктор давления (рис 1).

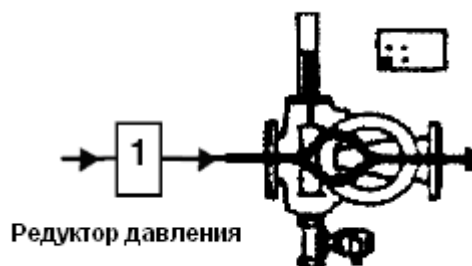

Используемые материалы

Корпус фильтра, а так же все внутренние детали выполнены из материалов устойчивых к любым химическим, физическим и коррозионным элементам которые могут содержаться в питьевой воде DIN 19632. Корпус фильтра, а так же все внутренние детали выполнены из материалов отвечающих по своим свойствам требованиям для материалов, контактирующих с питьевой водой. Все материалы гигиенически безопасны и полностью отвечают требованиям BGVv (Федеральный Институт Защиты Здоровья Потребителей и Ветеринарной Медицины Германии)

Монтаж модели JUDO JRSF

Установку фильтра может осуществлять только специально обученный персонал. Трубы должны обеспечивать достаточную жёсткость, чтобы выдерживать вес фильтра, в противном случае необходимо предусмотреть дополнительные крепления. Возможно устанавливаться на вертикальные и горизонтальные трубопроводы. Для обеспечения возможности проводить обслуживание и промывку фильтра сверху и снизу от прибора необходимо оставить не менее 200 мм. свободного пространства. Расстояние от блока управления до фильтра не должно превышать 2 метров.

Фильтр должен быть установлен в сухом, незамерзающем помещении. Окружающая температура в помещении не должна превышать 30 °С. Прибор может монтироваться на стальные, медные, пластиковые трубы. Для стока промывной воды необходимо предусмотреть соответствующее подключение к системе канализации. Для обеспечения возможности проведения обслуживания или ремонтных работ, до и после фильтра рекомендуется установка шаровых кранов.

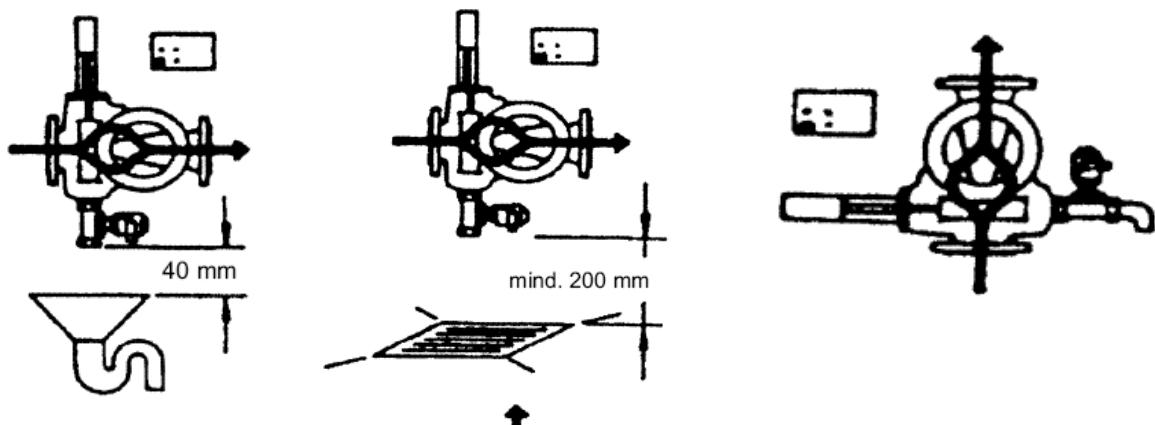

Промывка фильтра осуществляется под постоянным водяным давлением.

Принципиальная схема установки фильтра JUDO JRSF A/TP

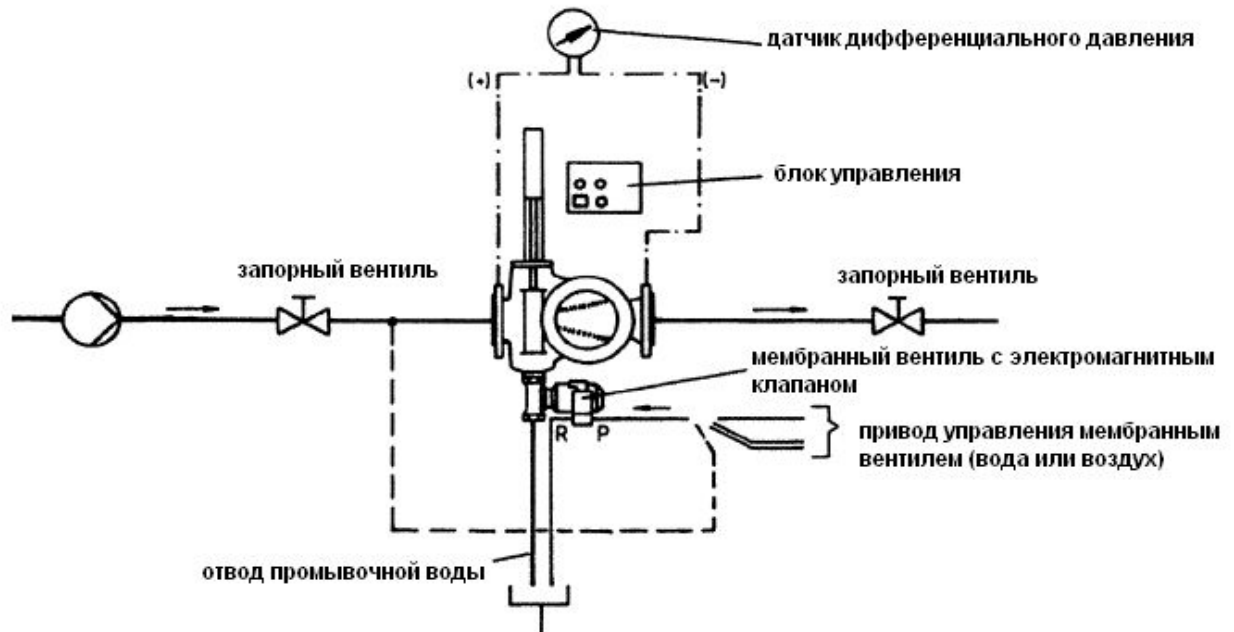

Автоматическая обратная промывка

Автоматическая обратная промывка включается через 20 секунд, после того как превышен установленный на датчике дифференциального давления критический перепад. Если после промывки разница давления сохранится выше установленной на датчике, промывка повторится. Если после 10 промывки дифференциальное давление превышает установленный предел, фильтр переходит в режим неисправности. При этом доводится до конца последний цикл промывки и блокируется. После нажатия кнопки сброс и либо изменения параметра величины дифференциального давления на датчике, либо снижения потери давления на сетке, фильтр переходит в режим работы. Электромагнитный клапан монтируется на фильтр и управляет работой мембранного вентиля обратной промывки. Для управления мембранным вентилем используется сжатый воздух или вода. Сжатый воздух или вода подключаются к соединению «Р». При подключении воздуха соединение «R» должно остаться открытым, если подключена вода то к соединению «R» нужно подключить шланг и соединить его со сливом в канализацию. Все соединения 1/4" .

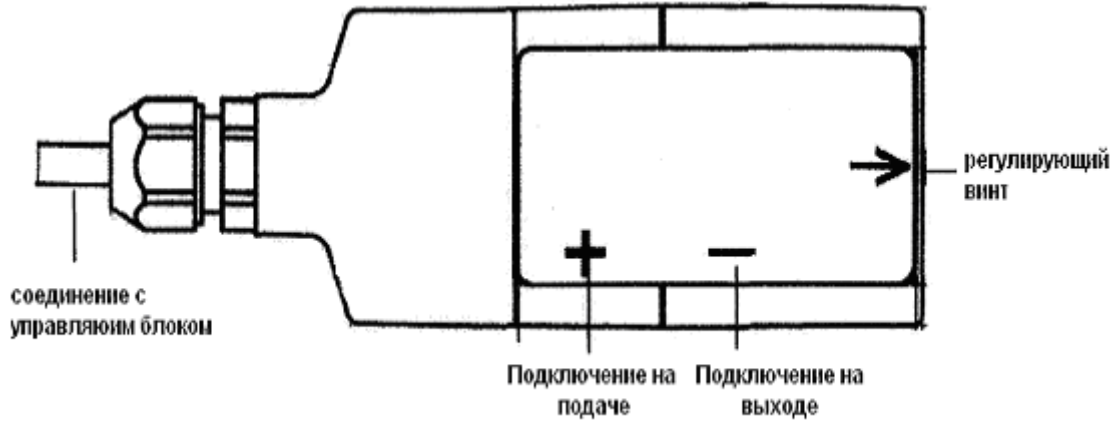

Управляющий блок

JUDO Steuerung JSK Y für JRSF-A 1" - DN 200
JUDO Control panel JSK Y for JRSF-A 1" - DN 200
JUDO JSK Y - Boîtier de commande pour filtres JRSF-A 1" - DN 200

Kundenservice/Customer service/Service-clients:
JUDO Wasseraufbereitung GmbH
 Postfach 380
 D-71364 Winnenden
 Telefon: +49 (0)7195 / 692-0
 Telefax: +49 (0)7195 / 692-110
 e-Mail: info@judo.eu
 www.judo.eu

Betrieb operational service

Störung fault anomalie

Abbrechen escape / annuler

Erhöhen increase / augmenter

Senken decrease / diminuer

Bestätigen confirm / valider

Einstellungen settings réglage

Störung bestätigen confirm fault valider anomalie

Handrückspülung manual Backwash rétrolavage manuel

Wasser-Aufbereitung

230 V/50 Hz max. 60
 120 V/60 Hz max. 60

Описание кнопок управления.

- ◀ ▲ ▼ ▶ стрелки используются для перемещения по разделам меню
- +/- используются для увеличения/уменьшения значений регулируемых параметров
- OK выбор раздела меню или подтверждение выбранного значения
- ESC отмена выбранной установки, выход из меню

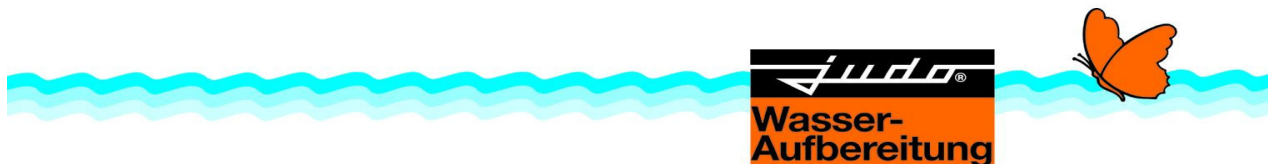

Нажатие кнопки ◀ позволяет войти в меню управляющего блока, каждое последующее нажатие стрелки, переход в следующий пункт меню. Для выхода из функции меню режимов, нужно пройти полный цикл меню

Ручной запуск промывки.

Для ручного запуска обратной промывки нажмите и удерживайте в течение 5 сек кнопку ▶. На дисплее отобразится надпись „Rückspülen“

Циклы обратной промывки.

Количество циклов обратной промывки можно установить индивидуально в зависимости от еобхдимости. Для нормальных условий эксплуатации считается достаточным 3 цикла. В случаях когда трёх циклов промывки оказывается недостаточно, это число можно менять в диапазоне от 1 до 10. Нажмите ◀, мигает надпись „Spülen“ далее одно нажатие +/- активирует функцию, и потом с помощью кнопок + или – выбирается нужное значение затем ОК подтверждение установки, ESC выход из активной функции еню без изменения параметра.

Время открытия магнитного клапана

Следующий пункт меню «Öffnungszeiten Magnetventil» позволяет изменить продолжительность открытия магнитного клапана. Нажатием кнопки ◀ находим соответствующий пункт меню, нажатием кнопки +/- активируем его. Повторное нажатие кнопки ◀ выводит на табло надпись „MV 10s Oben“ и также с помощью кнопок + или – выставляем время открытия вентиля для верхней камеры. Аналогичная процедура прodelьвается и для нижней камеры. На табло будет гореть „MV 10s Unten“.

Установка интервалов между обратными промывками

Установка по дням:

С помощью кнопки ◀ находим соответствующий пункт меню нажатием кнопки +/- активируем его. На экране появляется

12345 недели

SMDMDFSa дни недели

Нижняя строка время включению

B049:TS	#02	где
12345	1.	
SMDMDFSa		
10:01	→ AUS	

С помощью кнопок ▲ ▼ выбирается нужная строка и с помощью кнопок +/- выставляется нужное значение.

Установка по часовым интервалам:

С помощью кнопки ◀ найдите соответствующий пункт меню, на дисплее появится: „Interval.Aus“ или „Interval.Ein“,

OK=Ein/Aus
Interval.Aus

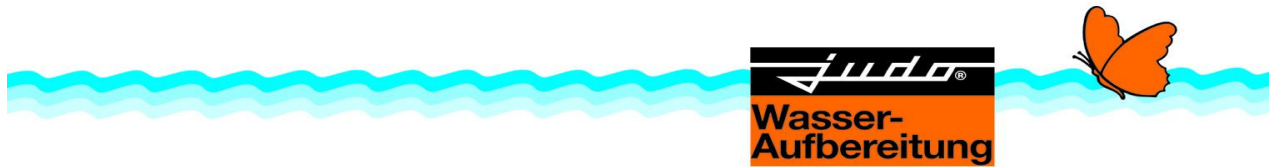

Кнопкой **OK** активируем функцию включения помывки по заданному интервалу, нажимаем кнопку ◀ и устанавливаем нужный нам интервал. Интервал может быть установлен в промежутке от 30 минут до 10080 мин. Затем **OK** подтверждение установки.

Intervall:
1000 min



**QUALITÄTS-
MANAGEMENT**

Wir sind zertifiziert

Regelmäßige freiwillige
Überwachung nach ISO 9001:2000



Judo Wasseraufbereitung GmbH
Hohreuschstrasse 39-41, 71364
Winnenden, Germany
Phone: +49 (0) 7195-692-0
Fax.: +49 (0) 7195-692-110
Mail: info@judo.eu
www.judo.eu

1702110 · 2007/08