

К О Н В Е К Т О Р
«Golfstream»
КРКД (КРКДП) 37.09.060...300
КРКД (КРКДП) 37.11.060...300

П А С П О Р Т

455-000 ПС

Конвекторы «Golfstream » - отопительные приборы для систем водяного теплоснабжения, монтируемые в пол вдоль окон и стен отапливаемых помещений.

Конвекторы имеют (см. рис.1,2):

- установочный корпус 1, изготовленный из оцинкованного стального листа с алюминиевой окантовкой
- нагревательный элемент 2, изготовленный из медных труб с алюминиевым оребрением,
- декоративную съемную решетку (стальную, деревянную или алюминиевую) 3.

Установочный корпус, нагревательный элемент и стальная решетка имеют порошковое эпоксиполиэфирное покрытие.



1. НАЗНАЧЕНИЕ

1.1. Конвектор «Golfstream» (в дальнейшем конвектор) предназначен для создания воздушной тепловой завесы, от холодного воздуха идущего от окон, в жилых и общественных помещениях.

Конвекторы используются в системах водяного отопления с принудительной циркуляцией воды.

1.2. Конвектор допускается эксплуатировать в системах водяного отопления с температурой теплоносителя до 130 °С и избыточным давлением теплоносителя до 1,6 МПа (16 кгс/см²).



2. ОБОЗНАЧЕНИЕ ИЗДЕЛИЯ

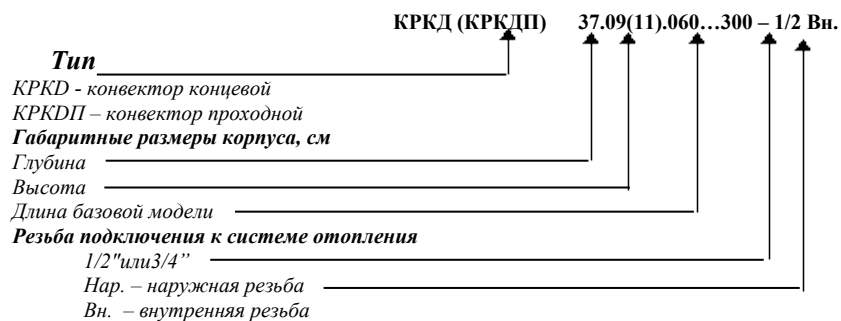

3. КОМПЛЕКТНОСТЬ ПОСТАВКИ

Корпус установочный	1 шт.
Элемент нагревательный	1 шт.
Опоры	4 шт. (для конвекторов длиной 1600 мм и более – 6 шт.)
Решетка	1 шт.
Ключ	1 шт.
Коробка упаковочная	1 шт.
Паспорт	1 шт.



4. ТЕХНИЧЕСКИЕ ХАРАКТЕРИСТИКИ

4.1. Для соединения с трубопроводами системы отопления на патрубках конвектора имеется наружная или внутренняя резьба G $\frac{1}{2}$ или 3/4.

Вариант исполнения резьбы определяется при заказе.

4.2 Размеры и технические характеристики изделий представлены на Рис.1, 2 и в таблице 1,2 .



Рис. 1 Конвектор КРКД 37.09(11).060...300 концевой
 1 - короб установочный; 2 - элемент нагревательный; 3 - решетка;
 4 - болты упорные; 5 - опоры; 6 - клапан воздухопускной;



Рис. 2 Конвектор КРКДП 37.09(11).060...300 проходной

Таблица 1

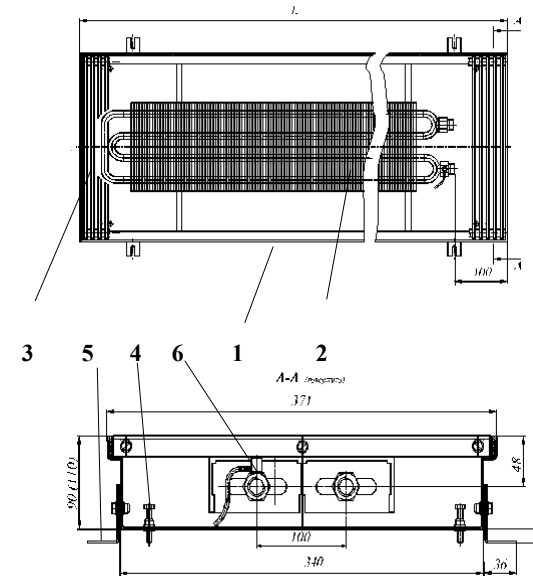
Обозначение конвекторов	Номин. теплов. поток Q _н , кВт	Размеры, мм			Масса кг
		высота	глубина	длина L	
КРКД (КРКДП) 37.09.060	0,240	90	371	601	9,9
КРКД (КРКДП) 37.09.070	0,329	90	371	701	11,3
КРКД (КРКДП) 37.09.080	0,407	90	371	801	12,7
КРКД (КРКДП) 37.09.090	0,486	90	371	901	14,3
КРКД (КРКДП) 37.09.100	0,574	90	371	1001	15,5
КРКД (КРКДП) 37.09.110	0,653	90	371	1101	16,9
КРКД (КРКДП) 37.09.120	0,731	90	371	1201	18,3
КРКД (КРКДП) 37.09.130	0,819	90	371	1301	19,7
КРКД (КРКДП) 37.09.140	0,898	90	371	1401	21,4
КРКД (КРКДП) 37.09.150	0,977	90	371	1501	22,8
КРКД (КРКДП) 37.09.160	1,065	90	371	1601	24,3
КРКД (КРКДП) 37.09.170	1,143	90	371	1701	25,7
КРКД (КРКДП) 37.09.180	1,222	90	371	1801	27,1
КРКД (КРКДП) 37.09.190	1,310	90	371	1901	28,9
КРКД (КРКДП) 37.09.200	1,389	90	371	2001	30,3
КРКД (КРКДП) 37.09.210	1,467	90	371	2101	31,9
КРКД (КРКДП) 37.09.220	1,556	90	371	2201	33,1
КРКД (КРКДП) 37.09.230	1,634	90	371	2301	34,5
КРКД (КРКДП) 37.09.240	1,713	90	371	2401	35,9
КРКД (КРКДП) 37.09.250	1,801	90	371	2501	37,3
КРКД (КРКДП) 37.09.260	1,880	90	371	2601	39,7
КРКД (КРКДП) 37.09.270	1,884	90	371	2701	40,0
КРКД (КРКДП) 37.09.280	1,963	90	371	2801	41,4
КРКД (КРКДП) 37.09.290	2,051	90	371	2901	42,9

КРКД (КРКДП) 37.09.300	2,140	90	371	3001	44,3
------------------------	-------	----	-----	------	------

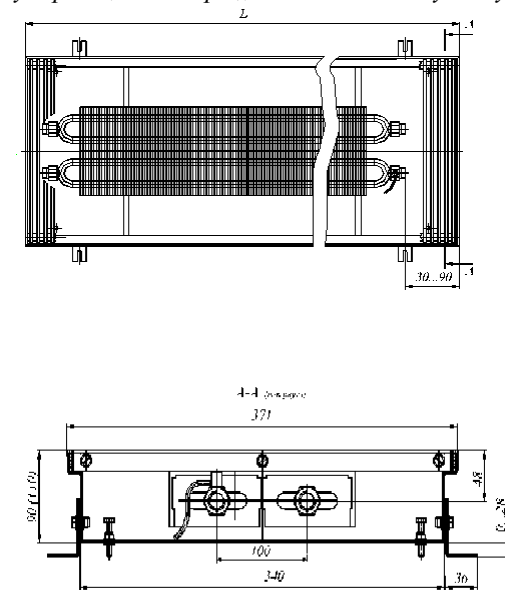
Таблица 2

Обозначение конвекторов	Номинал. тепловой поток Q _{ну} , кВт	Размеры, мм			Масса кг
		высота	глубина	длина L	
КРКД (КРКДП) 37.11.060	0,281	110	371	601	10,6
КРКД (КРКДП) 37.11.070	0,384	110	371	701	12,1
КРКД (КРКДП) 37.11.080	0,475	110	371	801	13,6
КРКД (КРКДП) 37.11.090	0,566	110	371	901	15,3
КРКД (КРКДП) 37.11.100	0,669	110	371	1001	16,6
КРКД (КРКДП) 37.11.110	0,760	110	371	1101	18,1
КРКД (КРКДП) 37.11.120	0,852	110	371	1201	19,6
КРКД (КРКДП) 37.11.130	0,954	110	371	1301	21,1
КРКД (КРКДП) 37.11.140	1,046	110	371	1401	22,9
КРКД (КРКДП) 37.11.150	1,137	110	371	1501	24,4
КРКД (КРКДП) 37.11.160	1,240	110	371	1601	26,0
КРКД (КРКДП) 37.11.170	1,331	110	371	1701	27,4
КРКД (КРКДП) 37.11.180	1,422	110	371	1801	29,0
КРКД (КРКДП) 37.11.190	1,525	110	371	1901	30,9
КРКД (КРКДП) 37.11.200	1,616	110	371	2001	32,4
КРКД (КРКДП) 37.11.210	1,708	110	371	2101	34,1
КРКД (КРКДП) 37.11.220	1,810	110	371	2201	35,4
КРКД (КРКДП) 37.11.230	1,902	110	371	2301	36,9
КРКД (КРКДП) 37.11.240	2,993	110	371	2401	38,4
КРКД (КРКДП) 37.11.250	2,096	110	371	2501	39,9
КРКД (КРКДП) 37.11.260	2,187	110	371	2601	42,5
КРКД (КРКДП) 37.11.270	2,193	110	371	2701	42,8
КРКД (КРКДП) 37.11.280	2,284	110	371	2801	44,3
КРКД (КРКДП) 37.11.290	2,387	110	371	2901	45,9
КРКД (КРКДП) 37.11.300	2,489	110	371	3001	47,4

Примечание: Номинальный тепловой поток (Q_{ну}) определен при нормированных условиях (ну): температурный напор, т.е. разность температур между среднеарифметической температурой теплоносителя в конвекторе и расчётной температурой воздуха в отапливаемом помещении, равен 70°C, расход теплоносителя через присоединительные патрубки конвектора составляет 0,1 кг /с; атмосферное давление - 1013,3 гПа (760 мм рт.ст.).

- 4.3. По желанию заказчика в зависимости от интерьерных решений проекта возможны:
- увеличение размеров длины корпуса конвектора;
 - варианты соединений конвекторов под разными углами.
 - исполнения корпуса конвектора криволинейной формы (по радиусу).



5. МОНТАЖ

- 5.1 Монтаж конвекторов должен производиться согласно требованиям СНиП 3.05.01-85 «Внутренние санитарно-технические системы» специализированными монтажными организациями.
- 5.2 Конвектор монтируется в пол, для этого необходимо установить корпус конвектора в заранее подготовленный канал в полу и выровнять его по уровню чистого пола, с помощью упорных болтов 4 закрепив опорами 5 (см. Рис.2).
- 5.3 Соединить нагревательный элемент с подводными теплопроводами системы отопления. При соединении конвекторов с подводками следует соблюдать осторожность. Во избежание деформирования тонкостенных медных труб нагревательного элемента и латунных присоединительных патрубков необходимо удерживать шестигранный патрубков гаечным ключом.
- 5.4 После соединения теплового пакета с трубопроводами и запуске системы отопления, при необходимости, выполнить удаление воздуха. Для этого свободный конец пластиковой трубки воздухопускного клапана 6 (см. рис.1) опустить в заранее приготовленную емкость для слива воды. Ключом отвернуть клапан на 0,5-1,5 оборота. После удаления воздуха, клапан закрыть.
- Установить воздуховыпускную решётку.
- 5.5 До окончания отделочных работ закрыть конвектор сверху защитным кожухом (заказывается отдельно) можно использовать упаковочную коробку или подручные материалы.
- 5.6 Залейте пустое пространство вокруг конвектора бетонным раствором, при этом во избежание деформации корпуса, до высыхания раствора, вместо решетки установить распорные планки на расстоянии не более 500 мм друг от друга. Длина распорных планок должна быть на 3 мм больше, чем ширина решетки.
- 5.7 После укладки напольного покрытия щель между покрытием и конвектором рекомендуется заполнить силиконовым герметиком.





Рис.3 **6. ХРАНЕНИЕ И ТРАНСПОРТИРОВКА**

- 6.1 Хранить конвекторы до начала эксплуатации следует в таре изготовителя, уложенными в штабели.
- 6.2 Условия хранения и транспортирования Ж2 ГОСТ 15150.
Температура воздуха от -50 до $+50$ °С;
относительная влажность до 100% при 25 °С (среднегодовое значение 80% при 15 °С) в отсутствии атмосферных осадков.

 **7. УСЛОВИЯ ЭКСПЛУАТАЦИИ**

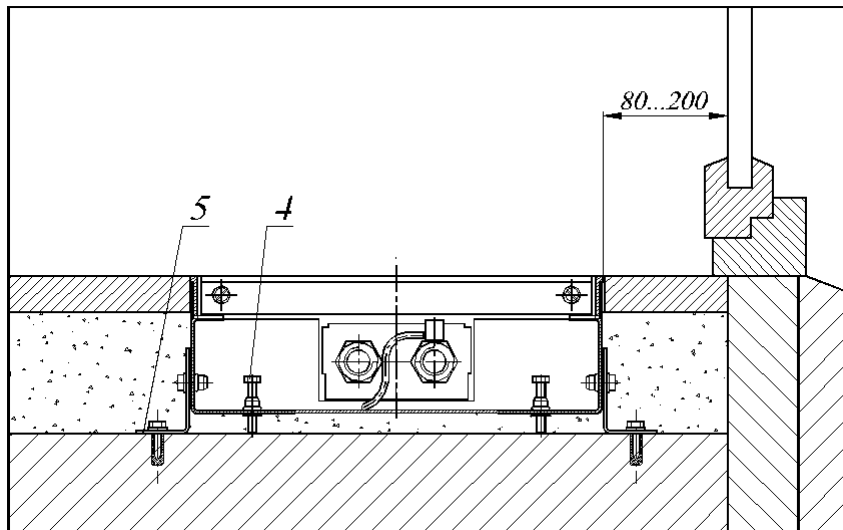
Внимание! Не допускается эксплуатация конвектора в условиях, приводящих к замерзанию в нем теплоносителя (например, если отключить циркуляцию теплоносителя через конвектор при отрицательной температуре окружающего конвектор воздуха), что может привести к разрыву труб.

- 7.1. Внутренние поверхности конвектора необходимо регулярно очищать от пыли при помощи пылесоса.
- 7.2. Не допускаются удары и другие действия, приводящие к механическим повреждениям конвектора и его элементов.
- 7.3. При использовании в качестве теплоносителя воды её параметры должны удовлетворять требованиям, приведенным в РД34.20.501-95.
- 7.4. Допускается использование в качестве теплоносителя специальных антифризных жидкостей для отопительных систем типа «DIXIS-30» и «Теплый дом-65».

 **8. СВИДЕТЕЛЬСТВО О ПРИЕМКЕ**

Конвектор «Golfstream» соответствует
ТУ 4935-005-46928486-2004, конструкторской документации и признан
годным к эксплуатации

Партия № _____

Дата изготовления _____

Отметка о приемке _____



9. ГАРАНТИИ ИЗГОТОВИТЕЛЯ

9.1.Изготовитель гарантирует ремонт или замену вышедших из строя конвекторов в течение гарантийного срока при условии соблюдения потребителем правил эксплуатации и отсутствии механических повреждений.

9.2.Гарантийный срок хранения и/или эксплуатации конвекторов – 5 лет со дня продажи. В случае отсутствия даты продажи гарантийный срок считать с даты изготовления.

9.3.Адрес предприятия-изготовителя:

196651,Россия, Санкт-Петербург, Колпино, пр. Ленина, д. 1, ОАО «Фирма Изотерм»

тел. (812) 461-90-54, 460-87-58

факс (812) 460-88-22

Дата продажи

Подпись продавца и печать
торгующей организации

М.П.