

К О Н В Е К Т О Р

«Golfstream»

КРКД (КРКДП) 43.14.60...300

КРКД (КРКДП) 43.19.60...300

П А С П О Р Т

449-000 ПС

Конвекторы «Golfstream » - отопительные приборы для систем водяного теплоснабжения, монтируемые в пол вдоль окон и стен отапливаемых помещений.

Конвекторы имеют (см. рис.1,2):

- установочный корпус 1, изготовленный из оцинкованного стального листа с алюминиевой окантовкой
- нагревательный элемент 2, изготовленный из медных труб с алюминиевым оребрением,
- декоративную съемную решетку (стальную, деревянную или алюминиевую) 3.

Установочный корпус, нагревательный элемент и стальная решетка имеют порошковое эпоксиполиэфирное покрытие.



1. НАЗНАЧЕНИЕ

1.1. Конвектор «Golfstream» (в дальнейшем конвектор) предназначен для создания воздушной тепловой завесы, от холодного воздуха идущего от окон, в жилых и общественных помещениях.

Конвекторы используются в системах водяного отопления с принудительной циркуляцией воды.

1.2. Конвектор допускается эксплуатировать в системах водяного отопления с температурой теплоносителя до 130 °С и избыточным давлением теплоносителя до 1,6 МПа (16 кгс/см²).



2. ОБОЗНАЧЕНИЕ ИЗДЕЛИЯ

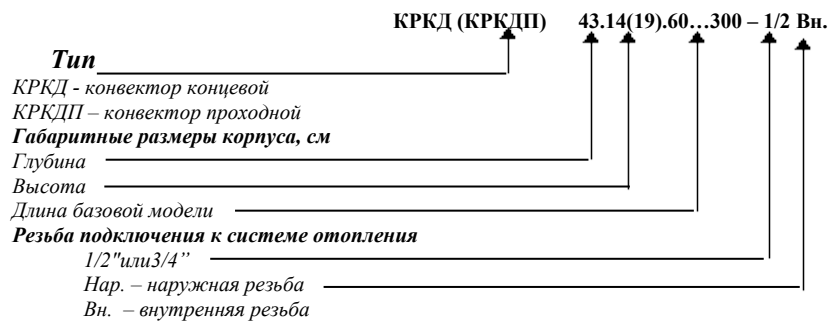

3. КОМПЛЕКТНОСТЬ ПОСТАВКИ

Корпус установочный	1 шт.
Элемент нагревательный	1 шт.
Кронштейны	4 шт. (для конвекторов длиной 1600 мм и более – 6 шт.)
Решетка	1 шт.
Ключ	1 шт.
Коробка упаковочная	1 шт.
Паспорт	1 шт.



4. ТЕХНИЧЕСКИЕ ХАРАКТЕРИСТИКИ

4.1. Для соединения с трубопроводами системы отопления на патрубках конвектора имеется наружная или внутренняя резьба G $\frac{1}{2}$ или 3/4.

Вариант исполнения резьбы определяется при заказе.

4.2 Размеры и технические характеристики изделий представлены на Рис.1, 2 и в таблице 1, 2.



Рис. 1 Конвектор КРКД 43.14(19).60...300 концевой
 1 - короб установочный; 2 – элемент нагревательный; 3 – решетка;
 4 – болты упорные; 5 – кронштейны.; 6 - клапан воздушоспускной;



Рис. 2 Конвектор КРКДП 43.14(19).60...300 проходной

Таблица 1

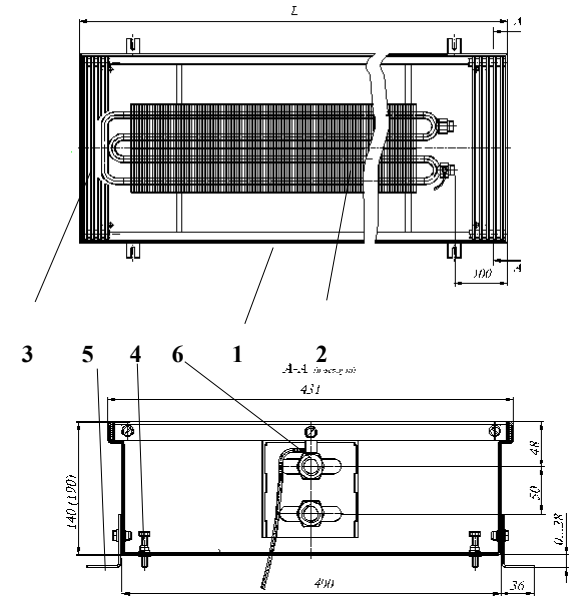
Обозначение конвекторов	Номин. теплов. поток Q _н , кВт	Размеры, мм			Масса кг
		высота	глубина	длина L	
КРКД (КРКДП) 43.14.060	0,364	141	432	601	11,9
КРКД (КРКДП) 43.14.070	0,492	141	432	701	13,7
КРКД (КРКДП) 43.14.080	0,606	141	432	801	15,4
КРКД (КРКДП) 43.14.090	0,721	141	432	901	17,2
КРКД (КРКДП) 43.14.100	0,849	141	432	1001	18,9
КРКД (КРКДП) 43.14.110	0,963	141	432	1101	20,7
КРКД (КРКДП) 43.14.120	1,077	141	432	1201	22,4
КРКД (КРКДП) 43.14.130	1,206	141	432	1301	24,2
КРКД (КРКДП) 43.14.140	1,320	141	432	1401	25,9
КРКД (КРКДП) 43.14.150	1,434	141	432	1501	27,7
КРКД (КРКДП) 43.14.160	1,562	141	432	1601	29,5
КРКД (КРКДП) 43.14.170	1,676	141	432	1701	31,2
КРКД (КРКДП) 43.14.180	1,791	141	432	1801	33,0
КРКД (КРКДП) 43.14.190	1,919	141	432	1901	34,7
КРКД (КРКДП) 43.14.200	2,033	141	432	2001	36,5
КРКД (КРКДП) 43.14.210	2,147	141	432	2101	38,2
КРКД (КРКДП) 43.14.220	2,276	141	432	2201	40,0
КРКД (КРКДП) 43.14.230	2,390	141	432	2301	41,7
КРКД (КРКДП) 43.14.240	2,504	141	432	2401	43,5
КРКД (КРКДП) 43.14.250	2,632	141	432	2501	45,2
КРКД (КРКДП) 43.14.260	2,747	141	432	2601	47,0
КРКД (КРКДП) 43.14.270	2,754	141	432	2701	48,8
КРКД (КРКДП) 43.14.280	2,868	141	432	2801	50,5
КРКД (КРКДП) 43.14.290	2,996	141	432	2901	52,3

КРКД (КРКДП) 43.14.300	3,125	141	432	3001	54,0
------------------------	-------	-----	-----	------	------

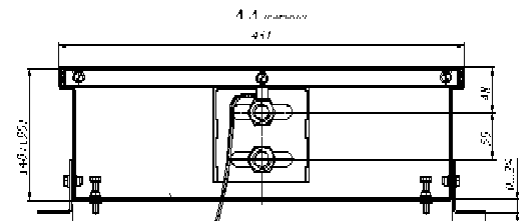
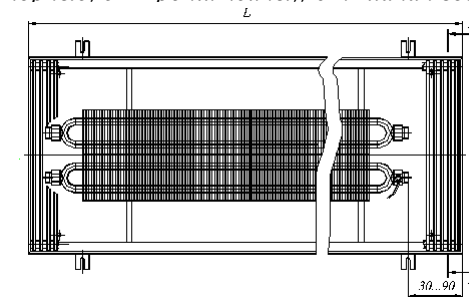
Таблица 2

Обозначение конвекторов	Номинал. тепловой поток Q _н , кВт	Размеры, мм			Масса кг
		высота	глубина	длина L	
КРКД (КРКДП) 43.19.060	0,421	190	432	601	12,5
КРКД (КРКДП) 43.19.070	0,570	190	432	701	14,4
КРКД (КРКДП) 43.19.080	0,702	190	432	801	16,2
КРКД (КРКДП) 43.19.090	0,834	190	432	901	18,0
КРКД (КРКДП) 43.19.100	0,982	190	432	1001	19,9
КРКД (КРКДП) 43.19.110	1,115	190	432	1101	21,7
КРКД (КРКДП) 43.19.120	1,247	190	432	1201	23,6
КРКД (КРКДП) 43.19.130	1,395	190	432	1301	25,4
КРКД (КРКДП) 43.19.140	1,527	190	432	1401	27,2
КРКД (КРКДП) 43.19.150	1,659	190	432	1501	29,1
КРКД (КРКДП) 43.19.160	1,808	190	432	1601	30,9
КРКД (КРКДП) 43.19.170	1,940	190	432	1701	32,8
КРКД (КРКДП) 43.19.180	2,072	190	432	1801	34,6
КРКД (КРКДП) 43.19.190	2,221	190	432	1901	36,5
КРКД (КРКДП) 43.19.200	2,353	190	432	2001	38,3
КРКД (КРКДП) 43.19.210	2,485	190	432	2101	40,1
КРКД (КРКДП) 43.19.220	2,634	190	432	2201	42,0
КРКД (КРКДП) 43.19.230	2,766	190	432	2301	43,8
КРКД (КРКДП) 43.19.240	2,898	190	432	2401	45,7
КРКД (КРКДП) 43.19.250	3,046	190	432	2501	47,5
КРКД (КРКДП) 43.19.260	3,179	190	432	2601	49,3
КРКД (КРКДП) 43.19.270	3,187	190	432	2701	51,2
КРКД (КРКДП) 43.19.280	3,319	190	432	2801	53,0
КРКД (КРКДП) 43.19.290	3,468	190	432	2901	54,9
КРКД (КРКДП) 27.19.300	3,616	190	432	3001	56,7

Примечание: Номинальный тепловой поток (Q_н) определен при нормированных условиях (н_у): температурный напор, т.е. разность температур между среднеарифметической температурой теплоносителя в конвекторе и расчетной температурой воздуха в отапливаемом помещении, равен 70°C, расход теплоносителя через присоединительные патрубки конвектора составляет 0,1 кг /с; атмосферное давление - 1013,3 гПа (760 мм рт.ст.).

- 4.3. По желанию заказчика в зависимости от интерьерных решений проекта возможны:
- увеличение размеров длины корпуса конвектора;
 - варианты соединений конвекторов под разными углами.
 - исполнения корпуса конвектора криволинейной формы (по радиусу).



5. МОНТАЖ

- 5.1 Монтаж конвекторов должен производиться согласно требованиям СНиП 3.05.01-85 «Внутренние санитарно-технические системы» специализированными монтажными организациями.
- 5.2 Конвектор монтируется в пол, для этого необходимо установить корпус конвектора в заранее подготовленный канал в полу и выровнять его по уровню чистого пола, с помощью упорных болтов 4 закрепив опорами 5 (см. Рис.2).
- 5.3 Соединить нагревательный элемент с подводными теплопроводами системы отопления. При соединении конвекторов с подводками следует соблюдать осторожность. Во избежание деформирования тонкостенных медных труб нагревательного элемента и латунных присоединительных патрубков необходимо удерживать шестигранник патрубков гаечным ключом.
- 5.4 После соединения теплового пакета с трубопроводами и запуске системы отопления, при необходимости, выполнить удаление воздуха. Для этого свободный конец пластиковой трубки воздушного клапана 6 (см. рис.1) опустить в заранее подготовленную емкость для слива воды. Ключом отвернуть клапан на 0,5-1,5 оборота. После удаления воздуха, клапан закрыть.
- Установить воздуховыпускную решётку.
- 5.5 До окончания отделочных работ закрыть конвектор сверху защитным кожухом (заказывается отдельно) можно использовать упаковочную коробку или подручные материалы.
- 5.6 Залейте пустое пространство вокруг конвектора бетонным раствором, при этом во избежание деформации корпуса, до высыхания раствора, вместо решетки установить распорные планки на расстоянии не более 500 мм друг от друга. Длина распорных планок должна быть на 3 мм больше, чем ширина решетки.
- 5.7 После укладки напольного покрытия щель между покрытием и конвектором рекомендуется заполнить силиконовым герметиком.





Рис.3 **6. ХРАНЕНИЕ И ТРАНСПОРТИРОВКА**

- 6.1 Хранить конвекторы до начала эксплуатации следует в таре изготовителя, уложенными в штабели.
- 6.2 Условия хранения и транспортирования Ж2 ГОСТ 15150.
Температура воздуха от -50 до $+50$ °С;
относительная влажность до 100% при 25 °С (среднегодовое значение 80% при 15 °С) в отсутствии атмосферных осадков.

 **7. УСЛОВИЯ ЭКСПЛУАТАЦИИ**

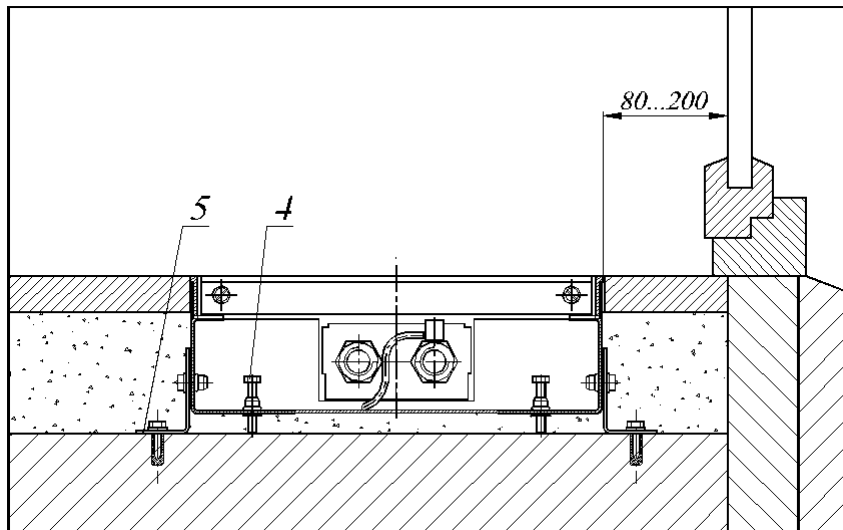
Внимание! Не допускается эксплуатация конвектора в условиях, приводящих к замерзанию в нем теплоносителя (например, если отключить циркуляцию теплоносителя через конвектор при отрицательной температуре окружающего конвектор воздуха), что может привести к разрыву труб.

- 7.1. Внутренние поверхности конвектора необходимо регулярно очищать от пыли при помощи пылесоса.
- 7.2. Не допускаются удары и другие действия, приводящие к механическим повреждениям конвектора и его элементов.
- 7.3. При использовании в качестве теплоносителя воды её параметры должны удовлетворять требованиям, приведенным в РД34.20.501-95.
- 7.4. Допускается использование в качестве теплоносителя специальных антифризных жидкостей для отопительных систем типа «DIXIS-30» и «Теплый дом-65».

 **8. СВИДЕТЕЛЬСТВО О ПРИЕМКЕ**

Конвектор «Golfstream» соответствует
ТУ 4935-005-46928486-2004, конструкторской документации и признан
годным к эксплуатации

Партия № _____

Дата изготовления _____

Отметка о приемке _____

**9. ГАРАНТИИ ИЗГОТОВИТЕЛЯ**

9.1.Изготовитель гарантирует ремонт или замену вышедших из строя конвекторов в течение гарантийного срока при условии соблюдения потребителем правил эксплуатации и отсутствии механических повреждений.

9.2.Гарантийный срок хранения и/или эксплуатации конвекторов – 5 лет со дня продажи. В случае отсутствия даты продажи гарантийный срок считать с даты изготовления.

9.3.Адрес предприятия-изготовителя:

196651,Россия, Санкт-Петербург, Колпино, пр. Ленина, д. 1, ОАО «Фирма Изотерм»

тел. (812) 461-90-54, 460-87-58

факс (812) 460-88-22

Дата продажи

Подпись продавца и печать
торгующей организации

М.П.