

## Вентиляторы крышные радиальные дымоудаления ФАВЕЙ-ДУ и ФАВЕЙ-Ф-ДУ



ТУ 4861-007-56888434-2015

### Общие сведения

**ФАВЕЙ-ДУ** – крышный вентилятор дымоудаления с горизонтальным (веерным) выбросом.

**ФАВЕЙ-Ф-ДУ** – крышный вентилятор дымоудаления с вертикальным (факельным) выбросом.

### Условия эксплуатации

Вентиляторы предназначены для эксплуатации в условиях умеренного и холодного (УХЛ), или умеренного (У), или тропического (Т) климата 1-й (УХЛ1, У1, Т1) категории размещения по ГОСТ 15150.

Температура окружающей среды: от –60 до +40 °С (УХЛ); от –40 до +40 °С (У); от –10 до +50 °С (Т).

Запыленность окружающей среды – не более 100 мг/м<sup>3</sup>.

### Назначение

- Вентиляторы предназначены для удаления из помещений дымогазовоздушных невзрывоопасных смесей, возникающих при пожаре и других аварийных ситуациях, в соответствии с требованиями НПБ 253-98 и СНиП 2.04.05-91.
- Вентиляторы применяются в аварийных системах вытяжной вентиляции зданий и помещений.
- Вентиляторы обеспечивают продолжительность перемещения дымогазовоздушных смесей с температурой до 400 °С в течение 2 часов и до 600 °С в течение 1,5 часов.

### Обозначение вентилятора при заказе

**ФАВЕЙ-ДУ-**  
**ФАВЕЙ-Ф-ДУ**

-x -x -x -x -x -x -x

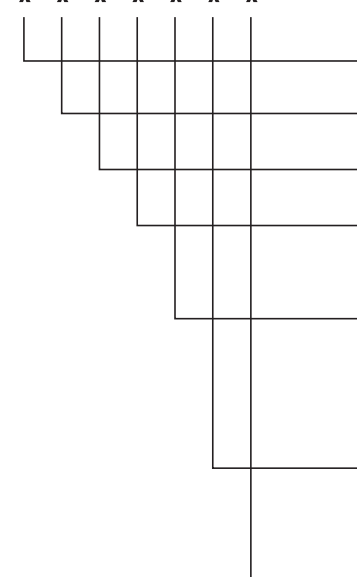

Номер вентилятора

Количество полюсов двигателя

Тип колеса (5)

Относительный диаметр рабочего колеса в %

Параметры двигателя: установочная мощность (кВт) × синхронная частота вращения (1/мин) × напряжение питания (В)

Огнестойкость:

**400** – перемещение дымогазовоздушных смесей с температурой до 400 °С в течение 2 часов

**600** – перемещение дымогазовоздушных смесей с температурой до 600 °С в течение 1,5 часов.

Климатическое исполнение (У1, УХЛ1, Т1)

## Вентиляторы крышные радиальные дымоудаления ФАВЕЙ-ДУ и ФАВЕЙ-Ф-ДУ

### Основные технические характеристики

Типоразмер вентилятора	Двигатель			Производительность, тыс. м <sup>3</sup> /час	Статическое давление, Па		
	Мощность, кВт	Синхронная частота вращения, мин <sup>-1</sup>	Типоразмер двигателя		при t=20 °C	при t=400 °C	при t=600 °C
1,6	0,12	1500	AIP 56A4	0...0,33	70...0	30...0	24...0
	0,18	3000	AIP 56A2	0...0,68	290...0	130...0	80...0
1,8	0,12	1500	AIP 56A4	0...0,47	90...0	40...0	30...0
	0,18	3000	AIP 56A2	0...0,96	370...0	160...0	120...0
2	0,12	1500	AIP 56A4	0...0,64	110...0	50...0	40...0
	0,18	3000	AIP 56A2	0...1,3	360...0	200...0	150...0
2,24	0,12	1500	AIP 56A4	0...0,9	140...0	60...0	48...0
	0,25	3000	AIP 56B2	0...0,73	580...550	250...0	195...0
				1,57...1,8	220...0		
0,37	3000	AIP 63A2	0...1,8	580...0	250...0	195...0	
2,5	0,18	1500	AIP 56B4	0...1,26	175...0	70...0	60...0
	0,55	3000	AIP 63B2	0...2,55	725...0	315...0	245...0
2,8	0,18	1500	AIP 56B4	0...1,9	220...0	95...0	75...0
	0,75	3000	AIP 71A2	0...1,7	900...820	385...0	300...0
				2,86...3,6	480...0		
1,1	3000	AIP 71B2	0...3,6	900...0	385...0	300...0	
3,15	0,18	1500	AIP 56B4	0...2,5	270...0	120...0	90...0
	1,5	3000	AIP 80A2	0...5,1	1100...0	500...0	400...0
3,55	0,37	1500	AIP 63B4	0...3,3	340...0	150...0	110...0
	3	3000	AIP 90L2	0...7,2	1400...0	600...0	500...0
4	0,18	1000	AIP 63A6	0...3,3	190...0	80...0	60...0
	0,55	1500	AIP 71A4	0...5,1	440...0	195...0	150...0
	4	3000	AIP 100S2	0...5,2	1840...1650	800...0	600...0
8...10,1	1050...0						
0...10,1*							
4,5	0,25	1000	AIP 63B6	0...4,40	240...0	100...0	80...0
	0,37	1000	AIP 71A6	0...4,40	240...0	100...0	80...0
	0,55	1000	AIP 71B6	0...4,40	240...0	100...0	80...0
	0,55	1500	AIP 71A4	0...1,0	556...560	242...0	190...0
0...7,2*							

\* Производительность при температуре перемещаемой среды 400 °C...600 °C.



**Производитель оставляет за собой право внесения изменений в конструкцию и комплектацию вентилятора без изменения основных технических параметров.**

## Вентиляторы крышные радиальные дымоудаления ФАВЕЙ-ДУ и ФАВЕЙ-Ф-ДУ

## Основные технические характеристики

Типоразмер вентилятора	Двигатель			Производительность, тыс. м <sup>3</sup> /час	Статическое давление, Па		
	Мощность, кВт	Синхронная частота вращения, мин <sup>-1</sup>	Типоразмер двигателя		при t=20 °C	при t=400 °C	при t=600 °C
4,5	0,75	1500	AIP 71B4	0...2,2 7...7,2 0...7,2*	556...556 100...0	242...0	190...0
	1,1	1500	AIP 80A4	0...7,2	556...0	242...0	190...0
	1,5	1500	AIP 80B4	0...7,2	556...0	242...0	190...0
	5,5	3000	AIP 100L2	0...3,5 14,5...14,8 0...14,8*	2320...2350 50...0	1000...0	800...0
	7,5	3000	AIP 112M2	0...14,8	2320...0	1000...0	800...0
5	0,55	1000	AIP 71B6	0...6,3	300...0	112...0	100...0
	0,75	1000	AIP 80A6	0...6,3	300...0	112...0	100...0
	1,1	1500	AIP 80A4	0...2,4 9,8...10 0...10*	690...0 10...0	300...0	230...0
	1,5	1500	AIP 80B4	0...10	690...0	300...0	230...0
	2,2	1500	AIP 90L4	0...10	690...0	300...0	230...0
5,6	0,75	1000	AIP 80A6	0...9,2	370...0	170...0	120...0
	1,1	1000	AIP 80B6	0...9,2	370...0	170...0	120...0
	1,5	1500	AIP 80B4	0...1,5 0...14*	860...875	375...0	300...0
	2,2	1500	AIP 90L4	0...4,8 13...14 0...14*	860...870 190...0	375...0	280...0
	3	1500	AIP 100S4	0...14	860...0	375...0	280...0
	4	1500	AIP 100L4	0...14	860...0	375...0	280...0
6,3	1,1	1000	AIP 80B6	0...4,3 11,9...13,2 0...13,2*	470...370 130...0	205...0	165...0
	1,5	1000	AIP 90L6	0...13,2	470...0	205...0	165...0
	2,2	1000	AIP 100L6	0...13,2	470...0	205...0	165...0
	3	1500	AIP 100S4	0...3,2 0...19,8*	1110...1130	480...0	360...0
	4	1500	AIP 100L4	0...7,1 17,8...19,8 0...19,8*	1110...1080 360...0	480...0	360...0
	5,5	1500	AIP 112M4	0...19,8	1110...0	480...0	360...0
	7,5	1500	AIP 132S4	0...19,8	1110...0	480...0	360...0

\* Производительность при температуре перемещаемой среды 400 °C...600 °C.

## Вентиляторы крышные радиальные дымоудаления ФАВЕЙ-ДУ и ФАВЕЙ-Ф-ДУ

Типоразмер вентилятора	Двигатель			Производительность, тыс. м <sup>3</sup> /час	Статическое давление, Па		
	Мощность, кВт	Синхронная частота вращения, мин <sup>-1</sup>	Типоразмер двигателя		при t=20 °C	при t=400 °C	при t=600 °C
7,1	1,5	750	AIP 100L8	0...15,2	370...0	160...0	125...0
	1,5	1000	AIP 90L6	0...2,8 0...18,5*	590...605	260...0	198...0
	2,2	1000	AIP 100L6	0...8,3 15,8...18,5 0...18,5*	590...570 260...0	260...0	198...0
	3	1000	AIP 112MA6	0...18,5	590...0	260...0	200...0
	4	1000	AIP 112MB6	0...18,5	590...0	260...0	200...0
	5,5	1500	AIP 112M4	0...5 0...28,5*	1390...1440	600...0	480...0
	7,5	1500	AIP 132S4	0...11,5 24,5...28,5 0...28,5*	1390...1360 550...0	600...0	470...0
	11	1500	AIP 132M4	0...28,5	1390...0	600...0	470...0
	15	1500	AIP 160S4	0...28,5	1390...0	600...0	470...0
8	3	750	AIP 112MB8	0...22	460...0	200...0	150...0
	3	1000	AIP 112MA6	0...5,7 0...26,5*	760...770	340...0	250...0
	4	1000	AIP 112MB6	0...11,5 22,3...26,5 0...26,5*	760...720 350...0	340...0	250...0
	5,5	1000	AIP 132S6	0...26,5	760...0	340...0	250...0
	7,5	1000	AIP 132M6	0...26,5	760...0	340...0	250...0
	11	1500	AIP 132M4	0...9 0...41*	1760...1800	760...0	570...0
	15	1500	AIP 160S4	0...41	1760...0	760...0	570...0
	18,5	1500	AIP 160M4	0...41	1760...0	760...0	570...0
9	2,2	750	AIP 112MA8	0...3 0...31*	580...590	250...0	190...0
	3	750	AIP 112MB8	0...9,4 29...31 0...31*	580...600 140...0	250...0	190...0
	4	750	AIP 132S8	0...31	580...0	250...0	190...0
	5,5	750	AIP 132M8	0...31	580...0	250...0	190...0
	5,5	1000	AIP 132S6	0...9 0...38*	960...980	410...0	320...0



**Производитель оставляет за собой право внесения изменений в конструкцию и комплектацию вентилятора без изменения основных технических параметров.**

## Вентиляторы крышные радиальные дымоудаления ФАВЕЙ-ДУ и ФАВЕЙ-Ф-ДУ

## Основные технические характеристики

Типоразмер вентилятора	Двигатель			Производительность, тыс. м <sup>3</sup> /час	Статическое давление, Па		
	Мощность, кВт	Синхронная частота вращения, мин <sup>-1</sup>	Типоразмер двигателя		при t=20 °C	при t=400 °C	при t=600 °C
9	7,5	1000	АИР 132М6	0...38	960...0	410...0	320...0
	11	1000	АИР 160S6	0...38	960...0	410...0	320...0
	18,5	1500	АИР 160М4	0...11,5 0...58*	2240...2280	960...0	770...0
	22	1500	АИР 180S4	0...16 55...58 0...58*	2240...2235 440...0	960...0	770...0
	30	1500	АИР 180М4	0...58	2240...0	960...0	770...0
	37	1500	АИР 200М4	0...58	2240...0	960...0	770...0
10	4	750	АИР 132S8	0...6,5 0...41*	740...750	320...0	250...0
	5,5	750	АИР 132М8	0...14,5 37,5...41 0...41*	740...730 200...0	320...0	250...0
	7,5	750	АИР 160S8	0...41	740...0	320...0	250...0
	11	1000	АИР 160S6	0...18,5 47...52,5 0...52,5*	1190...1180 360...0	520...0	400...0
	15	1000	АИР 160М6	0...52,5	1190...0	520...0	400...0
	18,5	1000	АИР 180М6	0...52,5	1190...0	520...0	400...0
11,2	7,5	750	АИР 160S8	0...10,5 0...58*	930...950	410...0	320...0
	11	750	АИР 160М8	0...30 44...58 0...58*	930...840 360...0	410...0	320...0
	15	750	АИР 180М8	0...58	930...0	410...0	320...0
	15	1000	АИР 160М6	0...11,2 0...74*	1490...1510	650...0	500...0
	18,5	1000	АИР 180М6	0...23 69...74 0...74*	1490...1480 300...0	650...0	500...0
	22	1000	АИР 200М6	0...36 57...74 0...74*	1490...1350 820...0	650...0	500...0
	30	1000	АИР 200L6	0...74	1490...0	650...0	500...0
	37	1000	АИР 225М6	0...74	1490...0	650...0	500...0

## Вентиляторы крышные радиальные дымоудаления ФАВЕЙ-ДУ и ФАВЕЙ-Ф-ДУ

Типоразмер вентилятора	Двигатель			Производительность, тыс. м <sup>3</sup> /час	Статическое давление, Па		
	Мощность, кВт	Синхронная частота вращения, мин <sup>-1</sup>	Типоразмер двигателя		при t=20 °C	при t=400 °C	при t=600 °C
12,5	11	750	AIP 160M8	0...7 0...81*	1150...1180	510...0	410...0
	15	750	AIP 180M8	0...20 76...81 0...81*	1150...1170 100...0	510...0	410...0
	18,5	750	AIP 200M8	0...40 63...81 0...81*	1150...1050 650...0	510...0	410...0
	22	750	AIP 200L8	0...81	1150...0	510...0	410...0
	30	750	AIP 225M8	0...81	1150...0	510...0	410...0
	30	1000	AIP 200L6	0...28 98...103 0...103*	1840...1855 200...0	800...0	620...0
	37	1000	AIP 225M6	0...40 88...103 0...103*	1840...1800 720...0	800...0	620...0
	45	1000	AIP 250S6	0...103	1840...0	800...0	620...0
	55	1000	AIP 250M6	0...103	1840...0	800...0	620...0

\* Производительность при температуре перемещаемой среды 400 °C...600 °C.



**Производитель оставляет за собой право внесения изменений в конструкцию и комплектацию вентилятора без изменения основных технических параметров.**

Вентиляторы крышные радиальные дымоудаления ФАВЕЙ-ДУ и ФАВЕЙ-Ф-ДУ

Аэродинамические характеристики

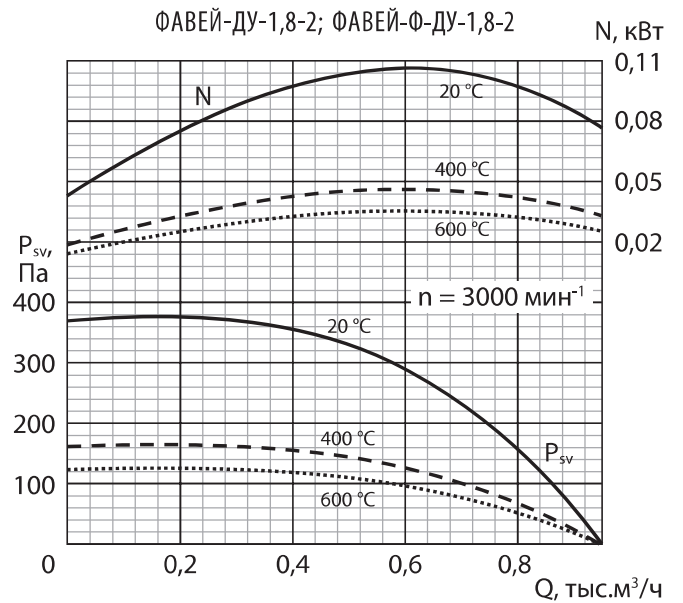
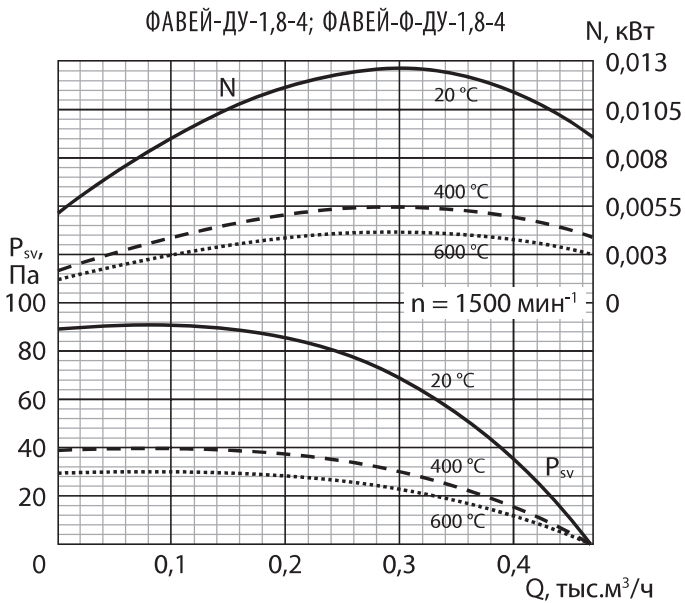
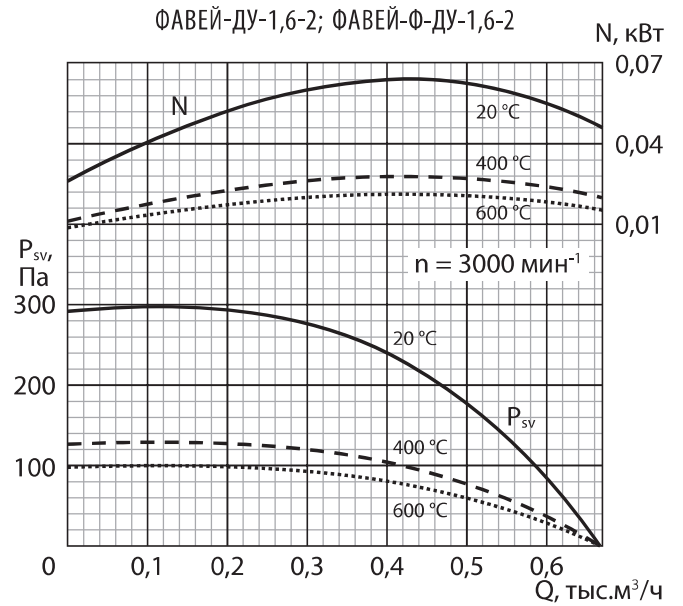
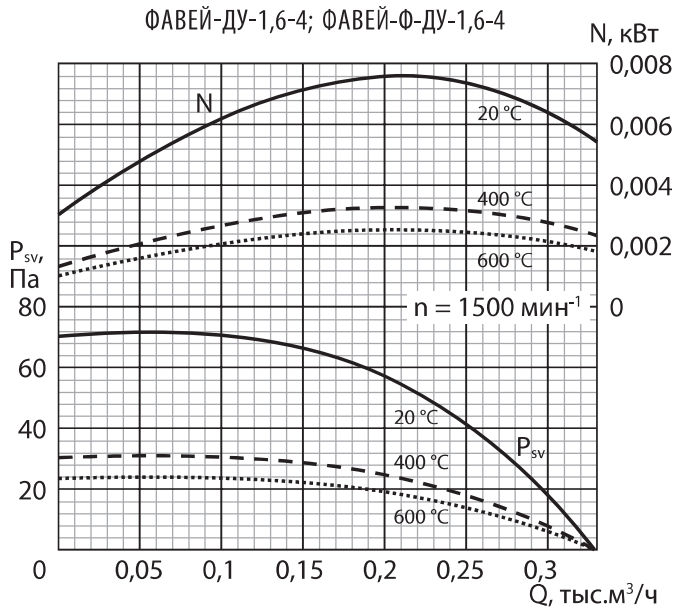

## Вентиляторы крышные радиальные дымоудаления ФАВЕЙ-ДУ и ФАВЕЙ-Ф-ДУ

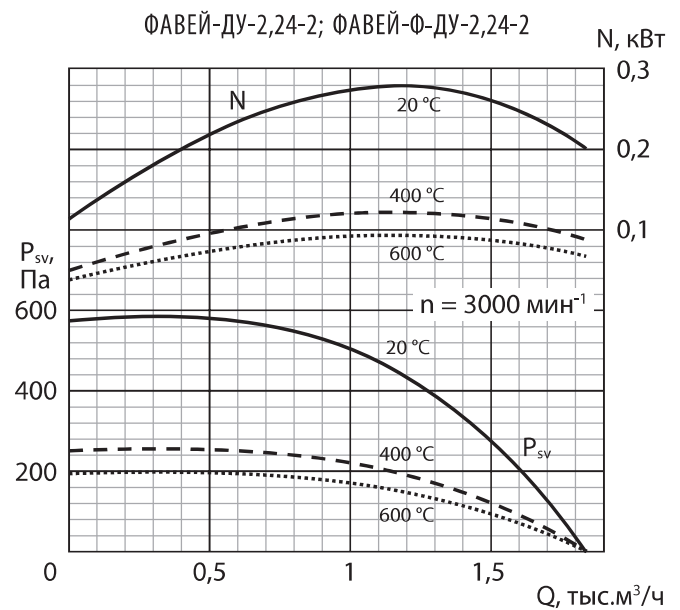
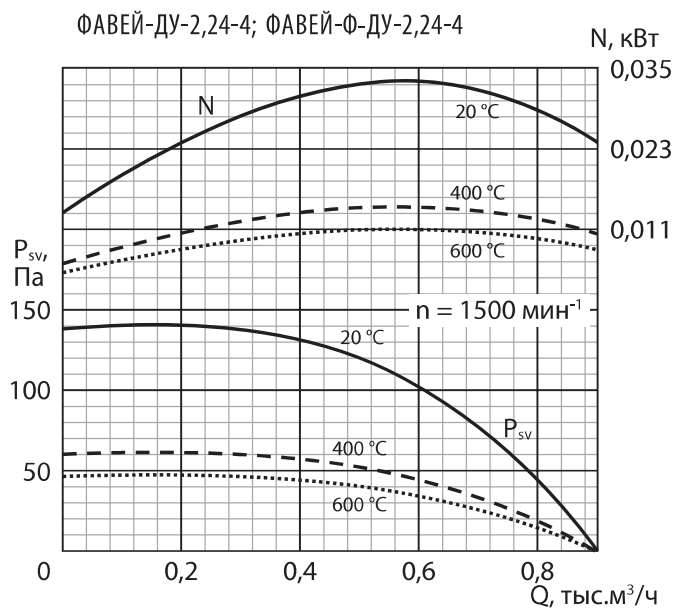
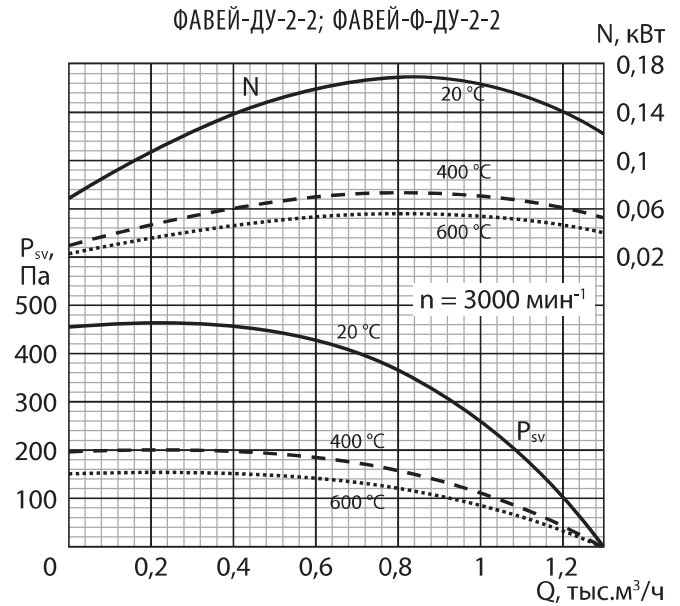
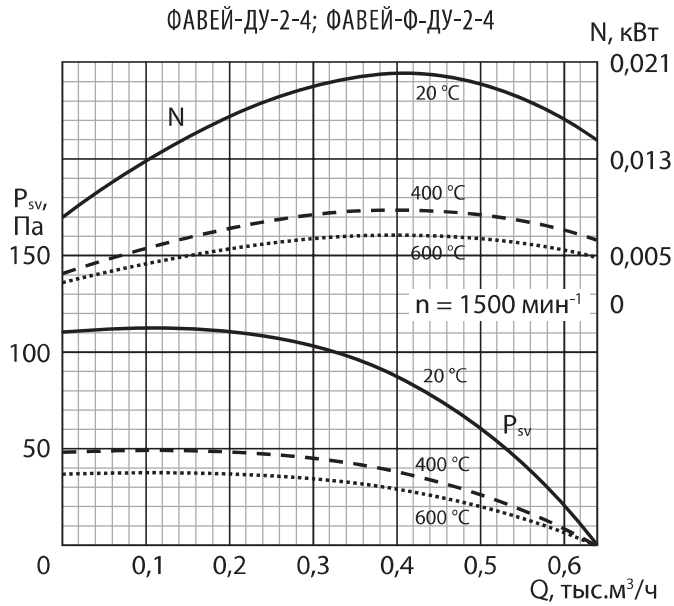



Вентиляторы крышные радиальные дымоудаления ФАВЕЙ-ДУ и ФАВЕЙ-Ф-ДУ

Аэродинамические характеристики

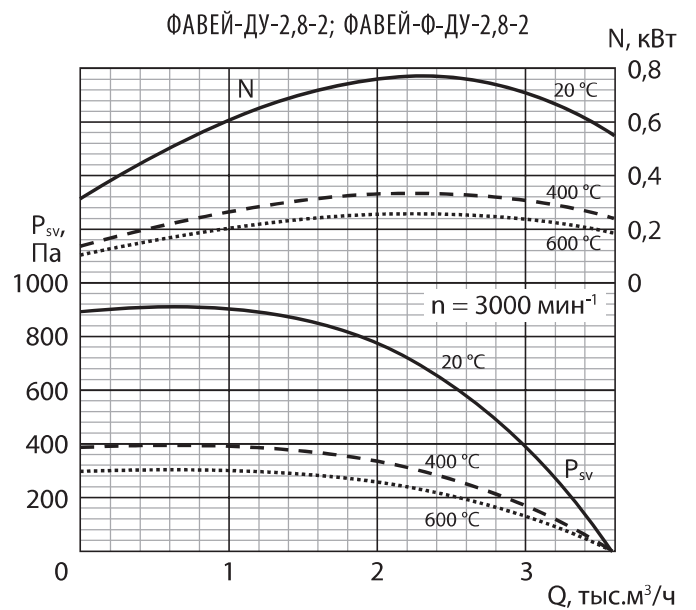
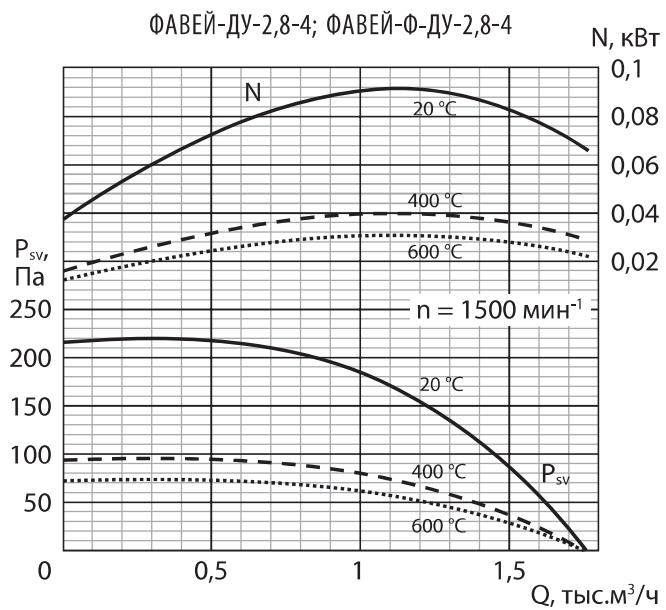
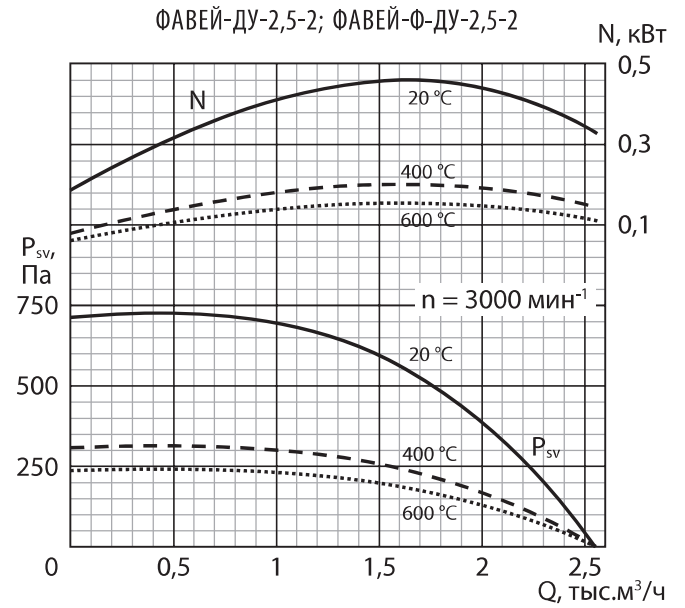
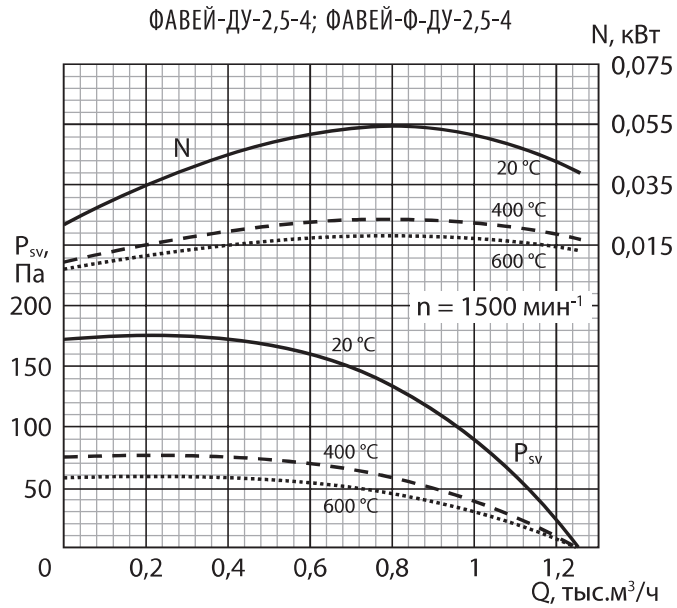

### Вентиляторы крышные радиальные дымоудаления ФАВЕЙ-ДУ и ФАВЕЙ-Ф-ДУ

ФАВЕЙ-ДУ-3,15-4; ФАВЕЙ-Ф-ДУ-3,15-4

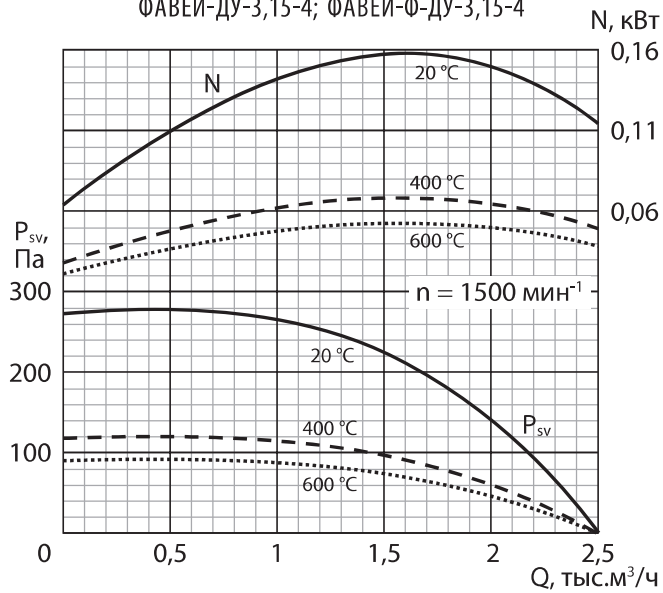

ФАВЕЙ-ДУ-3,15-2; ФАВЕЙ-Ф-ДУ-3,15-2

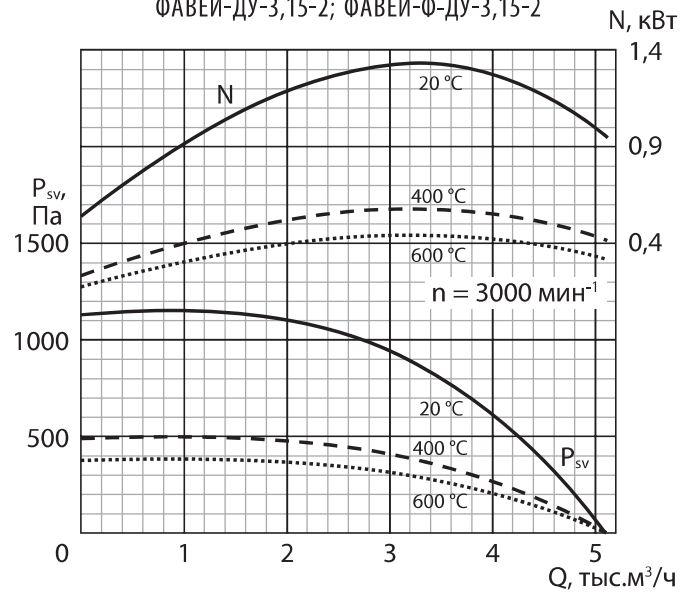

ФАВЕЙ-ДУ-3,55-4; ФАВЕЙ-Ф-ДУ-3,55-4

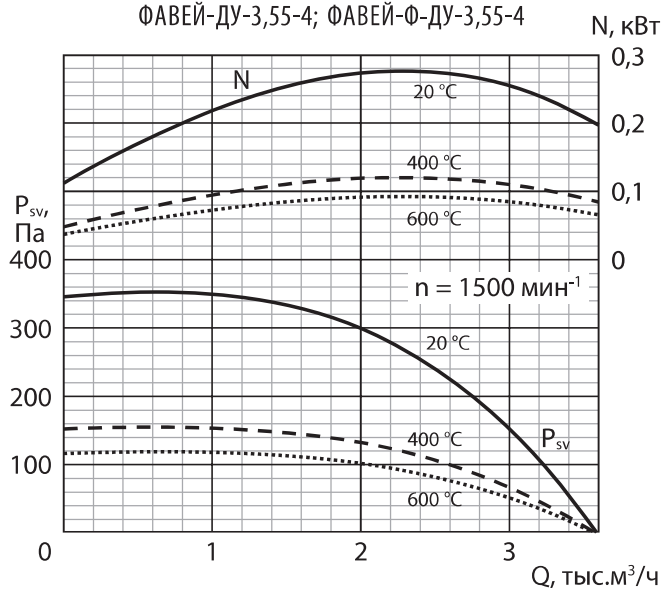

ФАВЕЙ-ДУ-3,55-2; ФАВЕЙ-Ф-ДУ-3,55-2

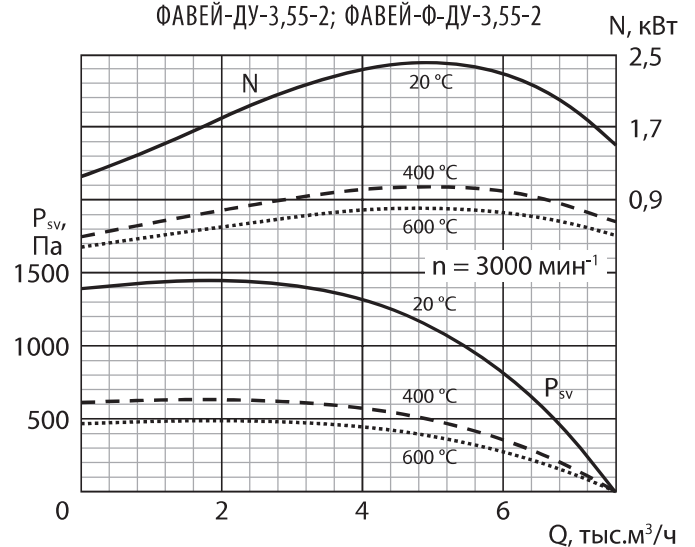

Вентиляторы крышные радиальные дымоудаления ФАВЕЙ-ДУ и ФАВЕЙ-Ф-ДУ

Аэродинамические характеристики

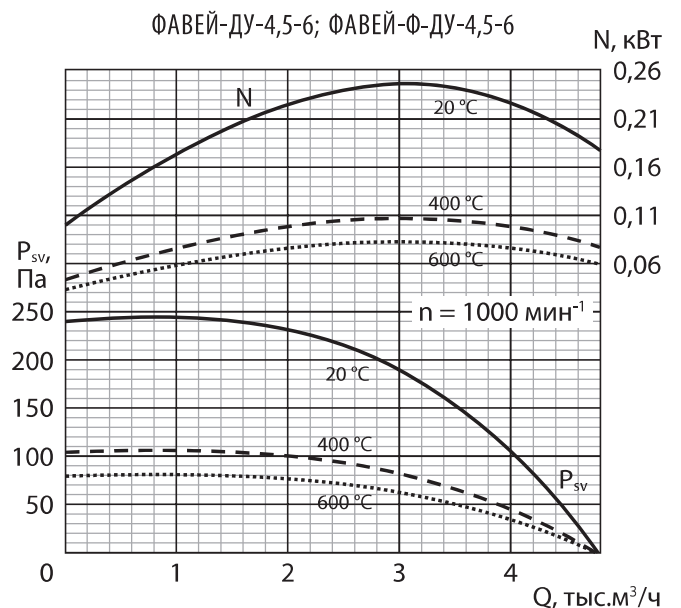
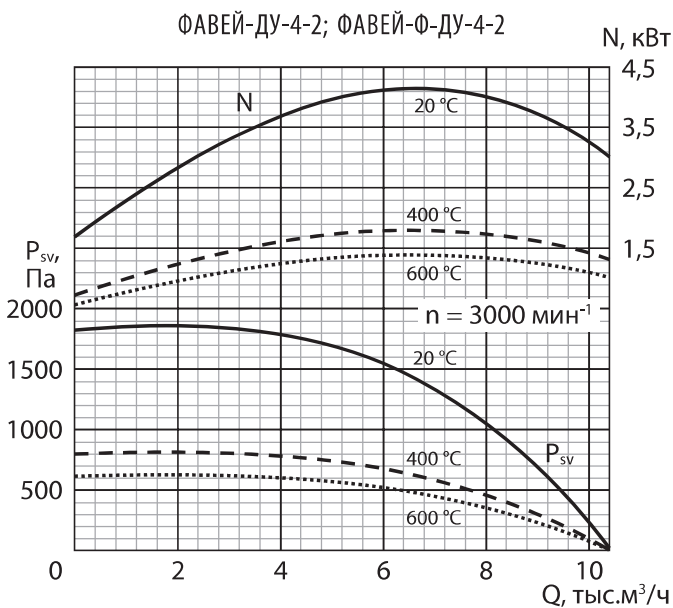
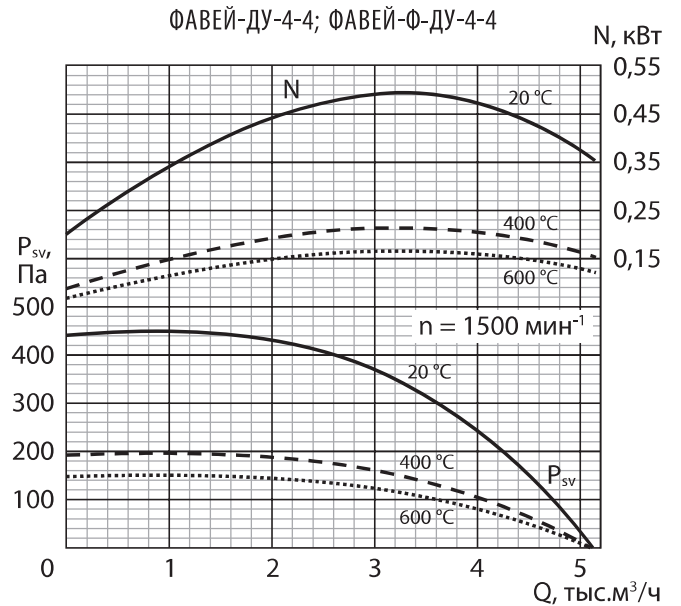
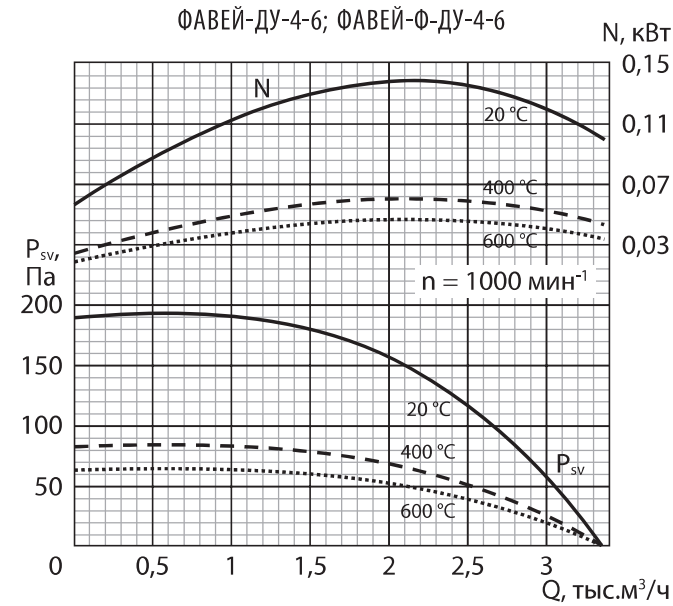

## Вентиляторы крышные радиальные дымоудаления ФАВЕЙ-ДУ и ФАВЕЙ-Ф-ДУ

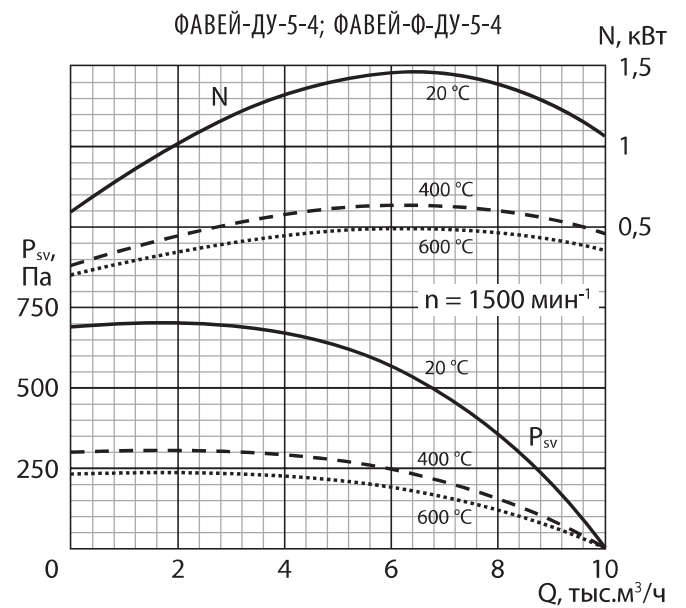
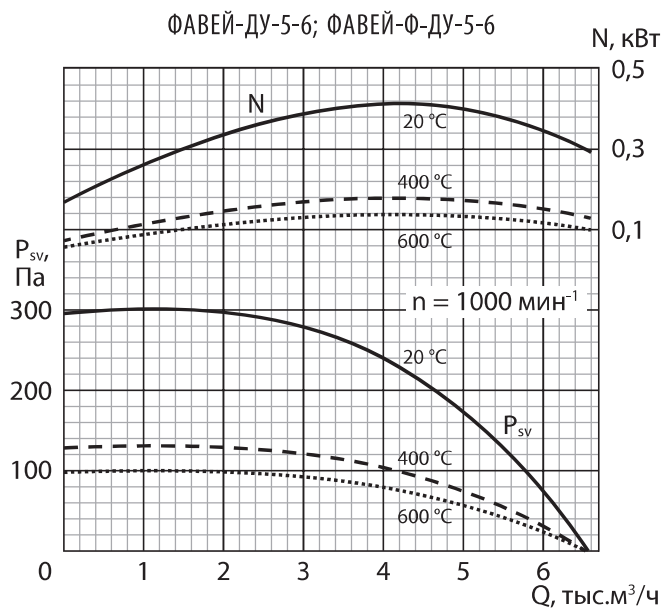
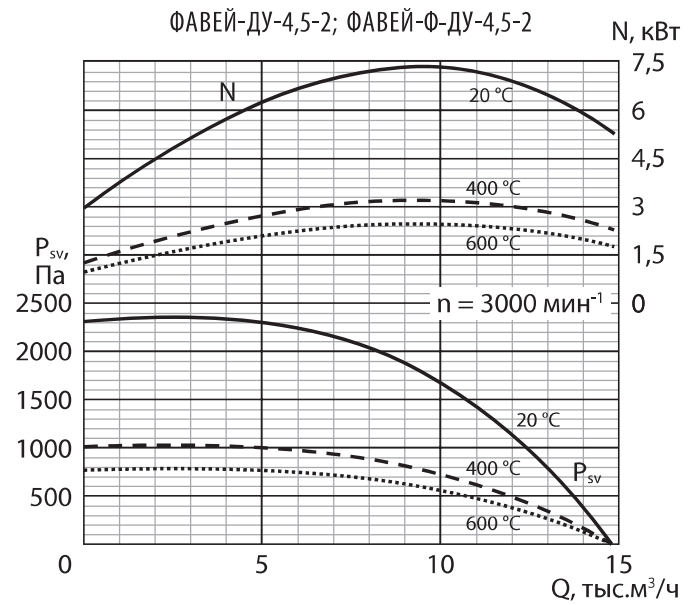
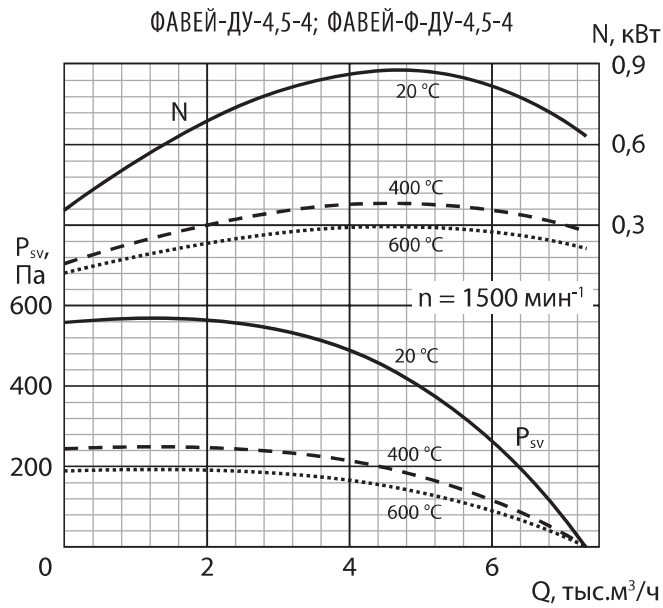

Вентиляторы крышные радиальные дымоудаления ФАВЕЙ-ДУ и ФАВЕЙ-Ф-ДУ

Аэродинамические характеристики

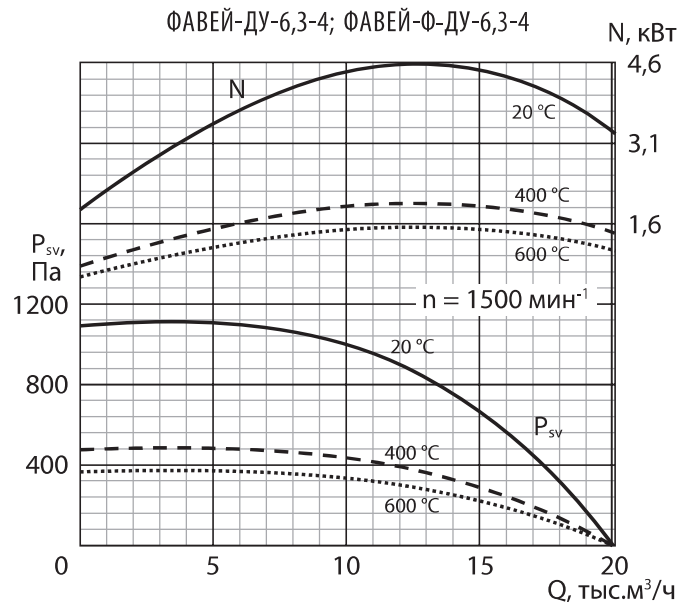
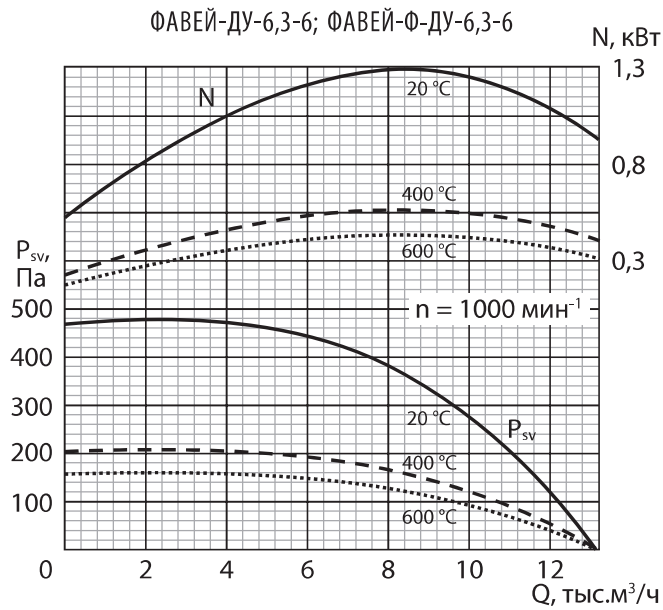
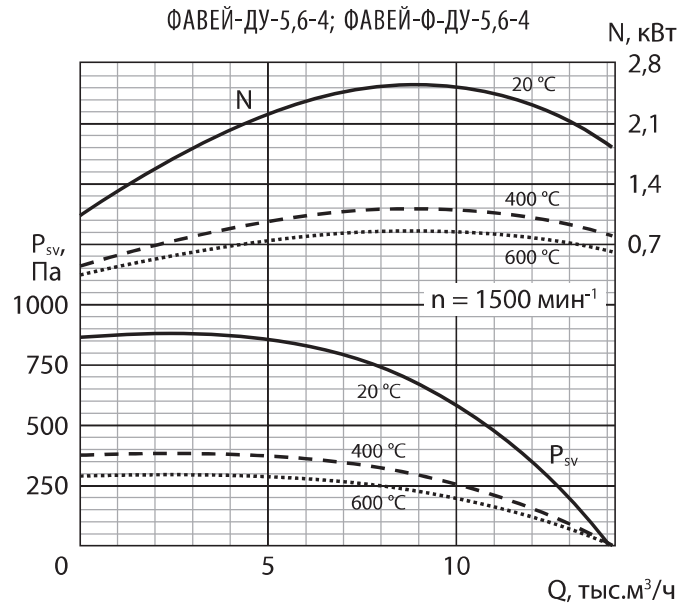
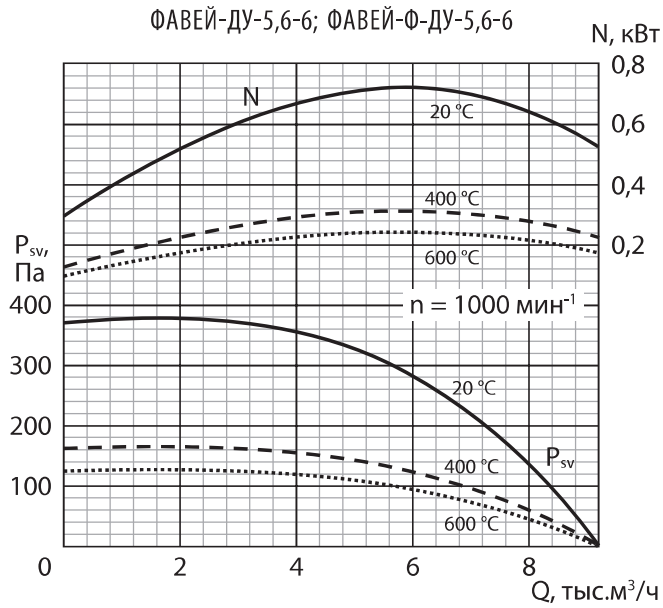

## Вентиляторы крышные радиальные дымоудаления ФАВЕЙ-ДУ и ФАВЕЙ-Ф-ДУ

ФАВЕЙ-ДУ-7,1-8; ФАВЕЙ-Ф-ДУ-7,1-8

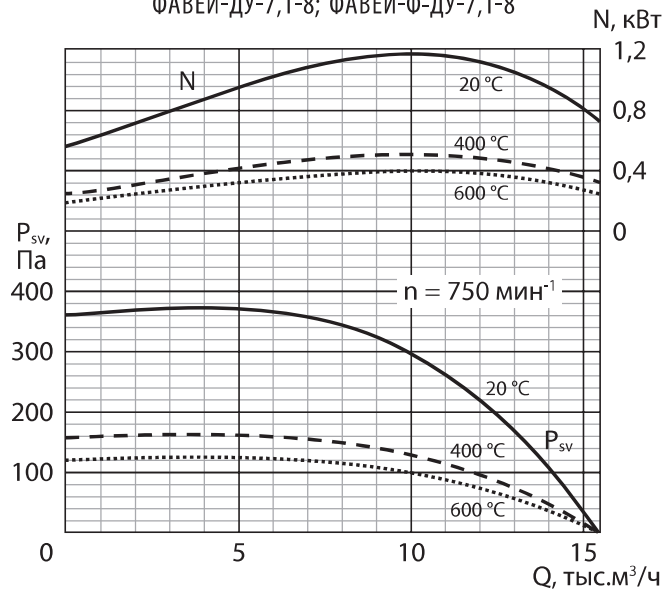

ФАВЕЙ-ДУ-7,1-6; ФАВЕЙ-Ф-ДУ-7,1-6

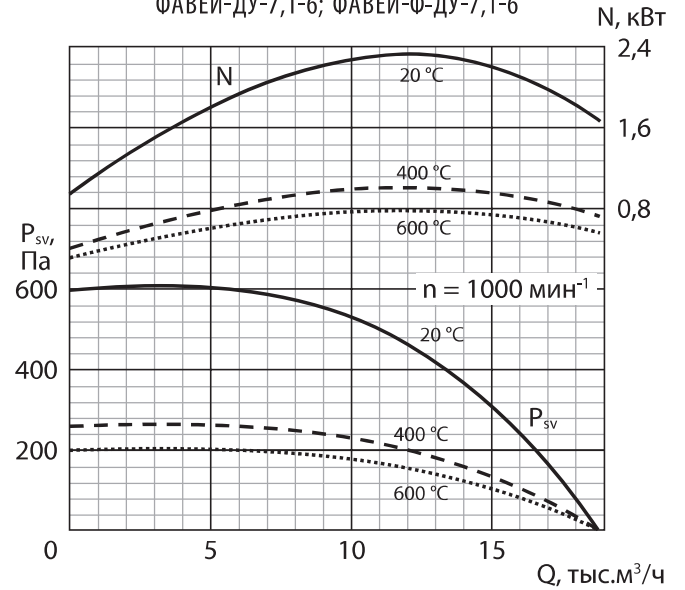

ФАВЕЙ-ДУ-7,1-4; ФАВЕЙ-Ф-ДУ-7,1-4

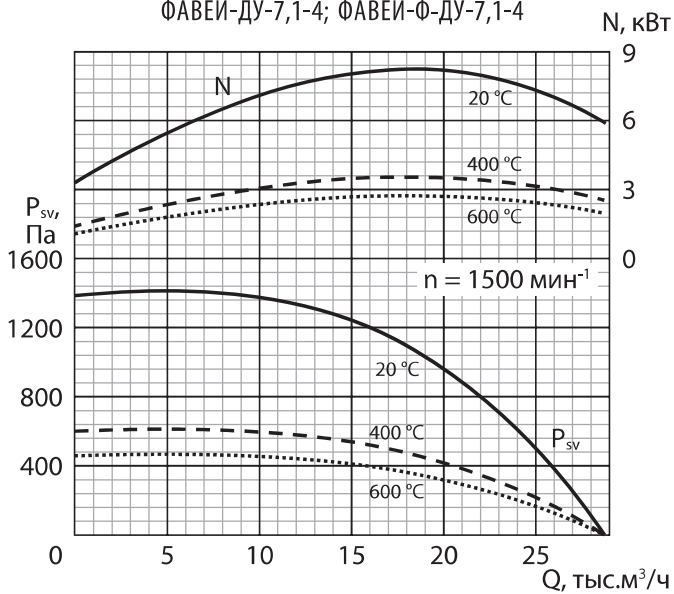

ФАВЕЙ-ДУ-8-8; ФАВЕЙ-Ф-ДУ-8-8

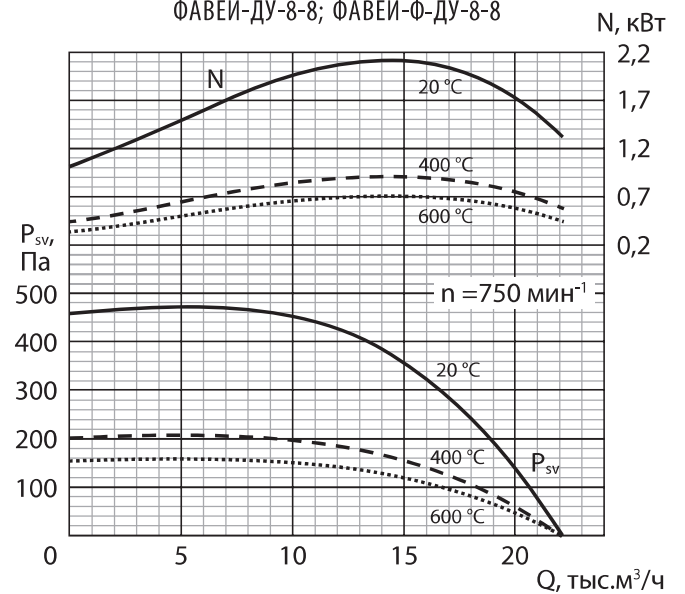

Вентиляторы крышные радиальные дымоудаления ФАВЕЙ-ДУ и ФАВЕЙ-Ф-ДУ

Аэродинамические характеристики

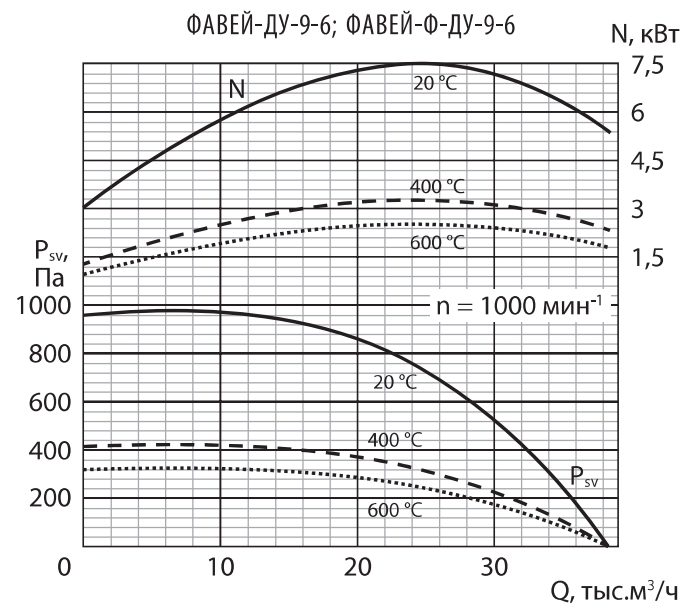
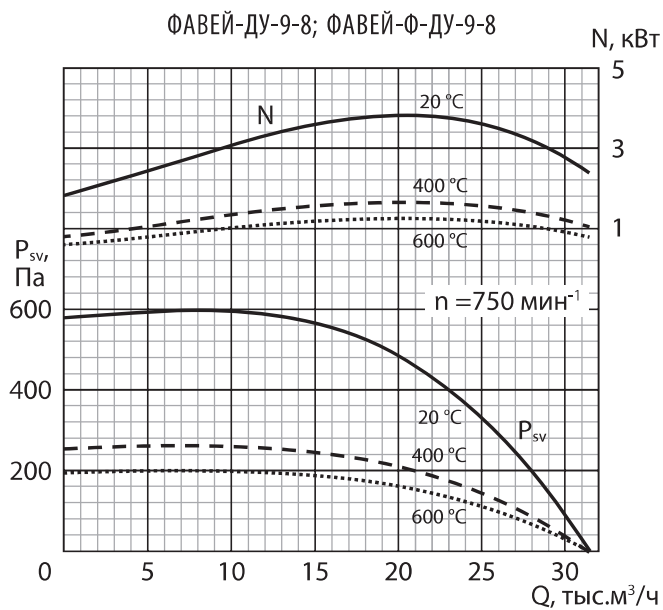
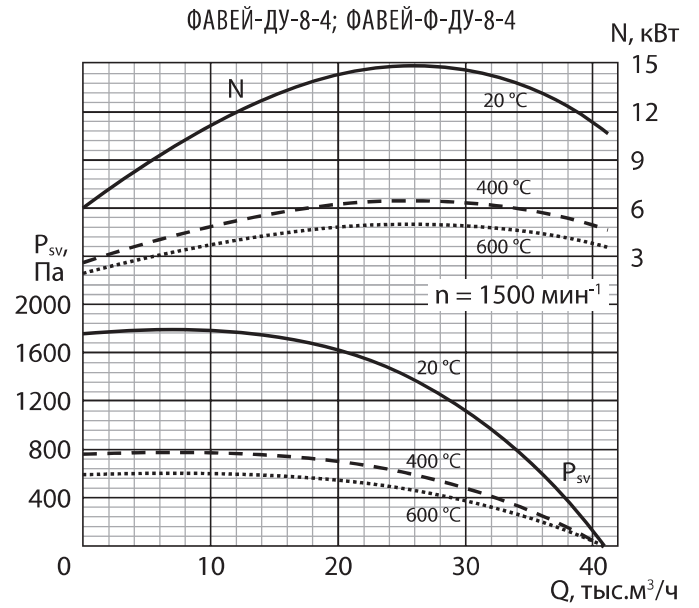
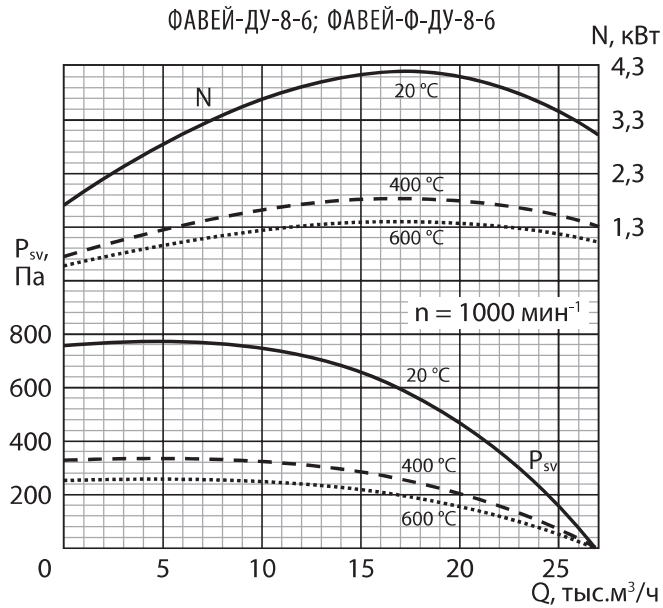

## Вентиляторы крышные радиальные дымоудаления ФАВЕЙ-ДУ и ФАВЕЙ-Ф-ДУ

ФАВЕЙ-ДУ-9-4; ФАВЕЙ-Ф-ДУ-9-4

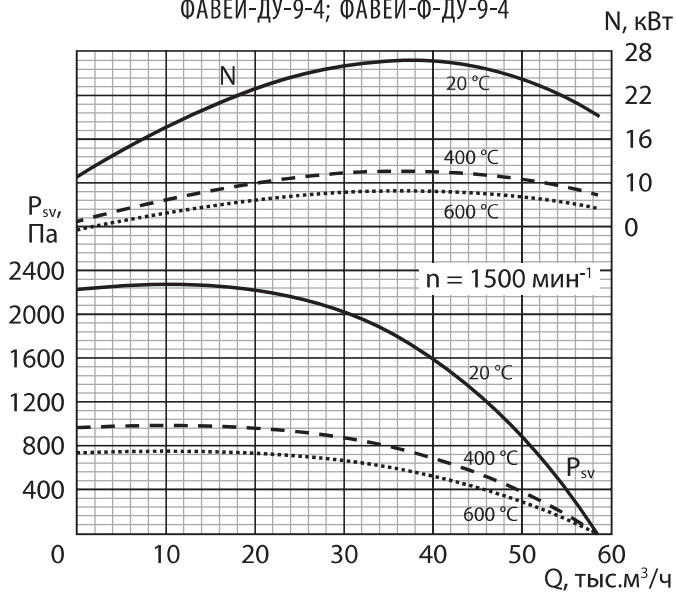

ФАВЕЙ-ДУ-10-8; ФАВЕЙ-Ф-ДУ-10-8

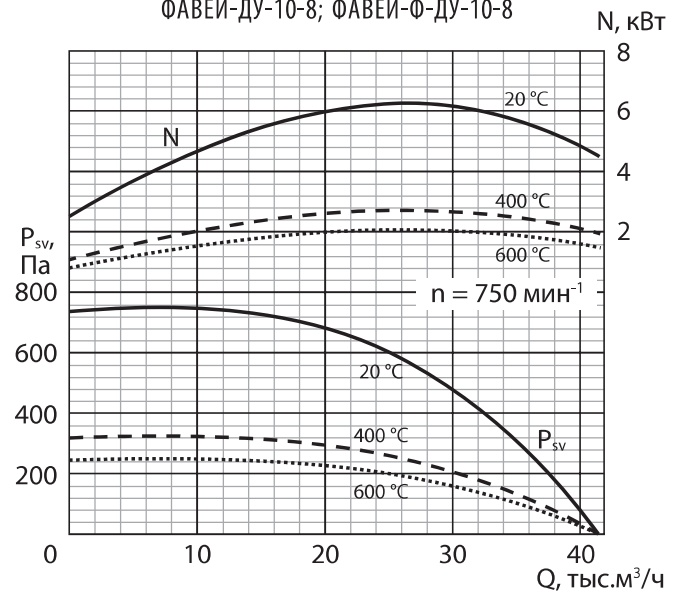

ФАВЕЙ-ДУ-10-6; ФАВЕЙ-Ф-ДУ-10-6

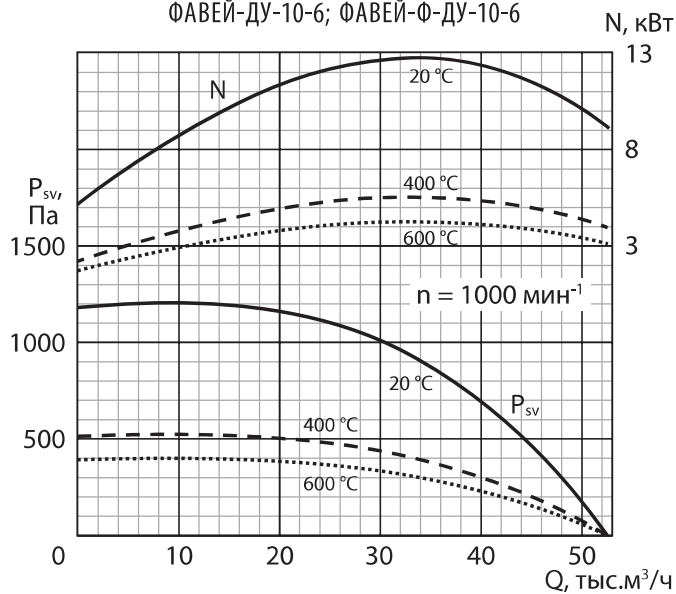

ФАВЕЙ-ДУ-11,2-8; ФАВЕЙ-Ф-ДУ-11,2-8

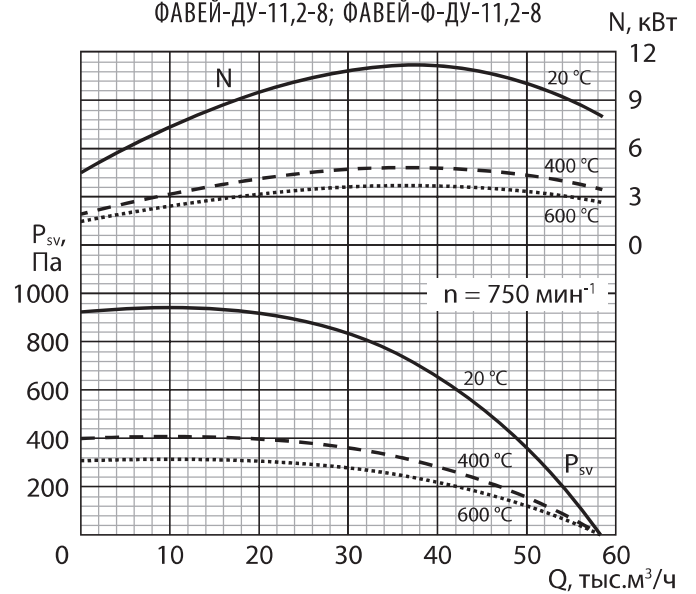



Вентиляторы крышные радиальные дымоудаления ФАВЕЙ-ДУ и ФАВЕЙ-Ф-ДУ

Аэродинамические характеристики

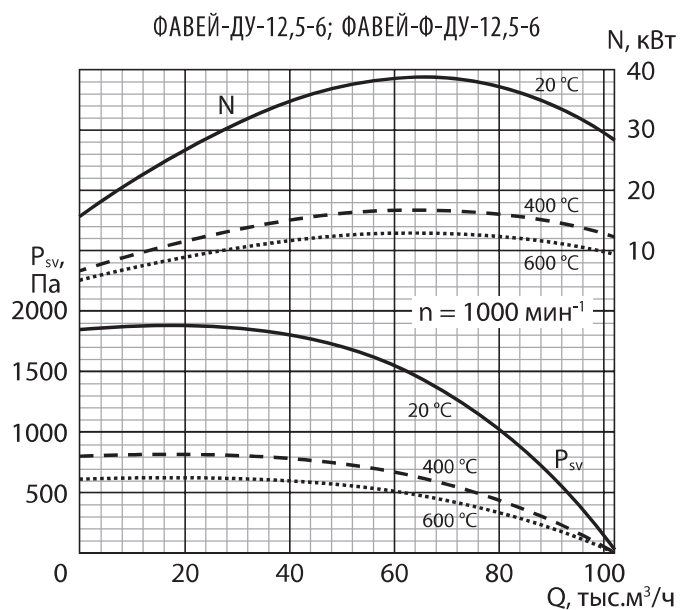
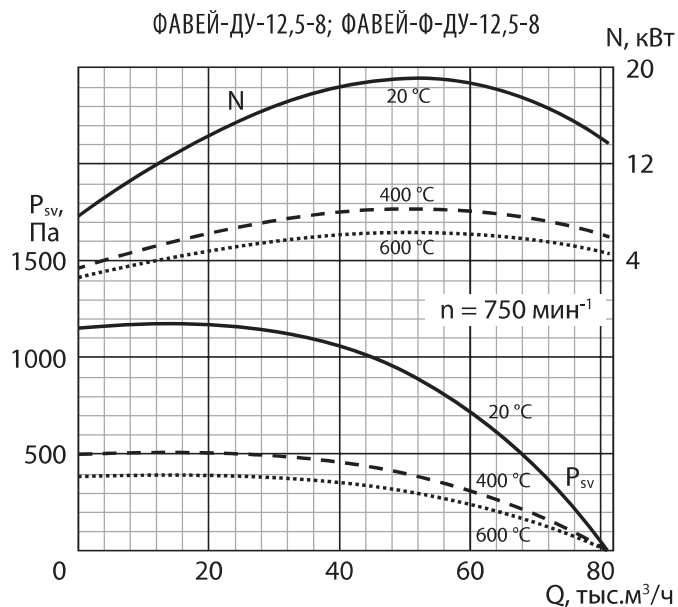
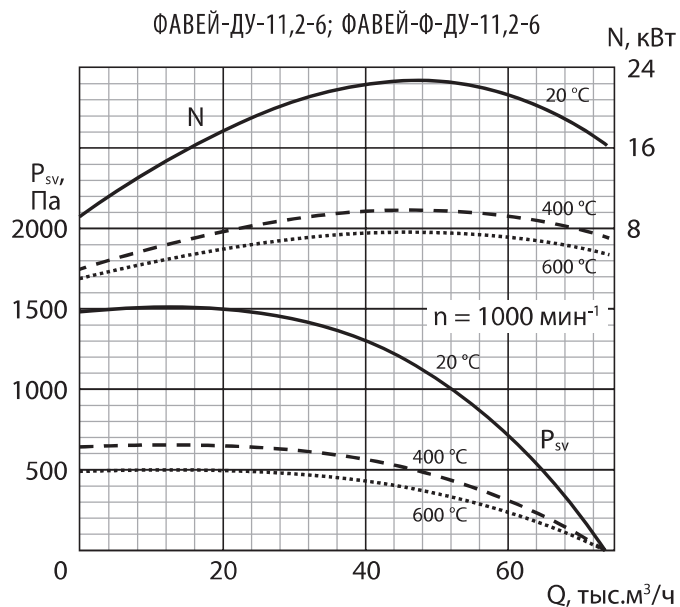

## Вентиляторы крышные радиальные дымоудаления ФАВЕЙ-ДУ и ФАВЕЙ-Ф-ДУ

### Акустические характеристики

Типоразмер вентилятора	Частота вращения рабочего колеса, мин <sup>-1</sup>	Место измерения шума	Значения уровней звуковой мощности L <sub>wi</sub> , дБ в октавных полосах f, Гц							L <sub>WA</sub> , дБА
			125	250	500	1000	2000	4000	8000	
1,6	3000	Всасывание	67,0	72,0	67,0	67,0	58,0	52,0	48,0	70,5
		Нагнетание	69,0	71,0	64,0	67,0	61,0	57,0	52,0	70,4
1,8	3000	Всасывание	70,6	75,6	70,6	70,6	61,6	55,6	51,6	74,1
		Нагнетание	72,6	74,6	67,6	70,6	64,6	60,6	55,6	74,0
2	3000	Всасывание	73,8	78,8	73,8	73,8	64,8	58,8	54,8	77,3
		Нагнетание	75,8	77,8	70,8	73,8	67,8	63,8	58,8	77,2
2,24	1500	Всасывание	62,2	67,2	62,2	62,2	53,2	47,2	43,2	65,7
		Нагнетание	64,2	66,2	59,2	62,2	56,2	52,2	47,2	65,6
	3000	Всасывание	77,2	82,2	77,2	77,2	68,2	62,2	58,2	80,7
		Нагнетание	79,2	81,2	74,2	77,2	71,2	67,2	62,2	80,6
2,5	1500	Всасывание	65,5	70,5	65,5	65,5	56,5	50,5	46,5	69,0
		Нагнетание	67,5	69,5	62,5	65,5	59,5	55,5	50,5	68,9
	3000	Всасывание	80,6	85,6	80,6	80,6	71,6	65,6	61,6	84,1
		Нагнетание	82,6	84,6	77,6	80,6	74,6	70,6	65,6	84,0
2,8	1500	Всасывание	69,0	74,0	69,0	69,0	60,0	54,0	50,0	72,5
		Нагнетание	71,0	73,0	66,0	69,0	63,0	59,0	54,0	72,4
	3000	Всасывание	84,0	89,0	84,0	84,0	75,0	69,0	65,0	87,5
		Нагнетание	86,0	88,0	81,0	84,0	78,0	74,0	69,0	87,4
3,15	1500	Всасывание	72,5	77,5	72,5	72,5	63,5	57,5	53,5	76,0
		Нагнетание	74,5	76,5	69,5	72,5	66,5	62,5	57,5	75,9
	3000	Нагнетание	87,6	92,6	87,6	87,6	78,6	72,6	68,6	91,1
		Всасывание	89,6	91,6	84,6	87,6	81,6	77,6	72,6	91,0
3,55	1500	Нагнетание	76,2	81,2	76,2	76,2	67,2	61,2	57,2	79,7
		Нагнетание	78,2	80,2	73,2	76,2	70,2	66,2	61,2	79,6
	3000	Всасывание	91,2	96,2	91,2	91,2	82,2	76,2	72,2	94,7
		Нагнетание	93,2	95,2	88,2	91,2	85,2	81,2	76,2	94,6
4	1000	Всасывание	71,0	76,0	71,0	71,0	62,0	56,0	52,0	74,5
		Нагнетание	73,0	75,0	68,0	71,0	65,0	61,0	56,0	74,4
	1500	Всасывание	79,8	84,8	79,8	79,8	70,8	64,8	60,8	83,3
		Нагнетание	81,8	83,8	76,8	79,8	73,8	69,8	64,8	83,2
	3000	Всасывание	94,9	99,9	94,9	94,9	85,9	79,9	75,9	98,4
		Нагнетание	96,9	98,9	91,9	94,9	88,9	84,9	79,9	98,3

## Вентиляторы крышные радиальные дымоудаления ФАВЕЙ-ДУ и ФАВЕЙ-Ф-ДУ

## Акустические характеристики

Типоразмер вентилятора	Частота вращения рабочего колеса, мин <sup>-1</sup>	Место измерения шума	Значения уровней звуковой мощности L <sub>wi</sub> , дБ в октавных полосах f, Гц							L <sub>WA</sub> , дБА
			125	250	500	1000	2000	4000	8000	
4,5	1000	Всасывание	74,6	79,6	74,6	74,6	65,6	59,6	55,6	78,1
		Нагнетание	76,6	78,6	71,6	74,6	68,6	64,6	59,6	78,0
	1500	Всасывание	83,4	88,4	83,4	83,4	74,4	68,4	64,4	86,9
		Нагнетание	85,4	87,4	80,4	83,4	77,4	73,4	68,4	86,8
	3000	Всасывание	98,4	103,4	98,4	98,4	89,4	83,4	79,4	101,9
		Нагнетание	100,4	102,4	95,4	98,4	92,4	88,4	83,4	101,8
5	1000	Всасывание	77,8	82,8	77,8	77,8	68,8	62,8	58,8	81,3
		Нагнетание	79,8	81,8	74,8	77,8	71,8	67,8	62,8	81,2
	1500	Всасывание	86,6	91,6	86,6	86,6	77,6	71,6	67,6	90,1
		Нагнетание	88,6	90,6	83,6	86,6	80,6	76,6	71,6	90,0
5,6	1000	Всасывание	81,2	86,2	81,2	81,2	72,2	66,2	62,2	84,7
		Нагнетание	83,2	85,2	78,2	81,2	75,2	71,2	66,2	84,6
	1500	Всасывание	90,0	95,0	90,0	90,0	81,0	75,0	71,0	93,5
		Нагнетание	92,0	94,0	87,0	90,0	84,0	80,0	75,0	93,4
6,3	1000	Всасывание	84,8	89,8	84,8	84,8	75,8	69,8	65,8	88,3
		Нагнетание	86,8	88,8	81,8	84,8	78,8	74,8	69,8	88,2
	1500	Всасывание	93,6	98,6	93,6	93,6	84,6	78,6	74,6	97,1
		Нагнетание	95,6	97,6	90,6	93,6	87,6	83,6	78,6	97,0
7,1	750	Всасывание	82,2	87,2	82,2	82,2	73,2	67,2	63,2	85,7
		Нагнетание	84,2	86,2	79,2	82,2	76,2	72,2	67,2	85,6
	1000	Всасывание	88,4	93,4	88,4	88,4	79,4	73,4	69,4	91,9
		Нагнетание	90,4	92,4	85,4	88,4	82,4	78,4	73,4	91,8
	1500	Всасывание	97,2	102,2	97,2	97,2	88,2	82,2	78,2	100,7
		Нагнетание	99,2	101,2	94,2	97,2	91,2	87,2	82,2	100,6
8	750	Всасывание	85,8	90,8	85,8	85,8	76,8	70,8	66,8	89,3
		Нагнетание	87,8	89,8	82,8	85,8	79,8	75,8	70,8	89,2
	1000	Всасывание	92,1	97,1	92,1	92,1	83,1	77,1	73,1	95,6
		Нагнетание	94,1	96,1	89,1	92,1	86,1	82,1	77,1	95,5
	1500	Всасывание	100,9	105,9	100,9	100,9	91,9	85,9	81,9	104,4
		Нагнетание	102,9	104,9	97,9	100,9	94,9	90,9	85,9	104,3
9	750	Всасывание	89,4	94,4	89,4	89,4	80,4	74,4	70,4	92,9
		Нагнетание	91,4	93,4	86,4	89,4	83,4	79,4	74,4	92,8
	1000	Всасывание	95,7	100,7	95,7	95,7	86,7	80,7	76,7	99,2
		Нагнетание	97,7	99,7	92,7	95,7	89,7	85,7	80,7	99,1
	1500	Всасывание	104,5	109,5	104,5	104,5	95,5	89,5	85,5	108,0
		Нагнетание	106,5	108,5	101,5	104,5	98,5	94,5	89,5	107,9

### Вентиляторы крышные радиальные дымоудаления ФАВЕЙ-ДУ и ФАВЕЙ-Ф-ДУ

Типоразмер вентилятора	Частота вращения рабочего колеса, мин <sup>-1</sup>	Место измерения шума	Значения уровней звуковой мощности L <sub>wi</sub> , дБ в октавных полосах f, Гц							L <sub>WA</sub> , дБА
			125	250	500	1000	2000	4000	8000	
10	750	Всасывание	92,6	97,6	92,6	92,6	83,6	77,6	73,6	96,1
		Нагнетание	94,6	96,6	89,6	92,6	86,6	82,6	77,6	96,0
	1000	Всасывание	98,9	103,9	98,9	98,9	89,9	83,9	79,9	102,4
		Нагнетание	100,9	102,9	95,9	98,9	92,9	88,9	83,9	102,3
11,2	750	Всасывание	96,1	101,1	96,1	96,1	87,1	81,1	77,1	99,6
		Нагнетание	98,1	100,1	93,1	96,1	90,1	86,1	81,1	99,5
	1000	Всасывание	102,3	107,3	102,3	102,3	93,3	87,3	83,3	105,8
		Нагнетание	104,3	106,3	99,3	102,3	96,3	92,3	87,3	105,7
12,5	750	Всасывание	99,4	104,4	99,4	99,4	90,4	84,4	80,4	102,9
		Нагнетание	101,4	103,4	96,4	99,4	93,4	89,4	84,4	102,8
	1000	Всасывание	105,6	110,6	105,6	105,6	96,6	90,6	86,6	109,1
		Нагнетание	107,6	109,6	102,6	105,6	99,6	95,6	90,6	109,0

## Вентиляторы крышные радиальные дымоудаления ФАВЕЙ-ДУ и ФАВЕЙ-Ф-ДУ

### Габаритные и присоединительные размеры ФАВЕЙ-ДУ

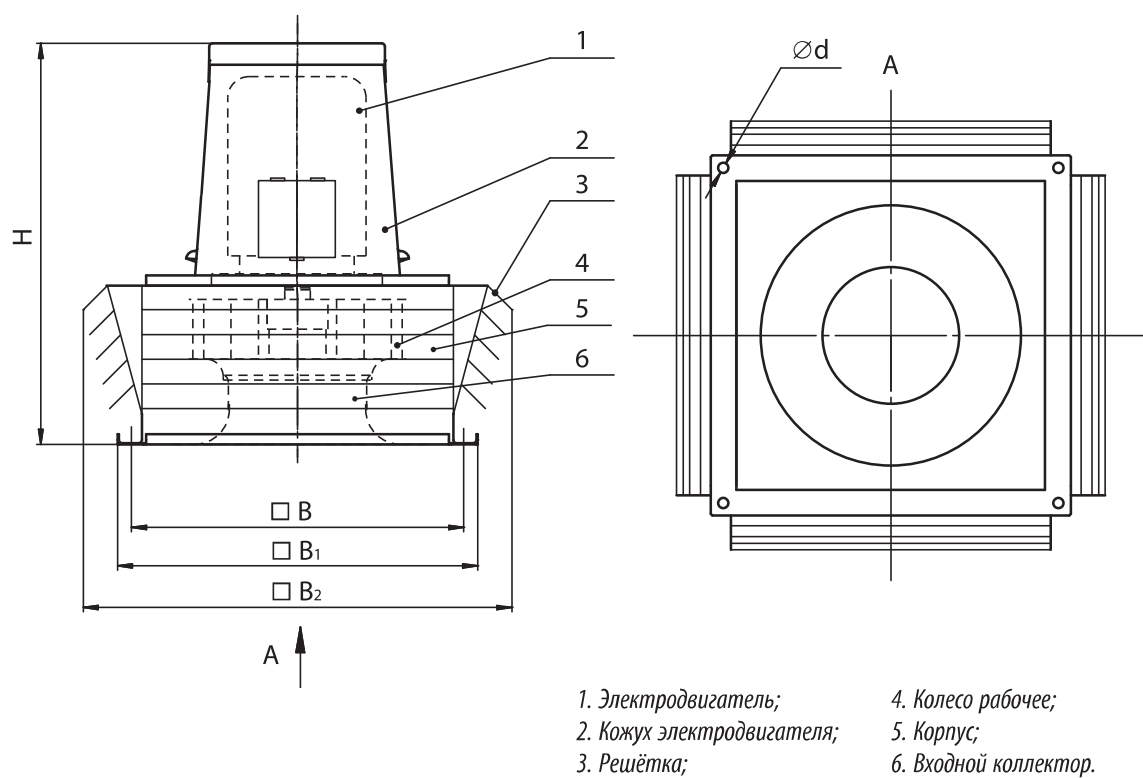

### Вентиляторы крышные радиальные дымоудаления ФАВЕЙ-ДУ и ФАВЕЙ-Ф-ДУ

Номер вентилятора	Тип двигателя	Мощность двигателя, кВт	Частота вращения, мин <sup>-1</sup>	Размеры, мм					Масса, max, кг
				B	B <sub>1</sub>	B <sub>2max</sub>	H <sub>max</sub>	d	
1,6	АИР56А4	0,12	1500	248	264	278	310	9	21
	АИР56А2	0,18	3000						21
1,8	АИР56А4	0,12	1500	280	298	315	340		23
	АИР56А2	0,18	3000						23
2	АИР56А4	0,12	1500	304	324	347	360		25
	АИР56А2	0,18	3000						25
2,24	АИР56А4	0,12	1500	346	366	399	390		28
	АИР56В2	0,25	3000						28
	АИР63А2	0,37	3000						29
2,5	АИР56В4	0,18	1500	391	421	445	440		30
	АИР 63В2	0,55	3000					32	
2,8	АИР56В4	0,18	1500	434	464	498	500	33	
	АИР 71А2	0,75	3000					41	
	АИР 71В2	0,75	3000					42	
3,15	АИР56В4	0,18	1500	480	510	554	500	37	
	АИР 80А2	1,5	3000					47	
3,55	АИР 63В4	0,37	1500	540	570	735	600	43	
	АИР 90L2	3	3000					59	
4	АИР 63А6	0,18	1000	595	625	815	710	48	
	АИР 71А4	0,55	1500					54	
	АИР100S2	4	3000					66	
4,5	АИР 63В6	0,25	1000	650	680	816	880	67	
	АИР 71А6	0,37	1000					73	
	АИР 71В6	0,55	1000					74	
	АИР 71А4	0,55	1500					73	
	АИР 71В4	0,75	1500					74	
	АИР 80А4	1,1	1500					75	
	АИР 80В4	1,5	1500					77	
	АИР 100L2	5,5	3000					95	
	АИР 112M2	7,5	3000					112	

## Вентиляторы крышные радиальные дымоудаления ФАВЕЙ-ДУ и ФАВЕЙ-Ф-ДУ

## Габаритные и присоединительные размеры ФАВЕЙ-ДУ

Номер вентилятора	Тип двигателя	Мощность двигателя, кВт	Частота вращения, мин <sup>-1</sup>	Размеры, мм					Масса, max, кг
				B	B <sub>1</sub>	B <sub>2max</sub>	H <sub>max</sub>	d	
5	AIP 71B6	0,55	1000	680	710	955	910	12	84
	AIP 80A6	0,75	1000						85
	AIP 80A4	1,1	1500						85
	AIP 80B4	1,5	1500						87
	AIP 90L4	2,2	1500						92
5,6	AIP 80A6	0,75	1000	790	820	1098	990	12	105
	AIP 80B6	1,1	1000						107
	AIP 80B4	1,5	1500						107
	AIP 90L4	2,2	1500						112
	AIP 100S4	3	1500						115
	AIP 100L4	4	1500						126
6,3	AIP 80B6	1,1	1000	820	850	1200	1100	12	120
	AIP 90L6	1,5	1000						125
	AIP 100L6	2,2	1000						138
	AIP 100S4	3	1500						128
	AIP 100L4	4	1500						133
	AIP 112M4	5,5	1500						155
	AIP 132S4	7,5	1500						180
7,1	AIP 100L8	1,5	750	840	870	1290	1200	12	166
	AIP 90L6	1,5	1000						153
	AIP 100L6	2,2	1000						166
	AIP 112MA6	3	1000						177
	AIP 112MB6	4	1000						182
	AIP 112M4	5,5	1500						183
	AIP 132S4	7,5	1500						208
	AIP 132M4	11	1500						220
	AIP 160S4	15	1500						266
8	AIP 112MB8	3	750	1005	1035	1435	1200	12	291
	AIP 112MA6	3	1000						286
	AIP 112MB6	4	1000						291
	AIP 132S6	5,5	1000						317
	AIP 132M6	7,5	1000						327
	AIP 132M4	11	1500						329
	AIP 160S4	15	1500						375
	AIP 160M4	18,5	1500						390
	AIP 180S4	22	1500						420

### Вентиляторы крышные радиальные дымоудаления ФАВЕЙ-ДУ и ФАВЕЙ-Ф-ДУ

Номер вентилятора	Тип двигателя	Мощность двигателя, кВт	Частота вращения, мин <sup>-1</sup>	Размеры, мм					Масса, max, кг
				B	B <sub>1</sub>	B <sub>2max</sub>	H <sub>max</sub>	d	
9	АИР 112МА8	2,2	750	1050	1080	1475	1380	12	326
	АИР 112МВ8	3	750						331
	АИР 132S8	4	750						354
	АИР 132М8	5,5	750						368
	АИР 132S6	5,5	1000						354
	АИР 132М6	7,5	1000						367
	АИР 160S6	11	1000						410
	АИР 160М4	18,5	1500						430
	АИР 180S4	22	1500						460
	АИР 180М4	30	1500						480
	АИР 200М4	37	1500						555
10	АИР 132S8	4	750	1220	1250	1608	1570	12	389
	АИР 132М8	5,5	750						408
	АИР 160S8	7,5	750						450
	АИР 160S6	11	1000						450
	АИР 160М6	15	1000						480
	АИР 180М6	18,5	1000						510
11,2	АИР 160S8	7,5	750	1350	1380	1900	1610	12	495
	АИР 160М8	11	750						517
	АИР 180М8	15	750						545
	АИР 160М6	15	1000						525
	АИР 180М6	18,5	1000						555
	АИР 200М6	22	1000						640
	АИР 200L6	30	1000						690
	АИР 225М6	37	1000						705
12,5	АИР 160М8	11	750	1505	1535	2020	1840	12	710
	АИР 180М8	15	750						740
	АИР 200М8	18,5	750						825
	АИР 200L8	22	750						875
	АИР 225М8	30	750						890
	АИР 200L6	30	1000						875
	АИР 225М6	37	1000						890
	АИР 250S6	45	1000						1055
	АИР 250М6	55	1000				1110		



## Вентиляторы крышные радиальные дымоудаления ФАВЕЙ-ДУ и ФАВЕЙ-Ф-ДУ

### Габаритные и присоединительные размеры ФАВЕЙ-Ф-ДУ

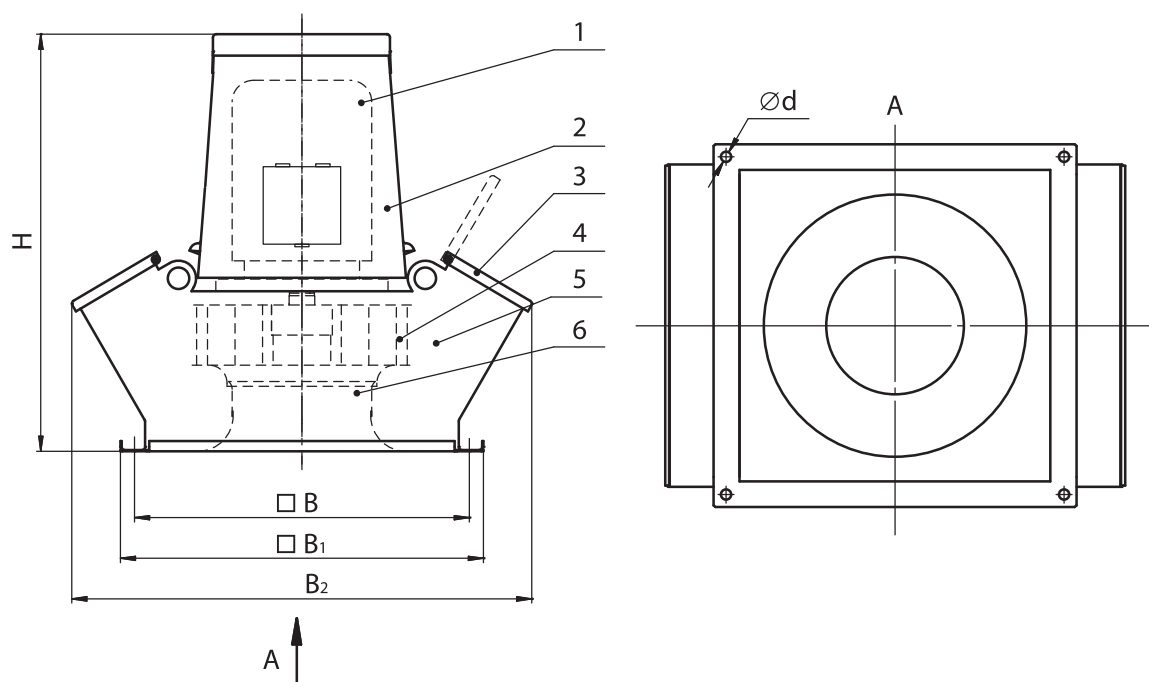

- |                            |                       |
|----------------------------|-----------------------|
| 1. Электродвигатель;       | 4. Колесо рабочее;    |
| 2. Кожух электродвигателя; | 5. Корпус;            |
| 3. Заслонка;               | 6. Входной коллектор. |

### Вентиляторы крышные радиальные дымоудаления ФАВЕЙ-ДУ и ФАВЕЙ-Ф-ДУ

Номер вентилятора	Тип двигателя	Мощность двигателя, кВт	Частота вращения, мин <sup>-1</sup>	Размеры, мм					Масса, max, кг
				B	B <sub>1</sub>	B <sub>2max</sub>	H <sub>max</sub>	d	
1,6	АИР56А4	0,12	1500	248	264	333	310	9	23
	АИР56А2	0,18	3000						23
1,8	АИР56А4	0,12	1500	280	298	375	340		27
	АИР56А2	0,18	3000						27
2	АИР56А4	0,12	1500	304	324	416	360		32
	АИР56А2	0,18	3000						32
2,24	АИР56А4	0,12	1500	346	366	478	390		40
	АИР56В2	0,25	3000						40
	АИР63А2	0,37	3000						42
2,5	АИР56В4	0,18	1500	391	421	534	440		49
	АИР 63В2	0,55	3000					51	
2,8	АИР56В4	0,18	1500	434	464	598	500	54	
	АИР 71А2	0,75	3000					62	
	АИР 71В2	0,75	3000					63	
3,15	АИР56В4	0,18	1500	480	510	665	500	71	
	АИР 80А2	1,5	3000					81	
3,55	АИР 63В4	0,37	1500	540	570	840	600	100	
	АИР 90L2	3	3000					98	
4	АИР 63А6	0,18	1000	595	625	950	710	100	
	АИР 71А4	0,55	1500					106	
	АИР100S2	4	3000					118	
4,5	АИР 63В6	0,25	1000	650	680	1030	880	111	
	АИР 71А6	0,37	1000					117	
	АИР 71В6	0,55	1000					118	
	АИР 71А4	0,55	1500					117	
	АИР 71В4	0,75	1500					118	
	АИР 80А4	1,1	1500					119	
	АИР 80В4	1,5	1500					121	
	АИР 100L2	5,5	3000					139	
	АИР 112M2	7,5	3000					156	

## Вентиляторы крышные радиальные дымоудаления ФАВЕЙ-ДУ и ФАВЕЙ-Ф-ДУ

## Габаритные и присоединительные размеры ФАВЕЙ-Ф-ДУ

Номер вентилятора	Тип двигателя	Мощность двигателя, кВт	Частота вращения, мин <sup>-1</sup>	Размеры, мм					Масса, max, кг
				B	B <sub>1</sub>	B <sub>2max</sub>	H <sub>max</sub>	d	
5	AIP 71B6	0,55	1000	680	710	1180	910	12	128
	AIP 80A6	0,75	1000						129
	AIP 80A4	1,1	1500						129
	AIP 80B4	1,5	1500						131
	AIP 90L4	2,2	1500						136
5,6	AIP 80A6	0,75	1000	790	820	1300	990		151
	AIP 80B6	1,1	1000						152
	AIP 80B4	1,5	1500						152
	AIP 90L4	2,2	1500						158
	AIP 100S4	3	1500						161
	AIP 100L4	4	1500						171
6,3	AIP 80B6	1,1	1000	820	850	1400	1100		168
	AIP 90L6	1,5	1000					173	
	AIP 100L6	2,2	1000					186	
	AIP 100S4	3	1500					176	
	AIP 100L4	4	1500					181	
	AIP 112M4	5,5	1500					203	
	AIP 132S4	7,5	1500					228	
7,1	AIP 100L8	1,5	750	840	870	1550	1200	211	
	AIP 90L6	1,5	1000					198	
	AIP 100L6	2,2	1000					211	
	AIP 112MA6	3	1000					222	
	AIP 112MB6	4	1000					227	
	AIP 112M4	5,5	1500					228	
	AIP 132S4	7,5	1500					253	
	AIP 132M4	11	1500					265	
	AIP 160S4	15	1500					311	
8	AIP 112MB8	3	750	1005	1035	1720	1200	362	
	AIP 112MA6	3	1000					357	
	AIP 112MB6	4	1000					362	
	AIP 132S6	5,5	1000					388	
	AIP 132M6	7,5	1000					398	
	AIP 132M4	11	1500					400	
	AIP 160S4	15	1500					446	
	AIP 160M4	18,5	1500					461	
AIP 180S4	22	1500	491						

### Вентиляторы крышные радиальные дымоудаления ФАВЕЙ-ДУ и ФАВЕЙ-Ф-ДУ

Номер вентилятора	Тип двигателя	Мощность двигателя, кВт	Частота вращения, мин <sup>-1</sup>	Размеры, мм					Масса, max, кг
				B	B <sub>1</sub>	B <sub>2max</sub>	H <sub>max</sub>	d	
9	АИР 112МА8	2,2	750	1050	1080	1840	1380	12	386
	АИР 112МВ8	3	750						391
	АИР 132S8	4	750						414
	АИР 132М8	5,5	750						428
	АИР 132S6	5,5	1000						414
	АИР 132М6	7,5	1000						427
	АИР 160S6	11	1000						470
	АИР 160М4	18,5	1500						490
	АИР 180S4	22	1500						520
	АИР 180М4	30	1500						540
	АИР 200М4	37	1500						615
10	АИР 132S8	4	750	1220	1250	2100	1570	12	601
	АИР 132М8	5,5	750						620
	АИР 160S8	7,5	750						662
	АИР 160S6	11	1000						662
	АИР 160М6	15	1000						692
	АИР 180М6	18,5	1000						722
11,2	АИР 160S8	7,5	750	1350	1380	2300	1610	12	595
	АИР 160М8	11	750						617
	АИР 180М8	15	750						645
	АИР 160М6	15	1000						625
	АИР 180М6	18,5	1000						655
	АИР 200М6	22	1000						740
	АИР 200L6	30	1000						790
	АИР 225М6	37	1000						805
12,5	АИР 160М8	11	750	1505	1535	2500	1840	12	1040
	АИР 180М8	15	750						1070
	АИР 200М8	18,5	750						1155
	АИР 200L8	22	750						1205
	АИР 225М8	30	750						1220
	АИР 200L6	30	1000						1205
	АИР 225М6	37	1000						1220
	АИР 250S6	45	1000						1385
	АИР 250М6	55	1000				1440		