

Вентиляторы радиальные дымоудаления РАДИВЕЙ-ДУ-14



ТУ 4861-004-56888434-2014

Общие сведения

- Низкого давления
- Одностороннего всасывания
- Корпус спиральный поворотный
- Назад загнутые лопатки
- Направление вращения – правое и левое
- Изготовлен по первому конструктивному исполнению согласно ГОСТ 5976 – рабочее колесо смонтировано непосредственно на валу двигателя

Назначение

- Вентиляторы предназначены для удаления из помещений дымогазовоздушных невзрывоопасных смесей, возникающих при пожаре и других аварийных ситуациях.
- Вентиляторы применяются в аварийных системах вытяжной вентиляции зданий и помещений.

- Вентиляторы обеспечивают продолжительность перемещения дымогазовоздушных смесей с температурой до 400 °С в течение 2 часов и до 600 °С в течение 1,5 часов.

Условия эксплуатации

Вентиляторы предназначены для эксплуатации в условиях умеренного и холодного (УХЛ), или умеренного (У), или тропического (Т) климата 2-й (УХЛ2, У2, Т2) или 1-й (УХЛ1, У1, Т1) категории размещения по ГОСТ 15150.

Температура окружающей среды: от –60 до +40 °С (УХЛ); от –40 до +40 °С (У); от –10 до +50 °С (Т).

Запыленность окружающей среды – не более 100 мг/м³. Среднее квадратическое значение виброскорости внешних источников вибрации в местах установки вентиляторов не должно превышать 2 мм/с.

Обозначение вентилятора при заказе

РАДИВЕЙ-ДУ-14 -x -x -x -x -x -x

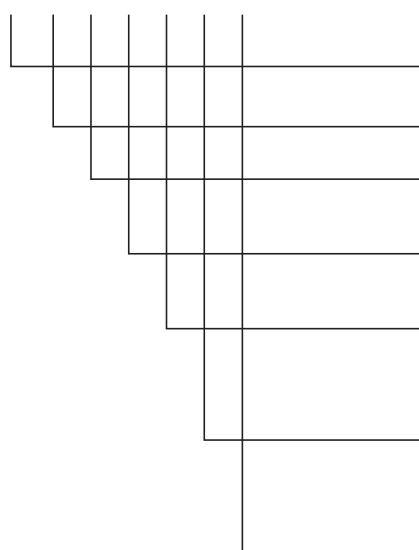

Индекс аэродинамической схемы и конструктивного исполнения

Номер вентилятора

Относительный диаметр рабочего колеса в % (100)

Положение корпуса вентилятора (Пр0°, Пр45°, Пр90°, Пр135°, Пр270°, Пр315°, Л0°, Л45°, Л90°, Л135°, Л270°, Л315°)

Параметры двигателя: установочная мощность (кВт) × синхронная частота вращения (1/мин) × напряжение питания (В)

Огнестойкость: **400** – перемещение дымогазовоздушных смесей с температурой до 400 °С в течение 2 часов;

600 – перемещение дымогазовоздушных смесей с температурой до 600 °С в течение 1,5 часов.

Климатическое исполнение (У2, УХЛ2, Т2; У1, УХЛ1, Т1)

Вентиляторы радиальные дымоудаления РАДИВЕЙ-ДУ-14

Основные технические характеристики

Типоразмер вентилятора	Двигатель			Производительность, тыс. м ³ /час	Температура перемещаемой среды, °С			Масса, кг	Рекомендуемые виброизоляторы	
	Мощность, кВт	Синхронная частота вращения, мин ⁻¹	Типоразмер двигателя		20	400	600			
					Полное давление P _v , Па					
2,5	0,18	1500	АИР56А4	0...1,05	230...60	100...30	75...20	25,7	ДО-38 4 шт.	
	0,55	3000	АИР 63В2	0...2,18	952...240	405...100	325...60	28,2		
	0,75	3000	АИР 71А2	0...2,18	952...240	405...100	325...60	30,8		
2,8	0,18	1500	АИР56В4	0...1,5	290...80	125...40	100...30	31		
	0,75	3000	АИР 71А2	0...3,05	1250...300	505...150	400...100	38,8		
	1,1	3000	АИР 71В2	0...3,05	1250...300	505...150	400...100	40,1		
3,15	0,18	1500	АИР56В4	0...2,15	362...96	165...80	122...30	36,5		ДО-39 4 шт.
	0,25	1500	АИР63А4	0...2,15	362...96	165...80	122...30	37,4		
	0,37	1500	АИР63В4	0...2,15	362...96	165...80	122...30	38,3		
	1,5	3000	АИР 80А2	0...4,18	1500...400	650...180	500...150	44,7		
	2,2	3000	АИР 80В2	0...4,18	1500...400	650...180	500...150	47,3		
3	3000	АИР 90L2	0...4,18	1500...400	650...180	500...150	51,3			
3,55	0,37	1500	АИР 63В4	0...3,06	465...120	205...50	158...40	45,3		
	0,55	1500	АИР 71А4	0...3,06	465...120	205...50	158...40	47,4		
	3	3000	АИР 90L2	0...6,2	1950...500	840...250	650...200	58,3		
4	0,18	1000	АИР 63А6	0...2,9	259...70	115...35	86...20	52,6		
	0,25	1000	АИР 63В6	0...2,9	259...70	115...35	86...20	53,4		
	0,37	1000	АИР 71А6	0...2,9	259...70	115...35	86...20	56,4		
	0,55	1500	АИР 71А4	0...4,4	588...175	260...60	200...45	55,9		
	0,75	1500	АИР 71В4	0...4,4	588...175	260...60	200...45	57,2		
	1,1	1500	АИР 80А4	0...4,4	588...175	260...60	200...45	59,7		
	4	3000	АИР100S2	0...9	2450...650	1080...280	800...200	73,8		
4,5	5,5	3000	АИР100L2	0...9	2450...650	1080...280	800...200	79,3		
	0,25	1000	АИР 63В6	0...4,05	328...90	144...40	112...30	67,8		
	0,37	1000	АИР 71А6	0...4,05	328...90	144...40	112...30	70,8		
	0,55	1000	АИР 71В6	0...4,05	328...90	144...40	112...30	72,1		
	0,75	1500	АИР 71В4	0...2,9 0...6,25*	780...680	330...80	250...60	71,6		
	1,1	1500	АИР 80А4	0...6,25	780...200	330...80	250...60	74,1		
	1,5	1500	АИР 80В4	0...6,25	780...200	330...80	250...60	76		
	5,5	3000	АИР 100L2	0...5 0...12*	2990...2900	1250...440	995...390	93,7		
7,5	3000	АИР 112М2	0...12	2990...1000	1250...440	995...390	102			

* Производительность при температуре перемещаемой среды 400 °С...600 °С.



Производитель оставляет за собой право внесения изменений в конструкцию и комплектацию вентилятора без изменения основных технических параметров.

Вентиляторы радиальные дымоудаления РАДИВЕЙ-ДУ-14

Основные технические характеристики

Типоразмер вентилятора	Двигатель			Производительность, тыс. м ³ /час	Температура перемещаемой среды, °С			Масса, кг	Рекомендуемые виброизоляторы
	Мощность, кВт	Синхронная частота вращения, мин ⁻¹	Типоразмер двигателя		20	400	600		
					Полное давление P _v , Па				
5	0,55	1000	AIP 71B6	0...5,6	400...100	170...50	135...40	84,8	ДО-40 4 шт.
	0,75	1000	AIP 80A6	0...5,6	400...100	170...50	135...40	86,5	
	1,1	1000	AIP 80B6	0...5,6	400...100	170...50	135...40	90,2	
	1,5	1500	AIP 80B4	0...8,6	920...240	410...100	320...80	88,7	
	2,2	1500	AIP 90L4	0...8,6	920...240	410...100	320...80	93,0	
	3	1500	AIP 100S4	0...8,6	920...240	410...100	320...80	97,9	
	4	1500	AIP 100L4	0...8,6	920...240	410...100	320...80	104	
	5,5	1500	AIP 112M4	0...8,6	920...240	410...100	320...80	113	
7,5	1500	AIP 132S4	0...8,6	920...240	410...100	320...80	128		
5,6	0,75	1000	AIP 80A6	0...7,9	500...130	210...50	170...40	121	
	1,1	1000	AIP 80B6	0...7,9	500...130	210...50	170...40	125	
	2,2	1000	AIP 100L6	0...7,9	500...130	210...50	170...40	137	
	2,2	1500	AIP 90L4	0...5,6 0...12*	1150...1040	500...140	400...100	128	
	3	1500	AIP 100S4	0...12	1150...300	500...140	400...100	133	
	4	1500	AIP 100L4	0...12	1150...300	500...140	400...100	139	
	5,5	1500	AIP 112M4	0...12	1150...300	500...140	400...100	148	
	7,5	1500	AIP 132S4	0...12	1150...300	500...140	400...100	163	
11	1500	AIP 132M4	0...12	1150...300	500...140	400...100	176		
6,3	1,1	1000	AIP 80B6	0...5,3 0...11,2*	640...570	270...70	210...60	157	
	1,5	1000	AIP 90L6	0...11,2	640...160	270...70	210...60	161	
	2,2	1000	AIP 100L6	0...11,2	640...160	270...70	210...60	169	
	3	1000	AIP 112MA6	0...11,2	640...160	270...70	210...60	176	
	4	1500	AIP 100L4	0...8,5 0...18*	1450...1300	630...160	500...120	172	
	5,5	1500	AIP 112M4	0...18	1450...400	630...160	500...120	181	
	7,5	1500	AIP 132S4	0...18	1450...400	630...160	500...120	196	
	11	1500	AIP 132M4	0...18	1450...400	630...160	500...120	209	
15	1500	AIP 160S4	0...18	1450...400	630...160	500...120	239		
7,1	1,1	750	AIP90LB8	0...12,4	500...130	218...50	163...40	213	
	1,5	750	AIP 100L8	0...12,4	500...130	218...50	163...40	217	
	2,2	750	AIP 112MA8	0...12,4	500...130	218...50	163...40	226	
	1,5	1000	AIP 90L6	0...3,5 0...16*	800...790	348...100	260...80	212	
	2,2	1000	AIP 100L6	0...16	800...200	348...100	260...80	220	
	3	1000	AIP 112MA6	0...16	800...200	348...100	260...80	226	
	4	1000	AIP 112MB6	0...16	800...200	348...100	260...80	232	

* Производительность при температуре перемещаемой среды 400 °С...600 °С.

Вентиляторы радиальные дымоудаления РАДИВЕЙ-ДУ-14

Типоразмер вентилятора	Двигатель			Производительность, тыс. м ³ /час	Температура перемещаемой среды, °С			Масса, кг	Рекомендуемые виброизоляторы
	Мощность, кВт	Синхронная частота вращения, мин ⁻¹	Типоразмер двигателя		20	400	600		
					Полное давление P _v , Па				
7,1	5,5	1000	AIP 132S6	0...16	800...200	348...100	260...80	245	ДО-42 4 шт
	7,5	1000	AIP 132M6	0...16	800...200	348...100	260...80	258	
	7,5	1500	AIP 132S4	0...13 0...24,5*	1850...1650	800...200	620...150	246	
	11	1500	AIP 132M4	0...24,5	1850...500	800...200	620...150	259	
	15	1500	AIP 160S4	0...24,5	1850...500	800...200	620...150	290	
8	2,2	750	AIP112MA8	0...18	650...180	280...80	212...60	288	ДО-42 4 шт.
	3	750	AIP 112MB8	0...18	650...180	280...80	212...60	294	
	4	750	AIP 132S8	0...18	650...180	280...80	212...60	307	
	4	1000	AIP 112MB6	0...14,5 18,3...23 0...23*	1000...780 580...260			293	
	5,5	1000	AIP 132S6	0...23	1000...260	440...100	330...80	307	
	7,5	1000	AIP 132M6	0...23	1000...260	440...100	330...80	320	
	11	1000	AIP 160S6	0...23	1000...260	440...100	330...80	352	
	15	1000	AIP 160M6	0...23	1000...260	440...100	330...80	368	
	15	1500	AIP 160S4	0...35	2350...600	1000...250	800...200	351	
	18,5	1500	AIP 160M4	0...35	2350...600	1000...250	800...200	358	
9	22	1500	AIP 180S4	0...35	2350...600	1000...250	800...200	384	ДО-43 4 шт.
	30	1500	AIP 180M4	0...35	2350...600	1000...250	800...200	405	
	3	750	AIP 112MB8	0...10,5 0...26*	795...750	340...90	270...70	351	
	4	750	AIP 132S8	0...26	800...200	340...90	270...70	364	
	5,5	750	AIP 132M8	0...26	800...200	340...90	270...70	374	
	7,5	1000	AIP 132M6	0...33	1280...330	550...150	400...100	376	
	11	1000	AIP 160S6	0...33	1280...330	550...150	400...100	410	
	15	1000	AIP 160M6	0...33	1280...330	550...150	400...100	426	
	18,5	1000	AIP 180M6	0...33	1280...330	550...150	400...100	451	
	22	1000	AIP 200M6	0...33	1280...330	550...150	400...100	557	
	22	1500	AIP 180S4	0...21,5 0...50*	2990...2780	1300...350	1000...230	442	
30	1500	AIP 180M4	0...50	2990...800	1300...350	1000...230	463		
37	1500	AIP 200M4	0...50	2990...800	1300...350	1000...230	557		
55	1500	AIP 225M4	0...50	2990...800	1300...350	1000...230	698		



Производитель оставляет за собой право внесения изменений в конструкцию и комплектацию вентилятора без изменения основных технических параметров.

Вентиляторы радиальные дымоудаления РАДИВЕЙ-ДУ-14

Основные технические характеристики

Типоразмер вентилятора	Двигатель			Производительность, тыс. м ³ /час	Температура перемещаемой среды, °С			Масса, кг	Рекомендуемые виброизоляторы
	Мощность, кВт	Синхронная частота вращения, мин-1	Типоразмер двигателя		20	400	600		
					Полное давление P _v , Па				
10	5,5	750	AIP 132M8	0...17 0...35,6*	980...900	435...100	340...80	423	ДО-43 4 шт.
	7,5	750	AIP 160S8	0...35,6	980...260	435...100	340...80	448	
	11	750	AIP 160M8	0...35,6	980...260	435...100	340...80	470	
	11	1000	AIP 160S6	0...22,5 0...44,5*	1590...1480	680...190	530...130	460	
	15	1000	AIP 160M6	0...44,5	1590...420	680...190	530...130	475	
	18,5	1000	AIP 180M6	0...44,5	1590...420	680...190	530...130	500	
	22	1000	AIP 200M6	0...44,5	1590...420	680...190	530...130	606	
11,2	30	1000	AIP 160S8	0...44,5	1590...420	680...190	530...130	621	ДО-43 4 шт.
	11	750	AIP 160M8	0...50	1250...320	540...150	410...100	561	
	15	750	AIP 180M8	0...50	1250...320	540...150	410...100	591	
	18,5	750	AIP 200M8	0...50	1250...320	540...150	410...100	692	
	22	750	AIP 200L8	0...50	1250...320	540...150	410...100	712	
	22	1000	AIP 200M6	0...61,5	2000...500	850...250	670...180	697	
	30	1000	AIP 200L6	0...61,5	2000...500	850...250	670...180	712	
12,5	37	1000	AIP 225M6	0...61,5	2000...500	850...250	670...180	782	ДО-44 4 шт.
	15	750	AIP 180M8	0...25,5 0...69,5*	1550...1460	690...180	510...140	829	
	18,5	750	AIP 200M8	0...69,5	1550...400	690...180	510...140	930	
	22	750	AIP 200L8	0...69,5	1550...400	690...180	510...140	950	
	30	750	AIP 225M8	0...69,5	1550...400	690...180	510...140	950	
	37	750	AIP 250S8	0...69,5	1550...400	690...180	510...140	1120	
	45	750	AIP 250M8	0...69,5	1550...400	690...180	510...140	1150	
	30	1000	AIP 200L6	0...32 0...84*	2500...2400	1040...250	840...200	950	
	37	1000	AIP 225M6	0...84	2500...650	1040...250	840...200	1020	
45	1000	AIP 250S6	0...84	2500...650	1040...250	840...200	1120		
55	1000	AIP 250M6	0...84	2500...650	1040...250	840...200	1140		

* Производительность при температуре перемещаемой среды 400 °С...600 °С.



Производитель оставляет за собой право внесения изменений в конструкцию и комплектацию вентилятора без изменения основных технических параметров.

Вентиляторы радиальные дымоудаления РАДИВЕЙ-ДУ-14

Аэродинамические характеристики

РАДИВЕЙ-ДУ-14-2,5

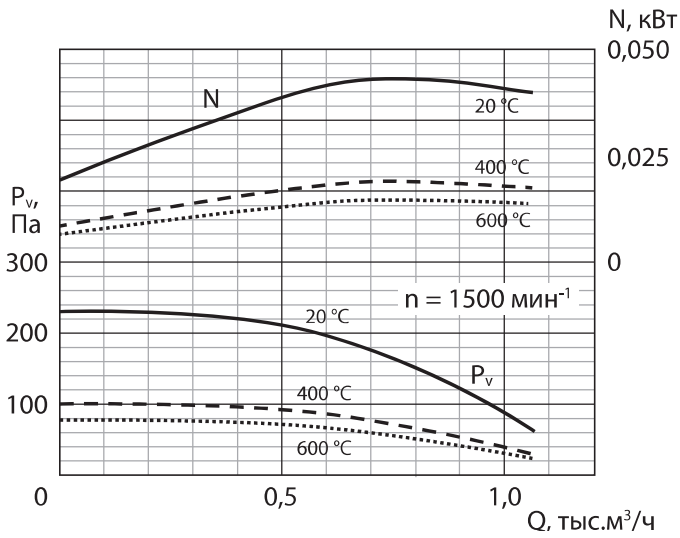

РАДИВЕЙ-ДУ-14-2,5

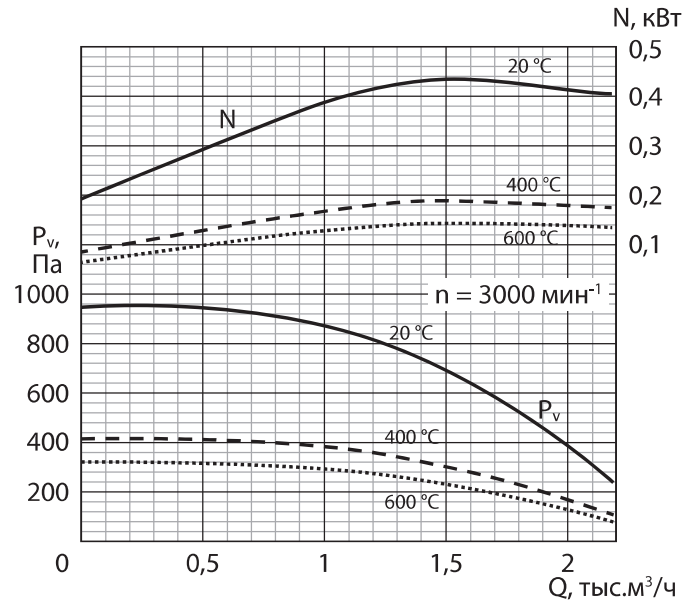

РАДИВЕЙ-ДУ-14-2,8

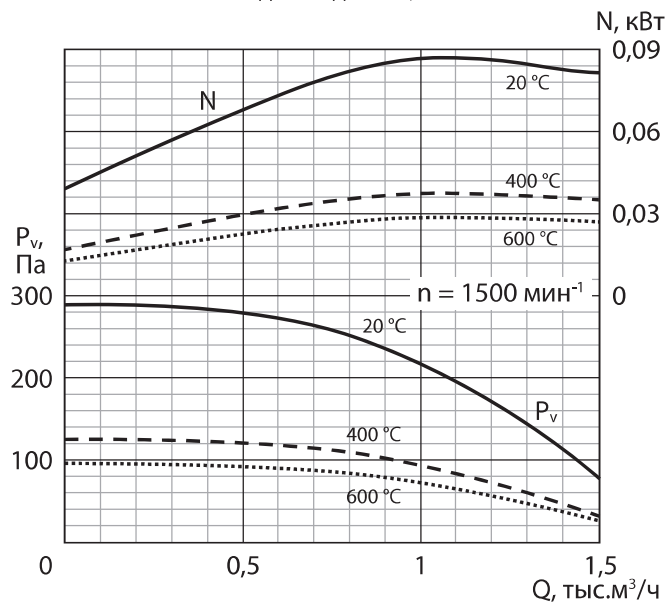

РАДИВЕЙ-ДУ-14-2,8

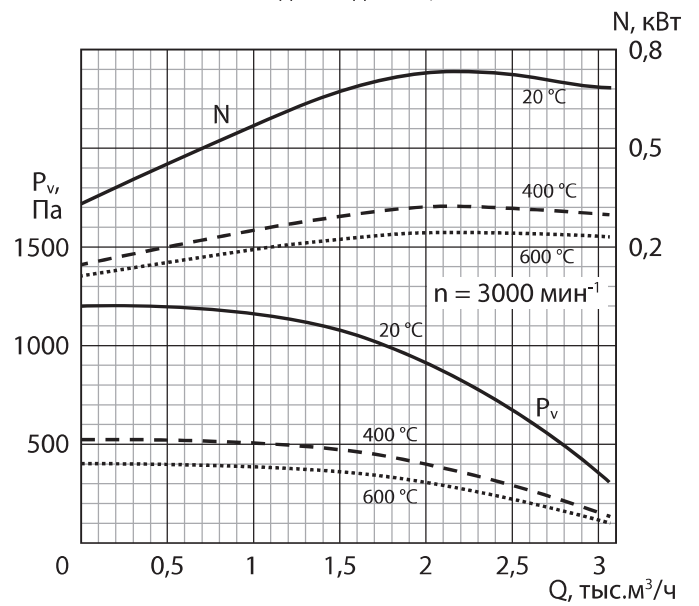

Вентиляторы радиальные дымоудаления РАДИВЕЙ-ДУ-14

Аэродинамические характеристики

РАДИВЕЙ-ДУ-14-3,15

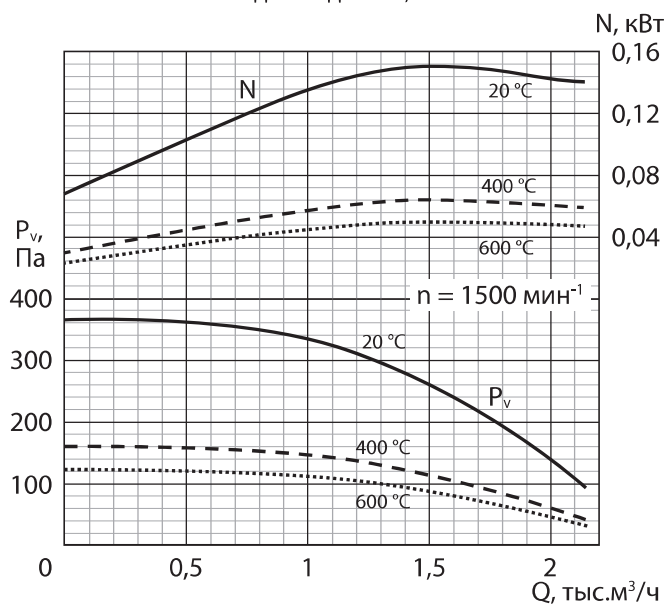

РАДИВЕЙ-ДУ-14-3,15

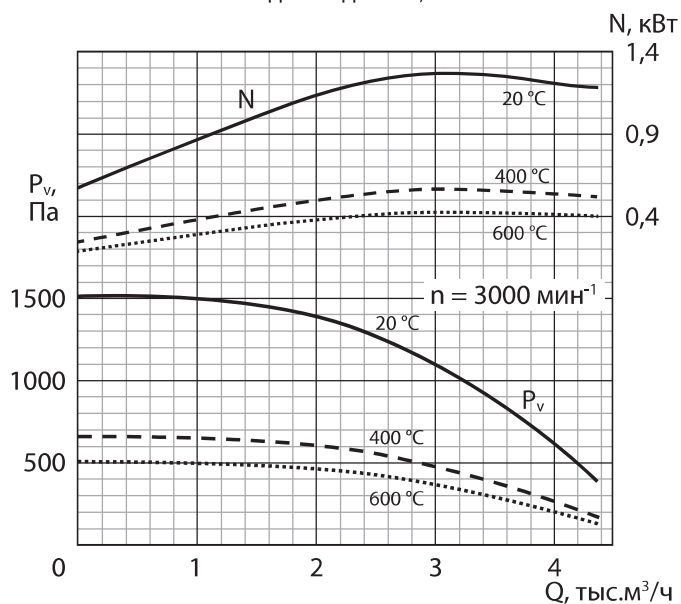

РАДИВЕЙ-ДУ-14-3,55

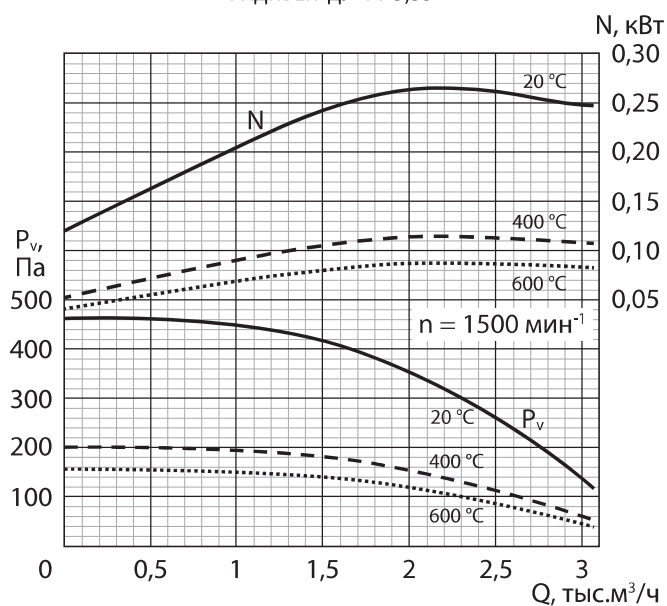

РАДИВЕЙ-ДУ-14-3,55

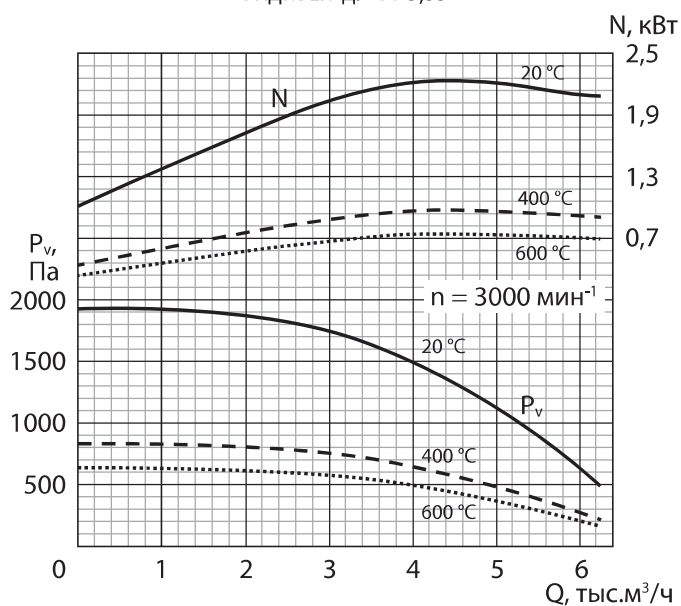

Вентиляторы радиальные дымоудаления РАДИВЕЙ-ДУ-14

РАДИВЕЙ-ДУ-14-4

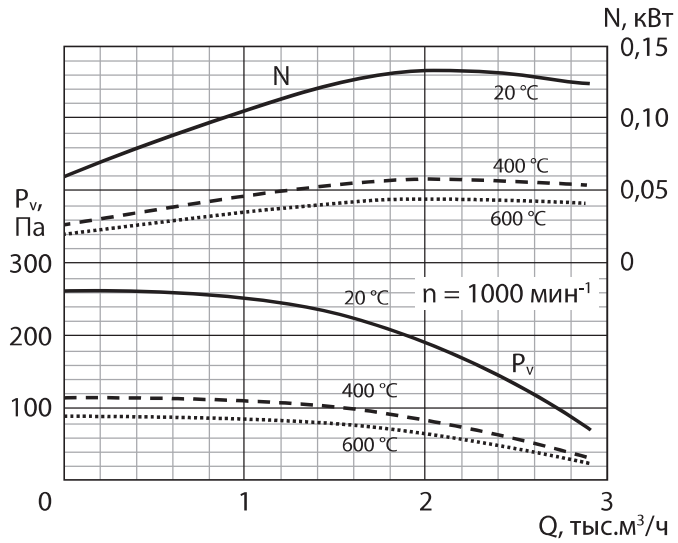

РАДИВЕЙ-ДУ-14-4

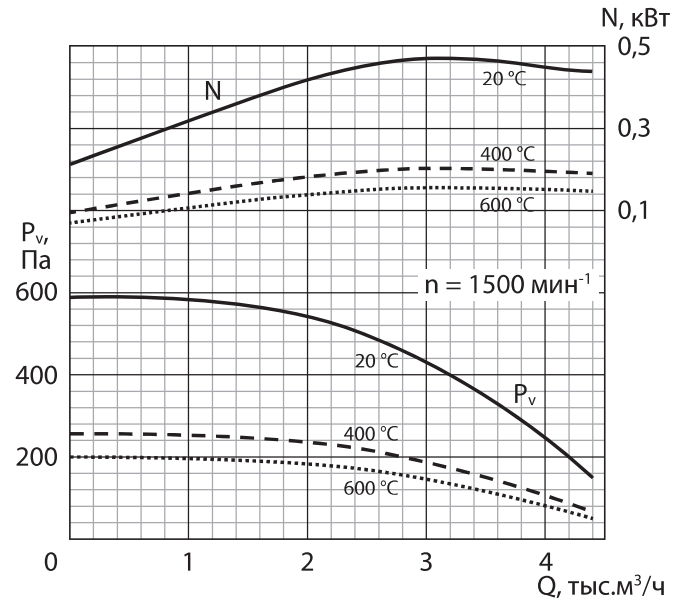

РАДИВЕЙ-ДУ-14-4

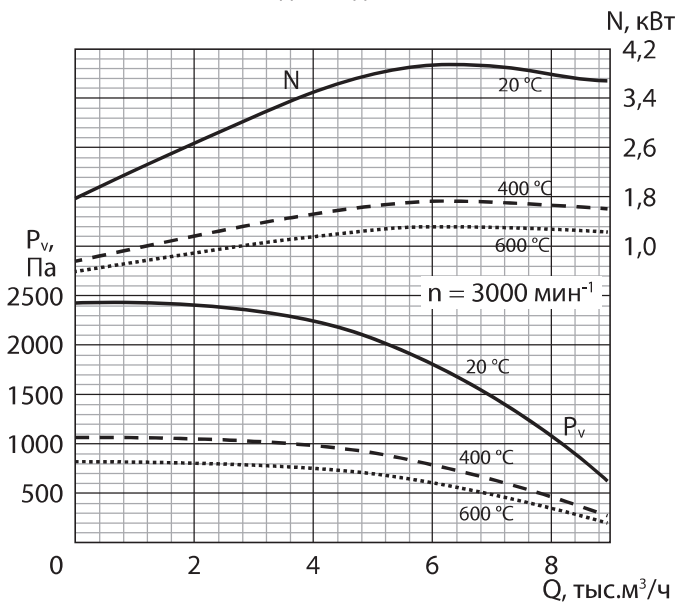

РАДИВЕЙ-ДУ-14-4,5

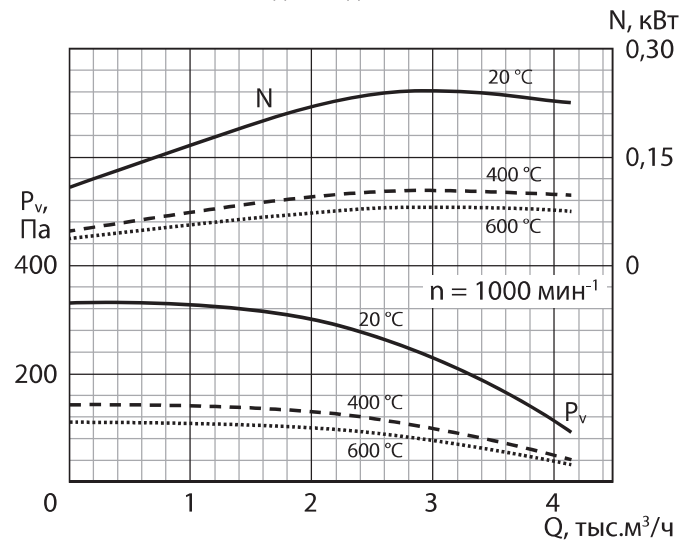

Вентиляторы радиальные дымоудаления РАДИВЕЙ-ДУ-14

Аэродинамические характеристики

РАДИВЕЙ-ДУ-14-4,5

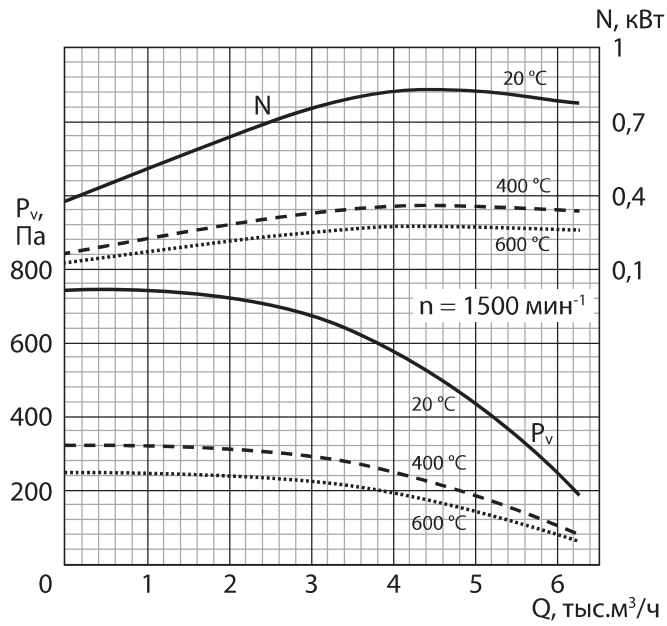

РАДИВЕЙ-ДУ-14-4,5

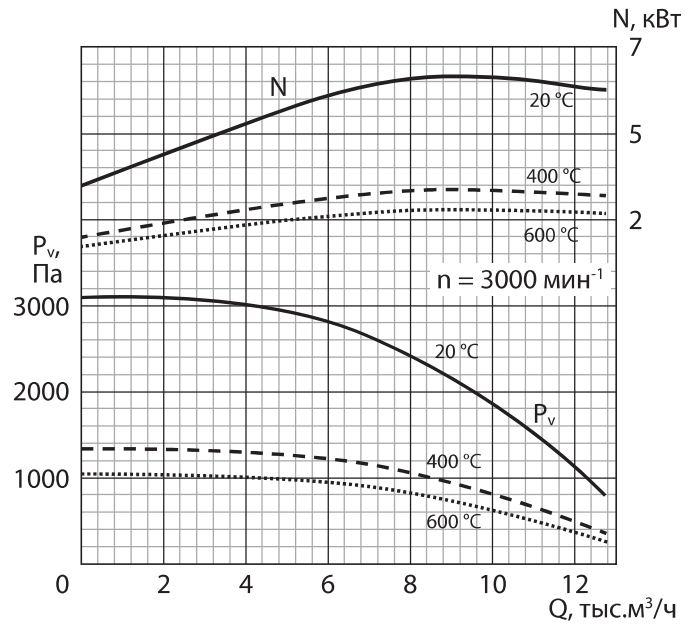

РАДИВЕЙ-ДУ-14-5

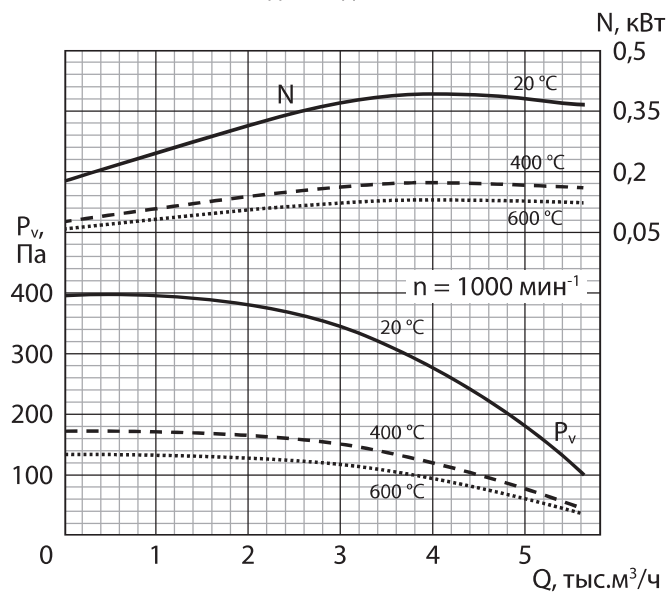

РАДИВЕЙ-ДУ-14-5

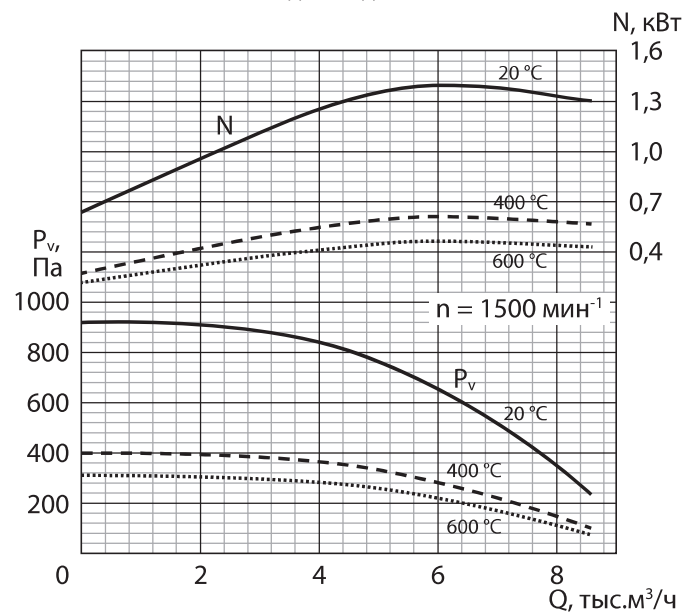

Вентиляторы радиальные дымоудаления РАДИВЕЙ-ДУ-14

РАДИВЕЙ-ДУ-14-5,6

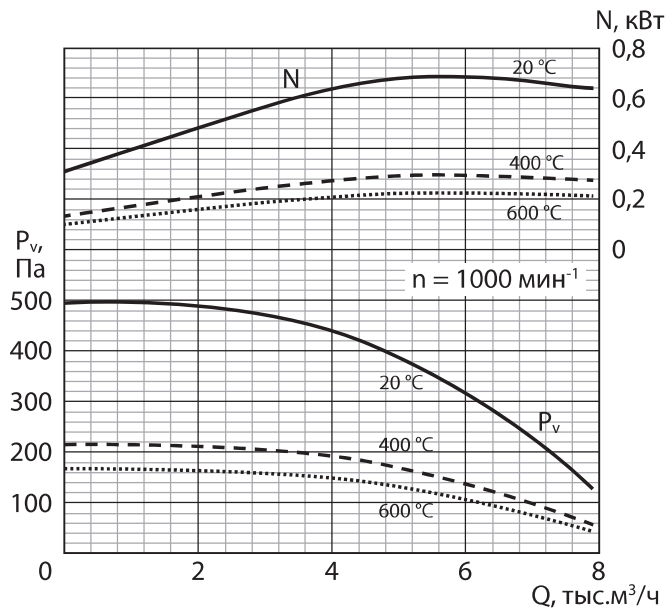

РАДИВЕЙ-ДУ-14-5,6

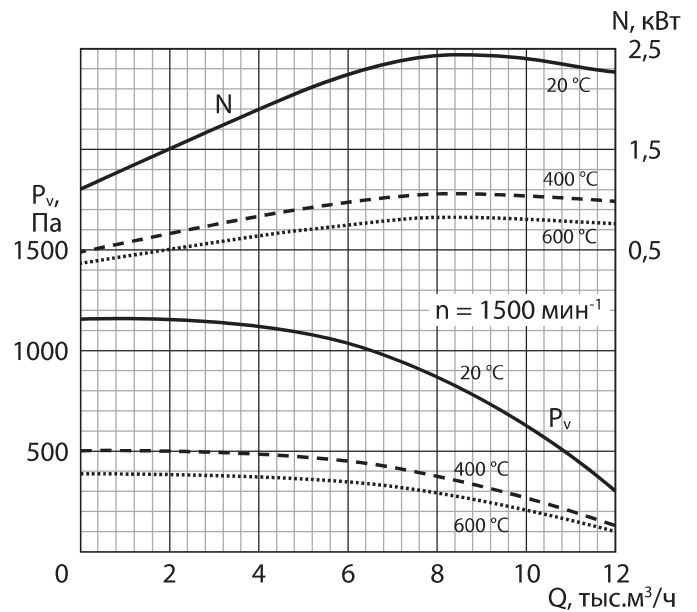

РАДИВЕЙ-ДУ-14-6,3

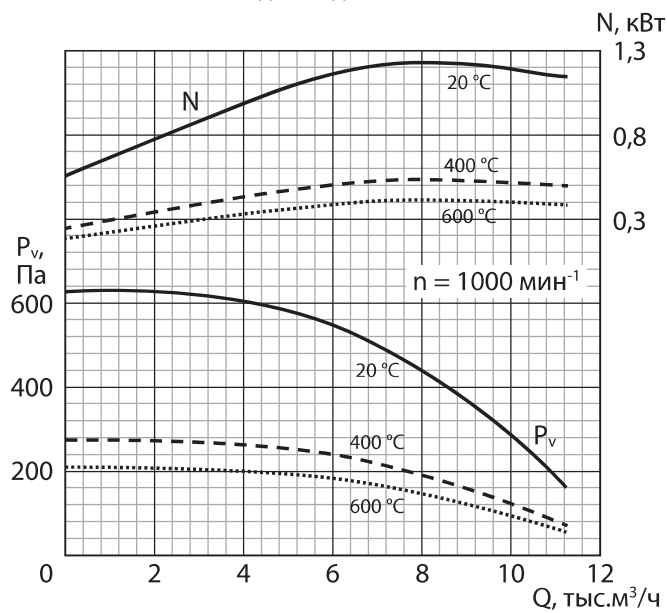

РАДИВЕЙ-ДУ-14-6,3

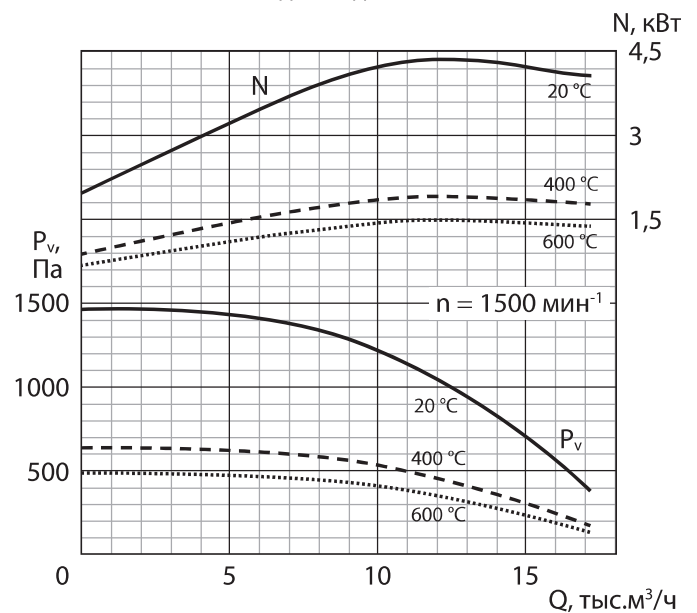

Вентиляторы радиальные дымоудаления РАДИВЕЙ-ДУ-14

Аэродинамические характеристики

РАДИВЕЙ-ДУ-14-7,1

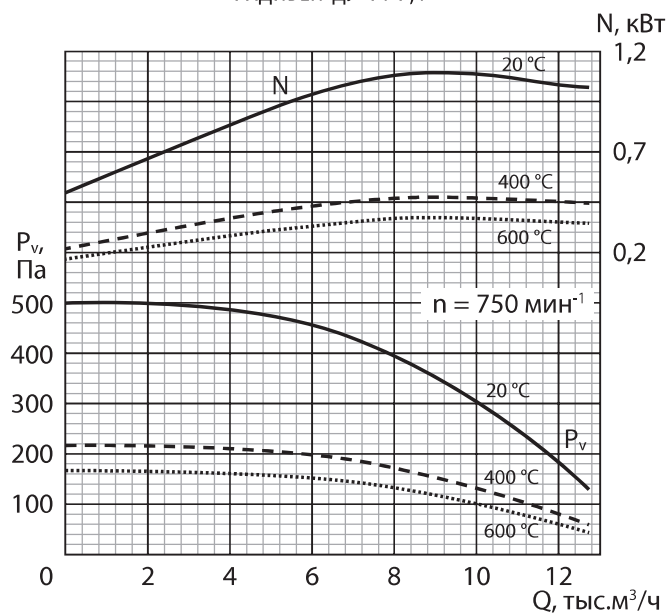

РАДИВЕЙ-ДУ-14-7,1

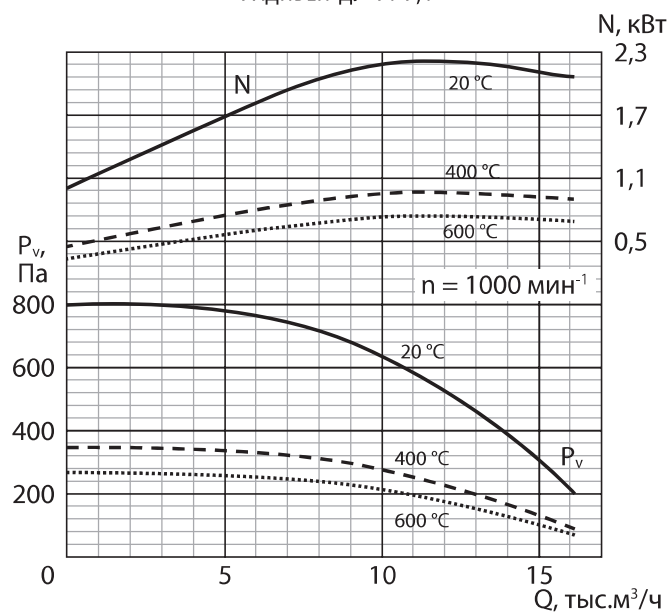

РАДИВЕЙ-ДУ-14-7,1

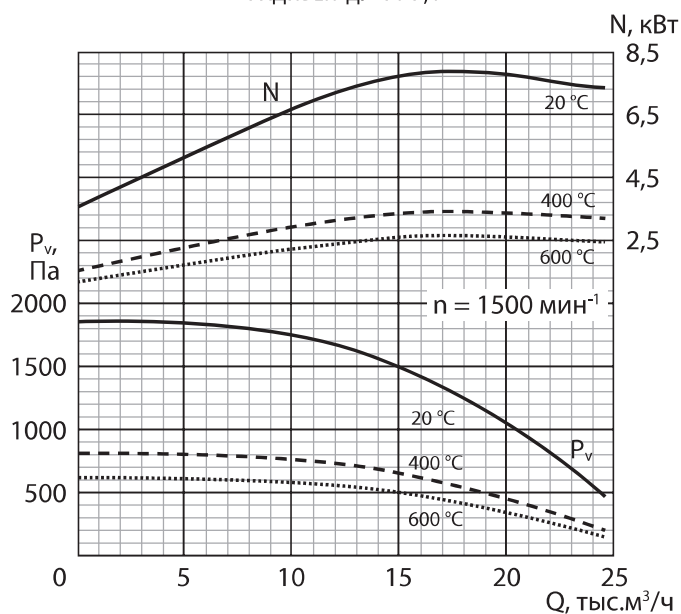

РАДИВЕЙ-ДУ-14-8

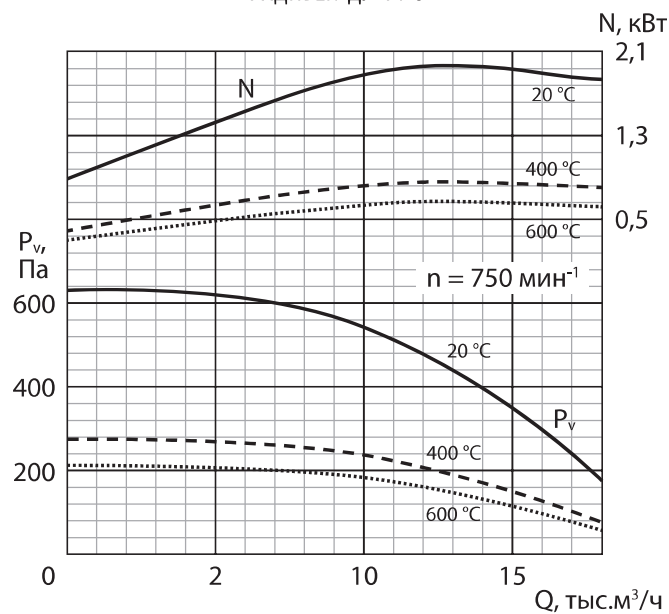

Вентиляторы радиальные дымоудаления РАДИВЕЙ-ДУ-14

РАДИВЕЙ-ДУ-14-8

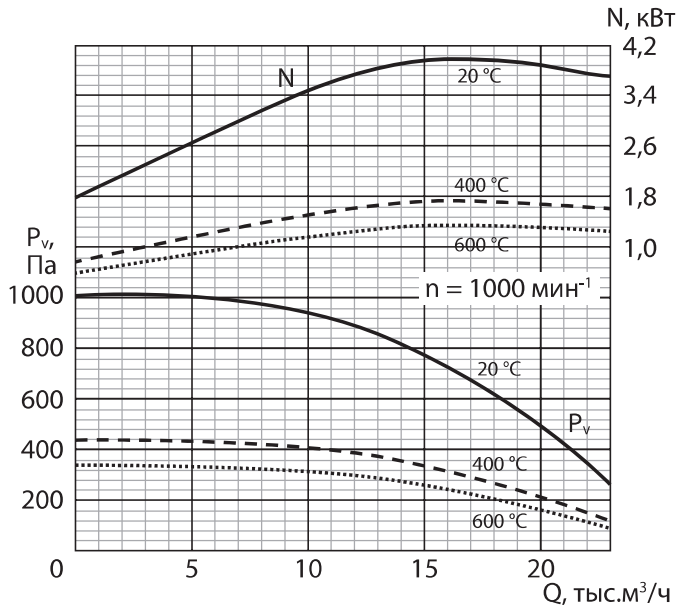

РАДИВЕЙ-ДУ-14-8

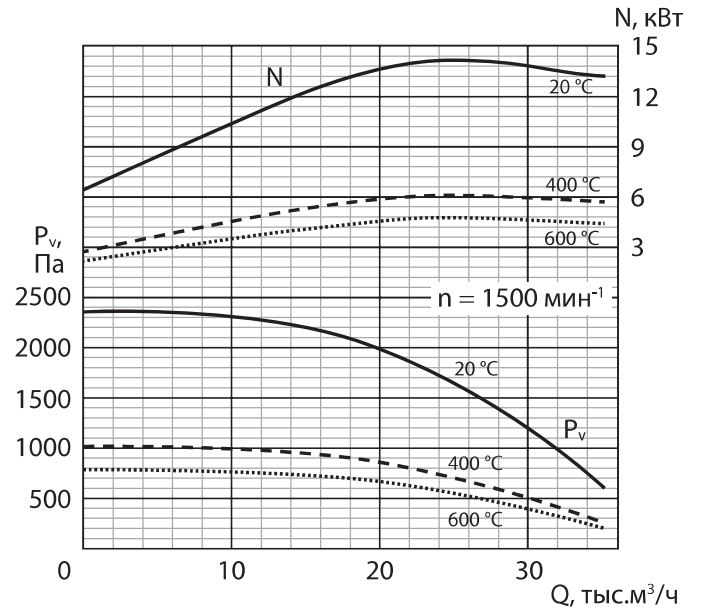

РАДИВЕЙ-ДУ-14-9

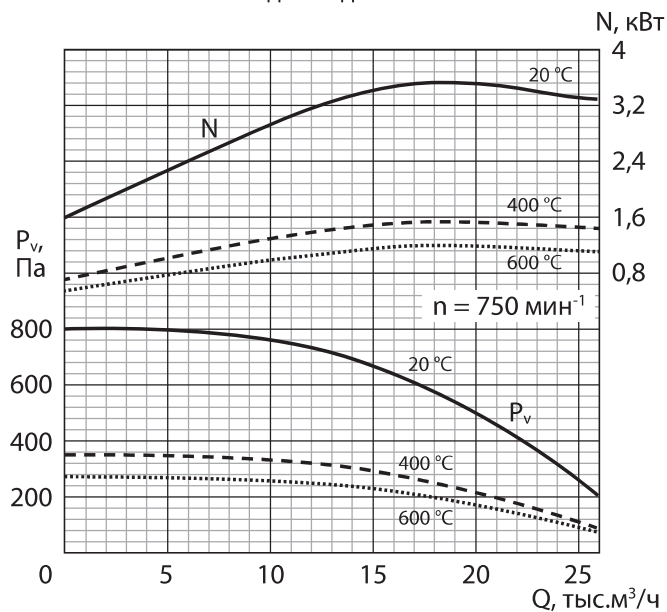

РАДИВЕЙ-ДУ-14-9

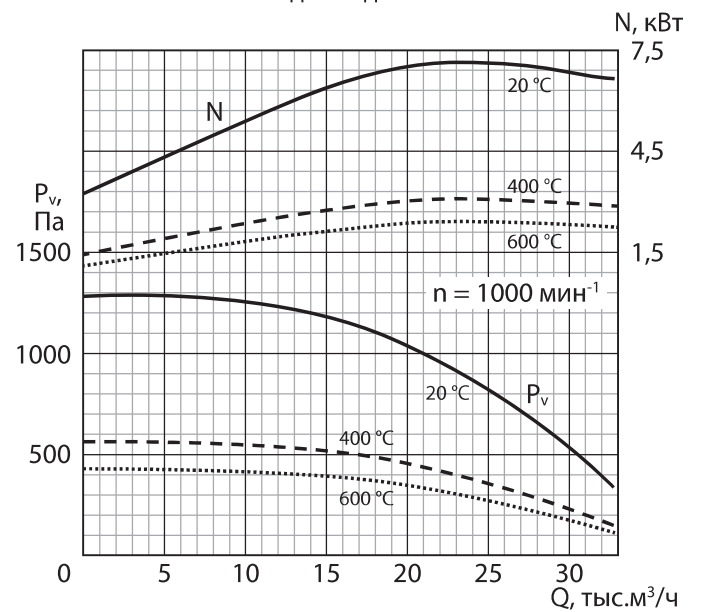

Вентиляторы радиальные дымоудаления РАДИВЕЙ-ДУ-14

Аэродинамические характеристики

РАДИВЕЙ-ДУ-14-9

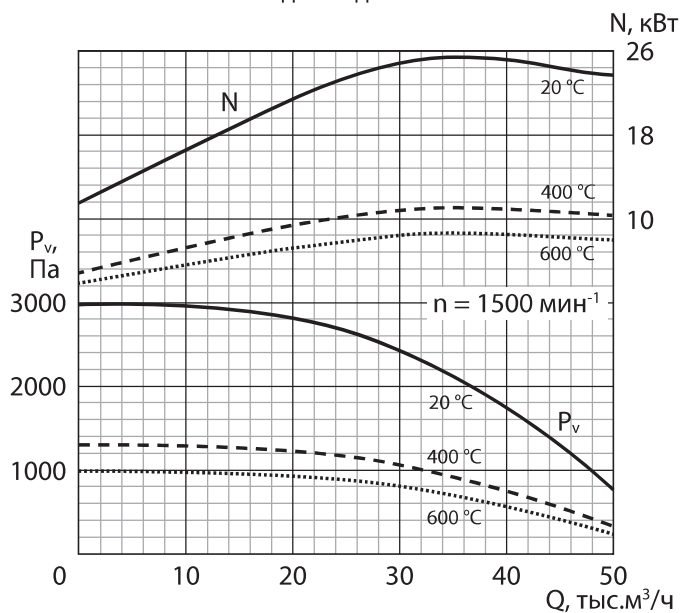

РАДИВЕЙ-ДУ-14-10

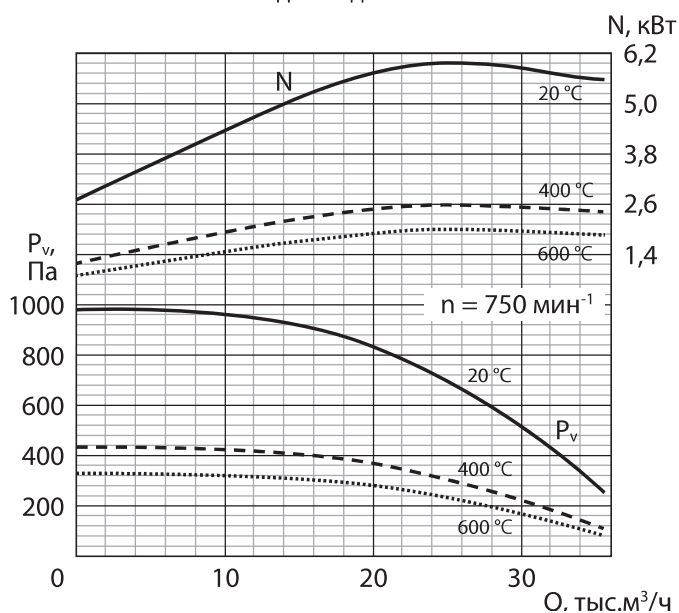

РАДИВЕЙ-ДУ-14-10

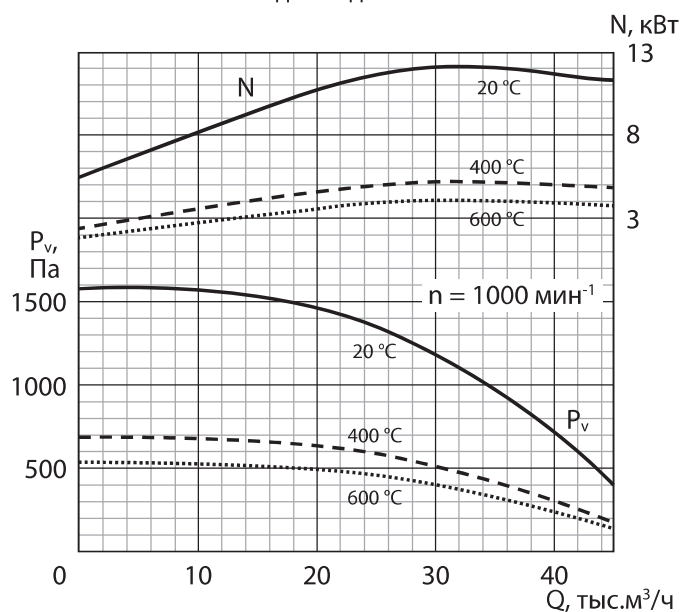

РАДИВЕЙ-ДУ-14-11,2

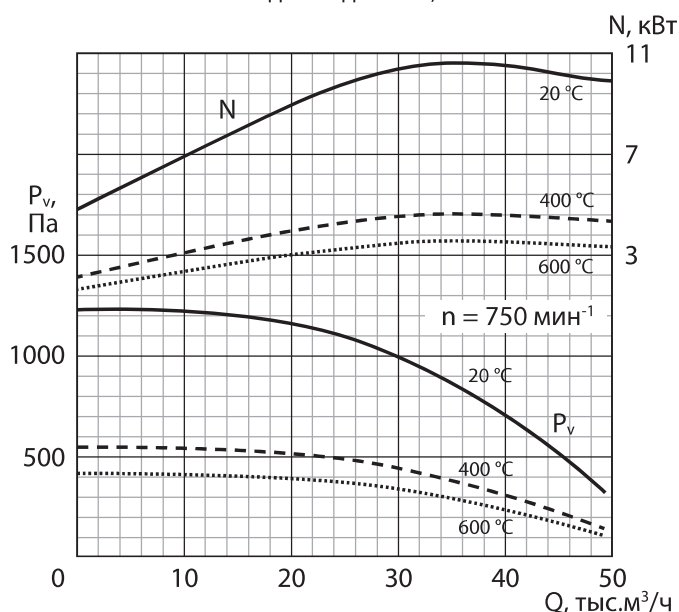

Вентиляторы радиальные дымоудаления РАДИВЕЙ-ДУ-14

РАДИВЕЙ-ДУ-14-11,2

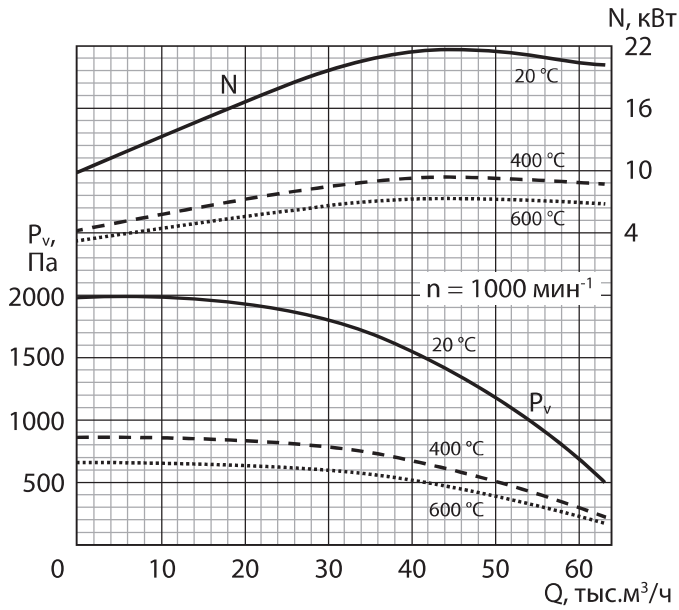

РАДИВЕЙ-ДУ-14-12,5

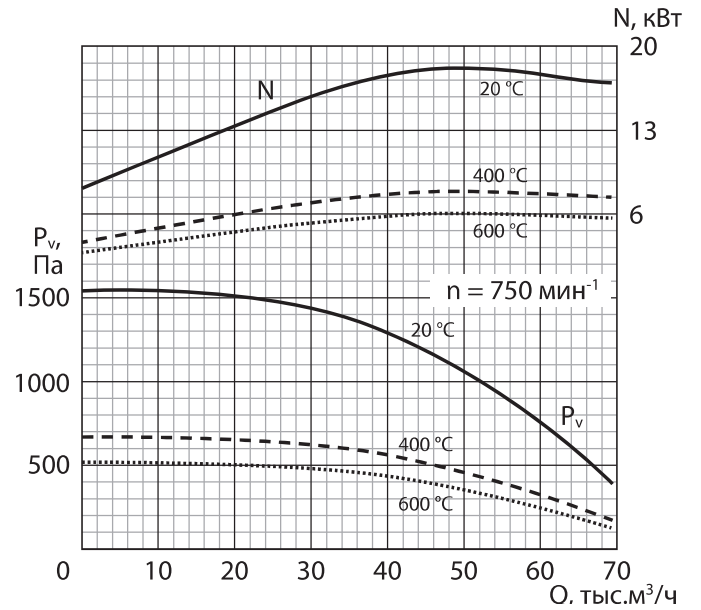

РАДИВЕЙ-ДУ-14-12,5

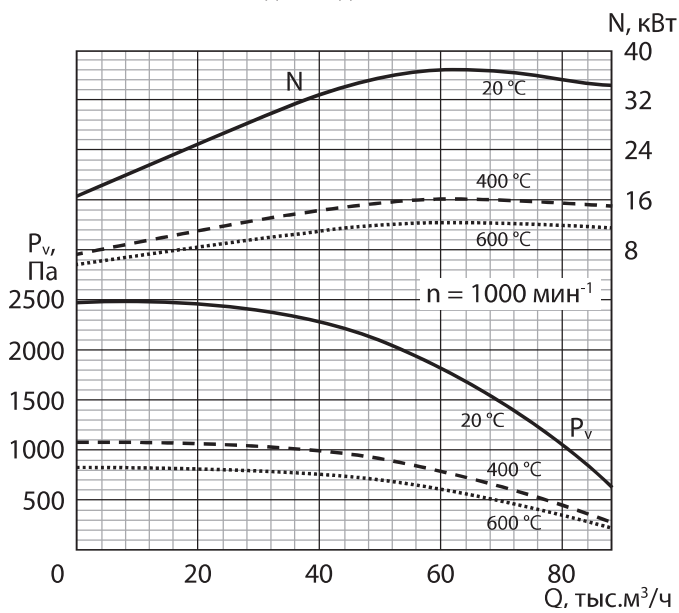

Вентиляторы радиальные дымоудаления РАДИВЕЙ-ДУ-14

Акустические характеристики

Типоразмер вентилятора	Частота вращения рабочего колеса, мин ⁻¹	Место измерения шума	Значения уровней звуковой мощности L _{wi} , дБ в октавных полосах f, Гц							L _{WA} , дБА
			125	250	500	1000	2000	4000	8000	
2,5	1500	Всасывание	58	65	59	55	53	52	48	62
		Нагнетание	61	68	62	61	55	50	45	65
	3000	Всасывание	73	80	74	70	68	67	63	77
		Нагнетание	76	83	77	76	70	65	60	80
2,8	1500	Всасывание	62	68	62	58	57	56	52	65
		Нагнетание	65	71	65	65	59	54	49	68
	3000	Всасывание	77	83	78	73	72	71	67	81
		Нагнетание	80	86	80	80	74	69	64	84
3,15	1500	Всасывание	65	72	66	62	60	59	55	69
		Нагнетание	68	75	69	68	62	57	52	72
	3000	Всасывание	80	87	81	77	75	74	70	84
		Нагнетание	83	90	84	83	77	72	67	87
3,55	1500	Всасывание	69	76	70	66	64	63	59	73
		Нагнетание	72	78	73	72	66	61	56	76
	3000	Всасывание	84	91	85	81	79	78	74	88
		Нагнетание	87	93	88	87	81	76	71	91
4	1000	Всасывание	64	70	64	60	59	58	54	67
		Нагнетание	67	73	67	67	61	56	51	70
	1500	Всасывание	72	79	73	69	67	66	63	76
		Нагнетание	76	82	76	75	70	65	60	79
	3000	Всасывание	87	94	88	84	82	81	78	91
		Нагнетание	91	97	91	90	85	80	75	94
4,5	1000	Всасывание	67	74	68	64	62	61	57	71
		Нагнетание	70	77	71	70	64	59	54	74
	1500	Всасывание	76	83	77	73	71	70	66	80
		Нагнетание	79	86	80	79	73	68	63	83
	3000	Всасывание	91	98	92	88	86	85	81	95
		Нагнетание	94	101	95	94	88	83	78	98
5	1000	Всасывание	70	77	71	67	65	64	60	74
		Нагнетание	73	80	74	73	68	63	58	77
	1500	Всасывание	79	86	80	76	74	73	69	83
		Нагнетание	82	89	83	82	76	71	66	86
5,6	1000	Нагнетание	74	81	75	71	69	68	64	78
		Всасывание	77	83	78	77	71	66	61	81
	1500	Нагнетание	83	89	84	79	78	77	73	87
		Нагнетание	86	92	86	86	80	75	70	90

Вентиляторы радиальные дымоудаления РАДИВЕЙ-ДУ-14

Типоразмер вентилятора	Частота вращения рабочего колеса, мин ⁻¹	Место измерения шума	Значения уровней звуковой мощности L _{wi} , дБ в октавных полосах f, Гц							L _{WA} , дБА
			125	250	500	1000	2000	4000	8000	
6,3	1000	Всасывание	77	84	78	74	72	71	68	81
		Нагнетание	81	87	81	80	75	70	65	84
	1500	Всасывание	86	93	87	83	81	80	76	90
		Нагнетание	89	96	90	89	83	78	73	93
7,1	750	Всасывание	75	82	76	72	70	69	65	79
		Нагнетание	78	84	79	78	72	67	62	82
	1000	Всасывание	81	88	82	78	76	75	71	85
		Нагнетание	84	91	85	84	78	73	68	88
	1500	Всасывание	90	97	91	87	85	84	80	94
		Нагнетание	93	99	94	93	87	82	77	97
8	750	Всасывание	78	85	79	75	73	72	69	82
		Нагнетание	82	88	82	81	76	71	66	85
	1000	Всасывание	85	91	86	81	80	79	75	89
		Нагнетание	88	94	88	88	82	77	72	92
	1500	Всасывание	93	100	94	90	88	87	84	97
		Нагнетание	97	103	97	96	91	86	81	100
9	750	Всасывание	82	89	83	79	77	76	72	86
		Нагнетание	85	92	86	85	79	74	69	89
	1000	Всасывание	88	95	89	85	83	82	78	92
		Нагнетание	91	98	92	91	85	80	75	95
	1500	Всасывание	97	104	98	94	92	91	87	101
		Нагнетание	100	107	101	100	94	89	84	104
10	750	Всасывание	85	92	86	82	80	79	75	89
		Нагнетание	88	95	89	88	82	77	72	92
	1000	Всасывание	91	98	92	88	86	85	82	95
		Нагнетание	95	101	95	94	89	84	79	98
11,2	750	Всасывание	89	95	90	85	84	83	79	93
		Нагнетание	92	98	92	92	86	81	76	96
	1000	Всасывание	95	102	96	92	90	89	85	99
		Нагнетание	98	105	99	98	92	87	82	102
12,5	750	Всасывание	92	99	93	89	87	86	82	96
		Нагнетание	95	102	96	95	89	84	79	99
	1000	Всасывание	98	105	99	95	93	92	88	102
		Нагнетание	101	108	102	101	95	90	85	105

Вентиляторы радиальные дымоудаления РАДИВЕЙ-ДУ-14

Габаритные и присоединительные размеры

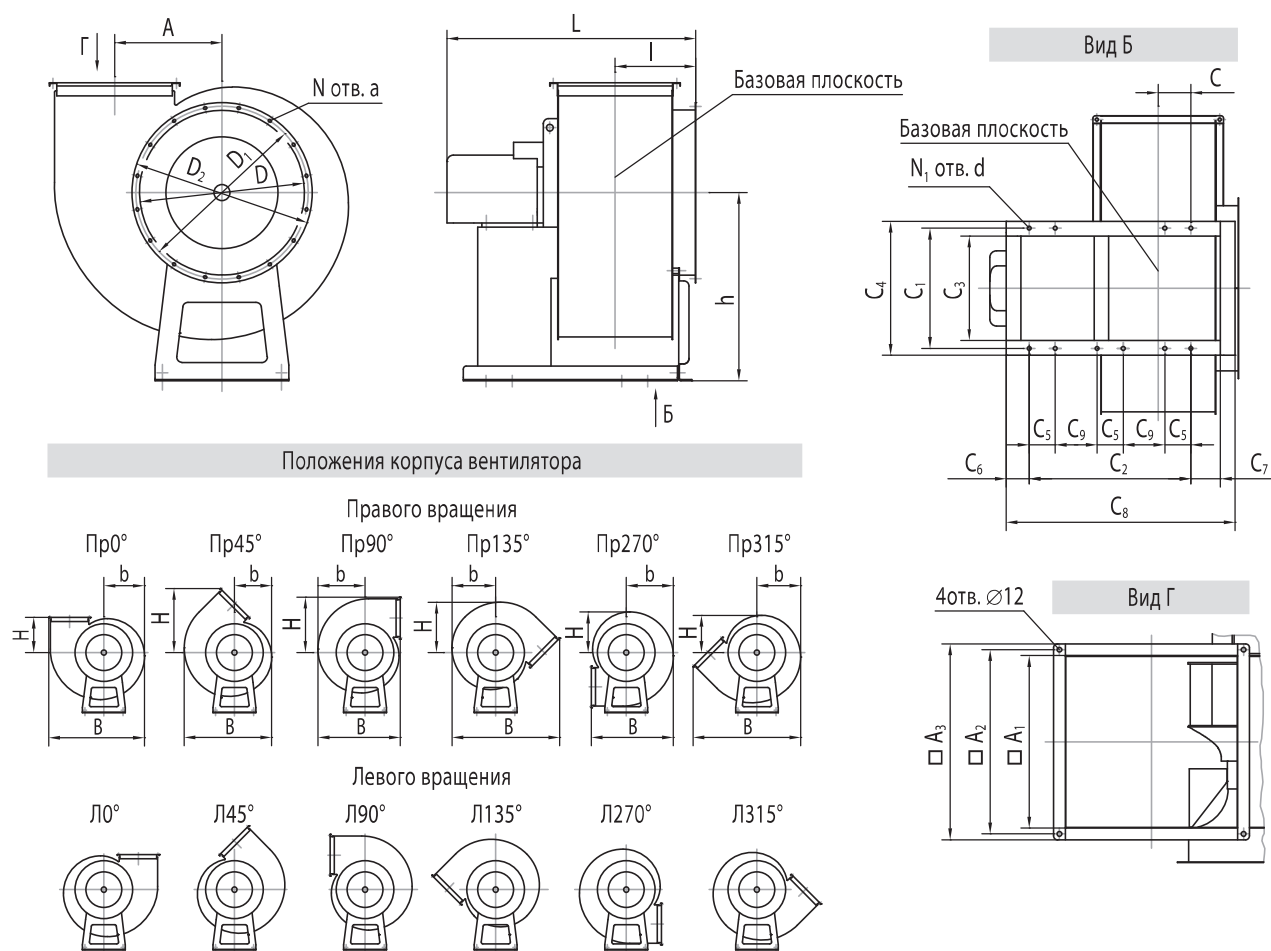

Вентиляторы радиальные дымоудаления РАДИВЕЙ-ДУ-14

Номер вентилятора	Размеры, мм											
	h	l	L _{max}	A	D	D ₁	D ₂	a	d	A ₁	A ₂	A ₃
2,5	320	140	477	521	606	610	663	726	853,5	893,5	1038	235
2,8	358	157	521	184	280	310	340		12	196	226	256
3,15	410	162	606	205	315	345	375		12	221	251	281
3,55	462	183	610	231	355	385	415		12	250	280	310
4	520	192	663	261	400	430	460		12	280	310	340
4,5	585	216	726	294	450	480	510		12	315	345	375
5	650	252	853,5	326	500	530	560		15	350	380	410
5,6	685	280	893,5	365	560	590	620		15	390	420	450
6,3	720	308	1038	411	630	660	690		15	440	470	500
7,1	811	347	1183	463	710	740	770		15	500	530	560
8	905	378	1263	520	820	850	880		15	560	600	630
9	1018	425	1383	585	900	930	960		15	630	660	690
10	1212	430	1453	650	1010	1040	1070		15	700	750	780
11,2	1280	510	1503	748	1140	1180	1210		∅12	15	788	838
12,5	1350	542	1880	813	1270	1310	1340	15		875	930	960

Номер вентилятора											N	N ₁
	C	C ₁	C ₂	C ₃	C ₄	C ₅	C ₆	C ₇	C ₈	C ₉		
2,5	35	220	301	184	248	70	27	53,5	413	161	8	8
2,8	39	246	336	210	274	70	27	60	455	196	8	8
3,15	84	220	450	184	248	70	27	23,5	532	310	8	8
3,55	99	248	467	212	276	70	27	27	552	327	8	8
4	114	290	520	242	322	80	24	26	610	360	8	8
4,5	130	326	557	278	358	80	24	29	650	397	8	8
5	104	410	497	350	450	80	84	90	721	337	16	8
5,6	113	459	564	380	480	80	84	101	799	404	16	8
6,3	125	460	536	400	512	100	187	113	892	336	16	8
7,1	142	518	712	451	577	100	200	127	1103	206	16	12
8	150	606	814	546	656	100	200	150	1219	257	16	12
9	185	682	915	622	732	130	200	169	1320	263	16	12
10	220	840	1155	780	890	130	200	150	1560	383	16	12
11,2	245	1050	1209	990	1100	150	200	150	1614	380	24	12
12,5	308	1260	1350	1200	1310	150	200	150	1755	450	24	12

Вентиляторы радиальные дымоудаления РАДИВЕЙ-ДУ-14

Номер вентилятора	Размеры, мм																	
	Пр0°; Л0°			Пр45°; Л45°			Пр90°; Л90°			Пр135°; Л135°			Пр270°; Л270°			Пр315°; Л315°		
	В	б	Н	В	б	Н	В	б	Н	В	б	Н	В	б	Н	В	б	Н
2,5	480	200	198	430	184	338	430	232	280	554	216	247	439	230	200	554	216	184
2,8	540	227	220	486	190	390	490	250	300	580	250	280	488	270	220	590	250	195
3,15	595	248	240	537	230	414	527	288	346	682	268	308	527	288	248	682	268	229
3,55	640	280	250	576	250	448	620	310	380	710	310	355	600	300	267	720	310	252
4	744	313	291	675	288	510	654	362	431	848	338	388	654	362	312	848	338	288
4,5	820	350	310	738	320	574	710	410	490	910	380	410	705	401	355	932	390	322
5	918	388	340	838	356	616	790	450	531	1035	419	481	790	450	388	1035	418	356
5,6	980	412	390	882	370	680	800	510	550	1011	480	523	801	480	422	1187	446	370
6,3	1145	661	420	1043	444	764	982	562	661	1287	522	600	982	562	484	1287	522	444
7,1	1300	546	450	1170	500	910	1000	600	750	1350	550	650	1010	640	590	1430	590	490
8	1450	614	533	1328	564	965	1247	714	836	1629	664	764	1247	714	614	1629	664	564
9	1631	685	580	1468	640	1142	1300	750	920	1820	700	810	1385	790	650	1800	720	610
10	1812	767	666	1642	695	1191	1528	888	1044	2012	820	951	1528	888	764	2012	820	695
11,2	2030	853	746	1827	792	1425	1778	1042	1230	2390	900	1115	1778	1042	888	2390	900	815
12,5	2300	957	831	2060	880	1490	1908	1107	1294	2520	1030	1180	1908	1107	952	2520	1030	880