

TPE Series 1000, TPE Series 2000

(from 30 kW 2-pole and 22 kW 4-pole)

Руководство по монтажу и эксплуатации



Other languages

<http://net.grundfos.com/qr/i/99457466>

be
think
innovate

GRUNDFOS 

Перевод оригинального документа на английском языке

Настоящее руководство является дополнением к руководству по монтажу и эксплуатации стандартного насоса TP.

Инструкции, не представленные в настоящем руководстве, смотрите в руководстве по монтажу и эксплуатации стандартного насоса.

В данном руководстве преобразователь частоты насоса TPE серии 1000 и TPE серии 2000 называется CUE.

В разделах 1-7 приведена информация, необходимая для обеспечения безопасного монтажа и запуска изделий.

В разделах 8-12 содержится важная информация о выполнении монтажа, а также информация об обнаружении неисправностей и утилизации изделия.

СОДЕРЖАНИЕ

	Стр.
1. Общие сведения	2
1.1 Опасные последствия несоблюдения указаний по технике безопасности	2
1.2 Примечания	2
1.3 Справочная информация	3
2. Общие сведения	3
2.1 Маркировка	3
3. Приёмка изделия	3
3.1 Поставка	3
3.2 Перемещение	3
4. Требования к монтажу	4
4.1 Электрическая сеть с изолированной нейтралью (IT)	5
4.2 Агрессивная окружающая среда	5
4.3 Снижение производительности при определённых условиях	5
5. Монтаж механической части	5
5.1 Типы корпусов	5
5.2 Место монтажа	5
6. Электрические подключения	5
6.1 Электрическая защита	6
6.2 Правильный монтаж согласно требованиям электромагнитной совместимости	6
6.3 Фильтры радиопомех	7
6.4 Подключение питания и электродвигателя	7
6.5 Настройка STO, дополнительно	8
6.6 Подключение сигнальных клемм	9
6.7 Подключение сигнальных релейных выходов	12
7. Запуск изделия	13
7.1 Включение изделия	13
7.2 Активация дополнительной функции STO	13
8. Функции управления	13
8.1 Панель управления	14
8.2 Обзор меню	14
8.3 Режимы работы	15
8.4 Режимы управления	15
9. Обслуживание изделия	16
10. Поиск и устранение неисправностей в изделии	17
10.1 Обзор предупреждений и аварийных сигналов	17
11. Технические характеристики	19
11.1 Корпус	19
11.2 Условия эксплуатации	19
11.3 Механические характеристики	19
11.4 Электрические характеристики	19
11.5 Прочие данные	20
12. Утилизация отходов	21
13. Гарантии изготовителя	21

1. Общие сведения**1.1 Опасные последствия несоблюдения указаний по технике безопасности**

Символы и краткие характеристики опасности, представленные ниже, могут встречаться в Руководствах по монтажу и эксплуатации, инструкциях по технике безопасности и сервисных инструкциях компании Grundfos.

**ОПАСНО**

Обозначает опасную ситуацию, которая в случае невозможности её предотвращения приведёт к смерти или получению серьёзной травмы.

**ПРЕДУПРЕЖДЕНИЕ**

Обозначает опасную ситуацию, которая в случае невозможности её предотвращения может привести к смерти или получению серьёзной травмы.

**ВНИМАНИЕ**

Обозначает опасную ситуацию, которая в случае невозможности её предотвращения может привести к получению травмы лёгкой или средней степени тяжести.

Положения по безопасности оформлены следующим образом:

**СИГНАЛЬНОЕ СЛОВО****Описание угрозы**

Последствия игнорирования предупреждения.
- Действия по предотвращению угрозы.

1.2 Примечания

Символы и примечания, представленные ниже, могут встречаться в Паспортах, Руководствах по монтажу и эксплуатации, инструкциях по технике безопасности и сервисных инструкциях компании Grundfos.



Настоящие инструкции должны соблюдаться при работе со взрывозащищёнными изделиями.



Синий или серый круг с белым графическим символом означает, что необходимо предпринять меры для предотвращения опасности.



Красный или серый круг с диагональной чертой, возможно с чёрным графическим символом, указывает на то, что никаких мер предпринимать не нужно или их выполнение необходимо остановить.



Несоблюдение настоящих инструкций может вызвать отказ или повреждение оборудования.



Советы и рекомендации по облегчению выполнения работ.



Перед началом монтажа прочтите настоящий документ. Монтаж и эксплуатация должны осуществляться в соответствии с местным законодательством и принятыми нормами и правилами.

1.3 Справочная информация

Техническая документация для преобразователя частоты CUE компании Grundfos:

- Руководство, включающее всю информацию, которая необходима для ввода преобразователя частоты CUE в эксплуатацию.
- Каталог, включающий все технические данные, которые относятся к конструкции и применению преобразователя частоты CUE.
- Сервисная инструкция, включающая все необходимые указания по разборке и ремонту преобразователя частоты.

Техническая документация доступна в Grundfos Product Center на сайте www.grundfos.com.

При возникновении вопросов обращайтесь в ближайшее представительство или сервисный центр компании Grundfos.

2. Общие сведения

2.1 Маркировка

2.1.1 Фирменная табличка

CUE можно идентифицировать по фирменной табличке. Ниже показан пример фирменной таблички.



TM04 3272 3808

Рис. 1 Пример фирменной таблички

Текст	Наименование
T/C:	CUE (название) 202P1M2... (внутренний код)
Prod. no:	Номер продукта: 12345678
S/N:	Серийный номер: 123456G234 Три последние цифры указывают на дату изготовления: 23 - номер недели, а 4 - 2004 год.
1,5 kW (2 hp)	Номинальная мощность на валу электродвигателя
IN:	Напряжение питания, частота и максимальный входной ток
OUT:	Напряжение электродвигателя, частота и максимальный выходной ток. Максимальная выходная частота, как правило, зависит от типа насоса.
CHASSIS/IP20	Степень защиты
Tamb.	Максимальная температура окружающей среды

3. Приёмка изделия

ПРЕДУПРЕЖДЕНИЕ

Раздавливание ног

- Смерть или серьёзная травма
- Используйте защитную обувь во время перемещения и не укладывайте коробки в штабели.



ВНИМАНИЕ

Подъём тяжёлых грузов

- Травма лёгкой или средней степени тяжести
- Используйте надлежащее грузоподъёмное оборудование для перемещения изделия.
 - Следуйте местным правилам.



3.1 Поставка

Насос поставляется с завода-изготовителя в деревянном ящике, приспособленном для транспортировки при помощи вилочного погрузчика или аналогичного транспортного средства.

3.2 Перемещение

ПРЕДУПРЕЖДЕНИЕ

Выгрузка тяжёлых грузов

- Смерть или серьёзная травма
- Во время распаковки и установки необходимо удерживать насос в устойчивом положении с помощью подъёмных строп.
 - Обратите внимание, что обычно центр тяжести насоса расположен ближе к электродвигателю.



Насос необходимо поднимать с помощью строп и рым-болтов. См. рис. 2.



Рис. 2 Схема подъёма

TM07 1343 1418

4. Требования к монтажу

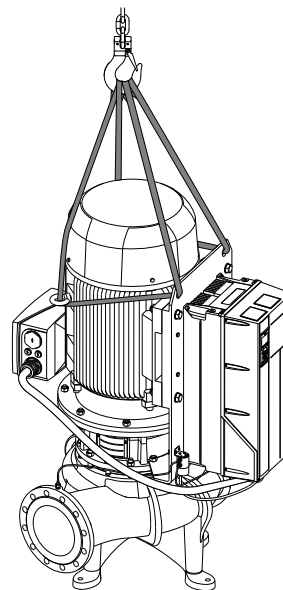

Любые монтажные работы, обслуживание и проверка должны проводиться персоналом, прошедшим соответствующее обучение.

ПРЕДУПРЕЖДЕНИЕ

Острый элемент

Смерть или серьёзная травма
- При распаковке изделия используйте безопасные ножи и защитные перчатки.



ПРЕДУПРЕЖДЕНИЕ

Подъём тяжёлых грузов

Смерть или серьёзная травма
- Используйте надлежащее грузоподъёмное оборудование для перемещения изделия.
- Следуйте местным правилам.



ПРЕДУПРЕЖДЕНИЕ

Поражение электрическим током

Смерть или серьёзная травма
- Перед началом любых работ с изделием убедитесь в том, что электропитание отключено как минимум на указанный ниже период времени и не может произойти его случайное включение.
- Прикосновение к электрическим компонентам может оказаться опасным, даже когда питание преобразователя частоты CUE выключено.



Напряжение	Мин. время ожидания
380-500 В	15 минут
	11-90 кВт (15-125 л.с.)

Период ожидания может быть меньше, только если это указано на фирменной табличке изделия.

Правила техники безопасности

- Кнопка OFF на панели управления не отключает преобразователь частоты CUE от сети; по этой причине она не должна использоваться в качестве защитного выключателя.
- Преобразователь частоты CUE должен быть заземлён и защищён от пробоя изоляции в соответствии с местными нормами и правилами.
- Ток утечки на землю превышает 3,5 мА.
- Оборудование со степенью защиты IP20/21 не должно устанавливаться на открытом пространстве, только в шкафу.
- Оборудование со степенью защиты IP54/55 нельзя устанавливать вне помещения без дополнительной защиты от осадков и солнца.
- Функция аварийного отключения крутящего момента (STO) не отключает преобразователь частоты CUE от сети; по этой причине она не должна использоваться в качестве защитного выключателя.
- Функция STO не предотвращает нежелательное движение в результате воздействия внешних сил на электродвигатель, например, противодавления, и вал электродвигателя должен быть закрыт.

Всегда соблюдайте местные правила в отношении поперечного сечения кабеля, защиты от короткого замыкания и защиты от перегрузки по току.

Основные правила безопасности требуют особого внимания к следующим вопросам:

- предохранители и переключатели для защиты от перегрузок по току и короткого замыкания;
- выбор кабелей (питание, электродвигатель, распределение нагрузки и реле);
- конфигурация электрической сети (IT, TN, заземление);
- обеспечение безопасности при подключении вводов и выводов (ЗСНН).

4.1 Электрическая сеть с изолированной нейтралью (IT)



Не подключайте преобразователи частоты CUE с напряжением 380-500 В к сети питания с напряжением между фазой и защитным заземлением, превышающим 440 В.

При подключении электросети типа IT и заземлённой схемы типа треугольник напряжение питания между фазой и защитным заземлением может превышать 440 В.

4.2 Агрессивная окружающая среда



Преобразователь частоты CUE не должен устанавливаться в среде, где воздух содержит жидкости, твёрдые частицы или газы, которые могут повредить электронные компоненты и оказать на них воздействие.

Преобразователь частоты CUE включает в себя много механических и электронных компонентов. Все эти компоненты крайне уязвимы к воздействию окружающей среды.

4.3 Снижение производительности при определённых условиях

Преобразователь частоты CUE снижает свою производительность в условиях низкого атмосферного давления (на большой высоте над уровнем моря).

Необходимые меры описаны в следующем разделе.

4.3.1 Снижение производительности при низком атмосферном давлении



На высоте над уровнем моря, превышающей 2000 м (6600 футов), ЗСНН не сможет соответствовать требованиям.

ЗСНН = защитное сверхнизкое напряжение.

При низком давлении воздуха его охлаждающая способность снижается, и для предотвращения перегрузки преобразователь частоты CUE автоматически снижает свою производительность.

Может потребоваться преобразователь частоты CUE с большей мощностью.

5. Монтаж механической части

Габариты преобразователя частоты CUE определяются по типу его корпуса. В таблице в разделе [11.1 Корпус](#) показаны соотношения между степенью защиты корпуса и типом корпуса.

5.1 Типы корпусов

Изделия со встроенной функцией STO должны устанавливаться в шкафу IP54 в соответствии с IEC 60529 или в эквивалентной среде. В особых случаях может потребоваться более высокая степень защиты корпуса.

5.2 Место монтажа

Для обеспечения достаточного охлаждения электродвигателя и преобразователя частоты CUE расстояние от кожухов вентиляторов электродвигателя и преобразователя частоты до стены или другого стационарного объекта должно быть не менее 50 мм.

6. Электрические подключения

ПРЕДУПРЕЖДЕНИЕ

Поражение электрическим током

Смерть или серьёзная травма

- Перед началом любых работ с изделием убедитесь в том, что электропитание отключено и не может произойти его случайное включение. См. раздел [4. Требования к монтажу](#).
- Прикосновение к электрическим компонентам может оказаться опасным, даже когда питание преобразователя частоты CUE выключено.



Владелец либо лицо или организация, выполняющие монтаж, несут ответственность за правильное подключение заземления и защиты в соответствии с местными нормами и правилами.



Для изделий с STO необходимо обеспечить защиту кабеля от короткого замыкания между клеммой 37 и внешним защитным устройством.



Пользователь несёт ответственность за соблюдение мер безопасности. Меню настройки параметров преобразователя частоты может быть защищено паролем.



Рис. 3 Пример подключения трёхфазного питания преобразователя частоты CUE с сетевым выключателем, плавкими предохранителями и дополнительной защитой

TM03 8525 1807

6.1 Электрическая защита

6.1.1 Защита от удара током при косвенном прикосновении

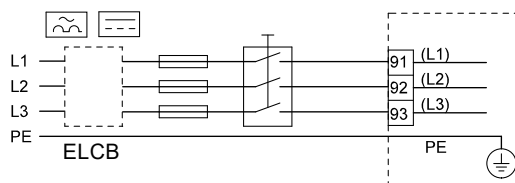
ВНИМАНИЕ

Поражение электрическим током

Травма лёгкой или средней степени тяжести
- Преобразователь частоты CUE должен быть заземлён и защищён от пробоя изоляции в соответствии с местными нормами и правилами.



Ток утечки на землю превышает 3,5 мА, и необходимо заземление с усилением защиты.

Провода защитного заземления должны обязательно иметь жёлто-зелёную (PE) или жёлто-зелёно-синюю маркировку (PEN).

Инструкции в соответствии с EN IEC 61800-5-1:

- Преобразователь частоты CUE должен быть смонтирован стационарно и постоянно подключён к сети.
- Защитное заземление должно выполняться с дублированием защитных проводов или с одиночным армированным защитным проводом с сечением не менее 10 мм².

6.1.2 Защита от короткого замыкания, предохранители

Преобразователь частоты CUE и источник питания должны быть защищены от короткого замыкания.

Компания Grundfos настоятельно рекомендует, чтобы указанные в разделе [11.3.3 Поперечное сечение кабеля для сигнальных клемм](#) дублирующие предохранители использовались для защиты от короткого замыкания.

Преобразователь частоты CUE обеспечивает полную защиту от короткого замыкания в случае возникновения замыкания на выходе электродвигателя.

6.1.3 Дополнительная защита

ПРЕДУПРЕЖДЕНИЕ

Поражение электрическим током

Смерть или серьёзная травма
- Ток утечки на землю превышает 3,5 мА.



Если преобразователь частоты CUE подключён к электрооборудованию, в котором в качестве дополнительной защиты используется устройство защитного отключения (УЗО/УДТ), это устройство должно быть промаркировано следующим символом:

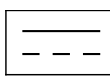
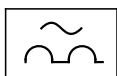

ELCB/RCD

Автомат защитного отключения относится к типу B.

Следует учитывать суммарный ток утечки всего электрооборудования в месте установки.

Ток утечки на землю в преобразователе частоты CUE в нормальном режиме работы см. в разделе [11.4 Электрические характеристики](#).

Во время запуска и в сетях с несимметричным питанием ток утечки может превышать нормальную величину, в результате чего может сработать УЗО/УДТ.

6.1.4 Защита электродвигателя

Внешняя защита электродвигателя не требуется. Преобразователь частоты CUE защищает электродвигатель от тепловой перегрузки и блокировки.

6.1.5 Защита от перегрузки по току

Преобразователь частоты CUE имеет внутреннюю защиту от перегрузки по току для защиты электродвигателя от перегрузки.

6.1.6 Защита от переходных напряжений в сети

Преобразователь частоты CUE защищён от переходных напряжений в сети в соответствии с EN 61800-3, вторая электромагнитная обстановка.

6.2 Правильный монтаж согласно требованиям электромагнитной совместимости



Кабель электродвигателя должен быть экранированным для соответствия преобразователя частоты CUE требованиям ЭМС.

В данном разделе приведены рекомендации по правильным методам монтажа и установки преобразователя частоты CUE. Следование этим правилам позволяет выполнить монтаж в соответствии со стандартом EN 61800-3, первая электромагнитная обстановка.

- В случае применения CUE без выходного фильтра кабель электродвигателя и сигнальные кабели должны быть экранированными, с металлическим плетёным экраном.
- Отсутствуют какие-либо специальные требования к кабелям питания, кроме местных требований.
- По возможности оставляйте защитный экран как можно ближе к соединительным клеммам. См. рис. 4.
- Не подключайте защитный экран посредством скручивания. См. рис. 5. Вместо этого используйте кабельные зажимы или резьбовые кабельные разъёмы ЭМС.
- Заземляйте экран кабеля на корпус с обеих сторон как для электродвигателя, так и для сигнальных кабелей. См. рис. 6. Если на контроллере отсутствуют кабельные зажимы, подключайте экран только к преобразователю частоты CUE. См. рис. 7.
- Избегайте применения неэкранированных кабелей электродвигателя и сигнальных кабелей в электрических шкафах с установленными преобразователями частоты.
- В случае применения CUE без выходного фильтра кабель электродвигателя должен быть как можно короче с целью уменьшения помех и минимизации токов утечки.
- Независимо от наличия кабеля, винты подключений всегда должны быть затянуты.
- По возможности кабели питания, кабели электродвигателя и сигнальные кабели должны быть изолированы друг от друга.

Другие методы монтажа могут привести к аналогичным результатам по ЭМС, если соблюдаются указанные рекомендации.



Рис. 4 Пример снятия изоляции кабеля с экраном



Рис. 5 Не скручивайте концы экрана.

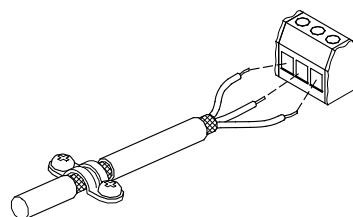

Рис. 6 Пример подключения 3-жильного кабеля с экраном, подсоединённым с двух сторон

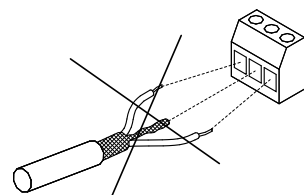

Рис. 7 Пример подключения 3-жильного кабеля с экраном, подсоединённым к преобразователю частоты CUE (контроллер без кабельных зажимов)

TM03 8732 2407

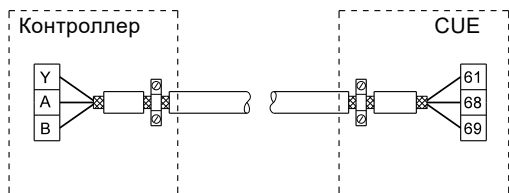
TM03 8731 2407

6.3 Фильтры радиопомех

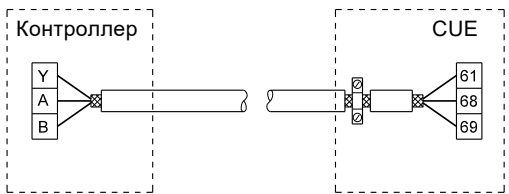
Для соответствия требованиям ЭМС преобразователь частоты CUE поставляется со следующими встроенными фильтрами радиопомех.

Напряжение [В]	Номинальная мощность на валу P2 [кВт (л.с.)]	Тип фильтра радиопомех
3 x 380-500	0,55 - 90 (0,75-125 л.с.)	C1

Описание типа фильтра радиопомех

C1: Для использования в бытовых сетях электроснабжения.

Тип фильтра радиопомех соответствует EN 61800-3.

6.4 Подключение питания и электродвигателя



Проверьте соответствие значений напряжения питания в сети и частоты на фирменных табличках преобразователя частоты CUE и электродвигателя.



Кабель электродвигателя должен быть экранированным для соответствия преобразователя частоты CUE требованиям ЭМС.

Напряжение питания и частота указаны на фирменной табличке преобразователя частоты CUE. Убедитесь, что преобразователь частоты CUE подходит по параметрам электропитания в месте установки.

6.4.1 Сетевой выключатель

Сетевой выключатель может быть установлен перед преобразователем частоты CUE в соответствии с местными нормами и правилами. См. рис. 3.

6.4.2 Схема электрических соединений

Провода в клеммной коробке должны быть максимально короткими. Исключение составляет провод защитного заземления, длина которого должна выбираться такой, чтобы он оборвался последним, если кабель будет случайно выдернут из кабельного разъёма.



Рис. 8 Схема электрических соединений, подключение к сети трёхфазного тока

TM03 8799 2507

Клемма	Назначение
91 (L1)	
92 (L2)	Трёхфазное электропитание
93 (L3)	
95/99 (PE)	Подключение к защитному заземлению
96 (U)	Подключение трёхфазного электродвигателя, напряжение в диапазоне от 0 до 100 %
97 (V)	
98 (W)	

6.4.3 Подключение питания, корпус B2

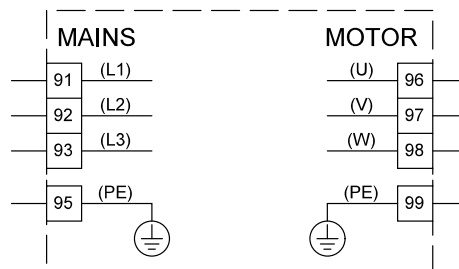
Корпус	Момент затяжки кабельных зажимов, Н·м [фут (фунт)]			
	Питающая сеть	Электродвигатель	Защитное заземление	Реле
B2	4,5 (3,3)	4,5 (3,3)	3 (2,2)	0,6 (0,4)

1. Подключите заземляющий провод к клемме 95 (защитное заземление). См. рис. 9.
2. Подключите провода питания к клеммам 91 (L1), 92 (L2), 93 (L3).
3. Зафиксируйте кабель питания кабельным зажимом.



Рис. 9 Подключение питания, B2

TM03 9019 2619

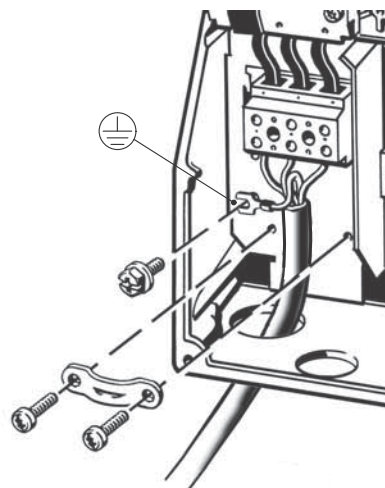

Для подключения к однофазному питанию используйте L1 и L2.

6.4.4 Подключение электродвигателя, корпуса B2

1. Подключите заземляющий провод к клемме 99 (защитное заземление). См. рис. 10.
2. Подключите провода электродвигателя к клеммам 96 (U), 97 (V), 98 (W).
3. Зафиксируйте экранированный кабель кабельным зажимом.



Рис. 10 Подключение электродвигателя, B2

TM03 9020 26 19

6.4.5 Подключение питания, корпус C1

Корпус	Момент затяжки кабельных зажимов, Н·м [фут (фунт)]			
	Питающая сеть	Электродвигатель	Защитное заземление	Реле
C1	10 (7,4)	10 (7,4)	3 (2,2)	0,6 (0,4)

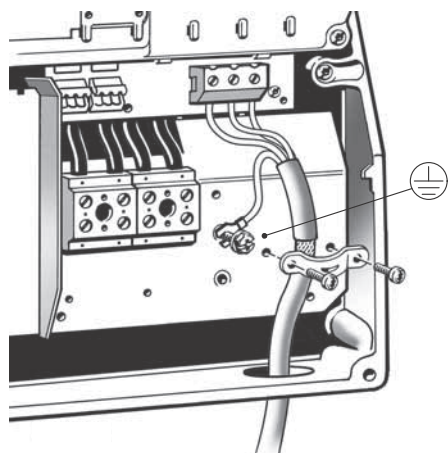
1. Подключите заземляющий провод к клемме 95 (защитное заземление). См. рис. 11.
2. Подключите провода питания к клеммам 91 (L1), 92 (L2), 93 (L3).

6.4.6 Подключение электродвигателя, корпуса C1

1. Подключите заземляющий провод к клемме 99 (защитное заземление). См. рис. 11.
2. Подключите провода электродвигателя к клеммам 96 (U), 97 (V), 98 (W).
3. Зафиксируйте экранированный кабель кабельным зажимом.



Рис. 11 Подключение питания и электродвигателя, C1

TM03 9016 2807

6.5 Настройка STO, дополнительно

ОПАСНО

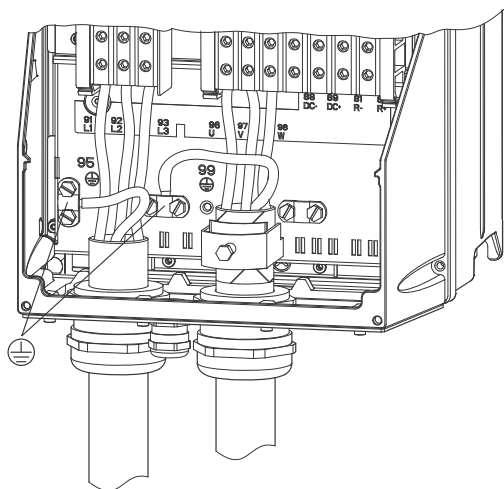
Воздействие высокого давления или токсичных жидкостей

Смерть или серьезная травма

- Если не снять перемычку, функция STO отключится, и электродвигатель может не остановиться надлежащим образом, что может привести к серьезной травме или летальному исходу.
- Неиспользование реле контроля безопасности, соответствующего категории 3 /PL "d", ISO 13849-1 или SIL 2, EN 62061 и IEC 61508. Проводите функциональные испытания каждые 12 месяцев, чтобы убедиться, что система работает надлежащим образом.



Для активации встроенной функции STO выполните следующие действия:

1. Снимите перемычку между клеммами управления 37 и 12 или 13. Недостаточно разрезать или разорвать перемычку, чтобы избежать короткого замыкания.



Рис. 12 Снятие перемычки

TM07 4595 1919

2. Подключите внешнее реле контроля безопасности через нормально разомкнутую функцию безопасности к клемме 37 (STO) и к клемме 12 или 13, 24 В пост. тока.

Выбирайте и применяйте компоненты в системе обеспечения безопасности надлежащим образом для достижения необходимого уровня эксплуатационной безопасности. Прежде чем интегрировать и использовать функцию STO в установке, выполните тщательный анализ рисков для установки, чтобы определить, являются ли уровни функциональных возможностей и безопасности STO надлежащими и достаточными.

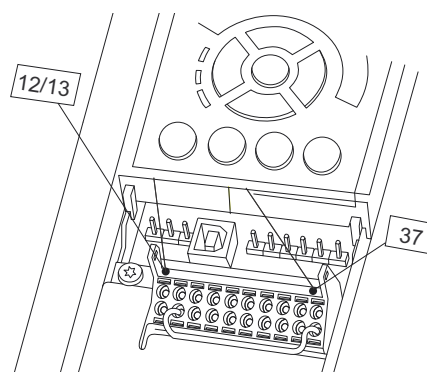
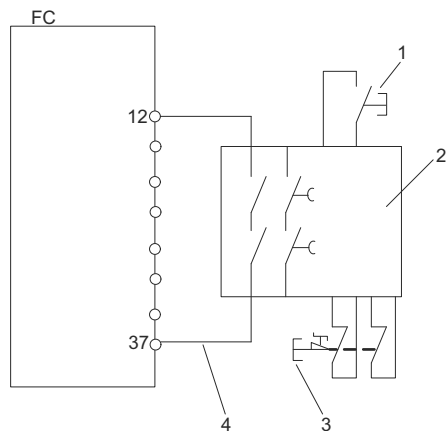

TM07 4594 1919

Рис. 13 Схема подключения STO

Поз.	Наименование
1	Кнопка сброса
2	Реле контроля безопасности (категория 3, PL d или SIL2)
3	Кнопка аварийного останова
4	Кабель с защитой от короткого замыкания, если изделие установлено не внутри шкафа IP54.

6.5.1 Перезапуск после активации STO

По умолчанию функция STO настроена на режим предотвращения случайного перезапуска. Чтобы отменить функцию STO и возобновить нормальную работу с помощью ручного сброса, выполните следующее:

- Подайте заново питание 24 В пост. тока на клемму 37.
- Подайте сигнал сброса через шину связи, цифровой вход/выход или кнопку сброса.
- Настройте функцию STO на автоматический перезапуск, изменив значение параметра 5-19 "Клемма 37 "Безопасный останов"" со значения по умолчанию 1. "Аварийный сигнал безопасного останова" на значение 3, "Предупреждение о безопасном останове".

Автоматический перезапуск означает, что функция STO завершается, и возобновляется нормальная работа сразу после того, как 24 В пост. тока подаётся на клемму 37. Сигнал сброса не требуется.

6.5.2 Настройки перезапуска

- Отключите подачу напряжения 24 В пост. тока на клемму 37 с помощью устройства прерывания, пока преобразователь частоты приводит в движение электродвигатель, то есть электропитание от сети не прерывается.
- Убедитесь, что электродвигатель вращается по инерции, и что аварийный сигнал "Безопасный останов" отображается на локальной панели управления, если она установлена.
- Подайте заново питание 24 В пост. тока на клемму 37.
- Убедитесь, что электродвигатель продолжает вращаться по инерции.
- Подайте сигнал сброса через шину связи, цифровой вход/выход или кнопку сброса.
- Убедитесь, что электродвигатель снова работает.

6.6 Подключение сигнальных клемм



Для выполнения требований по технике безопасности сигнальные кабели должны быть надёжно изолированы от других групп по всей длине с помощью усиленной изоляции.

Подключайте сигнальные кабели в соответствии с рекомендациями по обеспечению правильного монтажа с точки зрения ЭМС. См. раздел [6.5.1 Перезапуск после активации STO](#).

- Используйте экранированные сигнальные кабели с сечением проводников не менее 0,5 мм² и не более 1,5 мм².
- В новых системах используйте 3-жильную экранированную шину.

6.6.1 Схема электрических соединений, сигнальные клеммы

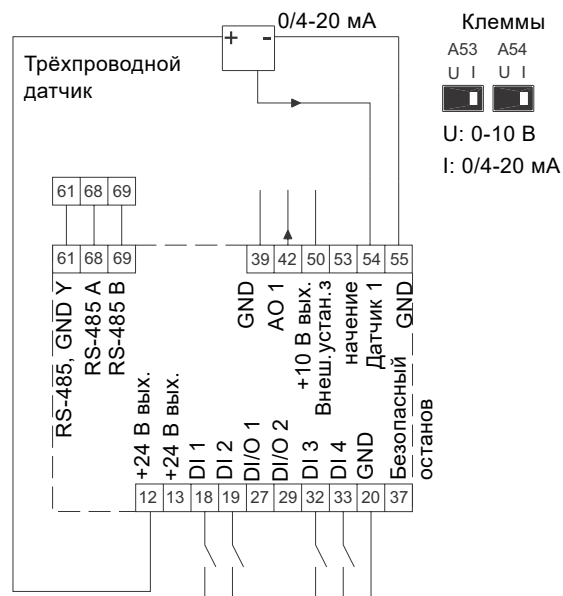
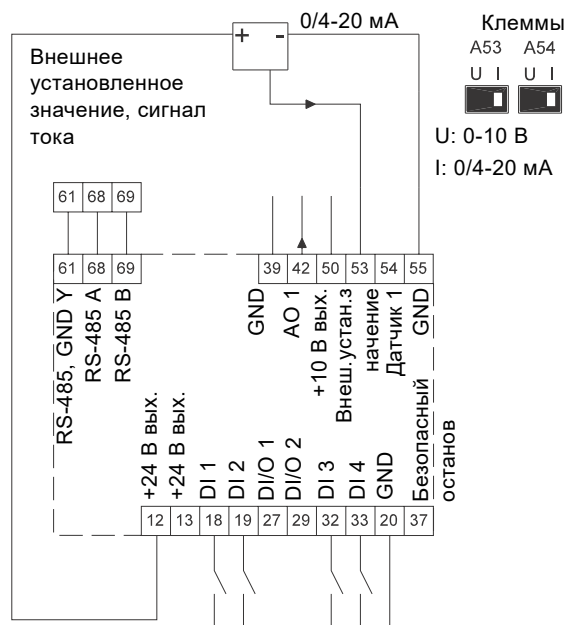
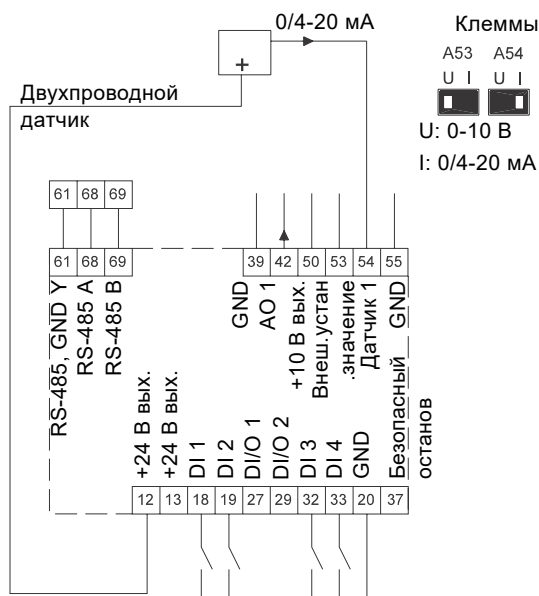
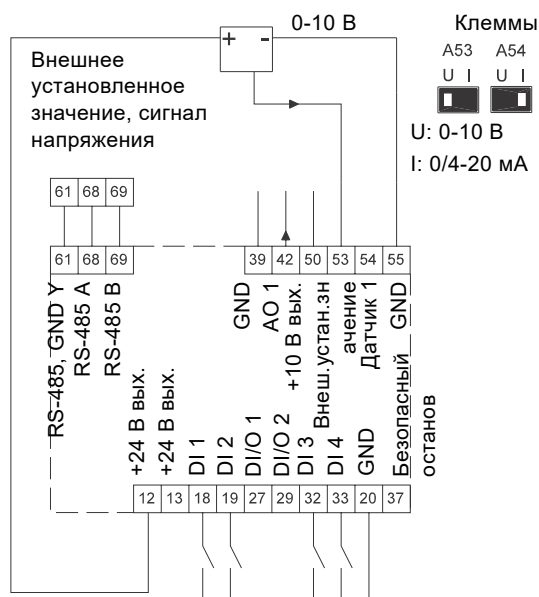

Стандартные соединения насоса TPE серии 1000:

- DI1, подключённый к проводу заземления.

Стандартные соединения насоса TPE серии 2000:

- DI1, подключённый к проводу заземления.
- Трёхпроводной датчик подключён к клеммам 12, 54 и 55.

Клемма	Тип	Назначение	Клемма	Тип	Назначение
12	+24 В вых.	Питание к датчику	39	GND	Масса для аналогового выхода
13	+24 В вых.	Дополнительное питание	42	AO 1	Аналоговый выход, 0-20 мА
18	DI 1	Цифровой вход, программируемый	50	+10 В вых.	Питание к потенциометру
19	DI 2	Цифровой вход, программируемый	53	AI 1	Внешнее установленное значение, 0-10 В, 0/4-20 мА
20	GND	Общая масса для цифровых входов	54	AI 2	Вход датчика, датчик 1, 0/4-20 мА
27	DI/O 1	Цифровой вход/выход, программируемый	55	GND	Общая масса для аналоговых входов
29	DI/O 2	Цифровой вход/выход, программируемый	61	RS-485, GND Y	GENIbus, шина
32	DI 3	Цифровой вход, программируемый	68	RS-485 A	GENIbus, сигнал A (+)
33	DI 4	Цифровой вход, программируемый	69	RS-485 B	GENIbus, сигнал B (-)
37	Безопасный останов	Безопасный останов			



Экран кабеля интерфейса RS-485 должен быть заземлён на корпус.

Доступ к сигнальным релейным выходам

Все сигнальные клеммы находятся за крышкой клеммника на передней панели преобразователя частоты CUE. Снимите крышку клеммника, как показано на рис. 14.



Рис. 14 Доступ к сигнальным релейным выходам, В2, С1

TM03 9004 1219

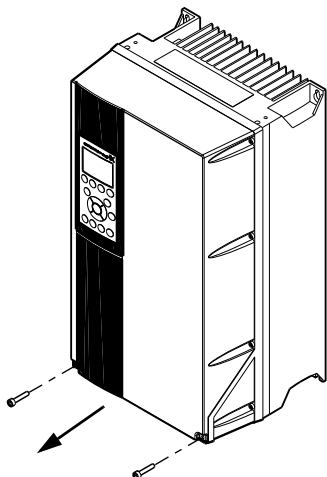

Рис. 15 Сигнальные клеммы, все корпуса

TM03 9025 2807

Подключение провода

1. Удалите изоляцию на длину 9-10 мм.
2. Вставьте отвёртку с наконечником размером не более 0,4 x 2,5 мм в квадратное отверстие.
3. Вставьте провод в соответствующее круглое отверстие. Выньте отвёртку. Теперь провод будет зафиксирован в клемме.

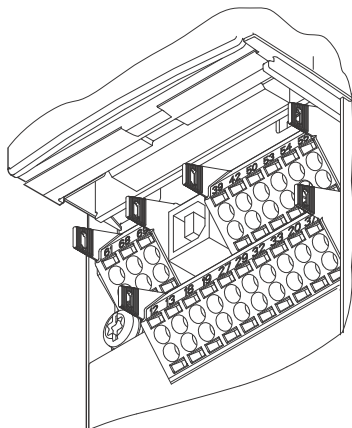

Рис. 16 Установка провода в сигнальную клемму

TM03 9026 2807

Настройка аналоговых входов, клеммы 53 и 54

Переключатели A53 и A54 расположены за панелью управления и предназначены для установки типа сигнала на двух аналоговых входах.

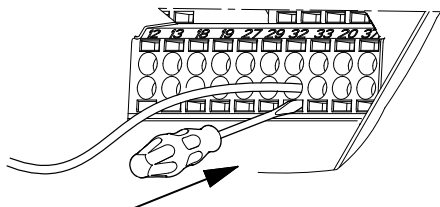
Заводская настройка входов установлена на сигнал напряжения "U" и "U".

Заводская настройка входов насоса TPE серии 2000 установлена на сигнал напряжения "U" и "I".



Если токовый датчик 0/4-20 мА подключён к клемме 54, вход должен быть установлен на токовый сигнал "I".

Перед установкой переключателя A54 выключите питание.

Снимите панель управления для установки переключателя. См. рис. 17.



Рис. 17 Установка переключателя A54 на токовый сигнал "I"

TM03 9104 1219

Сетевое подключение GENIbus через порт RS-485

Один или несколько преобразователей частоты CUE могут быть подключены к блоку управления с помощью шины GENIbus.

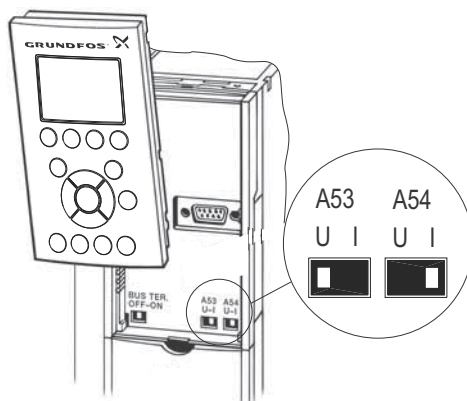
Опорное напряжение (GND) для соединения RS-485 (Y) должно быть подключено к клемме 61.

Если к сети GENIbus подключено более одного преобразователя частоты CUE, переключатель оконечной нагрузки на последнем преобразователе частоты CUE в сети должен быть установлен в положение "ВКЛ." (оконечная нагрузка порта RS-485).

При заводской настройке переключатель оконечной нагрузки установлен в положение "ВЫКЛ." (без оконечной нагрузки).

Снимите панель управления для установки переключателя. См. рис. 18.



Рис. 18 Установка переключателя оконечной нагрузки в положение "ВКЛ."

TM03 9006 1219

6.7 Подключение сигнальных релейных выходов

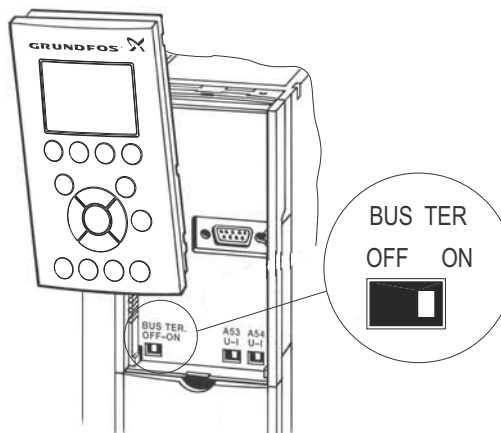

Для выполнения требований по технике безопасности сигнальные кабели должны быть надёжно изолированы от других групп по всей длине с помощью усиленной изоляции.

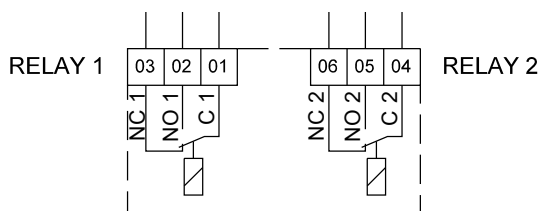

TM03 8801 2507

Рис. 19 Клеммы для сигнальных реле в нормальном состоянии (не активированном)

Клемма	Назначение	
C 1	C 2	Общая
NO 1	NO 2	Нормально разомкнутый контакт
NC 1	NC 2	Нормально замкнутый контакт

6.7.1 Доступ к сигнальным релейным выходам

Выходы реле расположены в соответствии с рис. 20-21.

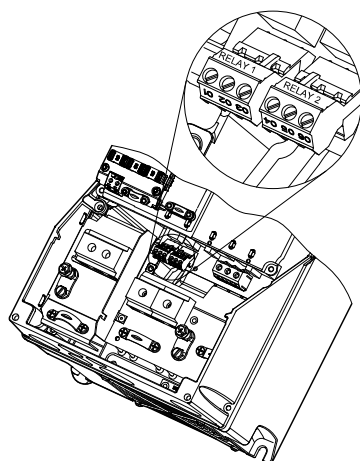

TM03 9008 2807

Рис. 20 Клеммы для подключения релейных выходов, B2

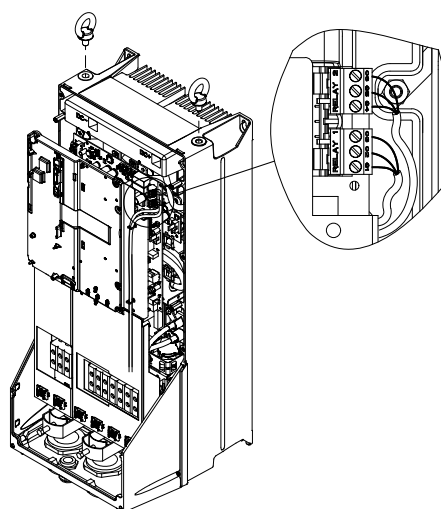

TM03 9009 2807

Рис. 21 Клеммы для подключения релейных выходов, C1.
Подключение модуля расширения входов MCB 114

MCB 114 - это дополнительный модуль, предназначенный для увеличения количества аналоговых входов преобразователя частоты CUE.

Конфигурация модуля MCB 114

Модуль MCB 114 имеет три аналоговых входа для следующих датчиков:

- Один дополнительный датчик 0/4-20 мА.
- Два датчика температуры Pt100/Pt1000 для измерения температуры подшипников электродвигателя или другой контролируемой температуры, например, температуры жидкости.

Если установлен модуль MCB 114, преобразователь частоты CUE автоматически обнаруживает подключённый датчик Pt100 или Pt1000.

Схема соединений, MCB 114



При использовании Pt100 с 3-проводным кабелем сопротивление не должно превышать 30 Ом.

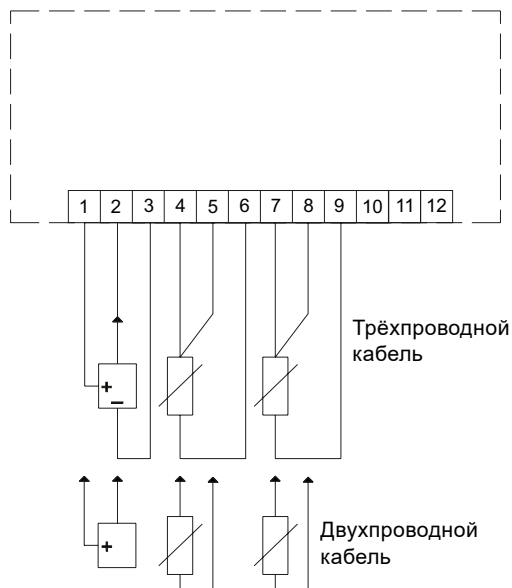

TM07 5432 4019

Рис. 22 Схема соединений, MCB 114

Клемма	Тип	Назначение
1 (VDO)	+24 В вых.	Питание к датчику
2 (I IN)	AI 3	Датчик 2, 0/4-20 мА
3 (GND)	GND	Общая масса для аналогового входа
4 (TEMP)	AI 4	Датчик температуры 1, Pt100/Pt1000
5 (WIRE)		
6 (GND)	GND	Общая масса для датчика температуры 1
7 (TEMP)	AI 5	Датчик температуры 2, Pt100/Pt1000
8 (WIRE)		
9 (GND)	GND	Общая масса для датчика температуры 2

Клеммы 10, 11 и 12 не используются.

6.7.2 Установка модуля MCB 114 в преобразователе частоты CUE

Корпуса В2, С1

1. Отключите питание преобразователя частоты CUE. См. раздел [Тип фильтра радиопомех соответствует EN 61800-3](#).
2. Извлеките панель управления и опорную рамку из преобразователя частоты CUE. См. рис. 23.
3. Вставьте модуль MCB 114 в порт В.
4. Подключите сигнальные кабели и закрепите их с помощью кабельных зажимов. См. рис. 23.
5. Установите опорную рамку и панель управления.
6. Подключите питание к преобразователю частоты CUE.



Рис. 23 Корпуса В2, С1

TM04 0027 4807

7.2 Активация дополнительной функции STO

Функция STO активируется снятием напряжения с клеммы 37 преобразователя частоты. Подключив преобразователь частоты к внешним защитным устройствам, обеспечивающим безопасную задержку, можно организовать функцию безопасного останова 1. Внешние защитные устройства должны соответствовать Cat/PL или SIL при подключении к клемме 37.

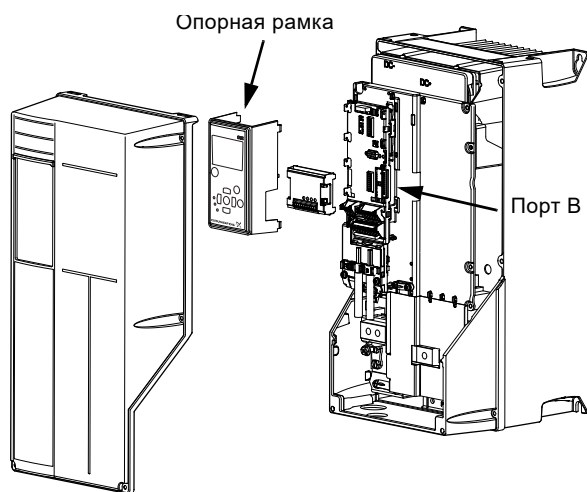
Функцию STO можно использовать для следующих типов электродвигателей:

- асинхронные;
- синхронные;
- электродвигатели с постоянными магнитами.

При активации клеммы 37 преобразователь частоты выдаёт аварийный сигнал, отключает устройство и останавливает электродвигатель. Требуется ручной перезапуск. Используйте функцию STO для остановки преобразователя частоты в ситуациях аварийного останова. В нормальном рабочем режиме клемма 37 STO должна быть деактивирована для запуска электродвигателя.



После первоначальной установки и после каждого последующего изменения в установке требуется, чтобы функция STO прошла успешное эксплуатационное испытание.

8. Функции управления



Контрастность дисплея можно настроить нажатием кнопки [Состояние], а затем нажатием кнопки [Вверх] или [Вниз].

7. Запуск изделия



Любые монтажные работы, обслуживание и проверка должны проводиться персоналом, прошедшим соответствующее обучение.

Прежде чем включить источник питания, необходимо выполнить следующее:

- Закройте крышку.
- Убедитесь, что все кабельные вводы надлежащим образом затянуты.
- Убедитесь, что провода в клеммах закреплены.
- Убедитесь, что напряжение питания соответствует напряжению преобразователя частоты и электродвигателя.

7.1 Включение изделия

- Убедитесь, что входное напряжение находится в пределах 3 % от номинального. Если нет, исправьте дисбаланс входного напряжения, прежде чем продолжить. Повторите эту процедуру после коррекции напряжения.
- Убедитесь, что электропроводка любого дополнительного оборудования соответствует применению установки.
- Убедитесь, что все устройства управления находятся в положении "ВЫКЛ."
- Подайте питание на устройство, но пока не запускайте преобразователь частоты. Для устройств с разъединителем установите его в положение "ВКЛ.", чтобы подать питание на преобразователь частоты.

8.1 Панель управления

Панель управления состоит из дисплея и нескольких кнопок. Она позволяет выполнять ручную настройку и контроль системы, например:

- Запуск, останов и регулирование частоты вращения.
- Считывание эксплуатационных данных, предупреждений и аварийных сигналов.
- Настройка функций для преобразователя частоты.
- Ручной сброс преобразователя частоты.

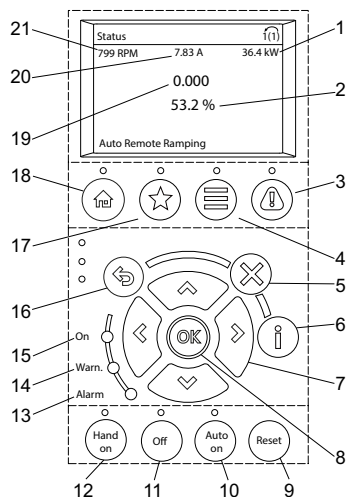

TM07 4597 2119

Рис. 24 Панель управления

Поз.	Кнопки	Наименование
1		Мощность [кВт]
2		Установленное значение [%]
3		[Журнал аварий]: показывает список текущих предупреждений, последние 10 аварийных сигналов и журнал технического обслуживания.
4		[Главное меню]: позволяет получить доступ ко всем настройкам программирования.
5		[Отмена]: отменяет последнее изменение или команду, если режим отображения не был изменён.
6		[Информация]: нажмите для определения отображаемой функции.
7		[Вверх]/[Вниз]/[Влево]/[Вправо]: используйте четыре кнопки со стрелками для перемещения между пунктами меню.
8		[OK]: используется для доступа к группам параметров или для подтверждения выбора.
9		[СБРОС]: сбрасывает преобразователь частоты вручную после устранения неисправности.
10		[АВТОМ. ВКЛ.]: переводит систему в дистанционный режим работы. • Реагирует на внешнюю команду запуска через клеммы управления или последовательную связь.
11		[ВЫКЛ.]: останавливает электродвигатель, но не отключает питание преобразователя частоты.
12		[РУЧНОЙ РЕЖИМ]: запускает преобразователь частоты в режиме локального управления. • Внешний сигнал останова через управляющий вход или последовательную связь отменяет функцию локального управления.

Поз.	Кнопки	Наименование
13	[Alarm] Красн.	Состояние неисправности вызывает мигание красного аварийного светового индикатора и отображение текста аварийного сигнала.
14	[Warn.] Жёлт.	При возникновении условий предупреждения загорается жёлтый предупредительный световой индикатор, и в области дисплея появляется текст, обозначающий проблему.
15	[On] Зелён.	Световой индикатор включения горит, когда преобразователь частоты получает питание от сетевого напряжения, клеммы шины пост. тока или внешнего источника питания 24 В.
16		[Назад]: возвращается к предыдущему шагу или списку в структуре меню.
17		[Избранное]: разрешает доступ к параметрам программирования для инструкций по первоначальной настройке и многих подробных инструкций по применению.
18		[Состояние]: показывает эксплуатационную информацию.
19		Частота
20		Ток электродвигателя
21		Частота вращения, об/мин

8.2 Обзор меню

Обзор главных меню ** означает номер подменю.

- "0-** Работа / дисплей"
- "1-** Нагрузка и электродвигатель"
- "2-** Тормоза"
- "3-** Установленное значение / линейные изменения"
- "4-** Пределы / предупреждения"
- "5-** Цифровой вход/выход"
- "6-** Аналоговый вход/выход"
- "8-** Связь и опции"
- "14-** Специальные функции"
- "15-** Информация о приводе"
- "16-** Считывание данных"
- "18-** Информация и показания"
- "20-** Замкнутый контур привода"
- "21-** Внешний замкнутый контур"
- "22-** Прикладные функции"
- "23-** Таймерные функции"
- "27-** Опция каскадного управления"
- "29-** Функции для водного применения"
- "30-** Специальные возможности"
- "35-** Параметры входа датчика"
- "200 - Настройки режима работы"
- "201- Ключевые функции"
- "202 - Датчики"
- "203 - Мониторинг состояния"

Пример: Чтобы попасть в меню "1-28 Проверка вращения электродвигателя", необходимо выполнить следующее:

1. Перейдите в меню "1-** Нагрузка и электродвигатель" и нажмите [OK].
2. С помощью кнопок [Вверх] и [Вниз] перейдите в меню "1-2* Данные электродвигателя" и нажмите [OK].
3. С помощью кнопок [Вверх] и [Вниз] перейдите в меню "1-28 Проверка вращения электродвигателя" и нажмите [OK], чтобы выбрать меню.

8.3 Режимы работы

С помощью меню [Избранное] устанавливаются следующие режимы работы на панели управления.

Режим работы	Наименование
Нормальный	Насос работает в выбранном режиме.
Останов	Насос остановлен, и зелёный световой индикатор мигает.
Мин.	Насос работает с минимальной частотой вращения.
Макс.	Насос работает с максимальной частотой вращения.
Кривая пользователя	Насос работает с частотой вращения, определённой пользователем.

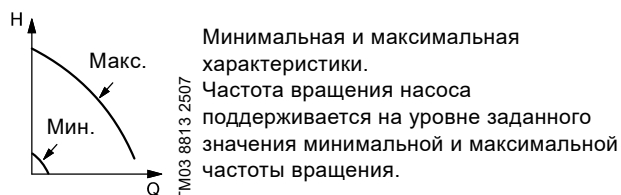

Пример: Режим работы с максимальной характеристикой может использоваться, например, при вентилировании насоса в процессе установки.

Пример: Режим работы с минимальной характеристикой может использоваться, например, в периоды очень малого расхода.

8.4 Режимы управления

Режим управления устанавливается в меню [Избранное].

Имеются два основных режима управления:

- нерегулируемый режим работы (без обратной связи);
- регулируемый режим работы (цепь с обратной связью) с подключённым датчиком.

См. разделы [8.4.1 Нерегулируемый режим работы \(без обратной связи\)](#) и [8.4.2 Регулируемый режим работы \(цепь с обратной связью\)](#).

Режим управления по умолчанию насоса TPE серии 1000:

- без обратной связи.

Режим управления по умолчанию насоса TPE серии 2000:

- пропорциональный перепад давления.

8.4.1 Нерегулируемый режим работы (без обратной связи)

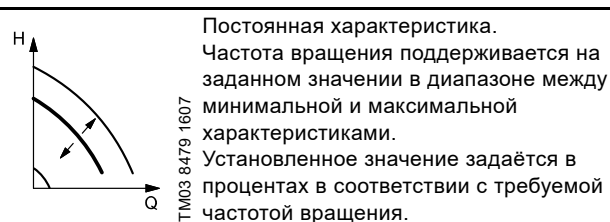

Пример: Работа с постоянной характеристикой может использоваться, например, для насосов без подключённого датчика.

Пример: Обычно используется с системами управления, такими как MPC или другие внешние контроллеры.

8.4.2 Регулируемый режим работы (цепь с обратной связью)

	<p>Пропорциональный перепад давления. Значение перепада давления уменьшается при снижении расхода и увеличивается при повышении расхода.</p>
	<p>Постоянный перепад давления, насос. Значение перепада давления поддерживается постоянным, вне зависимости от расхода.</p>
	<p>Постоянный перепад давления, система. Значение перепада давления поддерживается постоянным, вне зависимости от расхода.</p>
	<p>Постоянное давление. Давление поддерживается постоянным, вне зависимости от расхода.</p>
	<p>Постоянное давление с функцией останова. Давление на выходе поддерживается постоянным при высоком расходе. Включение/выключение при малом расходе.</p>
	<p>Постоянный уровень. Уровень жидкости поддерживается постоянным, вне зависимости от расхода.</p>
	<p>Постоянный уровень с функцией останова. Уровень жидкости поддерживается постоянным при большом расходе. Включение/выключение при малом расходе.</p>

	<p>Постоянный расход. Расход поддерживается постоянным, вне зависимости от напора.</p>
	<p>Постоянная температура. Температура жидкости поддерживается постоянной, вне зависимости от расхода.</p>

9. Обслуживание изделия

ВНИМАНИЕ

Поражение электрическим током

Травма лёгкой или средней степени тяжести



- Перед началом любых работ с изделием убедитесь в том, что электропитание отключено и не может произойти его случайное включение. Раздел 4. [Требования к монтажу](#).
- Прикосновение к электрическим компонентам может оказаться опасным, даже когда питание преобразователя частоты CUE выключено.

Проводите функциональные испытания каждые 12 месяцев, чтобы обнаружить любой сбой или отказ в работе STO.

Для проведения функциональных испытаний выполните следующие шаги:

- Отключите 24 В постоянного тока от клеммы 37.
- Проверьте, отображается ли на панели управления аварийный сигнал "Безопасный останов A68".
- Убедитесь, что преобразователь частоты отключает устройство.
- Убедитесь, что электродвигатель замедляется и полностью останавливается.
- Убедитесь, что электродвигатель не может быть запущен.
- Подключите 24 В постоянного тока к клемме 37.
- Убедитесь, что электродвигатель не запускается автоматически и перезапускается только путём подачи сигнала сброса (через шину связи, цифровой вход/выход или кнопку [Сброс]).

10. Поиск и устранение неисправностей в изделии

10.1 Обзор предупреждений и аварийных сигналов

Тип	Световой индикатор
Предупреждение	Жёлтый
Аварийный сигнал	Мигает красным
Блокировка срабатывания	Жёлтый и красный

Номер	Описание	Предупреждение	Аварийный сигнал	Аварийный сигнал, блокировка срабатывания
1	Низкое напряжение 10 В	●	-	-
2	Ошибка переменного нуля	(●)	(●)	-
3	Электродвигатель отсутствует	(●)	-	-
4	Обрыв фазы питания	(●)	(●)	(●)
5	Высокое напряжение постоянного тока	●	-	-
6	Низкое напряжение постоянного тока	●	-	-
7	Перенапряжение постоянного тока	●	●	-
8	Пониженное напряжение постоянного тока	●	●	-
9	Инвертор перегружен	●	●	-
10	Перегрев электродвигателя	(●)	(●)	-
11	Перегрев терморезистора электродвигателя	(●)	(●)	-
12	Ограничение по крутящему моменту	●	●	-
13	Перегрузка по току	●	●	●
14	Неисправность защитного заземления	-	●	●
15	Несоответствие оборудования	-	●	●
16	Короткое замыкание	-	●	●
17	Тайм-аут командного слова	(●)	(●)	-
18	Запуск не выполнен	-	●	-
21	Ошибка параметра	●	●	-
23	Внутренняя неисправность вентилятора	●	-	-
24	Внешняя неисправность вентилятора	●	-	-
25	Короткое замыкание тормозного резистора	●	-	-
26	Предел мощности тормозного резистора	(●)	(●)	-
27	Неисправность тормозного прерывателя	●	●	-
28	Проверка тормоза не удалась	(●)	(●)	-
29	Температура теплоотвода	●	●	●
30	Отсутствует фаза U электродвигателя	(●)	(●)	(●)
31	Отсутствует фаза V электродвигателя	(●)	(●)	(●)
32	Отсутствует фаза W электродвигателя	(●)	(●)	(●)
33	Пусковой бросок тока	-	●	●
34	Ошибка связи по Fieldbus	●	●	-
35	Неисправность дополнительного модуля	(●)	-	-
36	Отказ сети электропитания	●	●	-
38	Внутренняя ошибка	-	●	●
39	Датчик теплоотвода	-	●	●
40	Перегрузка клеммы цифрового выхода 27	(●)	-	-
41	Перегрузка клеммы цифрового выхода 29	(●)	-	-
42	Перегрузка X30/6 или X30/7	(●)	-	-
45	Неисправность защитного заземления 2	●	●	●
46	Питание силовой платы	-	●	●
47	Низкое напряжение питания 24 В	●	●	●
48	Низкое напряжение питания 1,8 В	-	●	●
49	Ограничение скорости	●	-	-
50	Калибровка АМА не удалась	-	●	-
51	Проверка АМА $U_{ном.}$ и $I_{ном.}$	-	●	-
52	Низкое значение АМА $I_{ном.}$	-	●	-
53	АМА: слишком мощный электродвигатель	-	●	-
54	АМА: маломощный электродвигатель	-	●	-
55	АМА: параметр вне диапазона	-	●	-
56	АМА прервана пользователем	-	●	-
57	Тайм-аут АМА	-	●	-
58	Внутренний сбой АМА	●	●	-

Номер	Описание	Предупреждение	Аварийный сигнал	Аварийный сигнал, блокировка сбрасывания
59	Ограничение по току	•	-	-
60	Внешняя блокировка	•	•	-
61	Ошибка обратной связи	(•)	(•)	-
62	Выходная частота выше максимального предельного значения	•	-	-
64	Предельное значение напряжения	•	-	-
65	Перегрев платы управления	•	•	•
66	Низкая температура теплоотвода	•	-	-
67	Конфигурация дополнительного модуля изменилась	-	•	-
68	Активирован безопасный останов	(•)	(•) ¹	-
69	Температура платы питания	-	•	•
70	Недопустимая конфигурация ПЧ	-	-	•
71	Безопасный останов PTC 1	•	•	-
72	Опасный сбой	•	•	•
76	Настройка блока питания	•	-	-
77	Режим пониженной мощности	•	-	-
79	Недопустимая конфигурация силовой части	-	•	-
80	Привод приведён к значениям по умолчанию	-	•	-
81	Повреждение CSIV	-	•	-
82	Ошибка параметра CSIV	-	•	-
90	Монитор обратной связи	(•)	(•)	-
91	Аналоговый вход 54, неправильные настройки	-	-	•
92	Отсутствует расход	(•)	(•)	-
93	Сухой ход насоса	(•)	(•)	-
94	Работа за пределами характеристики	(•)	(•)	-
95	Обрыв ремня	(•)	(•)	-
96	Задержка запуска	(•)	-	-
97	Задержка останова	(•)	-	-
98	Неисправность часов	•	-	-
99	Заблокированный ротор	-	•	-
100	Нарушение пределов по очистке	-	•	(•)
104	Ошибка смешивающего вентилятора	(•)	(•)	-
148	Температура системы	•	•	-
200	Пожарный режим	(•)	-	-
201	Активирован пожарный режим	(•)	-	-
243	Тормозной резистор БТИЗ	•	•	-
244	Температура теплоотвода	•	•	•
245	Датчик теплоотвода	-	•	•
246	Питание силовой платы	-	•	•
247	Температура платы питания	-	•	•
248	Недопустимая конфигурация силовой части	-	•	•
249	Температура теплоотвода выпрямителя	•	-	-
250	Новая запасная часть	-	-	•
251	Новый код типа	-	•	•
274	Расход не подтверждён	-	•	-
275	Неисправность реле расхода	-	•	-
2004	Внешняя неисправность	-	•	-
2007	Слишком высокая температура подшипников	•	•	-
2008	Слишком высокая температура подшипников	•	•	-
2010	Сигнал установленного значения вне диапазона	-	•	-
2011	Датчик 1 вне диапазона	-	•	-
2012	Датчик 2 вне диапазона	-	•	-
2013	Датчик температуры 1 вне диапазона	-	•	-
2014	Датчик температуры 2 вне диапазона	-	•	-
2016	Предел 1 превышен	•	•	-
2017	Предел 2 превышен	•	•	-

(•) Это предупреждение или аварийный сигнал можно программировать. Предупреждения и аварийные сигналы зависят от настроек параметров.

¹ Это предупреждение или аварийный сигнал не могут быть сброшены автоматически путём выбора параметра.

11. Технические характеристики

11.1 Корпус

Номинальная мощность на валу P2		Корпус (3 x 380-500 В, IP55)
[кВт]	[л.с.]	
22	30	B2
30	40	
37	50	
45	60	C1
55	75	

11.2 Условия эксплуатации

Относительная влажность	5-95 % отн. влажн.
Температура окружающей среды	Макс. 50 °C (122 °F)
Средняя температура окружающей среды за 24 часа	Макс. 45 °C (113 °F)
Минимальная температура окружающей среды при работе на полной мощности	0 °C (32 °F)
Минимальная температура окружающей среды при работе со сниженной мощностью	-10 °C (14 °F)
Температура во время хранения и при транспортировке	От -25 до 65 °C (от -13 до 149 °F)
Продолжительность хранения	Макс. 6 мес.
Максимальная высота над уровнем моря без снижения мощности	1000 м (3280 футов)
Максимальная высота над уровнем моря при пониженной мощности	3000 м (9840 футов)



ТРЕ поставляется в упаковке, не предназначенной для хранения вне помещения.

11.3 Механические характеристики

11.3.1 Уплотнения кабельного ввода

Корпус	Стандартные отверстия под уплотнения кабельного ввода
	1 x 21,5
B2 IP21 / NEMA тип 1 и B2 IP55 / NEMA тип 12	1 x 26,3
	1 x 33,1
	2 x 42,9

11.3.2 Требования, предъявляемые к кабелям

Максимальная длина, экранированный кабель электродвигателя	150 м (500 футов)
Максимальная длина, неэкранированный кабель электродвигателя	300 м (1000 футов)
Максимальная длина, сигнальный кабель	300 м (1000 футов)



Обязательно соблюдайте местные нормы и правила в отношении поперечного сечения кабелей.

11.3.3 Поперечное сечение кабеля для сигнальных клемм

Максимальное поперечное сечение кабеля для сигнальных клемм, жёсткий провод	1,5 мм ² (14 AWG)
Максимальное поперечное сечение кабеля для сигнальных клемм, гибкий провод	1,0 мм ² (18 AWG)
Минимальное поперечное сечение кабеля для сигнальных клемм	0,5 мм ² (20 AWG)

11.3.4 Предохранители, не относящиеся к классу UL, и поперечное сечение проводников кабелей питающей сети и электродвигателя (не относится к Северной Америке)

Номинальная мощность на валу P2	Макс. размер предохранителя	Тип плавкого предохранителя	Макс. поперечное сечение проводника ¹⁾
[кВт (л.с.)]	[А]		[мм ²]
3 x 380-500 В			
22 (30)	63	gG	35
30 (40)	80	gG	35
37 (50)	100	gG	50
45 (60)	125	gG	50
55 (75)	160	gG	50

¹⁾ Экранированный кабель электродвигателя, неэкранированный кабель питания. AWG. См. раздел [11.4 Электрические характеристики](#).

11.4 Электрические характеристики

Питание от сети (L1, L2, L3)

Напряжение питания	380-500 В ± 10 %
Частота в сети	50/60 Гц
Максимальный временный разбаланс между фазами	3 % от номинального значения
Ток утечки на землю	> 3,5 мА
Число включений, корпуса В и С	Макс. 1 раз/мин



Для включения и выключения преобразователя частоты CUE не используйте выключатель питания.

Подключение GENibus через порт RS-485

Номер клеммы	68 (A), 69 (B), 61 GND (Y)
--------------	----------------------------

Цепь RS-485 функционально отделена от других центральных цепей и гальванически развязана от напряжения питания (ЗСНН).

Цифровые входы

Номер клеммы	18, 19, 32, 33
Уровень напряжения	0-24 VDC
Уровень напряжения, разомкнутый контакт	> 19 VDC
Уровень напряжения, замкнутый контакт	< 14 VDC
Максимальное напряжение на входе	28 VDC
Входное сопротивление, R _i	Около 4 кОм

Все цифровые входы гальванически развязаны от напряжения питания (ЗСНН) и других высоковольтных клемм.

Сигнальные реле

Реле 01, номер клеммы	1 (C), 2 (NO), 3 (NC)
Реле 02, номер клеммы	4 (C), 5 (NO), 6 (NC)
Максимальная нагрузка на клемму (AC-1) ¹⁾	240 В перем. тока, 2 А
Максимальная нагрузка на клемму (AC-15) ¹⁾	240 В перем. тока, 0,2 А
Максимальная нагрузка на клемму (DC-1) ¹⁾	50 В пост. тока, 1 А
	24 В пост. тока, 10 мА
Минимальная нагрузка на клемму	24 В перем. тока, 20 мА

1) IEC 60947, части 4 и 5.

C Общая

NO Нормально разомкнутый

NC Нормально замкнутый

Контакты реле гальванически развязаны от других цепей за счёт усиленной изоляции (ЗСНН).

Аналоговые входы

Аналоговый вход 1, номер клеммы	53
Сигнал напряжения	A53 = "U" ¹⁾
Диапазон напряжения	0-10 В
Входное сопротивление, R _i	Около 10 кОм
Максимальное напряжение	± 20 В
Сигнал тока	A53 = "I" ¹⁾
Диапазон значений тока	0-20, 4_20 мА
Входное сопротивление, R _i	Около 200 Ом
Максимальный ток	30 мА
Максимальная погрешность, клеммы 53, 54	0,5 % от полной шкалы
Аналоговый вход 2, номер клеммы	54
Сигнал тока	A54 = "I" ¹⁾
Диапазон значений тока	0-20, 4-20 мА
Входное сопротивление, R _i	Около 200 Ом
Максимальный ток	30 мА
Максимальная погрешность, клеммы 53, 54	0,5 % от полной шкалы

1) Заводская настройка установлена на сигнал напряжения "U".

Все аналоговые входы гальванически развязаны от напряжения питания (ЗСНН) и других высоковольтных клемм.

Аналоговый выход

Аналоговый выход 1, номер клеммы	42
Диапазон значений тока	0-20 мА
Максимальная нагрузка на корпус	500 Ω
Максимальная погрешность	0,8 % от полной шкалы

Аналоговый выход гальванически развязан от напряжения питания (ЗСНН) и других высоковольтных клемм.

Модуль расширения входов MCB 114

Аналоговый вход 3, номер клеммы	2
Диапазон значений тока	0/4-20 мА
Входное сопротивление	< 200 Ω
Аналоговые входы 4 и 5, номер клеммы	4, 5 и 7, 8
Тип сигнала, двух- или трёхпроводной кабель	Pt100/Pt1000

11.5 Прочие данные**11.5.1 Применение STO**

Сигнал STO должен соответствовать БСНН или ЗСНН.

Европейская директива	Директива по механическому оборудованию (2006/42/EC)	EN ISO 13849-1 EN IEC 62061 EN IEC 61800-5-2
	Директива по электромагнитной совместимости (2004/108/EC)	EN 50011 EN 61000-6-3 EN 61800-3
	Директива по низковольтному оборудованию (2006/95/EC)	EN 50178 EN 61800-5-1
Стандарты безопасности	Безопасность машинного оборудования	EN ISO 13849-1, IEC 62061, IEC 60204-1
	Функциональная безопасность	IEC 61508-1 - 7, IEC 61800-5-2
Функция безопасности		IEC 61800-5-2 (безопасное отключение крутящего момента, STO) IEC 60204-1 (категория остановки 0)
		IOS 13849-1
	Категория	Cat 3
	Диагностическое покрытие	DC: 90 %, среднее
	Среднее время до опасного отказа	MTTFd: 14 000 лет, высокое
	Уровень эффективности работы	PL d
		IEC 61508 / IEC 62061
	Уровень обеспечения безопасности	SIL 2, SIL CL2
Показатели безопасности	Вероятность опасного отказа в час	PFH: 1E-10/ч. Режим работы с высокой частотой запросов.
	Вероятность опасного отказа при запросе	PFH: 1E-10. Режим работы с низкой частотой запросов.
	Доля безопасных отказов	SFF: > 99 %
	Отказоустойчивость аппаратных средств	HFT: 0 (1001)
	Периодичность контрольных проверок T1	20 лет
	Заданная продолжительность работы ТМ	20 лет
Время реакции	Время отклика от входа до выхода	Максимум 20 мс

12. Утилизация отходов

Основным критерием предельного состояния является:

1. отказ одной или нескольких составных частей, ремонт или замена которых не предусмотрены;
2. увеличение затрат на ремонт и техническое обслуживание, приводящее к экономической нецелесообразности эксплуатации.

Данное изделие, а также узлы и детали должны собираться и утилизироваться в соответствии с требованиями местного законодательства в области экологии.

13. Гарантии изготовителя

Специальное примечание для Российской Федерации:

Срок службы оборудования составляет 10 лет.

Предприятие-изготовитель:

Концерн "GRUNDFOS Holding A/S"

Poul Due Jensens Vej 7, DK-8850 Bjerringbro, Дания

* точная страна изготовления указана на фирменной табличке.

По всем вопросам на территории РФ просим обращаться:

ООО "Грундфос"

РФ, 109544, г. Москва, ул. Школьная, д. 39

Телефон +7 (495) 737-30-00

Факс +7 (495) 737-75-36.

На все оборудование предприятие-изготовитель предоставляет гарантию 24 месяца со дня продажи. При продаже оборудования, покупателю выдается Гарантийный талон. Условия выполнения гарантийных обязательств см. в Гарантийном талоне.

Условия подачи рекламаций

Рекламации подаются в Сервисный центр Grundfos (адреса указаны в Гарантийном талоне), при этом необходимо предоставить правильно заполненный Гарантийный талон.



Изображение перечеркнутого мусорного ведра на изделии означает, что его необходимо утилизировать отдельно от бытовых отходов. Когда продукт с таким обозначением достигнет конца своего срока службы, доставьте его в пункт сбора,

указанный местным учреждением по вывозу и утилизации отходов. Раздельный сбор и переработка такой продукции поможет защитить окружающую среду и здоровье человека.

Сведения об истечении срока службы даны по адресу www.grundfos.com/product-recycling.

Argentina

Bombas GRUNDFOS de Argentina S.A.
Ruta Panamericana km. 37.500 Centro
Industrial Garin
1619 Garin Pcia. de B.A.
Phone: +54-3327 414 444
Telefax: +54-3327 45 3190

Australia

GRUNDFOS Pumps Pty. Ltd.
P.O. Box 2040
Regency Park
South Australia 5942
Phone: +61-8-8461-4611
Telefax: +61-8-8340 0155

Austria

GRUNDFOS Pumpen Vertrieb Ges.m.b.H.
Grundfosstraße 2
A-5082 Grödig/Salzburg
Tel.: +43-6246-883-0
Telefax: +43-6246-883-30

Belgium

N.V. GRUNDFOS Bellux S.A.
Boomssesteenweg 81-83
B-2630 Aartselaar
Tél.: +32-3-870 7300
Télécopie: +32-3-870 7301

Belarus

Представительство ГРУНДФОС в
Минске
220125, Минск
ул. Шафарнянская, 11, оф. 56, БЦ
«Порт»
Тел.: +7 (375 17) 286 39 72/73
Факс: +7 (375 17) 286 39 71
E-mail: minsk@grundfos.com

Bosnia and Herzegovina

GRUNDFOS Sarajevo
Zmaja od Bosne 7-7A,
BH-71000 Sarajevo
Phone: +387 33 592 480
Telefax: +387 33 590 465
www.ba.grundfos.com
e-mail: grundfos@bih.net.ba

Brazil

BOMBAS GRUNDFOS DO BRASIL
Av. Humberto de Alencar Castelo Branco,
630
CEP 09850 - 300
São Bernardo do Campo - SP
Phone: +55-11 4393 5533
Telefax: +55-11 4343 5015

Bulgaria

Grundfos Bulgaria EOOD
Slatina District
Iztochna Tangenta street no. 100
BG - 1592 Sofia
Tel. +359 2 49 22 200
Fax. +359 2 49 22 201
email: bulgaria@grundfos.bg

Canada

GRUNDFOS Canada Inc.
2941 Brighton Road
Oakville, Ontario
L6H 6C9
Phone: +1-905 829 9533
Telefax: +1-905 829 9512

China

GRUNDFOS Pumps (Shanghai) Co. Ltd.
10F The Hub, No. 33 Suhong Road
Minhang District
Shanghai 201106
PRC
Phone: +86 21 612 252 22
Telefax: +86 21 612 253 33

COLOMBIA

GRUNDFOS Colombia S.A.S.
Km 1.5 vía Siberia-Cota Conj. Potrero
Chico,
Parque Empresarial Arcos de Cota Bod.
1A.
Cota, Cundinamarca
Phone: +57(1)-2913444
Telefax: +57(1)-8764586

Croatia

GRUNDFOS CROATIA d.o.o.
Buzinski prilaz 38, Buzin
HR-10010 Zagreb
Phone: +385 1 6595 400
Telefax: +385 1 6595 499
www.hr.grundfos.com

GRUNDFOS Sales Czechia and Slovakia s.r.o.

Čajkovského 21
779 00 Olomouc
Phone: +420-585-716 111

Denmark

GRUNDFOS DK A/S
Martin Bachs Vej 3
DK-8850 Bjerringbro
Tlf.: +45-87 50 50 50
Telefax: +45-87 50 51 51
E-mail: info_GDK@grundfos.com
www.grundfos.com/DK

Estonia

GRUNDFOS Pumps Eesti OÜ
Peterburi tee 92G
11415 Tallinn
Tel: + 372 606 1690
Fax: + 372 606 1691

Finland

OY GRUNDFOS Pumput AB
Trukkikuja 1
FI-01360 Vantaa
Phone: +358-(0) 207 889 500

France

Pompes GRUNDFOS Distribution S.A.
Parc d'Activités de Chesnes
57, rue de Malacombe
F-38290 St. Quentin Fallavier (Lyon)
Tél.: +33-4 74 82 15 15
Télécopie: +33-4 74 94 10 51

Germany

GRUNDFOS GMBH
Schlüterstr. 33
40699 Erkrath
Tel.: +49-(0) 211 929 69-0
Telefax: +49-(0) 211 929 69-3799
e-mail: infoservice@grundfos.de
Service in Deutschland:
e-mail: kundendienst@grundfos.de

Greece

GRUNDFOS Hellas A.E.B.E.
20th km. Athinon-Markopoulou Av.
P.O. Box 71
GR-19002 Peania
Phone: +0030-210-66 83 400
Telefax: +0030-210-66 46 273

Hong Kong

GRUNDFOS Pumps (Hong Kong) Ltd.
Unit 1, Ground floor
Siu Wai Industrial Centre
29-33 Wing Hong Street &
68 King Lam Street, Cheung Sha Wan
Kowloon
Phone: +852-27861706 / 27861741
Telefax: +852-27858664

Hungary

GRUNDFOS Hungária Kft.
Tópark u. 8
H-2045 Törökbálint,
Phone: +36-23 511 110
Telefax: +36-23 511 111

India

GRUNDFOS Pumps India Private Limited
118 Old Mahabalipuram Road
Thoraiakkam
Chennai 600 096
Phone: +91-44 2496 6800

Indonesia

PT. GRUNDFOS POMPA
Graha Intirub Lt. 2 & 3
Jln. Cililitan Besar No.454. Makasar,
Jakarta Timur
ID-Jakarta 13650
Phone: +62 21-469-51900
Telefax: +62 21-460 6910 / 460 6901

Ireland

GRUNDFOS (Ireland) Ltd.
Unit A, Merrywell Business Park
Ballymount Road Lower
Dublin 12
Phone: +353-1-4089 800
Telefax: +353-1-4089 830

Italy

GRUNDFOS Pompe Italia S.r.l.
Via Gran Sasso 4
I-20060 Truccazzano (Milano)
Tel.: +39-02-95838112
Telefax: +39-02-95309290 / 95838461

Japan

GRUNDFOS Pumps K.K.
1-2-3, Shin-Miyakoda, Kita-ku,
Hamamatsu
431-2103 Japan
Phone: +81 53 428 4760
Telefax: +81 53 428 5005

Korea

GRUNDFOS Pumps Korea Ltd.
6th Floor, Aju Building 679-5
Yeoksam-dong, Kangnam-ku, 135-916
Seoul, Korea
Phone: +82-2-5317 600
Telefax: +82-2-5633 725

Latvia

SIA GRUNDFOS Pumps Latvia
Deglava biznesa centrs
Augusta Deglava ielā 60, LV-1035, Rīga,
Tālr.: + 371 714 9640, 7 149 641
Fakss: + 371 914 9646

Lithuania

GRUNDFOS Pumps UAB
Smolensko g. 6
LT-03201 Vilnius
Tel: + 370 52 395 430
Fax: + 370 52 395 431

Malaysia

GRUNDFOS Pumps Sdn. Bhd.
7 Jalan Peguam U1/25
Glenmarie Industrial Park
40150 Shah Alam
Selangor
Phone: +60-3-5569 2922
Telefax: +60-3-5569 2866

Mexico

Bombas GRUNDFOS de México S.A. de
C.V.
Boulevard TLC No. 15
Parque Industrial Stiva Aeropuerto
Apodaca, N.L. 66600
Phone: +52-81-8144 4000
Telefax: +52-81-8144 4010

Netherlands

GRUNDFOS Netherlands
Veluwezoom 35
1326 AE Almere
Postbus 22015
1302 CA ALMERE
Tel.: +31-88-478 6336
Telefax: +31-88-478 6332
E-mail: info_gnl@grundfos.com

New Zealand

GRUNDFOS Pumps NZ Ltd.
17 Beatrice Tinsley Crescent
North Harbour Industrial Estate
Albany, Auckland
Phone: +64-9-415 3240
Telefax: +64-9-415 3250

Norway

GRUNDFOS Pumper A/S
Strømsveien 344
Postboks 235, Leirdal
N-1011 Oslo
Tlf.: +47-22 90 47 00
Telefax: +47-22 32 21 50

Poland

GRUNDFOS Pompy Sp. z o.o.
ul. Klonowa 23
Baranowo k. Poznania
PL-62-081 Przeźmierowo
Tel: (+48-61) 650 13 00
Fax: (+48-61) 650 13 50

Portugal

Bombas GRUNDFOS Portugal, S.A.
Rua Calvet de Magalhães, 241
Apartado 1079
P-2770-153 Paço de Arcos
Tel.: +351-21-440 76 00
Telefax: +351-21-440 76 90

Romania

GRUNDFOS Pompe România SRL
Bd. Biruintei, nr 103
Pantelimon county Ilfov
Phone: +40 21 200 4100
Telefax: +40 21 200 4101
E-mail: romania@grundfos.ro

Russia

ООО Грундфос Россия
ул. Школьная, 39-41
Москва, RU-109544, Russia
Тел. (+7) 495 564-88-00 (495) 737-30-00
Факс (+7) 495 564 8811
E-mail grundfos.moscow@grundfos.com

Serbia

Grundfos Srbija d.o.o.
Omladinskih brigada 90b
11070 Novi Beograd
Phone: +381 11 2258 740
Telefax: +381 11 2281 769
www.rs.grundfos.com

Singapore

GRUNDFOS (Singapore) Pte. Ltd.
25 Jalan Tukang
Singapore 619264
Phone: +65-6681 9688
Telefax: +65-6681 9689

Slovakia

GRUNDFOS s.r.o.
Prievozská 4D
821 09 BRATISLAVA
Phona: +421 2 5020 1426
sk.grundfos.com

Slovenia

GRUNDFOS LJUBLJANA, d.o.o.
Leskoškova 9e, 1122 Ljubljana
Phone: +386 (0) 1 568 06 10
Telefax: +386 (0) 1 568 06 19
E-mail: tehnika-si@grundfos.com

South Africa

Grundfos (PTY) Ltd.
16 Lascalles Drive, Meadowbrook Estate
1609 Germiston, Johannesburg
Tel.: (+27) 10 248 6000
Fax: (+27) 10 248 6002
E-mail: lgradidge@grundfos.com

Spain

Bombas GRUNDFOS España S.A.
Camino de la Fuentecilla, s/n
E-28110 Algete (Madrid)
Tel.: +34-91-848 8800
Telefax: +34-91-628 0465

Sweden

GRUNDFOS AB
Box 333 (Lunnagårdsgatan 6)
431 24 Mölndal
Tel.: +46 31 332 23 000
Telefax: +46 31 331 94 60

Switzerland

GRUNDFOS Pumpen AG
Bruggacherstrasse 10
CH-8117 Fällanden/ZH
Tel.: +41-44-806 8111
Telefax: +41-44-806 8115

Taiwan

GRUNDFOS Pumps (Taiwan) Ltd.
7 Floor, 219 Min-Chuan Road
Taichung, Taiwan, R.O.C.
Phone: +886-4-2305 0868
Telefax: +886-4-2305 0878

Thailand

GRUNDFOS (Thailand) Ltd.
92 Chaloe Phrakiat Rama 9 Road,
Dokmai, Pravej, Bangkok 10250
Phone: +66-2-725 8999
Telefax: +66-2-725 8998

Turkey

GRUNDFOS POMPA San. ve Tic. Ltd. Sti.
Gebze Organize Sanayi Bölgesi
Ihsan dede Caddesi,
2. yol 200. Sokak No. 204
41490 Gebze/ Kocaeli
Phone: +90 - 262-679 7979
Telefax: +90 - 262-679 7905
E-mail: satis@grundfos.com

Ukraine

Бізнес Центр Європа
Столицне шосе, 103
м. Київ, 03131, Україна
Телефон: (+38 044) 237 04 00
Факс.: (+38 044) 237 04 01
E-mail: ukraine@grundfos.com

United Arab Emirates

GRUNDFOS Gulf Distribution
P.O. Box 16768
Jebel Ali Free Zone
Dubai
Phone: +971 4 8815 166
Telefax: +971 4 8815 136

United Kingdom

GRUNDFOS Pumps Ltd.
Grovebury Road
Leighton Buzzard/Beds. LU7 4TL
Phone: +44-1525-850000
Telefax: +44-1525-850011

U.S.A.

GRUNDFOS Pumps Corporation
9300 Loiret Blvd.
Lenexa, Kansas 66219
Phone: +1-913-227-3400
Telefax: +1-913-227-3500

Uzbekistan

Grundfos Tashkent, Uzbekistan The
Representative Office of Grundfos
Kazakhstan in Uzbekistan
38a, Oybek street, Tashkent
Телефон: (+998) 71 150 3290 / 71 150
3291
Факс: (+998) 71 150 3292

Addresses Revised 15.01.2019

99457466 0120

ECM: 1278553

Trademarks displayed in this material, including but not limited to Grundfos, the Grundfos logo and "be think innovate" are registered trademarks owned by The Grundfos Group. All rights reserved. © 2020 Grundfos Holding A/S. All rights reserved.