

CSW

РУКОВОДСТВО ПО ЭКСПЛУАТАЦИИ И ТЕХОБСЛУЖИВАНИЮ
ВЕНТИЛЯТОРОВ-КОНВЕКТОРОВ С КОРОБКОЙ

RUS



COMPANY
WITH QUALITY SYSTEM
CERTIFIED BY DNV
= ISO 9001/2000 =

СОДЕРЖАНИЕ

1	Конструктивные характеристики	2
2	Конструктивные версии	2
3	Комплекующие приспособления	2
4	Номинальные технические характеристики	3
5	Эффективность охлаждения	4
6	Эффективность нагрева	6
7	Уровень шума	8
8	Гидравлические подсоединения	8
9	Габариты	9 - 11
10	Электросхемы	12 - 16
11	Приспособления	17

ЗАЯВЛЕНИЕ О СООТВЕТСТВИИ **CE**

Компания Galletti S.p.A. заявляет под своей ответственностью, что вентиляторы-конвекторы с коробкой CSW спроектированы, изготовлены и испытаны в соответствии с Директивами Европейского Сообщества: 73/23, 89/392, 91/368, 93/44, 93/68, 98/37 и 89/336.

Бентивольо, 02/09/2005
Galletti S.p.A.
Луиджи Галлетти



УСЛОВИЯ ФУНКЦИОНИРОВАНИЯ

- > рабочая жидкость: вода
- > температура воды: от + 5°C до + 70°C
- > максимальное рабочее давление: 10 бар
- > температура воздуха: от 5°C до 40 °C
- > напряжение питания: 230 V +/- 10%

Технические данные и размеры приведенные в настоящем издании могут быть изменены для улучшения качества продукции.

1 КОНСТРУКТИВНЫЕ ХАРАКТЕРИСТИКИ

В процессе изготовления вентилятора-доводчика с распределительной коробкой серии CSW различаются 6 моделей с 1 батареей и 4 модели с 2 батарейками, при этом кондиционеры доводчики характеризуются модулями 600x600 и 900x900, которые подходят для оформления стандартных подвесных потолков.

> ТЕРМИЧЕСКИЙ ЗАМЕНЯЕМЫЙ РАДИАТОР из медной трубы имеет алюминиевые лопасти, которые работают с высоким коэффициентом полезного действия, воздушное отверстие и дренажную трубу, соединённую со вспомогательным резервуаром, служащим для сбора конденсата.

- > Вспомогательная ванночка для сбора конденсата, поставляемая серийно, которая предназначена для сбора конденсата, вырабатываемого при помощи клапана, регулирующего напор воды.
- > ЭЛЕКТРОДВИГАТЕЛИ с 3-мя скоростями и термическим защитным устройством обмотки, имеющие малое количество оборотов.
- > ВЕНТИЛЯТОР: центрифуга имеет вращающийся гироскоп, работает совершенно бесшумно, уравновешена как статически, так и динамически, напрямую подсоединена к двигателю с 3-мя скоростями.
- > СТРУКТУРА: кондиционер обшит внутри и снаружи термическим и акустическим изолятором. Основной агрегат предназначен (после предварительной обработки) для осуществления забора наружного воздуха и распределения по системе труб отработанного воздуха для его выведения по периметру несущей конструкции.
- > НАСОС ДЛЯ ВЫКАЧИВАНИЯ КОНДЕНСАТА: в комплекте с переключателем для поплавка карбюратора для удаления конденсата из ванночки для сбора конденсата.
Насос для выкачивания конденсата снабжён ограничительным клапаном для избегания колебаний во время работы таймера, который задерживает скорость выше названного поплавка карбюратора, а также для обеспечения необходимого дренажа конденсата из ванночки, предназначенной для его сбора.
- > ЭЛЕКТРИЧЕСКИЕ КОМПОНЕНТЫ:
 - таймер, обеспечивающий работу насоса для выкачивания конденсата
 - клеммы для электрического соединения с панелью управления на внутренней поверхности центрифуги, которые обеспечивают автоматический контроль над кондиционером-доводчиком и над регулирующим клапаном.
- > НАКЛОННЫЕ ЛОПАСТИ: наклон загибов лопастей на выходе воздуха из центрифуги регулируется вручную на всех моделях.
- > ФИЛЬТР: регенератор из синтетического материала, установленный на внутренней стороне фронтального распределительного щита (всасывающая колосниковая решётка), легко доступного для периодической чистки.
- > НЕОБХОДИМОЕ ПРИСПОСОБЛЕНИЕ
Клапан с 3-мя проходами и гидравлическим приспособлением для батареи с холодным воздухом и/или батареи с горячим воздухом.
Регулирующий клапан имеет 3 прохода / 4 зажима с механическим переключателем ON/OFF (включено / выключено) с электрическим питанием 230 вольт, это приспособление отсекает холодную и горячую воду и называется термостатом, который входит в состав гидравлического комплекта, предназначенного для установки заменяемого радиатора.

2 КОНСТРУКТИВНЫЕ ВЕРСИИ

CSW кондиционер-доводчик с распределительной коробкой с 1 батареей (с 2-мя трубами), и управлением при помощи электропровода.

CSWDF кондиционер-доводчик с распределительной коробкой с 2-мя батарейками (4-мя трубами), и управлением при помощи электропровода.

3 КОМПЛЕКТУЮЩИЕ ПРИСПОСОБЛЕНИЯ

- > MICROPROD
Панель управления с микропроцессором MICROPROD служит для контроля и регулирования температуры посредством использования системы микропроцессора, который автоматически регулирует соответствующую функцию работы кондиционера-доводчика для изменения условий окружающей среды.
- > SW
Электрод для измерения температуры воды по команде микропроцессора
- > MICRONET
Команды подаются микропроцессором через коммуникационный портал RS485 для соединения с системой надзора ERGO
- > KP
Панель интерфейса мощности агрегатов для параллельного соединения 4 агрегатов по единой команде

4 НОМИНАЛЬНЫЕ ТЕХНИЧЕСКИЕ ХАРАКТЕРИСТИКИ

CSW			136	186	246	249	369	489
Эффективность охлаждения, общая	максим. скорость	kW	2,88	3,83	4,85	6,50	7,45	8,84
Эффективность охлаждения, восприним.		kW	2,38	3,11	3,9	5,15	6,11	6,97
Расход воды		l/h	494	658	832	1115	1278	1517
Потеря нагрузки стороны воды		kPa	9	14	22	28	17	28
Эффективность нагрева	максим. скорость	kW	6,99	9,07	10,82	13,20	15,86	17,04
Расход воды		l/h	613	795	949	1158	1391	1496
Потеря нагрузки стороны воды		kPa	10	15	21	18	11	21
Гидр.соед.с внутр.резьб.,газ		дюймы	3/4	3/4	3/4	3/4	1	1
Напряжение питания		V - ph - Hz	230 - 1 - 50					
Отверстие для выпуска конденсата		mm	22	22	22	25	25	25
Высота напора насоса выпуска конденсата		m	0,5	0,5	0,5	0,5	0,5	0,5
Поглащаемая мощность	максим. скорость	W	43	66	104	80	126	145
Поглощаемый ток	максим. скорость	A	0,17	0,25	0,44	0,36	0,56	0,65
Расход воздуха	максим. скорость	m ³ /h	550	710	870	1140	1380	1610
	средняя скорость	m ³ /h	420	520	630	890	1140	1290
	миним. скорость	m ³ /h	240	260	340	770	850	1010
Уровень шума	максим. скорость	dB(A)	49	53	61	55	58	60
	средняя скорость	dB(A)	40	43	51	51	55	57
	миним. скорость	dB(A)	33	33	42	47	53	55
Размеры сетки	H x L x P	mm	40x720x720			20x953x953		
Габариты установки	H x L x P	mm	310x570x570			300x835x835	365x835x785	
Вес нетто		kg	22	22	22	37	43	45

CSW DF			136	246	249	489
Эффективность охлаждения, общая	максим. скорость	kW	2,64	3,82	4,71	7,24
Эффективность охлаждения, восприним.		kW	2,15	3,24	3,76	6,18
Расход воды		l/h	453	656	808	1243
Потеря нагрузки стороны воды		kPa	6	11	8	8
Гидр.соед.с внутр.резьб.,газ		дюймы	3/4	3/4	3/4	1
Эффективность нагрева	максим. скорость	kW	3,67	5,45	7,18	9,70
Расход воды		l/h	322	478	630	851
Потеря нагрузки стороны воды		kPa	15	31	9	7
Гидр.соед.с внутр.резьб.,газ		д	1/2	1/2	1/2	3/4
Напряжение питания		V - ph - Hz	230 - 1 - 50			
Отверстие для выпуска конденсата		mm	22	22	25	25
Высота напора насоса выпуска конденсата		m	0,5	0,5	0,5	0,5
Поглащаемая мощность	максим. скорость	W	43	104	80	145
Поглощаемый ток	максим. скорость	A	0,17	0,44	0,36	0,65
Расход воздуха	максим. скорость	m ³ /h	550	870	1140	1610
	средняя скорость	m ³ /h	420	630	890	1290
	миним. скорость	m ³ /h	240	340	770	1010
Уровень шума	максим. скорость	dB(A)	49	61	55	60
	средняя скорость	dB(A)	40	51	51	57
	миним. скорость	dB(A)	33	42	47	55
Размеры сетки	H x L x P	mm	40x720x720		20x953x953	
Габариты установки	H x L x P	mm	310x570x570		300x835x835	365x835x785
Вес нетто		kg	22	22	37	45

ОХЛАЖДЕНИЕ: температура воды 7/12°C, температура воздуха (сухой термометр) 27°C BS, 19 BU (47% влажность)
 НАГРЕВ: температура воды на входе 50°C, расход воды в режиме охлаждения, температура воздуха на входе 20°C
 ЗВУКОВАЯ МОЩНОСТЬ согласно ISO 3741 и ISO 3742

5 ЭФФЕКТИВНОСТЬ ОХЛАЖДЕНИЯ

CSW МОДЕЛИ С 1 БАТАРЕЙ

- Tbs₁** Температура подачи воздуха (сухой термометр)
- Tbu₁** Температура подачи воздуха (влажный термометр)
- Tw₁** Температура подачи воды
- Tw₂** Температура выхода воды
- Vr** Скорость вентиляции:
 - max** максимальная
 - med** средняя
 - min** минимальная
- PFT** Производительность общего охлаждения
- PFS** Производительность чувствительного охлаждения
- Qw** Пропускаемость воды
- Dpw** Потеря нагрузки стороны воды

Tbs ₁ / Tbu ₁ (UR ₁)		25°C / 18°C (51%)															
		6°C / 11°C				7°C / 12°C				8°C / 13°C				9°C / 14°C			
Tw ₁ / Tw ₂	Vr	PFT	PFS	Qw	Dpw	PFT	PFS	Qw	Dpw	PFT	PFS	Qw	Dpw	PFT	PFS	Qw	Dpw
		W	W	l/h	kPa	W	W	l/h	kPa	W	W	l/h	kPa	W	W	l/h	kPa
CSW 136	Max	2740	2200	470	8	2320	2040	399	6	1700	1700	291	3	1110	930	191	2
CSW 136	Med	2220	1740	381	6	1910	1620	329	4	1700	1540	292	3	1300	1050	222	2
CSW 136	Min	1370	1040	236	2	1240	980	214	2	1110	930	191	2	1650	1360	284	3
CSW 186	Max	3680	2890	631	14	3230	2720	555	11	2720	2520	468	8	3770	3080	647	11
CSW 186	Med	2810	2170	481	8	2400	2010	412	6	1720	1720	295	4	3860	3310	663	5
CSW 186	Min	1600	1180	275	3	1450	1110	249	3	1300	1050	222	2	4840	3970	830	10
CSW 246	Max	4670	3630	801	21	4140	3420	710	17	3570	3200	613	13	1700	1540	292	3
CSW 246	Med	3620	2730	621	13	3190	2560	547	10	2690	2370	462	8	1720	1720	295	4
CSW 246	Min	2050	1530	352	5	1850	1450	318	4	1650	1360	284	3	2690	2370	462	8
CSW 249	Max	6260	4800	1074	27	5570	4520	955	21	4820	4230	827	17	4210	3500	723	13
CSW 249	Med	5480	4010	939	21	4870	3760	836	17	4210	3500	723	13	4850	4290	833	8
CSW 249	Min	4920	3550	843	17	4370	3320	749	14	3770	3080	647	11	5570	4760	955	12
CSW 369	Max	7150	5670	1227	16	6280	5330	1078	13	5320	4960	913	10	1700	1700	291	3
CSW 369	Med	6560	4970	1125	14	5760	4640	988	11	4850	4290	833	8	2720	2520	468	8
CSW 369	Min	5400	3930	927	10	4710	3650	809	8	3860	3310	663	5	3570	3200	613	13
CSW 489	Max	8510	6500	1458	26	7510	6100	1288	21	6430	5690	1103	16	4820	4230	827	17
CSW 489	Med	7410	5500	1271	20	6530	5140	1121	16	5570	4760	955	12	5320	4960	913	10
CSW 489	Min	6490	4640	1113	16	5710	4320	981	13	4840	3970	830	10	6430	5690	1103	16
Tbs ₁ / Tbu ₁ (UR ₁)		27°C / 19°C (47%)															
		6°C / 11°C				7°C / 12°C				8°C / 13°C				9°C / 14°C			
Tw ₁ / Tw ₂	Vr	PFT	PFS	Qw	Dpw	PFT	PFS	Qw	Dpw	PFT	PFS	Qw	Dpw	PFT	PFS	Qw	Dpw
		kW	kW	l/h	kPa	kW	kW	l/h	kPa	kW	kW	l/h	kPa	kW	kW	l/h	kPa
CSW 136	Max	3230	2510	553	11	2880	2380	494	9	2490	2230	427	7	1800	1800	310	4
CSW 136	Med	2710	2030	464	8	2380	1900	409	6	1960	1740	336	4	1580	1580	271	3
CSW 136	Min	1540	1160	264	3	1410	1100	242	3	1280	1050	219	2	1140	1000	196	2
CSW 186	Max	4250	3280	729	17	3830	3110	658	14	3380	2940	581	12	2390	2390	411	6
CSW 186	Med	3290	2480	564	11	2940	2340	505	9	2560	2190	439	7	1830	1830	314	4
CSW 186	Min	1790	1310	307	4	1640	1250	282	3	1490	1190	255	3	1330	1130	228	2
CSW 246	Max	5360	4100	919	26	4850	3900	832	22	4310	3690	741	18	3730	3470	641	14
CSW 246	Med	4180	3100	716	17	3770	2930	647	14	3340	2760	573	11	2850	2580	489	9
CSW 246	Min	2520	1800	433	7	2210	1670	380	6	1900	1540	326	4	1690	1460	290	3
CSW 249	Max	7170	5410	1230	34	6500	5150	1115	28	5790	4870	993	23	5020	4580	862	18
CSW 249	Med	6270	4520	1075	27	5680	4290	975	22	5060	4040	870	18	4400	3780	755	14
CSW 249	Min	5630	4010	965	22	5100	3790	876	18	4540	3570	780	15	3940	3330	676	12
CSW 369	Max	8270	6430	1419	21	7450	6110	1278	17	6560	5770	1127	14	4760	4760	817	8
CSW 369	Med	7580	5630	1301	18	6830	5330	1172	15	6020	5010	1033	12	5120	4670	879	9
CSW 369	Min	6270	4470	1076	13	5640	4210	968	11	4950	3930	850	8	4140	3620	711	6
CSW 489	Max	9800	7350	1681	33	8840	6970	1517	28	7820	6580	1343	22	6720	6170	1154	17
CSW 489	Med	8540	6230	1465	26	7710	5890	1323	22	6820	5540	1170	17	5840	5170	1002	13
CSW 489	Min	7470	5260	1282	21	6750	4960	1158	17	5970	4640	1024	14	5100	4300	875	10

5 ЭФФЕКТИВНОСТЬ ОХЛАЖДЕНИЯ

CSW МОДЕЛИ С 2 БАТАРЕЯМИ

- Tbs₁** Температура подачи воздуха (сухой термометр)
- Tbu₁** Температура подачи воздуха (влажный термометр)
- Tw₁** Температура подачи воды
- Tw₂** Температура выхода воды
- Vr** Скорость вентиляции:
 - max** максимальная
 - med** средняя
 - min** минимальная
- PFT** Производительность общего охлаждения
- PFS** Производительность чувствительного охлаждения
- Qw** Пропускаемость воды
- Dpw** Потеря нагрузки стороны воды

Tbs ₁ / Tbu ₁ (UR ₁)		25°C / 18°C (51%)																
		6°C / 11°C				7°C / 12°C				8°C / 13°C				9°C / 14°C				
Tw ₁ / Tw ₂		Vr	PFT	PFS	Qw	Dpw	PFT	PFS	Qw	Dpw	PFT	PFS	Qw	Dpw	PFT	PFS	Qw	Dpw
		W	W	l/h	kPa	W	W	l/h	kPa	W	W	l/h	kPa	W	W	l/h	kPa	
CSW 136DF	Max	3020	2290	518	8	2640	2150	453	6	2090	1940	359	4	1720	1720	296	3	
CSW 136DF	Med	2290	1770	393	5	1940	1640	334	3	1750	1560	300	3	1460	1460	250	2	
CSW 136DF	Min	1410	1050	242	2	1290	1000	222	2	1170	960	201	1	1040	910	179	1	
CSW 246DF	Max	4280	3420	734	14	3820	3240	656	11	3320	3060	570	9	2430	2430	417	5	
CSW 246DF	Med	3540	2700	607	10	3140	2550	539	8	2680	2380	460	6	1920	1920	331	3	
CSW 246DF	Min	1910	1480	327	3	1740	1420	298	3	1570	1350	269	2	1390	1290	239	2	
CSW 249DF	Max	5320	3990	912	10	4710	3760	808	8	4050	3520	695	6	3110	3110	534	4	
CSW 249DF	Med	4670	3440	801	8	4120	3230	708	6	3520	3010	604	5	2700	2700	464	3	
CSW 249DF	Min	4200	3080	720	7	3690	2890	634	5	3110	2670	534	4	2400	2400	412	2	
CSW 489DF	Max	8210	6550	1409	9	7240	6180	1243	8	6170	5790	1058	6	4830	4830	830	4	
CSW 489DF	Med	7190	5570	1234	7	6320	5230	1085	6	5330	4860	915	4	4190	4190	720	3	
CSW 489DF	Min	6320	4720	1085	6	5530	4400	949	5	4580	4040	786	3	3610	3610	620	2	
Tbs ₁ / Tbu ₁ (UR ₁)		27°C / 19°C (47%)																
		6°C / 11°C				7°C / 12°C				8°C / 13°C				9°C / 14°C				
Tw ₁ / Tw ₂		Vr	PFT	PFS	Qw	Dpw	PFT	PFS	Qw	Dpw	PFT	PFS	Qw	Dpw	PFT	PFS	Qw	Dpw
		W	W	l/h	kPa	W	W	l/h	kPa	W	W	l/h	kPa	W	W	l/h	kPa	
CSW 136DF	Max	2460	1960	422	5	1950	1770	334	3	1620	1620	278	3	1510	1510	260	2	
CSW 136DF	Med	1900	1530	326	3	1710	1460	294	3	1520	1380	260	2	1280	1280	220	2	
CSW 136DF	Min	1260	940	216	2	1140	900	195	1	1010	850	174	1	890	800	152	1	
CSW 246DF	Max	3650	3000	626	11	3150	2810	540	8	2170	2170	372	4	1930	1930	331	3	
CSW 246DF	Med	2980	2350	511	7	2490	2160	427	5	1810	1810	310	3	1690	1690	289	3	
CSW 246DF	Min	1700	1330	292	3	1530	1260	263	2	1360	1200	234	2	1110	1110	191	1	
CSW 249DF	Max	4490	3480	771	8	3830	3230	658	6	2810	2810	482	3	2540	2540	436	3	
CSW 249DF	Med	3920	2990	673	6	3310	2750	567	4	2410	2410	413	3	2180	2180	375	2	
CSW 249DF	Min	3500	2670	600	5	2880	2430	495	3	2180	2180	374	2	2030	2030	349	2	
CSW 489DF	Max	6890	5700	1182	7	5820	5290	998	5	4350	4350	748	3	3920	3920	674	3	
CSW 489DF	Med	6000	4820	1028	5	4970	4430	853	4	3720	3720	638	2	3310	3310	568	2	
CSW 489DF	Min	5220	4060	895	4	4170	3650	716	3	3270	3270	561	2	3050	3050	524	2	

6 ЭФФЕКТИВНОСТЬ НАГРЕВА

CSW МОДЕЛИ С 1 БАТАРЕЙ

- Tbs₁** Температура подачи воздуха (сухой термометр)
- Tw₁** Температура подачи воды
- Tw₂** Температура выхода воды
- Vr** Скорость вентиляции:
 - max** максимальная
 - med** средняя
 - min** минимальная
- PT** Производительность эффективного нагрева
- Qw** Пропускаемость воды
- Dpw** Потеря нагрузки стороны воды

Tbs ₁	20°C												
	Tw ₁ / Tw ₂	45 / 40°C			50°C / 40°C			60°C / 50°C			70°C / 60°C		
		Vr	PT	Qw	Dpw	PT	Qw	Dpw	PT	Qw	Dpw	PT	Qw
		W	l/h	kPa	W	l/h	kPa	W	l/h	kPa	W	l/h	kPa
CSW 136	Max	3470	603	10	3820	333	4	5440	475	6	6990	613	10
CSW 136	Med	2800	486	7	3080	268	2	4390	384	4	5650	495	7
CSW 136	Min	1610	280	3	1710	149	1	2530	221	2	3270	287	3
CSW 186	Max	4500	783	16	5000	435	6	7060	617	10	9070	795	15
CSW 186	Med	3230	563	9	3560	309	3	5070	443	6	6530	572	9
CSW 186	Min	1920	334	4	2110	184	1	3020	264	2	3880	340	3
CSW 246	Max	5370	934	22	5970	519	8	8420	736	14	10820	949	21
CSW 246	Med	4220	734	15	4700	409	5	6640	580	9	8500	745	14
CSW 246	Min	2440	425	6	2710	236	2	3850	336	4	4930	433	5
CSW 249	Max	6540	1138	19	7240	630	7	10230	894	12	13200	1158	18
CSW 249	Med	5720	994	15	6360	553	5	8970	783	9	11520	1011	14
CSW 249	Min	5130	893	12	5720	498	4	8060	705	8	10350	908	12
CSW 369	Max	7850	1366	11	8610	749	4	12280	1073	7	15860	1391	11
CSW 369	Med	7120	1239	10	7840	682	3	11160	975	6	14370	1261	9
CSW 369	Min	6140	1067	7	6840	595	3	9660	845	5	12360	1084	7
CSW 489	Max	8440	1468	22	9220	803	8	13170	1151	14	17040	1496	21
CSW 489	Med	7660	1333	19	8410	732	7	11990	1047	12	15460	1357	18
CSW 489	Min	6440	1120	14	7080	616	5	10100	883	9	13000	1140	13

Tbs ₁	22°C												
	Tw ₁ / Tw ₂	45 / 40°C			50°C / 40°C			60°C / 50°C			70°C / 60°C		
		Vr	PT	Qw	Dpw	PT	Qw	Dpw	PT	Qw	Dpw	PT	Qw
		W	l/h	kPa	W	l/h	kPa	W	l/h	kPa	W	l/h	kPa
CSW 136	Max	3150	547	9	3490	303	3	5110	446	6	6660	584	9
CSW 136	Med	2540	441	6	2810	244	2	4120	360	4	5380	472	6
CSW 136	Min	1460	254	2	1570	137	1	2370	207	2	3110	273	2
CSW 186	Max	4090	712	14	4570	397	5	6640	580	9	8640	758	14
CSW 186	Med	2940	510	8	3240	282	3	4760	416	5	6220	545	8
CSW 186	Min	1740	303	3	1910	167	1	2840	248	2	3690	324	3
CSW 246	Max	4880	849	19	5460	475	7	7920	692	12	10300	904	19
CSW 246	Med	3840	667	12	4300	374	4	6240	545	8	8090	710	13
CSW 246	Min	2220	386	5	2470	215	2	3610	316	3	4700	412	5
CSW 249	Max	5940	1033	16	6610	575	6	9620	840	10	12570	1103	16
CSW 249	Med	5190	903	13	5810	506	4	8420	736	8	10970	963	13
CSW 249	Min	4670	811	10	5230	455	4	7580	662	7	9850	865	11
CSW 369	Max	7130	1240	10	7840	682	3	11540	1008	6	15100	1325	10
CSW 369	Med	6470	1125	8	7140	622	3	10490	916	5	13690	1201	8
CSW 369	Min	5580	970	6	6240	544	2	9090	794	4	11770	1033	6
CSW 489	Max	7660	1331	19	8400	731	7	12380	1081	12	16240	1424	20
CSW 489	Med	6960	1209	16	7670	667	6	11270	984	11	14730	1292	16
CSW 489	Min	5850	1017	12	6450	561	4	9500	829	8	12370	1086	12

6 ЭФФЕКТИВНОСТЬ НАГРЕВА

CSW МОДЕЛИ С 2 БАТАРЕЯМИ

- Tbs₁** Температура подачи воздуха (сухой термометр)
Tw₁ Температура подачи воды
Tw₂ Температура выхода воды
Vr Скорость вентиляции:
 max максимальная
 med средняя
 min минимальная
PT Производительность эффективного нагрева
Qw Пропускаемость воды
Dpw Потеря нагрузки стороны воды

Tbs ₁	20°C												
	Tw ₁ / Tw ₂	45 / 40°C			50°C / 40°C			50°C / 50°C			70°C / 60°C		
		Vr	PT	Qw	Dpw	PT	Qw	Dpw	PT	Qw	Dpw	PT	Qw
		W	l/h	kPa	W	l/h	kPa	W	l/h	kPa	W	l/h	kPa
CSW 136DF	Max	1810	315	16	1920	167	5	2810	246	10	3670	322	15
CSW 136DF	Med	1440	251	11	1520	132	4	2240	196	7	2930	257	10
CSW 136DF	Min	880	153	5	900	78	1	1360	119	3	1800	158	4
CSW 246DF	Max	2690	467	32	2870	249	11	4160	364	20	5450	478	31
CSW 246DF	Med	2080	362	21	2220	193	7	3230	283	13	4230	371	20
CSW 246DF	Min	1220	213	8	1280	111	3	1900	166	5	2480	218	8
CSW 249DF	Max	3520	612	9	3560	310	3	5440	475	6	7180	630	9
CSW 249DF	Med	3090	537	7	3100	270	2	4780	417	5	6300	552	7
CSW 249DF	Min	2760	479	6	2740	239	2	4260	372	4	5630	494	6
CSW 489DF	Max	4750	826	7	4810	419	2	7340	641	4	9700	851	7
CSW 489DF	Med	4150	721	5	4160	362	2	6410	560	3	8460	742	5
CSW 489DF	Min	3630	631	4	3610	314	1	5610	490	3	7410	650	4
Tbs ₁	22°C												
	Tw ₁ / Tw ₂	45 / 40°C			50°C / 40°C			50°C / 50°C			70°C / 60°C		
		Vr	PT	Qw	Dpw	PT	Qw	Dpw	PT	Qw	Dpw	PT	Qw
		W	l/h	kPa	W	l/h	kPa	W	l/h	kPa	W	l/h	kPa
CSW 136DF	Max	1640	285	14	1740	151	4	2640	230	9	3500	307	14
CSW 136DF	Med	1310	228	9	1370	119	3	2100	184	6	2790	244	10
CSW 136DF	Min	790	138	4	800	70	1	1280	112	3	1710	150	4
CSW 246DF	Max	2430	423	27	2610	227	9	3900	341	18	5190	455	28
CSW 246DF	Med	1890	328	17	2010	175	6	3030	265	11	4020	353	18
CSW 246DF	Min	1110	192	7	1150	100	2	1780	155	4	2360	207	7
CSW 249DF	Max	3180	553	8	3180	277	2	5090	445	5	6830	600	8
CSW 249DF	Med	2780	484	6	2760	240	2	4470	390	4	5990	526	7
CSW 249DF	Min	2480	431	5	2430	211	1	3970	347	3	5350	470	5
CSW 489DF	Max	4290	746	6	4300	374	2	6870	600	4	9230	810	6
CSW 489DF	Med	3740	650	4	3700	322	1	6000	524	3	8050	706	5
CSW 489DF	Min	3260	567	4	3200	278	1	5230	457	2	7050	619	4

7 УРОВЕНЬ ШУМА

Vr Скорость вентиляции:
max=максимальная
med=средняя
min=минимальная

Lw Уровень невзвешенной звуковой мощности по октаве

Lw_A Общий взвеш. уровень звуковой мощности A

Lp_A Общий уровень звукового взвешенного давления A, на расстоянии 1 м с фактором направляемости 4

CSW - CSW DF	Vr	Lw								LwA	LpA
		125 Hz	250 Hz	500 Hz	1000 Hz	2000 Hz	4000 Hz	8000 Hz	dB/A		
CSW 136 - CSW 136DF	max	50,3	50,1	47,7	43,3	38,4	28,4	18,8	49,0	44	
	med	40,2	42,1	38,8	32,9	29,7	17,5	17,7	40,0	35	
	min	32,6	34,0	30,9	22,7	26,8	15,8	16,9	33,0	28	
CSW 186	max	54,7	53,5	52,3	47,7	41,9	32,1	22,8	53,0	48	
	med	44,8	44,3	41,9	36,1	31,5	18,6	17,8	42,0	37	
	min	36,8	36,2	31,8	23,2	25,8	15,4	16,7	33,0	28	
CSW 246 - CSW 246DF	max	57,5	60,3	59,5	55,7	50,3	43,7	34,0	61,0	56	
	med	53,9	51,2	50,4	45,8	38,9	29,0	20,8	51,0	46	
	min	42,0	43,9	42,0	36,1	29,8	17,5	18,0	42,0	37	
CSW 249 - CSW 249DF	max	58,8	54,8	50,2	46,7	50,0	31,9	19,7	55,0	50	
	med	53,1	49,3	45,9	44,5	45,6	26,8	18,0	51,0	46	
	min	49,8	46,7	42,6	43,2	40,0	21,4	17,7	47,0	42	
CSW 369	max	57,5	57,9	52,7	49,3	54,4	42,7	30,0	58,0	53	
	med	54,0	53,4	49,7	46,3	52,1	36,5	23,6	55,0	50	
	min	54,0	50,3	46,6	44,2	49,7	32,1	20,3	53,0	48	
CSW 489 - CSW 489DF	max	63,4	66,0	53,8	50,7	52,3	42,9	32,5	60,0	55	
	med	59,6	62,6	51,3	47,7	50,5	37,5	26,3	57,0	52	
	min	56,9	61,0	48,8	45,4	48,6	33,5	22,8	55,0	50	

8 ГИДРАВЛИЧЕСКИЕ ПОДСОЕДИНЕНИЯ

Позиция и диаметры гидравлических подсоединений приводятся внизу. Для крепления трубопроводов использовать два разводных ключа. Изолировать аккуратно трубопроводы, клапаны и соединения к радиатору во избежание образования конденсата и пропитки подвесного потолка.

CSW 136-186-246

CSW 249-369-489

CSWDF 136-246

CSWDF 249-489

МОДЕЛЬ	подвод воды	выход воды
CSW 136	3/4"	3/4"
CSW 186	3/4"	3/4"
CSW 246	3/4"	3/4"
CSW 249	3/4"	3/4"
CSW 369	1"	1"
CSW 489	1"	1"

МОДЕЛЬ	подвод воды	выход воды	подвод воды	выход воды
	холод.	холод.	теплая	теплая
CSW 136 DF	3/4"	3/4"	1/2"	1/2"
CSW 246 DF	3/4"	3/4"	1/2"	1/2"
CSW 249 DF	3/4"	1/4"	1/2"	1/2"
CSW 489 DF	1"	1"	3/4"	3/4"

9 ГАБАРИТЫ

CSW 136 - 186 - 246

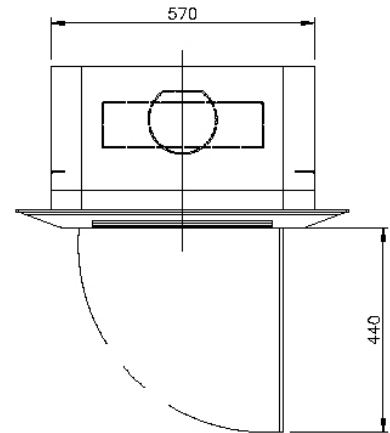
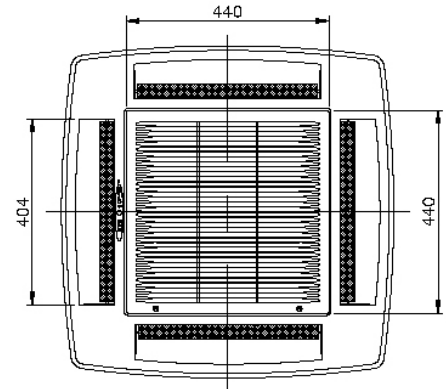
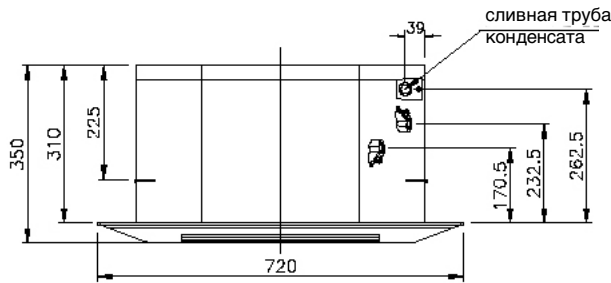
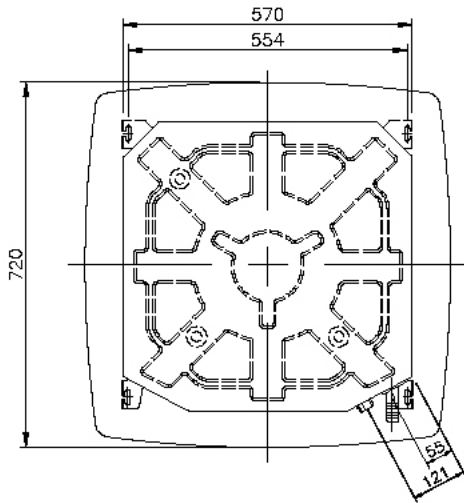

CSWDF 136 - 246

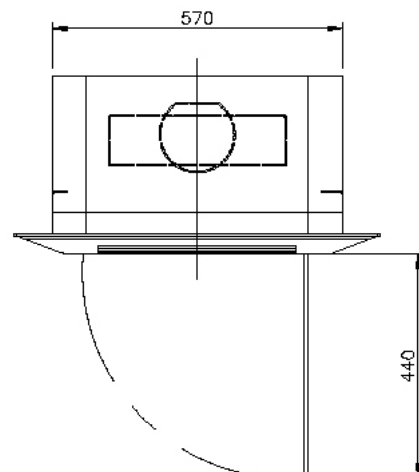
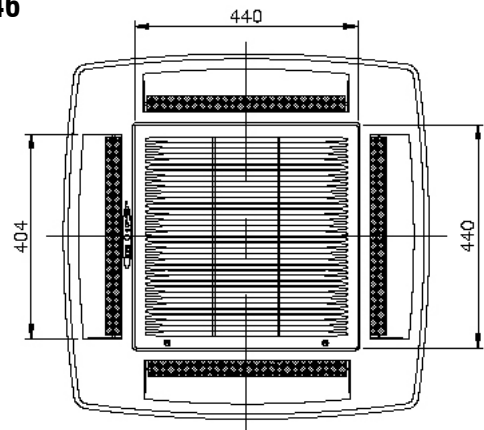
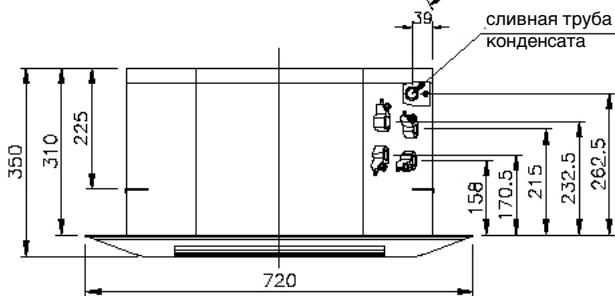
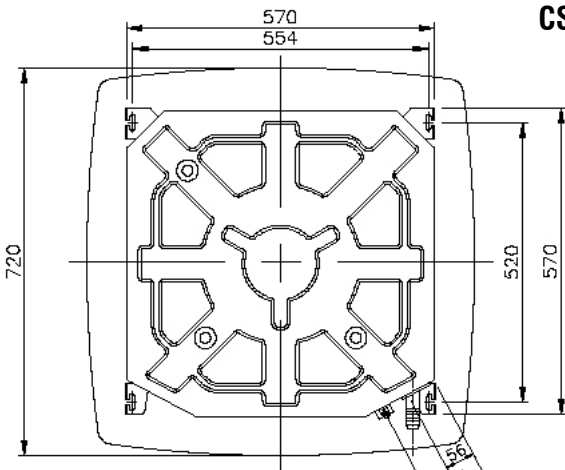

9 ГАБАРИТЫ

CSW 249

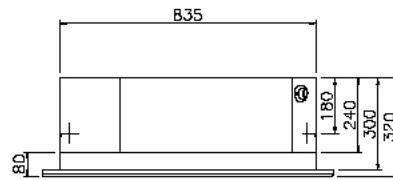
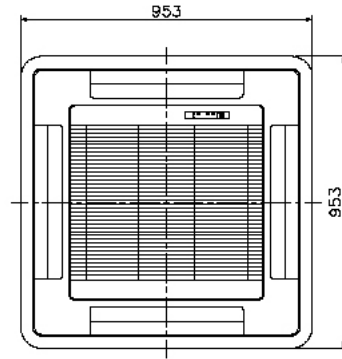
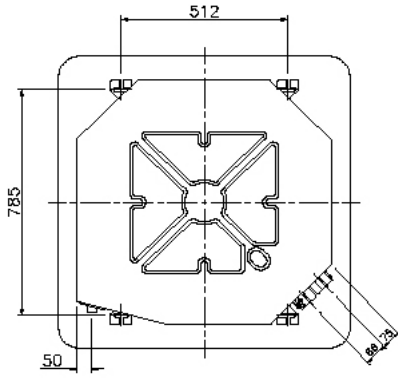

CSWDF 249

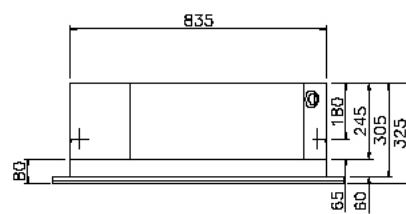
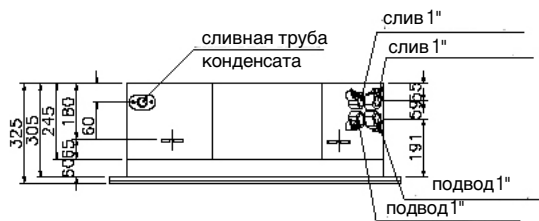
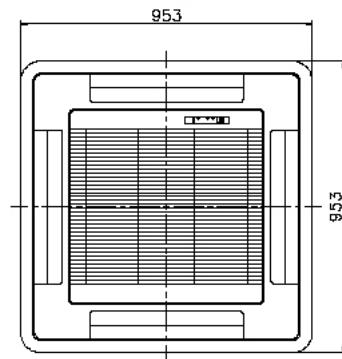
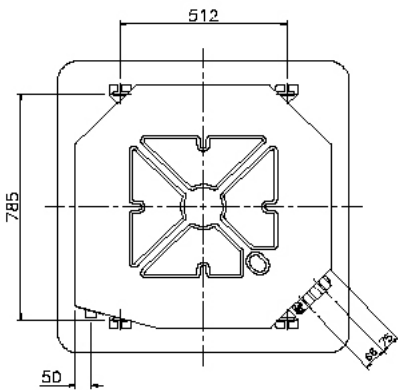

9 ГАБАРИТЫ

CSW 369 - 489

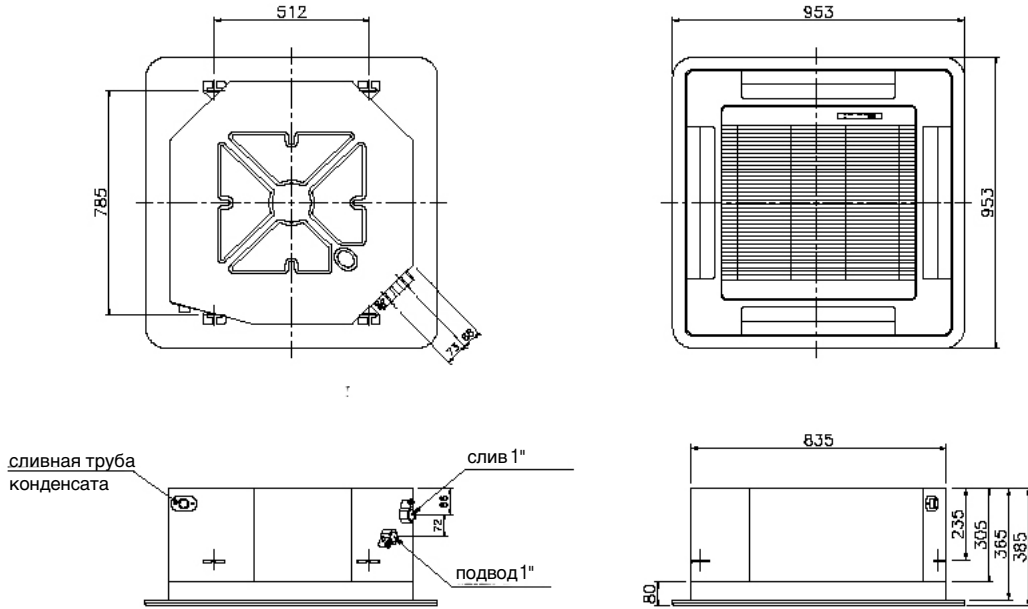

CSWDF 489

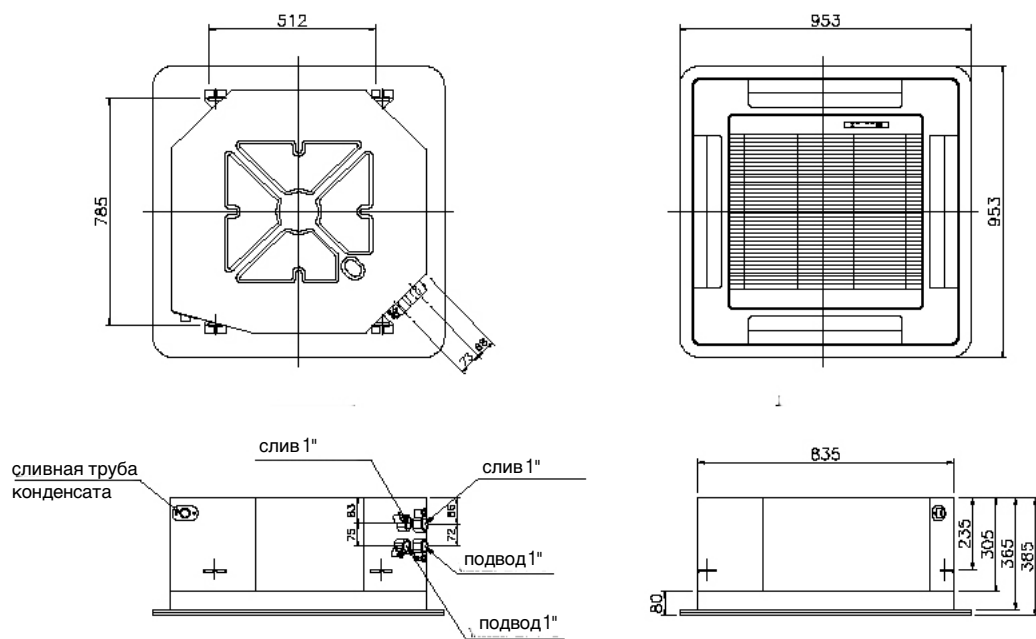

10 ЭЛЕКТРИЧЕСКИЕ ПОДСОЕДИНЕНИЯ

Для открытия клеммной коробки снять решетку и металлическую плиту, как показано на рисунке.

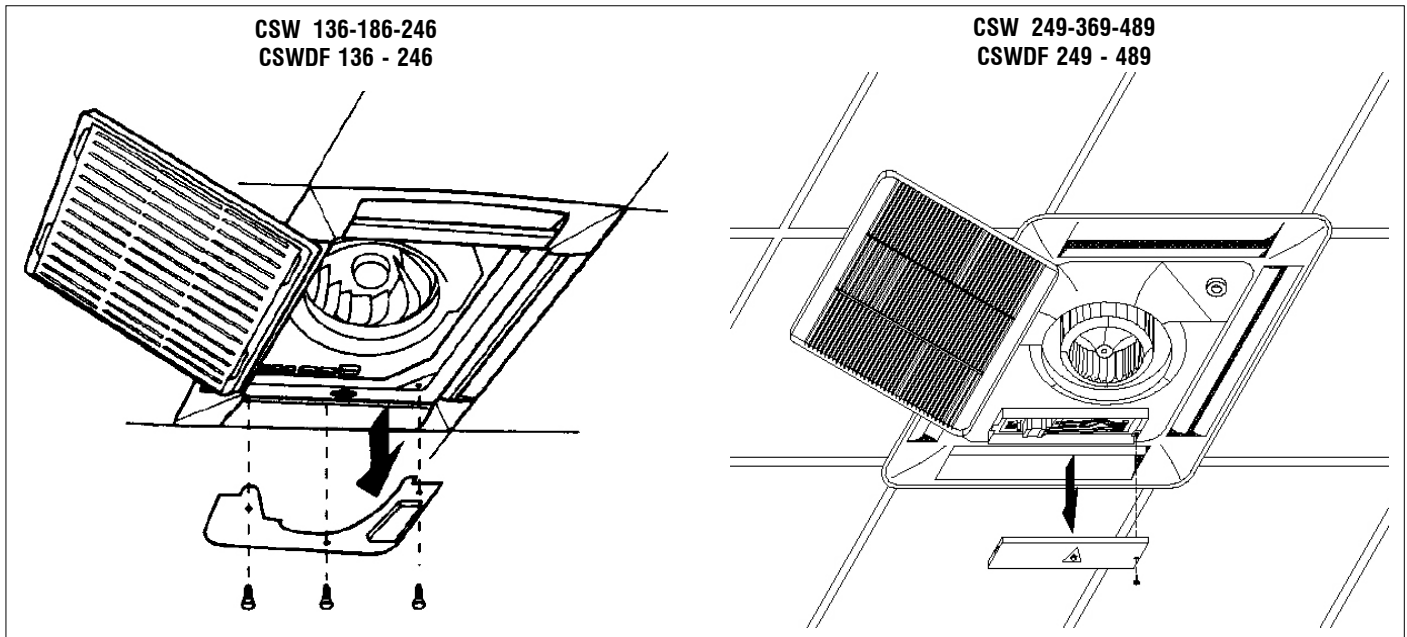

! Для каждого узла предусмотреть выключатель (IL) с размыкающими контактами на расстоянии не менее 3мм и соотв. защитным предохранителем (F).

Подсоединить электрокабели к клеммнику, как указано на электросхеме и завернуть их надежно.

Выполнить электрические подсоединения в отсутствии напряжения в соответствии с действующими нормами техники безопасности.

Работы по электропроводке должны выполняться исключительно квалифицированными специалистами. Данные по электрическому поглощению приводятся на идентификационной табличке установки.

На следующих страницах приводятся следующие электросхемы:

- схема 1 электросхема CSW и CSWDF
- схема 2 CSW с управлением посредством MICROPROD датчиком SW и клапаном VK
- схема 3 CSWDF с управлением посредством MICROPROD датчиком SW и клапаном VK
- схема 4 CSW с управлением посредством MICROPROD датчиком SW , Интерфейсом KP и клапаном VK для параллельного контроля не более 4 CSW с единым управлением.
- схема 5 CSWDF с управлением посредством MICROPROD датчиком SW , Интерфейсом KP и клапаном VK для параллельного контроля не более 4 CSW с единым управлением.

На электросхемах употребляются следующие условные обозначения:

FS	Поплавок насоса выпуска конденсата
DP	Насос выпуска конденсата
M	Двигатель вентилятора
TM	Таймер насоса
CN	Соединитель
CSW	Вентилятор-конвектор с коробкой, 2 трубы
CSWDF	Вентилятор-конвектор с коробкой, 4 трубы
VHC	Приводной клапан, 3-ходов./4 подвода
KVHC	реле клапана (10А, не включено)
MICROPRO-D	настенная панель управления
SW	датчик температуры воды
EXT	наружный вспомогательный контакт
F	защитный предохранитель
IL	выключатель линии
RHC	дистанц. ручной сезонный преключатель
KP	интерфейс
KVH	реле клапана теплой воды (10 А, не вкл.)
KVC	реле клапана холодной воды (10 А, не вкл.)
VC	клапан холодной воды
VH	клапан теплой воды

10 ЭЛЕКТРИЧЕСКИЕ ПОДСОЕДИНЕНИЯ

1

CSW 136 - 186 - 246
CSWDF 136 - 246

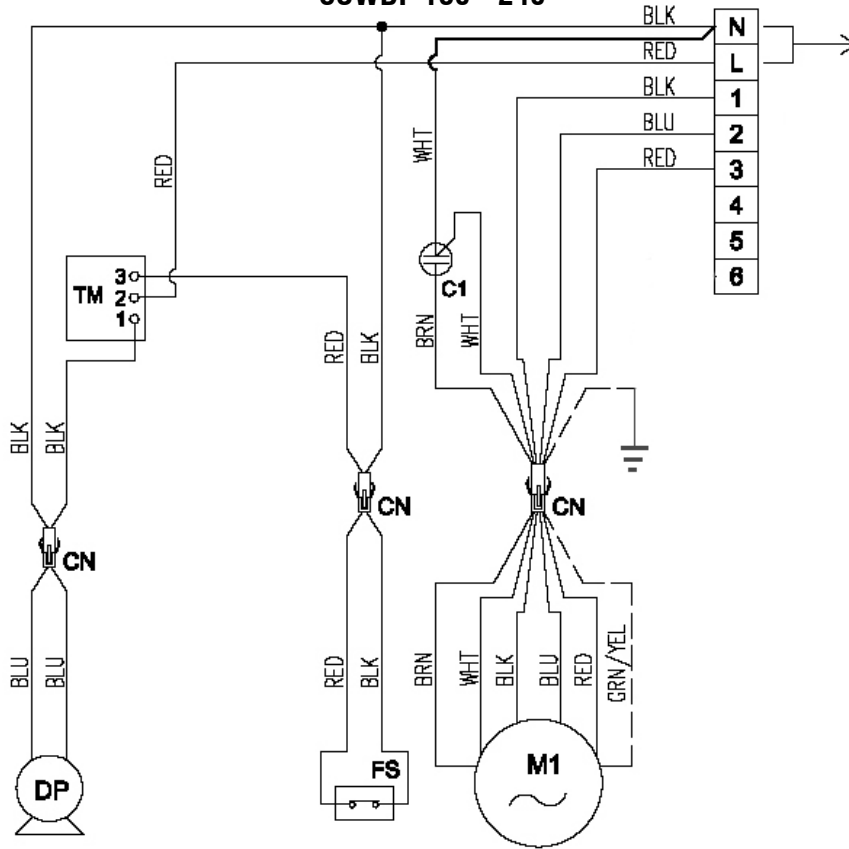

CSW 249 - 369 - 489
CSWDF 249 - 489

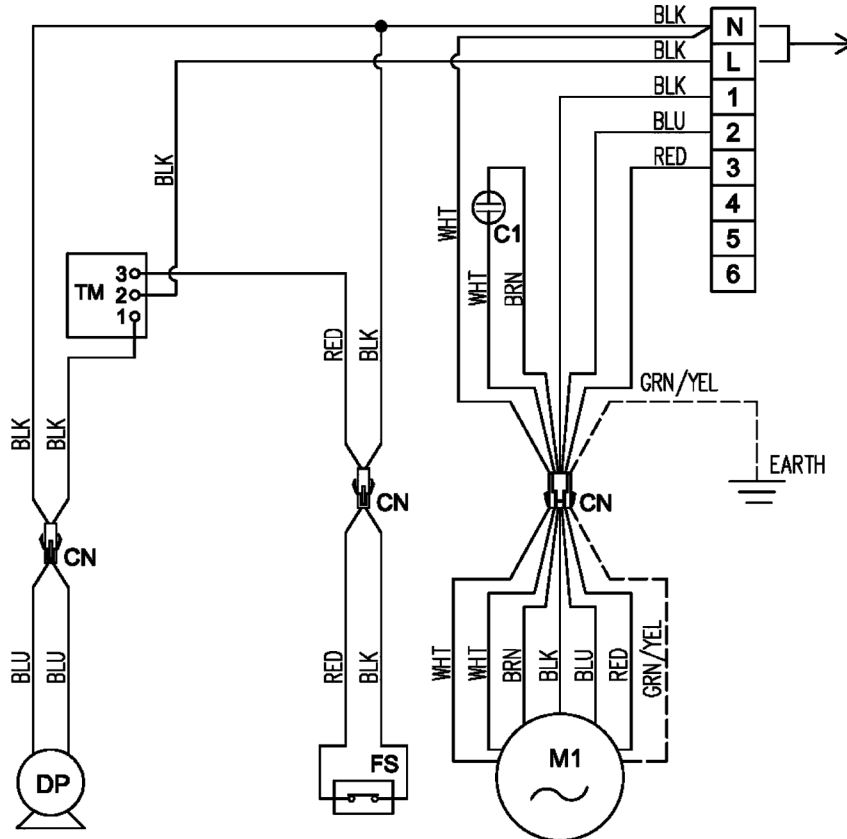

10 ЭЛЕКТРИЧЕСКИЕ ПОДСОЕДИНЕНИЯ

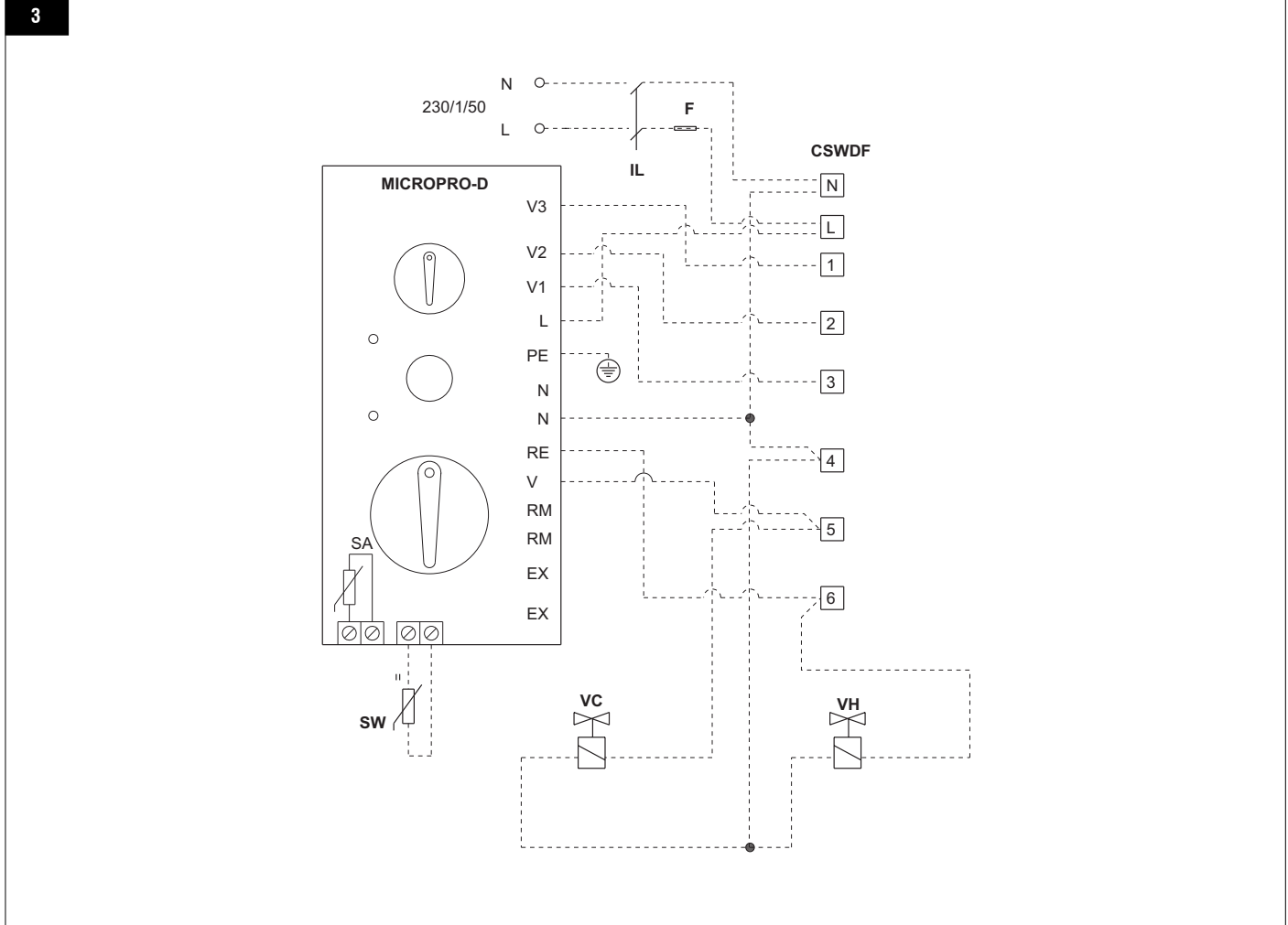
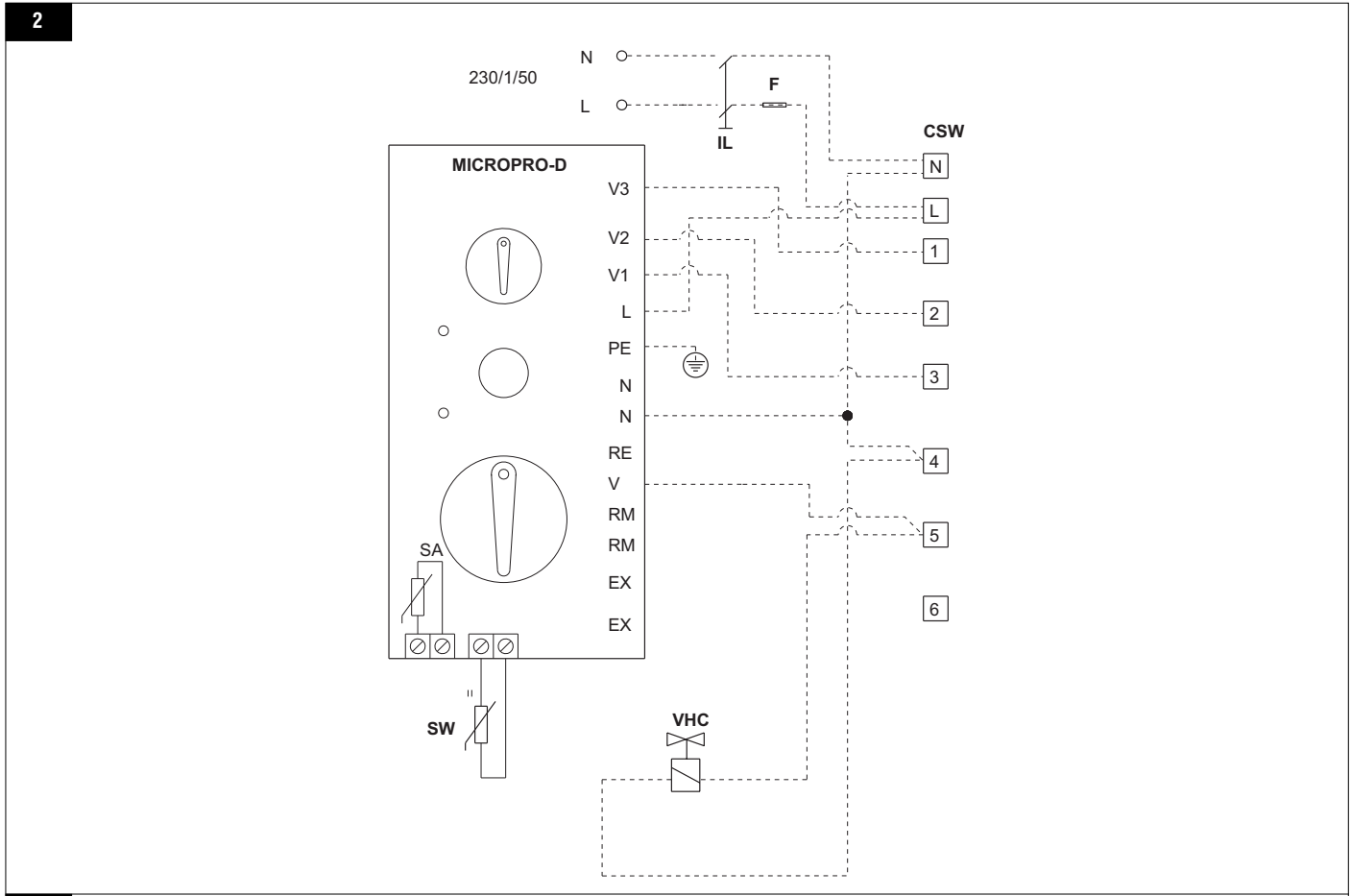

10 ЭЛЕКТРИЧЕСКИЕ ПОДСОЕДИНЕНИЯ

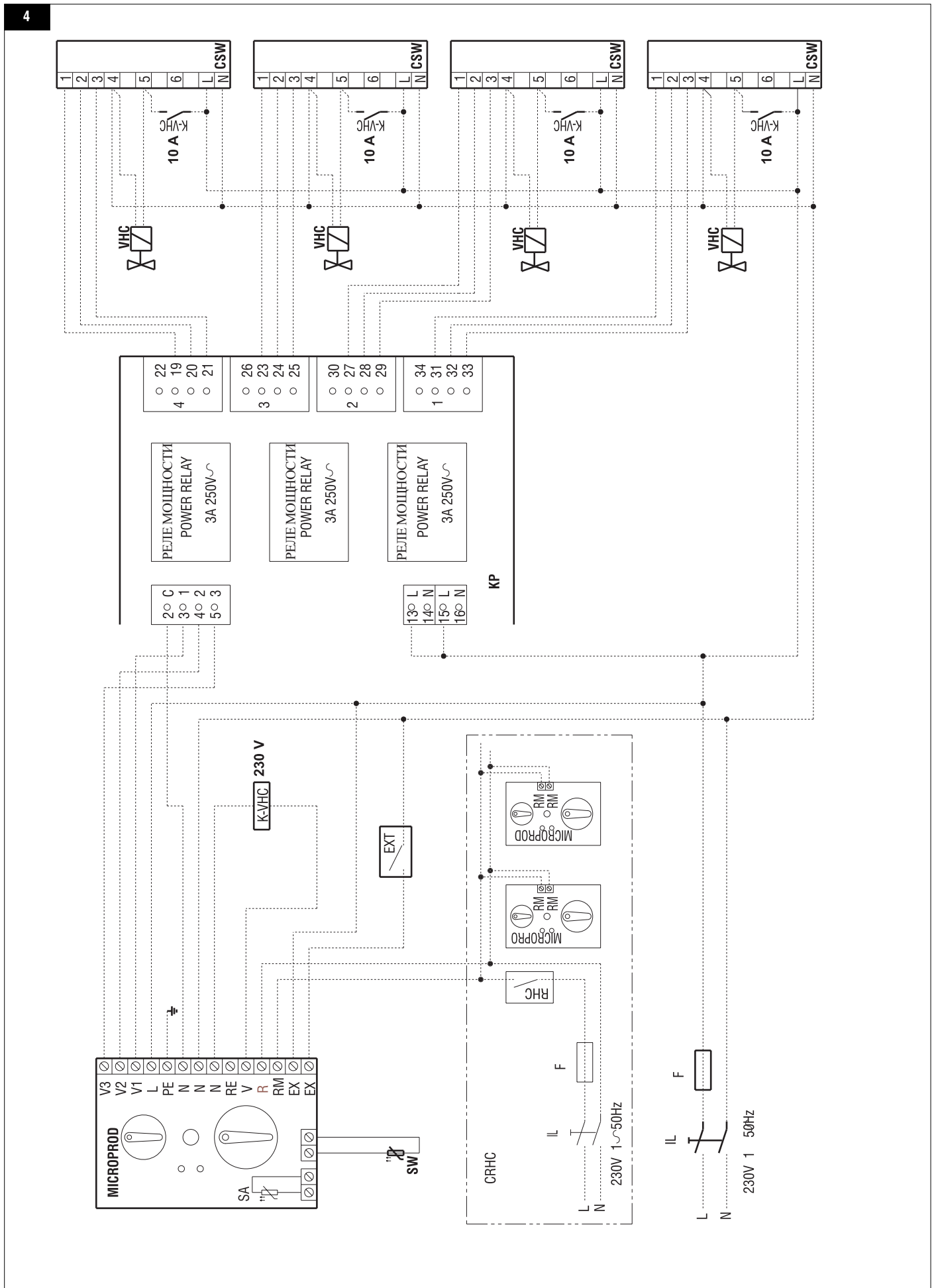

10 ЭЛЕКТРИЧЕСКИЕ ПОДСОЕДИНЕНИЯ

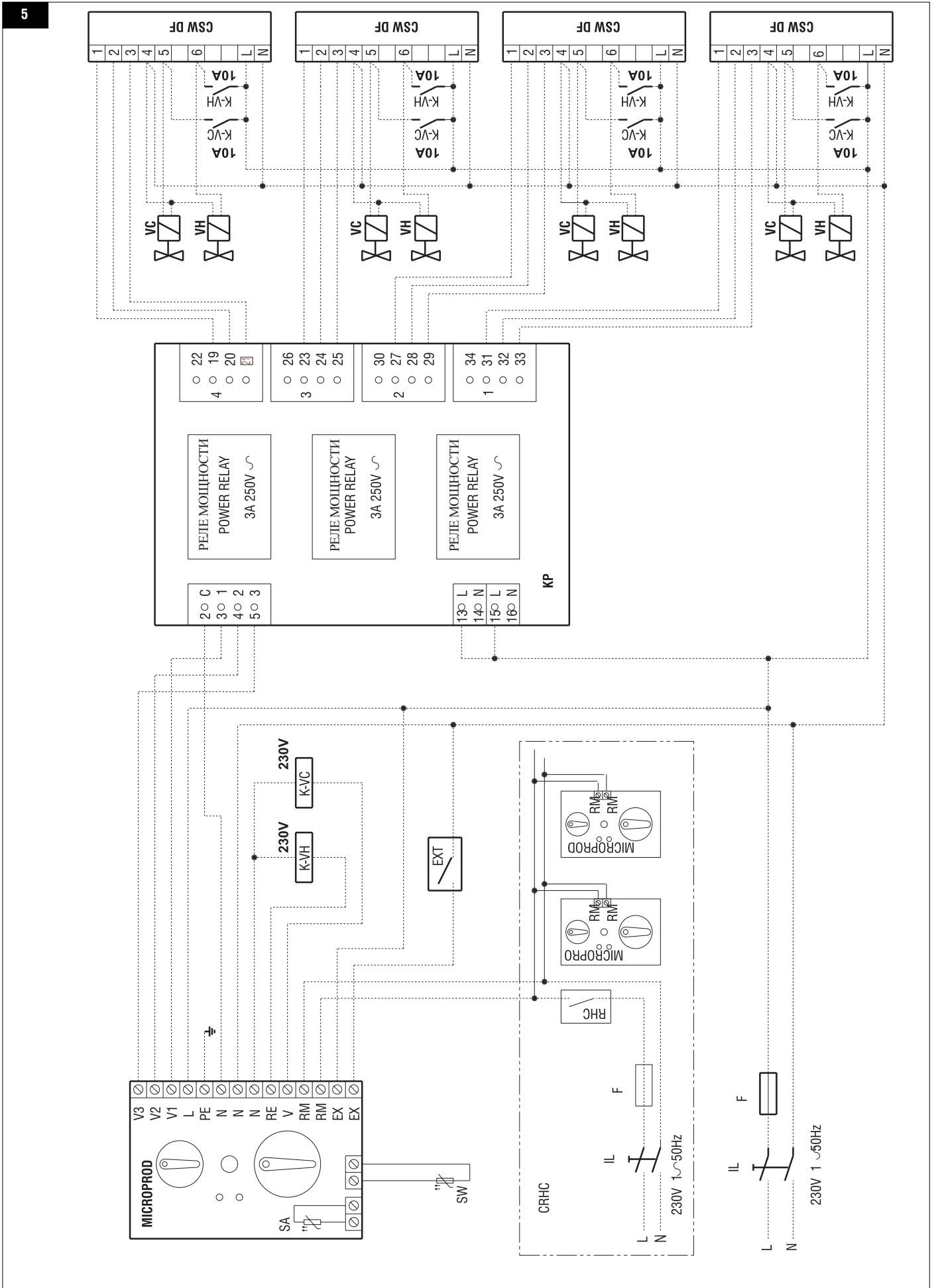

11 ПРИСПОСОБЛЕНИЯ

MICROPROD – Дистанционное управление микропроцессором для обеспечения автоматического контроля над кондиционером-доводчиком и клапаном

Панель управления при помощи микропроцессора для установки переключателя скорости, электронного термостата и селектора сезонного воздействия



для реализации автоматического управления работой вентилятора с периодическим переключением клапанов. Контроль над скоростью вентилятора, регулирование температуры окружающей среды и коммутация способа сезонного функционирования (лето/зима).

- Регулирование температуры окружающей среды, как в фазе нагревания, так и в фазе охлаждения посредством разогрева и охлаждения вентилятора на скорости, которая устанавливается вручную.
- Регулирование температуры окружающей среды, как в фазе нагревания, так и в фазе охлаждения посредством автоматического переключения скорости вентилятора.
- Коммутация Охлаждение/Нагрев следующими способами: ручным с помощью специального рычага; ручным на расстоянии (централизованным); автоматическим переключением температуры воды (при помощи водяного зонда SW, в качестве дополнительной принадлежности); автоматическим переключением температуры воздуха.

- Переключение клапана on-off (включено-выключено) для оборудования с 2 или 4 трубами.

Кроме того, управление работой агрегата связано с кодексом стран ОЭСР об ограничении конкуренции, что касается возможности применения или ограничений в использовании данного агрегата.

МИКРОНЕТ – это пульт управления прогрессивным микропроцессором с целью создания сети ERGO

Пульт управления микропроцессором для установки сети связи в комплекте с переключателем скорости, с электронным термостатом и селектором сезонного воздействия, которые подходят для соединения с системой надзора ERGO.

Система микронет контролирует скорость вентиляции, регулирует температуру в окружающей среде как в фазе нагревания, так и в фазе охлаждения.



- Регулирование температуры помещения как в фазе нагревания, так и в фазе охлаждения с помощью вентиляции, при скорости, которая устанавливается вручную.
- Регулирование температуры помещения как в фазе нагревания, так и в фазе охлаждения с автоматической установкой скорости вентилятора.
- Переключение фаз Нагрева/Охлаждения следующими способами: вручную; дистанционное ручное управление (централизованное); автоматическое регулирование функции изменения температуры воды; автоматическое регулирование функции изменения температуры воздуха.
- Регулирование предохранительного клапана в положении on-off (включено-выключено) для приборов с 2 или 4 трубами.

Кроме того, Микронет оснащен:

- разъемом для включения или выключения работы установки
- разъемом для включения или выключения контрольного значения ECONOMY экономичности работы агрегатов (только если он сочетается с программным обеспечением ERGO)
- Зонд для увеличения температуры воздуха и воды
- Коммуникационный портал RS 485, который не требует электропитания
- Интегрированный коммуникационный протокол MODBUS
- Сопротивления поляризации и окончания интегрированные посредством джампера.

SW – Электронный зонд для измерения температуры воды по команде MICROPRO-D

Водяной зонд для измерения температуры воды при помощи микропроцессора MICROPRO-D: автоматический выбор режима охлаждения/нагревание. Зонд, функционирующий непосредственно по команде микропроцессора, измеряет температуру воды, которая проходит через радиатор. Если температура воды поднимается до отметки ниже 17°C, агрегат работает в режиме охлаждения, а температурная шкала показывает, что команда сезонного воздействия заставляет работать агрегат в летнем режиме (19/31°C); если температура воды поднимается до отметки выше 37°C, агрегат работает в режиме нагревания, а температурная шкала показывает, что команда сезонного воздействия заставляет работать агрегат в зимнем режиме (14/ 26°C). Если температура, измеряемая при помощи зонда, находится в пределах между 17°C и 37°C, команда микропроцессора тормозит работу кондиционера-доводчика. Водяной зонд SW поставляется серийно в комплекте с панелью управления MICRONET.



VK – Клапан с 3-мя проходами и механическим переключением ON-OFF (Включено-Выключено), а также с набором гидравлических приборов

Набор VK для клапана с 3-мя проходами / 4-мя зажимами и механическим переключением ON/OFF (Включено/выключено), подсоединён к панели управления для кондиционера-доводчика, и служит для регулирования температуры в окружающей среде с целью удаления водяного флюса посредством изменения теплоёмкости. Набор VK имеет различные варианты оснастки для всех моделей агрегата, как для стандартной батареи (VK S), так и для дополнительной батареи, предназначенной для нагревания DF (VK DF), как описано в следующей таблице: Набор состоит из: Клапана с 3-мя проходами / 4-мя зажимами и подсоединённым обводным каналом, клапан изготовлен из латуни и имеет максимальное рабочее давление 16 бар. Электротермический привод имеет следующие характеристики для эксплуатации: переключатель ON/OFF (общее время открытия составляет 4 минуты), электропитание 230 V.

Гидравлический набор для установки клапана в теплообменнике.



KP – Интерфейс для регулирования мощности агрегата и параллельного соединения 4 агрегатов по единой команде

Панель интерфейса для регулирования мощности агрегата KP используют при контроле над процессом параллельного соединения 4-х агрегатов по единой команде.

Панель интерфейса предназначена для монтажа на направляющей Din, обычно входящей в состав электрошкафов, и подходит для всех версий серии CSW.

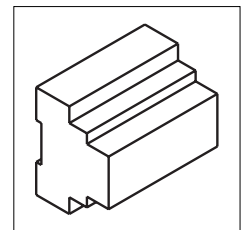



40010 Bentivoglio (BO)
Via Romagnoli, 12/a
Tel. 051/8908111
Fax 051/8908122
www.galletti.it