

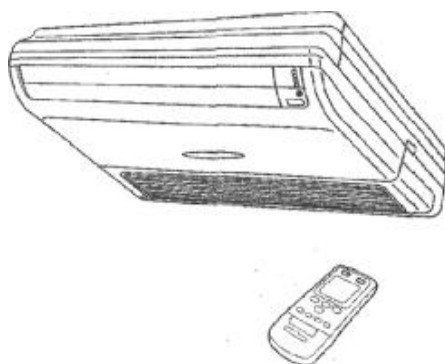

Кондиционеры настенно-потолочного типа (сплит-система)



**RYT14 / RYT14R
RYT18 / RYT18R
RYT24 / RYT24R
RYT30 / RYT30R
RYT36 / RYT36R
RYT45 / RYT45R
RYT54 / RYT54R**

Сохраните это руководство для дальнейшего использования

FUJI DENKI SOSETSU Co., Ltd.

СОДЕРЖАНИЕ

Меры предосторожности	3
Функции	7
Наименование частей	8
Подготовка к пуску	10
Работа	12
Работа таймера.....	16
Таймер ночного режима работы.....	18
Регулировка направления воздушного потока.....	19
Качение направляющих воздушного потока	20
Управление без использования пульта дистанционного управления	20
Чистка и уход.....	21
Устранение мелких неисправностей	23
Советы владельцу	27

МЕРЫ ПРЕДОСТОРОЖНОСТИ

- Перед тем, как начать пользоваться кондиционером, внимательно прочтите инструкцию и тщательно выполняйте все рекомендации.
- Эта глава полностью посвящена мерам предосторожности; при пользовании кондиционером соблюдайте технику безопасности.

В этой инструкции термины ВНИМАНИЕ (CAUTION) и ОСТОРОЖНО (WARNING) имеют следующее значение :



ОСТОРОЖНО ! (WARNING)

Этим значком обозначаются те операции, неправильное выполнение которых может привести к смерти или серьезной травме обслуживающего персонала.



ВНИМАНИЕ ! (CAUTION)

Этим значком обозначаются те операции, неправильное выполнение которых может привести к травме обслуживающего персонала или повреждению имущества.

Предупреждающие значки



Треугольный значок указывает на ситуации ВНИМАНИЕ (CAUTION) и ОСТОРОЖНО (WARNING)



Этот значок указывает на недопустимые действия, которые помечаются как данным значком, так и сопроводительными пояснениями.

Этот значок указывает на те действия, которые должны выполняться непосредственно пользователем.



ОПАСНО!

Не пытайтесь самостоятельно установить кондиционер.

• По всем вопросам, связанным с установкой кондиционера, обращайтесь к квалифицированным специалистам.

По всем вопросам, связанным с ремонтом кондиционера, обращайтесь к квалифицированным специалистам сервиса.

• Не пытайтесь демонтировать кондиционер или разобрать его самостоятельно, т.к. существует опасность поражения электрическим током. В кондиционере не имеется каких-либо частей и узлов, которые могли бы быть отремонтированы пользователем самостоятельно.

При необходимости перемены места установки кондиционера обращайтесь к квалифицированному персоналу для демонтажа.



ОПАСНО!

Не находитесь в течение продолжительного времени под потоком холодного воздуха.

- Переохлаждение может быть вредно для Вашего здоровья.
- Будьте особенно внимательны относительно настройки термостата, когда Вы собираетесь ложиться спать или если в комнате находятся дети, пожилые или больные люди.

Не вставляйте пальцы или посторонние предметы в отверстия защитной решетки внешнего блока и передней панели внутреннего блока кондиционера.

- Встроенный вентилятор вращается с высокой скоростью и вышеуказанные действия могут привести к серьезным травмам.
- Устанавливайте кондиционер в местах, недоступных для маленьких детей.

Не включайте и выключайте кондиционер путем отсоединения и подсоединения сетевого шнура питания к розетке. Берегите шнур питания от повреждений.

- Не ставьте тяжелые предметы на шнур питания, не тяните за него для того, чтобы отсоединить его из розетки. Подобные действия ведут к повреждению изоляции, увеличивая тем самым опасность поражения электрическим током или возникновения пожара

ОСТОРОЖНО ! (WARNING)



Если шнур питания Вашего кондиционера поврежден, его следует заменить. Во избежание риска для жизни обращайтесь к квалифицированным мастерам сервисной службы для замены шнура.

При нарушении нормальной работы кондиционера (появление запаха гари и т.п.) немедленно прекратите использование кондиционера, отключите кондиционер от сети и обратитесь к квалифицированному персоналу для проведения сервисного обслуживания.

Если Вы продолжаете использовать кондиционер в данной ситуации, это может привести к возникновению пожара или поражению электрическим током.

- Если шнур питания Вашего кондиционера поврежден, обратитесь к квалифицированному персоналу для замены шнура питания, т.к. необходим специальный шнур и инструменты.

МЕРЫ ПРЕДОСТОРОЖНОСТИ

Инструкции, относящиеся к режиму обогрева (*), применимы только по отношению к моделям "Тепло/Холод" (реверсивные модели).



ОСТОРОЖНО (CAUTION) !

Время от времени проветривайте помещение, в котором установлен кондиционер.

• Старайтесь обеспечить нормальный воздухообмен в помещении, особенно если Вы используете кондиционер одновременно с другими нагревательными приборами. • Плохая вентиляция может привести к кислородному голоданию.

Не направляйте поток воздуха непосредственно на камины или нагревательные приборы.

• При направлении воздушного потока на открытое пламя возрастает опасность возникновения пожара.

Не висните на кондиционере и не ставьте на него какие-либо посторонние предметы.

• Внутренний блок может сорваться с креплений а поставленные на него предметы - упасть, что может привести к серьезным травмам • Не вешайте каких-либо предметов на внутренний блок и не накрывайте его.

Не устанавливайте на кондиционер вазы с цветами или емкости с водой.

• Вода может попасть внутрь кондиционера и повредить электропроводку. Это увеличивает опасность поражения электрическим током.

Не позволяйте воде попадать непосредственно на кондиционер.

• Вода может попасть внутрь кондиционера и повредить электропроводку. Это увеличивает опасность поражения электрическим током.

Не обслуживайте кондиционер влажными руками.

• Существует опасность поражения электрическим током.

Не дергайте за шнур питания.

• Дергая за шнур питания для того, чтобы отсоединить его от розетки, Вы можете повредить провода, что может вызвать перегрев кондиционера или пожар.

Всегда выключайте кондиционер и отключайте шнур питания из розетки при очистке, техническом обслуживании и замене воздушного фильтра.

• Встроенный вентилятор вращается с высокой скоростью и может причинить серьезные травмы.

Отсоедините шнур питания от сети в случае, если Вы не используете кондиционер в течение продолжительного времени. Периодически проверяйте состояние кондиционера.

• После длительного периода использования кондиционера пригласите квалифицированного сервисного мастера для проверки состояния оборудования.

Будьте осторожны, следите за тем, чтобы дети не проглотили батарейки, используемые в пульте управления.

• Химические элементы, содержащиеся в батарейках, опасны для здоровья. Если Ваш ребенок проглотил батарейку, обязательно постарайтесь вызвать у него рвотный рефлекс и немедленно обратитесь к врачу.

Не помещайте места обитания Ваших домашних животных и не ставьте комнатные растения непосредственно на пути воздушного потока.

Длительное воздействие холодного или горячего воздуха может оказать отрицательное воздействие на домашних животных и растения,

Не пейте конденсат, образующийся при работе кондиционера.

Не оставляйте в течение длительного времени под потоком воздуха, исходящего из кондиционера продукты питания, художественные работы, животных и растения, а также точное оборудование

• Это может повлиять на хранимые предметы.

Если Вы не используете ИК пульт дистанционного управления в течение продолжительного периода, обязательно извлеките из него батарейки.

• Эта мера предохранит пульт управления от повреждений, вызываемых протеканием батареек.

• Если жидкость, протекающая из батареек, попала Вам на кожу или слизистую оболочку глаз или рта, немедленно промойте поврежденные места под проточной водой и обратитесь к врачу.

Соединительные вентили нагреваются в процессе работы, будьте осторожны.

• Прикосновение к соединительным вентилям в процессе работы может привести к ожогам.

Используйте кондиционер только с установленными воздушными фильтрами.

• Если Вы используете кондиционер без воздушного фильтра, это может привести к накоплению большого количества пыли внутри кондиционера и возникновению неполадок в его работе.

Не прикасайтесь к оребрению теплообменника.

• Это может привести к травмам.

• Будьте особенно осторожны во время чистки кондиционера.

• Повреждение оребрения теплообменника приводит к снижению эффективности работы кондиционера.

Удостоверьтесь, что внешний и внутренний блоки размещены на расстоянии по меньшей мере 1 метра от телевизоров или радиоприемников.

• Соседство с упомянутыми приборами может привести к помехам при передаче ИК сигнала от пульта дистанционного управления и сбоям в работе кондиционера.

Не закрывайте отверстия на корпусе кондиционера, предназначенные для притока и вытяжки воздуха.

• Это может привести к снижению эффективности работы кондиционера и увеличивает возможность возникновения неисправностей.

Устанавливайте внешний и внутренний блоки в местах, недоступных для детей.

• При несоблюдении этого условия возможны несчастные случаи.

Избегайте установки кондиционера вблизи от камина или нагревательных приборов.

• Воздействие избыточного тепла может привести к деформации корпуса кондиционера.

Не используйте воспламеняющиеся газы рядом с работающим кондиционером.

Удостоверьтесь в том, что передняя панель надежно закреплена.

ФУНКЦИИ

Работа в автоматическом режиме

При нажатии кнопки "Старт/Стоп" (Start/Stop) кондиционер автоматически начинает работать в режиме охлаждения, обогрева, осушения или контроля в соответствии с установками термостата и реальной температурой воздуха в комнате.

Таймер ночного режима работы

Нажатие кнопки таймера ночного режима работы при работе кондиционера в режиме обогрева вызывает постепенное понижение значения установленной на термостате температуры. При работе кондиционера в режиме охлаждения нажатие кнопки таймера ночного режима работы вызывает постепенное повышение значения установленной на термостате температуры. По истечении времени, установленного таймером, кондиционер автоматически отключается.

Г Инфракрасный пульт дистанционного управления

Инфракрасный пульт дистанционного управления позволяет легко и быстро управлять работой кондиционера.

Качение жалюзи

Жалюзи автоматически качаются вверх-вниз для равномерного распределения воздушного потока по всему помещению.

Съемная передняя панель

Передняя панель внутреннего блока сделана съемной для облегчения чистки и проведения технического обслуживания.

Предотвращение образования плесени

Воздушный фильтр спроектирован таким образом, что предотвращает образование плесени, одновременно позволяя использовать моющие средства для его быстрой и эффективной очистки.

НАИМЕНОВАНИЯ ЧАСТЕЙ

Рис. № 1 Внутренний блок

Рис. № 2

1. Панель управления.
2. Кнопка управления без использования пульта ДУ MANUAL/AUTO
3. Окошко приема ИК-сигнала пульта дистанционного управления
4. Индикатор работы кондиционера (красный).
5. Индикатор работы таймера (зеленый).
6. Индикатор качания вертикальных жалюзи (оранжевый).
7. Индикатор качания горизонтальных жалюзи (оранжевый).
 - Если при работе в режиме таймера индикатор таймера мигает, это указывает на сбой, произошедший при настройке таймера (см. Автоматический перезапуск).

Рис. № 3

8. Передняя решетка
9. Воздушный фильтр.
10. Вертикальные жалюзи.
11. Горизонтальные жалюзи.
12. Дренажный шланг.
13. Вилка шнура питания.
14. Шнур питания.

Рис. № 4 Внешний блок

15. Приточная решетка.
16. Вытяжная решетка.
17. Трубопроводы.

Рис. № 5 ИК-пульт дистанционного управления

18. Кнопка включения ночного режима работы SLEEP.
19. Кнопка управления режимами работы MASTER CONTROL.
20. Кнопки <Установка температуры/Установка времени> SET TEMP./SETTIME)/+/-
21. Передатчик сигнала.
22. Кнопка включения таймера TIMER.
23. Кнопка контроля скорости вращения вентилятора FAN CONTROL.
24. Кнопка "Старт/Стоп" START/STOP.
25. Кнопка управления вертикальными жалюзи AIR FLOW DIRECTION VERTICAL.
26. Кнопка управления качанием жалюзи SWING LOWER в вертикальной плоскости.
27. Кнопка управления горизонтальными жалюзи AIR FLOW DIRECTION HORIZONTAL.
28. Кнопка управления качанием жалюзи SWING LOWER в горизонтальной плоскости.

Рис. № 4 Внешний блок

Рис. № 6 Обратная сторона пульта ДУ

29. Кнопка настройки часов (TIME ADJUST).
30. Кнопка ACL (находится внутри батарейного отсека).
31. Кнопка запуска программы тестирования (TEST RUN)
 - Эту кнопку используют только при установке кондиционера. Ее нельзя использовать при работе кондиционера в нормальных условиях, так как ее нажатие приведет к сбоям в работе встроенного термостата.
 - Если при работе кондиционера в нормальных условиях Вы все-таки нажали на эту кнопку, кондиционер переключается в режим тестирования и индикаторы работы и включения таймера начинают одновременно мигать.
Для прекращения тестирования либо повторно нажмите на кнопку запуска программы тестирования, либо нажмите кнопку пуска для отключения кондиционера.
32. Дисплей пульта дистанционного управления.
33. Индикатор излучения сигнала.
34. Циферблат часов.
35. Дисплей режима работы.
36. Дисплей таймера.
37. Дисплей скорости вращения вентилятора.
38. Дисплей настройки термостата.
39. Индикатор настройки таймера.
41. Индикатор настройки термостата.

Рис. 1



Рис. 2

Рис. 4

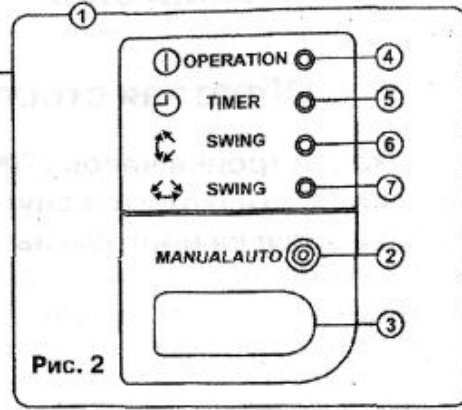
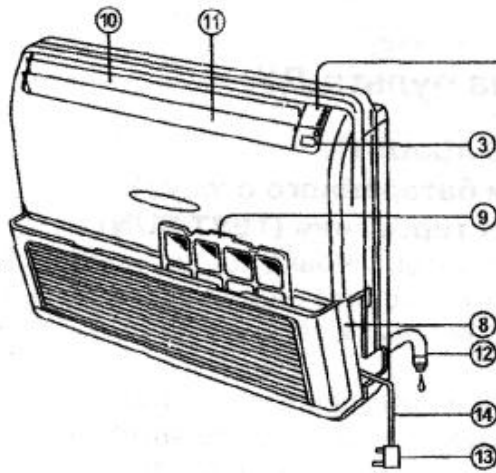

Рис. 3

Рис. 5



Рис. 6

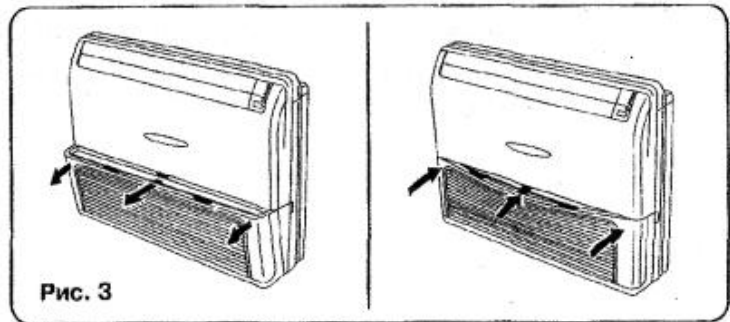
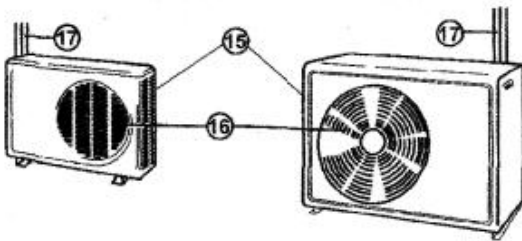

Рис. 7

ПОДГОТОВКА К ПУСКУ

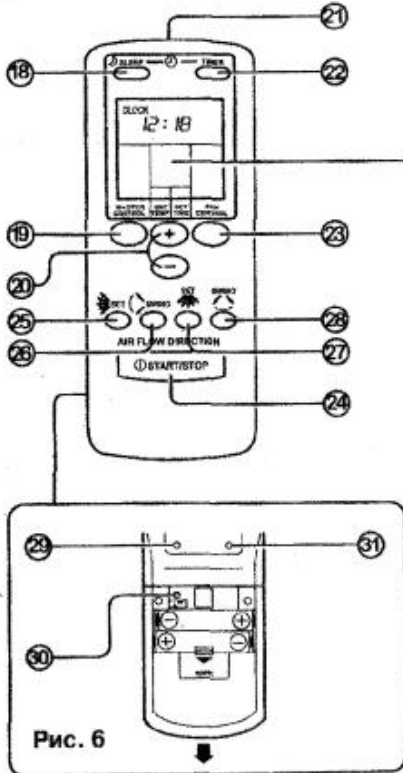
Включение в сеть

1. Вставьте вилку шнура питания в сетевую розетку; если питание i подсоединено напрямую, включите прерыватель цепи питания.
2. Установите переключатель питания POWER i • в положение "Вкл." ON.

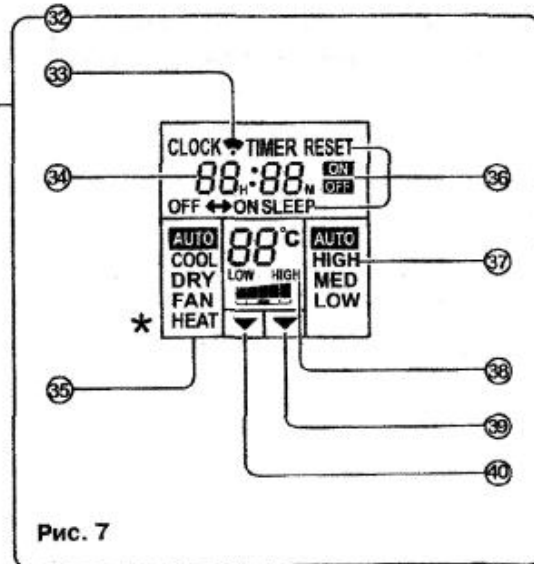
Установка батареек (типоразмер R03/LR03 x 2 шт.)

1. Нажмите на крышку батарейного отсека на задней стороне i пульта дистанционного управления и сдвиньте ее.
2. Сдвигайте крышку по направлению, указанному стрелкой при одновременном нажатии на значок T.
3. Вставьте батарейки.
4. Убедитесь, что батарейки вставлены в соответствии с указаниями полярности +/-.
5. Закройте крышку батарейного отсека.

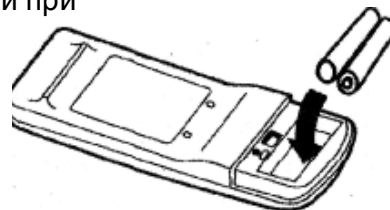

ОСТОРОЖНО!

Следите, чтобы дети случайно не проглотили батарейки.

Если Вы не пользуетесь пультом дистанционного управления в течение длительного времени, вытащите батарейки во избежание их протекания и повреждения пульта.

Если батарейки потекли и кислота попала Вам на кожу, глаза или в рот, немедленно промойте пораженное место под проточной водой и обратитесь к врачу.

Разряженные батарейки должны быть быстро удалены из пульта управления и выброшены в общественный контейнер для сбора разряженных батареек или же сданы в соответствующие службы.

Не пытайтесь перезарядить сухие батарейки.

Никогда не устанавливайте одновременно старые и новые батарейки или же батарейки разных типов.

При нормальном использовании батарейки служат в течение примерно 1 года. Если Вы заметили, что диапазон действия Вашего пульта дистанционного управления заметно снизился, замените батарейки и нажмите кнопку ACL стержнем шариковой ручки или же другим подобным предметом.

Установка текущего времени

1. **Нажмите кнопку настройки часов TIME ADJUST.**

• Для нажатия этой кнопки используйте стержень шариковой ручки или какой-либо другой тонкий предмет.

2. **Используйте кнопки установки времени SET TIME +/- для • настройки текущего времени, кнопка + : для увеличения значения кнопка - : для уменьшения значения**

3. **Нажмите кнопку настройки часов TIME ADJUST повторно.**

Это действие завершает настройку и запускает часы.

(Использование пульта дистанционного управления ~]

- Пульт дистанционного управления должен быть направлен на окошко приема ИК сигнала для хорошего приема команды.
- Радиус действия : до 7 метров.
- При надлежащем приеме команды кондиционер издает звуковой сигнал.
- Если звукового сигнала нет, нажмите на необходимую Вам кнопку на пульте дистанционного управления снова.

Держатель пульта дистанционного управления 1

1. **Закрепите держатель.**
2. **Вставьте пульт дистанционного управления.**
3. **Для того, чтобы вытащить пульт:**



О пульте дистанционного управления

- Если на пути следования инфракрасного сигнала находится стена, занавеска или какое-либо другое препятствие, кондиционер не будет реагировать надлежащим образом на команды, подаваемые с пульта дистанционного управления.
 - Кондиционер не будет реагировать надлежащим образом на команды, подаваемые с пульта дистанционного управления в случае, если на окошко приема инфракрасных сигналов будет попадать мощный поток света. Используйте занавески для того, чтобы солнечные лучи не попадали непосредственно на окошко приема инфракрасных сигналов; располагайте мощные осветительные приборы на достаточном расстоянии от окошка приема инфракрасных сигналов.
 - Если Вы используете другой электробытовой прибор, управляемый с пульта дистанционного управления, непосредственно возле кондиционера, то постарайтесь переместить его как можно дальше от места установки кондиционера или проконсультируйтесь у квалифицированного специалиста.
 - Не кладите пульт дистанционного управления в места, где на него могут попадать прямые солнечные лучи или где он может нагреваться под воздействием работающих нагревательных аппаратов.
 - Не подвергайте пульт дистанционного управления сильным механическим воздействиям, не допускайте попадания на него воды или других жидкостей.
- Если Вы пользуетесь пультом дистанционного управления в комнатах, где установлены лампы дневного света, кондиционер может не реагировать надлежащим образом на команды, подаваемые с пульта дистанционного управления. Проконсультируйтесь у квалифицированного специалиста перед тем, как покупать лампы дневного света, особенно новых типов.

РАБОТА

Выбор режима работы

Нажмите кнопку <Старт/Стоп> START/STOP.

Загорится красная лампочка индикатора работы внутреннего блока. Кондиционер начнет работать.

Нажмите кнопку управления режимами работы MASTER CONTROL для выбора желаемого режима работы.

При каждом нажатии кнопки режимы работы изменяются в следующей последовательности :
—*-АВТО— —»-ОХЛАЖДЕНИЕ - -ВЕНТИЛЯЦИЯ-* ОСУШЕНИЕ-*—

Примерно через 3 секунды дисплей вернется в исходное состояние.

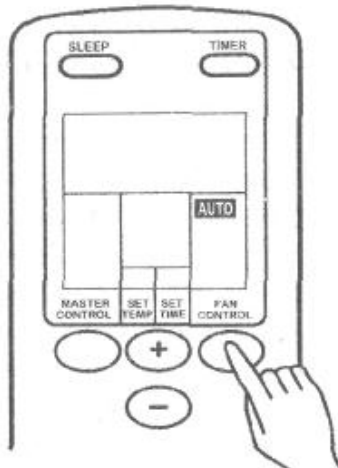

Пример: при выборе режима работы ОХЛАЖДЕНИЕ

Настройка термостата

**Нажмите кнопку настройки термостата SET TEMP, кнопка + : для увеличения значения
кнопка - : для уменьшения значения**

• Температурный диапазон :

- АВТО.....стандартная настройка термостата + 2°C
- "ОБОГРЕВ16-30°C
- ОХЛАЖДЕНИЕ/ОСУШЕНИЕ ..18 - 30°C
- ВЕНТИЛЯЦИЯ..... 17 - 30°C

Термостат не может быть использован для установки температуры в помещении при работе кондиционера в режиме "Вентиляция" (значения настройки не появляются на дисплее пульта дистанционного управления)

Только для моделей RSW7/RSW96/RSW126

При использовании режима работы "Вентиляция", если термостат настроен на температуру 17°C или ниже, дисплей покажет "—" и вентилятор будет работать в течение продолжительного времени независимо от реальной температуры воздуха в помещении.

Примерно через 3 секунды дисплей вернется в исходное состояние.

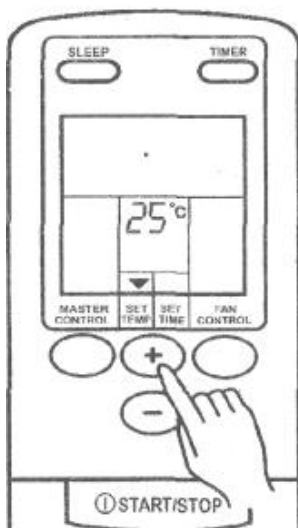

Пример: при установке температуры 26°C

Настройка термостата должна считаться стандартной величиной и может отличаться от реальной температуры в помещении.

Установка скорости вращения вентилятора

Нажмите кнопку контроля скорости вращения вентилятора FAN CONTROL.

При каждом нажатии кнопки скорость работы вентилятора изменяется в следующей последовательности :

Примерно через 3 секунды дисплей вернется в исходное состояние.

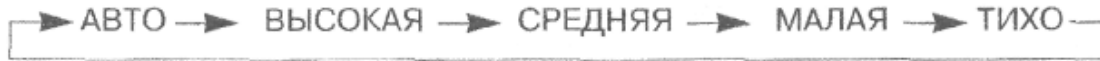

При установке режима работы вентилятора АВТО :

- **"Обогрев"** : вентилятор работает таким образом, чтобы обеспечить оптимальную циркуляцию теплого воздуха в помещении, тем не менее, вентилятор будет вращаться с очень маленькой скоростью в случае, если температура воздушного потока, исходящего из внутреннего блока, остается низкой.
- **"Охлаждение"** : при достижении температуры, близкой к той, на которую установлен термостат, скорость вращения вентилятора становится медленнее.
- **"Вентиляция"** : вентилятор будет попеременно включаться и выключаться; вентилятор вращается с малой скоростью.

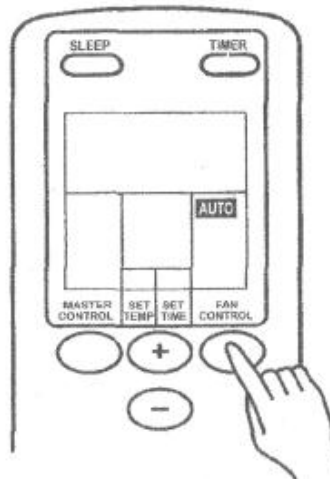

Пример: при выборе режима работы АВТО

О режимах работы :

АВТО

- В зависимости от температуры в помещении в момент начала работы кондиционера режим работы будет переключаться автоматически в соответствии с приводимой ниже табличкой. Кроме того, в зависимости от режима работы, установка температуры внутри помещения приведет к установке "стандартной" температуры, как показано ниже :

Реальная температура в помещении	Режим работы	Настройка термостата (стандартная установка)
30°C или выше	Охлаждение 27°C	
от 27°C до 30°C	Охлаждение	26°C
от 25°C до 27°C	Осушение	24°C
от 22°C до 24°C	* Контроль	
ниже 22°C	*Обогрев	23°C
от 23°C до 25°C	Осушение	22°C
ниже 23°C	Осушение	20°C

Режим работы и стандартная настройка термостата выбираются автоматически при начале работы кондиционера

- При начале работы в автоматическом режиме вентилятор начинает вращаться с малой скоростью в течение примерно одной минуты, в это время кондиционер автоматически определяет температуру в комнате и оптимальный режим работы. После выбора режима работы режим работы не изменяется даже в случае изменения температуры воздуха в комнате. "Тем не менее, при работе кондиционера в режиме контроля, если температура в помещении упадет ниже 22°C, режим работы автоматически изменится на "Обогрев", а при достижении температуры выше 24°C - на "Осушение". При работе в режиме контроля вентилятор вращается с очень маленькой скоростью. Если кнопка "Старт/Стоп" нажата для возобновления работы кондиционера в течение двух часов после завершения работы в автоматическом режиме, кондиционер возобновит свою работу в том же самом режиме.

Обогрев

- Используется для обогрева помещения.
- При выборе режима работы "Обогрев", вентилятор кондиционера вращается с малой скоростью в течение примерно 3 или 5 минут, после чего переключается на установленную скорость вращения. Этот период времени предназначается для прогрева внутреннего блока перед тем, как начать работать на полную мощность.
- Если температура воздуха в помещении очень низка, внешний блок начинает обмерзать, эффективность его работы падает. Для предотвращения обмерзания внешнего блока кондиционер будет время от времени автоматически переключаться в режим размораживания. При этом красный индикатор работы будет мигать и обогрев комнаты будет временно прекращен.

Охлаждение Осушение

Используется для охлаждения воздуха в помещении.

Используется для мягкого охлаждения воздуха в помещении с одновременным его осушением.

- Вы не можете обогреть комнату в режиме работы "Осушение".
- При работе в режиме осушения вентилятор кондиционера вращается с малой скоростью; для регулировки влажности в комнате вентилятор внутреннего блока может время от времени отключаться. Кроме того, при определении уровня влажности воздуха в комнате, вентилятор может вращаться с малой скоростью.
- При работе в режиме осушения скорость вращения вентилятора не может быть изменена вручную.

Вентиляция • Используется для циркуляции воздуха в комнате.

При работе в режиме "Обогрев" :

Настройте термостат на температуру, которая несколько выше, чем реальная температура воздуха в помещении. Режим обогрева не включается в случае, если термостат настроен на температуру, которая ниже реальной температуры в помещении.

При работе в режиме "Охлаждение"/"Осушение" :

Настройте термостат на температуру, которая несколько ниже, чем реальная температура в помещении. Кондиционер не работает в режимах "Охлаждение" и "Осушение" в случае, если термостат настроен на температуру, которая выше, чем реальная температура воздуха в помещении (в режиме "Охлаждение" будет работать только вентилятор).

При работе в режиме "Вентиляция" :

- Вы не можете использовать кондиционер для охлаждения или обогрева комнаты.

Используйте кнопки настройки времени • SET TIME для настройки желаемого времени выключения OFF и включения ON.

Устанавливайте время в момент, когда дисплей мигает (дисплей будет мигать в течение примерно 5 секунд).

кнопка + : для увеличения значения **кнопка -** : для уменьшения значения

Примерно через 5 секунд дисплей вернется в исходное состояние.

Отмена использования таймера

Используйте кнопку включения режима работы таймера TIMER для выбора команды "Изменение настройки таймера" TIMER RESET. Кондиционер вернется в обычный режим работы.

Изменение настройки таймера

Выполните шаги 2 и 3 последовательности настройки таймера.

Остановка работы кондиционера при работающем таймере

Нажмите кнопку "Старт/Стоп" (START/STOP).

РАБОТА В РЕЖИМЕ ТАЙМЕРА

Перед тем, как использовать таймер, удостоверьтесь, что часы на пульте дистанционного управления настроены правильно.

[Использование функции таймера включения ON и выключения OFF

Нажмите кнопку "Старт/Стоп" START/STOP.

- (Если кондиционер уже включен, переходите к шагу №2).

Загорится красная лампочка индикатора работы внутреннего блока.

Нажмите кнопку включения режима работы

- таймера TIMER для выбора функции таймера выключения OFF или включения ON.

При каждом нажатии кнопки включения режима работы таймера показания дисплея изменяется в следующей последовательности

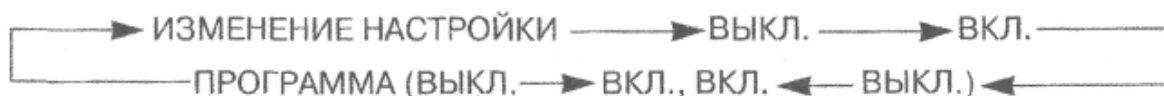

Изменение условий работы кондиционера

Если Вы хотите изменить условия работы кондиционера (режим работы, скорость вращения вентилятора, настройку термостата, режим ТИХО) после того, как Вы настроили таймер, подождите, пока дисплей не вернется в исходное состояние. Затем нажмите соответствующие кнопки для установки желаемых параметров работы.

Программирование таймера

- 1 Нажмите кнопку "Старт/Стоп" START/STOP. • (Если кондиционер уже включен, переходите к шагу № 2).**

Загорится красная лампочка индикатора работы внутреннего блока.

- 2 Установите желаемое время выключения • OFF или выключения ON таймера.**

См. раздел Использование функций таймера включения ON и выключения OFF> для установки желаемого режима работы и времени.

Примерно через 3 секунды дисплей вернется в исходное состояние.

Загорится индикатор таймера внутреннего блока (зеленый).

- 3 Нажмите кнопку включения режима работы • таймера TIMER для выбора программы (на дисплее появится Выкл. OFF Вкл. OFF или Выкл. OFF Вкл. ON).**

Дисплей попеременно высветит "OFF timer" или "ON timer", после чего начнет высвечивать настройку часов для той операции, которая последует первой.

- Начнет работать программа таймера PROGRAM. (Если первым был выбрана функция включения ON, то кондиционер в этот момент отключится) Примерно через 5 секунд дисплей вернется в исходное состояние.

О программировании работы таймера

Программирование работы таймера позволяет Вам объединить операции включения и выключения таймера в одной последовательности. Эта последовательность может включать в себя одно переключение с таймера выключения на таймер включения или наоборот в течение 24-часового периода.

При использовании программирования работы таймера первой будет исполнена та функция, которая была запрограммирована ближе всего по отношению к , текущему времени. Порядок выполнения операций указывается стрелочками на дисплее пульта дистанционного управления (Выкл. OFF^Вкл. ON или Выкл OFF-«-Вкл. ON).

Например, Вы можете использовать программирование таймера для того, чтобы отключить кондиционер после того, как Вы ляжете спать и включить его утром, незадолго до Вашего пробуждения.

При использовании программирования работы таймера первой будет исполнена та функция, которая была запрограммирована ближе всего по отношению к , текущему времени. Порядок выполнения операций указывается стрелочками на дисплее пульта дистанционного управления (Выкл. OFF-Вкл. ON или Выкл OFF-Вкл. ON).

Например, Вы можете использовать программирование таймера для того, чтобы отключить кондиционер после того, как Вы ляжете спать и включить его утром, незадолго до Вашего пробуждения.

Отмена использования таймера

Используйте кнопку включения режима работы таймера TIMER для выбора команды <Изменение настройки таймера> TIMER RESET. Кондиционер вернется в обычный режим работы.

Изменение настройки таймера

1. Следуйте инструкциям, данным в разделе <Использование функций таймера включения ON и выключения OFF> для выбора желаемой настройки таймера.
2. Нажмите кнопку включения режима работы таймера TIMER для выбора или Выкл. OFF-»-Вкл. ON или Выкл. OFF-Вкл. ON.

Остановка кондиционера в процессе работы таймера

Нажмите кнопку "Старт/Стоп" START/STOP.

Изменение условий работы кондиционера

└ Если Вы хотите изменить условия работы кондиционера (режим работы, скорость вращения вентилятора, настройку термостата, режим ТИХО) после того, как Вы настроили таймер, подождите, пока дисплей не вернется в исходное состояние. Затем нажмите соответствующие кнопки для установки желаемых параметров работы.

О таймере включения ON

Таймер включения предназначен для того, чтобы привести воздух в Ваше комнате в комфортное состояние к моменту Вашего пробуждения. Поэтому кондиционер включается за некоторое время до того момента, на который настроен термостат. Таким образом, ко времени, запрограммированному таймером, температура воздуха в Вашей комнате будет соответствовать настройкам, которые Вы установили на термостате (т.н. <Таймер <С добрым утром!>).

Чем жарче лето или холоднее зима, тем раньше будет включаться кондиционер.

Обогрев

от 45 до 10 минут до запрограммированного момента времени.

Охлаждение/Осушение

от 20 до 10 минут до запрограммированного момента времени

Вентиляция

в запрограммированный момент времени

ТАЙМЕР НОЧНОГО РЕЖИМА РАБОТЫ

В отличие от прочих настроек таймера, таймер ночного режима работы устанавливает продолжительность отрезка времени, по истечении которого кондиционер отключится.

Использование таймера ночного режима работы SLEEP

Когда Ваш кондиционер работает или же остановлен, нажмите кнопку таймера ночного режима работы SLEEP.

Загорится красный индикатор работы внутреннего блока и зеленый индикатор работы таймера внутреннего блока.

Изменение настройки таймера

Нажмите кнопку таймера ночного режима работы SLEEP еще раз и установите время, используя кнопки настройки времени SET TIME.

Устанавливайте время в момент, когда дисплей мигает (дисплей будет мигать в течение примерно 5 секунд).

кнопка +: для увеличения значения

кнопка - : для уменьшения значения. Примерно через 5 секунд дисплей вернется в исходное состояние.

Отмена использования таймера

Используйте кнопку включения режима работы таймера TIMER для выбора команды "Изменение настройки таймера" TIMER RESET. Кондиционер вернется в обычный режим работы.

Остановка работы кондиционера при работающем таймере

Нажмите кнопку "Старт/Стоп" START/STOP.

О таймере ночного режима работы

Для предотвращения переохлаждения/перегрева комнаты в ночное время, таймер ночного режима работы автоматически изменяет настройку термостата в соответствии с запрограммированным отрезком времени. По истечении запрограммированного отрезка времени кондиционер автоматически отключается.

При работе в режиме *обогрева :

При настройке таймера ночного режима работы настройка термостата автоматически понижается на 1°C каждые 30 минут. Когда заданная температура будет понижена на 4°C, настройка термостата перестанет изменяться. Температура будет поддерживаться на достигнутом уровне в течение оставшегося периода времени, по истечении которого кондиционер автоматически отключается.

Настройка таймера ночного режима работы

При работе в режиме охлаждения или осушения :

При настройке таймера ночного режима работы настройка термостата автоматически повышается на 1°C каждые 60 минут. Когда заданная температура будет повышена на 2°C, настройка термостата перестанет изменяться. Температура будет поддерживаться на достигнутом уровне в течение оставшегося периода времени, по истечении которого кондиционер автоматически отключается.

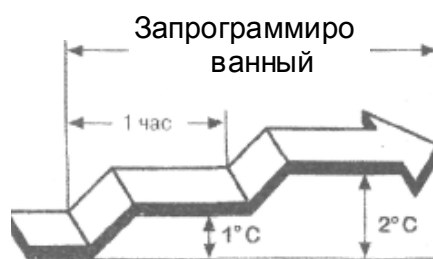

РЕГУЛИРОВКА НАПРАВЛЕНИЯ ВОЗДУШНОГО ПОТОКА

Инструкции, относящиеся к режиму Обогрев (*) применимы только к моделям "Тепло/Холод (реверсивные)".

Вертикальное (вверх-вниз) направление воздушного потока регулируется посредством нажатия кнопки "Регулировка направления воздушного потока" AIR FLOW DIRECTION на пульте дистанционного управления. Горизонтальное (вправо-влево) направление воздушного потока регулируется вручную, посредством изменения положения встроенных жалюзи.

КАЧЕНИЕ ЖАЛЮЗИ

Включите кондиционер перед тем, как использовать эту функцию.

Выбор режима вертикального качания жалюзи SWING

Нажмите кнопку "Качание жалюзи AIR FLOW DIRECTION VERTICAL SWING LOUVER на пульте дистанционного управления.

Загорится оранжевый индикатор качания жалюзи. В этом режиме жалюзи будут автоматически изменять свое положение для того, чтобы направлять воздушный поток вверх-вниз.

Прекращение качания жалюзи

Нажмите кнопку "Качание жалюзи" SWING LOUVER или AIR FLOW DIRECTION VERTICAL SWING LOUVER на пульте дистанционного управления еще раз. Оранжевый индикатор качания жалюзи погаснет. Направление воздушного потока вернется к тому положению, которое было установлено до включения режима качания жалюзи.

О режиме качания жалюзи

Диапазон качания жалюзи соответствует текущему установленному направлению воздушного потока

Примечание : таблица диапазонов

Настройка направления воздушного потока	Диапазон качания
1	1-3
2	1-4
3	2-5
4	3-6
5	4-7
6	5-7
7	1-7 (весь диапазон)

Если установленный Вами диапазон качания жалюзи не устраивает Вас, измените его при помощи кнопки "Регулировка направления воздушного потока" AIR FLOW DIRECTION на пульте дистанционного управления.

Если при работе в режимах "Охлаждение"/"Осушение" качание жалюзи осуществляется в самом крайнем положении, направленном книзу, в течение более 30 минут, кондиционер автоматически переключит диапазон качания в горизонтальное направление для предотвращения конденсации влаги непосредственно у передней панели.

Качание жалюзи может временно прекращаться в случае, если вентилятор останавливается или вращается с малой скоростью.

Выбор режима горизонтального качания жалюзи HORIZONTAL SWING

Нажмите кнопку "Качание жалюзи" AIR FLOW DIRECTION HORIZONTAL SWING LOUVER на пульте дистанционного управления.

Загорится оранжевый индикатор качания жалюзи. В этом режиме жалюзи будут автоматически изменять свое положение для того, чтобы направлять воздушный поток вправо-влево.

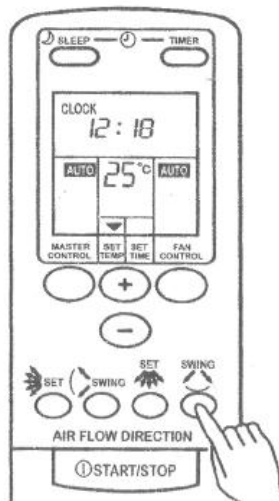

**(Прекращение качание жалюзи в горизонтальной плоскости
Нажмите кнопку "Качание жалюзи" SWING LOUVER на пульте
дистанционного управления еще раз.**

Оранжевый индикатор качания жалюзи погаснет. Направление воздушного потока вернется к тому положению, которое было установлено до включения режима качания жалюзи.

О режиме качания жалюзи

Диапазон качания жалюзи соответствует текущему установленному направлению воздушного потока

Примечание : таблица диапазонов

Настройка направления воздушного потока	Диапазон качания
1	1 -5 (весь диапазон)
2	1-3
3	2-4
4	3-5
5	1 -5 (весь диапазон)

- Если установленный Вами диапазон качания жалюзи не устраивает Вас, измените его при помощи кнопки "Горизонтальная регулировка направления воздушного потока" AIR FLOW DIRECTION HORIZONTAL SET на пульте дистанционного управления.
- Качание жалюзи может временно прекращаться в случае, если вентилятор останавливается или вращается с очень малой скоростью.

УПРАВЛЕНИЕ БЕЗ ИСПОЛЬЗОВАНИЯ ПУЛЬТА ДУ

Используйте эту функцию в случае, если пульт дистанционного управления утерян, поврежден или его невозможно использовать по какой-либо другой причине.

Управление работой кондиционера без использования пульта ДУ

Нажмите кнопку MANUAL AUTO на панели управления на внутреннем блоке кондиционера (Рис. 2-3).

Для прекращения работы нажмите эту кнопку повторно или же установите переключатель питания POWER в положение "Выкл." OFF.

(Кнопки управления находятся под передней панелью внутреннего блока).

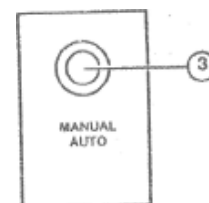

Когда Вы используете эту функцию для запуска и управления работой Вашего кондиционера, то Ваш кондиционер будет работать в режиме АВТО, как если бы Вы выбрали этот режим при помощи пульта дистанционного управления. Скорость вращения вентилятора устанавливается в режиме АВТО и термостат использует стандартные настройки температуры.

ЧИСТКА И УХОД ОСТОРОЖНО !

Перед очисткой кондиционера удостоверьтесь, что он выключен и шнур питания выдернут из розетки.

Убедитесь, что передняя панель надежно закреплена.

- Старайтесь не допустить падения передней панели при выполнении различных манипуляций.
- При замене воздушного фильтра старайтесь не касаться теплообменника, т.к. это может привести к телесным повреждениям.

Очистка воздушного фильтра

Потяните за обе боковые стороны и центр передней панели.

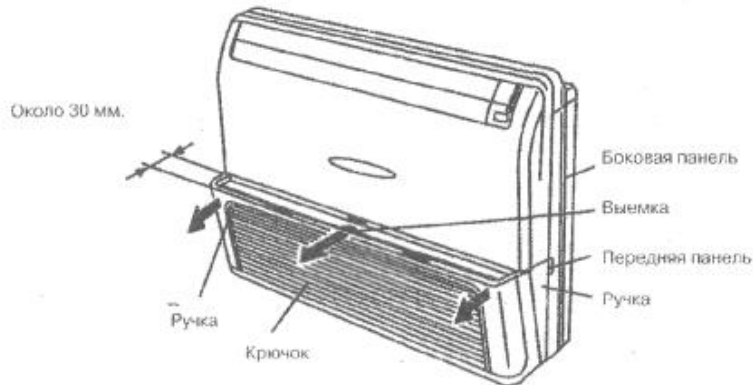

Потяните фильтр вверх и извлеките его.

Извлеките ручку фильтра из-под кромки передней панели, вытягивая ее в вертикальном направлении, и извлеките фильтр.

Очистите фильтр

Удалите пыль при помощи пылесоса или промойте водой. После того, как Вы промыли фильтр, высушите его в месте, недоступном попаданию прямых солнечных лучей.

Вставьте воздушный фильтр на место и закройте переднюю панель.

- 1) Совместите края воздушного фильтра с краями передней панели (см. рис. № 1)
- 2) Нижние края фильтра должны войти в скобы для крепления фильтра (см. рис. № 1).
- 3) Нажмите на фильтр, подавая его книзу. Верхний край фильтра должен войти под верхнюю кромку передней панели (см. рис. № 2).



Фильтр

Рис 2

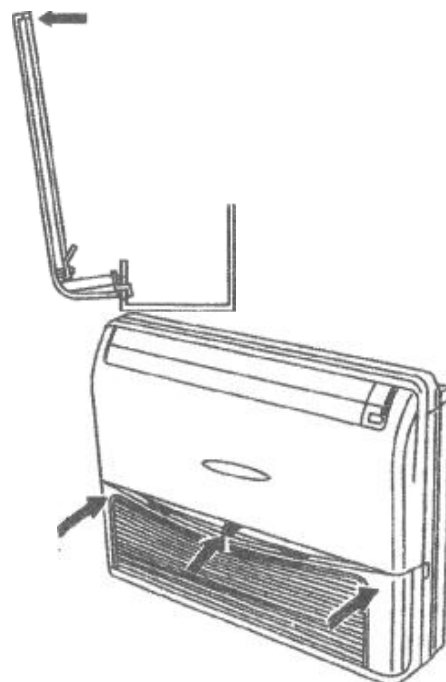

4 Нажмите на оба края передней панели и в центр для того, чтобы закрыть ее,

Пыль должна быть удалена с воздушного фильтра при помощи пылесоса, либо фильтр должен быть промыт в теплом растворе мягкого моющего средства. Если Вы промыли фильтр, то перед установкой дайте ему полностью просохнуть в месте, недоступном попаданию прямых солнечных лучей.

- Если на воздушном фильтре скопилось большое количество пыли, то объем воздушного потока резко уменьшится. Это приведет к падению КПД и возрастанию уровня шума.
- При нормальном использовании воздушный фильтр следует чистить раз в две недели.

УСТРАНЕНИЕ МЕЛКИХ НЕИСПРАВНОСТЕЙ

ОСТОРОЖНО!	В случае, если возникли какие-либо неполадки в работе кондиционера (появление запаха гари и т.п.), немедленно выключите кондиционер, выньте вилку шнура питания из розетки и обратитесь за помощью к квалифицированному персоналу. Если Вы просто выключите кондиционер посредством переключателя питания, то это не обесточит прибор на 100%. Всегда убедитесь в том, что вилка шнура питания вынута из розетки или приведен в действие
------------	--

Перед тем, как обратиться за помощью в сервисную службу, проверьте следующие моменты :

	Симптом	Проблема
НОРМАЛЬНАЯ РАБОТА	Не включается сразу же после подачи команды на включение	<p>Если кондиционер был полностью остановлен и затем немедленно запущен снова, компрессор не будет включаться в течение примерно 3 минут для того, чтобы предотвратить перегорание предохранителей</p> <p>В случае, если вилка шнура питания была вынута из розетки и затем вставлена снова, защитная схема не даст кондиционеру включиться в течение примерно 3 минут</p>
	Слышен шум	<ul style="list-style-type: none"> • В момент работы и непосредственно после остановки кондиционера может быть слышен звук перетекающей по трубкам жидкости. Кроме того, шум может быть слышен в течение примерно 2-3 минут после начала работы (звук перетекающего хладагента). <p>В момент работы может быть слышно легкое поскрипывание. Оно вызвано кратковременным расширением и последующим сжатием материала перед ней панели вследствие перепада температур.</p> <p>При работе кондиционера в режиме "Обогрев" иногда может быть слышен шипящий звук. Этот звук является следствием выполнения операции размораживания внешнего блока.</p>

	Симптом	Проблема
НОРМАЛЬНАЯ РАБОТА	Чувствуется запах	* Внутренний блок может источать некоторый запах. Это является следствием того, что некоторые запахи внутри помещения (запах мебели, табачный дым и т.д.) протягиваются вентилятором через внутренний блок.
	Легкий туман или пар выходит из-под перед ней панели	<p>При работе кондиционера в режиме "Охлаждение"/ "Осушение" легкий туман может быть виден около передней панели. Это явление вызвано быстрым охлаждением воздуха внутри помещения при смешении его с воздушным потоком, исходящим из кондиционера, что приводит к конденсации паров и образованию легкого тумана.</p> <p>• При работе в режиме "Обогрев" вентилятор внешнего блока может останавливаться и можно видеть легкий пар, поднимающийся из блока. Это происходит вследствие автоматического размораживания внешнего блока.</p>
	Воздушный поток слишком слаб или прекратился совсем	<p>• При начале работы в режиме ""Обогрев" скорость вращения вентилятора в течение некоторого времени будет очень маленькой для того, чтобы дать всем частям внутреннего блока прогреться.</p> <p>• Если при работе кондиционера в режиме обогрева температура в помещении поднимется выше температуры, заданной термостатом, внешний блок прекратит работу и вентилятор внутреннего блока начнет вращаться с малой скоростью. Если Вы хотите продолжить обогрев Вашей комнаты, настройте термостат на более высокую температуру.</p>

	Симптом	Проблема
НОРМАЛЬНАЯ РАБОТА	<p>Воздушный поток слишком слаб или совсем прекратился</p> <ul style="list-style-type: none"> • 	<ul style="list-style-type: none"> • При работе в режиме "обогрева кондиционер временно прекращает работу (на период от 7 до 15 минут) вследствие размораживания внешнего блока. <p>При выполнении этой операции индикатор работы начинает мигать.</p> <p>Вентилятор может вращаться с малой скоростью в режиме "Осушение" или в момент, когда кондиционер тестирует состояние воздуха в помещении.</p> <ul style="list-style-type: none"> • При работе в СВЕРХТИХОМ режиме работы вентилятор будет работать с очень маленькой скоростью. • При работе в режиме контроля режима АВТО вентилятор вращается с очень маленькой скоростью.
	Вода выделяется из внешнего блока	« При работе в режиме обогрева вода может выделяться из внешнего блока вследствие выполнения операции автоматического размораживания внешнего блока.

	Симптом	Проверить
	Кондиционер не работает совсем	<ul style="list-style-type: none"> • Может быть, вилка шнура питания вынута из розетки? • Возможно, это аварийное отключение питания. • Может быть, перегорели предохранители или разомкнут прерыватель цепи питания? • Может быть, переключатель питания POWER установлен в положении "Выкл." OFF? • Может быть, работает таймер?
	Малая эффективность работы в режиме "Охлаждение"/ "Обогрев"	<ul style="list-style-type: none"> • Может быть, воздушный фильтр сильно загрязнен? • Может быть, отверстия передней панели чем-то накрыты или заблокированы каким-либо иным образом? • Правильно ли Вы настроили термостат? • Может быть, открыта дверь или окно? • Если кондиционер работает в режиме "Охлаждение", проверьте, не слишком ли большой поток прямых солнечных лучей попадает в комнату через окно? Если да, то закройте шторы. • Если кондиционер работает в режиме "Охлаждение", не включены ли находящиеся в комнате нагреватели или компьютеры? Или в комнате одновременно находится слишком много людей? • Может быть, Вы установили СВЕРХТИХИЙ режим работы?
	Кондиционер не слушается команд, подаваемых с пульта дистанционного управления	<ul style="list-style-type: none"> • Может быть, батарейки в пульте дистанционного управления разряжены? • Правильно ли установлены батарейки в пульте дистанционного управления?

Если проблемы не устранены и после того, как Вы проверили все вышеуказанные возможные причины неполадок, или же если чувствуется явный запах гари, или же мигает индикатор таймера, немедленно прекратите использование кондиционера, выньте вилку шнура питания из розетки и вызовите квалифицированного сервисного мастера.

СОВЕТЫ ВЛАДЕЛЬЦУ

О работе кондиционера

Работа в режиме "Обогрев"

- Кондиционер работает по принципу теплового насоса, поглощая тепло из наружного воздуха и нагревая этим теплом воздух в комнате. Эффективность обогрева снижается при понижении температуры на улице. Если Вы считаете, что обогрев при помощи кондиционера не способен прогреть Вашу комнату до желаемой температуры, используйте дополнительно еще какой-либо электрообогревательный прибор.
- Реверсивные кондиционеры нагревают воздух в Вашей комнате посредством рециркуляции воздуха внутри помещения, при этом для того, чтобы прогреть воздух в помещении потребуется некоторое время.
- Операция "Автоматическое размораживание внешнего блока" – контролируется микропроцессором.
- При использовании кондиционера в режиме обогрева в условиях низкой температуры наружного воздуха и высокого уровня влажности на внешнем блоке может образовываться наледь, что снижает КПД работы кондиционера. Во избежание подобных происшествий кондиционер снабжен микропроцессором, управляющим операцией автоматического размораживания внешнего блока. При образовании инея кондиционер временно прекращает работу и в течение этого времени происходит операция размораживания (в течение 7-15 минут). При начале операции размораживания внешнего блока красный индикатор работы начинает мигать.

В случае, если произошло аварийное отключение питания

Автоматический перезапуск

При аварийном отключении подачи питания кондиционер отключается. При возобновлении подачи питания кондиционер перезапускается автоматически и начинает работу в том режиме, в котором работал до отключения питания.

- Кондиционер работает в соответствии с настройками, установленными до отключения питания. Далее жалюзи автоматически принимают стандартное положение.

Температура и уровень влажности

	<Охлаждение>/ <Осушение>	<* Обогрев>
Температура на улице RYT14 RYT18 RYT24-54	от 21 до 43°C от 21 до 52°C от 21 до 52°C	—
Реверсивная модель RYT14R RYT18R RYT24R-54R	от 21 до 43°C от 0 до 52°C от 0 до 52°C	от 0 до 21°C от 0 до 21°C от 0 до 21°C
Температура в помещении	Около 18°C или выше	Около 30°C или ниже
Уровень влажности в помещении	Около 80% или менее. Если кондиционер используется в течение длительного времени в условиях повышенной влажности, на поверхности кондиционера может конденсироваться влага и стекать на стоящие внизу предметы.	

- Если кондиционер используется при температуре, превышающей указанные выше значения, встроенная защитная схема может сработать для предотвращения короткого замыкания внутренней электрической схемы кондиционера. Кроме того, при работе кондиционера в режимах "Охлаждение/Осушение" при температурах, более низких, нежели указанные выше, теплообменник может обмерзнуть, что приводит к подтеканию воды и прочим повреждениям.
- Не используйте этот кондиционер для каких-либо других целей кроме охлаждения, осушения и вентиляции в обычных жилых помещениях.

Ваш поставщик

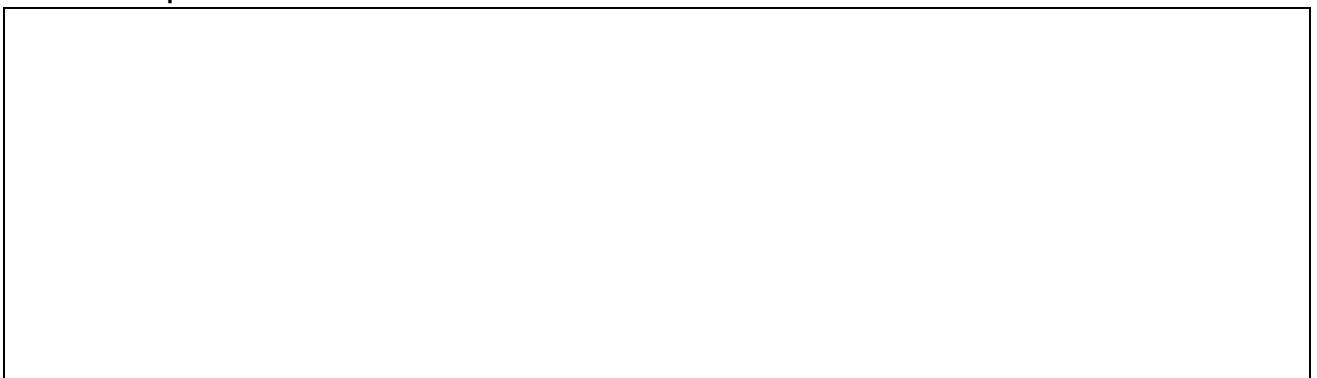

FUJI DENKI SOSETSU Co., LTD.