

SWS

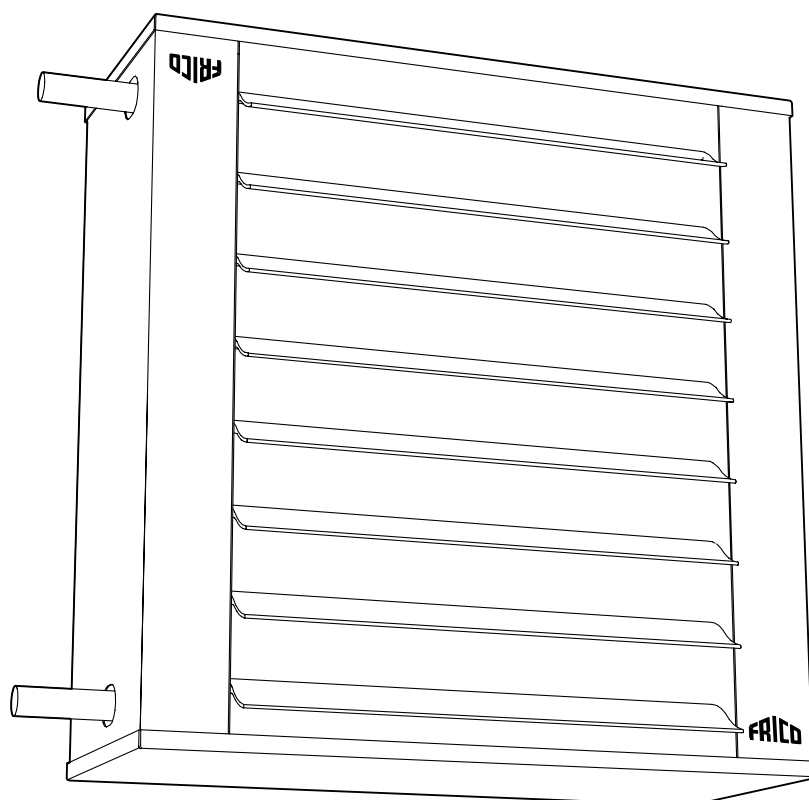

SE ...15

EN ... 18

NO ... 21

DE ... 24

ES ... 27

FR ... 30

IT ... 33

NL ... 36

PL ... 39

RU ... 42

Fan heater SWS

1. Fan heater SWS
2. Mounting brackets SWB
3. Basic filter SWSFT
4. Filter section, deep-pleated bagfilter EU3 SWF
5. Return air intake SWD
6. Extra air director SWLR
7. Drip tray SWST

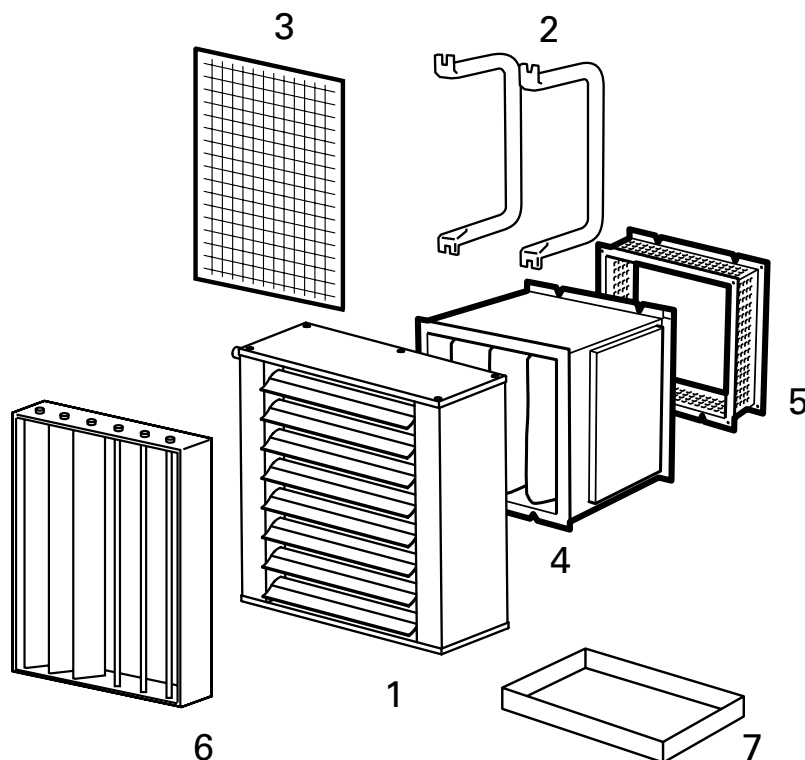

Accessories

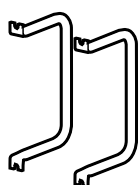

SWB

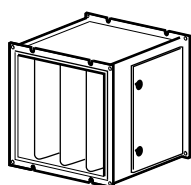

SWF

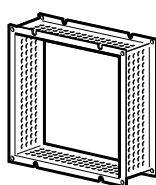

SWD

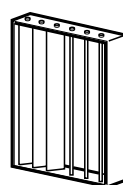

SWLR

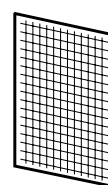

SWSFT

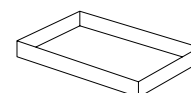

SWST

Type	Description
SWB0	Mounting brackets SWS02
SWB1	Mounting brackets SWS12
SWB2	Mounting brackets SWS22
SWB3	Mounting brackets SWS32/SWS33
SWF1	Filter section SWS12
SWF2	Filter section SWS22
SWF3	Filter section SWS32/SWS33
SWD1	Return air intake SWS12
SWD2	Return air intake SWS22
SWD3	Return air intake SWS32/SWS33
SWEF1	Extra filter cassette EU3 SWS12
SWEF2	Extra filter cassette EU3 SWS22
SWEF3	Extra filter cassette EU3 SWS32/SWS33

Type	Description
SWLR1	Extra air director SWS12
SWLR2	Extra air director SWS22
SWLR3	Extra air director SWS32/33
SWSFT02	Basic filter SWS02
SWSFT1	Basic filter SWS12
SWSFT2	Basic filter SWS22
SWSFT3	Basic filter SWS32/SWS33
SWST02	Drip tray SWS02
SWST1	Drip tray SWS12
SWST2	Drip tray SWS22
SWST3	Drip tray SWS32/33

SWS

Dimensions

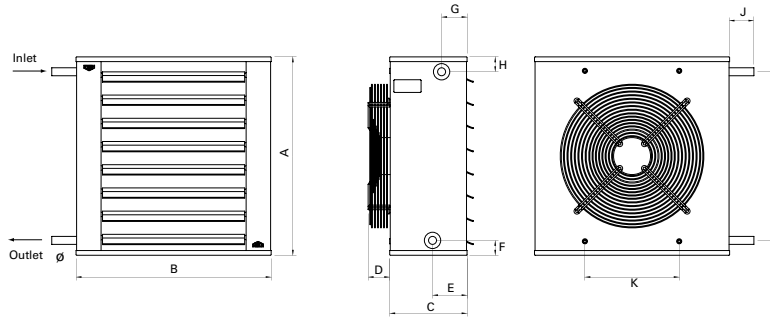

Type	A [mm]	B [mm]	C [mm]	D [mm]	E [mm]	F [mm]	G [mm]	H [mm]	I [mm]	J [mm]	K [mm]	Ø [mm]
SWS02	470	520	210	50	95	40	70	40	390	65	260	22
SWS12	545	540	215	60	95	40	70	40	465	65	260	22
SWS22	675	690	215	60	100	45	70	45	585	70	400	28
SWS32(3) SWS33(3)	800	830	315	35	100	45	70	45	710	70	530	28

Mounting brackets SWB

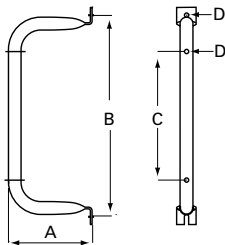

Type	A [mm]	B [mm]	C [mm]	D [mm]
SWB0	195	405	235	10
SWB1	195	470	300	10
SWB2	250	580	410	10
SWB3	335	700	530	10

Filter section, SWF

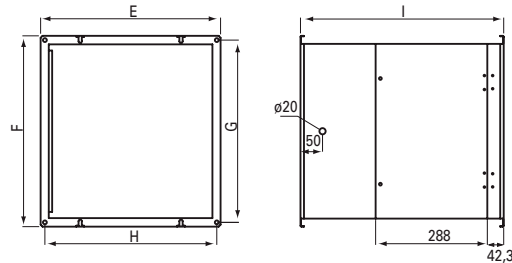

Type	E [mm]	F [mm]	G [mm]	H [mm]	I [mm]
SWF1	466	492	470	444	524
SWF2	616	602	580	594	524
SWF3	746	722	700	724	524

Return air intake, SWD

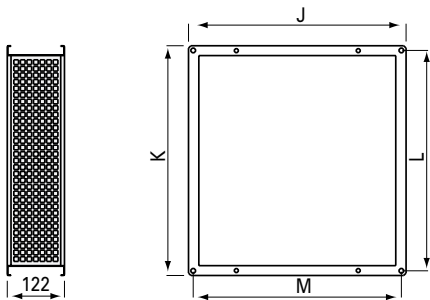

Type	J [mm]	K [mm]	L [mm]	M [mm]
SWD1	466	492	470	444
SWD2	616	602	580	594
SWD3	746	722	700	724

Drip tray, SWST

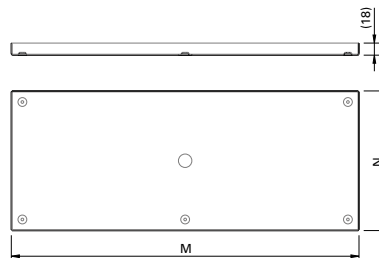

Type	M [mm]	N [mm]
SWST02	518	218
SWST1	538	213
SWST2	691	217
SWST3	828	313

Minimum distance

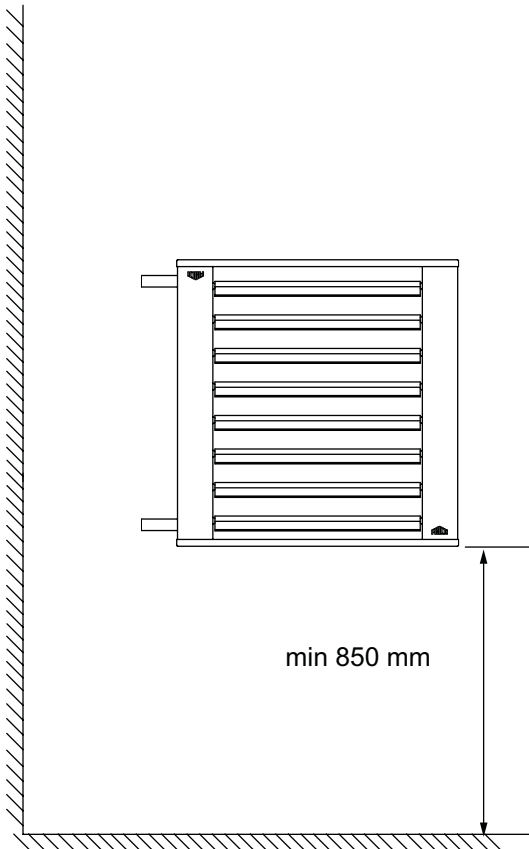

Controls



TKS16

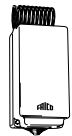

KRT1900

Type	Description	HxWxD [mm]
TKS16	Electronic thermostat with knob and 1-pole main switch	80x80x31
KRT1900	Capillary tube thermostat	165x57x60
S-DT16	Thermal contact motor protection (400V3~)	135x80x97
SWYD1	2-step change-over switch for air flow (Y/D)	120x85x135

Water regulation

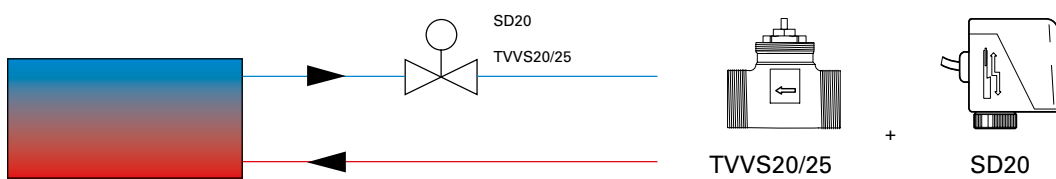

Type	RSK
SD20	672 70 37
TVVS20	673 92 96
TVVS25	673 92 97

SWS

Electrical installation 230V~

Electrical installation 400V3~

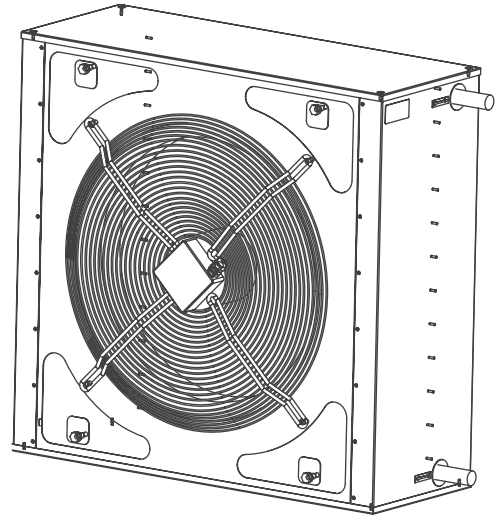
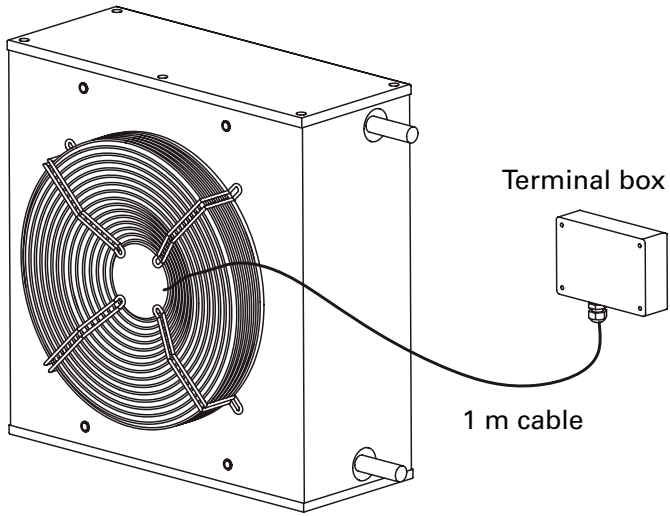

Wiring diagrams SWS SWS 230V~

Internal

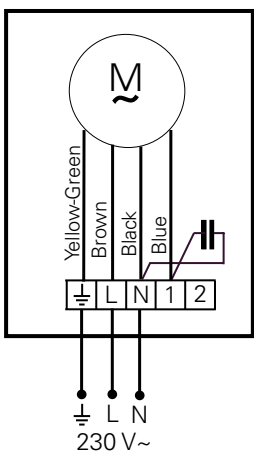

Wiring diagram SWS 230V~

Control by thermostat only

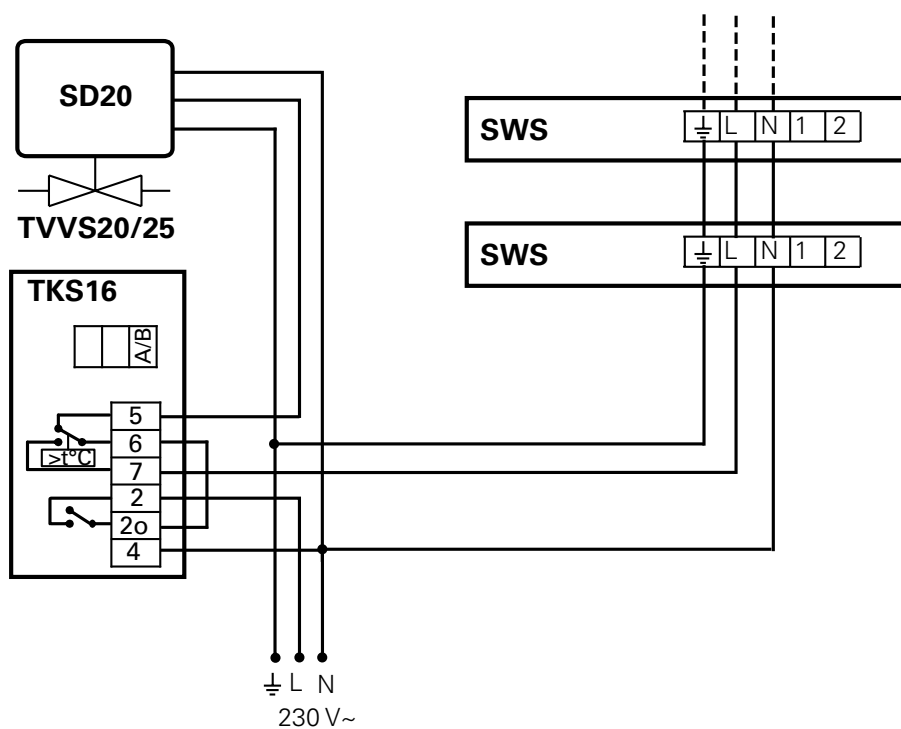
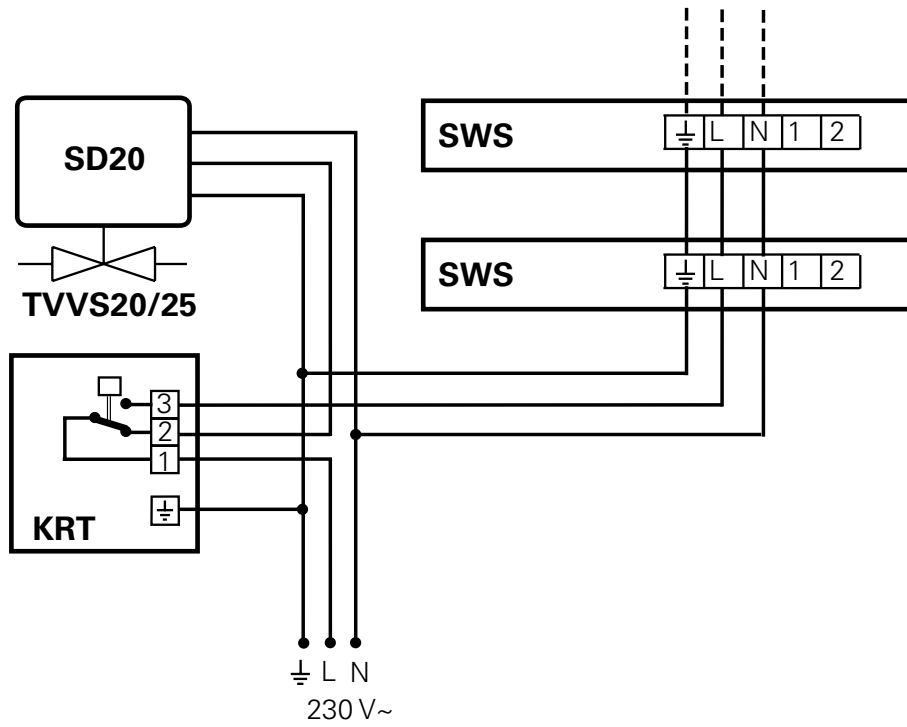

Wiring diagrams

SWS 400V3~

Internal wiring diagram

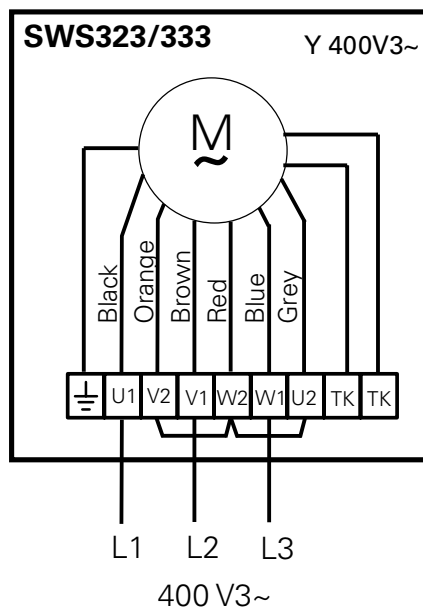
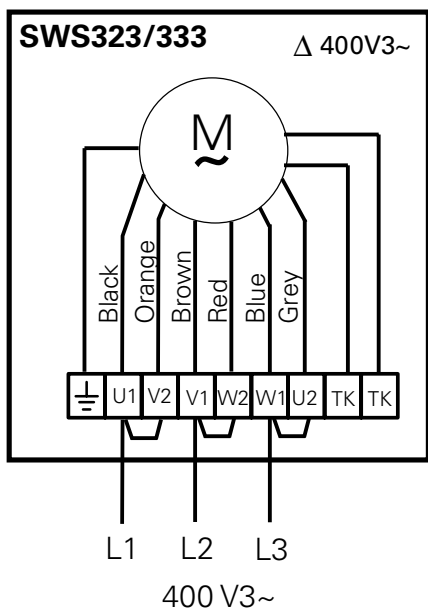

2-step control of airflow only

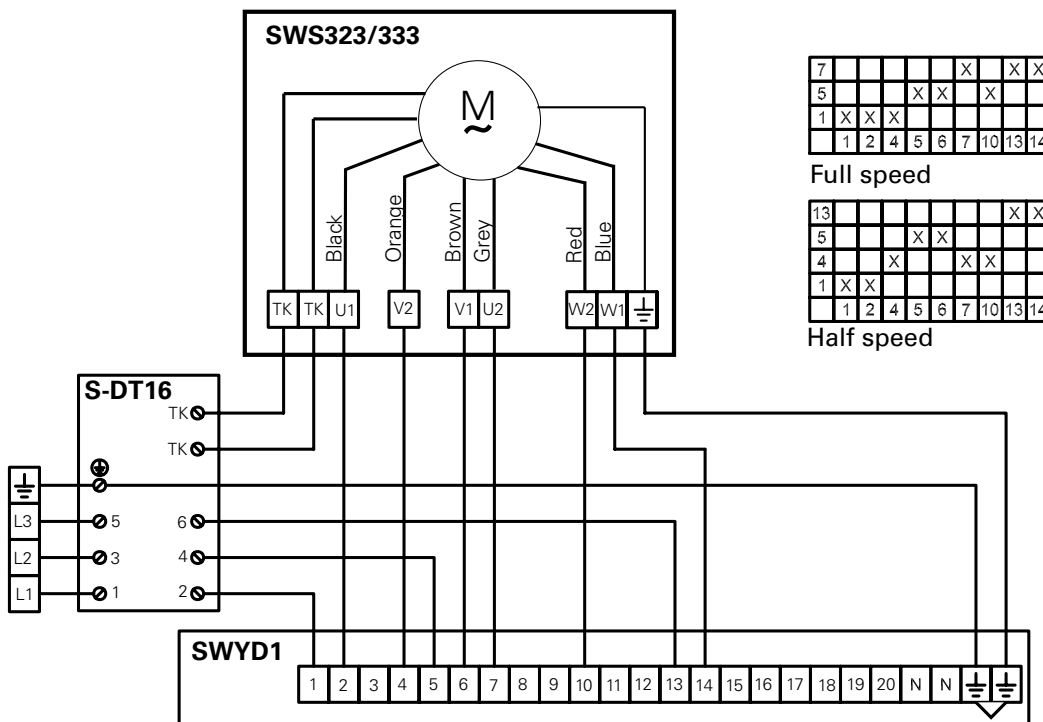

Wiring diagrams

SWS 400V3~

Heat controlled by thermostat and 2-step control of air flow

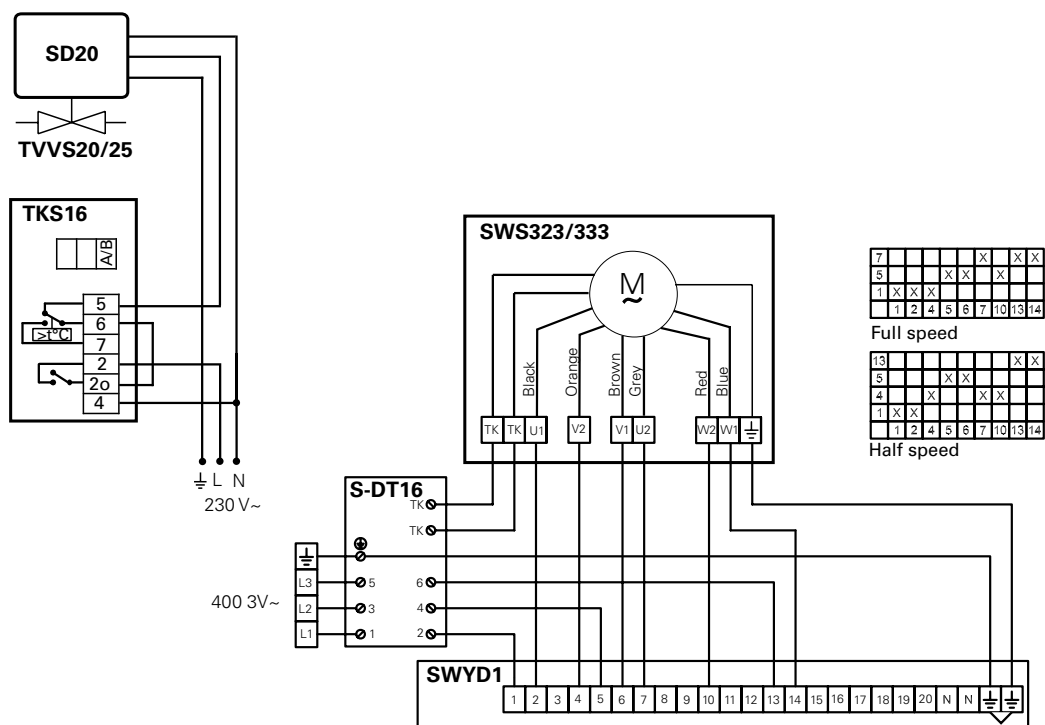
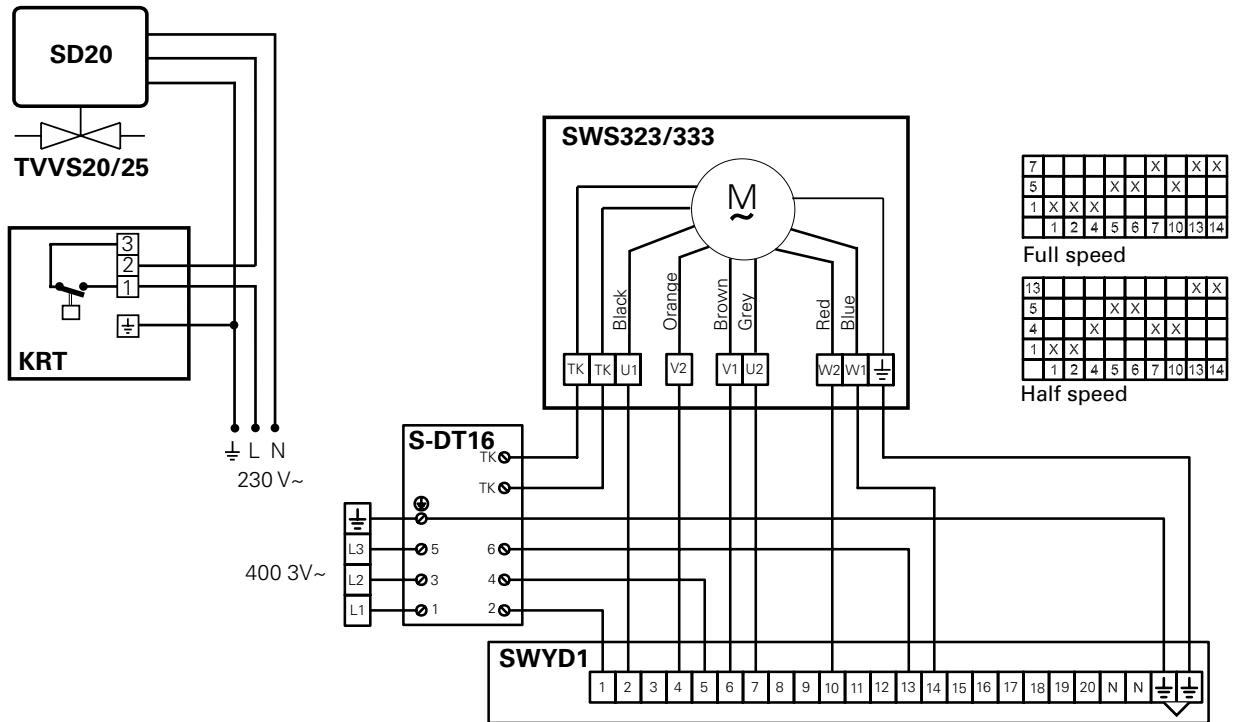

Technical specifications

Fan heater SWS (IP44)

Type	Heat output* ¹ [kW]	Airflow [m ³ /h]	Air flow [m ³ /s]	Sound power* ² [dB(A)]	Sound pressure* ³ [dB(A)]	Δt * ^{1,4} [°C]	Air throw* ⁵ [m]	Water volume* ⁶ [l]	Voltage [V]	Amperage [A]	Weight [kg]
SWS02* ⁷	12	1260	0,35	65	50	16	7	1,3	230V~	0,36	14
SWS12* ⁷	19	2340	0,65	73	57	13	10	1,5	230V~	0,63	18
SWS22	30	3560	0,99	74	58	14	14	2,7	230V~	0,94	26
SWS32	50	6300	1,75	80	64	13	19	3,8	230V~	2,16	45
SWS33	65	6090	1,69	80	64	18	17	5,2	230V~	2,16	45
SWS323	48	5890	1,64	77	62	13	16	3,8	400V3~	0,82	45
SWS333	62	5660	1,57	77	62	19	14	5,2	400V3~	0,83	45

*¹) Applicable at water temperature 80/60 °C, air temperature, in +15 °C.

*²) Sound power (L_{WA}) measurements according to ISO 27327-2: 2014, Installation type E.

*³) Sound pressure (L_{pA}). Conditions: Distance to the unit 5 metres. Directional factor: 2. Equivalent absorption area: 200 m².

*⁴) Δt = temperature rise of passing air.

*⁵) The air throw data is valid at room temperature +18 °C. The air throw is defined as the distance in a straight angle from the fan heater to the point where the average air speed has dropped to 0,5 m/s.

*⁶) Water volume inside water coil.

*⁷) Approved for 220V/1ph/60Hz. Product performance for 220V/1ph/60Hz will differ from stated data.

EN: Heat output

SE: Värmeeffekt

NO: Varmeeffekt

FR: Puissance

RU: Выходная мощность

DE: Heizleistung

PL: Moc grzewcza

ES: Potencia calorífica

IT: Potenza

NL: Verwarmingscapaciteit

EN: Sound pressure

SE: Ljudtryck

NO: Lydtrykk

FR: Pression acoustique

RU: Звуковое давление

DE: Schalldruck

PL: Ciśnienie akustyczne

ES: Presión acústica

IT: Pressione sonora

NL: Geluidsdruk

EN: Voltage

SE: Spänning

NO: Spenning

FR: Tension

RU: Напряжение

DE: Spannung

PL: Napięcie

ES: Tensión

IT: Tensione motore

NL: Voltage

EN: Airflow

SE: Luftflöde

NO: Luftmengde

FR: Débit d'air

RU: Расход воздуха

DE: Volumenstrom

PL: Wydajność powietrza

ES: Caudal de aire

IT: Portata aria

NL: Luchtstroom

EN: Air throw

SE: Kastlängd

NO: Kastelengder

FR: Portée

RU: Длина струи

DE: Wurfweite

PL: Zasięg strumienia powietrza

ES: Distribución

IT: Lancio

NL: Luchtwerp

EN: Amperage

SE: Ström

NO: Strøm

FR: Intensité

RU: Сила тока

DE: Stromstärke

PL: Natężenie

ES: Intensidad

IT: Corrente motore

NL: Stroom-sterkte

EN: Sound power

SE: Ljudeffekt

NO: Lydeffekt

FR: Puissance acoustique

RU: Мощность звука

DE: Schalleistung

PL: Moc akustyczna

ES: Potencia acústica

IT: Potenza sonora

NL: Geluidsvermogen

EN: Water volume

SE: Vattenvolym

NO: Vannvolum

FR: Volume d'eau

RU: Объем воды

DE: Wasser-menge

PL: Objętość

ES: Volumen de agua

IT: Volume acqua

NL: Water volume

EN: Weight

SE: Vikt

NO: Vekt

FR: Poids

RU: Вес

DE: Gewicht

PL: Waga

ES: Peso

IT: Peso

NL: Gewicht

Output charts water

Incoming / outgoing water temperature 130/70 °C

Type	Fan position	Airflow [m³/h]	Air temp. in = -15 °C				Air temp. in = 0 °C				Air temp. in = +15 °C			
			Output [kW]	Air temp. out [°C]	Water flow [l/s]	Pressure drop [kPa]	Output [kW]	Air temp. out [°C]	Water flow [l/s]	Pressure drop [kPa]	Output [kW]	Air temp. out [°C]	Water flow [l/s]	Pressure drop [kPa]
SWS02	max	1260	26,3	40	0,11	3,8	21,7	48	0,09	2,7	17,3	55	0,07	1,8
	min (80V)	520	14,5	58	0,06	1,3	11,9	63	0,05	0,9	9,4	68	0,04	0,6
SWS12	max	2340	39,0	29	0,16	2,5	32,1	38	0,13	1,7	25,4	47	0,11	1,1
	min (80V)	620	16,7	55	0,07	0,5	13,7	61	0,06	0,4	10,8	66	0,04	0,2
SWS22	max	3560	63,5	32	0,26	3,3	52,4	41	0,22	2,3	41,7	49	0,17	1,5
	min (80V)	860	24,8	61	0,10	0,6	20,4	65	0,08	0,4	16,1	70	0,07	0,3
SWS32	max	6300	106,0	29	0,43	5,2	87,3	38	0,36	3,7	69,6	47	0,29	2,4
	min (80V)	1540	42,7	57	0,18	1,0	35,1	63	0,14	0,7	27,8	68	0,11	0,4
SWS33	max	6090	141,0	46	0,58	9,8	117,0	53	0,48	6,9	93,0	60	0,38	4,5
	min (80V)	1550	52,8	74	0,22	1,1	43,3	77	0,18	1,1	34,5	80	0,14	0,7
SWS323	maxΔ	5890	102	30	0,42	4,9	84	39	0,35	3,4	67	48	0,28	2,3
	min Y	4400	85,7	36	0,35	3,6	70,7	44	0,29	2,5	56,3	52	0,23	1,6
SWS333	maxΔ	5660	135	47	0,56	9,0	111	54	0,46	6,3	88,7	61	0,37	4,2
	min Y	4300	113	53	0,47	6,4	92,9	60	0,38	4,5	73,9	65	0,31	3,0

Incoming / outgoing water temperature 110/80 °C

Type	Fan position	Airflow [m³/h]	Air temp. in = -15 °C				Air temp. in = 0 °C				Air temp. in = +15 °C			
			Output [kW]	Air temp. out [°C]	Water flow [l/s]	Pressure drop [kPa]	Output [kW]	Air temp. out [°C]	Water flow [l/s]	Pressure drop [kPa]	Output [kW]	Air temp. out [°C]	Water flow [l/s]	Pressure drop [kPa]
SWS02	max	1260	26,9	41	0,22	13,8	22,4	49	0,18	9,9	18,1	57	0,15	6,7
	min (80V)	520	14,7	59	0,12	4,6	12,1	64	0,1	3,2	9,7	69	0,08	2,2
SWS12	max	2340	40,9	31	0,34	9,6	34	40	0,28	6,9	27,4	49	0,23	4,6
	min (80V)	620	17,2	57	0,14	2	14,1	63	0,12	1,4	11,3	68	0,09	0,9
SWS22	max	3560	65,8	33	0,54	12,6	54,8	43	0,45	9	44,2	51	0,36	6,1
	min (80V)	860	25,3	62	0,21	2,2	20,8	67	0,17	1,5	16,7	72	0,14	1
SWS32	max	6300	109	30	0,9	19,9	91,1	40	0,75	14,2	73,7	49	0,61	9,6
	min (80V)	1540	43,5	59	0,36	3,7	35,8	64	0,3	2,6	28,7	69	0,24	1,7
SWS33	max	6090	144	47	1,18	35,9	119	54	0,98	25,5	96,3	61	0,79	17,2
	min (80V)	1550	52,9	74	0,44	5,7	43,5	78	0,36	4	34,8	80	0,29	2,7
SWS323	maxΔ	5890	105	32	0,87	18,6	87,6	41	0,72	13,3	70,9	50	0,59	9
	min Y	4400	88,4	38	0,73	13,5	73,5	46	0,61	9,6	59,3	54	0,49	6,5
SWS333	maxΔ	5660	137	48	1,13	33	114	56	0,94	23,4	91,8	62	0,76	15,8
	min Y	4300	114	54	0,94	23,5	94,5	61	0,78	16,6	76,1	67	0,63	11,2

Incoming / outgoing water temperature 90/70 °C

Type	Fan position	Air temp. in = -15 °C				Air temp. in = 0 °C				Air temp. in = +15 °C			
		Output [kW]	Air temp. out [°C]	Water flow [l/s]	Pressure drop [kPa]	Output [kW]	Air temp. out [°C]	Water flow [l/s]	Pressure drop [kPa]	Output [kW]	Air temp. out [°C]	Water flow [l/s]	Pressure drop [kPa]
SWS02	max	23,4	34	0,29	23	19	42	0,23	15,7	14,8	49	0,18	10
	min (80V)	12,7	49	0,05	7,6	10,3	55	0,13	5,1	7,9	60	0,1	3,2
SWS12	max	35,8	25	0,44	16,1	29	34	0,36	11	22,5	43	0,28	6,9
	min (80V)	15	48	0,18	3,3	12	54	0,15	2,2	9,3	59	0,11	1,4
SWS22	max	57,4	27	0,7	21	46,6	36	0,57	14,3	36,3	45	0,44	9,1
	min (80V)	22	52	0,27	3,6	17,7	57	0,22	2,4	13,7	61	0,17	1,5
SWS32	max	95,4	25	1,17	33,3	77,5	34	0,95	22,7	60,5	43	0,74	14,4
	min (80V)	37,8	49	0,46	6,1	30,4	55	0,37	4,1	23,5	60	0,29	2,5
SWS33	max	125	39	1,53	59,7	101	46	1,24	40,5	78,9	53	0,97	25,6
	min	45,9	63	0,56	9,5	36,8	66	0,45	6,3	28,4	68	0,35	3,9
SWS323	maxΔ	92,2	26	1,14	30,8	75	35	0,93	21,1	58,6	44	0,73	13,3
	minY	77,5	31	0,96	22,3	62,8	39	0,78	15,2	49	47	0,61	9,6
SWS333	maxΔ	120	40	1,48	54,2	97	47	1,2	36,8	75,5	54	0,94	23,2
	minY	99,6	45	1,23	38,7	80,5	52	1	26,1	62,6	57	0,78	16,4

Incoming / outgoing water temperature 82/71 °C

Type	Fan position	Air temp. in = -15 °C				Air temp. in = 0 °C				Air temp. in = +15 °C			
		Output [kW]	Air temp. out [°C]	Water flow [l/s]	Pressure drop [kPa]	Output [kW]	Air temp. out [°C]	Water flow [l/s]	Pressure drop [kPa]	Output [kW]	Air temp. out [°C]	Water flow [l/s]	Pressure drop [kPa]
SWS02	max	23,1	33	0,51	66,8	18,7	41	0,41	45,3	14,5	48	0,32	28,5
	min (80V)	12,5	48	0,28	21,9	10	53	0,22	14,7	7,7	58	0,17	9,1
SWS12	max	35,6	25	0,79	48,4	28,8	34	0,64	32,7	22,3	43	0,5	20,5
	min (80V)	14,8	47	0,33	9,6	11,8	53	0,26	6,4	9,1	58	0,2	3,9
SWS22	max	56,9	27	1,26	62	46	36	1,02	42,1	35,7	44	0,79	26,4
	min (80V)	21,6	51	0,48	10,6	17,3	56	0,38	7	13,3	60	0,3	4,3
SWS32	max	94,4	24	2,1	99,2	76,5	34	1,7	67,3	59,5	42	1,32	42,2
	min (80V)	37,2	48	0,83	17,8	29,8	54	0,66	11,8	22,9	58	0,51	7,3
SWS33	max	125	39	1,53	59,7	99,1	45	2,2	118	76,8	52	1,71	73,7
	min (80V)	45,9	63	0,56	9,5	35,8	64	0,8	35,8	27,5	67	0,61	11,1
SWS323	maxΔ	91,2	25	2,05	91,2	73,9	35	1,67	61,8	57,5	43	1,3	38,8
	minY	76,5	30	1,72	65,9	61,8	39	1,39	44,5	48	47	1,08	27,8
SWS333	maxΔ	118	39	2,65	158	94,8	46	2,14	106	73,5	53	1,66	66,5
	minY	97,7	44	2,2	112	78,6	51	1,77	75,3	60,8	56	1,37	46,8

Incoming / outgoing water temperature 80/60 °C

Type	Fan position	Airflow [m³/h]	Air temp. in = -15 °C				Air temp. in = 0 °C				Air temp. in = +15 °C			
			Output [kW]	Air temp. out [°C]	Water flow [l/s]	Pressure drop [kPa]	Output [kW]	Air temp. out [°C]	Water flow [l/s]	Pressure drop [kPa]	Output [kW]	Air temp. out [°C]	Water flow [l/s]	Pressure drop [kPa]
SWS02	max	1260	20,7	28	0,25	18,7	16,3	36	0,2	12,2	12,2	43	0,15	6,5
	min (80V)	520	11,3	42	0,14	6,2	8,8	47	0,11	4	6,6	52	0,08	2,4
SWS12	max	2340	31,4	20	0,38	13	24,8	29	0,3	8,4	18,5	38	0,22	4,9
	min (80V)	620	13,2	41	0,16	2,6	10,3	46	0,13	1,7	7,6	51	0,09	1
SWS22	max	3560	50,6	22	0,62	16,9	40	31	0,49	11	29,9	39	0,36	6,5
	min (80V)	860	19,4	44	2,37	2,9	15,2	49	0,19	1,9	11,3	53	0,14	1,1
SWS32	max	6300	84	20	1,02	26,8	66,5	29	0,81	17,4	49,8	38	0,61	10,2
	min (80V)	1540	33,4	42	0,41	4,9	26,2	47	0,32	3,1	19,5	52	2,37	1,8
SWS33	max	6090	110	32	1,34	48,4	87,2	40	1,06	31,3	65,3	46	0,79	18,4
	min	1550	40,7	54	0,5	7,7	31,8	57	0,39	4,9	23,7	60	0,29	2,9
SWS323	maxΔ	5890	80,8	21	0,98	25	64	30	0,78	16,2	47,9	39	0,58	9,5
	minY	4400	67,9	25	0,83	18,1	53,6	34	0,65	11,7	40,1	42	0,49	6,9
SWS333	maxΔ	5660	105	34	1,28	44,4	83,1	41	1,01	28,7	62,2	47	0,76	16,8
	minY	4300	87,7	38	1,07	31,7	69,1	44	0,84	20,4	51,6	50	0,63	11,9

Incoming / outgoing water temperature 60/50 °C

Type	Fan position	Airflow [m³/h]	Air temp. in = -15 °C				Air temp. in = 0 °C				Air temp. in = +15 °C			
			Output [kW]	Air temp. out [°C]	Water flow [l/s]	Pressure drop [kPa]	Output [kW]	Air temp. out [°C]	Water flow [l/s]	Pressure drop [kPa]	Output [kW]	Air temp. out [°C]	Water flow [l/s]	Pressure drop [kPa]
SWS02	max	1260	17,3	21	0,42	49,4	13,1	29	0,32	29,6	9,1	36	0,22	15,2
	min (80V)	520	9,42	32,4	0,23	16,3	7,1	38	0,17	9,7	4,9	42	0,12	4,9
SWS12	max	2340	26,6	14,7	0,64	35	20	24	0,48	20,8	13,8	32	0,33	10,5
	min (80V)	620	11,1	31,8	0,27	7	8,3	37	0,2	4,1	5,7	42	0,14	2,1
SWS22	max	3560	42,6	16,3	1,03	45,3	32,2	25	0,78	27,1	22,3	33	0,54	13,8
	min (80V)	860	16,3	34,5	0,39	7,8	12,2	39	0,29	4,6	8,4	43	0,2	2,3
SWS32	max	6300	70,7	14,4	1,71	72	53,5	23	1,29	43,1	37,1	32	0,9	21,9
	min (80V)	1540	32,5	32,5	0,68	13	20,9	38	0,51	7,7	14,4	42	0,35	3,9
SWS33	max	6090	92,4	24,7	2,23	128	69,7	32	1,68	76,4	48,4	38	1,17	39
	min	1550	33,9	42,3	0,82	20,3	25,3	45	0,61	11,9	17,5	48	0,42	6
SWS323	maxΔ	5890	68	15,2	1,64	67	51,4	24	1,24	40	35,7	33	0,86	20,4
	minY	4400	57,1	18,9	1,38	48,5	43,1	27	1,04	28,9	29,8	35	0,72	14,7
SWS333	maxΔ	5660	88,1	25,7	2,13	118	66,5	32	1,61	70	46,1	39	1,11	35,7
	minY	4300	73,3	29,6	1,77	83,8	55,2	35	1,33	49,7	38,2	41	0,92	25,3

Incoming / outgoing water temperature 60/40 °C

Type	Fan position	Airflow [m³/h]	Air temp. in = -15 °C				Air temp. in = 0 °C				Air temp. in = +15 °C				
			Output [kW]	Air temp. out [°C]	Water flow [l/s]	Pressure drop [kPa]	Output [kW]	Air temp. out [°C]	Water flow [l/s]	Pressure drop [kPa]	Output [kW]	Air temp. out [°C]	Water flow [l/s]	Pressure drop [kPa]	
SWS02	max	1260	15,2	17	0,18	11,2	11	0,13	6,2	7,1	0,09	2,8	31	0,09	2,8
	min (80V)	520	8,3	27	0,1	3,8	6	0,07	2,1	3,9	0,05	0,9	37	0,05	0,9
SWS12	max	2340	22,7	10	0,27	7,4	16,4	0,2	4,1	10,3	0,12	1,7	28	0,12	1,7
	min (80V)	620	9,6	26	0,12	1,6	6,9	0,08	0,8	4,4	0,05	0,4	36	0,05	0,4
SWS22	max	3560	36,9	12	0,44	9,9	26,7	0,32	5,5	16,9	0,2	2,4	29	0,2	2,4
	min (80V)	860	14,3	29	0,17	1,8	10,3	0,12	1	6,6	0,08	0,4	37	0,08	0,4
SWS32	max	6300	61,3	10	0,74	15,6	44,5	0,54	8,6	28,3	0,34	3,8	28	0,34	3,8
	min (80V)	1540	24,6	27	0,3	2,9	17,8	0,21	1,6	11,4	0,14	0,7	36	0,14	0,7
SWS33	max	6090	81,4	20	0,98	28,7	59,2	0,71	16	38,1	0,46	7,1	33	0,46	7,1
	min	1550	30,3	36	0,37	4,7	21,9	0,26	2,6	14,1	0,17	1,2	42	0,17	1,2
SWS323	maxΔ	5890	59	11	0,71	14,5	42,8	0,52	8,1	27,2	0,33	3,5	28	0,33	3,5
	minY	4400	49,7	14	0,6	10,6	36	0,43	5,9	22,9	0,28	2,6	30	0,28	2,6
SWS333	maxΔ	5660	77,7	21	0,94	26,3	56,5	0,68	14,7	36,3	0,44	6,5	34	0,44	6,5
	minY	4300	64,8	24	0,78	18,9	47	0,57	10,5	30,3	0,37	4,7	36	0,37	4,7

Incoming / outgoing water temperature 60/30 °C

Type	Fan position	Airflow [m³/h]	Air temp. in = -15 °C				Air temp. in = 0 °C				Air temp. in = +15 °C				
			Output [kW]	Air temp. out [°C]	Water flow [l/s]	Pressure drop [kPa]	Output [kW]	Air temp. out [°C]	Water flow [l/s]	Pressure drop [kPa]	Output [kW]	Air temp. out [°C]	Water flow [l/s]	Pressure drop [kPa]	
SWS02	max	1260	13	12	0,1	4,1	8,8	0,07	2	4,8	0,04	0,7	26	0,04	0,7
	min (80V)	520	7,2	21	0,06	1,4	4,9	0,04	0,7	2,7	0,02	0,2	30	0,02	0,2
SWS12	max	2340	18,9	6	0,15	2,5	12,6	0,1	1,2	6,5	0,05	0,4	23	0,05	0,4
	min (80V)	620	8,2	20	0,07	0,6	5,5	0,04	0,3	2,9	0,02	0,1	29	0,02	0,1
SWS22	max	3560	31,1	8	0,25	3,5	21	0,17	1,7	11,2	0,09	0,5	24	0,09	0,5
	min (80V)	860	12,3	22	0,1	0,6	8,3	0,07	0,3	4,5	0,04	0,1	30	0,04	0,1
SWS32	max	6300	51,8	6	0,42	5,5	35,1	0,28	2,7	18,8	0,15	0,9	24	0,15	0,9
	min (80V)	1540	21,2	21	0,17	1,1	14,4	0,12	0,5	7,7	0,06	0,2	30	0,06	0,2
SWS33	max	6090	70,2	15	0,56	10,5	47,9	0,38	5,2	26,3	0,21	1,7	28	0,21	1,7
	min	1550	26,6	30	0,21	1,8	18,3	0,15	0,9	10	0,08	0,3	34	0,08	0,3
SWS323	maxΔ	5890	59,9	7	0,4	5,1	33,8	0,27	2,5	18,1	0,15	0,8	24	0,15	0,8
	minY	4400	42,1	10	0,34	3,8	28,5	0,23	1,8	15,3	0,12	0,6	25	0,12	0,6
SWS333	maxΔ	5660	67	16	0,54	9,7	45,8	0,37	4,8	25,1	0,2	1,6	28	0,2	1,6
	minY	4300	56,1	19	0,45	7	38,3	0,31	3,5	21	0,17	1,2	29	0,17	1,2

Incoming / outgoing water temperature 55/35 °C

Type	Fan position	Airflow [m³/h]	Air temp. in = -15 °C				Air temp. in = 0 °C				Air temp. in = +15 °C			
			Output [kW]	Air temp. out [°C]	Water flow [l/s]	Pressure drop [kPa]	Output [kW]	Air temp. out [°C]	Water flow [l/s]	Pressure drop [kPa]	Output [kW]	Air temp. out [°C]	Water flow [l/s]	Pressure drop [kPa]
SWS02	max	1260	13,8	14	0,17	9,5	9,7	0,12	5	5,7	28	0,07	1,9	
	min (80V)	520	7,6	23	0,09	3,2	5,3	0,06	1,7	3,2	33	0,04	0,7	
SWS12	max	2340	20,6	8	0,25	6,3	14,3	0,17	3,2	8,2	25	0,1	1,2	
	min (80V)	620	8,8	22	0,11	1,3	6,1	0,07	0,7	3,5	32	0,04	0,3	
SWS22	max	3560	33,5	10	0,4	8,4	23,4	0,28	4,4	13,7	26	0,16	1,6	
	min (80V)	860	13	25	0,16	1,5	9,1	0,11	0,8	5,4	33	0,06	0,3	
SWS32	max	6300	55,7	8	0,67	13,2	39	0,47	6,9	22,9	26	0,28	2,6	
	min (80V)	1540	22,4	23	0,27	2,5	15,6	0,19	1,3	9,3	33	0,11	0,5	
SWS33	max	6090	74,1	17	0,89	24,4	52,2	0,63	12,8	31,1	30	0,37	5	
	min	1550	27,7	32	0,33	4	19,4	0,23	2,1	11,7	37	0,14	0,8	
SWS323	maxΔ	5890	53,6	9	0,64	12,3	37,5	0,45	6,4	22,1	26	0,27	2,4	
	minY	4400	45,1	12	0,54	9	31,6	0,38	4,7	18,6	27	0,22	1,8	
SWS333	maxΔ	5660	70,8	18	0,85	22,4	49,8	0,6	11,8	29,7	30	0,36	4,6	
	minY	4300	59,1	21	0,71	16,1	41,5	0,5	8,4	24,8	32	0,3	3,3	

Инструкция по монтажу и эксплуатации

Общие положения

Внимательно изучите настоящую инструкцию до начала монтажа и эксплуатации. Сохраните данную инструкцию для возможных обращений в будущем.

Оборудование может быть использовано только по назначению, определенному данной Инструкцией. Гарантия распространяется на установки, выполненные и используемые в соответствии с требованиями и предписаниями настоящей Инструкции.

Назначение и область применения

Тепловой вентилятор серии SWS с подводом горячей воды предназначен для обогрева помещений различного назначения, где обычно используются тепловентиляторы, таких как, цеха промышленных предприятий, мастерские и складские помещения. Тепловые вентиляторы устанавливаются на стену. Простым поворотом аппарата соединительные патрубки могут быть расположены как с левой, так и с правой стороны.
Класс защиты: IP44.

Тепловентилятор состоит из следующих элементов:

Корпус выполнен из коррозионно-стойкого, гальванизированного стального листа. Нижняя и верхняя панели корпуса легко демонтируются.

Мотор вентилятора

Встроенный однофазный (230В, 50Гц) или трехфазный (400В 50Гц) электродвигатель с осевым вентилятором. Класс защиты – IP44. Максимальная температура окружающей среды +40 °С.

Теплообменник

Медный трубчатый теплообменник с алюминиевым оребрением (шаг 2мм). Гладкие соединительные патрубки теплообменника выведены на боковую часть корпуса и соединяются с магистральными трубопроводами пайкой или при помощи фитингов для безрезьбового соединения.

Тепловентиляторы серии в стандартном исполнении возможно применять при температуре воды до +150 °С и рабочем давлении до 10 бар.

Все модели тепловентиляторов поставляются с фронтальной решеткой и лопастями жалюзи из анодированного алюминия с возможностью

их независимого поворота для изменения направления потока воздуха по вертикали.

Монтаж

По стандартному заказу тепловентилятор серии SWS выполнен и поставляется с блоком теплообменника, вентилятором и фронтальными жалюзи в едином корпусе.

Две монтажные скобы для навески тепловентилятора на стену заказываются дополнительно.

Для горизонтального распределения воздушного потока тепловентилятор при помощи монтажных скоб крепится на стену. Для смены стороны подсоединения подающих трубопроводов аппарат можно повернуть на 180 градусов.

Монтаж с принадлежностями

Произведите разметку необходимых отверстий для крепления тепловентилятора на стене. Для крепления монтажных скоб на тепловентилятор используйте прилагаемые винты.

Монтаж с секцией фильтра SWF

При навеске аппарата SWL на стену только с секцией фильтра необходимо применять секцию рециркуляции SWD. Тепловентилятор секция фильтра и секция рециркуляции крепятся между собой прилагаемыми винтами. Прочностные характеристики материала стены/потолка и крепежа секции SWD к стене/потолку должны соответствовать выбранному варианту крепления.

Проверьте прочность соединений элементов всей конструкции между собой, а для предотвращения протечек, в случае необходимости, применяйте ленточный уплотнитель, имеющийся в вашем распоряжении.

Все корпуса принадлежностей выполнены из оцинкованного стального листа и окрашены эмалью.

Монтаж SWS с кассетным фильтром SWFTN

Для защиты теплообменника SWS может оснащаться сетчатым воздушным фильтром грубой очистки SWFTN, который поставляется дополнительно.

Он применяется в тех случаях, когда не используется секция фильтра SWF.

Для его установки верхняя или нижняя крышка снимается и фильтр устанавливается

перед теплообменником на специальные направляющие. Извлечь его для очистки или осмотра можно аналогично, сняв одну из крышек.

Монтаж поддона для конденсата SWST

Существующая нижняя панель корпуса меняется на поддон для конденсата SWST. Поддон оборудован штуцером для подсоединения дренажного шланга (1/2", диаметр 15 мм, внешняя резьба). Дренажный шланг не входит в комплект поставки.

Монтаж SWS с дополнительными жалюзи SWLR

Они предназначены для смещения воздушного потока в нужном направлении в боковые стороны. В базовой комплектации тепловентиляторы SWS оборудованы только лопастями жалюзи, направляющими поток по вертикали. Секция SWLR монтируется на приборе поверх штатных жалюзи и фиксируется винтами. Лопастей жалюзи выполнены из анодированного алюминия и регулируются автономно.

Подключение к сети горячего водоснабжения

Подключение должно производиться квалифицированным персоналом. Для подсоединения подающих трубопроводов соединительные патрубки теплообменника могут быть направлены влево или вправо от аппарата, однако их нельзя направлять вверх или вниз. Соединительные патрубки теплообменника выведены на боковую часть корпуса и соединяются с магистральными трубопроводами пайкой или при помощи фитингов для безрезьбового соединения. Для правильного подключения смотрите соответствующую схему.

Внимание! Примите необходимые меры предосторожности, чтобы избежать поломки труб и не допустить течи соединения. Тепловентилятор предназначен для работы в теплосетях низкого давления.

Перед запуском в эксплуатацию из системы должен быть удален воздух. Для удобства эксплуатации желательна установка клапанов дренажа и воздухоудаления, причем первый устанавливается в нижней, а второй в верхней точке трубной системы. Клапаны не входят в комплект поставки.

Электрическое подключение

Электрическое подключение должно выполняться квалифицированным электриком

с соблюдением соответствующих норм и правил. Установка должна осуществляться после всеполюсного выключателя с воздушным зазором не менее 3мм.

Электродвигатель вентилятора с напряжением 230В подключается к сети через кабель длиной 1 м, подключенный к аппарату при изготовлении. Электродвигатель вентилятора с напряжением 400В3~ подключается на клеммной коробке, расположенной непосредственно на вентиляторе.

При использовании камеры смешения или секции фильтра отверстия для питающих кабелей делаются в корпусе тепловентилятора при монтаже.

Мотор имеет встроенную термозащиту от перегрева. Автоматическое взведение после остывания. Для защиты моторов вентиляторов с напряжением 400В3~ дополнительно используйте датчик перегрева S-DT16.

Для обеспечения необходимого класса защиты при вводе кабелей должны использоваться соответствующие уплотнительные кольца

После электроподключения проверьте направление вращения вентилятора. При взгляде изнутри вентилятор должен вращаться против часовой стрелки.

Обслуживание

Для обеспечения длительной и безотказной работы прибора необходимо производить осмотр и чистку тепловентилятора не реже 2 раз в год. При повышенной запыленности чистку производить по мере необходимости. Перед проведением осмотра и чистки, оборудование необходимо обесточить.

Чистка тепловентилятора

Продолжительность промежутков времени между чистками зависит от качества воздуха в помещении и наличия фильтра.

Когда используется фильтр тонкой очистки и качество воздуха удовлетворительное, чистку нужно производить раз в год. Отложения пыли на лопатках вентилятора приведет к его разбалансировке с увеличением шума и вибрациями и, в конечном счете, может вывести из строя подшипники. Если шум и вибрация остаются после чистки необходимо обратиться к специалистам.

Поверхности тепловентилятора, секцию фильтра и теплообменник можно чистить от пыли с помощью пылесоса.

Когда прибор используется без аксессуаров, оценить состояние поверхностей можно

внешним осмотром. Секция фильтра осматривается через открывающуюся крышку в боковой части.

Фильтр

Кассетный фильтр грубой очистки необходимо осматривать и очищать не реже 4-х раз в году. Для очистки необходимо ослабить 2 винта и открыть верхнюю или нижнюю крышку прибора, извлечь кассету и очистить пылесосом.

Фильтровальный элемент в секции фильтра выполнен в виде мешков из мелкоячеистой материи класса EU3 (G85). Фильтровальные элементы подлежат замене, когда при загрязнении перепад давления на фильтре превысит допустимое значение в 75Па. Проверка перепада давления осуществляется не реже 4-х раз в год.

Замена фильтровальных элементов в кассете толщиной 20мм :

	Габариты [мм]	Количество
SWEF1	420x446x350	4
SWEF2	552x558x400	4
SWEF3	630x680x450	5

Теплообменник

Поверхность теплообменника необходимо периодически осматривать на предмет запыленности и наличия протечек. Поверхность теплообменника очищается от пыли пылесосом.

Мотор вентилятора

Мотор вентилятора не требует специального обслуживания. Если уровень шума или вибрации начинает повышаться, необходимо установить причину неполадки. При необходимости заменить подшипники. Замена подшипников должна производиться квалифицированным персоналом.

Заводская упаковка

Материалы, используемые для упаковки, выбираются с учетом охраны окружающей среды и поэтому должны иметь возможность переработки и утилизации.

Утилизация прибора по завершении срока его полезной эксплуатации

Данный прибор может содержать вещества, необходимые для его функционирования, но потенциально опасные для окружающей

среды. Прибор не должен перерабатываться вместе с бытовыми отходами, необходимо доставить его в специальный пункт экологической утилизации. Пожалуйста, свяжитесь с местными властями для получения дополнительной информации о вашем ближайшем назначенном пункте сбора отходов.

Безопасность

- *Пространство вблизи решеток забора, выдува воздуха не должно загромождаться какими-либо предметами или материалами.*
- *При подъеме и переносе тепловентилятора рекомендуется использовать грузоподъемные средства.*
- *При повороте направляющих жалюзи будьте осторожны и не повредите руку об острые части теплообменника.*
- *Настоящий прибор может быть использован детьми старше 8 лет, лицами с ограниченной дееспособностью или не имеющими достаточного опыта и знаний только, если они сопровождаются или проинструктированы персоналом, ответственным за их безопасность. Дети не должны иметь возможность играть с прибором. В случае, если дети привлекаются к чистке или техническому уходу за прибором, необходим строгий контроль со стороны лица, ответственного за их безопасность.*
- *Дети младше 3-х лет не должны иметь доступа к прибору без постоянного наблюдения со стороны взрослых.*
- *Дети в возрасте от 3-х до 8-ми лет могут включать/выключать прибор только в том случае, если он установлен по своему назначению в нормальном рабочем положении, а за детьми наблюдают взрослые или они были проинструктированы о правилах пользования прибором и понимают, что его неправильное использование опасно для жизни.*
- *Дети в возрасте от 3-х до 8-ми лет не должны включать прибор в электрическую розетку, регулировать его работу, а также чистить или выполнять элементы его сервисного обслуживания.*

ВНИМАНИЕ - некоторые части данного прибора в процессе эксплуатации могут сильно нагреваться и вызывать ожоги. Особое внимание должно уделяться детям и уязвимым группам населения.



Main office

Frico AB

Industrivägen 41

SE-433 61 Sävedalen

Sweden

Tel: +46 31 336 86 00

mailbox@frico.se

www.frico.net

**For latest updated information and information
about your local contact: www.frico.net.**