

BALI RTN (E)

ПАСПОРТ

CE 49BN3789 — 49BN3790

FONDITAL

2007

Благодарим Вас за покупку котла BALI и настоятельно рекомендуем тщательно ознакомиться с условиями, изложенными в данном паспорте, с целью сохранения гарантии на приобретенный котел.

1. Общие сведения (заполняется торговой организацией)

Отопительный чугунный котел BALI RTN-E 60 № _____
заводской номер

Год выпуска 2007 г.

Сертификат соответствия № РОСС ИТ.МХ03.В00482 выдан от 20.09.2003 г.

Продан __ООО «Строй-Инжиниринг»_____

Дата продажи __01.11.2007г. __

Следов повреждения не выявлено, котел признан годным к эксплуатации.

Подпись продавца:

МП

Подпись покупателя:

1.1 Регулировочная панель

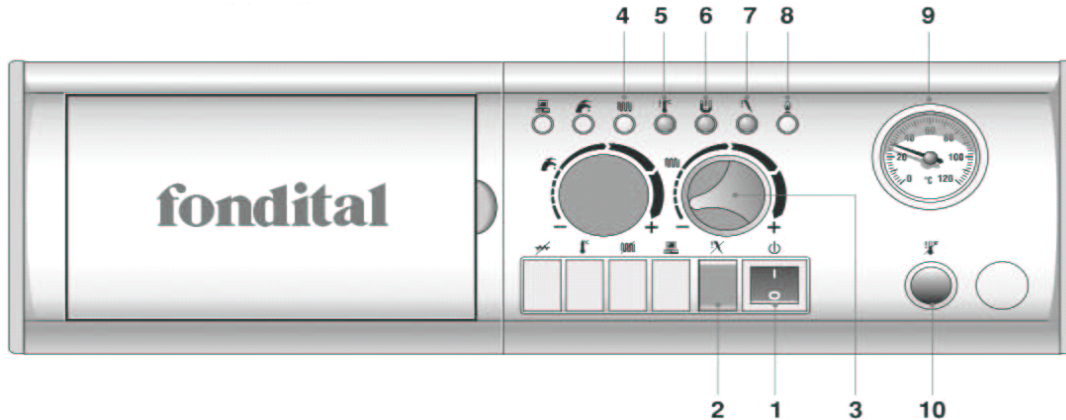

1 = Общий выключатель с сетевым индикатором (зеленый).

2 = Кнопка разблокировки.

3 = Регулятор температуры воды отопления.

4 = Индикатор работы насоса отопления (желтый).

5 = Индикатор блокировки от перегрева (красный).

6 = Индикатор блокировки отсутствия тяги в дымоходе и давления газа (модели от RTN70 до RTN100).

7 = Индикатор блокировки горелки (только модель E).

8 = Световой индикатор работы горелки (желт).

9 = Термометр воды (модели от RTN18 до RTN48) или термоманометр (для моделей от RTN60 до RTN100 и все модели PV).

10 = Предохранительный термостат с ручным сбросом.

Общий выключатель с подсветкой (зеленый) (1).

При установке выключателя в положение "О" котел выключен и выключатель не освещен (не горит).

При установке выключателя в положение "I" на котел подано электропитание и выключатель горит.

Кнопка разблокировки (2)

Нажимая кнопку разблокировки, котел вновь переходит в рабочее состояние.

Регулятор температуры воды отопления (3)

Данный регулятор служит для установки температуры воды в системе отопления. Диапазон регулировки: от 45°C до 85°C.

Световой индикатор работы насоса отопления (желтый) (4)

Сигнализирует о работе насоса системы отопления.

Индикатор блокировки от перегрева (красный) (5)

Данный световой индикатор указывает на включение устройства блокировки предохранительного термостата с ручным сбросом из-за сбоя в работе.

Индикатор блокировки (красный) (6)

Этот индикатор сигнализирует на срабатывание термостата отсутствия тяги с ручной разблокировкой и указывает на аномалию в работе системы дымохода или недостаточного давления газа (для моделей от RTNE 70 до RTNE 100).

Индикатор блокировки горелки (красный) (только для моделей E) (7)

Эта сигнальная лампочка сигнализирует о включении устройства безопасности горелки при ее аномальной работе

Световой индикатор работы горелки (желтый) (8)

Сигнализирует о нормальной работе горелки.

Термометр или термоманометр (9)

Термометр служит для показа температуры воды в котле. В случае термоманометра показывается также давление в системе.

Ручной сброс блокировки от перегрева (10)

Предохранительный термостат служит для защиты котла от аварий. Сняв защитную крышку, можно задействовать кнопку сброса термостата.

1.2 Работа котла

1.2.1 Включение

Для моделей E

- Открыть отсечной клапан для топлива.
- Установить общий выключатель котла (1) в положение «ON» (лампочка выключателя загорается);
- С помощью регулятора (3) установить температуру воды для отопительной системы. И задать температуру окружающего воздуха на соответствующем термостате (При его наличии);
- Когда отопительной системе необходима горячая вода, загорается световой индикатор (4).
- Когда горелка работает, горит индикатор (8).

Для моделей с термоэлектрическим клапаном

- Открыть топливный кран;
- Убедиться, что главный выключатель находится в позиции «OFF» (выключатель не горит);
- Снять переднюю панель котла.
- В этом случае, газовый клапан и пьезоэлемент доступны, и можно начинать включение запальной горелки;
- Открыть заслонку визуального контроля пламени.
- Нажать на регулятор газового клапана и вращать против часовой стрелки, перемещая его из позиции «●» (выключенный) в позицию «☀» (запальник);

- Держа нажатым регулятор, действовать на пьезоэлемент, пока запальник не включится.
- Удерживать регулятор нажатым около 20 сек.
- Отпустив регулятор, вращать его против часовой стрелки, в позицию «» (основная горелка);
- Закрыть заслонку визуального контроля пламени:
- Установить на прежнее место переднюю панель котла.
- Привести общий выключатель котла 1 в позицию «ON» (выключатель горит).
- Установить, вращая ручку регулятора температуры воды отопления 3 значение температуры необходимое для системы отопления;
- Установить значение комнатной температуры на комнатном термостате (если присутствует).
- Когда система отопления запрашивает тепло, включается световой индикатор запроса отопления 4.
- Когда горелка работает, включается световой индикатор работы горелки 8.

Внимание!

При включении котла после долгого простоя, особенно при использовании котлов, работающих на сжиженном газе, рекомендуется проверить, не образовалась ли в подающей трубе воздушная пробка. Даже после таких мер котел может останавливаться несколько раз. В таких случаях включать котел с помощью кнопки разблокировки (см. следующий параграф).

1.2.2 Выключение

Для моделей E

Привести общий выключатель в позицию «OFF» (выключатель не горит).
В этом случае закрыть кран подачи топлива.

Для моделей с термоэлектрическим клапаном

Для этих моделей, приводя общий выключатель в позицию «OFF» (выключатель не горит), выключается основная горелка, но запальная горелка остается включенной.

Если хотите выключить также запальную горелку, после приведения общего выключателя в позицию «OFF», снять переднюю панель котла и привести регулятор газового клапана в позицию «» (выключено), вращая его по часовой стрелке.

1.2.3 Блокировка устройства

Когда в ходе работы создаются аномальные условия, горелка блокируется. На панели управления загорается индикатор блокировки (1) (только для модели E). В этом случае действовать следующим образом:

- прежде всего, проверить наличие топлива: контролируя, что газовый вентиль открыт и что в сети есть газ, например, включив газовую плиту;
- проверив наличие топлива, разблокировать горелку, нажав кнопку сброса 1 на панели контроля.

Для моделей с термоэлектрическим клапаном нет сигнализаций блокировки. Операция повторного включения должна происходить согласно параграфу 1.2.1 с паузой не менее 60 сек. между включениями (автономное устройство безопасности).

Если котел не включается и снова блокируется при третьем нажатии кнопки, следует обратиться в аккредитованный сервисный центр или к квалифицированному специалисту для проведения тех обслуживания. Если блокировка котла происходит часто, следует обратиться в аккредитованный сервисный центр или к квалифицированному специалисту для проведения тех обслуживания.

1.2.4 Блокировка от перегрева

В случае, если из-за сбоя в работе котла загорается красная сигнальная лампочка блокировки от перегрева (5) которая указывает на включение устройства блокировки предохранительного термостата с ручным сбросом из-за сбоя в работе, следует обратиться в уполномоченный центр тех. обслуживания или к квалифицированным специалистам.

1.2.5 Блокировка для аномальной тяги дымохода

В случае возникновения условий, которые способствуют аномальной тяге дымохода, котел блокируется и включается красный индикатор (6).

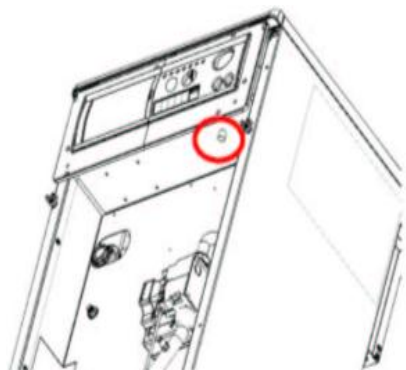

Для восстановления работы котла должны действовать следующим образом:

- привести главный выключатель 1 котла в позицию «O» (котел выключен, и выключатель не горит).
- снять переднюю панель котла. Нажать кнопку, расположенную на термостате, который контролирует правильный выброс газов (рис 2).
- вновь установить переднюю панель котла.
- снова привести главный выключатель 1 котла, в позицию «I» (котел питается и выключатель горит).

Внимание

Если после операции разблокировки котел не восстановит исправную работу и продолжает блокироваться — обратиться к квалифицированному персоналу или в сервисный центр технического обслуживания.

1.2.6 Блокировка при недостаточном давлении газа (для мод, от RTN 70 до RTN 100)

Если давление питания газа недостаточно, котел не начнет работу и включается красная лампочка 6.
Если эта ситуация повторяется во времени обратиться за советом в агентство снабжением газом.

1.3 Тех обслуживание

Раз в год необходимо проводить текущее тех. обслуживание котла и горелки.

Правильное тех обслуживание является залогом оптимальной работы котла, с соблюдением норм по охране окружающей среды и безопасно для людей, животных и материальных ценностей.

Тех обслуживание устройства должно проводиться квалифицированным персоналом.

Пользователь может самостоятельно чистить только корпус котла, что можно выполнять с помощью обычных чистящих средств для мебели.

Запрещается использовать воду!

1.4 Примечания для пользователя

Пользователь имеет право доступа только к тем компонентам, для доступа к которым не требуется инструмента и или специальных устройств: поэтому он не имеет права разбирать корпус и выполнять операции внутри котла.

КАТЕГОРИЧЕСКИ ЗАПРЕЩАЕТСЯ, В ТОМ ЧИСЛЕ И КВАЛИФИЦИРОВАННОМУ ПЕРСОНАЛУ, ВНОСИТЬ ИЗМЕНЕНИЯ В КОНСТРУКЦИЮ КОТЛА. Специалисту разрешается в случае необходимости, устанавливая на котле соответствующие фирменные приспособления.

Компания "Fondita" снимает с себя всякую ответственность за материальный ущерб и травмы людей и животных, возникающие в результате неправильного использования или тех. обслуживания котла. Если котел простаивает и отключен от электросети в течение долгого периода времени, возможно, потребуются разблокировать насос.

Отопительная система может быть эффективно защищена от замерзания путем использования специальных антифризных продуктов, подходящих для отопительных систем с разными типами конструкционных металлов. **Не используйте автомобильные антифризы и периодически проверните эффективность действия продукта.**

Котел оснащен термометром, с помощью которого контролируется температура воды в отопительной системе.

2 Тех. характеристики и размеры

2.1 Тех. характеристики

BALI RTN - это котел с чугунным корпусом теплообменника, с высоким КПД, работающий с атмосферной газовой горелкой и представлен следующими моделями:

BALI RTN E 18 и RTN 18 полезной мощностью 18 кВт; BALI RTN E 24 и RTN 24 полезной мощностью 24 кВт;

BALI RTN E 32 и RTN 32 полезной мощностью 31,5 кВт; BALI RTN E 36 и RTN 36 полезной мощностью 36 кВт;

BALI RTN E 48 и RTN 48 полезной мощностью 46 кВт; BALI RTN E 60 полезной мощностью 60 кВт,

BALI RTN E 70 полезной мощностью 70 кВт; BALI RTN E 80 полезной мощностью 80 кВт,

BALI RTN E 90 полезной мощностью 90 кВт; BALI RTN E 100 полезной мощностью 99 кВт.

Котлы BALI моделей от RTN 18 до RTN 36, и от RTN 18 E до RTN 36 E, могут быть представлены версией PV. То есть, они оснащены циркуляционным насосом и расширительным бачком на 8 литров

Котлы BALI оснащены электронным блоком контроля пламени и имеют электронный розжиг, что обозначается буквой E в наименовании.

Модели от RTN 18 до RTN 48 могут быть также представлены в версии с термозлектрическим клапаном и пьезоэлектрическим розжигом.

Котлы BALI отвечают основным требованиям директив СЕЕ к продукции.

Ниже приведены основные характеристики котлов BALI;

- Чугунный теплообменник с высоким КПД;
- Изоляция из минеральной ваты толщиной 50 мм с алюминиевым каркасом;
- Обшивка из электрооцинкованного листа с покрытием из эпоксидполиэфира;
- Общий выключатель с подсветкой;
- Световая индикация работы линии, работы насоса отопления, работы горелки, блокировки из-за перегрева, блокировки из-за отсутствия тяги дымохода и давления газа (мод. от RTN 70 до RTN 100). блокировки горелки (только мод E);
- Регулятор температуры в линии отопления (45/85°C);
- Предохранительный термостат максимальной температуры (110°C);
- Термостат безопасности газов;
- Реле давления минимального давления потребляемого газа (для мод от RTN 60 до RTN 100);
- Термометр или термоманометр (для мод от RTN 60 до RTN 100 и все мод. PV);
- Сливной кран установки;
- Электрическая часть с печатной электрической платой;
- Предусмотрено электрическое подсоединение насоса отопления;
- Предусмотрено электрическое подсоединение реле давления для защиты при отсутствии давления воды.
- Предусмотрено подключение схемы для управления отдельным водонакопительным баком (дополнительный факультативный набор),
- Предусмотрено подсоединение климатизационного модуля (дополнительный факультативный набор),
- Предусмотрено подключение схемы для управления тремя участками отопления (дополнительный факультативный набор),
- Расширительный бачок на 8 литров (для мод. PV).
- Односкоростной насос (для мод. PV).

2.2 Габариты

Модели	L мм.	Подача M	Возврат R	Газ G	Газоотвод D, мм
RTN18/RTN E 16	525	G1 ¼	G1 ¼	G ¾	110
RTN24/RTN E 24	525	G1 ¼	G1 ¼	G ¾	130
RTN32/RTN36 RTN E 32/RTN E 36	625	G1 ¼	G1 ¼	G ¾	130
RTN 48/RTN E 48	765	G1 ¼	G1 ¼	G ¾	150

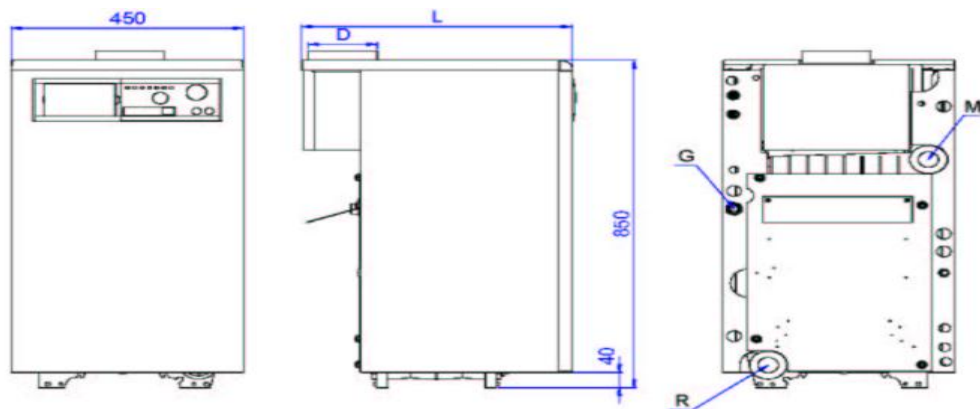

Модели	L мм.	Подача M	Возврат R	Газ G	Газоотвод D, мм
RTN E 60	905	G 1 ½	G 1 ½	G 1	180
RTN E 70	1062	G 1 ½	G 1 ½	G 1	160
RTN E 80	1153	G 1 ½	G 1 ½	G 1	200
RTN E 90	1280	G 1 ½	G 1 ½	G 1	220
RTN E 100	1430	G 1 ½	G 1 ½	G 1	250

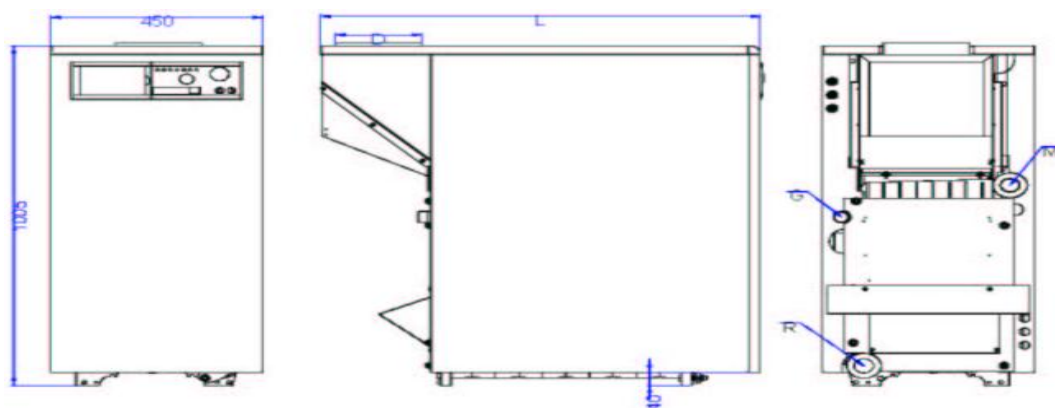

2.3 Тех. данные

Наименование	Ед. изм.	RTN E 18 RTN 18	RTN E 24 RTN 24	RTN E 32 RTN 32	RTN E 36 RTN 36	RTN E 48 RTN 48
Класс КПД по классификации CE		★★	★★	★★	★★	★★
PIN CE		49BN3789				
Категория		II2H3+				
Тип		B11BS				
Полезная мощность	кВт	18	24	31,5	36	48
Тепловая мощность	кВт	20	26,6	34,4	39,2	52,8
КПД при номинальной нагрузке	%	89,6	90,9	90,9	90,83	91,84
КПД при уменьшенной нагрузке (30%)	%	89,2	91,1	89,0	90,75	90,4
Потери через наружный кожух $\Delta t = 50^\circ$	%	3,6	2,8	3,1	1,57	1,76
Потери в дымоходе при выключенной горелки	%	0,2				
Потери в дымоходе при включенной горелке	%	6,8	6,3	6,0	7,6	6,4
Количество элементов теплообменника	шт.	3	3	4	4	5
Вес нетто	кг	105	105	138	138	173
Емкость корпуса теплообменника	л	10,0	10,0	13,4	13,4	16,8
Минимальный расход воды	л/час	400	520	680	770	1030
Диаметр отвода газов	мм	110	130	130	130	150
Максимальное рабочее давление	бар	4				
Пределы регулировки температуры	°C	+45: +85				
Электрическое питание	В. Гц	230/50				
Электрическая мощность	Вт	10				
Плавкий предохранитель	A	4				
Натуральный газ G20						
Значение CO ₂	%	5,8	5,5	6,4	6,5	7,0
Температура газов	°C	110/120	110/120	120/130	120/130	120/130
Максимальный выход газов	кг/час	42	56	63	70	88
Количество форсунок основной горелки	шт.	3				
Диаметр форсунок основной горелки	мм	2,2	2,5	3,0	3,0	3,1

Диаметр форсунки запальной горелки	мм	2x0,27				
Давление газа в горелке	мбар	9,5	11,0	9,5	12,0	12,5
Потребление газа (15°C 1013 мбар)	см ³ /час	2,11	2,81	3,64	4,15	5,58
Газ G30						
Значение CO ₂	%	6,3	6,9	8,2	8,7	8,7
Температура газов	°C	110/120	110/120	120/130	120/130	120/130
Максимальный выход газов	кг/час	40	53	60	64	60
Количество форсунок основной горелки	шт	3				
Диаметр форсунок основной горелки	мм	1,25	1,5	1,7	1,8	2,05
Диаметр форсунки запальной горелки	мм	1x0,50				
Давление газа в горелке	мбар	26,0	26,0	25,5	26,8	26,0
Потребление газа	Кг/час	1,6	2,1	2,7	3,1	4,2

Наименование	Ед. изм.	RTN E 60	RTN E 70	RTN E 80	RTN E 90	RTN E 100
Класс КПД по классификации CE		★★	★★	★★	★★	★★
PIN CE		49BN3790				
Категория		II2H3+				
Тип		B11BS				
Полезная мощность	кВт	60	70	80	90	100
Тепловая мощность	кВт	66	76,3	87,3	98,2	109,7
КПД при номинальной нагрузке	%	91,7	91,7	91,7	91,6	91,6
КПД при уменьшенной нагрузке (30%)	%	90,6	90,4	90,3	90,3	90,2
Потери через наружный кожух Δ t =50"	%	1,22	1,3	1,3	1,5	1
Потери в дымоходе при выключенной горелки	%	0,2				
Потери в дымоходе при включенной горелке	%	7,5	6,6	6,7	7,0	7,2
Количество элементов теплообменника	шт.	6	7	8	9	10
Вес нетто	кг	215	250	285	320	355
Емкость корпуса теплообменника	л	20,2	23,5	26,8	30,1	33,4
Минимальный расход воды	л/час	1200	1500	1700	1900	2100
Диаметр отвода газов	мм	180	180	200	220	250
Максимальное рабочее давление	бар	4				
Пределы регулировки температуры	°C	+45: +85				
Электрическое питание	В. Гц	230/50				
Электрическая мощность	Вт	20				
Плавкий предохранитель	A	4				
Натуральный газ G20						
Значение CO ₂	%	6,5	6,3	6,8	5,5	5,5
Температура газов	°C	110/120	110/120	120/130	110/120	110/120
Максимальный выход газов	кг/час	114	136	144	200	223
Количество форсунок основной горелки	шт.	3				
Диаметр форсунок основной горелки	мм	3,9	4,1	4,5	4,9	5,2
Диаметр форсунки запальной горелки	мм	2x0,27				
Давление газа в горелке	мбар	11,55	13,4	12,0	11,0	11,6
Потребление газа (15°C 1013 мбар)	см ³ /час	6,97	8,13	9,23	10,44	11,6
Газ G30						
Значение CO ₂	%	6,5	6,5	7,3	5,7	5,7
Температура газов	°C	110/120	110/120	120/130	110/120	110/120
Максимальный выход газов	кг/час	134	154	158	225	252
Количество форсунок основной горелки	шт	3				
Диаметр форсунок основной горелки	мм	2,4	2,6	2,75	2,9	3,05
Диаметр форсунки запальной горелки	мм	1x0,50				
Давление газа в горелке	мбар	26,0	26,0	25,5	26,8	26,0
Потребление газа	Кг/час	5,2	6,1	6,9	7,8	8,7

3.1 Указания по установке

Котлы BALI должны устанавливаться в соответствии с требованиями законов и нормативов, упомянутых и считающихся полностью приведенными в настоящем документе.

3.2 Установка

3.2.1 Упаковка

Котел BALI поставляется в коробке из прочного картона на деревянном поддоне. После распаковки котла убедиться в том, что котел не имеет никаких повреждений. Упаковочные материалы поддаются полной утилизации, собирайте их в соответствующих зонах для раздельного сбора отходов. Не давайте упаковку детям, так как по своей природе, она может быть источником опасности. Компания "Fondital" не несет никакой ответственности за материальный ущерб и травмы людям и животным, возникающие в результате несоблюдения вышеприведенных инструкций.

В упаковке имеется пакет, в которой содержится руководство по установке, пользованию и тех обслуживанию

3.2.2 Выбор места установки

При выборе места установки котла учитывается следующее:

- рекомендуется оставлять расстояние 50 см с каждой стороны устройства для облегчения доступа к нему при проведении тех. обслуживания.
- избегать установки в очень влажных или пыльных помещениях.
- место установки должно быть закрыто для посторонних лиц, детей и животных.

3.2.3 Монтаж котла

Перед подсоединением котла к отопительной системе и линии воды санит. назн. следует:

- тщательно почистить трубы, чтобы удалить возможные металлические остатки обработки и сварки, остатки смазки, которые при попадании в котел могут повредить его и нарушить его работу.

Примечание!

Запрещается использовать растворители, которые могут повредить компоненты.

Компания "Fondital" не несет никакой ответственности за материальный ущерб и травмы людям и животным, возникающие в результате несоблюдения вышеприведенных инструкций.

Установка котла осуществляется следующим образом:



- снять заднюю нижнюю панель из оцинкованного листа;
 - открутить четыре винта, которые крепят блокировочные скобы котла к деревянному поддону (рис. 5);
 - снять котел с поддона без нанесения ему повреждений. При необходимости, вставить прокладки между ножками котла и полом, чтобы котел стоял устойчиво;
 - подсоединить котел к трубам подачи и обратной воды системы;
 - следует помнить, что отопительная система должна быть оснащена всеми необходимыми предохранительными и контрольными устройствами, как того требуют действующие стандарты (предохранительный клапан реле давления воды, спускной клапан, манометр и т.д.);
 - подсоединить котел к дымоходу;
 - при наличии, подсоединить к электрической части термостат температуры окружающего воздуха, насос отопления и реле давления воды отопления.
- подсоединить сетевые провода

3.2.4 Вентиляция в помещении

Котлы моделей BALI имеют открытую камеру сгорания и должны подсоединяться к дымоходу: Воздух для горения отбирается непосредственно из пространства, окружающего котел. Котел обязательно должен быть установлен в помещении, отвечающем требованиям действующих спецификации и стандартов, упомянутых и считающихся полностью приведенными в настоящем документе.

3.2.5 Газоотводящая система

Котел BALI оснащен патрубком отвода газов, подсоединяемый к дымоходу диаметром, как указано в таблице технических данных.

Что касается отвода газов в атмосферный воздух, следовать указаниям действующих спецификаций и стандартов, которые считаются полностью приведенными в настоящем документе.

Газоотводные трубы от котла подсоединяются к дымоходу отвечающему требованиям действующих стандартов, которые считаются полностью приведенными в настоящем документе. Ниже приводятся некоторые обязательные требования к дымоходам и газоотводным трубам:

- диаметр должен быть не меньше диаметра выпускной трубы котла;
- при изготовлении следует использовать водонепроницаемый материал, устойчивый к температуре газов и воздействию образующихся кислых конденсатов,
- низкая теплопроводимость, достаточная механическая прочность, полная герметичность, соответствующие высота и сечение;
- вертикальное направление (для дымоходов) и постоянное сечение без сужений;
- в случае если необходимо использовать линии горизонтальных труб, обеспечить мин. уклон 5°.
- выпускной терминал должен быть в состоянии обеспечить эффективный и непрерывный вывод газов при любых атмосферных условиях;
- выпускной терминал должен возвышаться минимум на 0,5 м над любой конструкцией в радиусе 5 м.

3.2.6 Подсоединение к газовой сети

Газоподающая труба должна иметь сечение, равное или превышающее сечение трубы, используемое внутри горелки. Соблюдать требования действующих спецификаций и стандартов, упомянутых и считающихся полностью приведенными в настоящем документе. Следует помнить, что перед вводом в действие внутренней газораспределительной системы, т.е. перед подключением ее к счетчику, следует проверить ее герметичность. Если какая-либо часть системы закрыта, контроль герметичности должен проводиться до ее закрытия. **Герметичность не должна проверяться с помощью горючего газа: использовать для этой цели воздух или азот. После подачи газа в трубы, запрещается искать утечки газа с помощью пламени.**

Для этой цели использовать соответствующие изделия, продаваемые в торговой системе.

3.2.7 Подсоединение к электросети

Котел BAI оснащен контактами для подключения трехполюсного сетевого кабеля и соответствующим зажимным устройством для предотвращения разрыва. Котел должен быть подключен к сети с параметрами 230 В и 50 Гц. При подсоединении соблюдать полярность фаз. Соблюдать требования действующих спецификаций и стандартов, упомянутых и считающихся полностью приведенными в настоящем документе. Перед котлом должен быть установлен двухполюсный выключатель для обеспечения безопасного выполнения всех операций по тех обслуживанию. Сетевая линия котла должна быть защищена дифференциальным тепломагнитным выключателем с достаточной отключающей способностью.

Сетевая линия котла должна быть надежно заземлена.

Необходимо проверить выполнение этого основного требования по безопасности, при наличии сомнений, обратиться к квалифицированным специалистам для проведения контроля.

Компания "Fondital" не несет никакой ответственности за ущерб, возникающий из-за отсутствия заземления: трубы гидравлической, газовой и отопительной систем не могут выполнять функции земли.

3.2.8 Подсоединение к гидравлической системе

Перед установкой рекомендуется почистить систему во избежание попадания в котел посторонних частиц, которые могли бы повредить циркуляционный насос и теплообменник. Трубы подачи и возврата отопительной системы должны подключаться к соответствующим соединениям. При расчете размеров труб отопительной системы необходимо учитывать потери давления, возникающие в батареях, возможных термостатических клапанах, отсечных клапанах батарей и исходя из самой конструкции системы.

3.2.9 Установка фирменных компонентов

Компания-изготовитель "FONDITAL" предоставляет фирменные комплекты для установки программного таймера, платы для управления отдельным бойлером и для установки блока регулировки температуры. При установке данных компонентов следует придерживаться прилагаемых к ним инструкций.

3.3 Наполнение системы

После выполнения всех соединений отопительной системы можно приступить к ее наполнению.

Эту операцию следует выполнять с особой осторожностью по следующей схеме.

- открыть вентузы батарей и убедиться в их работе.
- постепенно открыть наливной кран, следя за тем, что возможные автоматические воздушные вентузы отопительной системы работают нормально:
- закрыть вентузы батарей, как только появится вода,
- проверить с помощью манометра котла, что давление доходит до **0,8 - 1 бар**:
- закрыть наливной кран, а затем снова стравить воздух через вентузы батарей.
- после включения котла и установки температуры в отопительной системе остановить насос и снова провести операцию стравливания воздуха;
- охладить воду в отопительной системе и довести давление воды до 0,8 - 1 бар.

Внимание!

В бытовых тепловых установках рекомендуется обрабатывать воду специфическими добавками, совместимыми с системами из различных металлов, чтобы оптимизировать КПД и надежность системы в течение длительного периода работы, уменьшить расход потребляемой энергии, соблюдая тем самым требования действующих правил и стандартов.

Примечание:

Котел снабжен сливным краном, который расположен в передней части и может использоваться для слива воды из системы отопления.

3.4 Пуск котла

3.4.1 Предпусковой контроль

Перед пуском котла следует убедиться в том, что:

- газоотводной канал, и выступающая часть трубы установлены согласно инструкциям, **при включенном котле не должно быть никакой утечки продуктов сгорания через уплотнения,**
- котел подключен к сети с параметрами 230 В и 50 Гц;
- система должным образом наполнена водой (давление гидрометра 0,8 - 1 бар);
- возможные отсекающие клапана в трубах отопления открыты,
- кран подачи газа открыт;
- нет утечек газа;
- включен внешний общий переключатель;
- предохранительный клапан котла не заблокирован;
- нет утечек воды.

Чтобы обеспечить более быстрый розжиг при первом включении, произвести стравливание воздуха из газового трубопровода, посредством винта ниппеля замера давления на газовом клапане.

По завершению операции закрутить до упора вышеупомянутый винт.

3.4.2 Включение и выключение

Правила включения и выключения - см. раздел "Инструкции для пользователя".

3.5 Электрические схемы

3.5.1 Общая схема

BC	блок управления пламени
EA	электрод розжига
ER	электрод обнаружение пламени
Fu1	плавкий предохранитель F4A 250 V
IG	общий выключатель (на печатной плате обозначен как «on/off»)
L1	индикатор отсутствия тяги / недостаточного давления газа
L3	индикатор насоса отопления
L4	индикатор работы горелки
L5	индикатор предохранит, термостата
L6	индикатор блокировки горелки (только мод RTN E)
Lon	индикатор присутствия напряжения
MN	термостат минимальной температуры (опция) (на печатной плате обозначен как «Tm»)

P1	кнопка разблокировки горелки
PC	насос отопления
Pgas	реле давления газа
PZ	пьезоэлемент
R	термостат отопления (на печатной плате обозначен как «Tr»)
TM	контакт таймера (опция) (на печатной плате обозначен как «TIMER»)
TA	термостат комнатной температуры
TF	термостат контроля тяги
TS	Предохранит, термостат
MT	двигатель таймера (опция) (на печатной плате обозначен как «TIMER»)
VG, VG1, VG2	газовый клапан
PA	реле давления (опция) (на печатной плате обозначено символом реле давления)

a	Синий	Azure
bl	Темно синий	Blue
bk	Черный	Black
br	Коричневый	Brown
g	Серый	Grey
w	Белый	White

gn	Зеленый	Green
r	Красный	Red
v	Фиолетовый	Violet
y	Желтый	yellow
ygn	Желтый/зеленый	Yellow/green
o	Оранжевый	Orange
p	Розовый	Pink

BALI 18 - 48 RTN

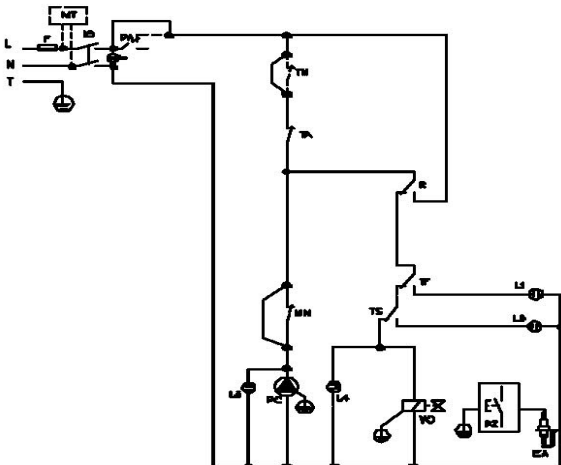

BALI 18 - 48 RTN E

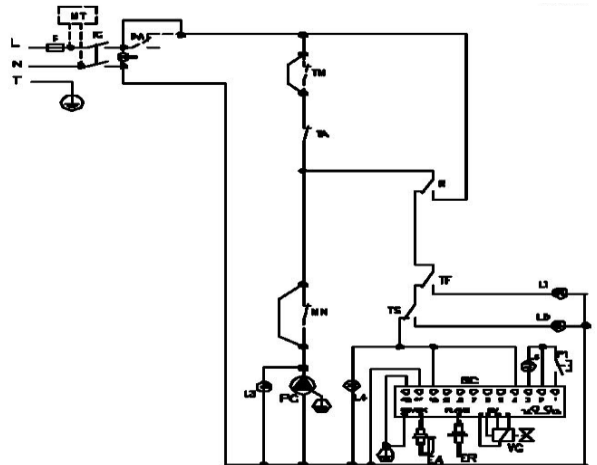

BALI 60 RTN E

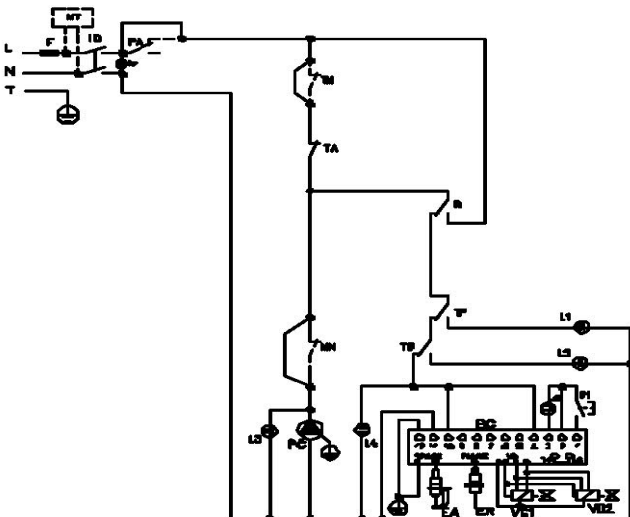

BALI 70 - 100 RTN E

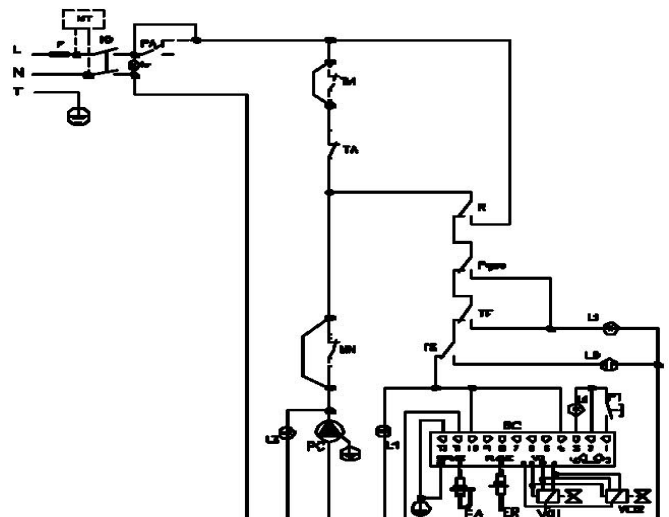

Электрическая плата (блок) управления котлом

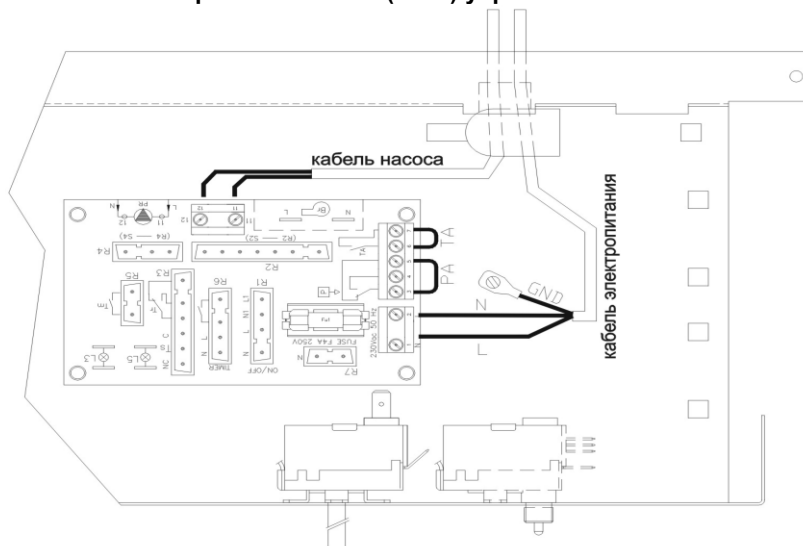

3.6 Переналадка газа

Операцию переналадки натурального газа на сжиженный газ и обратно должен осуществлять только квалифицированный персонал. Для контроля значений давления на форсунках и давления питания газа, использовать манометр, подсоединенный с ниппелями замера на клапане.

3.6.1 Переналадка с натурального газа на сжиженный газ

Для этой операции поступать следующим образом:

- снять форсунку для натурального газа запальной горелки, для чего отвернуть гайку фиксации трубки питания и вынуть ее, извлечь форсунку,
- вставить форсунку для сжиженного газа, проверив ее соответствие значениям таблицы технических данных и снова вернуть в прежнее положение трубу питания, зажать фиксирующую гайку,
- снять форсунки для натурального газа основной горелки и установить форсунки для сжиженного газа, проверив соответствие значениям таблицы технических данных;
- отвернуть пробку регулятора давления газового клапана и закрутить до конца винт регулятора давления;
- снова закрутить пробку регулятора давления и герметически закрыть ее.

ПРИМЕЧАНИЕ:

для моделей от RTN E 60 до RTN E 100 операции регулировки выполнены на оба газовых клапана;

- проверить герметичность газовой системы, в особенности соединений, которые были разобраны;
- наклеить этикетку, которая показывает тип газа и давление, на которое была настроена горелка.

3.6.2 Переналадка со сжиженного газа на натуральный газ

Для этой операции поступать следующим образом:

- снять форсунку для сжиженного газа запальной горелки, для чего отвернуть гайку фиксации трубки питания и вынуть ее, извлечь форсунку.
- вставить форсунку для натурального газа, проверив ее соответствие значениям таблицы технических данных и затем снова вернуть в прежнее положение трубу питания, зажать фиксирующую гайку,
- снять форсунки для сжиженного газа основной горелки и установить форсунки для натурального газа, проверив соответствие значениям таблицы технических данных,
- отвернуть пробку регулятора давления газового клапана и открутить гайку регулятора давления таким образом, чтобы получить значение давления на выходе как указано в таблице технических данных;
- снова завинтить пробку регулятора давления и герметически закрыть ее (например, краской или клеей этикеткой).

ПРИМЕЧАНИЕ

для моделей от RTN E 60 до RTN E 100 операции регулировки выполнены на оба газовых клапана, обращая внимание на равномерное распределение расхода газа между клапанами;

- проверить герметичность газовой системы, в особенности соединений, которые были разобраны.
- наклеить этикетку, которая показывает тип газа и давление, на которое была настроена горелка.

4 Тех. обслуживание

Для обеспечения эффективности и правильной работы устройства необходимо ежегодно проводить текущее тех обслуживание согласно нижеприведенному графику.

Операции по ремонту и тех обслуживанию котла должны проводиться квалифицированным персоналом.

Компания "Fondital" рекомендует пользователям своих продуктов обращаться по вопросам тех. обслуживания и ремонта в фирменные центры тех. обслуживания, гарантирующие оптимальное выполнение данных работ

Перед проведением операций тех. обслуживания, в ходе которых необходимо заменять компоненты и проводить чистку внутренней части котла, необходимо отсоединить устройство от электрической сети.