

Energolux

EAC

ИНСТРУКЦИЯ ПО МОНТАЖУ И ЭКСПЛУАТАЦИИ

БЛОКИ КОМПРЕССОРНО- КОНДЕНСАТОРНЫЕ

Холодопроизводительность

19.3-175 кВт

R-410A



Перед началом эксплуатации вентиляционной установки внимательно изучите данное руководство, строго соблюдайте его и храните в доступном месте.

СОДЕРЖАНИЕ

1. ОБЩАЯ ИНФОРМАЦИЯ.....	4
1.1. Структура обозначения БКК.....	4
1.2. Технические характеристики.....	5
1.3. Внешний вид блоков.....	10
1.4. Габаритные размеры.....	11
1.5. Принципиальная гидравлическая схема.....	11
2. ПОДГОТОВКА К МОНТАЖУ И ПОДКЛЮЧЕНИЕ.....	14
2.1. Транспортировка.....	14
2.2. Упаковка.....	16
2.3. Хранение.....	16
2.4. Размещение.....	16
2.5. Подготовка к монтажу.....	17
2.6. Минимальные расстояния для сервисного обслуживания.....	18
3. МОНТАЖ КОМПРЕССОРНО-КОНДЕНСАТОРНОГО БЛОКА.....	25
3.1. Монтаж.....	25
3.2. Вакуумирование холодильного контура.....	26
3.3. Заправка хладагентом.....	26
3.4. Электрические подключения.....	26
3.5. Особенности монтажа фреоновых трубопроводов.....	29
3.6. Теплоизоляция трубопровода хладагента.....	35
3.7. Монтаж соединительного комплекта.....	35
4. ПРОВЕРКИ В ПРОЦЕССЕ ЭКСПЛУАТАЦИИ.....	36
5. ТЕХНИЧЕСКОЕ ОБСЛУЖИВАНИЕ.....	37
5.1. Предупреждения.....	37
5.2. Общие положения.....	37
5.3. Ремонт холодильного контура.....	37
6. ПОИСК И УСТРАНЕНИЕ НЕИСПРАВНОСТЕЙ.....	38



УСЛОВНЫЕ ОБОЗНАЧЕНИЯ

Предупреждение! (Внимание!)

Игнорирование этого предупреждения может повлечь за собой травму или угрозу жизни и здоровью и/или повреждение агрегата.

Внимание, опасное напряжение!

Игнорирование этого предупреждения может повлечь за собой травму или угрозу жизни и здоровью.

Указание (примечание).

Стоит перед объяснением или перекрестной ссылкой, которая относится к другим частям текста данного руководства.

ТРЕБОВАНИЯ ПО БЕЗОПАСНОСТИ

 Поставляемые вентиляционные установки могут использоваться только в системах вентиляции. Не используйте их в других целях!

 Все работы с устройством (монтаж, соединение, ремонт, обслуживание) должны выполняться только квалифицированным персоналом. Все электрические работы должны выполняться только уполномоченными специалистами-электриками. Предварительно должно быть отключено электропитание.

 Во время монтажа и обслуживания агрегата используйте специальную рабочую одежду и будьте осторожны – углы агрегата и составляющих частей могут быть острыми и ранящими.

 Не устанавливайте и не используйте агрегат на неустойчивых и непрочных поверхностях. Устанавливайте агрегат надежно, обеспечивая безопасное использование.

 Не используйте прибор во взрывоопасных и агрессивных средах.

 Подключение электричества должно выполняться компетентным персоналом при соблюдении Строительных норм и правил (СНиП), Правил устройства электроустановок (ПУЭ) и других норм.

 Напряжение должно подаваться на агрегат через выключатель с промежутком между контактами не менее 3 мм. Выключатель и кабель питания должны быть подобраны по электрическим данным агрегата. Выключатель напряжения должен быть легкодоступен.

 Убедитесь в том, что дренажная система обеспечивает эффективное удаление дренажа – неправильная установка может повлечь за собой протечку воды и порчу интерьера. Не помещайте огнеопасные электроприборы, воспламеняющиеся аэрозоли вблизи места выхода воздуха. Животных и растения нельзя помещать вблизи выхода воздуха – это может причинить им вред.

1. ОБЩАЯ ИНФОРМАЦИЯ

Блоки компрессорно-конденсаторные с воздушным охлаждением конденсатора серии (далее БКК), разработаны для оснащения искусственным холодом установок, предназначенных для систем промышленного кондиционирования.

Блоки должны эксплуатироваться строго в соответствии с рабочими условиями, указанными в данном руководстве по эксплуатации. Несоблюдение данного требования влечет за собой аннулирование гарантийных обязательств.

Климатическое исполнение агрегата: УХЛ по ГОСТ 15150.

Категория размещения (не эксплуатации) агрегата: 1 и 2 по ГОСТ 15150 определена с учетом условий потребителя при заказе БКК.

Рабочая температура наружного воздуха от +18...+46°C.

Установленный срок службы до капитального ремонта не менее 5 лет.

Полный установленный срок службы не менее 10 лет при условии, что изделие используется в строгом соответствии с настоящей инструкцией по эксплуатации и применимыми техническими стандартами.

1.1. Структура обозначения БКК

S	CCU	100	E1	R
	1	2	3	4

S	-	Разработано в Швейцарии
1	-	Компрессорно-конденсаторный блок
2	-	Холодопроизводительность, кВт
3	-	Серия
4	-	Производственная площадка

1.2. Технические характеристики

№ п/п		1	2	3	4	5
Модель ККБ	-	SCCU20E1R	SCCU22E1R	SCCU26E1R	SCCU32E1R	SCCU36E1R
Общие данные						
Температура окружающей среды, °С	°С	35	35	35	35	35
Холодопроизводительность общая *	кВт/ч	66,0	74,9	88,5	110,1	123,3
Холодопроизводительность общая *	кВт	19,3	22,0	25,9	32,3	36,1
Потребляемая мощность общая	кВт	5,4	6,2	6,6	9,1	9,8
Электропитание	В/Ф/Гц	400/3/50	400/3/50	400/3/50	400/3/50	400/3/50
Уровень звукового давления (1 м в полусфере)	дБ(А)	65,5	65,5	65,5	67	66,6
Компрессор						
Тип компрессора	-	Спиральный	Спиральный	Спиральный	Спиральный	Спиральный
Количество компрессоров	шт.	1	1	1	1	2
Холод-ость одного компрессора *	кВт	19,32	21,95	25,92	32,26	18,05
Потребляемая мощность одного компрессора	кВт	4,96	5,78	5,80	8,30	4,80
COP	-	3,90	3,80	4,47	3,89	3,76
Объем заправки масла в один компрессор	л	1,57	1,57	2,46	2,46	1,57
Вентиляторы конденсатора						
Тип вентилятора	-	Осевой	Осевой	Осевой	Осевой	Осевой
Количество вентиляторов	шт.	1	1	1	2	2
Потребляемая мощность общая	кВт	0,45	0,45	0,84	0,84	0,21
Расход воздуха	м³/ч	7700	7700	11700	11700	11700
Массогабаритные характеристики и присоединительные размеры						
ДхШхВ (эксплуатационные)	мм	1070х670х880	1070х670х880	1300х690х1320	1300х690х1320	1300х690х1320
ДхШхВ (транспортные)	мм	1250х760х1000	1250х760х1000	1450х790х1460	1450х790х1460	1450х790х1460
Масса	кг	100	105	160	165	195
Диаметр жид. Линии	мм	12	12	16	16	16
Диаметр газовой линии	мм	22	22	22	28	28
Макс. длина трассы	м	50	50	50	50	50
Макс. перепад высот (ККБ выше испарителя)	м	30	30	30	30	30
Макс. перепад высот (ККБ ниже испарителя)	м	25	25	25	25	25
Максимальное количество колен	шт.	15	15	15	15	15

*Холодопроизводительность указана при условиях: То=+7°С, Тперегрева=7К, Тпереохлаждения=2К, R410А.

№ п/п		6	7	8	9	10
Модель ККБ	-	SCCU37E1R	SCCU38E1R	SCCU42E1R	SCCU49E1R	SCCU50E1R
Общие данные						
Температура окружающей среды, °С	°С	35	35	35	35	35
Холодопроизводительность общая *	кВт/ч	127,1	130,2	143,3	167,3	170,3
Холодопроизводительность общая *	кВт	37,2	38,1	42,0	49,0	49,9
Потребляемая мощность общая	кВт	9,9	10,6	11,6	12,6	12,7
Электропитание	В/Ф/Гц	400/3/50	400/3/50	400/3/50	400/3/50	400/3/50
Уровень звукового давления (1 м в полусфере)	дБ(А)	66,6	66,6	66,6	73,5	71,8
Компрессор						
Тип компрессора	-	Спиральный	Спиральный	Спиральный	Спиральный	Спиральный
Количество компрессоров	шт.	1	1	1	1	2
Холод-ость одного компрессора *	кВт	37,24	19,07	41,96	48,99	24,94
Потребляемая мощность одного компрессора	кВт	9,66	5,07	11,03	12,38	6,20
СОР	-	3,86	3,77	3,80	3,96	4,02
Объем заправки масла в один компрессор	л	3,3	1,57	3,3	7,9	2,46
Вентиляторы конденсатора						
Тип вентилятора	-	Осевой	Осевой	Осевой	Осевой	Осевой
Количество вентиляторов	шт.	2	2	2	2	2
Потребляемая мощность общая	кВт	0,23	0,45	0,52	0,25	0,25
Расход воздуха	м³/ч	11700	11000	11200	20850	20850
Массогабаритные характеристики и присоединительные размеры						
ДхШхВ (эксплуатационные)	мм	1300х690х1320	1300х690х1320	1300х690х1320	2260х850х1455	2260х850х1455
ДхШхВ (транспортные)	мм	1450х790х1460	1450х790х1460	1450х790х1460	2400х950х1590	2400х950х1590
Масса	кг	160	195	190	280	250
Диаметр жид. Линии	мм	16	16	16	22	22
Диаметр газовой линии	мм	28	28	28	35	35
Макс. длина трассы	м	50	50	50	50	50
Макс. перепад высот (ККБ выше испарителя)	м	30	30	30	30	30
Макс. перепад высот (ККБ ниже испарителя)	м	25	25	25	25	25
Максимальное количество колен	шт.	15	15	15	15	15

*Холодопроизводительность указана при условиях: Т_о=+7°С, Т_{перегрева}=7К, Т_{переохлаждения}=2К, R410А.

№ п/п		11	12	13	14	15
Модель ККБ	-	SCCU57E1R	SCCU65E1R	SCCU75E1R	SCCU86E1R	SCCU92E1R
Общие данные						
Температура окружающей среды, °С	°С	35	35	35	35	35
Холодопроизводительность общая *	кБте/ч	195,8	221,9	256,0	294,2	315,4
Холодопроизводительность общая *	кВт	57,4	65,0	75,0	86,2	92,4
Потребляемая мощность общая	кВт	14,7	17,1	19,9	24,1	24,0
Электропитание	В/Ф/Гц	400/3/50	400/3/50	400/3/50	400/3/50	400/3/50
Уровень звукового давления (1 м в полусфере)	дБ(А)	71,8	71,8	71,0	71,2	71,8
Компрессор						
Тип компрессора	-	Спиральный	Спиральный	Спиральный	Спиральный	Спиральный
Количество компрессоров	шт.	2	2	2	2	1+1
Холод-ость одного компрессора *	кВт	28,68	32,49	37,49	43,09	43,09/49,30
Потребляемая мощность одного компрессора	кВт	7,10	8,30	9,66	10,57	9,87/11,15
СОР	-	4,04	3,92	3,88	4,08	4,40
Объем заправки масла в один компрессор	л	2,46	2,46	3,3	3,3	7,9+3,3
Вентиляторы конденсатора						
Тип вентилятора	-	Осевой	Осевой	Осевой	Осевой	Осевой
Количество вентиляторов	шт.	2	2	2	2	2
Потребляемая мощность общая	кВт	0,51	0,51	0,57	2,96	2,96
Расход воздуха	м³/ч	20850	20850	22000	35200	35200
Массогабаритные характеристики и присоединительные размеры						
ДхШхВ (эксплуатационные)	мм	2260x850x1450	2260x850x1450	2470x970x1520	2470x970x1655	2470x970x1655
ДхШхВ (транспортные)	мм	2400x950x1590	2400x950x1590	2650x1070x1650	2650x970x1785	2650x970x1785
Масса	кг	285	285	400	440	445
Диаметр жид. Линии	мм	22	22	22	28	28
Диаметр газовой линии	мм	35	35	35	42	42
Макс. длина трассы	м	50	50	50	50	50
Макс. перепад высот (ККБ выше испарителя)	м	30	30	30	30	30
Макс. перепад высот (ККБ ниже испарителя)	м	25	25	25	25	25
Максимальное количество колен	шт.	15	15	15	15	15

*Холодопроизводительность указана при условиях: То=+7°С, Тперегрева=7К, Тпереохлаждения=2К, R410А.

№ п/п		16	17	18	19	20
Модель ККБ	-	SCCU100E1R	SCCU110E1R	SCCU125E1R	SCCU140E1R	SCCU152E1R
Общие данные						
Температура окружающей среды, °С	°С	35	35	35	35	35
Холодопроизводительность общая *	кВт/ч	340,9	378,2	426,8	479,0	518,9
Холодопроизводительность общая *	кВт	99,9	110,8	125,0	140,3	152,0
Потребляемая мощность общая	кВт	27,3	30,7	38,1	37,0	44,4
Электропитание	В/Ф/Гц	400/3/50	400/3/50	400/3/50	400/3/50	400/3/50
Уровень звукового давления (1 м в полусфере)	дБ(А)	71,8	75,5	73,6	75,5	75,5
Компрессор						
Тип компрессора	-	Спиральный	Спиральный	Спиральный	Спиральный	Спиральный
Количество компрессоров	шт.	2	1+1	2	1+1	2
Холод-ость одного компрессора *	кВт	49,93	47,39/63,39	62,5	63,21/77,41	76
Потребляемая мощность одного компрессора	кВт	12,15	11,862/15,86	17,57	15,9/19,48	21,25
COP	-	4,11	3,99	3,56	3,97	3,58
Объем заправки масла в один компрессор	л	7,9	3,6+6,1	6,7	6,7	6,7
Вентиляторы конденсатора						
Тип вентилятора	-	Осевой	Осевой	Осевой	Осевой	Осевой
Количество вентиляторов	шт.	2	2	2	2	2
Потребляемая мощность общая	кВт	2,96	2,96	2,96	1,64	1,94
Расход воздуха	м³/ч	35200	35200	35200	39900	39900
Массогабаритные характеристики и присоединительные размеры						
ДхШхВ (эксплуатационные)	мм	2470х970х1655	2470х970х1655	2470х970х1655	2500х1300х2370	2500х1300х2370
ДхШхВ (транспортные)	мм	2650х970х1785	2650х970х1785	2650х970х1785	2650х1400х2500	2650х1400х2500
Масса	кг	465	510	530	710	720
Диаметр жид. Линии	мм	28	28	28	28	28
Диаметр газовой линии	мм	42	42	54	54	54
Макс. длина трассы	м	50	50	50	50	50
Макс. перепад высот (ККБ выше испарителя)	м	30	30	30	30	30
Макс. перепад высот (ККБ ниже испарителя)	м	25	25	25	25	25
Максимальное количество колен	шт.	15	15	15	15	15

*Холодопроизводительность указана при условиях: Т_о=+7°С, Т_{перегрева}=7К, Т_{переохлаждения}=2К,

№ п/п		22
Модель ККБ	-	SCCU-175E1R
Общие данные		
Температура окружающей среды, °С	°С	35
Холодопроизводительность общая *	кВт/ч	596,4
Холодопроизводительность общая *	кВт	174,71
Потребляемая мощность общая	кВт	45,08
Электропитание	В/Ф/Гц	400/3/50
Уровень звукового давления (1 м в полусфере)	дБ(А)	76,1
Компрессор		
Тип компрессора	-	Спиральный
Количество компрессоров	шт.	2
Холод-ось одного компрессора *	кВт	78,16 / 96,55
Потребляемая мощность одного компрессора	кВт	19,1 / 24,04
СОР	-	4,05
Объем заправки масла в один компрессор	л	6,7
Вентиляторы конденсатора		
Тип вентилятора	-	Осевой
Количество вентиляторов	шт.	2
Потребляемая мощность общая	кВт	1,94
Расход воздуха	м³/ч	39900
Массогабаритные характеристики и присоединительные размеры		
ДхШхВ (эксплуатационные)	мм	2500х1300х2370
ДхШхВ (транспортные)	мм	2650х1400х2500
Масса	кг	720
Диаметр жид. Линии	мм	42
Диаметр газовой линии	мм	64
Макс. длина трассы	м	50
Макс. перепад высот (ККБ выше испарителя)	м	30
Макс. перепад высот (ККБ ниже испарителя)	м	25
Максимальное количество колен	шт.	15

*Холодопроизводительность указана при условиях: Т_о=+7°С, Т_{перегрева}=7К, Т_{переохлаждения}=2К,

1.3. Внешний вид блоков



Модели: Тип 20 - Тип 22



Модели: Тип 26 - Тип 42



Модели: Тип 49 - Тип 125

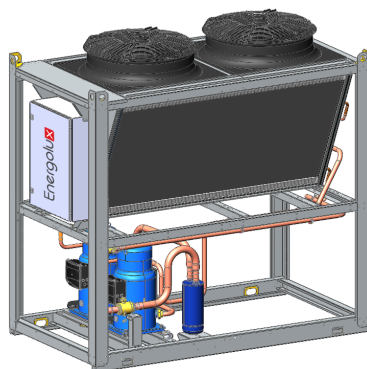

Модели: Тип 140 - Тип 175

1.4. Габаритные размеры

Габаритные размеры указаны в габаритном чертеже.

1.5. Принципиальная гидравлическая схема

С одним спиральным компрессором.

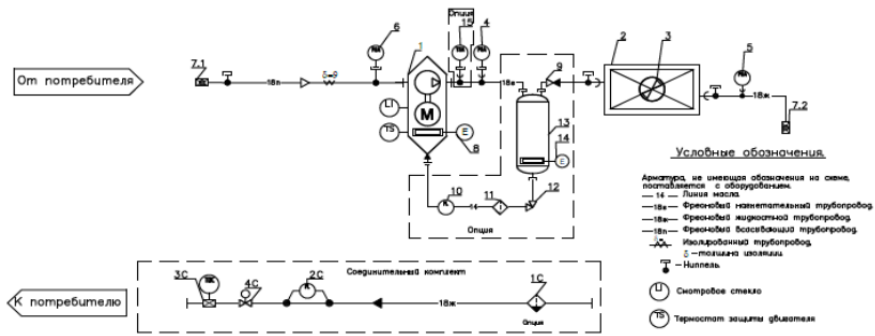

Поз. №	Наименование
1	Компрессор
2	Конденсатор
3	Вентилятор конденсатора
4	Реле высокого давления
5	Датчик высокого давления (для конденсатора)
6	Реле низкого давления
7,1-7,2	Кран шаровой
8	Нагреватель ленточного типа
9	Обратный клапан
10	Стекло смотровое
11	Фильтр масляный
12	Кран запорный
13	Маслоотделитель
14	Поясковый нагреватель
15	Термостат на линии нагнетания
Соединительный комплект	
1с	Фильтр осушитель
2с	Стекло смотровое
3с	ТРВ
4с	Электромагнитный клапан

С двумя спиральными компрессорами.

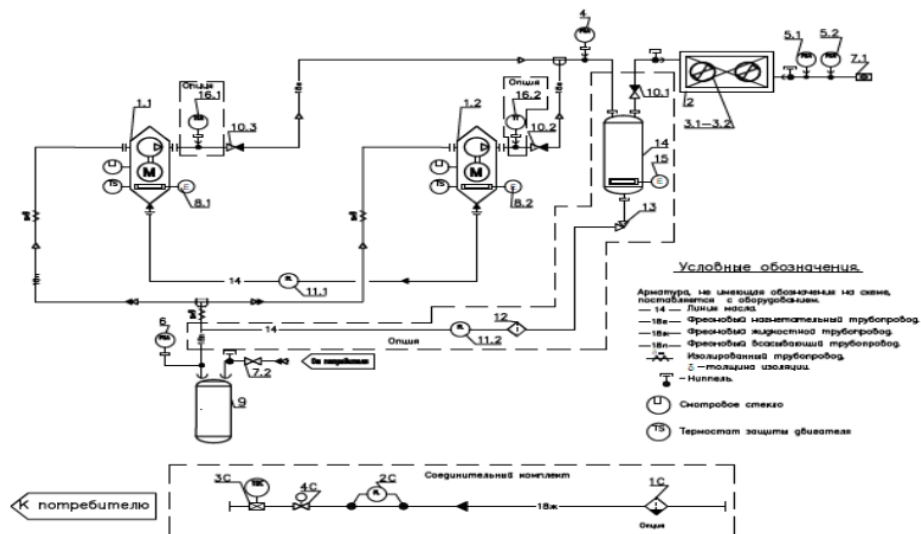

Поз. №	Наименование
1	Компрессор
2	Конденсатор
3	Вентильатор конденсатора
4	Реле высокого давления
5	Реле высокого давления (для конденсатора)
6	Реле низкого давления
7.1-7.2	Кран шаровый
8	Нагреватель ленточного типа
9	Отделитель жидкости
10	Обратный клапан
11	Стекло смотровое
12	Фильтр масляный
13	Кран запорный
14	Маслоотделитель
15	Поясковый нагреватель
16	Термостат на линии нагнетания
Соединительный комплект	
1с	Фильтр осушитель
2с	Стекло смотровое
3с	ТРВ
4с	Электромагнитный клапан

С двумя спиральными компрессорами
и интегрированным обратным клапаном.

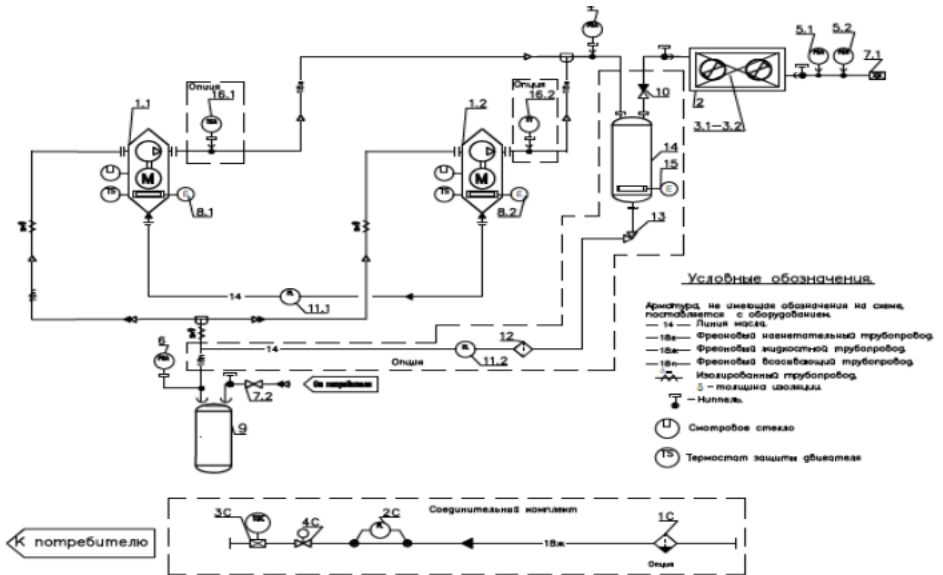

Поз. №	Наименование
1	Компрессор
2	Конденсатор
3	Вентильатор конденсатора
4	Реле высокого давления
5	Реле высокого давления (для конденсатора)
6	Реле низкого давления
7.1-7.2	Кран шаровой
8	Нагреватель ленточного типа
9	Отделитель жидкости
10	Обратный клапан
11	Стекло смотровое
12	Фильтр масляный
13	Кран запорный
14	Маслоотделитель
15	Поясковый нагреватель
16	Термостат на линии нагнетания
Соединительный комплект	
1с	Фильтр осушитель
2с	Стекло смотровое
3с	ТРВ
4с	Электромагнитный клапан

2. ПОДГОТОВКА К МОНТАЖУ И ПОДКЛЮЧЕНИЕ

2.1. Транспортировка

БКК допускается транспортировать всеми видами закрытого транспорта в соответствии с правилами перевозки грузов на данном виде транспорта, а также при условии обеспечения сохранности БКК.

В случае транспортировки БКК в полиэтиленовом чехле, он должен быть установлен на деревянных брусках, прикрепленных к раме.

Во избежание ударов и опрокидывания БКК, рекомендуется надежно закрепить его в транспортном средстве.

При подъеме БКК и такелажных работах с ними допускается пользоваться только указанными на них точками захвата. Не допускается подвергать блок ударным нагрузкам при выполнении погрузочно-разгрузочных работ.

Крепление БКК за лицевые панели, элементы трубопроводов, арматуры и вентиляторы категорически запрещается.

Погрузочно-разгрузочные работы должны выполняться в соответствии с ГОСТ 12.3.009 -76.

На рисунках ниже представлены схемы строповки для разных моделей.

Тип 20, Тип 22, Тип 26, Тип 32, Тип 36.,
Тип 37, Тип 38., Тип 42

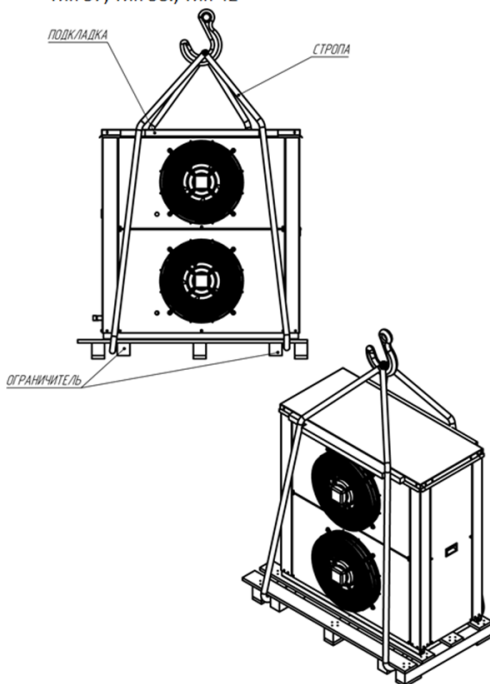

Тип 49, Тип 50., Тип 57, Тип 65

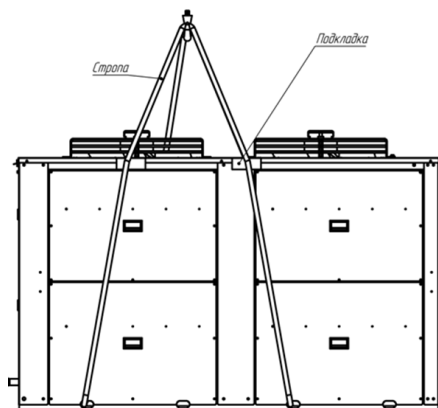

Тип 75, Тип 86, Тип 92, Тип 100, Тип 110, Тип 125

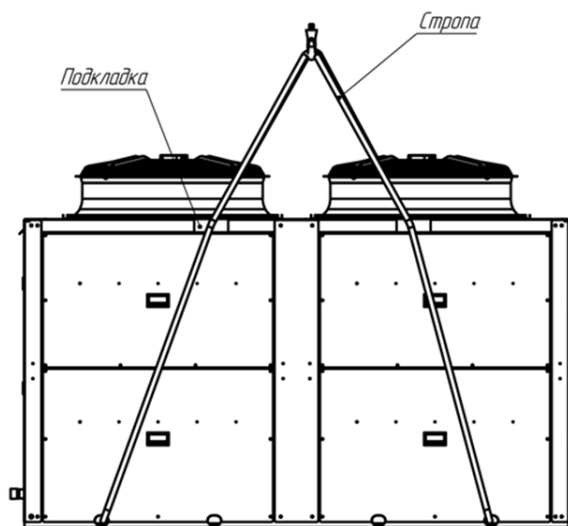

Тип 140, Тип 152

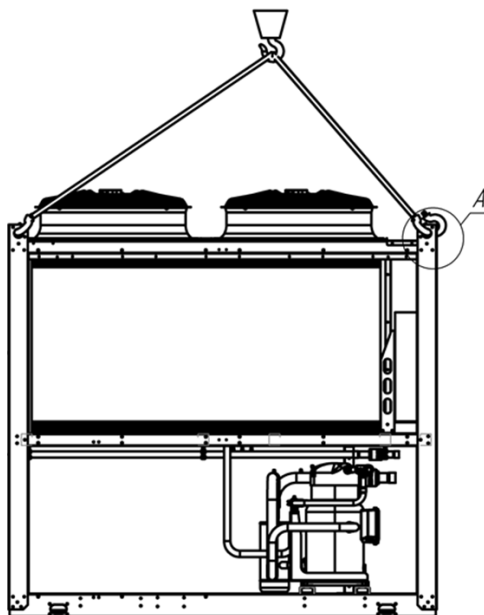

2.2. Упаковка

БКК поставляется на опорных деревянных брусках, упакованный в полиэтиленовую пленку. Документация к БКК поставляется вложенной в корпус электрического щита.

Перед снятием упаковки следует доставить БКК непосредственно к месту его монтажа.

2.3. Хранение

Условия хранения БКК должны соответствовать группе условий хранения 1,2 ГОСТ 15150, но при температуре не ниже минус 30°C.

Для оборудования комплекса средств контроля и управления, а также для оборудования, имеющего в своем составе средства контроля и управления, условия хранения 1(Л) по ГОСТ 15150.

2.4. Размещение

Правильное расположение компрессорно-конденсаторного блока – важный момент при монтаже системы кондиционирования любого назначения. При монтаже необходимо обеспечить расчетный расход воздуха через конденсатор, для этого нужно соблюдать несколько простых правил:

- Соблюдать расстояние между конденсатором и внешними поверхностями, препятствующими прохождению воздуха;
- Соблюдать расстояние между конденсаторными блоками;

При выборе места для установки БКК следует принимать во внимание следующие аспекты:

- расположение и размеры соединительных трубопроводов
- расположение источника питания
- надежность опорной конструкции
- обеспечение корректного забора и выброса воздуха

- доступность для ремонта и обслуживания
- преимущественное направление ветра: не рекомендуется устанавливать БКК так, чтобы ветер препятствовал отводу горячего воздуха от конденсаторов; ветер скоростью 8 м/с (28,8 км/ч) создает противодавление, при котором вентиляторы обеспечивают только 60 % от номинального расхода воздуха через конденсатор.
- Возможное отражение звуковых волн.

Все БКК серии DK разработаны для внешней установки. Запрещается накрывать БКК любыми материалами, или размещать вблизи растений, которые могут препятствовать воздухообмену.

В случае размещения БКК на неустойчивой поверхности рекомендуется устанавливать его на раму, а между рамой и блоком поместить жесткую резиновую прокладку.

При необходимости, для более эффективной изоляции могут использоваться резиновые или пружинные вибропоры.

В случае монтажа на крышах или промежуточных этажах, БКК и трубопроводы должны быть изолированы от стен и потолка с помощью резиновых уплотнений, и опор, прикрепленных к стенам.

Если БКК устанавливается в непосредственной близости к офисам и другим помещениям с повышенными требованиями к уровню шума, рекомендуется провести анализ генерируемого оборудованием звукового поля и убедиться, что уровень шума не превышает допустимых значений.

Если БКК будет устанавливаться на открытой площадке, которая может быть под-

вержена сильным снежным заносам, то его необходимо установить на опоры, способные компенсировать высоту снежного покрова, а также предусмотреть защиту от снега, которая включает в себя установку навеса над блоком и снегозащитных кожухов над люками для приема и выпуска воздуха. Навес и снегозащитные кожухи в комплект поставки не входят.

Запрещается устанавливать БКК на затопливаемые поверхности.

Не рекомендуется устанавливать БКК в местах, где возможно попадание на него прямых солнечных лучей. Желательно устанавливать блок под навесом.

БКК не должен быть установлен в запыленном, влажном месте или в месте, где присутствуют коррозионноактивные примеси. При установке необходимо предусмотреть место для дренажа воды, образующейся при попадании дождевых капель.

Запрещается устанавливать БКК по направлению выброса воздуха от вытяжных установок, выбрасывающих жирозагрязненный воздух, так как это может привести к оседанию капель масла на поверхности теплообменника конденсатора, что, в свою очередь, вызывает прилипание к ним посторонних частиц, присутствующих в атмосферном воздухе, и, как следствие, загрязнение теплообменника.

Запрещается устанавливать БКК в непосредственной близости от дымовых труб, выбросов воздуха повышенной температуры и выбросов воздуха с примесями дыма, пара или выхлопных газов автомобилей.

При установке БКК на землю, должны быть предприняты меры безопасности (такие как ограждающие перила) и установлены предупреждающие знаки, препятствующие случайным повреждениям частей и аппаратов ККБ обслуживающим персоналом.

2.5. Подготовка к монтажу

Перед началом монтажа убедиться в комплектности БКК.

После снятия упаковки с БКК необходимо убедиться, что:

- в трубопроводах БКК присутствует избыточное давление азота (до 2 Бар)
- убедиться в отсутствии механических повреждений (вмятин, сколов, разрывов теплоизоляции, следов масла) а также в том, что все краны и клапаны закрыты.
- соединительные трубопроводы не имеют вмятин и изгибов.

Перед монтажом БКК убедиться, что:

- сеть электропитания соответствует требованиям ГОСТ 13109.
- место для монтажа соответствует требованиям к размещению поставляемого оборудования.
- параметры электропитания соответствуют заданным.

2.6. Минимальные расстояния для сервисного обслуживания

Минимальные расстояния для сервисного обслуживания указаны в таблице:

Тип корпуса	Модель	A	B	C	D	L	H	E
1.	SCCU20E1R	1000	1000	500	1500	1070	880	670
	SCCU22E1R	1000	1000	500	1500	1070	880	670
2.	SCCU26E1R	1000	1000	500	1500	1300	1320	690
	SCCU32E1R	1000	1000	500	1500	1300	1320	690
	SCCU36E1R	1000	1000	500	1500	1300	1320	690
	SCCU37E1R	1000	1000	500	1500	1300	1320	690
	SCCU38E1R	1000	1000	500	1500	1300	1320	690
	SCCU42E1R	1000	1000	500	1500	1300	1320	690
3.	SCCU49E1R	1000	1000	500	500	2260	1455	850
	SCCU50E1R	1000	1000	500	500	2260	1455	850
	SCCU57E1R	1000	1000	500	500	2260	1455	850
	SCCU56E1R	1000	1000	500	500	2260	1455	850
4.	SCCU75E1R	1000	1000	500	500	2470	1515	970
5.	SCCU86E1R	1000	1000	500	500+	2470	1655	970
	SCCU92E1R	1000	1000	500	500+	2470	1655	970
	SCCU100E1R	1000	1000	500	500+	2470	1655	970
	SCCU110E1R	1000	1000	500	500+	2470	1655	970
	SCCU125E1R	1000	1000	500	500+	2470	1655	970
6.	SCCU140E1R	1000	500	500	500	2360	2350	1300
	SCCU152E1R	1000	500	500	500	2360	2350	1300
7.	SCCU175E1R	1000	500	500	500	2585	2350	1300

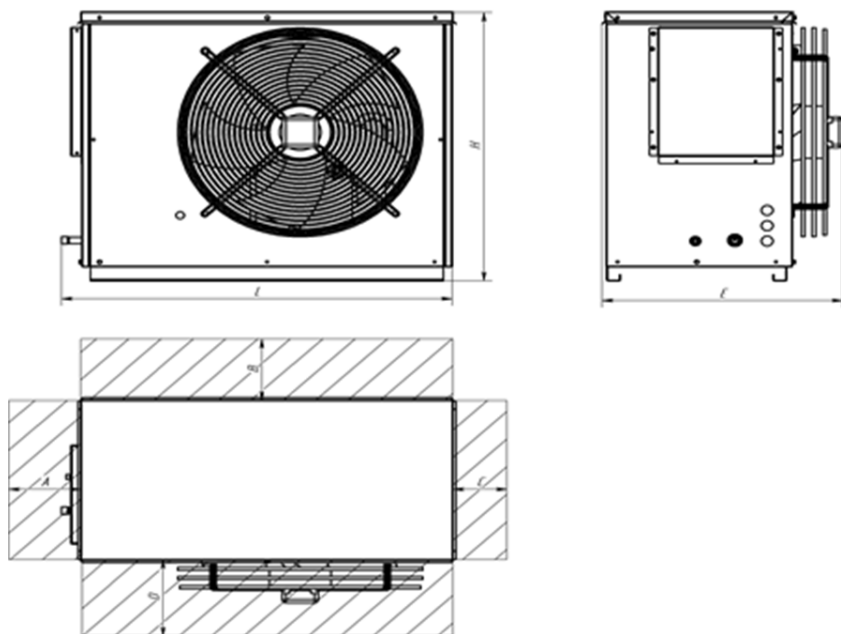

2.

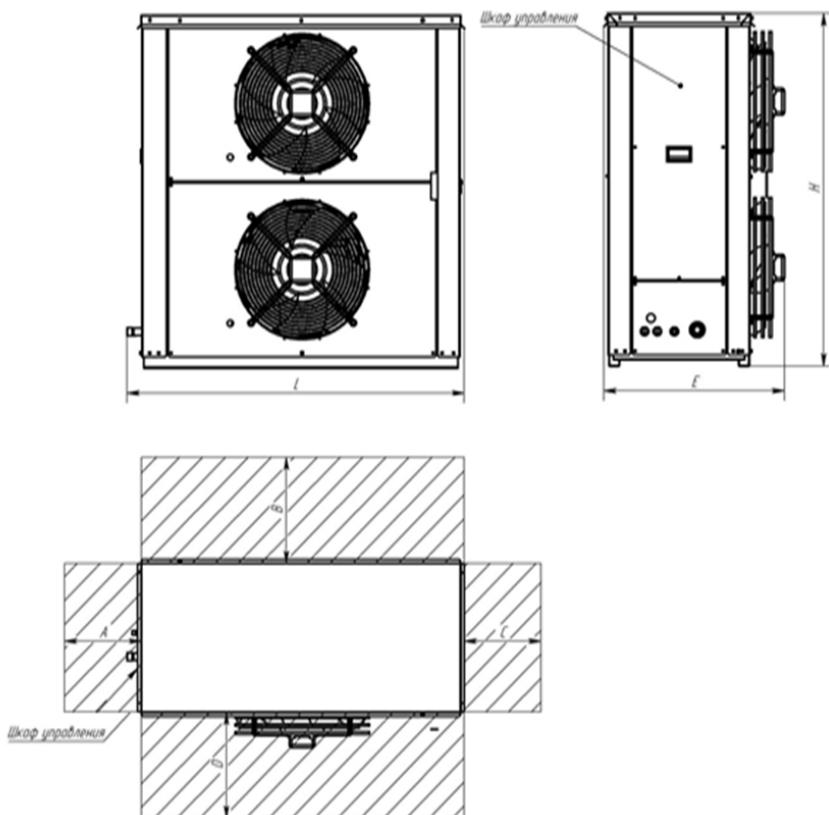

3.

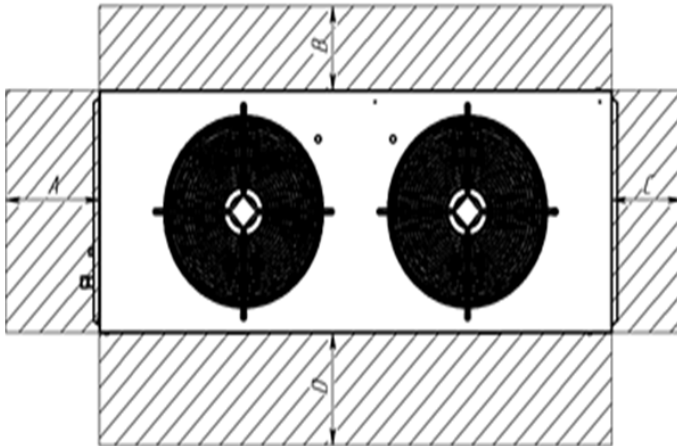
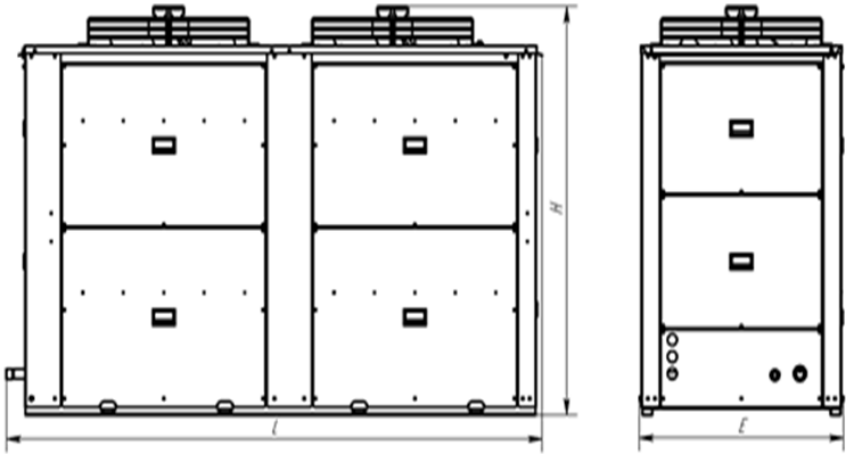

4.

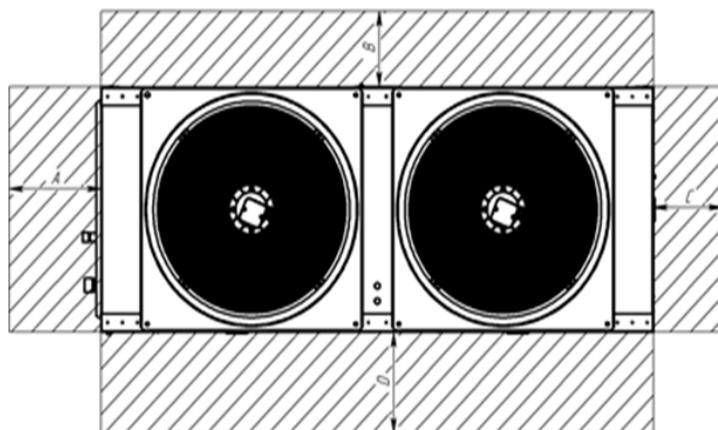
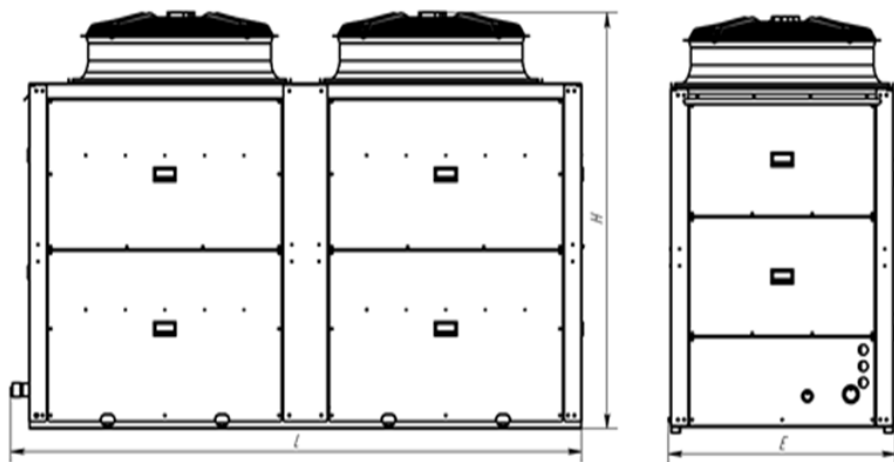

5.

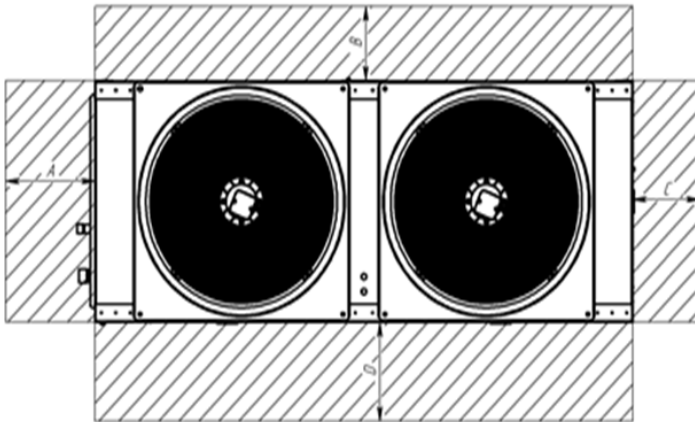
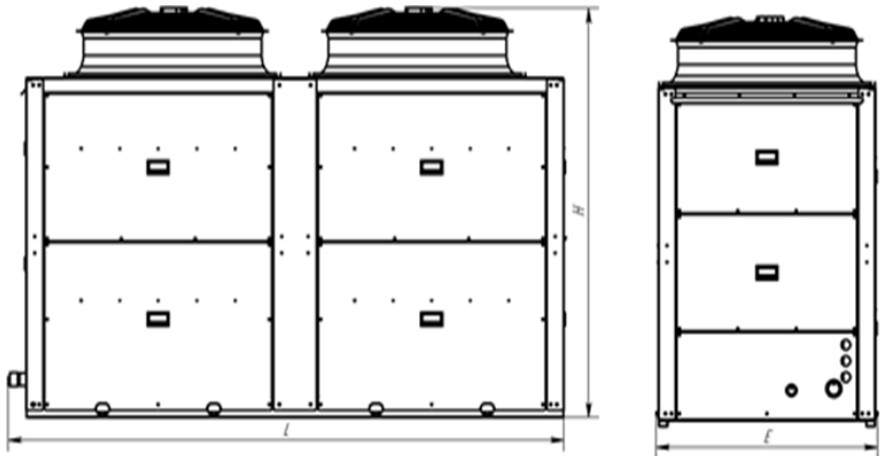

6.

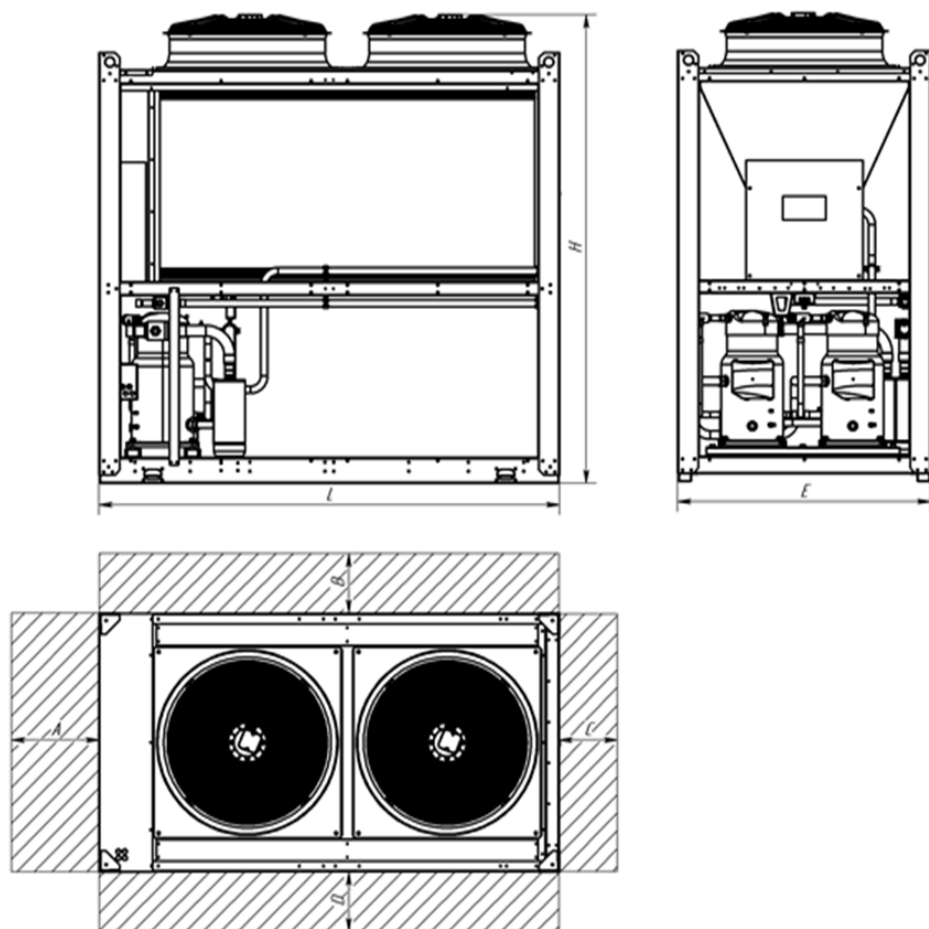

7.

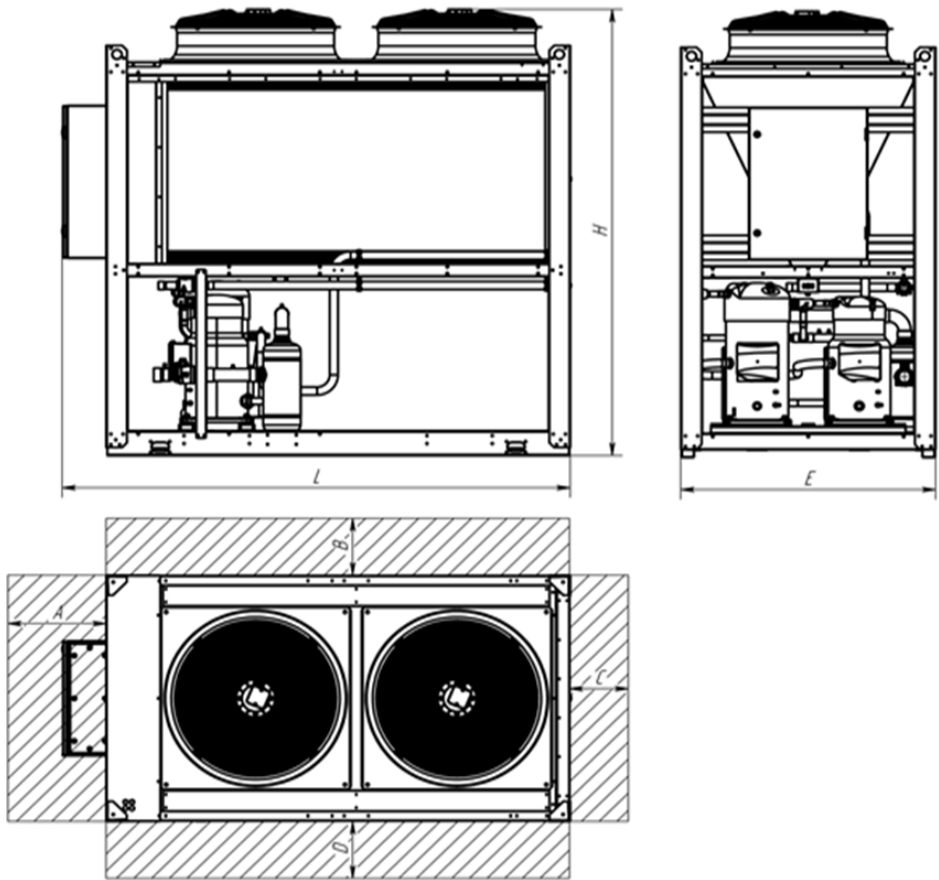

3. МОНТАЖ КОМПРЕССОРНО-КОНДЕНСАТОРНОГО БЛОКА

Все работы, описанные в данном разделе, должны выполняться только квалифицированными специалистами.

3.1. Монтаж

Монтаж БКК производится после окончания всех строительных и отделочных работ в машинном отделении. Монтаж БКК производится в соответствии с ПБ 09-592-03 «Пра-

вила устройства и безопасной эксплуатации холодильных систем». ГОСТ 12.2.142 «Системы холодильные холодопроизводительностью свыше 3кВт».

Для моделей Тип 140, Тип 152.

После установки БКК на место эксплуатации необходимо извлечь транспортировочные пластины, расположенные под опорами компрессоров (см. рисунок ниже).

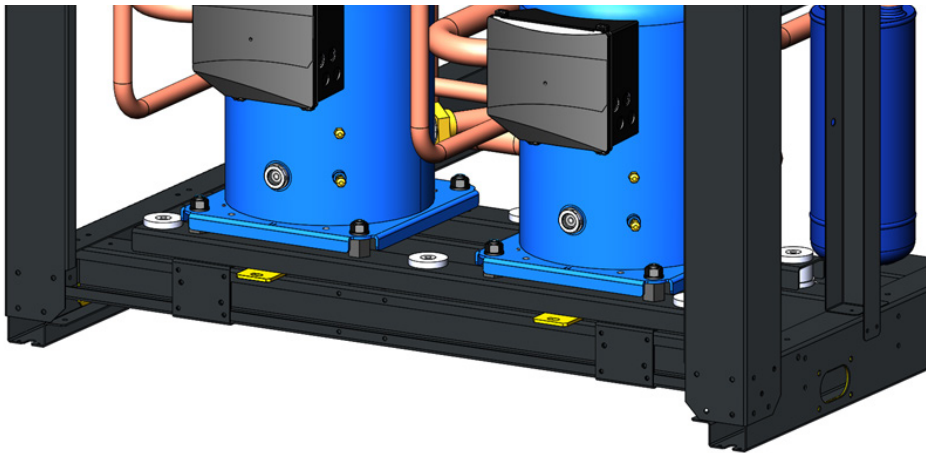

Компрессорно-конденсаторные блоки поставляются заправленными сухим азотом под давлением до 2 Бар. Азот допускается удалять только непосредственно перед вакуумированием холодильного контура.

Порядок пайки трубопроводов:

Соединить трубопроводы БКК и испарите-

ля. Перед пайкой обернуть патрубки БКК мокрой тканью, во избежание перегрева панелей и внутренней изоляции БКК, а так же заполнить трубопроводы азотом или другим инертным газом перед пайкой, во избежание образования оксида меди.

После присоединения трубопроводов необходимо произвести вакуумирование.

3.2. Вакуумирование холодильного контура

Вакуумирование должно производиться как со стороны высокого давления, так и со стороны низкого.

Для вакуумирования холодильного контура следует использовать насос, способный создать глубокий вакуум (до 150 Па абсолютного давления) с объемной производительностью не менее 10 м³/ч.

При отсутствии подходящего вакуумного насоса, длительной разгерметизации контура, а так же при наличии влаги в контуре, рекомендуется прибегнуть к методу тройного вакуумирования. Вакуумный насос следует подсоединять ко входному патрубку.

Процедура выполняется следующим образом:

- Вакуумировать контур до достижения абсолютного давления 350 Па; затем заправить контур азотом до избыточного давления 1 бар.
- Повторить описанную выше операцию.
- Повторить процедуру в третий раз, пытаясь добиться максимального вакуума. Данный метод позволяет удалить до 99% загрязнений.

3.3. Заправка хладагентом

Для заправки необходимо:

- Подключить манометрическую станцию к баку с хладагентом, заправочный шланг подключить на вход жидкостной линии.
- Заполнять контур хладагентом в жидкой фазе, пока уровень хладагента не достигнет 75% от общей заправки.
- После этого подключиться к клапану Шредера на трубе между ТРВ и испарителем и продолжать процесс заправки хладагентом в жидкой фазе до прекращения образования пузырьков в смотровом стекле.

3.4. Электрические подключения

- Электропитание к блоку необходимо подключать после его завершения монтажа холодильного контура и его вакуумирования.
- Необходимо убедиться, что параметры сети питания соответствуют характеристикам (напряжение, количество фаз, частота), указанным на шильдике БКК.
- Сечение кабелей и номинал устройств защиты должны соответствовать требованиям, указанным в схеме электрических соединений.
- Колебания напряжения питания не должны превышать $\pm 5\%$. Перекос фаз не должен превышать 2%.
- Провода не должны соприкасаться с движущимися узлами блока.
- Электрические соединения должны быть выполнены в соответствии с приложенной электрической схемой и действующими нормативными документами.

- Использовать отдельный источник электропитания для компрессорно-конденсаторного блока. Конструкция розетки электропитания должна соответствовать электрическим соединениям наружного и внутреннего блоков. Напряжение питания должно быть равным рабочему напряжению БКК.
- Внешний электрический контур компрессорно-конденсаторного блока должен быть оборудован кабелем заземления. Кабель заземления внутреннего блока должен быть надежно подсоединен к наружному контуру заземления.
- Кабели должны быть уложены в соответствии с действующими государственными нормативами. Необходимо также правильно установить прерыватель контура, управляемый дифференциальным током (RCCB).
- Кабели следует укладывать аккуратно и правильно, чтобы исключить их взаимодействие и не допустить касания трубопроводов или вентиляей.
- В комплект поставки оборудования силовой кабель не входит. Заказчик может самостоятельно подобрать подходящий силовой кабель. Запрещается использовать стыкованные кабели.
- Дважды проверить все электрические подключения, прежде чем включить электропитание.

Инструкция по работе с компрессорными установками на базе интеллектуального реле Zelio Logic.

1. Отображение состояния установок выполняется в реальном времени и зависит от состояния входов:

- DI1 (Готовность компрессора 1)
- DI2 (Готовность компрессора 2)
- DI3 (Готовность ШУ)

Пример отображения отсутствия готовности компрессора 1, наличия готовности компрессора 2 (Рисунок 1).



Рисунок 1. Компрессор 1 – авария, Компрессор 2 – выключен.

В левой части экрана находится наименование установки «Comp 1» – строка состояний для компрессорной установки №1, «Comp 2» – строка состояний для компрессорной установки №2.

В правой части отображается состояние соответствующей установки: «Alarm» – авария установки, «Off» – отсутствие аварий и установка не в работе, «Work» – отсутствие аварий и установка в работе.

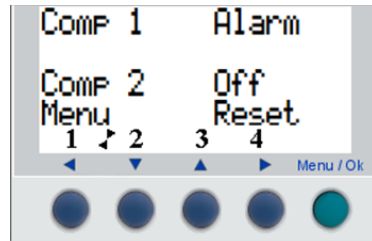

Рисунок 2. Компрессор 1 – выключен, Компрессор 2 – включен

2. Окно задания параметров работы установок

Нажав кнопку «Menu» – необходимо перейти в раздел задания параметров «Parameters» (2ой пункт меню).

В данном меню доступно для изменения 5 параметров:

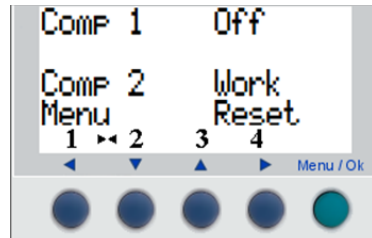
1) Время ротации установок (часы) (Рисунок 3).







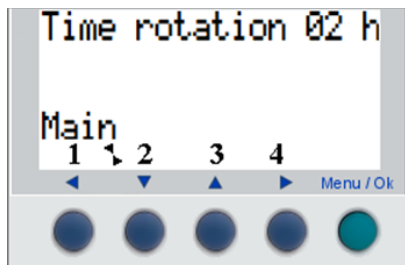

Рисунок 3. Окно задания времени ротации установок.

После запуска установки запускается таймер, на заданное количество часов. Как только время проходит – запускается ротация компрессорных установок. Таким образом, если работала первая установка – будет запущена вторая установка (при отсутствии ошибок), а первая отключится, и наоборот.

Для того, чтобы изменить параметр, необходимо нажать кнопку навигации вправо  и держать до тех пор, пока не начнет мигать элемент **02 h**. Это будет означать, что в данный момент, имеется возможность изменить значение. Время ротации установок задается в часах. После изменения значения необходимо подтвердить его, нажав на кнопку . Элемент перестанет мигать.

Для перехода к следующему параметру необходимо убедиться, что на экране не мигает никакой элемент. С помощью клавиш навигации  или  выполняется переход

к следующему из 5 параметров работы установки. При изменении значения задержек, необходимо один раз нажать элемент навигации . Когда, начинает мигать поле задания времени **+030s**, то с помощью клавиш  или , необходимо увеличить или уменьшить задержки. Подтверждение осуществляется аналогично нажатием кнопки .

2) Минимальное время (сек) работы для компрессорной установки №1 (Delay Off C1).

После запуска установки №1 запускается таймер на заданное количество времени. Отключение установки возможно только по истечении данной задержки.

3) Минимальное время (сек) для повторного запуска компрессорной установки №1 (Delay On C1).

После остановки установки №1 запускается таймер на заданное количество времени.

Повторной пуск установки возможен только по истечении данной задержки.

4) Минимальное время (сек) работы для компрессорной установки №2 (Delay Off C2).

После запуска установки №2 запускается таймер на заданное количество времени. Отключение установки возможно только по истечении данной задержки.

5) Минимальное время (сек) для повторного запуска компрессорной установки №2 (Delay On C2).

После остановки установки №2 запускается таймер на заданное количество времени.

Повторной пуск установки возможен только по истечении данной задержки.

3. Алгоритм работы установок.

Запуск установки осуществляется, когда на входы DI5/DI6 или на оба входа приходит разрешающий сигнал.

В случае, если сигнал пришел только на вход DI5 или DI6, установка запускается в режиме «Работа по ротации». Первая установка запускается и спустя заданное в параметре «Time rotation» время (в часах), выполняется переключение на вторую установку, или наоборот. В случае возникновения аварии по одной установке происходит запуск резервной.

Обязательное условие для работы установки №1:

- 1) Наличие готовности компрессорной установки №1 (Вход DI1).
- 2) Наличие готовности шкафа управления (Вход DI3).

Обязательное условие для работы установки №2:

- 3) Наличие готовности компрессорной установки №2 (Вход DI2).
- 4) Наличие готовности шкафа управления (Вход DI3).

Если приходит одновременный сигнал на DI5 и DI6 – запускается одновременно два компрессорных агрегата.

4. Алгоритм сброса аварий

В случае, если установка перешла в аварийное состояние (отсутствие сигнал DI1/DI2/DI3), то генерируется авария соответствующей/их установок. Сброс аварий производится при замыкании входа DI4 или при удержании кнопки  в течение 4 секунд. Если сброс аварий произошел успешно, то статус установок сменится с «Alarm» на «Off».

3.5. Особенности монтажа фреоновых трубопроводов

Монтаж трубопроводов хладагента:

- Необходимо правильно соединить трубопроводы.
- В составе компрессорно-конденсаторного блока два независимых контура, поэтому при соединении необходимо промаркировать жидкостные и газовые линии каждого контура БКК и внутреннего блока.
- При сварке трубопроводов хладагента трубопровод должен быть заполнен азотом, во избежание попадания кислорода в трубопровод и засорения его образующимися продуктами окисления.
- При монтаже трубопроводов хладагента существует риск попадания в него мусора или посторонних объектов, поэтому обязательно следует перед подсоединением трубопровода к наружным блоком продувать трубки азотом под давлением.
- Все соединения между внутренним и наружными блоками являются медными, и их пайку необходимо производить с применением фосфористой меди, например, Silfos-5 или аналогичного припоя. **ЗАПРЕЩАЕТСЯ** использовать мягкий припой. Наружный блок оснащен вентилями многоразового действия, которые установлены и на жидкостной, и на газовой линиях. Полная заправка системы хладагентом выполняется через штуцеры БКК после доставки и установки. Многоразовые вентили предназначены для стравливания хладагента из системы и для заправки системы хладагентом.

- В процессе пайки необходимо постоянно нагнетать в трубопровод азот, поскольку температура пайки достаточно высока, чтобы вызвать окисление меди, если не использовать инертный газ. Продувку сухим азотом следует выполнять до тех пор, пока шов не остынет. Обязательно использовать регулятор давления и предохранительный клапан, чтобы обеспечить продувку труб азотом под низким давлением. Для вытесне-

ния воздуха и предотвращения окисления достаточно слабого потока азота.

- Монтаж соединяющего трубопровода следует выполнять только после закрепления внутреннего и наружного блоков на месте.

Не допускать попадания влаги в систему трубопроводов.

- Допустимая длина и перепады высоты для трубопровода хладагента:

		Допустимое значение
Максимальная эквивалентная длина трубопровода (L)		50м
Максимальный перепад высот между внутренним и наружным блоками	Наружный блок (выше)	30м
	Наружный блок (ниже)	25м
Максимальное количество колен		15м

Большая длина трубопроводов приводит к снижению производительности и надежности блока. Наличие большого количества изгибов трубопроводов, создающих сопротивление потоку хладагента, также приведет к падению холодопроизводительности и увеличит риск возникновения неисправности компрессора. Рекомендуется проектировать систему трубопроводов с наименьшим количеством изгибов и трубопроводами наименьшей длины. Для предотвращения окисления трубопроводов при их пайке рекомендуется их заполнением азотом.

Основные правила:

- Минимальная скорость хладагента на линии нагнетания для обеспечения

транспортировки масла на вертикальных участках – 4 м/с;

- Минимальная скорость хладагента на линии всасывания для обеспечения транспортировки масла на вертикальных участках – 5 м/с;
- На жидкостной линии (в рассматриваемом температурном поле) масло полностью смешивается с хладагентом, поэтому ограничение по минимальной скорости отсутствует.

В следующей таблице приведены стандартные объемы заправки хладагентом и маслом, а так же объемы дополнительной заправки при длине трасс, превышающей стандартную.

Модель		SCCU20E1R	SCCU22E1R	SCCU26E1R	SCCU32E1R	SCCU36E1R
Базовая заправка *						
Масса хладагента базовая	кг	0,72	0,89	2	2	2
Предел запр. 1 компрессора	кг	5,4	5,4	7,2	7,2	5,4
Объем масла (в 1 контуре)	л	1,57	1,57	2,46	2,46	3,14
Доп. заправка хладагента на метр трассы и масла на 1 маслоподъемную петлю						
Хладагент	кг	0,087	0,16	0,16	0,16	0,16
Масло	г	30	40	54	54	54

Модель		Тип 37	Тип 38	Тип 42	Тип 50	Тип 49
Базовая заправка *						
Масса хладагента базовая	кг	2	2	2	4	4
Предел запр. 1 компрессора	кг	5,4	5,4	5,4	7,2	7,2
Объем масла (в 1 контуре)	л	3,14	3,14	3,3	4,92	4,92
Доп. заправка хладагента на метр трассы и масла на 1 маслоподъемную петлю						
Хладагент	кг	0,16	0,16	0,16	0,33	0,33
Масло	г	54	54	54	90	90

Модель		SCCU57E1R	SCCU65E1R	SCCU75E1R	SCCU86E1R	SCCU92E1R
Базовая заправка *						
Масса хладагента базовая	кг	4	4	4,3	4,9	5,15
Предел запр. 1 компрессора	кг	7,2	7,2	7,9	7,9	7,9
Объем масла (в 1 контуре)	л	4,92	4,92	6,6	6,6	6,9
Доп. заправка хладагента на метр трассы и масла на 1 маслоподъемную петлю						
Хладагент	кг	0,33	0,33	0,33	0,51	0,83
Масло	г	90	90	90	150	220

Модель		SCCU100E1R	SCCU110E1R	SCCU125E1R	SCCU140E1R	SCCU152E1R
Базовая заправка *						
Масса хладагента базовая	кг	5,15	5,54	5,6	8,8	8,8
Предел запр. 1 компрессора	кг	7,9	7,9	13,5	13,5	13,5
Объем масла (в 1 контуре)	л	7,2	9,7	13,4	13,4	13,4
Доп. заправка хладагента на метр трассы и масла на 1 маслоподъемную петлю						
Хладагент	кг	0,51	0,83	0,83	0,83	0,83
Масло	г	150	190	190	220	220

Модель		SCCU175E1R
Базовая заправка *		
Масса хладагента базовая	кг	9
Предел запр. 1 компрессора	кг	13,5
Объем масла (в 1 контуре)	л	13,4
Доп. заправка хладагента на метр трассы и масла на 1 маслоподъемную петлю		
Хладагент	кг	1,23
Масло	г	220

Если полная заправка хладагентом (базовая заправка + хладагент для заполнения трассы) превышает предел заправки компрессора, необходимо добавить еще по 50 граммов масла на каждый превышающий кг хладагента.

Маслоподъемные петли должны быть установлены каждые 5 метров вертикального участка трубы на всасывании в компрессор и на нагнетании.

ВНИМАНИЕ! В таблицах приведены ориентировочные значения. Фактический объем заправки может отличаться на $\pm 20\%$.

Пример расчета полной заправки хладагентом:

Оборудование: Тип 25

Длина трассы: 25 метров (10 вертикально)

Значения из приведенных в документе таблиц:

- Диаметр линии нагнетания: 16 мм
- Диаметр жидкостной линии: 12 мм
- Базовая заправка хладагентом: 2 кг
- Доп. хладагент на метр трассы: 0,16 кг
- Доп. масло на каждую маслоподъемную петлю: 54 г
- Предел заправки компрессора: 7,2 кг

Заправка хладагентом:

Заправка хладагента ввиду длины трассы:

$$25 \text{ м} * 0,16 \text{ кг} = 4 \text{ кг}$$

Доп. хладагент на метр трассы
Длина трассы

Полная заправка хладагентом:

$$4 \text{ кг} + 3,38 \text{ кг} + 2 \text{ кг} = 9,38 \text{ кг}$$

Базовая заправка хладагентом
30% объема испарителя

Заправка хладагента ввиду длины трассы

Заправка маслом:

Заправка маслом на маслоподъемные петли:

$$54 \text{ гр} * 2 \text{ шт} = 108 \text{ гр}$$

Количество маслоподъемных петель

Доп. масло на каждую маслоподъемную петлю

Превышение заправки хладагентом:

$$9,38 \text{ кг} - 7,2 \text{ кг} = 2,18 \text{ кг}$$

Предел заправки компрессора
Полная заправка хладагентом

Дополнительное масло на превышение предела заправки компрессора:

$$2,18 \text{ кг} * 50 \text{ г} = 109 \text{ г}$$

Дополнительное масло на каждый превышающий кг заправки хладагентом
Превышение предела заправки компрессора

Итого, масло, которое необходимо добавить:

$$109 \text{ г} + 108 \text{ г} = 217 \text{ г}$$

Заправка маслом на маслоподъемные петли
Дополнительное масло на превышение предела заправки компрессора

Утвержденный тип масла для компрессоров Danfoss: полиэфирное масло POE 160SZ (для серии SH) и PVE 320HV (для серии H).

Диаметры подсоединения не всегда соответствуют диаметру труб.

Специальные требования для длинных трасс.

1. Трубопроводы следует монтировать согласно информации, предоставленной в этом документе.
2. Длинные трассы подразумевают большую заправку хладагентом, и, как следствие, больше масла смешивается с хладагентом (3-5% по весу от заправки хладагентом) → добавляйте масло в систему в соответствии с приведенными выше таблицами и расчетами.

Монтаж линии всасывания.

(Испаритель находится выше ККБ)

Жидкостная линия: нет необходимости использования доп. средств защиты.

Обратите внимание на разницу в высоте между испарителем и ККБ, так как воз-

можны значительные потери давления на линии жидкости, что приведет к преждевременному вскипанию хладагента и некорректной работе ТРВ. Необходимо обеспечивать переохлаждение не менее 1,5 °C на каждые 10 м.

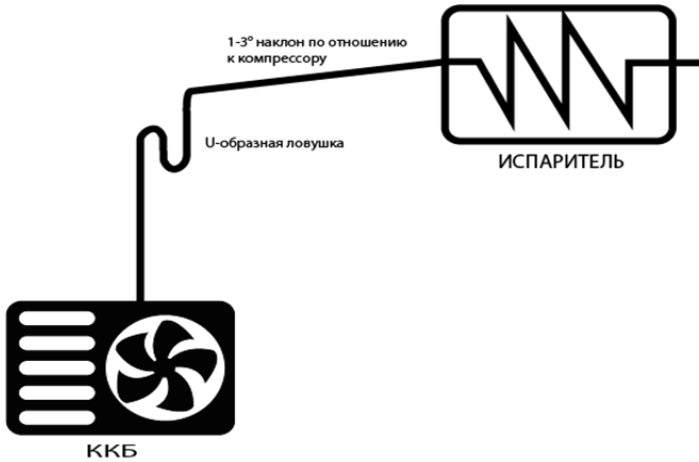

Монтаж линии всасывания.

(Испаритель находится ниже конденсатора / компрессора)

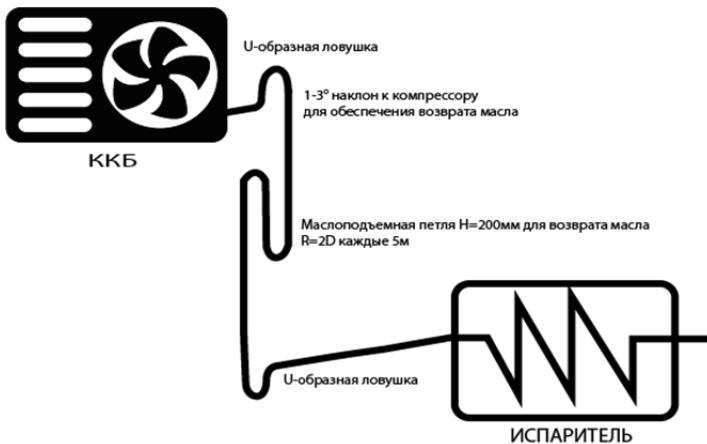

- В процессе пайки используйте металлическую пластину, чтобы защитить корпус от повреждения огнем.
- Чтобы защитить вентили от повреждения, во время пайки их необходимо накрыть влажной тканью. Удалить крышки и клапаны Шредера из патрубков жидкостной и газовой линий наружного блока. Подачу азота под низким давлением выполняйте через патрубок жидкостной линии.
- Соединить пайкой жидкостную линию с вентилем высокого давления (жидкостным) наружного блока. Обязательно защитить при этом корпус вентиля влажной тканью. Поддерживать подачу азота в процессе пайки.
- Аккуратно удалить резиновые пробки из фитингов жидкостных и газовых трубопроводов внутреннего блока.
- Соединить пайкой жидкостную линию с внутренним блоком. Подача азота должна выполняться через спираль испарителя.
- Удалить пластмассовую крышку с соединения испарителя со спиралью внутреннего блока. Соединить пайкой газовый трубопровод с соответствующим патрубком испарителя.
- Защитите вентиль газовой линии влажной тканью и соедините пайкой газовую линию с патрубком наружного блока. Подача азота при этом должна выполняться через патрубок газового контура. После того, как место пайки остынет, отсоединить баллон с азотом от патрубка жидкостной линии.
- Установить клапаны Шредера в вентили жидкостного и газового контура.
- Проверить все соединения на отсутствие утечки.
- Не прилагать излишнего усилия при затяжке винтовых соединений (максимально допустимый момент 4,5-6,5 Н*м).
- Откачать воздух из газовой линии, испарителя и жидкостного контура, до 500 микронов и менее.
- Установить колпачки на вспомогательные патрубки. Эти колпачки можно снимать только при техническом обслуживании системы.
- Не использовать манометры для проверки давления в системе без необходимости. Каждое подсоединение манометра вызывает утечку приблизительно 0,021 кг хладагента.
- Заправить систему хладагентом. Открыть вентили жидкостной и газовой линий. Для этого необходимо снять с вентиля колпачки и повернуть вентиль шестигранным гаечным ключом против часовой стрелки до упора.
- Установить на вентили колпачки, плотно затянув их вручную. После этого повернуть их гаечным ключом на 1/12 оборота (1 грань шестигранной гайки). Это необходимо для предотвращения утечки хладагента.
- Не пытаться ремонтировать спаянные соединения находящейся под давлением системы. Это может привести к травме.
- После окончания монтажа трубопроводов на внутреннем и наружном блоках, подать в систему сжатый азот, чтобы проверить герметичность соединений.

- Проверка на герметичность выполняется азотом под давлением 2,94 МПа (30 кг/см²), с использованием пузырькового детектора утечки. Запрещается использовать хладагент для испытаний наружного блока на герметичность.
- Перед закачкой сжатого азота в систему закрыть вентили контуров низкого и высокого давления.
- Закачку сжатого азота выполнять через вентиляционный патрубок газового вентиля.
- Во время подачи сжатого азота в систему вентили контуров низкого и высокого давления должны быть закрыты.
- Запрещается использовать кислород, горючие или ядовитые газы для испытаний на герметичность.

3.6. Теплоизоляция трубопровода хладагента

Чтобы предотвратить сбои в работе системы, вызванные образованием конденсата на трубопроводе хладагента и дренажном трубопроводе, на эти трубопроводы необходимо установить антиконденсатную защиту и соответствующую теплоизоляцию. Можно предсказать, что область высокой влажности и температуры (температура конденсата выше 23°C) может возникнуть внутри перекрытия, например, внутри пустотных плит перекрытия, в которые может проникать наружный воздух. Поэтому, в дополнение к обычной теплоизоляции, на трубопровод хладагента и дренажный трубопровод необходимо установить адиабатную вату (16~20 кг/м³) толщиной 10 мм или более.

Соответствующую теплоизоляцию необходимо установить на стыки и подключения трубопроводов.

- Использовать термостойкие материалы для теплоизоляции трубопроводов газовой линии (например, тройной этиленпропиленовый сополимер).
- Установить теплоизоляцию отдельно на жидкостный и газовый трубопроводы. Кроме того, выполнить тщательную теплоизоляцию газовой линии внутреннего блока и обеспечить надежную защиту от утечки воды из блока.
- После установки дополнительной теплоизоляции, с помощью ленты из виниловой резины уплотнить места соединения трубопровода хладагента и дренажного трубопровода, чтобы устранить риск протечки воды.

3.7. Монтаж соединительного комплекта

Блоки компрессорно-конденсаторные подсоединяются к секции охлаждения линиями хладагента: жидкостной и газовой (линией всасывания). В системах с блоками компрессорно-конденсаторными на соединительном жидкостном трубопроводе перед теплообменником испарителя необходимо установить дополнительные элементы холодильного контура: ТРВ (терморегулирующий вентиль), соленоидный клапан, смотровое стекло, фильтр-осушитель.

Подбор ТРВ должен осуществляться с учетом всех параметров установки и является важным моментом, определяющим работу центрального кондиционера в режиме охлаждения.

Соединительный комплект входит в базовый состав БКК и поставляется вместе с изделием.

4. ПРОВЕРКИ В ПРОЦЕССЕ ЭКСПЛУАТАЦИИ

Убедиться в правильности последовательности фаз, проверив соответствующее реле в щите управления: если последовательность фаз неверная, отключить БКК от сети питания и поменять местами фазные проводники.

Все трехфазные компоненты (компрессор, вентиляторы) имеют определенное направление вращения, установленное на заводе.

Проверка уровня заправки хладагентом.

После нескольких часов работы БКК убедиться, что цвет индикатора влажности смотрового стекла — зеленый. Желтый цвет сигнализирует о наличии влаги в контуре. В этом случае необходимо осушить контур.

В смотровом стекле не должно быть видно большого количества пузырьков. Постоянное присутствие пузырьков воздуха указывает на низкий уровень хладагента, в этом случае контур необходимо дозаправить.

После нескольких минут работы компрессора убедиться, что температура конденсации на шкале манометра примерно на 11-17°C (в зависимости от типа блока и условий эксплуатации) выше температуры воздуха на входе в конденсатор при работе вентиляторов на максимальной скорости.

Убедиться в том, что значения перегрева находятся в пределах 5-8°C. Для этого:

- 1) измерить температуру хладагента на выходе из испарителя с помощью контактного термометра;
- 2) снять показания температуры с манометра НД (шкала для R410A).

Величина перегрева определяется как разность этих двух температур.

Убедиться в том, что значения переохлаждения находятся в пределах 2-3°C; Для этого:

- 1) измерить температуру хладагента на выходе из конденсатора с помощью контактного термометра;
- 2) снять показания температуры с манометра ВД (шкала для R410A)

Величина переохлаждения определяется как разность этих двух температур.

Внимание: компрессорно-конденсаторные блоки поставляются заправленными азотом под давлением до 2 Бар. Его необходимо удалить из системы перед заправкой хладагентом.

Внимание: совместно с хладагентом R410A используются полиэфирные масла «POE» (рекомендуемые тип и вязкость указаны на шильдике компрессора). Запрещается использовать масло другого типа.

Проверка уровня масла.

При поставке компрессор БКК заправлен маслом. Марка масла соответствует примененному хладагенту.

Уровень масла в картере компрессора и степень его загрязнения подлежат контролю по смотровому стеклу компрессора.

Уровень масла должен быть не менее 1/4 и не более 3/4 диаметра смотрового стекла компрессора. Масло должно быть прозрачным, без видимых загрязнений и примесей.

5. ТЕХНИЧЕСКОЕ ОБСЛУЖИВАНИЕ

5.1. Предупреждения

Все действия, описанные в данной главе, **ДОЛЖНЫ ВЫПОЛНЯТЬСЯ ТОЛЬКО КВАЛИФИЦИРОВАННЫМ ПЕРСОНАЛОМ.**

Перед выполнением любых работ и перед доступом к внутренним компонентам БКК необходимо убедиться, что он отсоединен от сети питания.

Верхняя часть и нагнетательный патрубок компрессора сильно нагреваются. Следует соблюдать осторожность при проведении работ вблизи работающего компрессора.

Необходимо соблюдать осторожность при проведении работ вблизи пластинчато-трубчатых теплообменников. Алюминиевые пластины могут стать причиной порезов.

Для обеспечения безопасности при обслуживании БКК необходимо отключать от электросети.

5.2. Общие положения

Для обеспечения надлежащей работы БКК необходимо проводить регулярные проверки и обслуживание.

Показания ниже относятся к стандартным условиям эксплуатации.

Таблица 3

Проверка	Периодичность
Проверка работоспособности устройств защиты и управления	каждые 12 мес.
Проверка соединений в щите управления и клеммной коробке компрессора. Подвижные и неподвижные контакты автоматических выключателей следует периодически чистить или заменять при появлении признаков изнашивания.	каждые 6 мес.
Проверка уровня хладагента	каждые 6 мес.
Проверка работоспособности дифференциальных реле давления	каждые 6 мес.
Проверка индикатора влажности на смотровом стекле. Если индикатор желтого цвета, требуется замена фильтра осушителя.	каждые 6 мес.

5.3. Ремонт холодильного контура

Внимание: При проведении ремонтных работ в холодильном контуре следует максимально сократить время разгерметизации контура. Даже кратковременный контакт с воздухом приводит к поглощению влаги компрессорным маслом с последующим образованием кислот.

После слива хладагента из системы контур необходимо дозаправлять хладагентом в жидкой фазе с помощью специального оборудования.

После ремонта холодильного контура необходимо выполнить следующие действия:

- испытание на герметичность;
- вакуумирование и осушение холодильного контура;
- заправка хладагентом.

6. ПОИСК И УСТРАНЕНИЕ НЕИСПРАВНОСТЕЙ

Неисправность	Причина	Рекомендации по устранению
Блок не работает	На электрический щит не подается питание	Проверить сетевое питание
		Проверить замыкание сетевого выключателя
	На контроллер не подается питание	Проверить включение автоматического выключателя IM8 вспомогательной цепи
Высокое давление нагнетания или срабатывание реле высокого давления	Недостаточный поток воздуха на конденсаторе или высокая температура входящего на конденсатор воздуха	Проверить наличие помех для рециркуляции воздуха на конденсаторе
		Проверить температуру охлаждающего воздуха
	Не работает система управления давлением конденсации (если имеется)	Проверить настройки и работоспособность регулятора давления
	Не работает вентилятор конденсатора	Проверить исправность защиты вентилятора
		Отремонтировать или заменить вентилятор
	В контуре слишком много хладагента; конденсатор частично затоплен	Чрезмерное охлаждение жидкости на выходе конденсатора; удалить часть хладагента из контура
Загрязненный конденсатор	Прочистить конденсатор	
Низкое давление всасывания или срабатывание реле низкого давления	Терморегулирующий вентиль не настроен или неисправен	Проверить правильность степени перегрева терморегулирующего вентиля (около 5-10K)
		Проверить давление термобаллона
	Грязный картридж фильтра на жидкостной линии	Проверить, не требует ли замены картридж фильтра; перепад температур до и после фильтра должен быть не более 1K
	При низких наружных температурах реле высокого давления срабатывает до наступления стабилизации охлаждающего контура.	Установить время срабатывания при запуске для реле высокого давления равным 120 секундам
	Недостаточная заправка хладагентом	Проверить отсутствие протечек и добавить хладагент, чтобы степень переохлаждения жидкости на выходе конденсатора составляла 0-5K
Недостаточный расход воздуха на испарителе (-лях)	Проверить наличие инея на испарителе и удалить его	

Неисправность	Причина	Рекомендации по устранению
Компрессор не работает при обращении к нему со стороны контроллера	Сработало одно из защитных устройств	Проверить наличие аварийного сигнала на дисплее контроллера
	Сработала защита от короткого замыкания	Проверить причину короткого замыкания – повторно включить рубильник
	Сработало реле низкого давления	См. проблему "Низкое давление всасывания или срабатывание реле низкого давления"
	Система управления не обеспечивает должного регулирования	Проверить систему управления
Срабатывание внутренней защиты компрессора	Отсутствует фаза	Проверить электрические соединения компрессора
	Мотор перегружен	Проверить правильность напряжения питания
	Ротор заблокирован	Заменить компрессор
Сильный шум при работе компрессора	Хладагент в жидкой фазе попадает в компрессор	Проверить исправность терморегулирующего вентиля и правильность расположения баллона Проверить правильность степени перегрева терморегулирующего вентиля (около 5-10K)
	Компрессор поврежден	Связаться с поставщиком оборудования
Низкое давление нагнетания	Не работает система управления давлением конденсации	Проверить настройки и работоспособность регулятора давления (при наличии)
		Проверить исправность датчика низкого давления
Высокое давление всасывания	Температура охлаждаемого продукта выше нормы	Проверить температуру продукта
	Хладагент в жидкой фазе попадает в компрессор	Проверить исправность терморегулирующего вентиля и правильность расположения баллона Проверить правильность степени перегрева терморегулирующего вентиля (около 5-10K)

СЕРТИФИКАЦИЯ ПРОДУКЦИИ

Заявитель: Общество с ограниченной ответственностью «СЕВЕРКОН».

Место нахождения и адрес места осуществления деятельности: Российская Федерация, Москва, 109428, улица Институтская 2-я, дом 6, строение 64, помещение 12, основной государственный регистрационный номер: 1177746012223, номер телефона: +74952520828, адрес электронной почты: info@severcon.ru **в лице** Генерального директора Левицкого Александра Юрьевича **заявляет, что** Компрессорно-конденсаторные блоки промышленного применения, торговая марка Energolux, серия SCCU

изготовитель: Общество с ограниченной ответственностью «СЕВЕРКОН». Место нахождения и адрес места осуществления деятельности по изготовлению продукции: Российская Федерация, Москва, 109428, улица Институтская 2-я, дом 6, строение 64, помещение 12.

Продукция изготовлена в соответствии с ТУ 28.25Л2-094-21059055-2018 «Установки промышленные для кондиционирования воздуха».

Код ТН ВЭД ЕАЭС 8415820000. Серийный выпуск соответствует требованиям

ТР ТС 020/2011 «Электромагнитная совместимость технических средств»;

Декларация о соответствии принята на основании Протокола испытаний № 02959-ИЛТ/08-2019 от 23.08.2019 года, выданного Испытательной лабораторией Общества с ограниченной ответственностью «ТОПСЕРТ», аттестат аккредитации РОСС RU.31112.ИЛ0034, сроком действия до 27.03.2022 года.

Схема декларирования 1д

Дополнительная информация

Условия хранения продукции в соответствии с ГОСТ 15150-69. Срок хранения (службы, годности) указан в прилагаемой к продукции товаросопроводительной и/или эксплуатационной документации.

Декларация о соответствии действительна с даты регистрации по 27.08.2024 включительно.

Левицкий Александр Юрьевич

Регистрационный номер соответствия:
ЕАЭС N RU Д-РУ.АК01.В.23429/19

Дата регистрации декларации о соответствии: 28.08.2019

ГАРАНТИЙНЫЕ ОБЯЗАТЕЛЬСТВА

Внимательно ознакомьтесь с данным документом и проследите, чтобы он был правильно и четко заполнен и имел штамп продавца.

Тщательно проверьте внешний вид изделия и его комплектность. Все претензии по внешнему виду и комплектности предъявляйте продавцу при покупке изделия.

По всем вопросам, связанным с техобслуживанием изделия, обращайтесь только в специализированные организации.

Дополнительную информацию об этом и других изделиях марки Вы можете получить у продавца.

Срок гарантии на установки 36 месяцев с момента производства.

Условия гарантии:

1. Настоящим документом покупателю гарантируется, что в случае обнаружения в течение гарантийного срока в проданном оборудовании дефектов, обусловленных неправильным производством этого оборудования или его компонентов, и при соблюдении покупателем указанных в документе условий будет произведен бесплатный ремонт оборудования. Документ не ограничивает определенные законом права покупателей, но дополняет и уточняет оговоренные законом положения.
2. Для установки (подключения) изделия необходимо обращаться в специализированные организации. Продавец, изготовитель, уполномоченная изготовителем организация, импортер, не несут ответственности за недостатки изделия, возникшие из-за его непра-

вильной установки (подключения).

3. В конструкцию, комплектацию или технологию изготовления изделия могут быть внесены изменения с целью улучшения его характеристик. Такие изменения вносятся в изделие без предварительного уведомления покупателя и не влекут обязательств по изменению (улучшению) ранее выпущенных изделий.
4. Запрещается вносить в документ какие-либо изменения, а также стирать или переписывать указанные в нем данные. Настоящая гарантия имеет силу, если документ правильно и четко заполнен.
5. Для выполнения гарантийного ремонта обращайтесь в специализированные организации, указанные продавцом.
6. Настоящая гарантия действительна только на территории РФ на изделия, купленные на территории РФ.

Настоящая гарантия не распространяется:

1. на периодическое и сервисное обслуживание оборудования (чистку и т.п.);
2. изменение изделия, в том числе с целью усовершенствования и расширения области его применения;
3. детали отделки и корпуса, лампы, предохранители и прочие детали, обладающие ограниченным сроком использования.

Выполнение уполномоченным сервисным центром ремонтных работ и замена дефектных деталей изделия производятся в сервисном центре или у Покупателя (по усмотрению сервисного центра). Гарантийный ремонт изделия выполняется в срок не более 45 дней. Указанный выше гарантийный срок ремонта распространяется только на изделия, которые используются

в личных, семейных или домашних целях, не связанных с предпринимательской деятельностью. В случае использования изделия в предпринимательской деятельности, срок ремонта составляет 3 (три) месяца.

Настоящая гарантия не предоставляется в случаях:

- если будет изменен или будет неразборчив серийный номер изделия;
- использование изделия не по его прямому назначению, не в соответствии с его руководством по эксплуатации, в том числе эксплуатации изделия с перегрузкой или совместно со вспомогательным оборудованием, не рекомендованным продавцом, изготовителем, импортером, уполномоченной изготовителем организацией; наличия на изделии механических повреждений (сколов, трещин и т.п.), воздействия на изделие чрезмерной силы, химически агрессивных веществ, высоких температур, повышенной влажности или запыленности, концентрированных паров и т.п., если это стало причиной неисправности изделия;
- ремонта, наладки, установки, адаптации или пуска изделия в эксплуатацию не уполномоченными на то организациями или лицами;
- стихийных бедствий (пожар, наводнение и т.п.) и других причин, находящихся вне контроля продавца, изготовителя, импортера, уполномоченной изготовителем организации;
- неправильного выполнения электрических и прочих соединений, а также неисправностей (несоответствия рабочих параметров указанным в руководстве) внешних сетей;
- дефектов, возникших вследствие

воздействия на изделие посторонних предметов, жидкостей, насекомых и продуктов их жизнедеятельности и т.д.;

- неправильного хранения изделия;
- дефектов системы, в которой изделие использовалось как элемент этой системы;
- дефектов, возникших вследствие невыполнения покупателем руководства по эксплуатации оборудования.

Особые условия эксплуатации оборудования кондиционирования и вентиляции

Настоящая гарантия не предоставляется, когда по требованию или желанию покупателя в нарушение действующих в РФ требований, стандартов и иной нормативно-правовой документации:

- было неправильно подобрано и куплено оборудование кондиционирования и вентиляции для конкретного помещения;
- были неправильно смонтированы элементы купленного оборудования.

ПРИМЕЧАНИЕ: в соответствии со ст. 26 Жилищного кодекса РФ и Постановлением Правительства г. Москвы 73-ПП от 08.02.2005 (для г. Москвы) покупатель обязан согласовать монтаж купленного оборудования с эксплуатирующей организацией и компетентными органами исполнительной власти субъекта федерации. Продавец, изготовитель, импортер, уполномоченная изготовителем организация снимают с себя всякую ответственность за неблагоприятные последствия, связанные с использованием купленного оборудования без утвержденного плана монтажа и разрешения вышеуказанных организаций.

Energolux