

# Технические данные

## Газовая надувная горелка

### ЕК 6.240 / 300 G-RU2

### Пониженный NOx с Дельта-головкой

# ELCO KLOCKNER

Теплотехника

RU

Технические данные	6.240 G-RU2	6.300 G-RU2
Теплопроизводительность топочного устройства	390 – 2280 кВт	512 – 2800 кВт
Режим эксплуатации	Регулируемый	Регулируемый
Топливо	Природный газ	Природный газ
Топочный автомат	LFL 1 / LGK 16	LFL 1 / LGK 16
Датчик пламени	QRA2 / QRA 53/55	QRA2 / QRA 53/55
Мотор вентилятора	400 / 690 В, 50 Гц 4,0 кВт, 8,5 А, 2800 мин <sup>-1</sup>	400 / 690 В, 50 Гц 4,0 кВт, 8,5 А, 2800 мин <sup>-1</sup>
Соединительный элемент газопровода	DN 80, PN 16	DN 80, PN 16
Газовый регулировочный клапан	DN 80, D 40-80 мм	DN 80, D 40-80 мм
Сервопривод	SQM 10/11	SQM 10/11
Трансформатор поджига	EBI	EBI
Запальное устройство	ZB 12	ZB 12
Вес	≈ 200 кг	≈ 200 кг

#### Рабочая зона ЕК 6.240 / 300 G-RU2

Температура воздуха 20°C Испытано согласно EN 676 при 171 м над уровнем моря

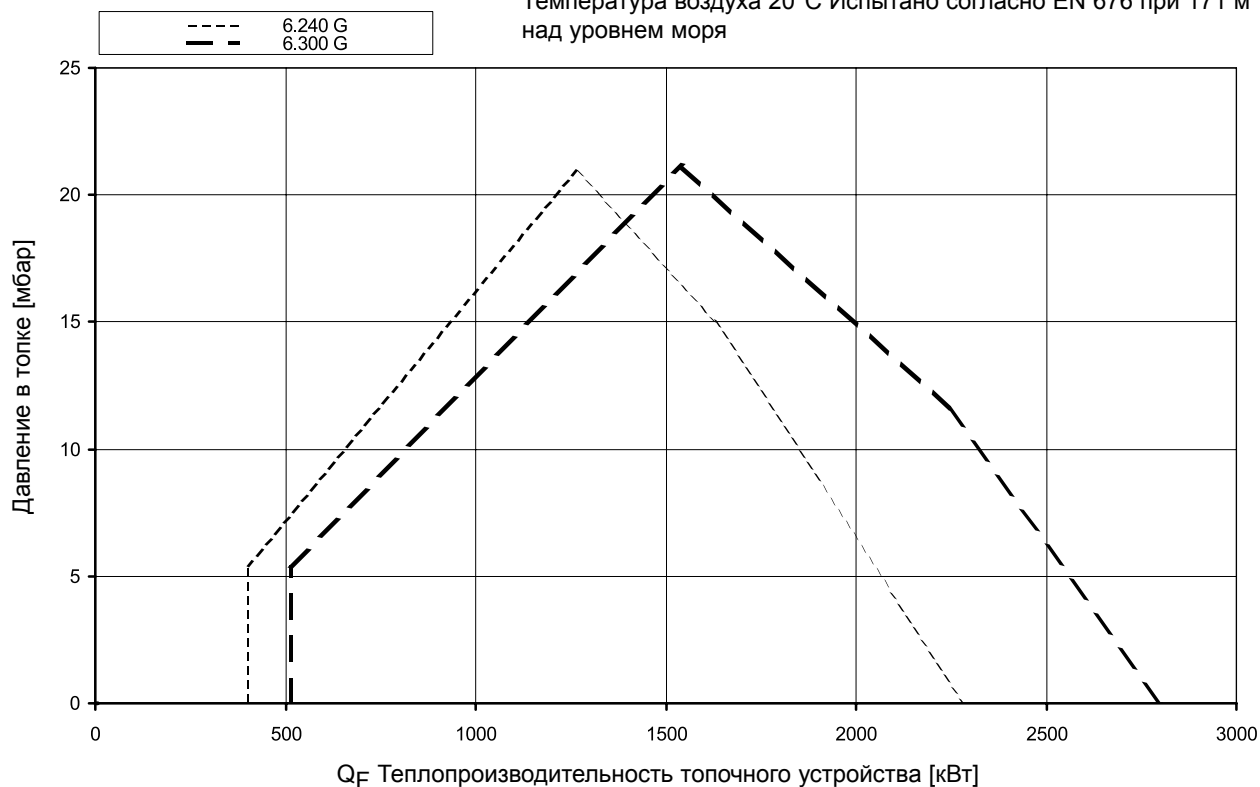

# Описание горелки

## Размерный эскиз

### Режим эксплуатации

Автоматическая, регулируемая газовая горелка с наддувом. Проверена по DIN 4788 или по EN 676 при помощи головки горелки "Дельта" и системы для сжигания с низким содержанием окислов азота (Low-NOx) в продуктах сгорания.

### Исполнение

Горелка готова к подключению при помощи подсоединенной клеммной колодки. Топочный автомат размещается в отдельном распределительном шкафу.

### Воздух для горения

Крыльчатка вентилятора с крутой характеристикой, для создания высокого нагнетательного давления. Свободный от пульсаций и стабильный режим работы возможен также и с бойлерами с высоким сопротивлением на стороне отходящих газов.

### Регулирование

- со стороны газа: регулирование количества топлива при помощи комбинированного регулятора с дисковым кулачком регулирующей газовой заслонки.
- со стороны воздуха: при помощи комбинированного регулятора путем воздействия через регулируемый дисковый кулачок на воздушную заслонку.

### Контроль

Контроль пламени при помощи ультрафиолетового контрольного устройства и проверенного топочного автомата. Контроль дутьевого воздуха при помощи дифференциального реле давления; при регулировании числа оборотов при помощи контроля числа оборотов.

### Зажигание

Электрическое высоковольтное зажигание 2 x 7000 В, 80% ED, при помощи встроенной растопочной горелки.

### Внутренняя рециркуляция отработавших газов

В качестве первичной меры для снижения количества угарного газа отработавшие газы при помощи головки горелки типа "Дельта" отсасываются внутри из топочной камеры и подводятся к топливной смеси.

При этом не требуются затраты на необходимый монтаж при внешней рециркуляции отработавших газов.

Размерный эскиз EK 6.240 / 300 G-RU2

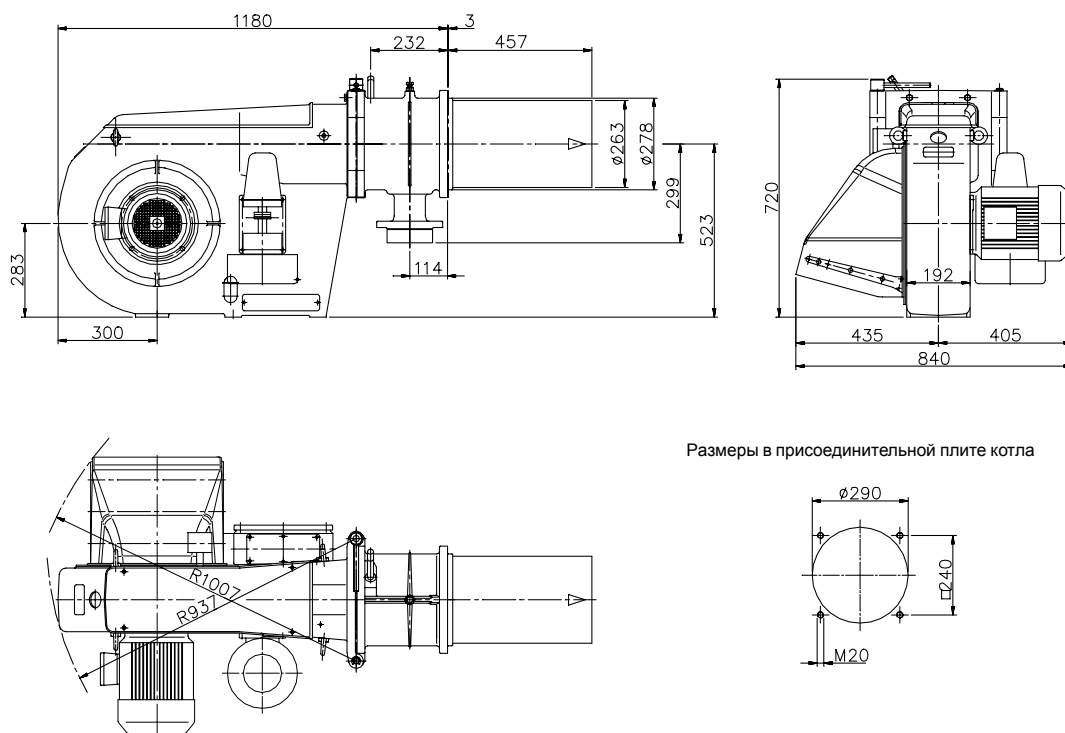

Размеры в присоединительной плите котла

# Условия монтажа Газовые тракты

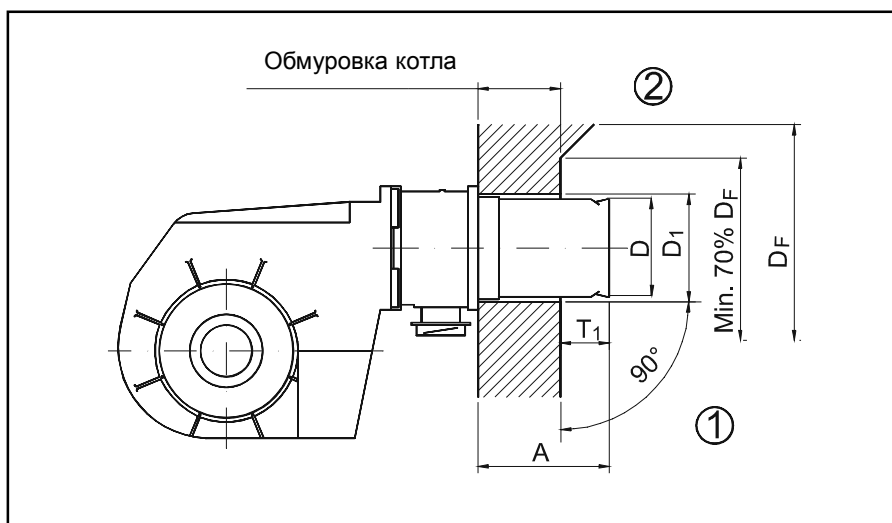

## Обмуровка котла

Обмуровку следует выполнять под прямым углом к трубе горелки (1). Возможно необходимая подгонка (скосы, закругления), такая как, например, необходимая у реверсивных котлов, должна начинаться не ранее, чем при диаметре равном 70% от диаметра топочной камеры (2).

D = 263  
D<sub>1</sub> = 290  
D<sub>F</sub> = диаметр топочной камеры  
T<sub>1</sub> = 150 – 200  
A = 457  
(возм. удлинения: 100 и 200 мм)

## Газовая трасса DIN, TRD

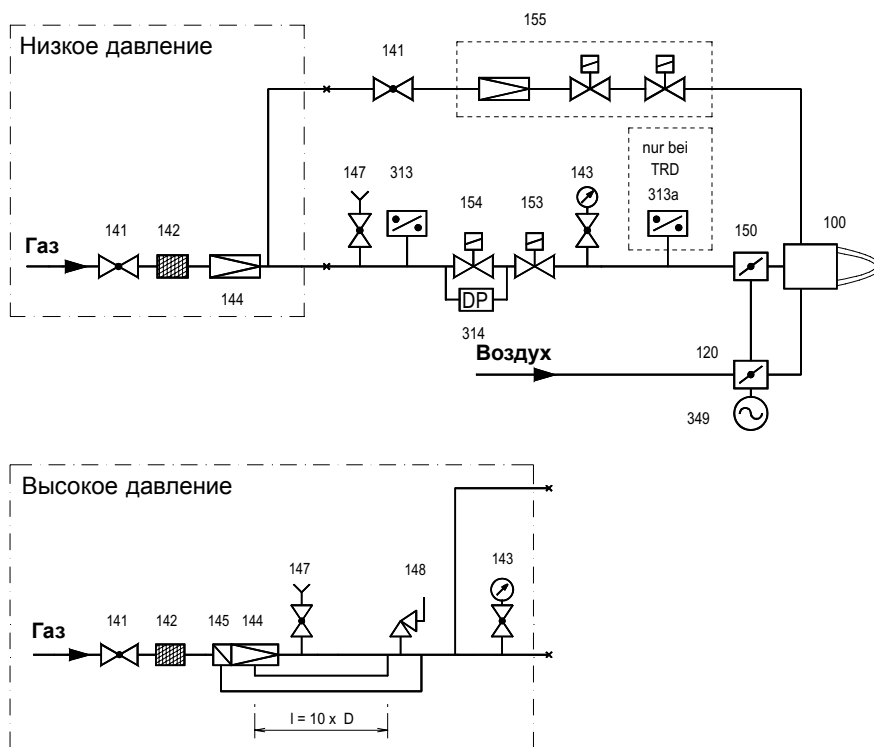

- 100 Горелка
- 120 Воздушная заслонка
- 141 Шаровой кран
- 142 Газовый фильтр
- 143 Манометр с запирающим
- 144 Регулятор давления газа
- 145 Предохранительный запорный вентиль
- 147 Проверочная горелка с запирающим (опция)
- 148 Предохранительный продувочный клапан
- 150 Газорегулирующая заслонка
- 153 Главный газовый электромагнитный вентиль
- 154 Предохранительный электромагнитный вентиль
- 155 Комбинированный газовый зажигательный блок или отдельные компоненты
- 313 Реле давления газа мини
- 313a Реле давления газа макс
- 314 Контроль герметичности
- 349 Сервопривод

**У TRD** начиная с номинального внутреннего диаметра DN 50 должен применяться компенсатор.

**У TRD 604 / 72h** контрольные приборы (поз. 313, 313a) должны быть проверены в соответствии с особой конструкцией.

**Поз. 153, 154** возможны также как двойной вентиль до DN 125.

## Кривые потерь давления газа

Потеря давления газа горелки EK 6.240 / 300 G-RU2

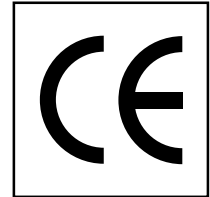
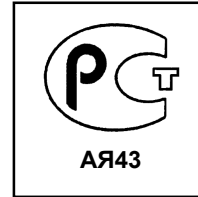

Потеря давления в газовой арматуре (полностью раскрытой) DN 80, природный газ



We reserve the right to make technical changes to improve our products without prior notice.  
Мы сохраняем за собой право производить технические изменения без предварительного уведомления для того, чтобы улучшить нашу продукцию.

01 01 / 102.879.0941

ELCO ENERGY SYSTEMS LTD  
EXPORT DIVISION  
Thurgauerstrasse 23  
CH-8050 Zurich/Switzerland  
Phone +41/1/316 82 28  
Fax +41/1/312 42 64