

IT *BRUCIATORI DI GASOLIO*  
EN *OIL BURNERS*  
FR *BRULEURS A MAZOUT*  
ES *QUEMADOR DE GASOLEO*  
RU *ДИЗЕЛЬНЫЕ ГОРЕЛКИ*

# Ecoflam



MAIOR P 45 PR  
MAIOR P 60 PR  
MAIOR P 80 PR  
MAIOR P120 PR

220/380 V 60Hz



420010340800

420010340800

28.10.2010

## CARATTERISTICHE TECNICHE

MODELLO		MAIOR P 45	MAIOR P 60	MAIOR P 80	MAIOR P 120
Portata termica max.	kcal/h	459.000	600.000	800.000	1.200.000
	kW	532	710	949	1423
Portata termica min.	kcal/h	255.000	350.000	400.000	700.000
	kW	296	415	474	830
Max. portata gasolio	kg/h	45	60	80	120
Min. portata gasolio	kg/h	25	35	40	70
Tensione alimentazione	60 Hz V	220/380	220/380	220/380	220/380
Potenza motore	kW	0,74	1,1	1,5	2,2
Giri -minuto	N°	3.400	3.400	3.400	3.400
Trasf. accensione	kV/mA	2x5 /20	2x5 /20	2x5 /20	2x5 /20
App. controllo fiamma	LANDIS	LMO 44	LMO 44	LMO 44	LMO 44
Combustibile: gasolio	kcal/kg	10.200 max. visc 1,5°E a 20°C			

## CURVE DI LAVORO

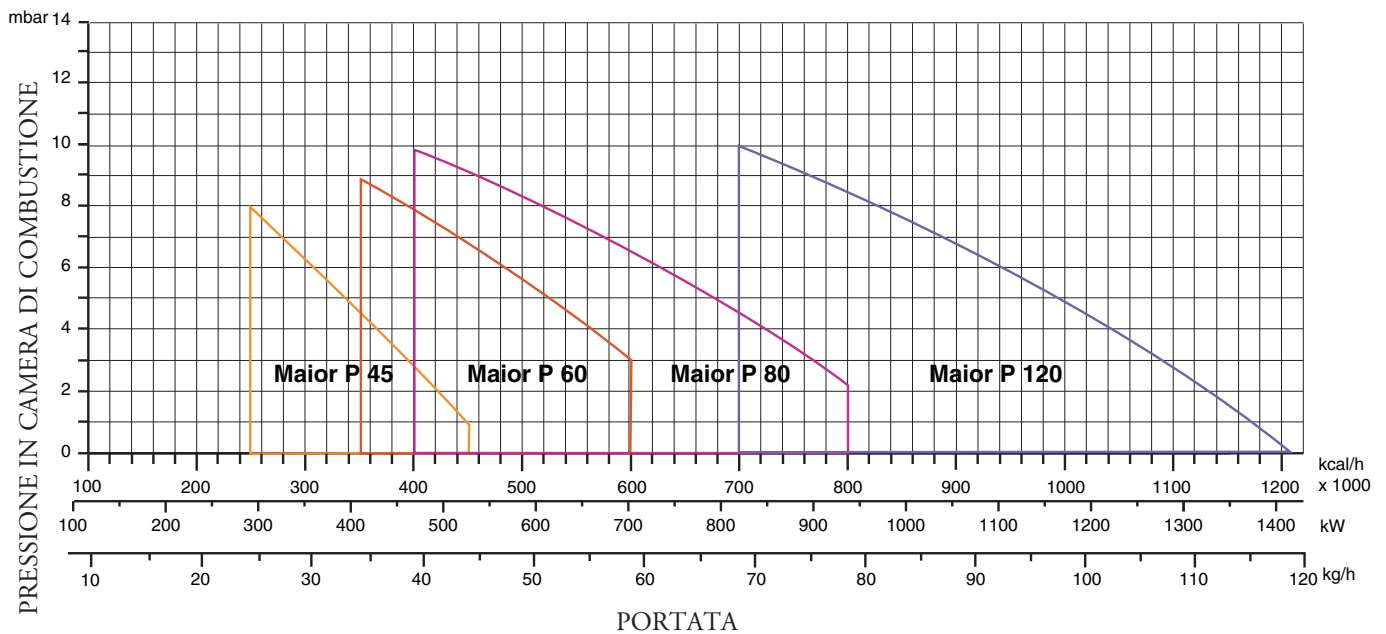

## DIMENSIONI DI INGOMBRO

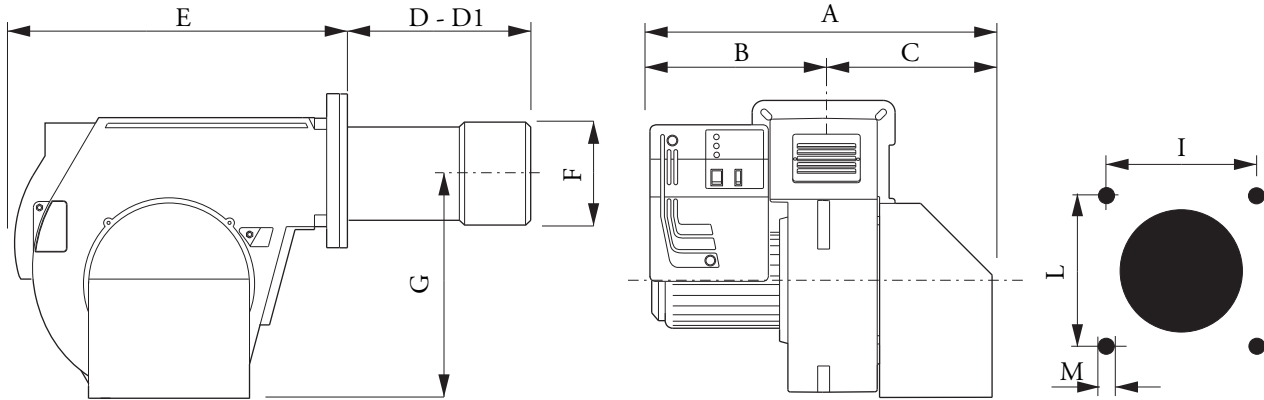

MODELLI	A	B	C	D	D1	E	F	G	I	L	M
MAIOR P 45 PR/MD	590	330	260	200	390	555	160	390	190	190	M10
MAIOR P 60 PR/MD	590	330	260	235	395	555	180	390	190	190	M10
MAIOR P 80 PR/MD	590	330	260	235	395	555	180	390	190	190	M10
MAIOR P 120 PR/MD	690	350	340	225	445	555	190	390	190	190	M10

D = testa corta D1 = testa lunga

## INSTALLAZIONE DEL BRUCIATORE

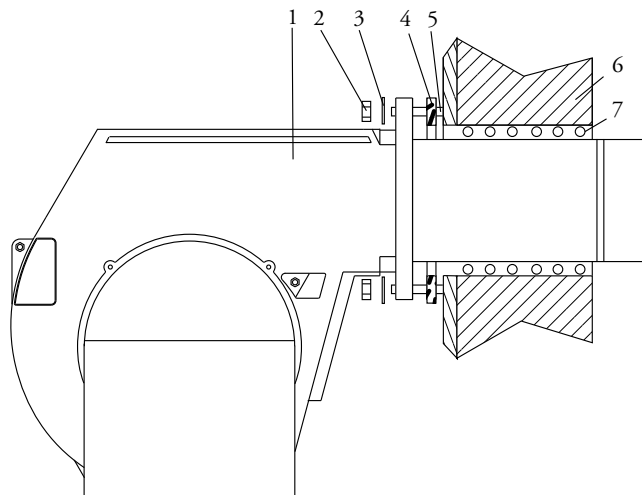

- 1 - BRUCIATORE
- 2 - DADO
- 3 - RONDELLA
- 4 - GUARNIZIONE ISOMART
- 5 - PRIGIONIERO
- 6 - CALDAIA
- 7 - MATERIALE DI RIEMPIMENTO

## CIRCUITO IDRAULICO

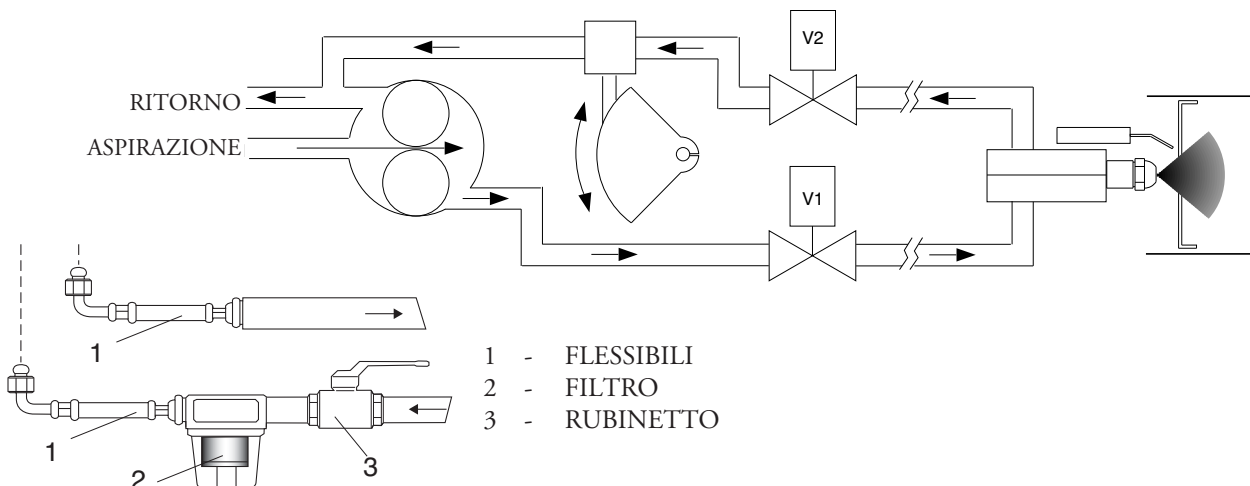

- 1 - FLESSIBILI
- 2 - FILTRO
- 3 - RUBINETTO

### ALIMENTAZIONE COMBUSTIBILE

Bitubo dalla sommità del serbatoio

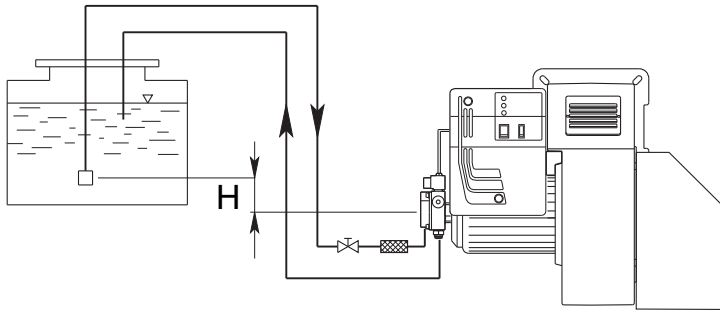

H (m)	Lunghezza tubazioni			
	AS 67 / AN 77 (m)		AJ 6 (m)	
	ø 10 mm	ø 12 mm	ø 14 mm	ø 16 mm
0	32	90	22	38
0,5	36	90	25	45
1	40	90	30	50
2	48	90	35	60
3	56	90	38	70
3,5	60	90	40	80

Bitubo in aspirazione

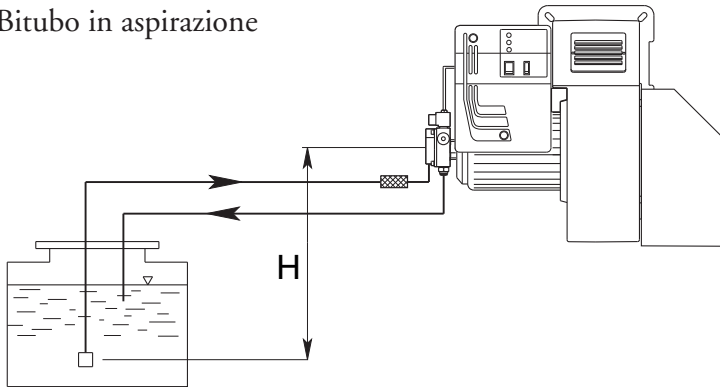

H (m)	Lunghezza tubazioni			
	AS 67 / AN 77 (m)		AJ 6 (m)	
	ø 10 mm	ø 12 mm	ø 14 mm	ø 16 mm
0	25	70	25	45
0,5	21	62	20	38
1	18	54	18	33
2	10	38	10	20
3	5	20	5	10
3,5	---	10	2	4

La lunghezza corretta delle tubazioni è data dalla somma di tutti i tratti rettilinei orizzontali, verticali e delle curve. L'altezza statica di aspirazione è (max. 3.5m) data dalla distanza tra la valvola di fondo e l'asse della pompa del bruciatore. La depressione non deve superare 0,45 bar; un valore maggiore potrebbe causare un deterioramento della pompa con conseguente aumento dei rumori meccanici ed eventuale rottura.

### PORTATA UGELLI TIPO : MONARCH F80-BPS

UGELLO GPH	PRESSIONE DI RITORNO BAR					PRESSIONE POMPA
	0	4,218	8,436	12,654	16,872	20 bar CAPACITA' kg/h
4.00	7,52	8,91	13	19	-	22,24
4.50	7,52	8,91	13	21,16	-	24,96
5.00	7,52	9,33	13,38	21,39	-	27,68
5.50	7,52	9,36	13,93	25,6	30	30,56
6.00	9,2	11,42	13,93	17,8	33,45	33,28
6.50	9,2	9,49	11,42	20	36,19	36,00
7.00	9,74	13,38	17,27	24,5	39	38,88
7.50	9,74	13,38	18,66	31,2	41,82	41,6
8.00	9,74	10,87	15,6	25,64	44,55	44,16
9.00	11,16	15	18,4	25,64	36,77	49,92
9.50	12	13,38	18,94	29,53	52,9	52,64
10.50	12,8	13,93	22,29	33,7	58,55	58,24
12.00	13,93	15	22,29	34	66,9	66,56
13.80	16,72	20	31,2	57,9	76,89	76,48
15.30	16,72	20	29,27	43,46	72,54	84,8
17.50	20,9	23,42	36,5	66,27	-	96,96
19.50	22,29	29,53	43,49	64,6	108,74	108,16
21.50	22,8	27,3	40,15	61,28	120	119,04
PORTATA kg/h						

## PULIZIA E SOSTITUZIONE DELL'UGELLO

Utilizzare solo la apposita chiave fornita in dotazione pre rimuovere l'ugello, facendo attenzione a non danneggiare gli elettrodi. Montare il nuovo ugello con la medesima cura.

N.B.: Verificare sempre la posizione degli elettrodi dopo il montaggio dell'ugello (vedi figura). Una posizione errata può comportare problemi di accensione.

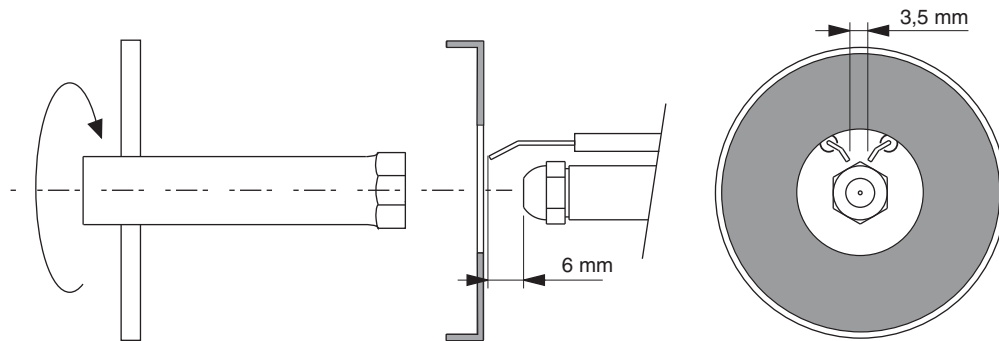

## INNESCO E REGOLAZIONE DELLA POMPA GASOLIO

SUNTEC AJ 6 C-C

3

SUNTEC J 7 C 1000

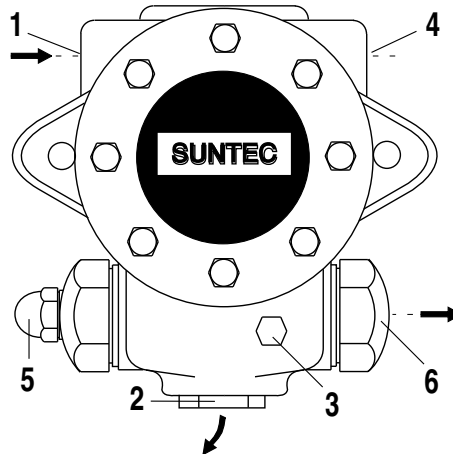
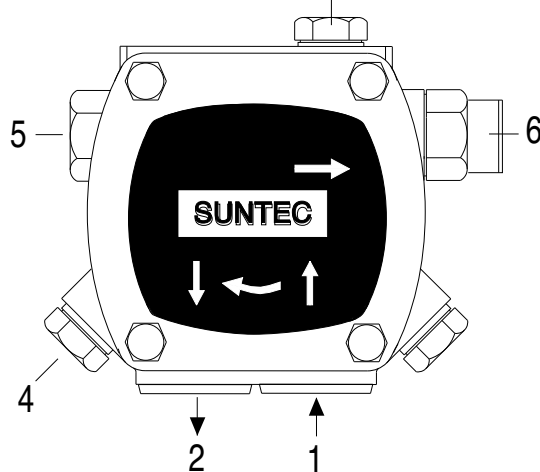

- 1 - ASPIRAZIONE
- 2 - RITORNO
- 3 - SFIATO E PRESA MANOMETRO
- 4 - PRESA VUOTOMETRO
- 5 - REGOLAZIONE PRESSIONE
- 6 - ALL' UGELLO

### CONTROLLARE:

- Che le tubazioni siano perfettamente a tenuta;
- Che siano usati tubi rigidi (preferibilmente di rame), ove possibile;
- Che la depressione in aspirazione non ecceda 0,45 bar, per evitare che la pompa entri in cavitazione;
- Che la valvola di fondo sia dimensionata correttamente;

La pressione della pompa viene regolata al valore di 12 bar (13 bar *Maior P 300*) durante il collaudo del bruciatore. Prima di avviare il bruciatore, spurgare l'aria contenuta nella pompa attraverso la presa del manometro. Riempire le tubazioni di gasolio per facilitare l'innescò della pompa. Avviare il bruciatore e verificare la pressione di alimentazione della pompa. Se l'innescò della pompa non dovesse avvenire durante il primo prelavaggio, con conseguente, successiva entrata in blocco del bruciatore, riarmarne il blocco per riavviarlo, premendo il pulsante rosso sull'apparecchiatura di controllo. Se, ad innescò della pompa avvenuto, il bruciatore dovesse andare in blocco dopo la fase di prelavaggio, a causa di una caduta di pressione del gasolio nella pompa, riarmarne il blocco per riavviarlo. Non permettere che la pompa funzioni per più di tre minuti senza gasolio. Nota: prima di avviare il bruciatore, assicurarsi che il tubo di ritorno sia aperto. Una sua eventuale occlusione provocherebbe una rottura dell'organo di tenuta della pompa.

## AVVIAMENTO DEL BRUCIATORE LATO GASOLIO

Dopo aver eseguito l'installazione del bruciatore, verificare i seguenti punti:

- Tensione di alimentazione del bruciatore ed i fusibili di protezione di rete.
- I collegamenti del motore.
- La corretta lunghezza delle tubazioni e la loro tenuta.
- Il tipo di combustibile, che deve essere adatto al bruciatore.
- Il collegamento dei termostati caldaia e delle varie sicurezze.
- Il senso di rotazione del motore.
- La corretta taratura della protezione termica del motore.

Quando tutte queste condizioni sono verificate e soddisfatte, si può procedere con il collaudo del bruciatore.

Dare tensione al bruciatore. L'apparecchiatura di controllo alimenterà il motore del bruciatore, che provvederà ad effettuare un prelavaggio della camera di combustione. Al termine del prelavaggio, l'apparecchiatura di controllo alimenta il trasformatore di accensione e quindi apre le elettrovalvole del gasolio ed il bruciatore si accende. Dopo l'intervallo di sicurezza di 2 secondi, ad accensione avvenuta, l'apparecchiatura di controllo disinserisce il trasformatore di accensione, quindi dopo altri 10 secondi, aziona il servocomando dell'aria alla massima apertura. In caso di accensione difettosa, l'apparecchiatura di controllo causa il blocco del bruciatore entro 5 secondi. Per avere una combustione ottimale, occorrerà regolare la portata dell'aria in ALTA e BASSA fiamma, seguendo le istruzioni fornite più avanti. Durante tale fase si potrà passare manualmente dalla posizione ALTA fiamma a quella di BASSA fiamma, e viceversa tramite il selettore di ALTA / BASSA fiamma. Al termine delle regolazioni, lasciare il selettore in posizione AUTO. Tarare la pressione di alimentazione della pompa gasolio a 22-25 bar.

### SOLO PER APPARECCHIATURA LANDIS LMO 44

In caso di blocco é disponibile l'indicazione della causa che ha provocato il blocco. Operare come segue: con l'apparecchiatura in blocco (led rosso acceso) tenere premuto il pulsante di sblocco per più 3 secondi, quindi rilasciarlo. Il led rosso inizierà a lampeggiare indicando la causa secondo la seguente tabella:

Codice errore	Possibile causa
2 lampeggi	Assenza di fiamma al termine del tempo di sicurezza all'accensione «TSA» - elettrovalvole difettose - rilevatore fiamma difettoso - regolazione bruciatore errata - elettrodi difettosi
3 lampeggi	Non utilizzati
4 lampeggi	Luci estranee durante la fase di pre-ventilazione
5 lampeggi	Non utilizzati
6 lampeggi	Non utilizzati
7 lampeggi	Troppe mancanze di fiamma durante il funzionamento (superato il limite del n° di ripetizioni del ciclo) - elettrovalvole difettose - rilevatore fiamma difettoso - regolazione bruciatore errata
8 lampeggi	Controllo del tempo riscaldamento combustibile
9 lampeggi	Non utilizzati
10 lampeggi	Contatti in uscita difettosi o guasto del dispositivo interno

### REGOLAZIONE DELLA PRESSIONE DEL RITORNO DI GASOLIO

Il diagramma illustra il sistema di regolazione del ritorno di gasolio per questi tipi di bruciatori i quali hanno incorporato un ugello con ritorno variabile progressivo. La portata del gasolio può essere variata attraverso l'ugello di ritorno cambiando la pressione nel ritorno. La portata massima di gasolio si ottiene quando la pressione della pompa è di circa 22 bar e il ritorno è completamente chiuso. La portata minima del gasolio si ottiene quando la linea di ritorno è completamente aperta. La pressione in mandata si legge montando un manometro sulla pompa. La pressione del ritorno si legge sul manometro montato a corredo del bruciatore sul regolatore di pressione.

**Pressione pompa 22-25 bar.**

**Max portata bruciatore, pressione di ritorno:**

FLUIDICS ugello : 16 ÷ 19 bar.

BERGONZO ugello : 20 ÷ 24 bar.

**Min portata bruciatore, pressione di ritorno:**

FLUIDICS ugello : 6 ÷ 9 bar

BERGONZO ugello : 4 ÷ 8 bar

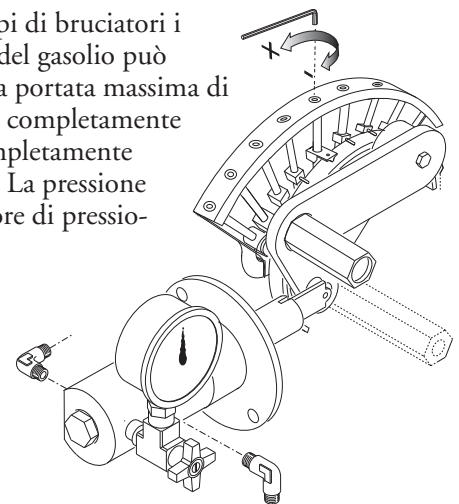

## REGOLAZIONE DELLA PORTATA ARIA E GASOLIO

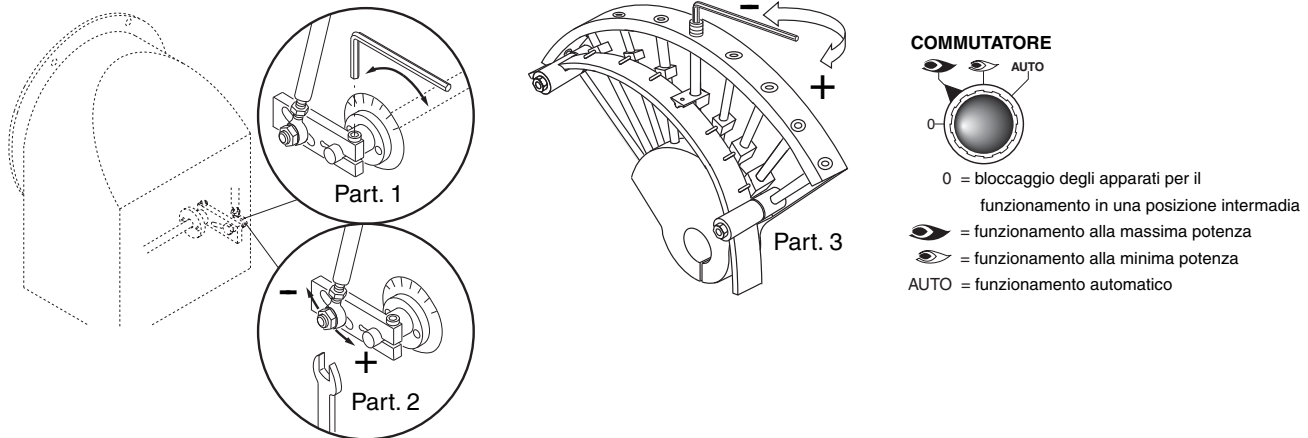

### REGOLAZIONE DELLA POTENZA MINIMA DEL BRUCIATORE

Posizionare il commutatore, situato nel quadro comandi, nella posizione 2 e agire come segue:

**Regolazione della portata minima del gasolio (vedere figura, part. 1):**

- agendo con una chiave a brugola adeguata, modificare la posizione della lamina di guida della camme; avvitando la portata aumenta, svitando diminuisce.

**Regolazione della portata minima dell'aria (vedere figura, part. 1):**

- allentare la vite a brugola del morsetto della serranda aria;
- ruotare la serranda sino al raggiungimento della portata d'aria corretta determinata dall'analisi di combustione;
- fissare nuovamente la vite a brugola.

### REGOLAZIONE DELLA POTENZA MASSIMA DEL BRUCIATORE

Posizionare il commutatore, situato nel quadro comandi, nella posizione 1 e agire come segue:

**Regolazione della portata massima del gasolio (vedere figura diagramma ugelli)**

- agendo con una chiave a brugola adeguata, modificare la posizione della lamina di guida della camme; avvitando, la portata aumenta, svitando diminuisce.

**Regolazione della portata massima dell'aria (vedere figura, part. 2):**

- allentare il dado di serraggio dell'asta di rinvio della serranda aria;
- fare scorrere il perno dell'asta sino al raggiungimento della portata d'aria corretta determinata dall'analisi della combustione;
- fissare nuovamente il dado di serraggio.

### REGOLAZIONE DELLE POTENZE INTERMEDIE DEL BRUCIATORE

Con il commutatore azionare il servomotore (chiusura o apertura) e posizionare nello 0 per fermare la corsa; per la regolazione agire come sottoindicato. Ripetere l'operazione per altri punti delle camme.

**Regolazione delle portate intermedie del gasolio (vedere figura, part. 3):**

- agendo con una chiave a brugola adeguata, modificare la posizione della lamina di guida della camme; avvitando, la portata aumenta, svitando diminuisce.

## REGOLAZIONE DELLA PORTATA DELL'ARIA DI COMBUSTIONE (ALTA-BASSA FIAMMA)

### LANDIS & STAЕFA SQN 31 401A2700

Togliere il coperchio per accedere alle camme di regolazione. Lo spostamento delle camme va effettuato con l'ausilio dell'apposita chiavetta in dotazione.

Descrizione :

- I - Camma di regolazione posizione di apertura in Alta fiamma.
- II - Camma di regolazione aria accensione Minima potenza.
- III - Camma di regolazione posizione di apertura in Bassa fiamma.
- IV - Camma non utilizzata.
- V - Camma non utilizzata.

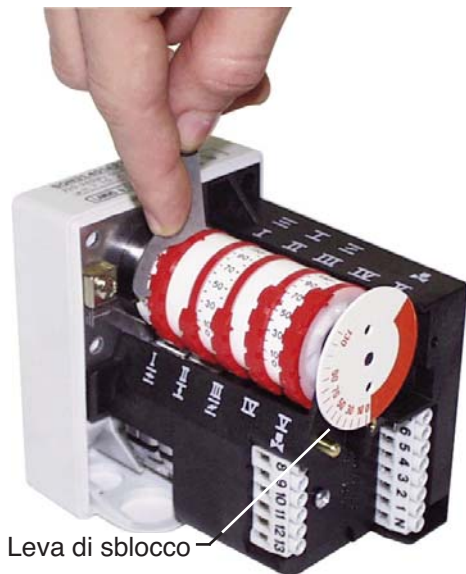

Leva di sblocco

## REGOLAZIONE POSIZIONE TESTA DI COMBUSTIONE

La regolazione della posizione della testa di combustione viene effettuata per ottenere il miglior rendimento di combustione. Nelle applicazioni alle portate minime del bruciatore la testa viene arretrata, alle potenze massime viene avanzata.

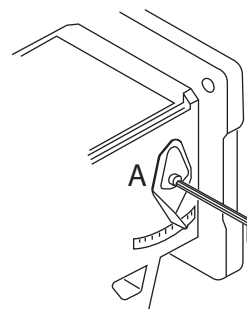
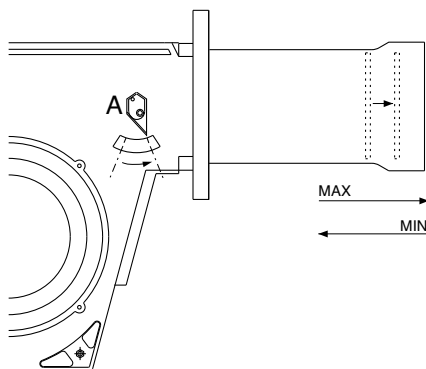

## COLLEGAMENTI ELETTRICI

Tutti i bruciatori vengono collaudati a 380V - 60Hz trifase per i motori, e 220V - 60Hz monofase con neutro per le apparecchiature ausiliarie. Se si rendesse necessario alimentare il bruciatore con 220V - 60Hz trifase senza neutro, modificare i collegamenti sul motore e sulla morsetteria come indicato in figura. Proteggere la linea di alimentazione del bruciatore con fusibili adeguati.

## DESCRIZIONE DEL PANNELLO DI COMANDO DEI BRUCIATORI

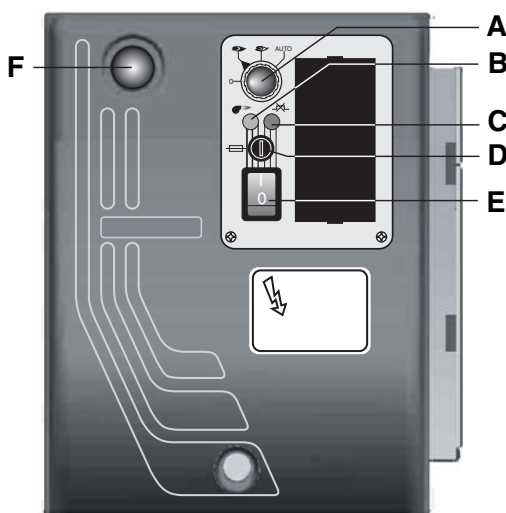

A - selettore :

- 0 = bloccaggio degli apparati per il funzionamento in una posizione intermedia
- 1 = funzionamento alla massima potenza
- 2 = funzionamento alla minima potenza
- 3 = funzionamento automatico

B - lampada di funzionamento

C - lampada di blocco termico

D - fusibile

E - interruttore I / O

F - pulsante di sblocco



## TECHNICAL DATA

MODELS		MAIOR P 45	MAIOR P 60	MAIOR P 80	MAIOR P 120
Thermal power max.	kcal/h	459.000	600.000	800.000	1.200.000
	kW	532	710	949	1423
Thermal power min.	kcal/h	255.000	350.000	400.000	700.000
	kW	296	415	474	830
Max. flow rate light oil	kg/h	45	60	80	120
Min. flow rate light oil	kg/h	25	35	40	70
Feeding power	60 Hz V	220/380	220/380	220/380	220/380
Motor	kW	0,74	1,1	1,5	2,2
Rpm	Nº	3.400	3.400	3.400	3.400
Ignition transformer	kV/mA	2x5 /20	2x5 /20	2x5 /20	2x5 /20
Control box	LANDIS	LMO 44	LMO 44	LMO 44	LMO 44
Fuel : light oil	kcal/kg	10.200 max. visc 1,5°E a 20°C			

## WORKING FIELDS

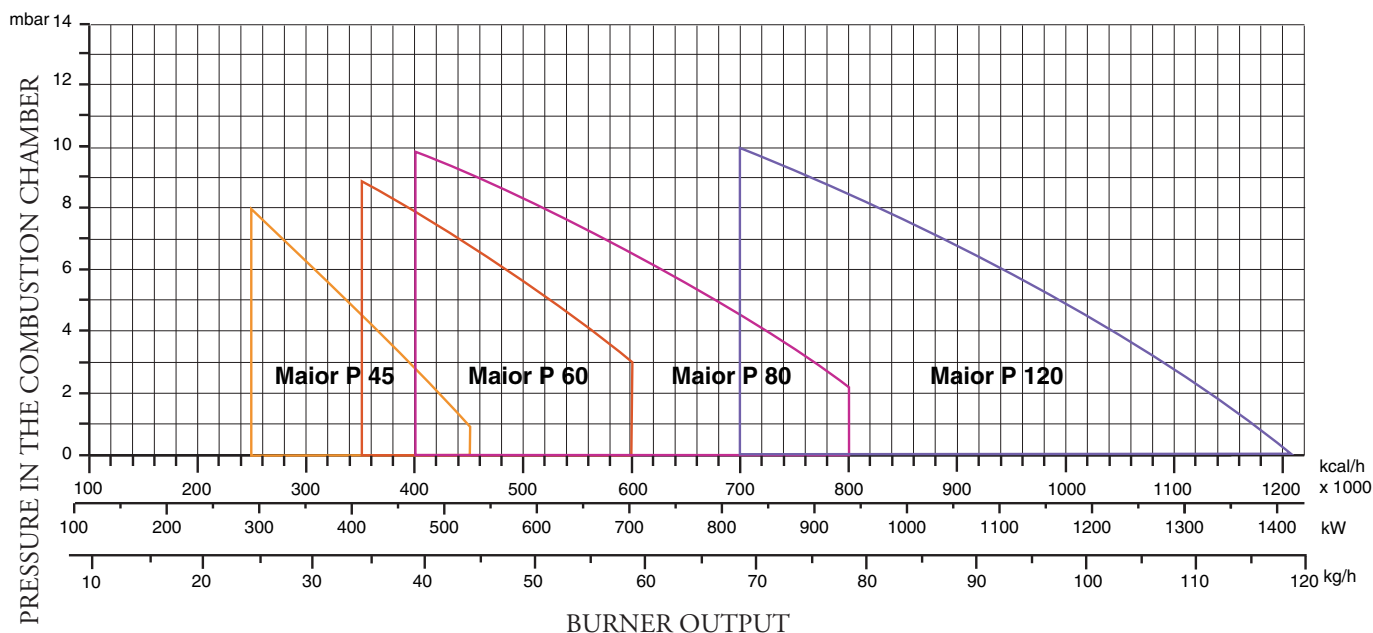

### OVERALL DIMENSIONS

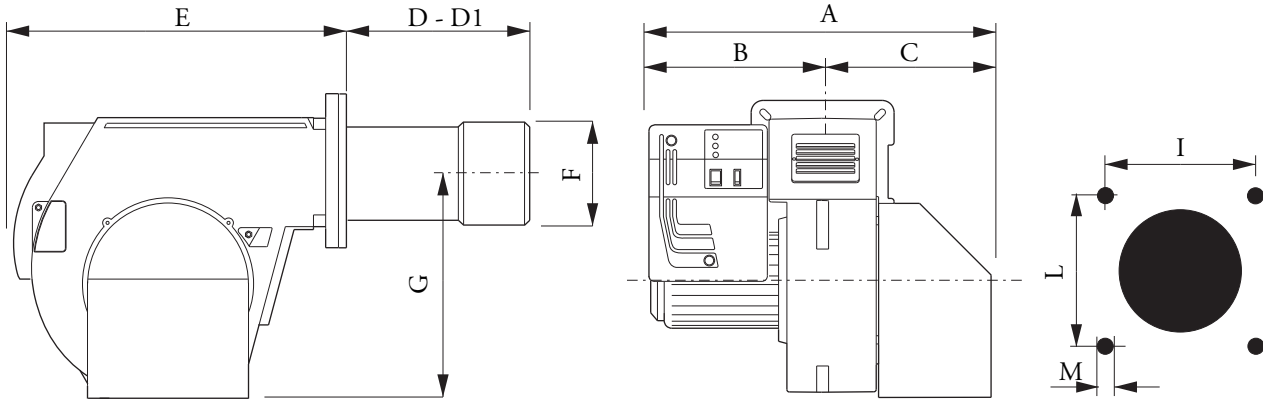

MODELS	A	B	C	D	D1	E	F	G	I	L	M
MAIOR P 45 PR/MD	590	330	260	200	390	555	160	390	190	190	M10
MAIOR P 60 PR/MD	590	330	260	235	395	555	180	390	190	190	M10
MAIOR P 80 PR/MD	590	330	260	235	395	555	180	390	190	190	M10
MAIOR P 120 PR/MD	690	350	340	225	445	555	190	390	190	190	M10

D = short head D1 = long head

### BURNER INSTALLATION

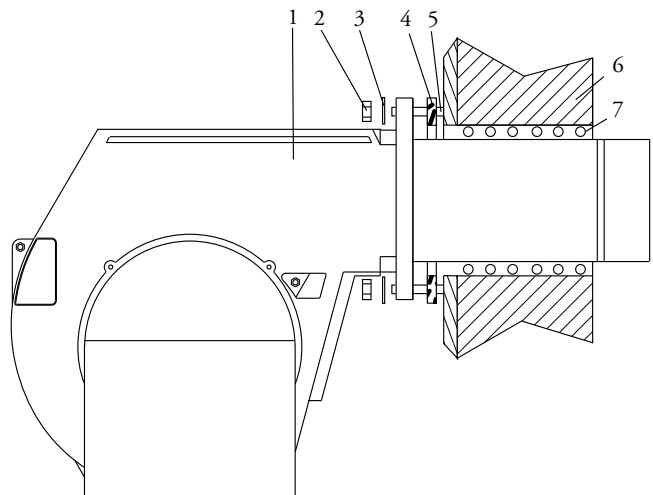

- 1 - BURNER
- 2 - NUT
- 3 - WASHER
- 4 - GASKET
- 5 - BOLT
- 6 - BOILER
- 7 - GASKET

### HYDRAULIC CIRCUIT

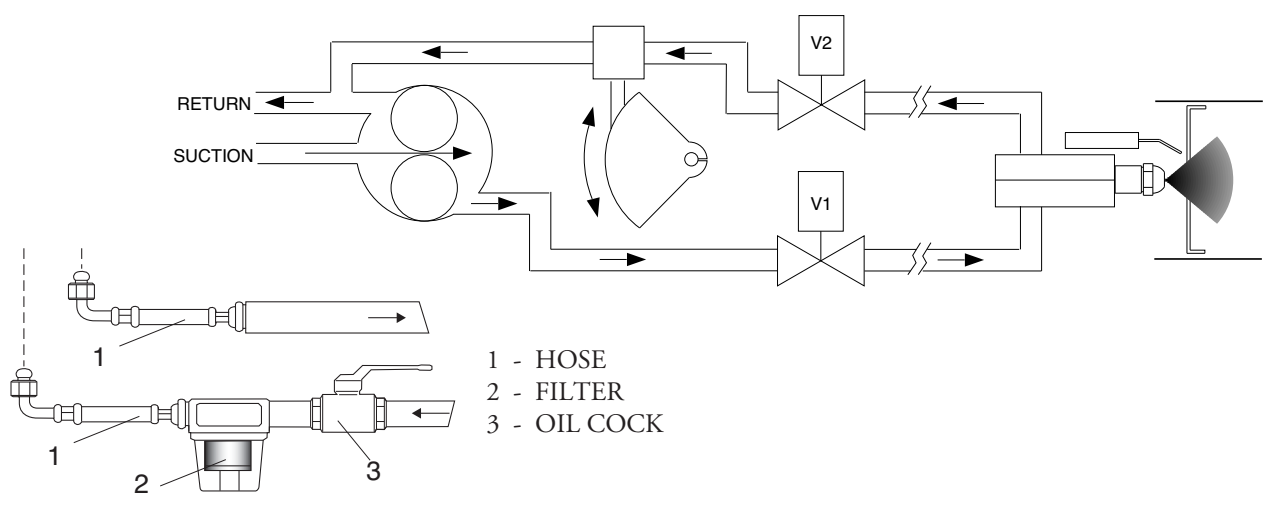

- 1 - HOSE
- 2 - FILTER
- 3 - OIL COCK

## MAXIMUM LENGTH OF SUCTION LINES FOR TWO-PIPE SYSTEM

Two-pipe siphon feed system

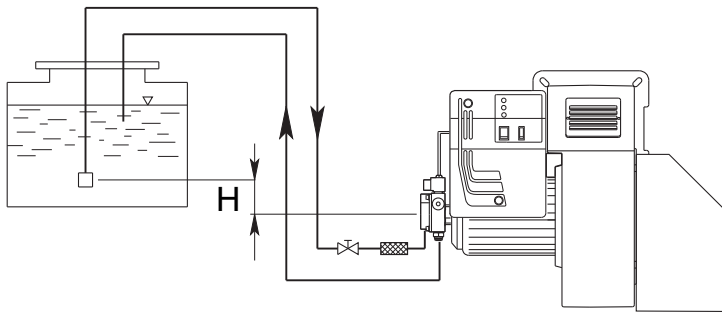

H (m)	Pipe length			
	AS 67 / AN 77 (m)		AJ 6 (m)	
	ø 10 mm	ø 12 mm	ø 14 mm	ø 16 mm
0	32	90	22	38
0,5	36	90	25	45
1	40	90	30	50
2	48	90	35	60
3	56	90	38	70
3,5	60	90	40	80

Two-pipe lift system

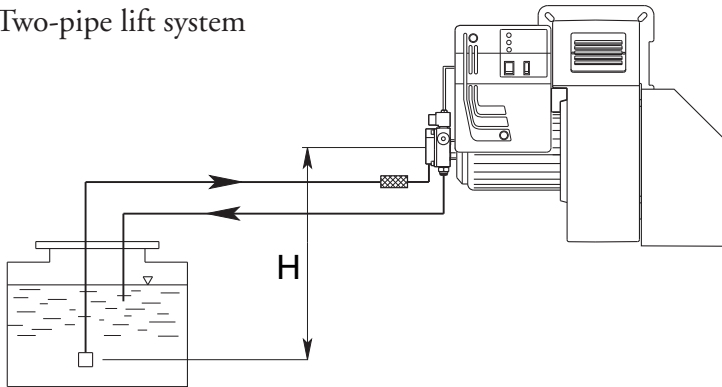

H (m)	Pipe length			
	AS 67 / AN 77 (m)		AJ 6 (m)	
	ø 10 mm	ø 12 mm	ø 14 mm	ø 16 mm
0	25	70	25	45
0,5	21	62	20	38
1	18	54	18	33
2	10	38	10	20
3	5	20	5	10
3,5	---	10	2	4

To correct length of pipes is calculated by summing up the length of all vertical and horizontal right sections and bends. The static suction head will be the distance between the non-return valve and the burner's pump axle. The depression must not be greater than 0.45 bar; should it be higher, some damages could occur to the pump, with consequent increase in mechanical noises and ,eventually, a failure.

## NOZZLE OUTPUT TYPE : MONARCH F80-BPS

NOZZLE GPH	RETURN PRESSURE BAR					PUMP PRESSURE
	0	4,218	8,436	12,654	16,872	20 bar CAPACITY kg/h
4.00	7,52	8,91	13	19	-	22,24
4.50	7,52	8,91	13	21,16	-	24,96
5.00	7,52	9,33	13,38	21,39	-	27,68
5.50	7,52	9,36	13,93	25,6	30	30,56
6.00	9,2	11,42	13,93	17,8	33,45	33,28
6.50	9,2	9,49	11,42	20	36,19	36,00
7.00	9,74	13,38	17,27	24,5	39	38,88
7.50	9,74	13,38	18,66	31,2	41,82	41,6
8.00	9,74	10,87	15,6	25,64	44,55	44,16
9.00	11,16	15	18,4	25,64	36,77	49,92
9.50	12	13,38	18,94	29,53	52,9	52,64
10.50	12,8	13,93	22,29	33,7	58,55	58,24
12.00	13,93	15	22,29	34	66,9	66,56
13.80	16,72	20	31,2	57,9	76,89	76,48
15.30	16,72	20	29,27	43,46	72,54	84,8
17.50	20,9	23,42	36,5	66,27	-	96,96
19.50	22,29	29,53	43,49	64,6	108,74	108,16
21.50	22,8	27,3	40,15	61,28	120	119,04
OUTPUT kg/h						

## NOZZLE CLEANING AND REPLACEMENT

Use only the suitable box wrench provided for this operation to remove the nozzle, taking care to not damage the electrodes. Fit the new nozzle with the same care.

Note: Always check the position of electrodes after having replaced the nozzle (see illustration). A wrong position could cause ignition troubles.

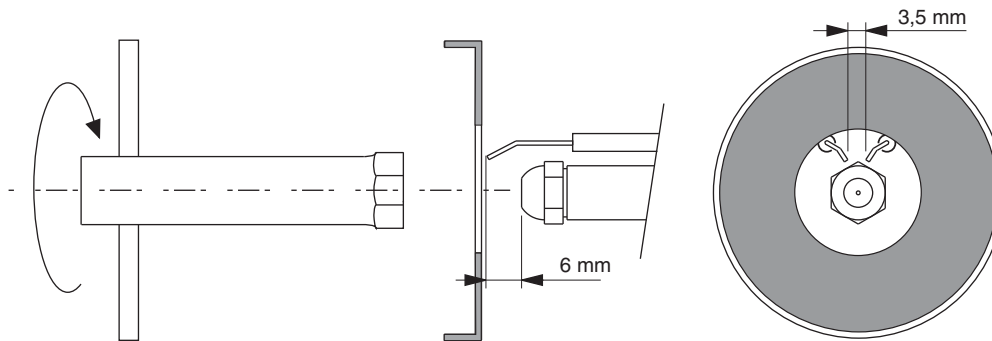

## PRIMING AND ADJUSTMENT OF OIL PUMP

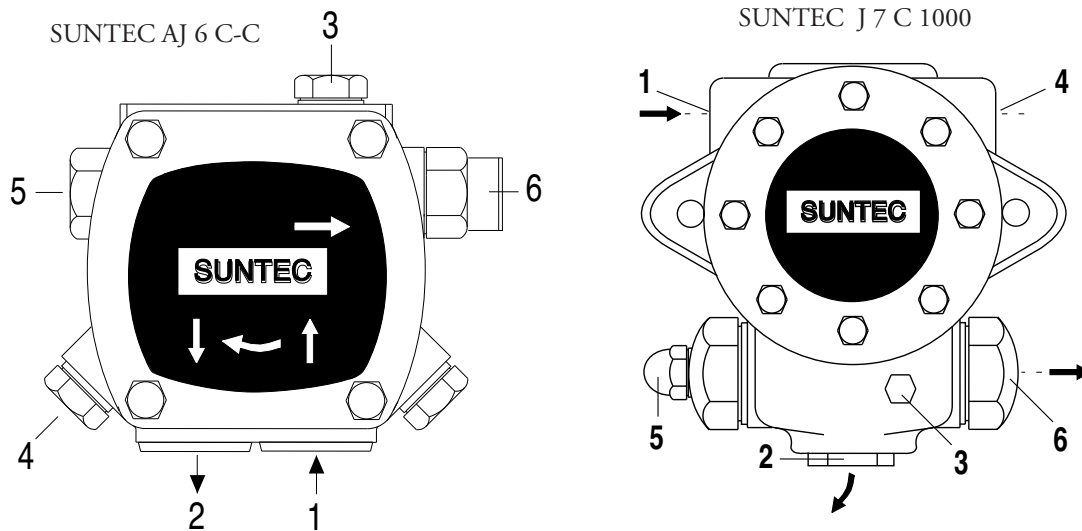

- 1 - INLET
- 2 - RETURN
- 3 - BLEED AND PRESSURE GAUGE PORT
- 4 - VACUUM GAUGE PORT
- 5 - PRESSURE ADJUSTMENT
- 6 - TO NOZZLE

### VERIFY:

- That piping system is perfectly sealed;
- That the use of hoses is avoided whenever is possible (use copper pipes preferably);
- That depression is not greater than 0,45 bar, to avoid pump's cavitation;
- That check valve is suitably designed for the duty;

The pump pressure is set at a value of 22 bar during the testing of burners. Before starting the burner, bleed the air in the pump through the gauge port. Fill the piping with light-oil to facilitate the pump priming.

Start the burner and check the pump feeding pressure. In case the pump priming does not take place during the first prepurging, with a consequent, subsequent lock-out of the burner, rearm the burner's lock-out to restart, by pushing the button on the control box. If, after a successful pump priming, the burner locks-out after the prepurging, due to a fuel pressure drop in the pump, rearm the burner's lock-out to restart the burner. Do never allow the pump working without oil for more than three minutes. Note: before starting the burner, check that the return pipe is open. An eventual obstruction could damage the pump sealing device.

## BURNER START-UP AND ADJUSTMENT

Once having installed the burner, check the following items:

- The burner power feeding and the main line protection fuses
- The correct length of pipes and that the same are sealed.
- The type of fuel, which must be suitable for burner.
- The connection of boiler's thermostats and all the safeties.
- The motor rotation direction.
- The correct calibration of the motor's thermal protection.

When all the above mentioned conditions are checked and accomplished, it is possible to go on with burner's tests. Power the burner. The control box feeds the ignition transformer and the burner's motor at the same time, which will run a prepurging of the combustion chamber for about 20 sec.

At the end of prepurging, the control box opens solenoid valves and the burner starts. After a safety interval of 5 seconds and a correct ignition, the control box turns off the ignition transformer and, 10 seconds later, sets the motorised air damper to its maximum opening (High flame). In case of faulty ignition, the control box switches the burner into safety condition within 5 second. In such a case, the manual rearming of the burner shall not take place before 30 seconds have elapsed from the burner's safety shutdown. In order to obtain an optimal combustion, it is necessary adjust the LOW - HIGH flame air flow, according to the instruction given further on. During such a phase, it will be possible to manually switch between HIGH and LOW flame and viceversa, through the High/Low flame switch. At the end of the adjusting phase, leave the switch in position AUTO.

## LANDIS LMO 44 CONTROL INFORMATION SYSTEM

In case of burner lockout, it is possible to read which cause originated it. Proceed as follows: with the burner in lockout mode (red LED switched on) keep pressed the lockout button for more than 3 sec. then release it. The red LED will blink according to the following error code list:

Error Code	Possible cause
2 blinks	No establishment of flame at the end of «TSA» - Faulty or soiled fuel valves - Faulty or soiled flame detector - Poor adjustment of burner, no fuel - Faulty ignition
3 blinks	Free
4 blinks	Extraneous light on burner start-up
5 blinks	Free
6 blinks	Free
7 blinks	Too many losses of flame during operation (limitation of the number of repetitions) - Faulty or soiled fuel valves - Faulty or soiled flame detector - Poor adjustment of burner
8 blinks	Time supervision oil pre-heater
9 blinks	Free
10 blinks	Wiring error or internal error, output contacts

## OIL DELIVERY ADJUSTMENT

The diagram illustrates the fuel feeding system of these types of burners, which incorporates a by-pass nozzle with oil flow regulation on its return pipe. The oil supply is varied by acting on the nozzle through the pressure in the return line. Max. oil supply is therefore reached when the pressure in the pump line is about 22 bar and the return line is fully closed; min. oil supply when the return line is fully open. Relevant pressure readings in the return line are as follows:

**Pump pressure 22-25 bar.**

**Max Burner output, return oil pressure:**

FLUIDICS nozzle : 16 ÷ 19 bar.

BERGONZO nozzle : 20 ÷ 24 bar.

**Min Burner output, return oil pressure:**

FLUIDICS nozzle : 6 ÷ 9 bar

BERGONZO nozzle : 4 ÷ 8 bar

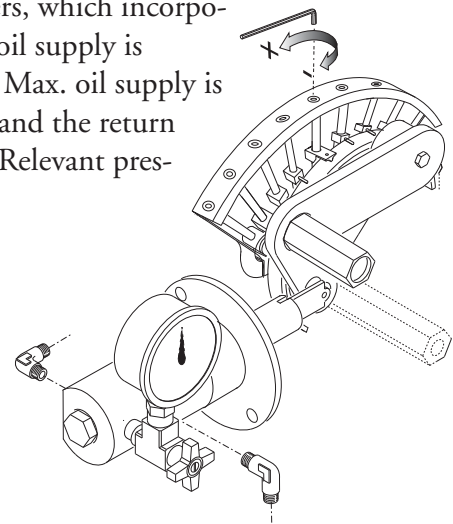

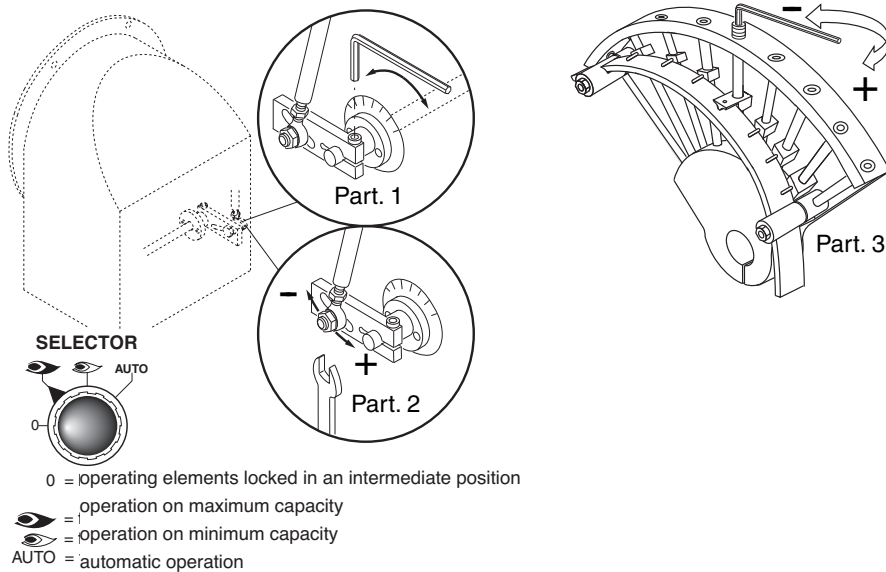
**AIR ADJUSTMENT****MINIMUM CAPACITY ADJUSTMENT OF THE BURNER**

Position the selector, situated on the control panel, on position 2 and proceed as follows:

**Adjustment the minimum light oil flow rate (see figure, Nozzle diagram):**

- using a suitable allen key, change the position of the cam guide blade; screwing the cam in, the light oil flow increases, while unscrewing it, it decrease.

**Adjustment the minimum air flow rate (see figure, detail 1):**

- loosen the Allen screw on the air damper clamp;
- turn the air damper until you reach the correct air flow, as established by analyzing the combustion process.
- tighten the Allen screw in place once again.

**MAXIMUM CAPACITY ADJUSTMENT OF THE BURNER**

Position the selector, situated on the control panel, on position 1 and proceed as follows:

**Adjustment the maximum light oil flow rate (see figure, Nozzle diagram):**

- using a suitable allen key, change the position of the cam guide blade ; screwing the cam in, the light oil flow increases, while unscrewing it, it decrease.

**Adjustment the maximum air flow rate (see figure, detail 2):**

- loosen the nut holding the air damper transmission rod;

**ADJUSTMENT THE INTERMEDIATE BURNER CAPACITIES**

Using the selector, start the servomotor (closing or opening) and position on 0 to stop the stroke; the adjustment is made as outlined below. Repeat the operation for the other cam points.

**Adjustment the intermediate light oil flow rates (see figure, detail 3):**

- using a suitable Allen wrench, change the position of the cam guide blade; if you screw it down, the flow rate is reduced; if you unscrew it, the flow rate increases.

## COMBUSTION AIR FLOW ADJUSTMENT (HIGH-LOW FLAME)

### LANDIS & STAEEFA SQN 31 401A2700

Remove cover to gain access to the adjusting cams. The cams are to be adjusted through the suitable key provided for. Description:

- I - Limit switch for air damper "High Flame" position adjustment.
- II - Limit switch for ignition flame "Min power" position adjustment.
- III - Limit switch for air damper "Low Flame" position adjustment.
- IV - Limit switch "NOT USED".
- V - Limit switch "NOT USED".

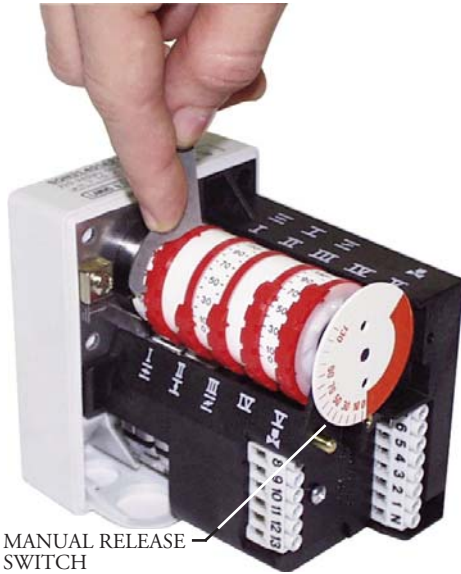

## FIRING HEAD SETTING

The main feature is the capability to adjust the head to obtain maximum result from different types of plant. The position of the mixing head determines the speed of the air flow according to pressure upstream from mixing mixer device.

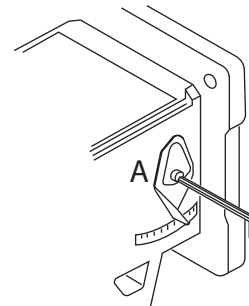
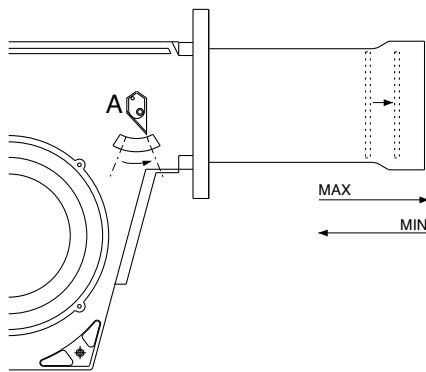

## ELECTRICAL CONNECTIONS

All burners are factory tested at 380V - 60Hz 3-phase for motors, and 220V - 60Hz single phase with neutral for auxiliary equipments. Should it be necessary to power the burner with 220V - 60Hz, modify the connections on motor and the terminal board as shown in the picture. Protect the burner supply line with suitable fuses and/or other safety devices as required by the local regulations on the matter.

## DESCRIPTION OF THE CONTROL PANEL OF THE BURNER

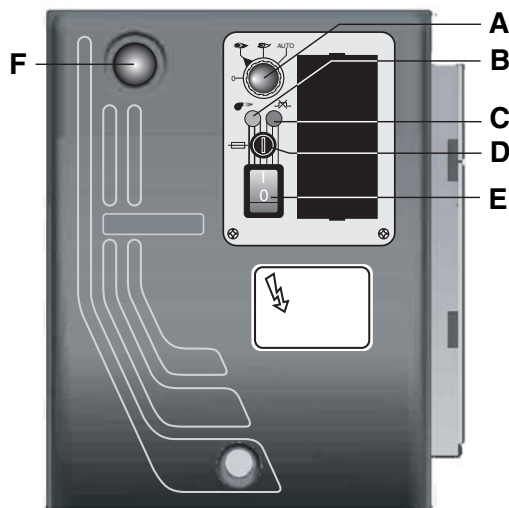

- A - selector :
  - 0 = operating elements locked in an intermediate position
  - 1 = operation on maximum capacity
  - 2 = operation on minimum capacity
  - 3 = automatic operation
- B - working lamp
- C - thermal lock-out lamp
- D - fuse
- E - main switch I / O
- F - reset key

**CARACTERISTIQUES TECHNIQUES**

MODELES		MAIOR P 45	MAIOR P 60	MAIOR P 80	MAIOR P 120
Puissance thermique max.	kcal/h	459.000	600.000	800.000	1.200.000
	kW	532	710	949	1423
Puissance thermique min.	kcal/h	255.000	350.000	400.000	700.000
	kW	296	415	474	830
Débit max.	kg/h	45	60	80	120
Débit min.	kg/h	25	35	40	70
Tension d'alimentation	60 Hz V	220/380	220/380	220/380	220/380
Moteur	kW	0,74	1,1	1,5	2,2
Tours par minute	N°	3.400	3.400	3.400	3.400
Transformateur	kV/mA	2x5 /20	2x5 /20	2x5 /20	2x5 /20
Coffret de sécurité	LANDIS	LMO 44	LMO 44	LMO 44	LMO 44
Combustible : mazout	kcal/kg	10.200 max. visc 1,5°E a 20°C			

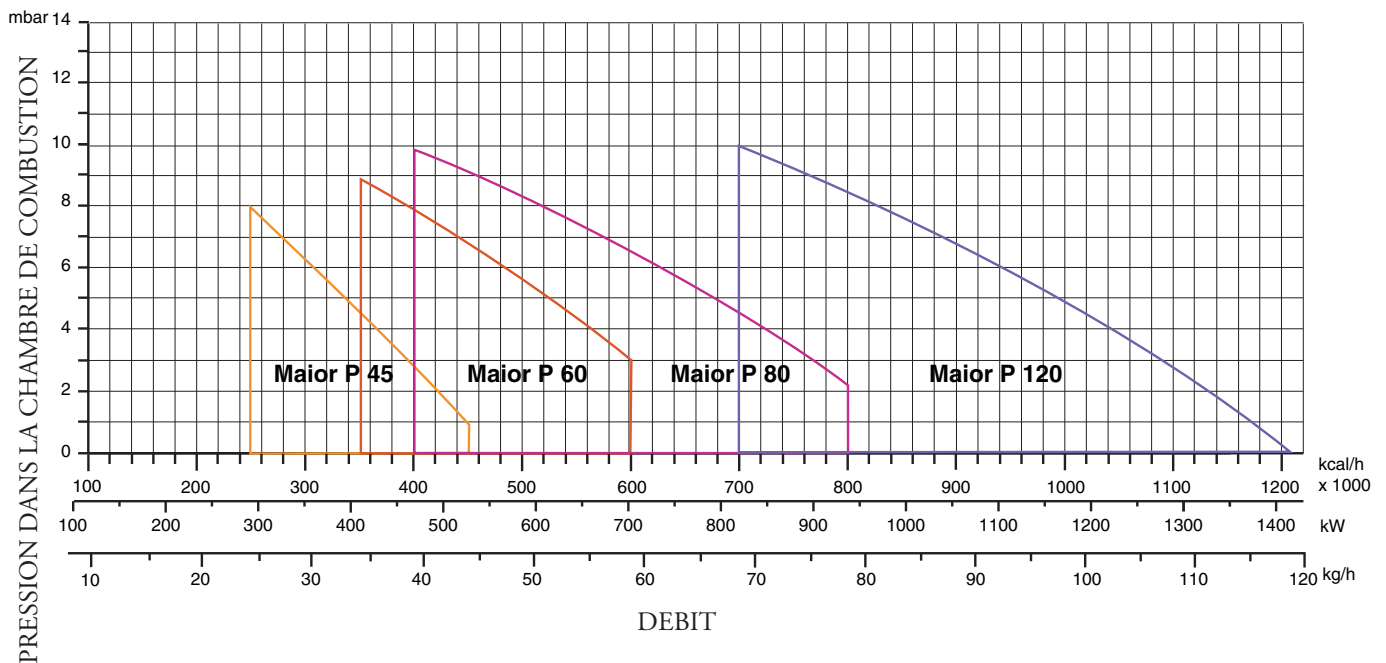
**COURBE DE TRAVAIL**



## DIMENSIONS D'ENCOMBREMENT

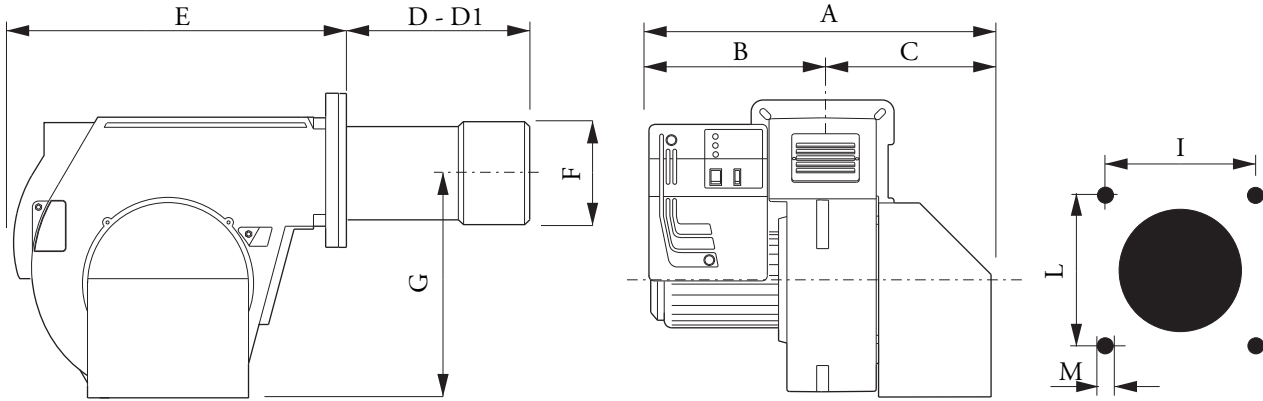

MODELES	A	B	C	D	D1	E	F	G	I	L	M
MAIOR P 45 PR/MD	590	330	260	200	390	555	160	390	190	190	M10
MAIOR P 60 PR/MD	590	330	260	235	395	555	180	390	190	190	M10
MAIOR P 80 PR/MD	590	330	260	235	395	555	180	390	190	190	M10
MAIOR P 120 PR/MD	690	350	340	225	445	555	190	390	190	190	M10

D = tete courte D1 = tete longue

## MONTAGE SUR CHAUDIERE

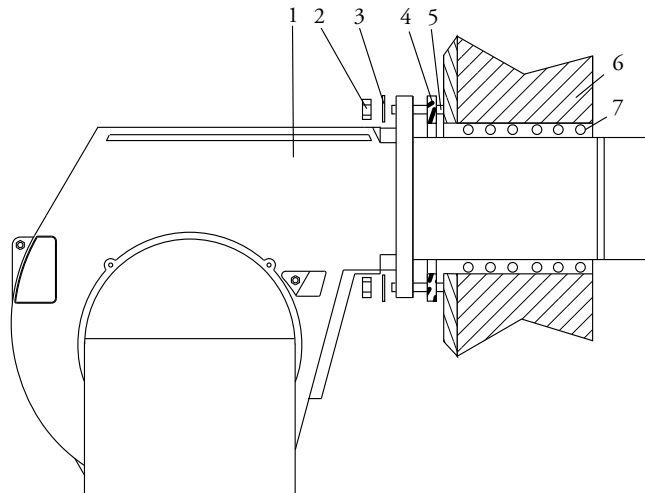

- 1 - BRULEUR
- 2 - ECROU
- 3 - RONDELLE
- 4 - JOINT
- 5 - VIS PRISONNIERS
- 6 - CHAUDIERE
- 7 - CORDON D'ETANCHEITE

## CIRCUIT HYDRAULIQUE

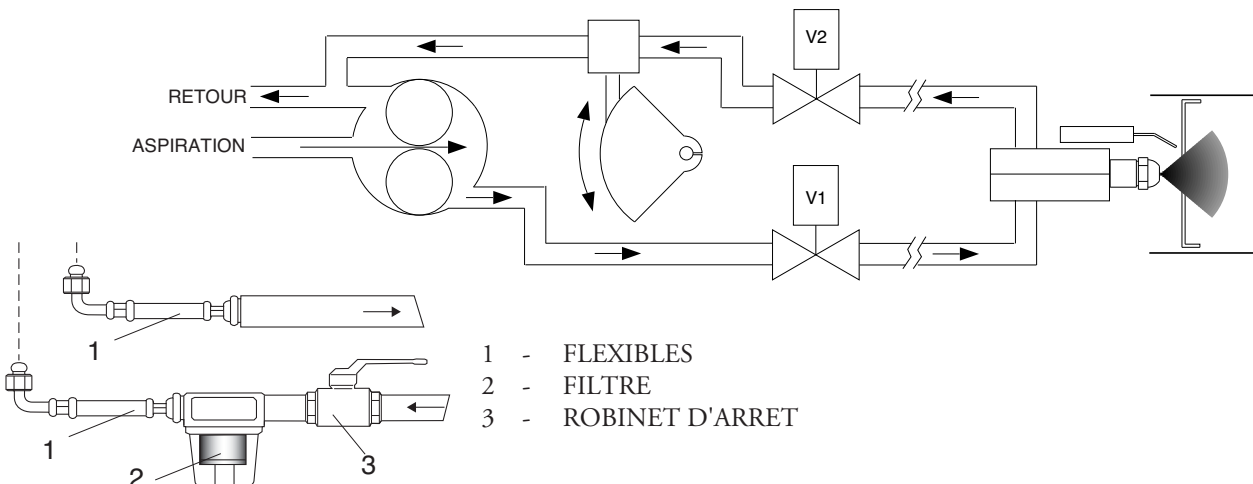

- 1 - FLEXIBLES
- 2 - FILTRE
- 3 - ROBINET D'ARRET

**RACCORDEMENT DU CIRCUIT D'ALIMENTATION FOD**

FR

Raccordement bitube en charge

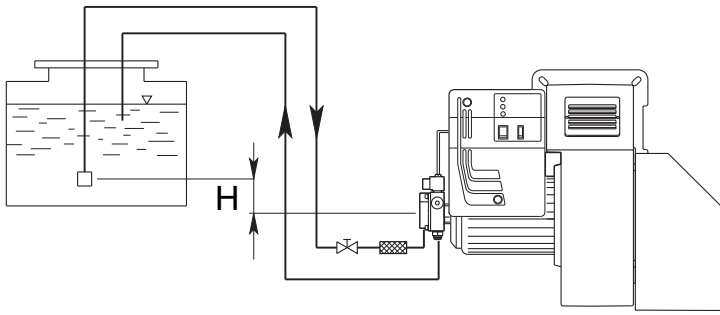

H (m)	Longueur tuyaux en mètres			
	AS 67 / AN 77 (m)		AJ 6 (m)	
	ø 10 mm	ø 12 mm	ø 14 mm	ø 16 mm
0	32	90	22	38
0,5	36	90	25	45
1	40	90	30	50
2	48	90	35	60
3	56	90	38	70
3,5	60	90	40	80

Raccordement bitube en aspiration

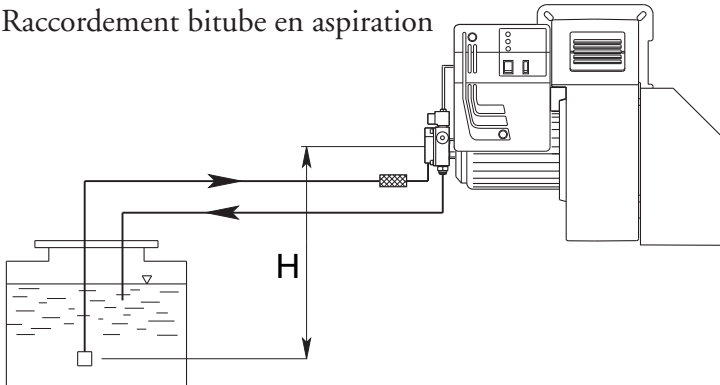

H (m)	Longueur tuyaux en mètres			
	AS 67 / AN 77 (m)		AJ 6 (m)	
	ø 10 mm	ø 12 mm	ø 14 mm	ø 16 mm
0	25	70	25	45
0,5	21	62	20	38
1	18	54	18	33
2	10	38	10	20
3	5	20	5	10
3,5	---	10	2	4

La longueur correcte de la canalisation est donnée par la somme de la longueur de toutes les sections rectilignes horizontales et verticales, ainsi que les coudes. La hauteur statique d'aspiration (max. 3,5m) est donnée par la distance entre la vanne de non retour et l'axe pompe du brûleur. La dépression en aspiration ne devra pas dépasser les 0,45 bar; en cas de dépression plus importante, la pompe pourrait s'endommager avec une conséquente augmentation des bruits mécaniques et, à la limite, une panne totale.

**PORTEE DES GICLEURS TYPE : MONARCH F80-BPS**

GICLEUR GPH	PRESSION POMPE BAR					PRESSION POMPE
	0	4,218	8,436	12,654	16,872	DEBIT kg/h
4.00	7,52	8,91	13	19	-	22,24
4.50	7,52	8,91	13	21,16	-	24,96
5.00	7,52	9,33	13,38	21,39	-	27,68
5.50	7,52	9,36	13,93	25,6	30	30,56
6.00	9,2	11,42	13,93	17,8	33,45	33,28
6.50	9,2	9,49	11,42	20	36,19	36,00
7.00	9,74	13,38	17,27	24,5	39	38,88
7.50	9,74	13,38	18,66	31,2	41,82	41,6
8.00	9,74	10,87	15,6	25,64	44,55	44,16
9.00	11,16	15	18,4	25,64	36,77	49,92
9.50	12	13,38	18,94	29,53	52,9	52,64
10.50	12,8	13,93	22,29	33,7	58,55	58,24
12.00	13,93	15	22,29	34	66,9	66,56
13.80	16,72	20	31,2	57,9	76,89	76,48
15.30	16,72	20	29,27	43,46	72,54	84,8
17.50	20,9	23,42	36,5	66,27	-	96,96
19.50	22,29	29,53	43,49	64,6	108,74	108,16
21.50	22,8	27,3	40,15	61,28	120	119,04
			DEBIT kg/h			

## NETTOYAGE ET REMPLACEMENT DU GICLEUR

Utiliser seulement la clé en dotation, prévue pour cette opération, pour dévisser le gicleur, en veillant à ne pas endommager les électrodes. Monter le nouveau gicleur par le même soin.

Note: Après le remplacement du gicleur, vérifier toujours la position des électrodes (voir à l'illustration). Une position erronée des électrodes pourrait donner des problèmes d'allumage.

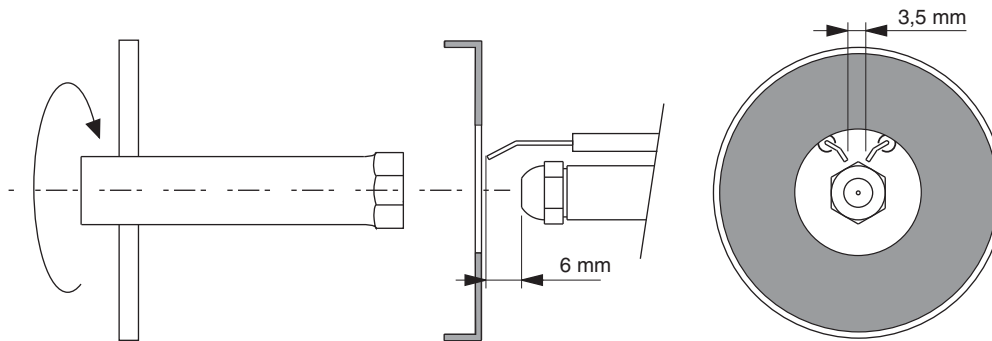

## AMORCAGE ET REGULATION DE LA POMPE FIOUL

SUNTEC AJ 6 C-C

3

SUNTEC J 7 C 1000

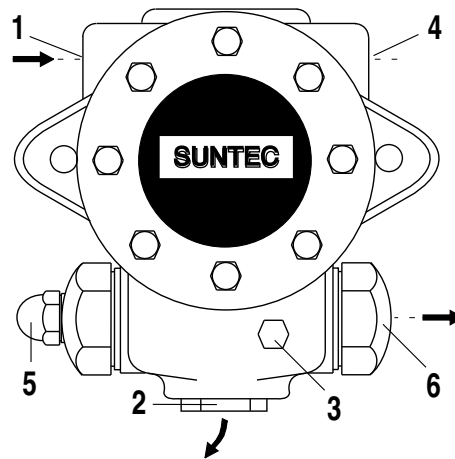
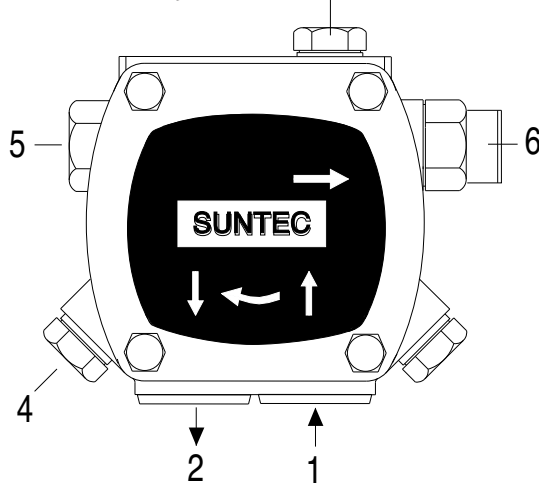

- 1 - ASPIRATION
- 2 - RETOUR
- 3 - RACCORDEMENT DU MANOMETRE ET PURGE
- 4 - RACCORDEMENT DU VACUOMETRE
- 5 - VIS DE REGLAGE DE LA PRESSION
- 6 - AU GICLEUR

### VERIFIER:

- Que les canalisations soient parfaitement étanches;
- Qu'on évite l'emploi de tuyaux flexibles, lorsque possible (utiliser, préférablement, tuyaux en cuivre).
- Que la dépression ne dépasse pas 0,45 bar, pour éviter la cavitation de la pompe.
- Que la vanne de non retour soit appropriée

La pression de la pompe est réglée à 12 bar pendant les essais à l'usine. Avant de démarrer le brûleur, purger l'air contenue dans la pompe à travers la prise du manomètre. Remplir la tuyauterie de fioul pour faciliter l'amorçage de la pompe. Démarrer le brûleur et vérifier la pression d'alimentation de la pompe. S'il dût se passer que l'amorçage de la pompe ne se vérifie pas pendant le premier prebalayage, avec une conséquence, successive mise en sécurité du brûleur, rearmar la mise en sécurité du brûleur pour le démarrer à nouveau, en appuyant sur le bouton du coffret de sécurité. Si, après un amorçage effectué normalement, le brûleur se met en sécurité par faute d'une chute de pression du fioul dans la pompe, rearmar la mise en sécurité pour le redémarrer. Ne jamais laisser que la pompe tourne sans fioul pendant plus que trois minutes. Dans le cas où l'amorçage de la pompe ne s'effectue pas pendant le premier prebalayage, déclencher la mise en sécurité du brûleur. Note: avant de démarrer le brûleur, s'assurer que le tuyau de retour soit ouvert. Une obstruction éventuelle pourrait causer la rupture du dispositif d'étanchéité de la pompe.

**MISE EN SERVICE ET REGLAGE DU BRULEUR**

FR

Après avoir effectué l'installation du brûleur, vérifier les points suivants:

- Tension d'alimentation du brûleur et les fusibles de protection de ligne. - Les connexions du moteur.
- La longueur correcte de la tuyauterie et que la même soit étanche. - Le type de combustible, qui doit être indiqué pour le brûleur. - La connexion des thermostats chaudière et des sécurités. - Le sens de rotation du moteur. - La calibration correcte de la protection thermique du moteur.

Une fois que toutes ces conditions ont été vérifiées, on pourra procéder aux essais du brûleur. Alimenter le brûleur. Le coffret de sécurité alimente, en même temps, le transformateur d'allumage et le moteur du brûleur, qui pourvoit à effectuer un prebalayage de la chambre de combustion pendant environs 20 secondes. A la fin du prebalayage, le coffret de sécurité ouvre l'électrovanne de la pompe fioul et de 1<sup>re</sup> Allure (Petite allure), le transformateur produit un'étincelle et le brûleur s'allume. Après un intervalle de sécurité de 5 secondes et un allumage correct, le coffret de sécurité débranche le transformateur d'allumage et, après d'autres 10 secondes, porte le clapet d'air motorisé à son ouverture maximale et ouvre l'électrovanne de 2<sup>me</sup> Allure (Grande allure). En cas de faute d'allumage, le coffret de sécurité met le brûleur en sécurité dans les 5 secondes. Dans ce cas, le réarmement manuel ne pourra intervenir qu'après 30 secondes env. de la mise en sécurité du brûleur. Pour obtenir une combustion optimale, il faudra réguler la portée de l'air en 1<sup>re</sup> et 2<sup>me</sup> ALLURE, suivant les instructions données plus après. Pendant cette phase, on pourra passer manuellement de la position de 2<sup>me</sup> Allure ( II ) à celle de 1<sup>re</sup> Allure ( I ) et viceversa, à l'aide de l'interrupteur de 1<sup>re</sup>/2<sup>me</sup> ALLURE. A la fin des réglages, laisser l'interrupteur en position II (2<sup>me</sup> ALLURE).

**SEULEMENT POUR LES COFFRETS DE SECURITE LANDIS LMO 44**

En cas de mise en sécurité du brûleur on pourra lire la cause qui l'a provoqué. Dans ce cas, procéder comme il suit: avec le brûleur en sécurité (LED rouge allumé) appuyer sur le bouton de réarmement pendant plus de trois secondes et le relâcher. Le LED rouge commencera à clignoter suivant la liste de codes-erreur ci-dessous:

Code-erreur	Cause possible
clignote 2 x	Pas de présence de flamme à la fin de «TSA» - vannes de combustible defect. ou encrassées.- sonde de flamme defectueuse ou encrassée. - mauvais réglage du brûleur, pas de combustible.- dispositif d'allumage defectueux.
clignote 3 x	Libre
clignote 4 x	Lumière parasite au démarrage du brûleur
clignote 5 x	Libre
clignote 6 x	Libre
clignote 7 x	Disparition de flamme trop fréquente en cours de fonctionnement (limitation des répétitions) - vannes de combustible defect. ou encrassées. - sonde de flamme defectueuse ou encrassée. - mauvais réglage du brûleur.
clignote 8 x	Surveillance du préchauffeur de fioul
clignote 9 x	Libre
clignote 10 x	Contacts en sortie defectueux ou panne du dispositif interne

**RÉGLAGE DE LA PRESSION DE RETOUR FIOUL**

Le diagramme représente le système de réglage du retour de fioul pour ces types de brûleurs, qui incorporent un gicleur avec retour variable progressif. Le débit du fioul peut être modifié au moyen du gicleur de retour en modifiant la pression dans le retour. On obtient le débit maximum de fioul quand la pression de la pompe est d'environ 22 bars et que le retour est complètement fermé. On obtient le débit minimum du fioul quand la ligne de retour est complètement ouverte. Pour mesurer la pression en refoulement, monter un manomètre sur la pompe. La pression du retour peut être lue sur le manomètre, monté sur le régulateur de pression, qui équipe le brûleur.

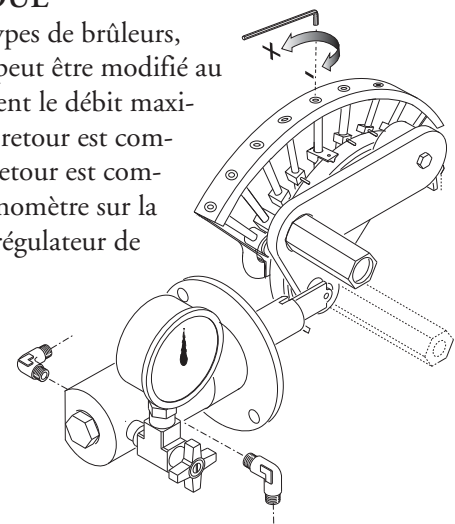
**Pression pompe 22-25 bar.**

Débit max. brûleur , pression de retour:

FLUIDICS gicleur : 16 ÷19 bar.

BERGONZO gicleur : 20 ÷24 bar.

Débit min. brûleur , pression de retour:

FLUIDICS gicleur : 6 ÷9 bar

BERGONZO gicleur : 4 ÷8 bar

## REGLAGE DE LA PORTEE DE L'AIR

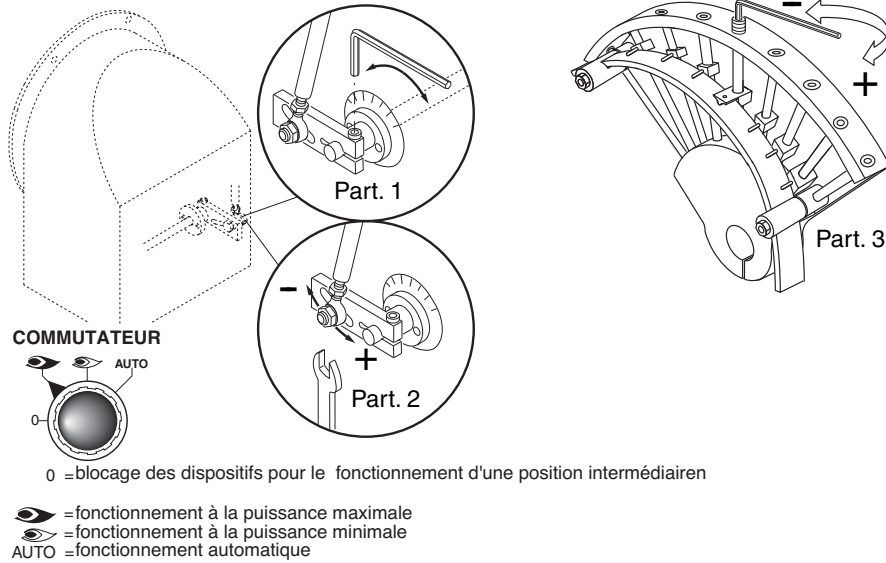

### REGLAGE DE LA PUISSANCE MINIMALE DU BRULEUR

Positionner le commutateur qui se trouve dans le tableau de bord, dans la position 2 et agir comme il suit:

#### Reglage de la puissance maximale de fioul (voir image, partie 1):

- Avec une clé à six pans, modifier la position de la lame guide de la came; serrant le débit augmente, desserrant le débit diminue.

#### Reglage de la puissance minimale de l'air (voir image, partie 1):

- dévisser la clé à six pans du fermoir de la volet d'air;
- tourner la volet d'air jusqu'à accomplissement du débit de l'air correct déterminé de l'analyse de combustion;
- resserrer nouveau la clé à six pans.

### REGLAGE DE LA PUISSANCE MAXIMALE DU BRULEUR

Positionner le commutateur qui se trouve dans le tableau de bord, dans la position 1 et agir comme il suit:

#### Reglage de la puissance maximale de fioul (voir image diagramme de gicleur):

- Avec une clé à six pans, modifier la position de la lame guide de la came; serrant le débit augmente, desserrant le débit diminue.

#### Reglage de la puissance maximale de l'air (voir image, partie 2):

- dévisser l'écrou de fixation de la tige de transfert de la volet d'air;
- faire glisser le centre de la tige jusqu'à accomplissement du débit de l'air correct déterminé de l'analyse de combustion;
- resserrer nouveau l'écrou de la tige.

### REGLAGE DES PUISSANCES INTERMEDIARES DU BRULEUR

Actionner le servomoteur avec le commutateur (ouvert / fermé) e placer sur la position 0 pour l'arreter. Pour le reglage, agir comme il suit. Repeter les passages pour les autres points des cammes.

#### Reglage des débits intermédiaires du mazout (voir image, partie 3):

- avec une clé à six pans, modifier la position de la lame guide de la came; serrant le débit augmente, desserrant le débit diminue.

FR

**REGLAGE DE LA PORTEE DE L'AIR COMBURANTE****LANDIS & STAЕFA SQN 31 401A2700**

Enlever le couvercle pour accéder aux cames de régulation. La régulation des cames doit être faite à l'aide de la clé en dotation. Description:

- I - Came de régulation de la position d'ouverture en grande Allure.
- II - Came de régulation de la position d'ouverture en min. Allure.
- III - Came de régulation de la position d'ouverture en petite Allure.
- IV - Commutateur auxiliaire libre (non utilisé).
- V - Commutateur auxiliaire libre (non utilisé).

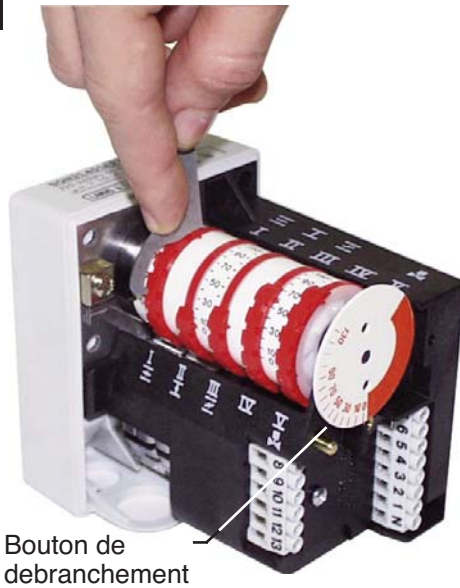

Bouton de débranchement

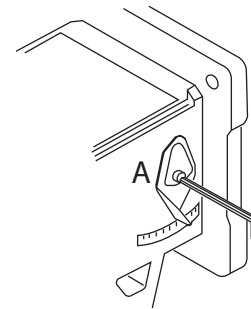
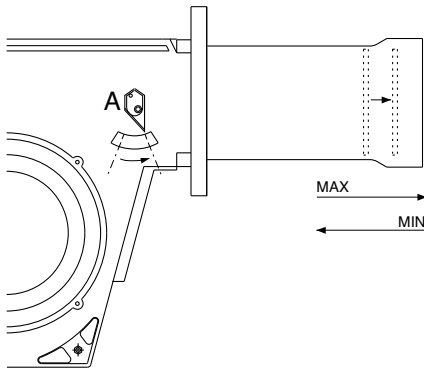
**REGLAGE DE LA TETE DE COMBUSTION****BRANCHEMENT ELECTRIQUE**

Tous les brûleurs sont essayés à l'usine à 380V - 60Hz triphasé pour les moteurs, et 220V - 60Hz monophasé avec neutre pour les équipements auxiliaires. Dans le cas où il fût nécessaire alimenter le brûleur en 220V - 60Hz triphasé sans neutre, modifier les connexions sur le moteur et sur la boîte à bornes suivant la figure. Protéger la ligne d'alimentation du brûleur par des fusibles appropriés et/ou les autres dispositifs de sécurité suivant les dispositions locales en matière.

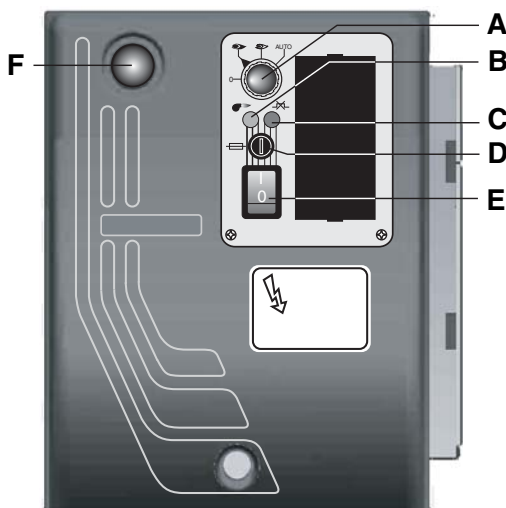
**DESCRIPTION DU TABLEAU DE COMMANDE DES BRULEURS**

A - commutateur :

- 0 = blocage des dispositifs pour le fonctionnement d'une position intermédiaire
- 1 = fonctionnement à la puissance maximale
- 2 = fonctionnement à la puissance minimale
- 3 = fonctionnement automatique

B - lampe de fonctionnement

C - lampe de thermal de sécurité

D - fusible

E - interrupteur I/O

F - touche de réarmement

## CARACTERISTICAS TECNICAS

ES

MODELOS		MAIOR P 45	MAIOR P 60	MAIOR P 80	MAIOR P 120
Potencia térmica máx.	kcal/h	459.000	600.000	800.000	1.200.000
	kW	532	710	949	1423
Potencia térmica mín.	kcal/h	255.000	350.000	400.000	700.000
	kW	296	415	474	830
Caudal máx. de gasóleo	kg/h	45	60	80	120
Caudal mín. de gasóleo	kg/h	25	35	40	70
Aliment.eléct.	60 Hz V	220/380	220/380	220/380	220/380
Potencia del motor	kW	0,74	1,1	1,5	2,2
Revol. por minuto	Nº	3.400	3.400	3.400	3.400
Transformador de encendido	kV/mA	2x5 /20	2x5 /20	2x5 /20	2x5 /20
Equipo de control de la llama	LANDIS	LMO 44	LMO 44	LMO 44	LMO 44
Combustible : gasóleo	kcal/kg	10.200 max. visc 1,5°E a 20°C			

### CURVAS DE TRABAJO

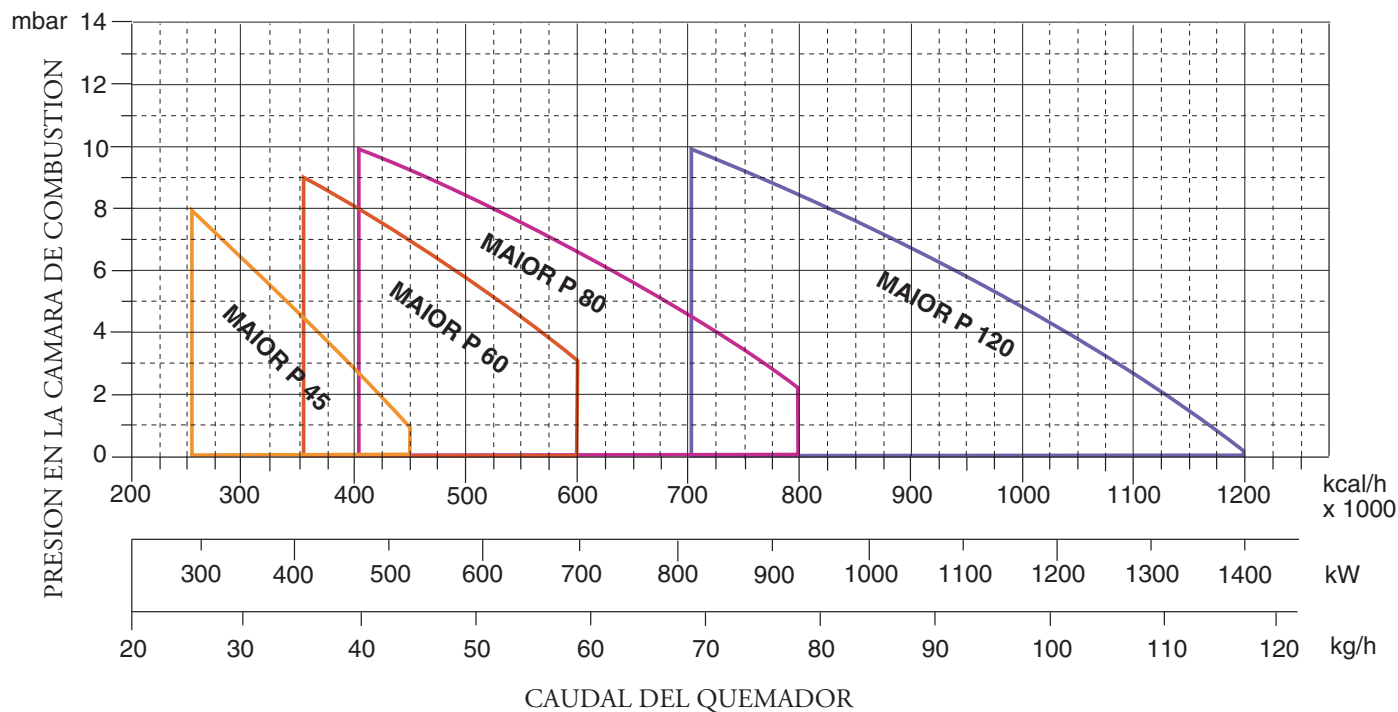

ES

### DIMENSIONES GLOBALES

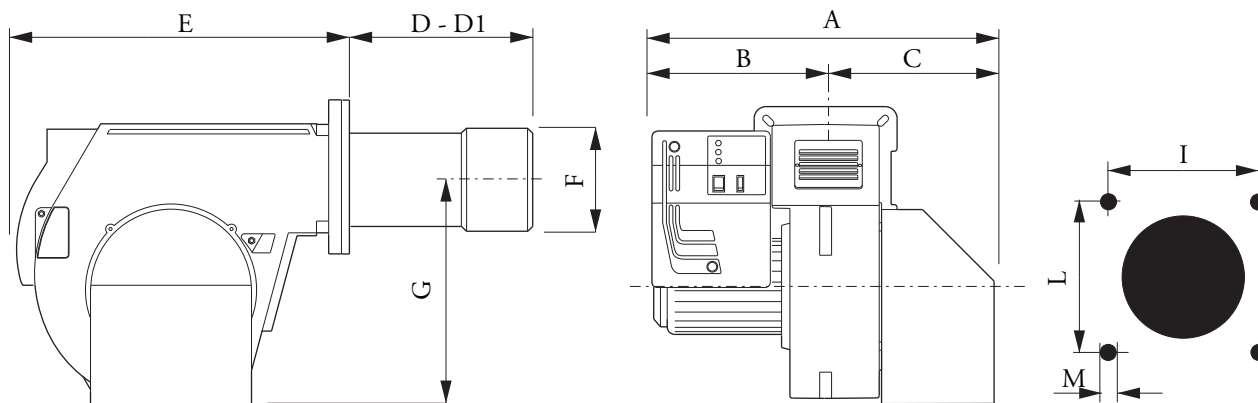

MODELOS	A	B	C	D	D1	E	F	G	I	L	M
MAIOR P 45 PR/MD	590	330	260	200	390	555	160	390	190	190	M10
MAIOR P 60 PR/MD	590	330	260	235	395	555	180	390	190	190	M10
MAIOR P 80 PR/MD	590	330	260	235	395	555	180	390	190	190	M10
MAIOR P 120 PR/MD	690	350	340	225	445	555	190	390	190	190	M10

D = cabeza corta D1 = cabeza larga

### INSTALACION DEL QUEMADOR

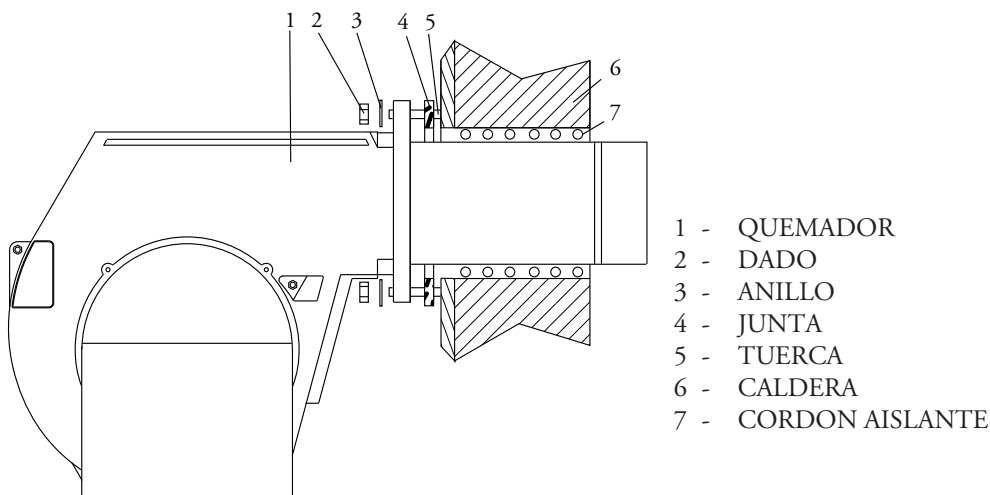

### SISTEMA HIDRÁULICO

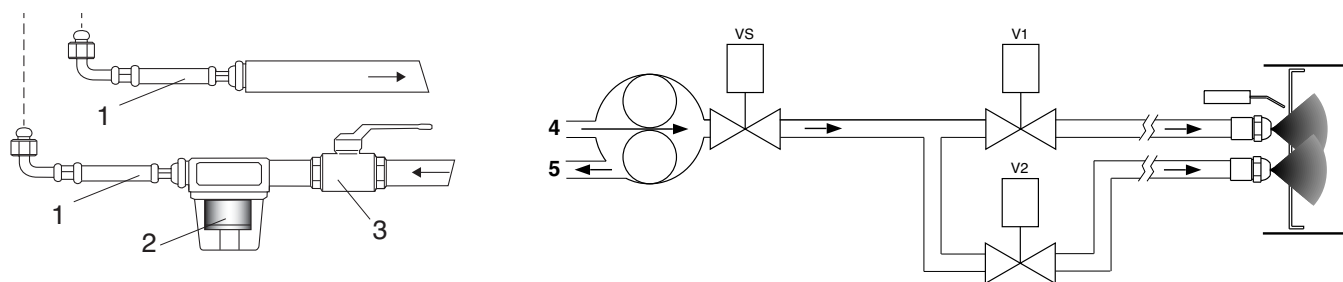

- 1 - LATIGUILLOS
- 2 - FILTRO
- 3 - VÁLVULA DE CORTE
- 4 - ASPIRACIÓN
- 5 - RETORNO



## ALIMENTACION DEL COMBUSTIBLE

**ES**

Tubo doble de la parte superior del depósito

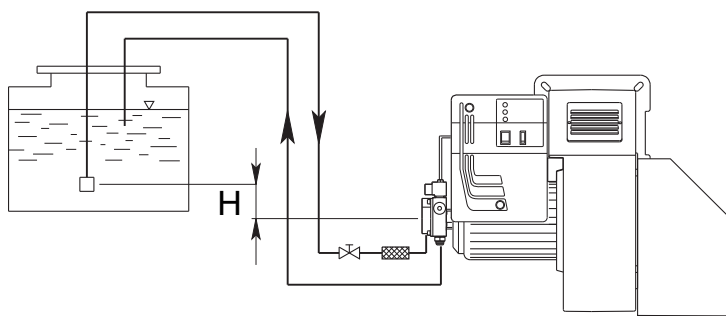

H (m)	Longitud de los tubos			
	AS 67 / AN 77 (m)		AJ 6 (m)	
	ø 10 mm	ø 12 mm	ø 14 mm	ø 16 mm
0	32	90	22	38
0,5	36	90	25	45
1	40	90	30	50
2	48	90	35	60
3	56	90	38	70
3,5	60	90	40	80

Tubo doble de aspiración

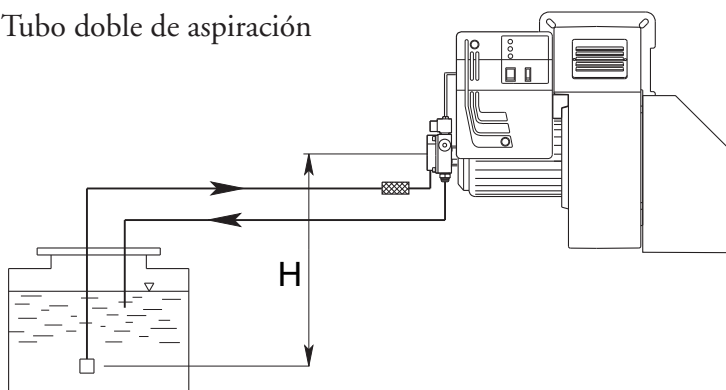

H (m)	Longitud de los tubos			
	AS 67 / AN 77 (m)		AJ 6 (m)	
	ø 10 mm	ø 12 mm	ø 14 mm	ø 16 mm
0	25	70	25	45
0,5	21	62	20	38
1	18	54	18	33
2	10	38	10	20
3	5	20	5	10
3,5	---	10	2	4

La longitud de la tubería se obtiene de la suma de todas las secciones rectilíneas horizontales y verticales y de las curvas. La altura estática de aspiración (máx. 3.5m) es la distancia entre la válvula anti retorno y el eje bomba del quemador. La depresión no debe superar los 0.45 bar; una depresión mas grande podría perjudicar el funcionamiento de la bomba, con consecuente aumento del ruido mecánico y , al final, una ruptura.

## CAUDAL DE LOS INYECTORES

TIPO : MONARCH F80-BPS

INYECTOR	RETORNO PRESION BAR					PRESION BOMBA
	0	4,218	8,436	12,654	16,872	20 bar CAUDAL kg/h
GPH	0	4,218	8,436	12,654	16,872	
4.00	7,52	8,91	13	19	-	22,24
4.50	7,52	8,91	13	21,16	-	24,96
5.00	7,52	9,33	13,38	21,39	-	27,68
5.50	7,52	9,36	13,93	25,6	30	30,56
6.00	9,2	11,42	13,93	17,8	33,45	33,28
6.50	9,2	9,49	11,42	20	36,19	36,00
7.00	9,74	13,38	17,27	24,5	39	38,88
7.50	9,74	13,38	18,66	31,2	41,82	41,6
8.00	9,74	10,87	15,6	25,64	44,55	44,16
9.00	11,16	15	18,4	25,64	36,77	49,92
9.50	12	13,38	18,94	29,53	52,9	52,64
10.50	12,8	13,93	22,29	33,7	58,55	58,24
12.00	13,93	15	22,29	34	66,9	66,56
13.80	16,72	20	31,2	57,9	76,89	76,48
15.30	16,72	20	29,27	43,46	72,54	84,8
17.50	20,9	23,42	36,5	66,27	-	96,96
19.50	22,29	29,53	43,49	64,6	108,74	108,16
21.50	22,8	27,3	40,15	61,28	120	119,04
	CAUDAL kg/h					

**LIMPIEZA Y SOSTITUCIÓN DEL INYECTOR**

Utilizar solamente la llave de suministro para desmontar el inyector, teniendo cuidado de no estropear los electrodos. Montar el nuevo inyector con el mismo cuidado.

Nota: Comprobar todavía la posición de los electrodos después del montaje (ver a la ilustración). Una posición errada puede originar problemas de encendido.

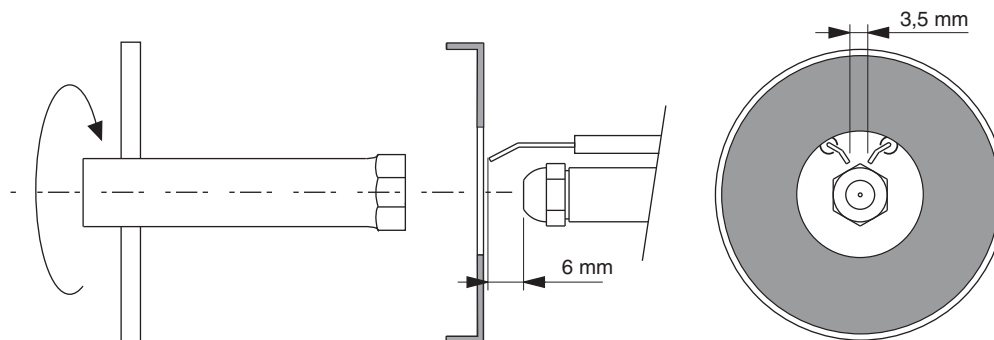
**CEBADO Y REGULACION DE LA BOMBA GASOLEO**

SUNTEC AJ 6 C-C

3

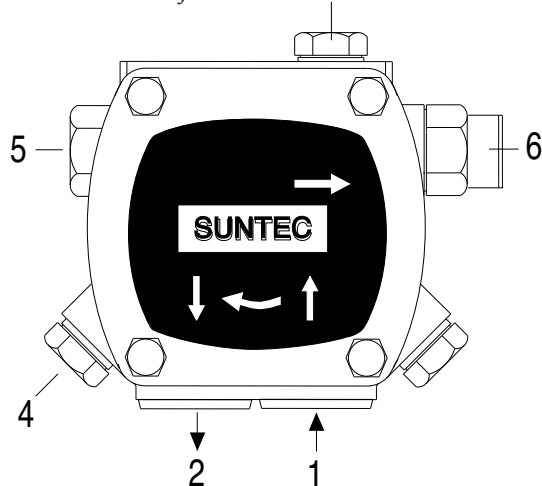

SUNTEC J 7 C 1000

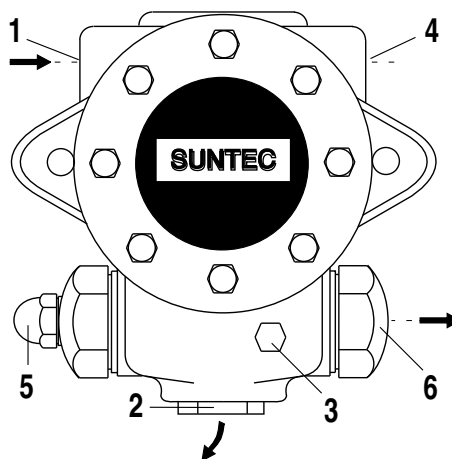

- 1 - ASPIRACIÓN
- 2 - RETORNO
- 3 - PURGA Y TOMA PARA EL MANÓMETRO
- 4 - TOMA PARA EL VACUÓMETRO
- 5 - REGULACIÓN DE PRESIÓN
- 6 - AL INYECTOR

**COMPROBAR:**

- Que las tuberías sean totalmente estancas;
- Que no se utilicen tubos flexibles, donde posible (utilizar, preferiblemente, tubos de cobre);
- Que la depresión no sea superior a los 0,45 bar, para evitar que la bomba entre en cavitación;

- Que la válvula de non retorno sea adecuada;

La presión de la bomba es regulada a 12 bar por el fabricante, durante los ensayos.

Antes de arrancar el quemador, purgar el aire contenido en la bomba a través la toma para el manómetro. Llenar las tuberías con gasóleo, para facilitar el cebado de la bomba. Arrancar el quemador y comprobar la presión de alimentación de la bomba. Si se verificase que el cebado de la bomba no se efectúa durante el primer prebarrido, con consecuente, sucesivo bloqueo del quemador, rearmar el bloqueo para arrancarlo nuevamente, presionando el botón del equipo de control. Si, una vez que el cebado se ha efectuado normalmente, el quemador se bloquease después del prebarrido, por falta de presión del gasóleo en la bomba, armar el bloqueo para arrancarlo nuevamente. Nunca permitir que la bomba funcione sin gasóleo durante más de tres minutos. Nota: antes de poner en marcha el quemador, comprobar que el tubo de retorno esté abierto. Una oclusión eventual, podría estropear el elemento de estanqueidad de la bomba. del prebarrido, por falta de presión del gasóleo en la bomba, armar el bloqueo para arrancarlo nuevamente. Nunca permitir que la bomba funcione sin gasóleo durante más de tres minutos. Nota: antes de poner en marcha el quemador, comprobar que el tubo de retorno esté abierto. Una oclusión eventual, podría estropear el elemento de estanqueidad de la bomba.

## FUNCIONAMIENTO Y REGULACIÓN DEL QUEMADOR

Después de haber instalado el quemador, comprobar los puntos siguientes:

- La tensión de alimentación del quemador y los fusibles de protección de línea. - Las conexiones del motor.
- La largueza correcta y la estanqueidad de la tubería. - El tipo de combustible, que debe ser adecuado para el quemador.
- Las conexión de los termostatos de caldera y de los dispositivos de seguridad.
- El sentido de rotación del motor. - La regulación correcta de la protección térmica del motor.

Cuando todas estas condiciones se cumplen, es posible de proceder con las pruebas del quemador.

Alimentar el quemador. El equipo de control alimenta, al mismo tiempo, el transformador de encendido y el motor del quemador, que empieza el prebarrido de la cámara de combustión. Al termino del prebarrido, el equipo de control abre la electroválvula de la bomba de gasóleo y la electroválvula, el transformador de encendido genera una chispa y el quemador se enciende. Después de un intervalo de seguridad de 2 segundos, y un encendido correcto, el equipo de control desconecta el transformador de encendido y, después otros 10 segundos manda el cierre del aire motorizado en posición de abertura máxima. En caso de falta de encendido, el equipo de control pone el quemador en posición de seguridad dentro de los 5 segundos. Para obtener una combustión optimal, se necesitara regular el caudal del aire en 1a y 2a llama, siguiendo las instrucciones facilitadas más adelante en este manual. Durante esta fase, se podrá pasar manualmente de la 2a LLAMA ( II ) a la 1a LLAMA ( I ) y viceversa, por medio del interruptor de 1a/2a Llama. Al termino de la fase de regulación, dejar el interruptor en posición AUTO. La presión de alimentación de la bomba debe estar acerca de los 22-25 bar.

## LANDIS LMO 44 CONTROL INFORMATION SYSTEM

In case of burner lockout, it is possible to read which cause originated it. Proceed as follows: with the burner in lockout mode (red LED switched on) keep pressed the lockout button for more than 3 sec. then release it. The red LED will blink according to the following error code list:

Error Code	Possible cause
2 blinks	No establishment of flame at the end of «TSA» - Faulty or soiled fuel valves - Faulty or soiled flame detector - Poor adjustment of burner, no fuel - Faulty ignition
3 blinks	Free
4 blinks	Extraneous light on burner start-up
5 blinks	Free
6 blinks	Free
7 blinks	Too many losses of flame during operation (limitation of the number of repetitions) - Faulty or soiled fuel valves - Faulty or soiled flame detector - Poor adjustment of burner
8 blinks	Time supervision oil pre-heater
9 blinks	Free
10 blinks	Wiring error or internal error, output contacts

## REGULACIÓN DE LA PRESIÓN DEL RETORNO DEI GASOLEO

El diagrama ilustra el sistema de regulación del retorno de gasoleo para estos tipos de quemadores, los cuales han incorporado un un inyector con retorno variable progresivo. El caudal del gasoleo puede variarse a través del inyector de retorno, cambiando la presión en el retorno. El caudal máxima de gasoleo se obtiene, cuando la presión de la bomba es de unos 22 bar y el retorno está completamente cerrado. El caudal mínimo del gasoleo se obtiene cuando la línea de retorno está completamente abierta. La presión en impulsión se lee, montando un manómetro en la bomba. La presión del retorno se lee en el manómetro montado a continuación del quemador en el regulador de presión.

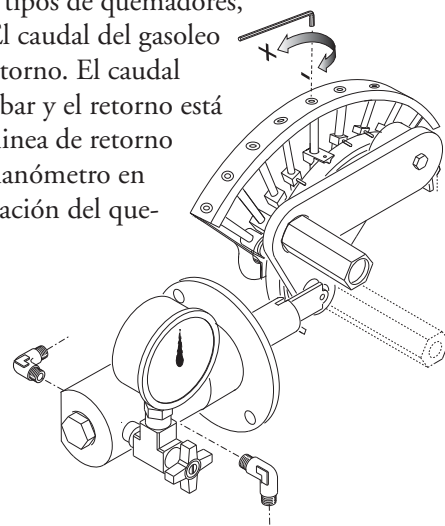

**Presión bomba 22÷25 bar.**

- Max caudal, presión de retorno:

**FLUIDICS inyector : 16 ÷19 bar.**

**BERGONZO inyector : 20 ÷24 bar.**

- Min. caudal, presión de retorno:

**FLUIDICS inyector : 6 ÷9 bar.**

**BERGONZO inyector : 4 ÷8 bar.**

**REGULACIÓN DEL CAUDAL DEL AIRE Y DE GASOLEO**

ES

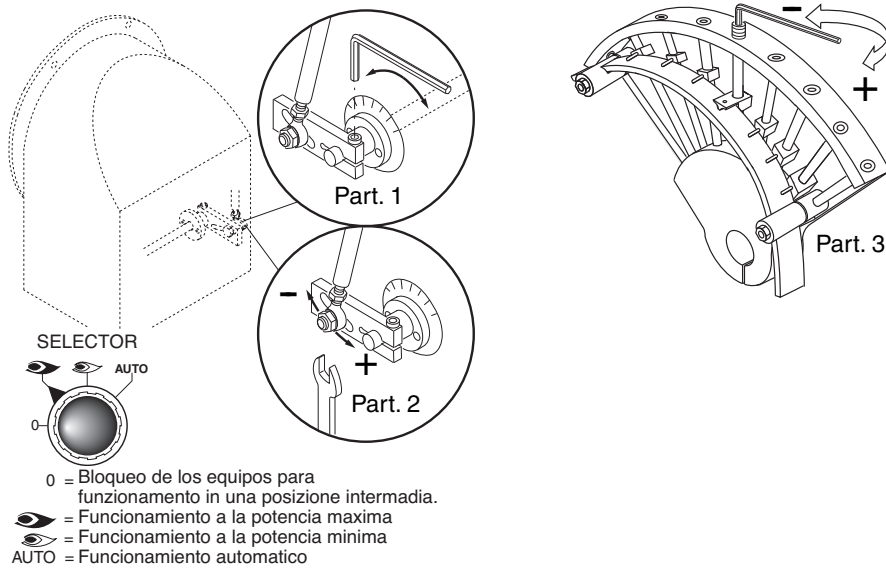
**REGULACIÓN DE LA POTENCIA MÍNIMA DEL QUEMADOR**

Colocar el conmutador del cuadro de mandos a la posición 2 y proceder como sigue:

- Regulación del caudal mínimo del gasoleo (véase la caudal de los yniectores).
- obrar sobre la varilla de regulación con una llave hexagonal apropiada, y modificar la posición de la hoja de guía de la excéntrica. Atornillando se aumenta el caudal; destornillando se disminuye.
- Regulación del caudal mínimo del aire (véase la ilustración, part. 1).
- Aflojar el tornillo del cierre del aire.
- Girar el cierre hasta conseguir un caudal de aire correcto determinado por el análisis de la combustión.
- Fijar nuevamente el tornillo.

**REGULACIÓN DE LA POTENCIA MÁXIMA DEL QUEMADOR**

Colocar el conmutador del cuadro de mandos a la posición 1 y proceder como sigue:

Regulación del caudal máximo del gasoleo (véase la caudal de los yniectores)

- obrar como indica la ilustración para regulación electroválvulas, hasta conseguir el caudal máximo del gas, determinado por un análisis de la combustión.

Regulación del caudal máximo del aire (véase la ilustración, part. 2)

- aflojar la tuerca de bloqueo de la varilla de mando del cierre del aire
- correr el perno de la palanca hasta conseguir un caudal correcto del aire, determinado por un análisis de la combustión.
- fijar nuevamente la tuerca de bloqueo.

**REGULACIÓN DE LAS POTENCIAS INTERMEDIAS DEL QUEMADOR**

Obrar el servomotor con el conmutador (apertura o cierre) y ponerlo en posición 0 para bloquear la carrera. Para la regulación proceder como sigue:

Regulación de los caudales intermedios del gas (véase la ilustración, part. 3)

- obrar sobre la varilla de regulación con una llave hexagonal apropiada, y modificar la posición de la hoja de guía de la excéntrica. Atornillando se aumenta el caudal; destornillando se disminuye.
- Hacer la misma operación con las otras varillas para modificar apropiadamente el perfil de la excéntrica.

## REGULACIÓN DEL CAUDAL DEL AIRE DE COMBUSTIÓN

### LANDIS & STAЕFA SQN 31 401A2700

Quitar la tapa para acceder a las levas de regulación. La regulación de las levas, su tiene que ser efectuado con su apropiada llave de suministro. Descripción:

ES

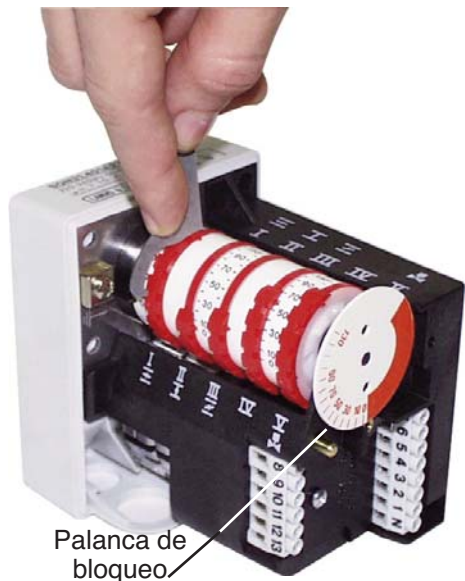

- I - Leva de regulación, abertura del cierre del aire en potencia máx.)
- II - Leva de regulación, del encendido a minima potencia
- III - Leva de regulación, de la posición de abertura a potencia mínima
- IV - Leva de regulación, no utilizada.
- V - Leva de regulación, no utilizada.

## REGULACION CABEZA DE COMBUSTION

La regulación de la posición de la cabeza de combustión es efectuada para obtener el mejor rendimiento de la combustión. En caso de instalaciones con caudales mínimos, la cabeza es arredrada, con caudales máximos es adelantada.

**Ejecución:** aflojar el tornillo de fijación da la palanca A y mover la palanca hasta conseguir la posición que se necesita; al fin atornillar el tornillo A.

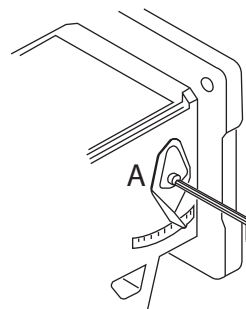
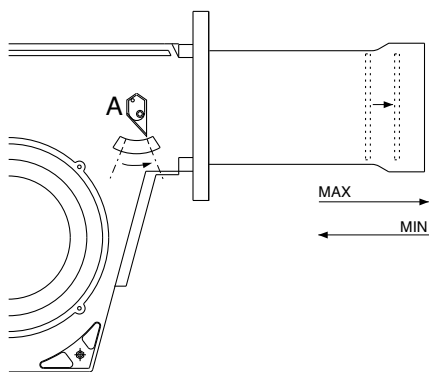

## CONEXIONES ELECTRICAS

Todos los quemadores son ensayados por el fabricante a 380V - 60Hz trifásico para el motor, y 220V - 60Hz monofásico con neutro para los equipos auxiliares. En caso que fuese necesario alimentar el quemador con 220V - 60Hz trifásico sin neutro, modificar las conexiones del motor y en el tablero de bornes siguiendo la ilustración. Proteger la línea de alimentación del quemador con fusibles adecuados y/o con todos los dispositivos de seguridad especificados por las normas locales en materia.

## DESCRIPCIÓN DEL CUADRO DE MANDOS DEL QUEMADOR

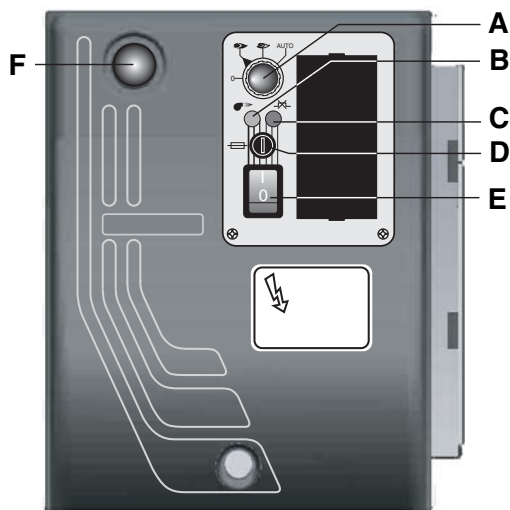

- A - Conmutador:
  - 0 = bloqueo de los equipos para funcionamiento en posición intermedia
  - 1 = funcionamiento a la potencia máxima
  - 2 = funcionamiento a la potencia mínima
  - 3 = automatic operation
- B - Indicador del funcionamiento
- C - Indicador de bloqueo relé termico
- D - fusible
- E - interruptor I / O
- F - pulsador de desbloqueo

**ТЕХНИЧЕСКИЕ ХАРАКТЕРИСТИКИ**

RU

МОДЕЛЬ		MAIOR P 45	MAIOR P 60	MAIOR P 80	MAIOR P 120
Максимальная теплопроизводительность	ккал/ч	459.000	600.000	800.000	1.200.000
	кВт	532	710	949	1423
Минимальная теплопроизводительность	ккал/ч	255.000	350.000	400.000	700.000
	кВт	296	415	474	830
Максимальный расход дизтоплива	кг/ч	45	60	80	120
Минимальный расход дизтоплива	кг/ч	25	35	40	70
Напряжение электропитания	60 Гц В	220/380	220/380	220/380	220/380
Мощность двигателя	Ватт	0,74	1,1	1,5	2,2
Двигатель	об/мин	3.400	3.400	3.400	3.400
Трансформатор розжига	kV/mA	2x5 /20	2x5 /20	2x5 /20	2x5 /20
Устройство контроля пламени	LANDIS	LMO 44	LMO 44	LMO 44	LMO 44
Топливо : дизельное топливо	ккал/кг	10.200 макс. вязкость 1,5°E при 20°С			

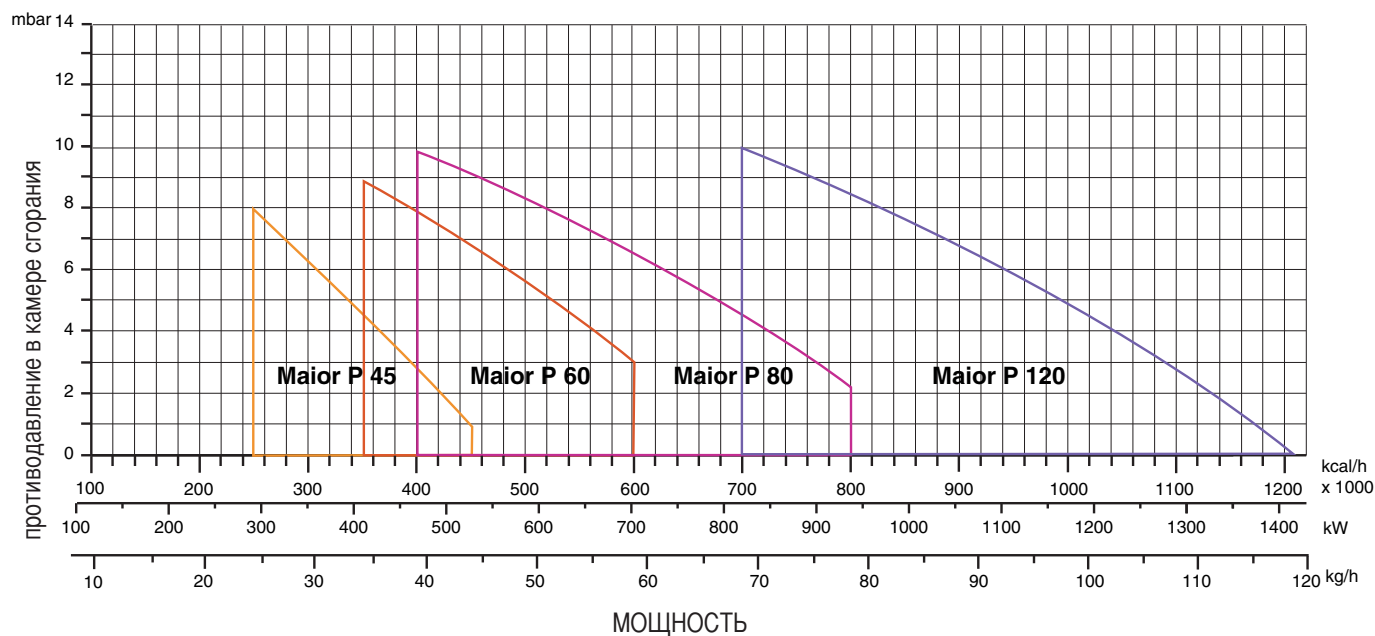
**РАБОЧИЙ ДИАПАЗОН**

## ГАБАРИТНЫЕ РАЗМЕРЫ

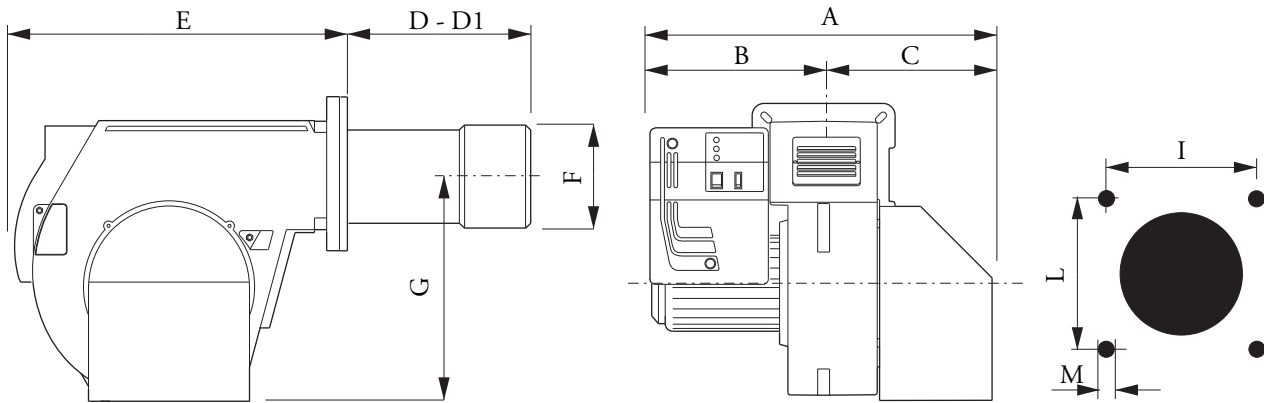

RU

МОДЕЛЬ	A	B	C	D	D1	E	F	G	I	L	M
MAIOR P 45 PR/MD	590	330	260	200	390	555	160	390	190	190	M10
MAIOR P 60 PR/MD	590	330	260	235	395	555	180	390	190	190	M10
MAIOR P 80 PR/MD	590	330	260	235	395	555	180	390	190	190	M10
MAIOR P 120 PR/MD	690	350	340	225	445	555	190	390	190	190	M10

D = КОРОТКАЯ    D1= ДЛИННАЯ

## МОНТАЖ ГОРЕЛКИ

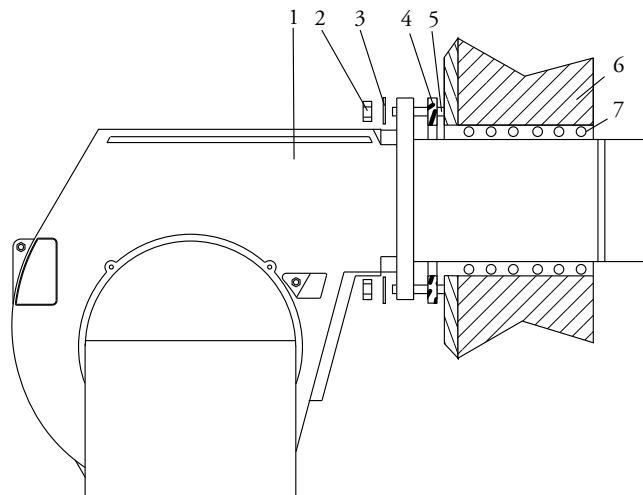

- 1 - ГОРЕЛКА
- 2 - ГАЙКА
- 3 - ШАЙБА
- 4 - ПРОКЛАДКА ISOMART
- 5 - РЕЗЬБОВАЯ ШПИЛЬКА
- 6 - КОТЕЛ
- 7 - "КОСИЧКА" ИЗ СТЕКЛОВОЛОКНА

## ГИДРАВЛИЧЕСКАЯ СХЕМА

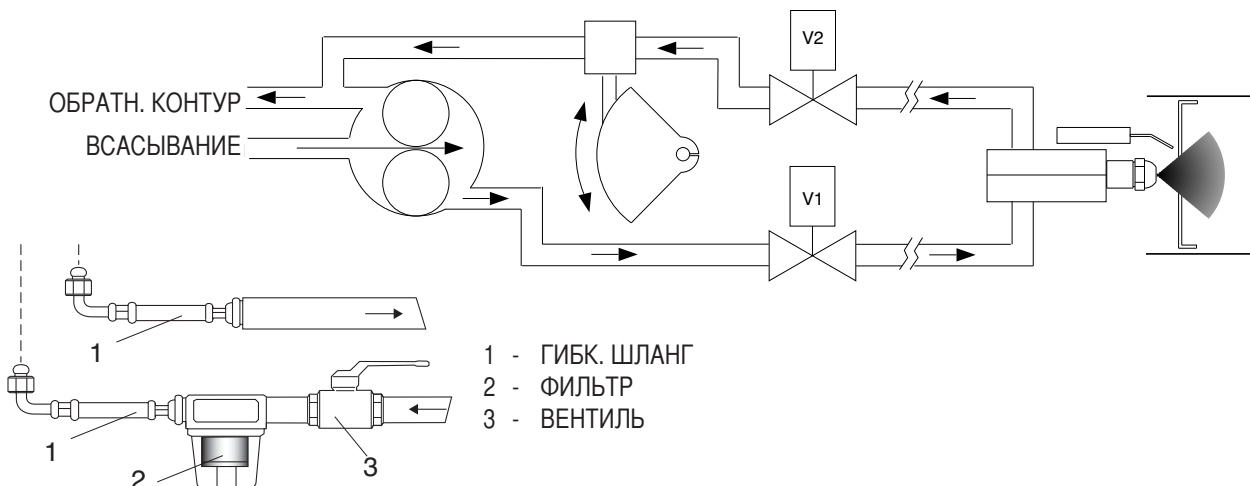

## СИСТЕМЫ ПОДАЧИ ТОПЛИВА

Бак выше оси насоса

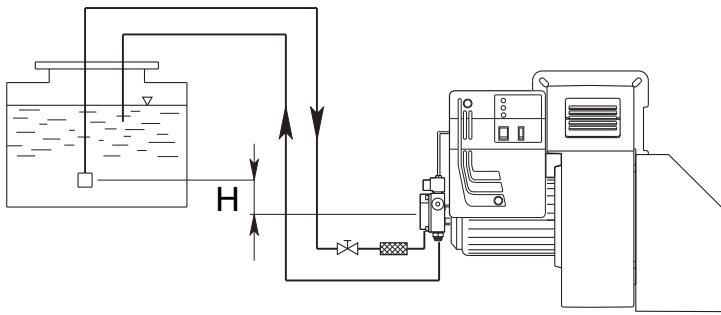

ОТ ОСИ НАСОСА (М)	Длина топливопровода (м)			
	AS 67 / AN 77 (м)		AJ 6 (м)	
	ø 10 mm	ø 12 mm	ø 14 mm	ø 16 mm
0	32	90	22	38
0,5	36	90	25	45
1	40	90	30	50
2	48	90	35	60
3	56	90	38	70
3,5	60	90	40	80

Бак ниже оси насоса

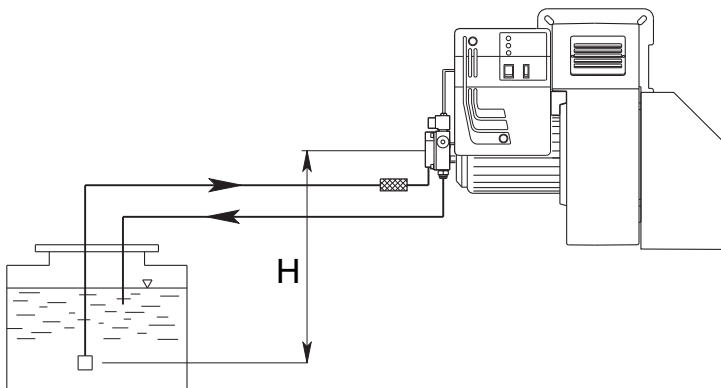

ОТ ОСИ НАСОСА (М)	Длина топливопровода (м)			
	AS 67 / AN 77 (м)		AJ 6 (м)	
	ø 10 mm	ø 12 mm	ø 14 mm	ø 16 mm
0	25	70	25	45
0,5	21	62	20	38
1	18	54	18	33
2	10	38	10	20
3	5	20	5	10
3,5	---	10	2	4

Длина топливопровода равняется сумме длин всех прямолинейных отрезков, горизонтальных и вертикальных, и поворотов. Статическая высота всасывания (не более 3.5 м) равняется расстоянию между донным клапаном и осью насоса горелки. Разрежение не должно превышать 0,45 бар; превышение данной величины может повлечь за собой повышенный износ насоса, повышенный уровень шума и, в конечном итоге, выход из строя насоса.

## ПРОИЗВОДИТЕЛЬНОСТЬ ГОРЕЛОК TYPE : MONARCH F80-BPS

ФОРСУНКА галлон/час GPH	ОБРАТН. КОНТУР ДАВЛЕНИЕ (бар)					ДАВЛЕНИЕ НАСОСА
						20 (бар)
	0	4,218	8,436	12,654	16,872	МОЩНОСТЬ кг/ч
4.00	7,52	8,91	13	19	-	22,24
4.50	7,52	8,91	13	21,16	-	24,96
5.00	7,52	9,33	13,38	21,39	-	27,68
5.50	7,52	9,36	13,93	25,6	30	30,56
6.00	9,2	11,42	13,93	17,8	33,45	33,28
6.50	9,2	9,49	11,42	20	36,19	36,00
7.00	9,74	13,38	17,27	24,5	39	38,88
7.50	9,74	13,38	18,66	31,2	41,82	41,6
8.00	9,74	10,87	15,6	25,64	44,55	44,16
9.00	11,16	15	18,4	25,64	36,77	49,92
9.50	12	13,38	18,94	29,53	52,9	52,64
10.50	12,8	13,93	22,29	33,7	58,55	58,24
12.00	13,93	15	22,29	34	66,9	66,56
13.80	16,72	20	31,2	57,9	76,89	76,48
15.30	16,72	20	29,27	43,46	72,54	84,8
17.50	20,9	23,42	36,5	66,27	-	96,96
19.50	22,29	29,53	43,49	64,6	108,74	108,16
21.50	22,8	27,3	40,15	61,28	120	119,04
ПРОИЗВОДИТЕЛЬНОСТЬ (кг/час)						



## ЧИСТКА И ЗАМЕНА ФОРСУНКИ

Для демонтажа форсунки использовать исключительно поставляемый в комплекте ключ. Обратите внимание, чтобы не повредить электроды. Также аккуратно установить новую форсунку.

Внимание: в заключение проверить положение электродов (см. рис.). Неправильное положение электродов может повлечь за собой трудности при розжиге горелки.

RU

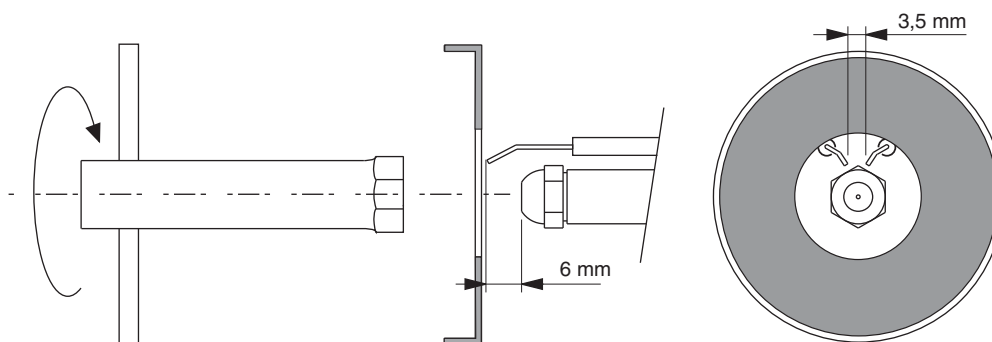

## ПУСК И РЕГУЛИРОВАНИЕ ТОПЛИВНОГО НАСОСА

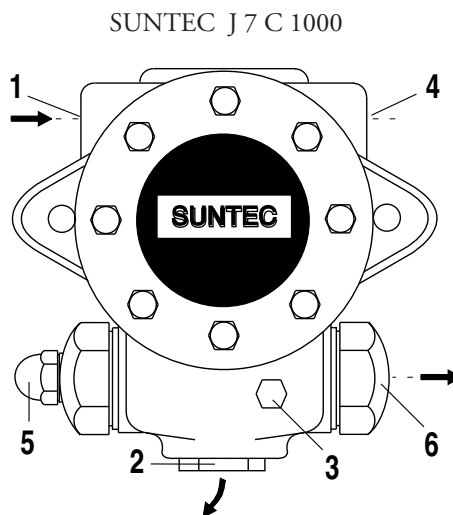
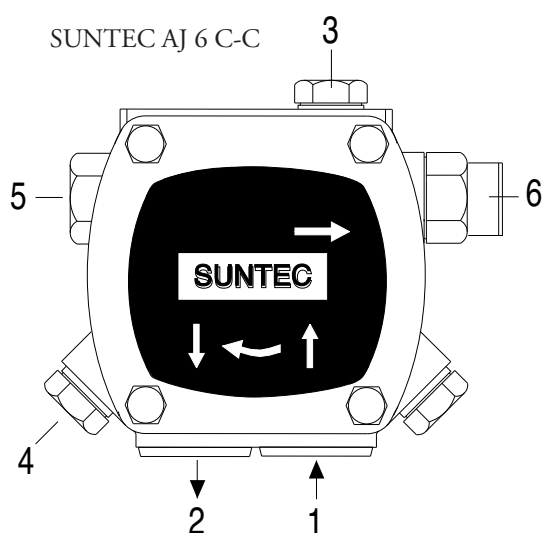

- 1 - ВСАСЫВАНИЕ
- 2 - ОБРАТНЫЙ КОНТУР
- 3 - СПУСКНИК И ОТБОР ДАВЛЕНИЯ
- 4 - ГНЕЗДО ВАКУУММЕТРА
- 5 - РЕГУЛЯТОР ДАВЛЕНИЯ
- 6 - К ФОРСУНКЕ

### ПРОВЕРИТЬ ПЕРЕД ПУСКОМ:

- Герметичность трубопроводов (рекомендуется по возможности использовать жесткие трубы (медные));
- Для предупреждения кавитации насоса разрежение не должно превышать 0,45 бар;
- Убедиться, что установленный донный клапан имеет требуемые размеры;

Во время испытаний горелки насос тарируется на давление 12 бар. Перед запуском горелки следует стравить через гнездо отбора давления содержащийся в насосе воздух. Для облегчения пуска насоса заполнить топливопровод топливом. Запустить горелку и проверить давление на выходе из насоса. Если запуск насоса не произошел во время предварительной промывки и, как следствие, произошла блокировка горелки, следует произвести перезапуск горелки, нажав для этого красную кнопку, расположенную на контрольном устройстве. Если пуск насоса прошел нормально, но вследствие падения давления топлива в насосе после предварительной промывки произошла блокировка горелки, произвести перезапуск оборудования. Работа насоса без топлива в течение более, чем 3 минут запрещается.

**Внимание:** Перед запуском горелки следует убедиться, что обратный контур топливопровода открыт. Если обратный контур перекрыт, последует немедленное разрушение насоса.

**ПУСК ГОРЕЛКИ ПРИ РАБОТЕ НА ДИЗТОПЛИВЕ**

По завершении монтажа горелки проверить следующее:

- Напряжение электроснабжения горелки и предохранители. - Правильность подключения двигателя.
- Правильность выбора длины топливпровода и его герметичность. - Соответствие типа топлива модели горелки.
- Соединения термостатов котла и предохранительной аппаратуры. - Направление вращения двигателя.
- Правильность тарирования теплового реле двигателя.

При положительных результатах проверки можно приступить к испытанию горелки. Подать напряжение на горелку. Аппаратура управления подает напряжение на двигатель горелки - начинается предварительная продувка камеры сгорания. По завершении предварительной продувки аппаратура управления подает напряжение на трансформатор розжига и открывает топливные электроклапаны (предохранительный клапан и клапан первой ступени) и происходит розжиг горелки. Если розжиг прошел успешно, по истечении 2 секунд аварийного времени аппаратура управления отключает трансформатор, а спустя еще 10 секунд дает команду сервоприводу на полное открывание воздушной заслонки, и горелка начинает работать на максимальной мощности. В случае неудачного розжига контрольная аппаратура блокирует горелку в течение 2 секунд. Для обеспечения оптимального сгорания необходимо отрегулировать расход воздуха на максимальной и минимальной мощности, руководствуясь при этом инструкциями, приведенными далее. Во время регулирования с помощью переключателя ступеней мощности можно вручную переключаться с максимальной (II) на минимальную (I) мощность и наоборот. По завершении регулировки переключатель устанавливается в положении II (максимальная мощность).

**ТОЛЬКО ДЛЯ ЭЛЕКТРОННОЙ АППАРАТУРЫ LANDIS LMO 44**

На случай аварийной блокировки горелки предусмотрена система диагностики причин, повлекших за собой блокировку. Диагностика осуществляется следующим образом: При действующей аварийной блокировке (горит индикатор красного цвета) нажмите и не отпускайте в течение 3 секунд кнопку перезапуска. Индикатор красного цвета начинает мигать. Причины блокировки расшифровываются, как показано в таблице ниже:

Код ошибки	Возможная причина
2 импульса	По истечении времени аварийной остановки розжиг не произошел - вышли из строя электроклапаны - вышел из строя электрод обнаружения пламени - - неправильно отрегулирована горелка - вышли из строя электроды
3 импульса	Не используется
4 импульса	Посторонние источники света во время предварительной продувки.
5 импульсов	Не используется
6 импульсов	Не используется
7 импульсов	Исчерпано предельное количество гашений факела во время работы (превышен предел повторов цикла). - вышли из строя электроклапаны - вышел из строя электрод обнаружения пламени - неправильно отрегулирована горелка
8 импульсов	Контроль времени подогрева топлива
9 импульсов	Не используется
10 импульсов	Неисправны контакты на выходе или внутренняя неисправность аппаратуры

**РЕГУЛИРОВКА ДАВЛЕНИЯ ДИЗТОПЛИВА В ОБРАТНОМ КОНТУРЕ**

На рисунке показана система регулирования топлива в обратном контуре в горелках, где используется форсунка с поступательным регулированием расхода топлива в обратном контуре. Расход дизтоплива может регулироваться путем изменения давления в обратном контуре форсунки. Максимальный расход дизтоплива достигается, когда давление насоса равняется примерно **22 бар**, а обратный контур полностью перекрыт. Минимальный расход дизтоплива достигается, когда обратный контур полностью открыт. Давление на выходе насоса определяется с помощью манометра, который устанавливается на насосе. Давление в обратном контуре определяется по манометру, установленному на регуляторе давления горелки (включен в комплект поставки).

**Напор топливного насоса 22-25 бар.**

**Обратное давление топлива при максимальной мощности горелки:**

форсунка FLUIDICS: 16 ÷ 19 бар.

форсунка BERGONZO: 20 ÷ 24 бар.

**Обратное давление топлива при минимальной мощности горелки:**

форсунка FLUIDICS: 6 ÷ 9 бар

форсунка BERGONZO: 4 ÷ 8 бар

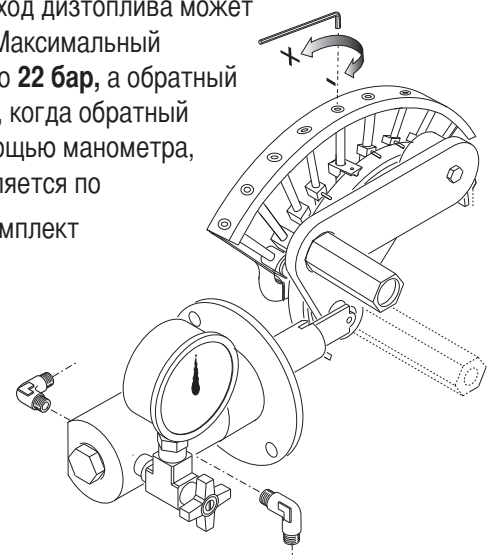

## РЕГУЛИРОВКА РАСХОДА ВОЗДУХА

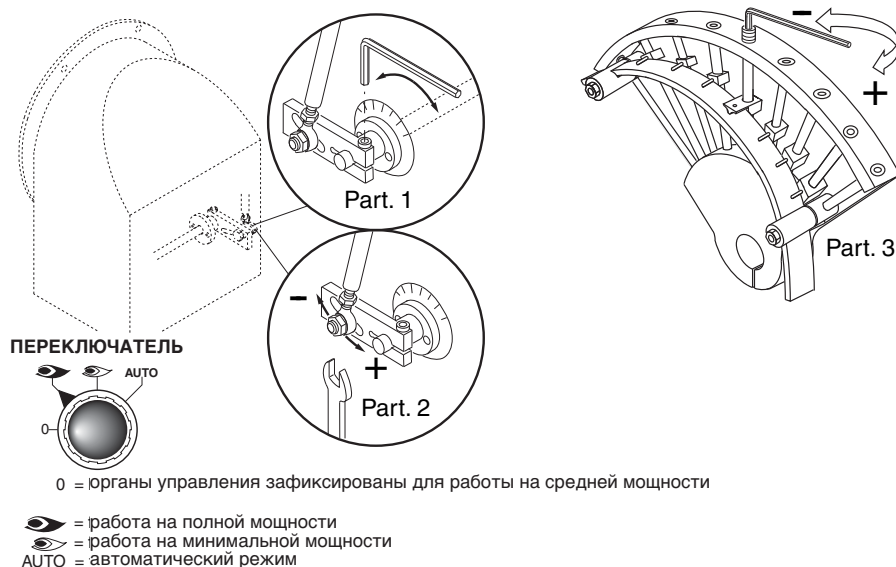

RU

## РЕГУЛИРОВКА МИНИМАЛЬНОЙ МОЩНОСТИ ГОРЕЛКИ

Перевести переключатель на панели управления в положение 2 и выполнить следующие действия:

### Регулировка минимального расхода дизтоплива (см. рис. Диаграмма производительности форсунок):

- при помощи шестигранного гаечного ключа соответствующего размера изменить изгиб направляющей пластинки кулачков. При завинчивании расход дизтоплива увеличивается, при вывинчивании – уменьшается.

### Регулировка минимального расхода воздуха (см. рисунок, деталь 1):

- Ослабить шестигранный винт держателя воздушной заслонки;
- Вращать заслонку пока не будет достигнут необходимый расход воздуха (определяется по результатам анализа продуктов сгорания).
- Затянуть шестигранный винт.

## РЕГУЛИРОВКА МАКСИМАЛЬНОЙ МОЩНОСТИ ГОРЕЛКИ

Перевести переключатель на панели управления в положение 1 и выполнить следующие действия:

### Регулировка максимального расхода дизтоплива (см. рис. Диаграмма производительности форсунок):

- при помощи шестигранного гаечного ключа соответствующего размера изменить изгиб направляющей пластинки кулачков. При завинчивании расход дизтоплива увеличивается, при вывинчивании – уменьшается.

### Регулировка максимального расхода воздуха (см. рисунок, деталь 2).

- Ослабить гайку, блокирующую приводной шток воздушной заслонки.

## РЕГУЛИРОВКА РАБОТЫ ГОРЕЛКИ НА СРЕДНЕЙ МОЩНОСТИ

Переключателем включить сервопривод (закрывание или открывание) и прервать его ход, переведя переключатель в положение 0; выполнить регулировку по приведенным ниже инструкциям. Повторить эту операцию для всех остальных кулачков.

### Регулировка расхода дизтоплива на средней мощности горелки (см. рис., деталь 3):

- при помощи шестигранного гаечного ключа изменить изгиб направляющей пластинки кулачков. При завинчивании расход уменьшается, при отвинчивании - увеличивается.

RU

## РЕГУЛИРОВКА РАСХОДА ВОЗДУХА

Демонтируйте крышку корпуса для доступа к регуляторам. Осуществите настройку регуляторов в соответствии со следующими указаниями:

- I - Ограничительный переключатель для установки воздушной заслонки в положение HIGH FLAME
- II - Данный регулятор позволяет закрывать воздушную заслонку.
- III - Ограничительный переключатель для установки воздушной заслонки в положение LOW FLAME
- IV - Данный регулятор включает режим NOT USED.
- V - Данный регулятор включает режим NOT USED.

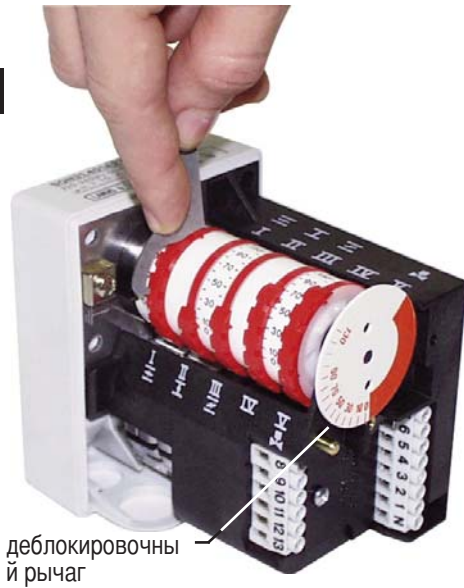

## РЕГУЛИРОВАНИЕ ПОЛОЖЕНИЯ ГОЛОВКИ ГОРЕЛКИ

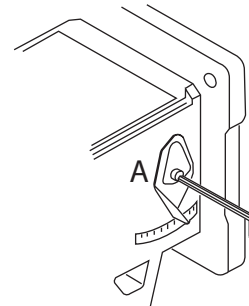
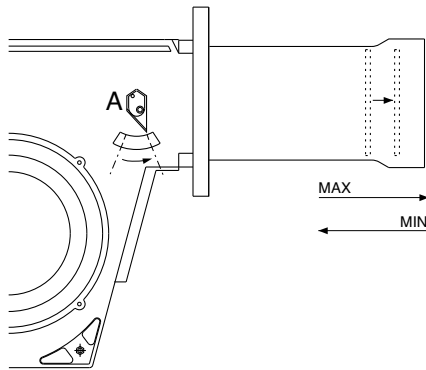

## ЭЛЕКТРИЧЕСКИЕ СОЕДИНЕНИЯ

Все двигатели горелок прошли заводские испытания при трехфазном напряжении 380 В 60 Гц, а цепи управления - при однофазном напряжении 220 В 60 Гц + ноль. При необходимости обеспечить электропитание горелки от сети 220 Вольт 60 Гц без нуля, необходимо выполнить подключения, руководствуясь соответствующей электрической схемой. Линия электроснабжения должна быть оборудована соответствующими предохранителями.

## ПАНЕЛЬ УПРАВЛЕНИЯ ГОРЕЛКИ

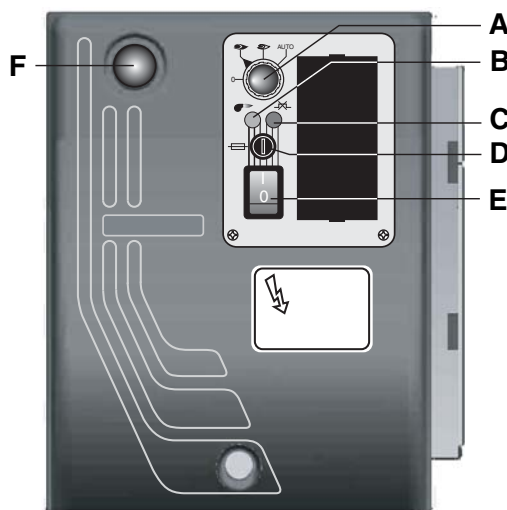

- A - переключатель
- 0 = аппаратура управления заблокирована для работы в среднем диапазоне мощности
- 1 = работа на максимальной мощности
- 2 = работа на минимальной мощности
- 3 = работа в автоматическом режиме
- B - Индикатор рабочего режима
- C - индикатор аварийной блокировки по температуре
- D - плавкий предохранитель
- E - выключатель
- F - кнопка перезапуска

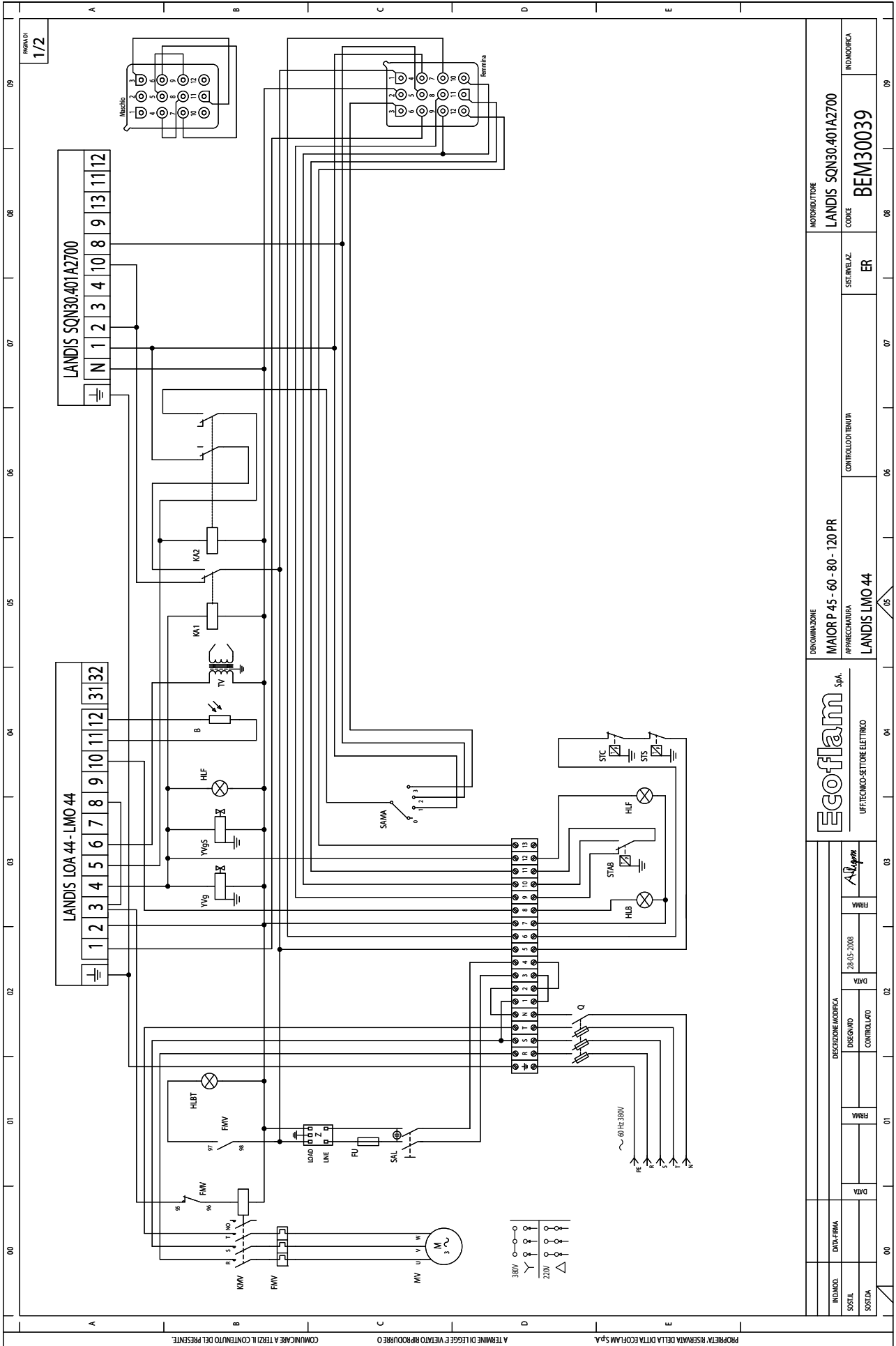

INDICAZIONE		DENOMINAZIONE		MOTORIBUTTORE	
INDICAZIONE	MAIOR P 45 - 60 - 80 - 120 PR	MAIOR P 45 - 60 - 80 - 120 PR	LANDIS SQN30.401A2700	LANDIS SQN30.401A2700	LANDIS SQN30.401A2700
SOSTITUIRE	APPARECCHIATURA	APPARECCHIATURA	CONTROLLO/TENUTA	SISTEMA/ALZ.	INDICAZIONE
SOSTITUIRE	LANDIS LMO 44	LANDIS LMO 44	ER	BEM30039	BEM30039

DESCRIZIONE MODIFICA		Ecoflam S.p.A.	
DATA	28-05-2008	DATA	28-05-2008
DISegnato	ALlegri	DATA	28-05-2008
CONTROLATO		DATA	28-05-2008

**Ecoflam S.p.A.**  
LIFTTECNICO-SETTORE ELETTRICO

PROPRIETA' RISERVATA DELLA DITTA ECOFLAM S.P.A. A TERMINI DI LEGGE E VIETATO RIPRODURRE O COMUNICARE A TERZI IL CONTENUTO DEL PRESENTE.

A		B		C		D		E	
<p>PROPRIETA' RISERVATA DELLA DITTA ECOFLAM S.p.A.</p> <p>A TERMINI DI LEGGE E VIETATO RIPRODURRE O COMUNICARE A TERZI IL CONTENUTO DEL PRESENTE</p>									
B	FOTORESISTENZA PHOTO-RESISTOR FOTORESISTENCIA	H.LBT	LAMPADA DI BLOCCO TERMICO THERMAL LOCK-OUT LAMP LAMPES DE THERMAL DE SECURITE ESPA DE BLOQUEO RELE TERMICO						
Q	INTERRUTTORE GENERALE CON FUSIBILE MAIN SWITCH WITH FUSE INTERRUPTEUR GENERAL AVEC FUSIBLE INTERRUPTOR GENERAL CON FUSIBLE	SAMA	COMMUTATORE MANUALE-AUTOMATICO SWITCH (MANUAL-AUTOMATIC) INTERRUPTEUR MANUEL-AUTOMATIQUE COMMUTADOR MANUAL-AUTOMATICO						
Z	FILTRO ANTISTURBO ANTI-KNOCK FILTER FILTRE ANTIBASTES FILTRO DE PROTECCION ANTIDISTURBO	STAB	TERMOSTATO A LAMPA A SENSIBILITÀ HIGH LOW LAMP THERMOSTAT THERMOSTAT GRANDE SERBIE ALLURE THERMOSTATO DE ALTA-BAJA LLAMA						
FU	FUSIBILE FUSE FUSIBLE	Y955	ELETTRORILVOLA GASOLIO DI SICUREZZA EXTRA SAFETY OIL SOLENOID VALVE ELECTROVANNE MAZOUT DE SECURITE ELECTROVALVULA DE GASOLEO DE SEGURIDAD						
KT	TEMPORIZZATORE TIMER TEMPORISATEUR TEMPORIZADOR								
MV	MOTORE VENTILATORE FAN MOTOR MOTEUR VENTILATEUR MOTOR VENTILADOR								
TV	TRASFORMATORE IGNITION TRANSFORMER TRANSFORMATEUR D'ALLUMAGE TRANSFORMADOR								
FMV	RELE TERMICO MOTORE VENTILATORE MOTOR THERMAL RELAY (FAN MOTOR) RELAIS THERMIQUE MOTEUR VENTILATEUR RELE TERMICO MOTOR VENTILADOR								
HLB	LAMPADA DI BLOCCO LOCK-OUT LAMP LAMPES DE SECURITE ESPA DE BLOQUEO								
HLF	LAMPADA DI FUNZIONAMENTO WORKING LAMP LAMPES DE FONCTIONNEMENT LAMPAS DE FUNCIONAMIENTO								
KMV	CONTATTI MOTORE VENTILATORE REMOTE CONTROL SWITCH (FAN MOTOR) CONTACTEUR MOTEUR VENTILATEUR TELEINTERRUPTOR MOTOR VENTILATOR								
SAL	INTERRUTTORE DI LINEA WORKING SWITCH INTERRUPTEUR DE LIGNE INTERRUPTOR DE LINEA								
STC	TERMOSTATO CALDAIA BOILER THERMOSTAT THERMOSTAT CHAUDIERE THERMOSTATO CALDERA								
STS	TERMOSTATO DI SICUREZZA SAFETY THERMOSTAT THERMOSTATE DE SECURITE THERMOSTATO DE SEGURIDAD								
Y9g	ELETTRORILVOLA GASOLIO OIL SOLENOID VALVE ELECTROVANNE MAZOUT ELECTROVALVULA DE GASOLEO								
<p>FIGURA 2/2</p> <p>(70) I: CAMMA DI REGOLAZIONE ARIA DI MASSIMA (15) II: CAMMA DI REGOLAZIONE ARIA DI ACCENSIONE (30) III: CAMMA DI REGOLAZIONE ARIA DI BASSA (0) IV: CAMMA NON UTILIZZATA (0) V: CAMMA NON UTILIZZATA (0) VI: CAMMA NON UTILIZZATA (0) VII: CAMMA NON UTILIZZATA (0) VIII: CAMMA NON UTILIZZATA</p>									
IND.MO.D.		IND.MO.D.		IND.MO.D.		IND.MO.D.		IND.MO.D.	
SOST.T.		SOST.T.		SOST.T.		SOST.T.		SOST.T.	
SOST.LS.A.		SOST.LS.A.		SOST.LS.A.		SOST.LS.A.		SOST.LS.A.	
DESCRIZIONE MODIFICA		DESCRIZIONE MODIFICA		DESCRIZIONE MODIFICA		DESCRIZIONE MODIFICA		DESCRIZIONE MODIFICA	
DATA FIRMA		DATA FIRMA		DATA FIRMA		DATA FIRMA		DATA FIRMA	
28-05-2008		28-05-2008		28-05-2008		28-05-2008		28-05-2008	
DATA		DATA		DATA		DATA		DATA	
DISEGNATO		DISEGNATO		DISEGNATO		DISEGNATO		DISEGNATO	
CONTROLLATO		CONTROLLATO		CONTROLLATO		CONTROLLATO		CONTROLLATO	
FRMA		FRMA		FRMA		FRMA		FRMA	
Ecoflam S.p.A.		Ecoflam S.p.A.		Ecoflam S.p.A.		Ecoflam S.p.A.		Ecoflam S.p.A.	
UFFTECNICO SETTORE ELETTRICO		UFFTECNICO SETTORE ELETTRICO		UFFTECNICO SETTORE ELETTRICO		UFFTECNICO SETTORE ELETTRICO		UFFTECNICO SETTORE ELETTRICO	
LANDIS LMO44		LANDIS LMO44		LANDIS LMO44		LANDIS LMO44		LANDIS LMO44	
PPRNECHITURA		PPRNECHITURA		PPRNECHITURA		PPRNECHITURA		PPRNECHITURA	
IMAIOR P45-60-80-120 PR		IMAIOR P45-60-80-120 PR		IMAIOR P45-60-80-120 PR		IMAIOR P45-60-80-120 PR		IMAIOR P45-60-80-120 PR	
MOTORIDUTTORE		MOTORIDUTTORE		MOTORIDUTTORE		MOTORIDUTTORE		MOTORIDUTTORE	
LANDIS SQN30.401A2700		LANDIS SQN30.401A2700		LANDIS SQN30.401A2700		LANDIS SQN30.401A2700		LANDIS SQN30.401A2700	
CODICE		CODICE		CODICE		CODICE		CODICE	
BEM30039		BEM30039		BEM30039		BEM30039		BEM30039	
SIST. IN REAZ.		SIST. IN REAZ.		SIST. IN REAZ.		SIST. IN REAZ.		SIST. IN REAZ.	
B		B		B		B		B	
IND.MO.D.F.A.Z.		IND.MO.D.F.A.Z.		IND.MO.D.F.A.Z.		IND.MO.D.F.A.Z.		IND.MO.D.F.A.Z.	
BEM30039		BEM30039		BEM30039		BEM30039		BEM30039	
IND.MO.D.F.A.Z.		IND.MO.D.F.A.Z.		IND.MO.D.F.A.Z.		IND.MO.D.F.A.Z.		IND.MO.D.F.A.Z.	
BEM30039		BEM30039		BEM30039		BEM30039		BEM30039	

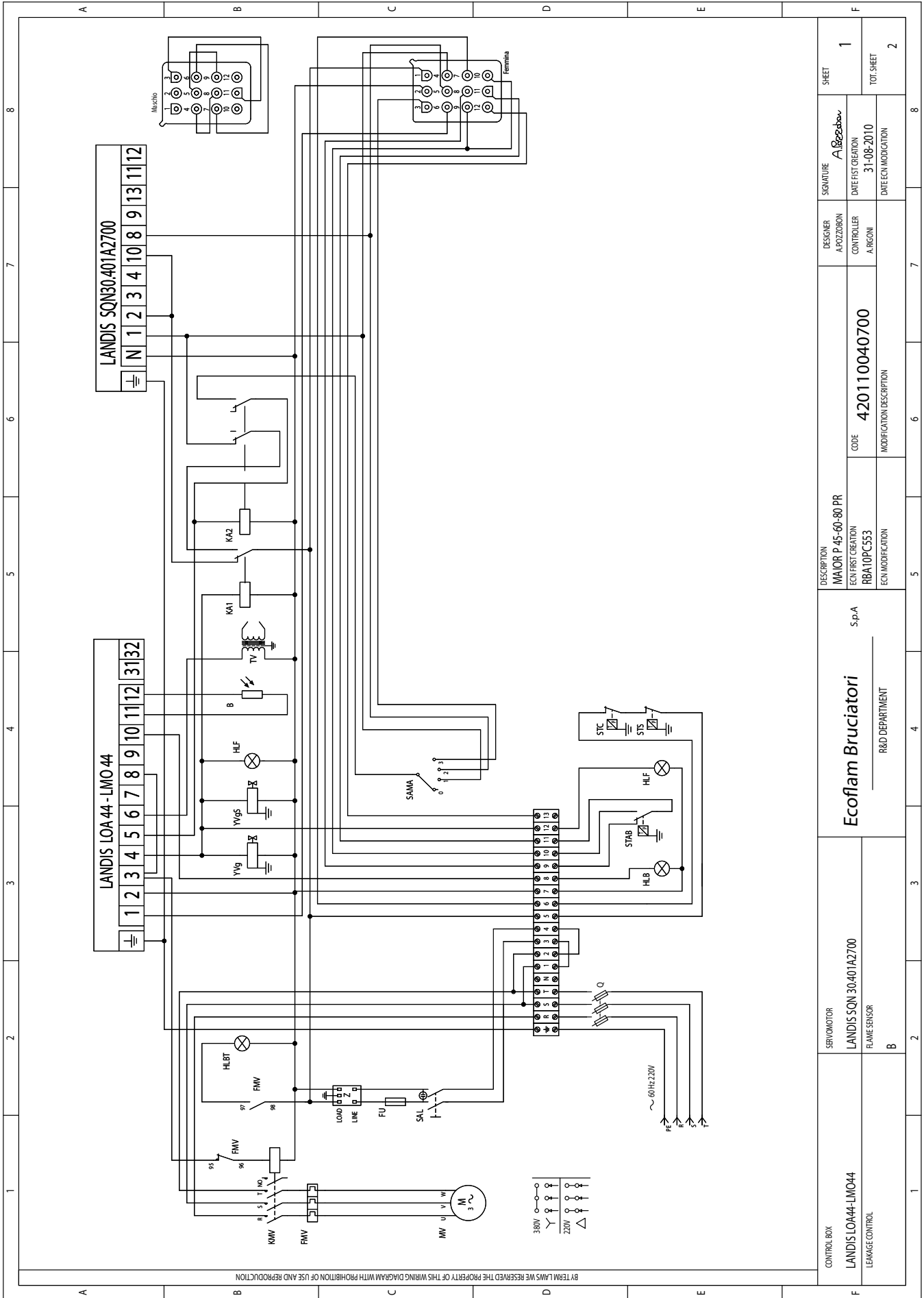

CONTROL BOX LANDIS LOA44-LMO44 LEAKAGE CONTROL	SERVOMOTOR LANDIS SQN 30.401A2700 FLAME SENSOR B	Ecoflam Bruciatori		R&D DEPARTMENT	
		5.p.A			
DESCRIPTION MAIOR P 45-60-80 PR ECO FIRST CREATION RBA10PC553 ECO MODIFICATION		CODE 420110040700 MODIFICATION DESCRIPTION	DESIGNER A. POZZOBON CONTROLLER A. RIGNONI	SIGNATURE <i>A. Pozzobon</i>	SHEET 1
				DATE/FIRST CREATION 31-08-2010	TOT. SHEET 2
				DATE/ECO MODIFICATION	

<p>A</p> <p>1</p> <p>2</p> <p>3</p> <p>4</p> <p>5</p> <p>6</p> <p>7</p> <p>8</p>	<p>B</p> <p>1</p> <p>2</p> <p>3</p> <p>4</p> <p>5</p> <p>6</p> <p>7</p> <p>8</p>	<p>C</p> <p>1</p> <p>2</p> <p>3</p> <p>4</p> <p>5</p> <p>6</p> <p>7</p> <p>8</p>	<p>D</p> <p>1</p> <p>2</p> <p>3</p> <p>4</p> <p>5</p> <p>6</p> <p>7</p> <p>8</p>	<p>E</p> <p>1</p> <p>2</p> <p>3</p> <p>4</p> <p>5</p> <p>6</p> <p>7</p> <p>8</p>	<p>F</p> <p>1</p> <p>2</p> <p>3</p> <p>4</p> <p>5</p> <p>6</p> <p>7</p> <p>8</p>																																																																	
<table border="1"> <tr> <td>B</td> <td>FOTORESISTENZA PHOTO-RESISTOR FOTORESISTENCIA</td> <td>LAMPADA DI BLOCCO TERMICO THERMAL LOCK-OUT LAMP LAMPE DE THERMAL DE SECURITE ESPA DE BLOQUEO RELE TERMICO</td> </tr> <tr> <td>Q</td> <td>INTERRUTTORE GENERALE CON FUSIBILE MAIN SWITCH WITH FUSE INTERRUPTEUR GENERAL AVEC FUSIBLE INTERRUPIDOR GENERAL CON FUSIBLE</td> <td>SAMA COMMUTATORE MANUALE-AUTOMATICO SWITCH (MANUAL-AUTOMATIC) INTERRUPTEUR MANUEL-AUTOMATIQUE COMMUTADOR MANUAL-AUTOMATICO</td> </tr> <tr> <td>Z</td> <td>FILTRO ANTIDISTURBO ANTI-DAMPING FILTER FILTRE ANTIPARASITES FILTRO DE PROTECCION ANTIDISTURBO</td> <td>STAB THERMOSTATO DI ALTA-BASSA FIAMMA HIGH-LOW FLAME THERMOSTAT THERMOSTAT GRANDE-PETITE ALLURE THERMOSTATO DE ALTA-BAJA LLAMA</td> </tr> <tr> <td>FU</td> <td>FUSIBILE FUSE FUSIBLE</td> <td>YVgS ELETTRIVALVOLA A GASOLIO DI SICUREZZA EXTRA SAFETY OIL SOLENOID VALVE ELECTROVANNE MAZOUT DE SECURITE ELECTROVALVULA DE GASOLEO DE SEGURIDAD</td> </tr> </table>	B	FOTORESISTENZA PHOTO-RESISTOR FOTORESISTENCIA	LAMPADA DI BLOCCO TERMICO THERMAL LOCK-OUT LAMP LAMPE DE THERMAL DE SECURITE ESPA DE BLOQUEO RELE TERMICO	Q	INTERRUTTORE GENERALE CON FUSIBILE MAIN SWITCH WITH FUSE INTERRUPTEUR GENERAL AVEC FUSIBLE INTERRUPIDOR GENERAL CON FUSIBLE	SAMA COMMUTATORE MANUALE-AUTOMATICO SWITCH (MANUAL-AUTOMATIC) INTERRUPTEUR MANUEL-AUTOMATIQUE COMMUTADOR MANUAL-AUTOMATICO	Z	FILTRO ANTIDISTURBO ANTI-DAMPING FILTER FILTRE ANTIPARASITES FILTRO DE PROTECCION ANTIDISTURBO	STAB THERMOSTATO DI ALTA-BASSA FIAMMA HIGH-LOW FLAME THERMOSTAT THERMOSTAT GRANDE-PETITE ALLURE THERMOSTATO DE ALTA-BAJA LLAMA	FU	FUSIBILE FUSE FUSIBLE	YVgS ELETTRIVALVOLA A GASOLIO DI SICUREZZA EXTRA SAFETY OIL SOLENOID VALVE ELECTROVANNE MAZOUT DE SECURITE ELECTROVALVULA DE GASOLEO DE SEGURIDAD	<table border="1"> <tr> <td>K11</td> <td>RELE RELAY RELAIS RELE</td> <td></td> </tr> <tr> <td>K12</td> <td>RELE RELAY RELAIS RELE</td> <td></td> </tr> <tr> <td>MV</td> <td>MOTORE VENTILATORE MOTOR FAN MOTEUR VENTILATEUR MOTOR VENTILADOR</td> <td></td> </tr> <tr> <td>TV</td> <td>TRASFORMATORE IGNITION TRANSFORMER TRANSFORMATEUR D'ALLUMAGE TRANSFORMADOR</td> <td></td> </tr> <tr> <td>FMV</td> <td>RELE TERMICO MOTORE VENTILATORE THERMAL RELAY FAN MOTOR RELE THERMIQUE MOTEUR VENTILATEUR RELE TERMICO MOTOR VENTILADOR</td> <td></td> </tr> <tr> <td>HLB</td> <td>LAMPADA DI BLOCCO THERMAL LOCK-OUT LAMP LAMPE DE SECURITE ESPA DE BLOQUEO</td> <td></td> </tr> <tr> <td>HUF</td> <td>LAMPADA DI FUNZIONAMENTO WORKING SWITCH LAMPE DE FONCTIONNEMENT ESPA DE FUNCIONAMENTO</td> <td></td> </tr> <tr> <td>KMV</td> <td>CONVATORE MOTORE VENTILATORE REMOTE CONTROL SWITCH FAN MOTOR COMMANDEUR TELECOMMANDEUR TELEBUTIFAN MOTOR VENTILADOR</td> <td></td> </tr> <tr> <td>SAL</td> <td>INTERRUTTORE DI LINEA WORKING SWITCH INTERRUPTEUR DELIGNE INTERRUPIDOR DE LINEA</td> <td></td> </tr> <tr> <td>STC</td> <td>THERMOSTATO CALDAIA BOILER THERMOSTAT THERMOSTAT CHAUDIERE THERMOSTATO CALDERA</td> <td></td> </tr> <tr> <td>STS</td> <td>THERMOSTATO DI SICUREZZA SAFETY THERMOSTAT THERMOSTAT DE SECURITE THERMOSTATO DE SEGURIDAD</td> <td></td> </tr> <tr> <td>YVg</td> <td>ELETTRIVALVOLA A GASOLIO OIL SOLENOID VALVE ELECTROVANNE MAZOUT ELECTROVALVULA DE GASOLEO</td> <td></td> </tr> </table>	K11	RELE RELAY RELAIS RELE		K12	RELE RELAY RELAIS RELE		MV	MOTORE VENTILATORE MOTOR FAN MOTEUR VENTILATEUR MOTOR VENTILADOR		TV	TRASFORMATORE IGNITION TRANSFORMER TRANSFORMATEUR D'ALLUMAGE TRANSFORMADOR		FMV	RELE TERMICO MOTORE VENTILATORE THERMAL RELAY FAN MOTOR RELE THERMIQUE MOTEUR VENTILATEUR RELE TERMICO MOTOR VENTILADOR		HLB	LAMPADA DI BLOCCO THERMAL LOCK-OUT LAMP LAMPE DE SECURITE ESPA DE BLOQUEO		HUF	LAMPADA DI FUNZIONAMENTO WORKING SWITCH LAMPE DE FONCTIONNEMENT ESPA DE FUNCIONAMENTO		KMV	CONVATORE MOTORE VENTILATORE REMOTE CONTROL SWITCH FAN MOTOR COMMANDEUR TELECOMMANDEUR TELEBUTIFAN MOTOR VENTILADOR		SAL	INTERRUTTORE DI LINEA WORKING SWITCH INTERRUPTEUR DELIGNE INTERRUPIDOR DE LINEA		STC	THERMOSTATO CALDAIA BOILER THERMOSTAT THERMOSTAT CHAUDIERE THERMOSTATO CALDERA		STS	THERMOSTATO DI SICUREZZA SAFETY THERMOSTAT THERMOSTAT DE SECURITE THERMOSTATO DE SEGURIDAD		YVg	ELETTRIVALVOLA A GASOLIO OIL SOLENOID VALVE ELECTROVANNE MAZOUT ELECTROVALVULA DE GASOLEO			<p>(10*) I: CAMMA DI REGOLAZIONE ARMI DI MASSIMA (15*) II: CAMMA DI REGOLAZIONE ARMI DI ACCENSIONE (16*) III: CAMMA DI REGOLAZIONE ARMI DI BASSA (0*) IV: CAMMA NON UTILIZZATA (0*) V: CAMMA NON UTILIZZATA (0*) VI: CAMMA NON UTILIZZATA (0*) VII: CAMMA NON UTILIZZATA (0*) VIII: CAMMA NON UTILIZZATA</p>	<table border="1"> <tr> <td>CONTROL BOX LANDIS SQN 44-LM044 LEAKAGE CONTROL</td> <td>SERVOMOTOR LANDIS SQN 30.40/AZ700 FLAME SENSOR B</td> <td colspan="2">Ecoflam Bruciatori S.p.A. R&amp;D DEPARTMENT</td> <td>DESCRIPTION MAIOR P 45-60-80 PR ECN FIRST CREATION RBA1OPC553 ECN MODIFICATION</td> <td>CODE 420110040700 MODIFICATION DESCRIPTION</td> <td>DESIGNER APAZZORON CONTROLLER ARIGNONI</td> <td>SIGNATURE A. Bezzobon</td> <td>SHEET 2</td> </tr> <tr> <td colspan="8"></td> <td>TOT. SHEET 2</td> </tr> </table>	CONTROL BOX LANDIS SQN 44-LM044 LEAKAGE CONTROL	SERVOMOTOR LANDIS SQN 30.40/AZ700 FLAME SENSOR B	Ecoflam Bruciatori S.p.A. R&D DEPARTMENT		DESCRIPTION MAIOR P 45-60-80 PR ECN FIRST CREATION RBA1OPC553 ECN MODIFICATION	CODE 420110040700 MODIFICATION DESCRIPTION	DESIGNER APAZZORON CONTROLLER ARIGNONI	SIGNATURE A. Bezzobon	SHEET 2									TOT. SHEET 2
B	FOTORESISTENZA PHOTO-RESISTOR FOTORESISTENCIA	LAMPADA DI BLOCCO TERMICO THERMAL LOCK-OUT LAMP LAMPE DE THERMAL DE SECURITE ESPA DE BLOQUEO RELE TERMICO																																																																				
Q	INTERRUTTORE GENERALE CON FUSIBILE MAIN SWITCH WITH FUSE INTERRUPTEUR GENERAL AVEC FUSIBLE INTERRUPIDOR GENERAL CON FUSIBLE	SAMA COMMUTATORE MANUALE-AUTOMATICO SWITCH (MANUAL-AUTOMATIC) INTERRUPTEUR MANUEL-AUTOMATIQUE COMMUTADOR MANUAL-AUTOMATICO																																																																				
Z	FILTRO ANTIDISTURBO ANTI-DAMPING FILTER FILTRE ANTIPARASITES FILTRO DE PROTECCION ANTIDISTURBO	STAB THERMOSTATO DI ALTA-BASSA FIAMMA HIGH-LOW FLAME THERMOSTAT THERMOSTAT GRANDE-PETITE ALLURE THERMOSTATO DE ALTA-BAJA LLAMA																																																																				
FU	FUSIBILE FUSE FUSIBLE	YVgS ELETTRIVALVOLA A GASOLIO DI SICUREZZA EXTRA SAFETY OIL SOLENOID VALVE ELECTROVANNE MAZOUT DE SECURITE ELECTROVALVULA DE GASOLEO DE SEGURIDAD																																																																				
K11	RELE RELAY RELAIS RELE																																																																					
K12	RELE RELAY RELAIS RELE																																																																					
MV	MOTORE VENTILATORE MOTOR FAN MOTEUR VENTILATEUR MOTOR VENTILADOR																																																																					
TV	TRASFORMATORE IGNITION TRANSFORMER TRANSFORMATEUR D'ALLUMAGE TRANSFORMADOR																																																																					
FMV	RELE TERMICO MOTORE VENTILATORE THERMAL RELAY FAN MOTOR RELE THERMIQUE MOTEUR VENTILATEUR RELE TERMICO MOTOR VENTILADOR																																																																					
HLB	LAMPADA DI BLOCCO THERMAL LOCK-OUT LAMP LAMPE DE SECURITE ESPA DE BLOQUEO																																																																					
HUF	LAMPADA DI FUNZIONAMENTO WORKING SWITCH LAMPE DE FONCTIONNEMENT ESPA DE FUNCIONAMENTO																																																																					
KMV	CONVATORE MOTORE VENTILATORE REMOTE CONTROL SWITCH FAN MOTOR COMMANDEUR TELECOMMANDEUR TELEBUTIFAN MOTOR VENTILADOR																																																																					
SAL	INTERRUTTORE DI LINEA WORKING SWITCH INTERRUPTEUR DELIGNE INTERRUPIDOR DE LINEA																																																																					
STC	THERMOSTATO CALDAIA BOILER THERMOSTAT THERMOSTAT CHAUDIERE THERMOSTATO CALDERA																																																																					
STS	THERMOSTATO DI SICUREZZA SAFETY THERMOSTAT THERMOSTAT DE SECURITE THERMOSTATO DE SEGURIDAD																																																																					
YVg	ELETTRIVALVOLA A GASOLIO OIL SOLENOID VALVE ELECTROVANNE MAZOUT ELECTROVALVULA DE GASOLEO																																																																					
CONTROL BOX LANDIS SQN 44-LM044 LEAKAGE CONTROL	SERVOMOTOR LANDIS SQN 30.40/AZ700 FLAME SENSOR B	Ecoflam Bruciatori S.p.A. R&D DEPARTMENT		DESCRIPTION MAIOR P 45-60-80 PR ECN FIRST CREATION RBA1OPC553 ECN MODIFICATION	CODE 420110040700 MODIFICATION DESCRIPTION	DESIGNER APAZZORON CONTROLLER ARIGNONI	SIGNATURE A. Bezzobon	SHEET 2																																																														
								TOT. SHEET 2																																																														

BY TRM LAMS WE RESERVE THE PROPERTY OF THIS WIRING DIAGRAM WITH PROHIBITION OF USE AND REPRODUCTION



MAIOR P 45 - 60 - 80 - 120 PR/MD

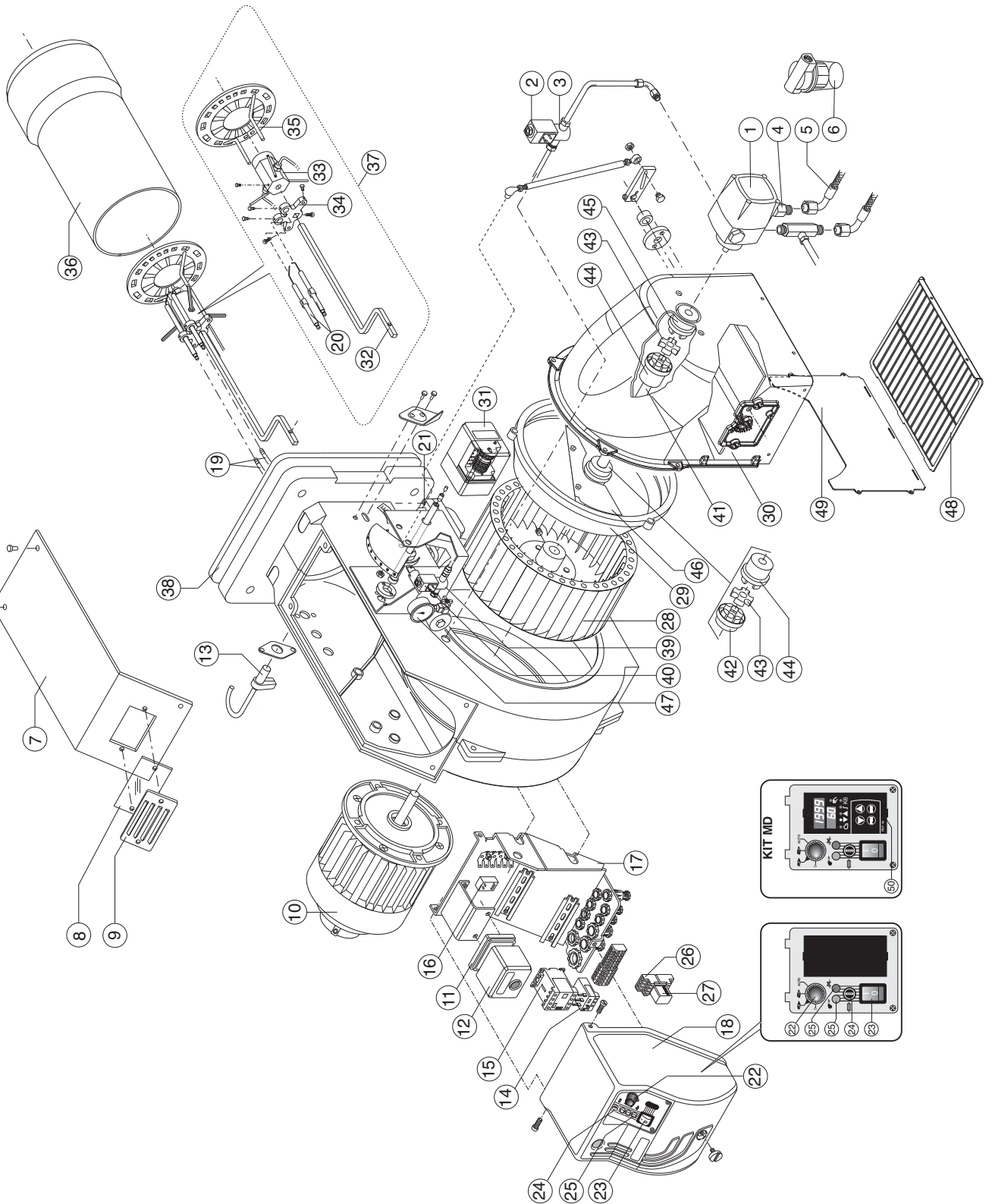

N°	DESCRIZIONE		MAIOR P 45 PR code	MAIOR P 60 PR code
1	POMPA	SUNTEC AJ 6CC 1000	65322950	65322950
2	BOBINA	SIRAI L159C3	65323769	65323769
		DELTA 1/8 F.F.F84	65323765	65323765
3	VALVOLA	SIRAI L159C3	65323739	65323739
		DELTA 1/8 F.F.F84	65323754	65323754
4	NIPPLE	TN 10x1200	65323188	65323188
5	FLESSIBILI	TN 10x1200	65323187	65323187
6	FILTRO	ART.70301-01P	65324051	65324051
7	COPERCHIO		65324052	65324052
8	VETRINO		65320487	65320487
9	SUPPORTO VETRINO		65320488	65320488
10	MOTORE	740 W	65322809	-
		1100 W	-	65322806
11	ZOCOLO APPARECCHIATURA	LANDIS	65320092	65320092
12	APPARECCHIATURA DI CONTROLLO	LANDIS LMO 44	65320024	65320024
13	FOTORESISTENZA	LANDIS	65320076	65320076
14	RELE' TERMICO	AEG 2,2-3,2A	65323122	65323122
15	TELERUTTORE	AEG LS05.10	65323132	65323132
16	FILTRO ANTIDISTURBO		65323170	65323170
17	SUPPORTO CASSETTA		65320478	65320478
18	CASSETTA		65320477	65320477
19	CAVO ACCENSIONE	TC	65320940	65320940
		TL	65320941	65320941
20	ELETTRODO		65322165	65322165
21	TRASFORMATORE DI ACCENSIONE	COFI 1020 CM	65323237	65323237
22	COMMUTATORE		65323067	65323067
23	INTERRUTTORE DI LAVORO	cod.4010011509	65323064	65323064
24	PORTA FUSIBILE	Fusit FH-B528	65322181	65322181
25	LAMPADA	EL/N-SC4 Elettrospring	65322053	65322053
26	ZOCOLO RELE'	FINDER 95.75	65323152	65323152
27	RELE'	FINDER 40.50	65323142	65323142
28	VENTOLA	230 x 70	65323829	65323829
29	CONVOGLIATORE		65320639	65320639
30	CASSETTO ASPIRAZIONE		65324460	65324460
31	MOTORIDUTTORE	SQN S 30.401A2700	65322892	65322892
32	ASTINA REGOLAZIONE TESTA	TC	65324510	65324510
		TL		65324512
33	PORTA UGELLI		65324514	65324514
34	CROCIERA		65324515	65324515
35	DIFFUSORE		65320768	65320779
36	BOCCAGLIO	TC	65320389	65320408
		TL		65320409
37	GRUPPO TESTA	TC		
		TL		
38	GUARNIZIONE ISOMART		65321115	65321116
39	VALVOLA	SIRAI L159C3	65323739	65323739
		DELTA 1/8 F.F.F84	65323754	65323754
40	BOBINA	SIRAI L159C3	65323769	65323769
		DELTA 1/8 F.F.F84	65323765	65323765
41	PERNO		65321458	65321458
42	GIUNTO VENTOLA		65324516	65321785
43	GIUNTO GOMMA		65321786	65321786
44	GIUNTO INTERMEDIO		65321782	65321782
45	GIUNTO POMPA		65321783	65321783
46	SURPRESSORE		65320623	65324360
47	MANOMETRO	CEWAL R1/4 D50-40BAR	65324105	65324105
48	PROTEZIONE		65324049	65324049
49	LAMIERA DI CHIUSURA		65324460	65324460
50	KIT MODULANTE	LANDIS RWF 40	3122291	3122291

TC = TESTA CORTA TL = TESTA LUNGA

N°	DESCRIZIONE		MAIOR P 80 PR code	MAIOR P 120 PR code
1	POMPA	SUNTEC AJ 6CC 1000	65322950	-
		SUNTEC AJ 7CC 1000	-	65322951
2	BOBINA	SIRAI L159C3	65323769	65323769
		PARKER SCEM VE140.4AR		
3	VALVOLA	SIRAI L159C3	65323739	65323739
		PARKER SCEM VE140.4AR	65323623	65323623
4	NIPPLE	TN 6X1500	65324612	-
		TN 10x1200	-	65323188
5	FLESSIBILI	TN 14X1200	65323184	-
		TN 18X1500	-	65323182
6	FILTRO	ART.70301-01P	65324051	-
		ATT. 3/4 70207	-	65324055
7	COPERCHIO		65324052	65324052
8	VETRINO		65320487	65320487
9	SUPPORTO VETRINO		65320488	65320488
10	MOTORE	1500 W	65322800	-
		2200 W	-	65322841
11	ZOCCOLO APPARECCHIATURA	LANDIS	65320092	65320092
12	APPARECCHIATURA DI CONTROLLO	LANDIS LMO 44	65320024	65320024
13	FOTORESISTENZA	LANDIS	65320076	65320076
14	RELE' TERMICO	AEG 4-6,3A	65323114	65323114
15	TELERUTTORE	AEG LS05.10	65323132	-
		AEG LS4K.10	-	65323133
16	FILTRO ANTIDISTURBO		65323170	65323170
17	SUPPORTO CASSETTA		65320478	65320478
18	CASSETTA		65320477	65320477
19	CAVO ACCENSIONE	TC	65320940	65320940
		TL	65320942	65320942
20	ELETTRODO		65322165	65322165
21	TRASFORMATORE DI ACCENSIONE	COFI 1020 CM	65323237	65323237
22	COMMUTATORE		65323067	65323067
23	INTERRUTTORE DI LAVORO	cod.4010011509	65323064	65323064
24	PORTA FUSIBILE	Fusit FH-B528	65322181	65322181
25	LAMPADA	EL/N-SC4 Elettrospring	65322053	65322053
26	ZOCCOLO RELE'	FINDER 95.75	65323152	65323152
27	RELE'	FINDER 40.50	65323142	65323142
28	VENTOLA	250 x 84	65321781	-
		260 x 110	-	65321775
29	CONVOGLIATORE		65320639	65320639
30	CASSETTO ASPIRAZIONE		65324460	65324460
31	MOTORIDUTTORE	SQN S 30.401A2700	65322892	65322892
32	ASTINA REGOLAZIONE TESTA	TC	65324511	65324511
		TL		65324513
33	PORTA UGELLI		65324514	65324514
34	CROCIERA		65324515	65324515
35	DIFFUSORE		65320771	65320771
36	BOCCAGLIO	TC	65320408	65320404
		TL	65320409	65320405
37	GRUPPO TESTA	TC		
		TL		
38	GUARNIZIONE ISOMART		65321116	65321117
39	VALVOLA	SIRAI L159C3	65323739	65323739
		PARKER SCEM VE140.4AR	65323623	65323623
40	BOBINA	SIRAI L159C3	65323769	65323769
		PARKER SCEM VE140.4AR		
41	PERNO		65324358	65324358
42	GIUNTO VENTOLA		65324516	65324516
43	GIUNTO GOMMA		65321786	65321786
44	GIUNTO INTERMEDIO		65321782	65321782
45	GIUNTO POMPA		65324165	65324165
46	SURPRESSORE		65324652	65324652
47	MANOMETRO	CEWAL R1/4 D50-40 BA R	65324105	65324105
48	PROTEZIONE		65324049	65324049
49	LAMIERA DI CHIUSURA		65324050	65324050
50	KIT MODULANTE	LANDIS RWF 40	3122291	3122291

TC = TESTA CORTA TL = TESTA LUNGA

N°	DESCRIPTION		MAIOR P 45 PR code	MAIOR P 60 PR code
1	OIL PUMP	SUNTEC AJ 6CC 1000	65322950	65322950
2	COIL	SIRAI L159C3	65323769	65323769
		DELTA 1/8 F.F.F84	65323765	65323765
3	OIL VALVE	SIRAI L159C3	65323739	65323739
		DELTA 1/8 F.F.F84	65323754	65323754
4	NIPPLE	TN 10x1200	65323188	65323188
5	HOSES	TN 10x1200	65323187	65323187
6	FILTER	ART.70301-01P	65324051	65324051
7	COVER		65324052	65324052
8	GLASS		65320487	65320487
9	VIEWING WINDOW		65320488	65320488
10	MOTOR	740 W	65322809	-
		1100 W	-	65322806
11	CONTROL BOX BASE	LANDIS	65320092	65320092
12	CONTROL BOX	LANDIS LMO 44	65320024	65320024
13	PHOTORESISTOR	LANDIS	65320076	65320076
14	MOTOR THERMAL RELAY	AEG 2,2-3,2A	65323122	65323122
15	REMOTE CONTROL SWITCH	AEG LS05.10	65323132	65323132
16	ANTIJAMMING FILTER		65323170	65323170
17	BOX SUPPORT		65320478	65320478
18	BOX		65320477	65320477
19	CABLE	TC	65320940	65320940
		TL	65320941	65320941
20	ELECTRODES		65322165	65322165
21	IGNITION TRANSFORMER	COFI 1020 CM	65323237	65323237
22	MANUAL / AUTOMATIC SELECTOR		65323067	65323067
23	MAIN SWITCH	cod.40100I1509	65323064	65323064
24	FUSE HOLDER	Fusit FH-B528	65322181	65322181
25	LAMP	EL/N-SC4 Elettrospring	65322053	65322053
26	RELAY BASE	FINDER 95.75	65323152	65323152
27	RELAY	FINDER 40.50	65323142	65323142
28	FAN	230 x 70	65323829	65323829
29	AIR CONVEYOR		65320639	65320639
30	COVER AIR INLET		65324460	65324460
31	AIR DAMPER MOTOR	SQN S 30.401A2700	65322892	65322892
32	ROD	TC	65324510	65324510
		TL		65324512
33	NOZZLE HOLDER		65324514	65324514
34	SUPPORT DIFFUSER		65324515	65324515
35	DIFFUSER		65320768	65320779
36	BLAST TUBE	TC	65320389	65320408
		TL		65320409
37	INNER ASSEMBLY	TC		
		TL		
38	GASKET		65321115	65321116
39	OIL VALVE	SIRAI L159C3	65323739	65323739
		DELTA 1/8 F.F.F84	65323754	65323754
40	COIL	SIRAI L159C3	65323769	65323769
		DELTA 1/8 F.F.F84	65323765	65323765
41	ROD		65321458	65321458
42	COUPLING (FAN)		65324516	65321785
43	UNION		65321786	65321786
44	COUPLING		65321782	65321782
45	COUPLING (PUMP)		65321783	65321783
46	FAN SCOOP		65320623	65324360
47	MANOMETER	CEWAL R1/4 D50-40BAR	65324105	65324105
48	PROTECTION		65324049	65324049
49	SHEET CLOSING		65324460	65324460
50	MODULATING KIT	LANDIS RWF 40	3122291	3122291

TC = SHORT HEAD TL = LONG HEAD

N°	DESCRIPTION		MAIOR P 80 PR code	MAIOR P 120 PR code
1	OIL PUMP	SUNTEC AJ 6CC 1000	65322950	-
		SUNTEC AJ 7CC 1000	-	65322951
2	COIL	SIRAI L159C3	65323769	65323769
		PARKER SCEM VE140.4AR		
3	OIL VALVE	SIRAI L159C3	65323739	65323739
		PARKER SCEM VE140.4AR	65323623	65323623
4	NIPPLE	TN 6X1500	65324612	-
		TN 10x1200	-	65323188
5	HOSES	TN 14X1200	65323184	-
		TN 18X1500	-	65323182
6	FILTER	ART.70301-01P	65324051	-
		ATT. 3/4 70207	-	65324055
7	COVER		65324052	65324052
8	GLASS		65320487	65320487
9	VIEWING WINDOW		65320488	65320488
10	MOTOR	1500 W	65322800	-
		2200 W	-	65322841
11	CONTROL BOX BASE	LANDIS	65320092	65320092
12	CONTROL BOX	LANDIS LMO 44	65320024	65320024
13	PHOTORESISTOR	LANDIS	65320076	65320076
14	MOTOR THERMAL RELAY	AEG 4-6,3A	65323114	65323114
15	REMOTE CONTROL SWITCH	AEG LS05.10	65323132	-
		AEG LS4K.10	-	65323133
16	ANTIJAMMING FILTER		65323170	65323170
17	BOX SUPPORT		65320478	65320478
18	BOX		65320477	65320477
19	CABLE	TC	65320940	65320940
		TL	65320942	65320942
20	ELECTRODES		65322165	65322165
21	IGNITION TRANSFORMER	COFI 1020 CM	65323237	65323237
22	MANUAL / AUTOMATIC SELECTOR		65323067	65323067
23	MAIN SWITCH	cod.40100I1509	65323064	65323064
24	FUSE HOLDER	Fusit FH-B528	65322181	65322181
25	LAMP	EL/N-SC4 Elettrospring	65322053	65322053
26	RELAY BASE	FINDER 95.75	65323152	65323152
27	RELAY	FINDER 40.50	65323142	65323142
28	FAN	250 x 84	65321781	-
		260 x 110	-	65321775
29	AIR CONVEYOR		65320639	65320639
30	COVER AIR INLET		65324460	65324460
31	AIR DAMPER MOTOR	SQN S 30.401A2700	65322892	65322892
32	ROD	TC	65324511	65324511
		TL		65324513
33	NOZZLE HOLDER		65324514	65324514
34	SUPPORT DIFFUSER		65324515	65324515
35	DIFFUSER		65320771	65320771
36	BLAST TUBE	TC	65320408	65320404
		TL	65320409	65320405
37	INNER ASSEMBLY	TC		
		TL		
38	GASKET		65321116	65321117
39	OIL VALVE	SIRAI L159C3	65323739	65323739
		PARKER SCEM VE140.4AR	65323623	65323623
40	COIL	SIRAI L159C3	65323769	65323769
		PARKER SCEM VE140.4AR		
41	ROD		65324358	65324358
42	COUPLING (FAN)		65324516	65324516
43	UNION		65321786	65321786
44	COUPLING		65321782	65321782
45	COUPLING (PUMP)		65324165	65324165
46	FAN SCOOP		65324652	65324652
47	MANOMETER	CEWAL R1/4 D50-40 BA R	65324105	65324105
48	PROTECTION		65324049	65324049
49	SHEET CLOSING		65324050	65324050
50	MODULATING KIT	LANDIS RWF 40	3122291	3122291

TC = SHORT HEAD TL = LONG HEAD

FR

N°	DESIGNATION		MAIOR P 45 PR code	MAIOR P 60 PR code
1	POMPE	SUNTEC AJ 6CC 1000	65322950	65322950
2	BOBINE	SIRAI L159C3	65323769	65323769
		DELTA 1/8 F.F.F84	65323765	65323765
3	VANNE	SIRAI L159C3	65323739	65323739
		DELTA 1/8 F.F.F84	65323754	65323754
4	MAMELONS	TN 10x1200	65323188	65323188
5	FLEXIBLES	TN 10x1200	65323187	65323187
6	FILTRE	ART.70301-01P	65324051	65324051
7	COUVERCHE DE BRULEUR		65324052	65324052
8	HUBLLOT		65320487	65320487
9	PROTECTION HUBLLOT		65320488	65320488
10	MOTEUR	740 W	65322809	-
		1100 W	-	65322806
11	SOCLE DE COFFRET	LANDIS	65320092	65320092
12	COFFRET DE SECURITE	LANDIS LMO 44	65320024	65320024
13	CELLULE	LANDIS	65320076	65320076
14	RELAIS THERMIQUE	AEG 2,2-3,2A	65323122	65323122
15	TELERUPTEUR	AEG LS05.10	65323132	65323132
16	FILTRE ANTIPARASITE		65323170	65323170
17	SUPPORT		65320478	65320478
18	CAUVERCLE		65320477	65320477
19	CABLE	TC	65320940	65320940
		TL	65320941	65320941
20	ELECTRODE D'ALLUMAGE		65322165	65322165
21	TRANSFORMATEUR	COFI 1020 CM	65323237	65323237
22	INTERRUPTEUR GRANDE/PETITE ALLURE		65323067	65323067
23	INTERRUPTEUR DE LIGNE	cod.40100I1509	65323064	65323064
24	PORTE FUSIBLE	Fusit FH-B528	65322181	65322181
25	LAMPE	EL/N-SC4 Elettrospring	65322053	65322053
26	SOCLE RELAIS	FINDER 95.75	65323152	65323152
27	RELAIS	FINDER 40.50	65323142	65323142
28	TURBINE	230 x 70	65323829	65323829
29	CONVOYEUR D'AIR		65320639	65320639
30	BOITE D'AIR		65324460	65324460
31	SERVOMOTEUR	SQN S 30.401A2700	65322892	65322892
32	SUPPORT TETE DE COMBUSTION	TC	65324510	65324510
		TL		65324512
33	PORTE GICLEUR		65324514	65324514
34	SUPPORT PORTE GICLEUR		65324515	65324515
35	DEFLECTEUR		65320768	65320779
36	GUEULARD	TC	65320389	65320408
		TL		65320409
37	TETE DE COMBUSTION	TC		
		TL		
38	JOINT		65321115	65321116
39	VANNE	SIRAI L159C3	65323739	65323739
		DELTA 1/8 F.F.F84	65323754	65323754
40	BOBINE	SIRAI L159C3	65323769	65323769
		DELTA 1/8 F.F.F84	65323765	65323765
41	ARBRE DE TRASMISSION		65321458	65321458
42	JOINT DU VENTILATEUR		65324516	65321785
43	JOINT DE CAOUTCHOUC		65321786	65321786
44	JOINT		65321782	65321782
45	JOINT DE LA POMPE		65321783	65321783
46	SURPRESSEUR		65320623	65324360
47	MANOMETER	CEWAL R1/4 D50-40BAR	65324105	65324105
48	PROTECTION		65324049	65324049
49	FEUILLE FERMANTE		65324460	65324460
50	KIT MODULANTE	LANDIS RWF 40	3122291	3122291

TC = TETE COURTE TL = TETE LONGUE

N°	DESIGNATION		MAIOR P 80 PR code	MAIOR P 120 PR code
1	POMPE	SUNTEC AJ 6CC 1000	65322950	-
		SUNTEC AJ 7CC 1000	-	65322951
2	BOBINE	SIRAI L159C3	65323769	65323769
		PARKER SCEM VE140.4AR		
3	VANNE	SIRAI L159C3	65323739	65323739
		PARKER SCEM VE140.4AR	65323623	65323623
4	MAMELONS	TN 6X1500	65324612	-
		TN 10x1200	-	65323188
5	FLEXIBLES	TN 14X1200	65323184	-
		TN 18X1500	-	65323182
6	FILTRE	ART.70301-01P	65324051	-
		ATT. 3/4 70207	-	65324055
7	COUVERCHE DE BRULEUR		65324052	65324052
8	HUBLLOT		65320487	65320487
9	PROTECTION HUBLLOT		65320488	65320488
10	MOTEUR	1500 W	65322800	-
		2200 W	-	65322841
11	SOCLE DE COFFRET	LANDIS	65320092	65320092
12	COFFRET DE SECURITE	LANDIS LMO 44	65320024	65320024
13	CELLULE	LANDIS	65320076	65320076
14	RELAIS THERMIQUE	AEG 4-6,3A	65323114	65323114
15	TELERUPTEUR	AEG LS05.10	65323132	-
		AEG LS4K.10	-	65323133
16	FILTRE ANTIPARASITE		65323170	65323170
17	SUPPORT		65320478	65320478
18	CAUVERCLE		65320477	65320477
19	CABLE	TC	65320940	65320940
		TL	65320942	65320942
20	ELECTRODE D'ALLUMAGE		65322165	65322165
21	TRANSFORMATEUR	COFI 1020 CM	65323237	65323237
22	INTERRUPTEUR GRANDE/PETITE ALLURE		65323067	65323067
23	INTERRUPTEUR DE LIGNE	cod.40100I1509	65323064	65323064
24	PORTE FUSIBLE	Fusit FH-B528	65322181	65322181
25	LAMPE	EL/N-SC4 Elettrospring	65322053	65322053
26	SOCLE RELAIS	FINDER 95.75	65323152	65323152
27	RELAIS	FINDER 40.50	65323142	65323142
28	TURBINE	250 x 84	65321781	-
		260 x 110	-	65321775
29	CONVOYEUR D'AIR		65320639	65320639
30	BOITE D'AIR		65324460	65324460
31	SERVOMOTEUR	SQN S 30.401A2700	65322892	65322892
32	SUPPORT TETE DE COMBUSTION	TC	65324511	65324511
		TL		65324513
33	PORTE GICLEUR		65324514	65324514
34	SUPPORT PORTE GICLEUR		65324515	65324515
35	DEFLECTEUR		65320771	65320771
36	GUEULARD	TC	65320408	65320404
		TL	65320409	65320405
37	TETE DE COMBUSTION	TC		
		TL		
38	JOINT		65321116	65321117
39	VANNE	SIRAI L159C3	65323739	65323739
		PARKER SCEM VE140.4AR	65323623	65323623
40	BOBINE	SIRAI L159C3	65323769	65323769
		PARKER SCEM VE140.4AR		
41	ARBRE DE TRASMISSION		65324358	65324358
42	JOINT DU VENTILATEUR		65324516	65324516
43	JOINT DE CAOUTCHOUC		65321786	65321786
44	JOINT		65321782	65321782
45	JOINT DE LA POMPE		65324165	65324165
46	SURPRESSEUR		65324652	65324652
47	MANOMETER	CEWAL R1/4 D50-40 BA R	65324105	65324105
48	PROTECTION		65324049	65324049
49	FEUILLE FERMANTE		65324050	65324050
50	KIT MODULANTE	LANDIS RWF 40	3122291	3122291

TC = TETE COURTE TL = TETE LONGUE

ES

N°	DESCRIPCION		MAIOR P 45 PR code	MAIOR P 60 PR code
1	BOMBA	SUNTEC AJ 6CC 1000	65322950	65322950
2	BOBINA	SIRAI L159C3	65323769	65323769
		DELTA 1/8 F.F.F84	65323765	65323765
3	VALVULA	SIRAI L159C3	65323739	65323739
		DELTA 1/8 F.F.F84	65323754	65323754
4	TUERCA	TN 10x1200	65323188	65323188
5	LATIGUILLOS	TN 10x1200	65323187	65323187
6	FILTRO	ART.70301-01P	65324051	65324051
7	TAPA		65324052	65324052
8	VIDRIOSO		65320487	65320487
9	SOPORTE VIDRIOSO		65320488	65320488
10	MOTOR	740 W	65322809	-
		1100 W	-	65322806
11	BASE DEL EQUIPO	LANDIS	65320092	65320092
12	EQUIPO CONTROL LLAMA	LANDIS LMO 44	65320024	65320024
13	FOTORRESISTENCIA	LANDIS	65320076	65320076
14	TERMICO	AEG 2,2-3,2A	65323122	65323122
15	TELERRUPTOR	AEG LS05.10	65323132	65323132
16	FILTRO ANTITRATORNO		65323170	65323170
17	SOPORTE		65320478	65320478
18	CAJA DE PROTECCION		65320477	65320477
19	CABLE	TC	65320940	65320940
		TL	65320941	65320941
20	ELECTRODO		65322165	65322165
21	TRANSFORMADOR	COFI 1020 CM	65323237	65323237
22	INTERRUPTOR DE ALTA/BAJA LLAMA		65323067	65323067
23	INTERRUPTOR DE LINEA	cod.4010011509	65323064	65323064
24	SOPORTE FUSIBLE	Fusit FH-B528	65322181	65322181
25	ESPIA	EL/N-SC4 Elettrospring	65322053	65322053
26	BASE DEL RELE	FINDER 95.75	65323152	65323152
27	RELE	FINDER 40.50	65323142	65323142
28	VENTILADOR	230 x 70	65323829	65323829
29	REJILLA DEFLECTORA		65320639	65320639
30	CIERRE EN ASPIRACION		65324460	65324460
31	MOTORREDUCTOR	SQN S 30.401A2700	65322892	65322892
32	SUPPORT TETE DE COMBUSTION	TC	65324510	65324510
		TL		65324512
33	PORTAINYECTOR		65324514	65324514
34	SOPORTE PORTAINYECTOR		65324515	65324515
35	DIFUSOR		65320768	65320779
36	TUBO LLAMA	TC	65320389	65320408
		TL		65320409
37	GRUPO CABEZA DE COMBUSTION	TC		
		TL		
38	JUNTA		65321115	65321116
39	VALVULA	SIRAI L159C3	65323739	65323739
		DELTA 1/8 F.F.F84	65323754	65323754
40	BOBINA	SIRAI L159C3	65323769	65323769
		DELTA 1/8 F.F.F84	65323765	65323765
41	SOPORTE		65321458	65321458
42	ACOPLAMIENTO VENTILADOR		65324516	65321785
43	ACOPLAMIENTO GOMA		65321786	65321786
44	ACOPLAMIENTO INTERMEDIO		65321782	65321782
45	ACOPLAMIENTO BOMBA		65321783	65321783
46	SURPRESSORE		65320623	65324360
47	MANOMETERO	CEWAL R1/4 D50-40BAR	65324105	65324105
48	PROTECCION		65324049	65324049
49	HOJA CERRADA		65324460	65324460
50	KIT MODULANTE	LANDIS RWF 40	3122291	3122291

TC = CABEZA CORTA TL = CABEZA LARGA



N°	DESCRIPCION		MAIOR P 80 PR code	MAIOR P 120 PR code
1	BOMBA	SUNTEC AJ 6CC 1000	65322950	-
		SUNTEC AJ 7CC 1000	-	65322951
2	BOBINA	SIRAI L159C3	65323769	65323769
		PARKER SCEM VE140.4AR		
3	VALVULA	SIRAI L159C3	65323739	65323739
		PARKER SCEM VE140.4AR	65323623	65323623
4	TUERCA	TN 6X1500	65324612	-
		TN 10x1200	-	65323188
5	LATIGUILLOS	TN 14X1200	65323184	-
		TN 18X1500	-	65323182
6	FILTRO	ART.70301-01P	65324051	-
		ATT. 3/4 70207	-	65324055
7	TAPA		65324052	65324052
8	VIDRIOSOS		65320487	65320487
9	SOPORTE VIDRIOSOS		65320488	65320488
10	MOTOR	1500 W	65322800	-
		2200 W	-	65322841
11	BASE DEL EQUIPO	LANDIS	65320092	65320092
12	EQUIPO CONTROL LLAMA	LANDIS LMO 44	65320024	65320024
13	FOTORRESISTENCIA	LANDIS	65320076	65320076
14	TERMICO	AEG 4-6,3A	65323114	65323114
15	TELERRUPTOR	AEG LS05.10	65323132	-
		AEG LS4K.10	-	65323133
16	FILTRO ANTITRATORNO		65323170	65323170
17	SOPORTE		65320478	65320478
18	CAJA DE PROTECCION		65320477	65320477
19	CABLE	TC	65320940	65320940
		TL	65320942	65320942
20	ELECTRODO		65322165	65322165
21	TRANSFORMADOR	COFI 1020 CM	65323237	65323237
22	INTERRUPTOR DE ALTA/BAJA LLAMA		65323067	65323067
23	INTERRUPTOR DE LINEA	cod.40100I1509	65323064	65323064
24	SOPORTE FUSIBLE	Fusit FH-B528	65322181	65322181
25	ESPIA	EL/N-SC4 Elettrospring	65322053	65322053
26	BASE DEL RELE	FINDER 95.75	65323152	65323152
27	RELE	FINDER 40.50	65323142	65323142
28	VENTILADOR	250 x 84	65321781	-
		260 x 110	-	65321775
29	REJILLA DEFLECTORA		65320639	65320639
30	CIERRE EN ASPIRACION		65324460	65324460
31	MOTORREDUCTOR	SQN S 30.401A2700	65322892	65322892
32	SUPPORT TETE DE COMBUSTION	TC	65324511	65324511
		TL		65324513
33	PORTAINYECTOR		65324514	65324514
34	SOPORTE PORTAINYECTOR		65324515	65324515
35	DIFUSOR		65320771	65320771
36	TUBO LLAMA	TC	65320408	65320404
		TL	65320409	65320405
37	GRUPO CABEZA DE COMBUSTION	TC		
		TL		
38	JUNTA		65321116	65321117
39	VALVULA	SIRAI L159C3	65323739	65323739
		PARKER SCEM VE140.4AR	65323623	65323623
40	BOBINA	SIRAI L159C3	65323769	65323769
		PARKER SCEM VE140.4AR		
41	SOPORTE		65324358	65324358
42	ACOPLAMIENTO VENTILADOR		65324516	65324516
43	ACOPLAMIENTO GOMA		65321786	65321786
44	ACOPLAMIENTO INTERMEDIO		65321782	65321782
45	ACOPLAMIENTO BOMBA		65324165	65324165
46	SURPRESSORE		65324652	65324652
47	MANOMETERO	CEWAL R1/4 D50-40 BA R	65324105	65324105
48	PROTECCION		65324049	65324049
49	HOJA CERRADA		65324050	65324050
50	KIT MODULANTE	LANDIS RWF 40	3122291	3122291

TC = CABEZA CORTA TL = CABEZA LARGA

N°	НАМЕНОВАНИЕ		MAIOR P 45 PR	MAIOR P 60 PR
			code	code
1	НАСОС	SUNTEC AJ 6CC 1000	65322950	65322950
2	КАТУШКА	SIRAI L159C3	65323769	65323769
		DELTA 1/8 F.F.F84	65323765	65323765
3	КЛАПАН	SIRAI L159C3	65323739	65323739
		DELTA 1/8 F.F.F84	65323754	65323754
4	НИППЕЛЬ	TN 10x1200	65323188	65323188
5	ГИБКИЕ ШЛАНГИ	TN 10x1200	65323187	65323187
6	ФИЛЬТР	ART.70301-01P	65324051	65324051
7	КРЫШКА		65324052	65324052
8	СТЕКЛО		65320487	65320487
9	РАМКА СТЕКЛА		65320488	65320488
10	ДВИГАТЕЛЬ	740 W	65322809	-
		1100 W	-	65322806
11	МОНТАЖНАЯ ПЛАСТИНА АППАРАТУРЫ	LANDIS	65320092	65320092
12	КОНТРОЛЬНАЯ АППАРАТУРА	LANDIS LMO 44	65320024	65320024
13	ФОТОДАТЧИК	LANDIS	65320076	65320076
14	ТЕПЛОВОЕ РЕЛЕ	AEG 2,2-3,2A	65323122	65323122
15	ПЕРЕКЛЮЧАТЕЛЬ	AEG LS05.10	65323132	65323132
16	ФИЛЬТР ПОДАВЛЕНИЯ ПОМЕХ		65323170	65323170
17	МОНТАЖНАЯ ПЛАСТИНА ЩИТКА УПРАВЛЕНИЯ		65320478	65320478
18	ПЕРЕДНЯЯ ПАНЕЛЬ ЩИТКА УПРАВЛЕНИЯ		65320477	65320477
19	ПРОВОД РОЗЖИГА	TC	65320940	65320940
		TL	65320941	65320941
20	ЭЛЕКТРОД		65322165	65322165
21	ТРАНСФОРМАТОР РОЗЖИГА	COFI 1020 CM	65323237	65323237
22	ПЕРЕКЛЮЧАТЕЛЬ СТУПЕНЕЙ МОЩНОСТИ		65323067	65323067
23	РАБОЧИЙ ВЫКЛЮЧАТЕЛЬ	cod.4010011509	65323064	65323064
24	ГНЕЗДО ПРЕДОХРАНИТЕЛЯ	Fusit FH-B528	65322181	65322181
25	ЛАМПОЧКА	EL/N-SC4 Elettrospring	65322053	65322053
26	МОНТАЖНАЯ ПЛАСТИНА РЕЛЕ	FINDER 95.75	65323152	65323152
27	РЕЛЕ FINDER	FINDER 40.50	65323142	65323142
28	ВЕНТИЛЯТОР	230 x 70	65323829	65323829
29	ВОЗДУХОВОД		65320639	65320639
30	КОЖУХ ВОЗДУХОВОДА		65324460	65324460
31	ЭЛЕКТРОПРИВОД ВОЗДУШНОЙ ЗАСЛОНКИ	SQN S 30.401A2700	65322892	65322892
32	РЕГУЛИРОВОЧНЫЙ ШТОК ГОЛОВКИ ГОРЕЛКИ	TC	65324510	65324510
		TL		65324512
33	ДЕРЖАТЕЛЬ ФОРСУНКИ		65324514	65324514
34	SUPPORT PORTE GICLÉUR		65324515	65324515
35	РАССЕКАТЕЛЬ		65320768	65320779
36	СТАКАН	TC	65320389	65320408
		TL		65320409
37	ГОЛОВКА ГОРЕЛКИ В СБОРЕ	TC		
		TL		
38	ПРОКЛАДКА ISOMART		65321115	65321116
39	КЛАПАН	SIRAI L159C3	65323739	65323739
		DELTA 1/8 F.F.F84	65323754	65323754
40	КАТУШКА	SIRAI L159C3	65323769	65323769
		DELTA 1/8 F.F.F84	65323765	65323765
41	ПАЛЕЦ		65321458	65321458
42	МУФТА ВЕНТИЛЯТОРА		65324516	65321785
43	МУФТА РЕЗИНОВАЯ		65321786	65321786
44	ПРОМЕЖУТОЧНАЯ МУФТА		65321782	65321782
45	МУФТА НАСОСА		65321783	65321783
46	ДЕФЛЕКТОР		65320623	65324360
47	МАНОМЕТЕР	CEWAL R1/4 D50-40BAR	65324105	65324105
48	ПРЕДОХРАНИЕ		65324049	65324049
49	SHEET CLOSING		65324460	65324460
50	МОДУЛЯЦИОННЫЙ РЕГУЛЯТОР	LANDIS RWF 40	3122291	3122291

ГОЛОВКА ГОРЕЛКИ: TC = КОРОТКАЯ TL = ДЛИННАЯ

N°	НАМЕНОВАНИЕ		MAIOR P 80 PR code	MAIOR P 120 PR code
1	НАСОС	SUNTEC AJ 6CC 1000	65322950	-
		SUNTEC AJ 7CC 1000	-	65322951
2	КАТУШКА	SIRAI L159C3	65323769	65323769
		PARKER SCEM VE140.4AR		
3	КЛАПАН	SIRAI L159C3	65323739	65323739
		PARKER SCEM VE140.4AR	65323623	65323623
4	НИППЕЛЬ	TN 6X1500	65324612	-
		TN 10x1200	-	65323188
5	ГИБКИЕ ШЛАНГИ	TN 14X1200	65323184	-
		TN 18X1500	-	65323182
6	ФИЛЬТР	ART.70301-01P	65324051	-
		ATT. 3/4 70207	-	65324055
7	КРЫШКА		65324052	65324052
8	СТЕКЛО		65320487	65320487
9	РАМКА СТЕКЛА		65320488	65320488
10	ДВИГАТЕЛЬ	1500 W	65322800	-
		2200 W	-	65322841
11	МОНТАЖНАЯ ПЛАСТИНА АППАРАТУРЫ	LANDIS	65320092	65320092
12	КОНТРОЛЬНАЯ АППАРАТУРА	LANDIS LMO 44	65320024	65320024
13	ФОТОДАТЧИК	LANDIS	65320076	65320076
14	ТЕПЛОВОЕ РЕЛЕ	AEG 4-6,3A	65323114	65323114
15	ПЕРЕКЛЮЧАТЕЛЬ	AEG LS05.10	65323132	-
		AEG LS4K.10	-	65323133
16	ФИЛЬТР ПОДАВЛЕНИЯ ПОМЕХ		65323170	65323170
17	МОНТАЖНАЯ ПЛАСТИНА ЩИТКА УПРАВЛЕНИЯ		65320478	65320478
18	ПЕРЕДНЯЯ ПАНЕЛЬ ЩИТКА УПРАВЛЕНИЯ		65320477	65320477
19	ПРОВОД РОЗЖИГА	TC	65320940	65320940
		TL	65320942	65320942
20	ЭЛЕКТРОД		65322165	65322165
21	ТРАНСФОРМАТОР РОЗЖИГА	COFI 1020 CM	65323237	65323237
22	ПЕРЕКЛЮЧАТЕЛЬ СТУПЕНЕЙ МОЩНОСТИ		65323067	65323067
23	РАБОЧИЙ ВЫКЛЮЧАТЕЛЬ	cod.40100I1509	65323064	65323064
24	ГНЕЗДО ПРЕДОХРАНИТЕЛЯ	Fusit FH-B528	65322181	65322181
25	ЛАМПОЧКА	EL/N-SC4 Elettrospring	65322053	65322053
26	МОНТАЖНАЯ ПЛАСТИНА РЕЛЕ	FINDER 95.75	65323152	65323152
27	РЕЛЕ FINDER	FINDER 40.50	65323142	65323142
28	ВЕНТИЛЯТОР	250 x 84	65321781	-
		260 x 110	-	65321775
29	ВОЗДУХОВОД		65320639	65320639
30	КОЖУХ ВОЗДУХОВОДА		65324460	65324460
31	ЭЛЕКТРОПРИВОД ВОЗДУШНОЙ ЗАСЛОНКИ	SQN S 30.401A2700	65322892	65322892
32	РЕГУЛИРОВОЧНЫЙ ШТОК ГОЛОВКИ ГОРЕЛКИ	TC	65324511	65324511
		TL		65324513
33	ДЕРЖАТЕЛЬ ФОРСУНКИ		65324514	65324514
34	SUPPORT PORTE GICLÉUR		65324515	65324515
35	РАССЕКАТЕЛЬ		65320771	65320771
36	СТАКАН	TC	65320408	65320404
		TL	65320409	65320405
37	ГОЛОВКА ГОРЕЛКИ В СБОРЕ	TC		
		TL		
38	ПРОКЛАДКА ISOMART		65321116	65321117
39	КЛАПАН	SIRAI L159C3	65323739	65323739
		PARKER SCEM VE140.4AR	65323623	65323623
40	КАТУШКА	SIRAI L159C3	65323769	65323769
		PARKER SCEM VE140.4AR		
41	ПАЛЕЦ		65324358	65324358
42	МУФТА ВЕНТИЛЯТОРА		65324516	65324516
43	МУФТА РЕЗИНОВАЯ		65321786	65321786
44	ПРОМЕЖУТОЧНАЯ МУФТА		65321782	65321782
45	МУФТА НАСОСА		65324165	65324165
46	ДЕФЛЕКТОР		65324652	65324652
47	МАНОМЕТЕРО	CEWAL R1/4 D50-40 BA R	65324105	65324105
48	ПРЕДОХРАНЕНИЕ		65324049	65324049
49	SHEET CLOSING		65324050	65324050
50	МОДУЛЯЦИОННЫЙ РЕГУЛЯТОР	LANDIS RWF 40	3122291	3122291

ГОЛОВКА ГОРЕЛКИ: TC = КОРОТКАЯ TL = ДЛИННАЯ

*La ECOFLAM BRUCIATORI S.p.A si riserva il diritto di apportare ai prodotti quelle modifiche che riterrà necessarie o utili, senza pregiudicarne le caratteristiche principali.*

*ECOFLAM BRUCIATORI S.p.A. reserves the right to make any adjustments, without prior notice, which it considers necessary or useful to its products, without affecting their main features.*

*La Maison ECOFLAM BRUCIATORI S.p.A. se réserve le droit d'apporter les modifications qu'elle jugera nécessaires ou utiles à ses produits sans pour autant nuire à leurs caractéristiques principales.*

*ECOFLAM BRUCIATORI S.p.A. se reserva el derecho a introducir en sus productos todas las modificaciones que considere necesarias o utiles, sin perjudicar sus características.*

*“Экофлам С.п.А.” оставляет за собой право вносить в конструкцию оборудования любые необходимые изменения без особого предупреждения.*

# **Ecoflam**

**Ecoflam Bruciatori S.p.A.**

via Roma, 64 - 31023 RESANA (TV) - Italy - tel. 0423.719500 - fax 0423.719580

<http://www.ecoflam-burners.com> - e-mail: [export@ecoflam-burners.com](mailto:export@ecoflam-burners.com)