

## Краны запорно-регулирующие типа JIP BaBV



Запорно-регулирующие краны Danfoss являются кранами с ручной настройкой, используются в системах теплоснабжения. Также могут применяться как запорные краны.

Стальные запорно-регулирующие краны имеют цельносварной корпус и выпускаются в версиях с фланцевым присоединением или патрубками под приварку.

Подбор производится либо по Ду, либо по формуле пропускной способности.

### Основные параметры

- »  $D_v = 50-150$  мм.
- »  $K_{vs} = 65-550$  м<sup>3</sup>/ч.
- »  $P_r = 25$  бар.
- » Температура: 2 ... 150°C.
- » Фланцевое или приварное присоединение.
- » Возможность пломбировки без влияния на запорную функцию.

$$K_v = \frac{G}{\sqrt{\Delta P}}$$

### Тип: JIP BaBV FF (фланцевое соединение)

Изображение	D <sub>v</sub>	Кодовый номер
	50	065N9545
	65	065N9546
	80	065N9547
	100	065N9548
	125	065N9549
	150	065N9550

### Тип: JIP BaBV WW (приварное соединение)

Изображение	D <sub>v</sub>	Кодовый номер
	50	065N9505
	65	065N9506
	80	065N9507
	100	065N9508
	125	065N9509
	150	065N9510

### Технические данные

Условный диаметр, D <sub>v</sub>	50	65	80	100	125	150
Пропускная способность K <sub>v</sub> , м <sup>3</sup> /ч	65	85	135	200	330	550
Протечка	EN12266-1&2 и ISO 5208 (отсутствие видимой протечки)					
Условное давление, P <sub>r</sub>	25					
Максимальный перепад давления, бар	1,5					
Рабочая среда	Вода, подготовленная для систем теплоснабжения					
pH рабочей среды	Min. 7, Max. 10					
Температура рабочей среды, °C	2 ... 150					
Присоединения	Фланцевое P <sub>r</sub> = 25 бар в соответствии с EN 1092-1 или приварной патрубок					
<b>Материалы</b>						
Корпус	St. 37.0					
Шток	Латунь					
Шар	Нержавеющая сталь					
Уплотнение шара	PTFE, усиленный углеволокном					
Сальниковое уплотнение	EPDM					

## НАЙДИТЕ РЕШЕНИЕ ДЛЯ ВАШЕЙ СИСТЕМЫ ЦЕНТРАЛИЗОВАННОГО ТЕПЛОСНАБЖЕНИЯ

Danfoss предлагает широкий спектр регулирующих клапанов с электроприводами для систем централизованного теплоснабжения.

Обратиться в Danfoss или узнать больше на [districtenergy.danfoss.com](http://districtenergy.danfoss.com)



Краны запорно-регулирующие типа JIP BaBV Danfoss

## Выгодная комбинация регулирования и функциональности

Запорно-регулирующие краны JIP Danfoss обеспечивают одновременно функции перекрытия и балансировки в одном корпусе из стали. Это гарантирует, что в случае перекрытия потока, положение балансировочного элемента остается неизменным — для наилучшего качества регулирования и наибольшей эффективности.

# 2 в 1

независимые функции – перекрытие и балансировка – обеспечивают работу вне зависимости от условий тепловых сетей



### Центральный офис • ООО «Данфосс»

Россия, 143581 Московская обл., Истринский р-н, с/пос. Павло-Слободское, д. Лешково, 217.

Телефон: (495) 792-57-57. Факс: (495) 792-57-59, e-mail: [he@danfoss.ru](mailto:he@danfoss.ru)

Компания «Данфосс» не несет ответственности за ошибки в каталогах, брошюрах или других печатных материалах. Компания «Данфосс» сохраняет за собой право на внесение изменений в свое производство без уведомления. Это также относится к уже заказанным изделиям, если только эти изменения не повлекут за собой изменения спецификаций, производственно-операционных соглашений между компанией «Данфосс» и Покупателем. Все зарегистрированные торговые знаки, встречающиеся в данной документации, являются собственностью соответствующих компаний. Названия и логотип Danfoss являются зарегистрированными торговыми знаками компании Danfoss A/S. Все права защищены.

# Разработаны для ЦЕНТРАЛИЗОВАННОГО ТЕПЛОСНАБЖЕНИЯ



Основываясь на многолетнем опыте производства шаровых кранов и балансировочных клапанов для централизованного теплоснабжения, Danfoss разработал новый запорно-регулирующий кран, который объединяет в себе балансировочную функцию и функцию перекрытия. Эти функции работают независимо и не оказывают влияния друг на друга. Серии запорно-регулирующих кранов были специально разработаны для высоких параметров среды, необходимых в сетях централизованного теплоснабжения. Стоит отметить, что производство балансировочных клапанов расположено на заводе Danfoss в РФ и обеспечивает потребности всего концерна.

Независимые функции балансировки и перекрытия позволяют обеспечить:

- » точную балансировку;
- » длительный срок службы, так как шар не используется для балансировки и не подвержен воздействию абразивных частиц, находящихся в воде;
- » оптимальную функциональность при высоких рабочих температурах (150 °C) и высоких давлениях (Pn25).

Безопасный ввод в эксплуатацию благодаря шаровым кранам, встроенным в измерительные ниппели.



# Разработаны для БЕЗУПРЕЧНОГО ФУНКЦИОНИРОВАНИЯ

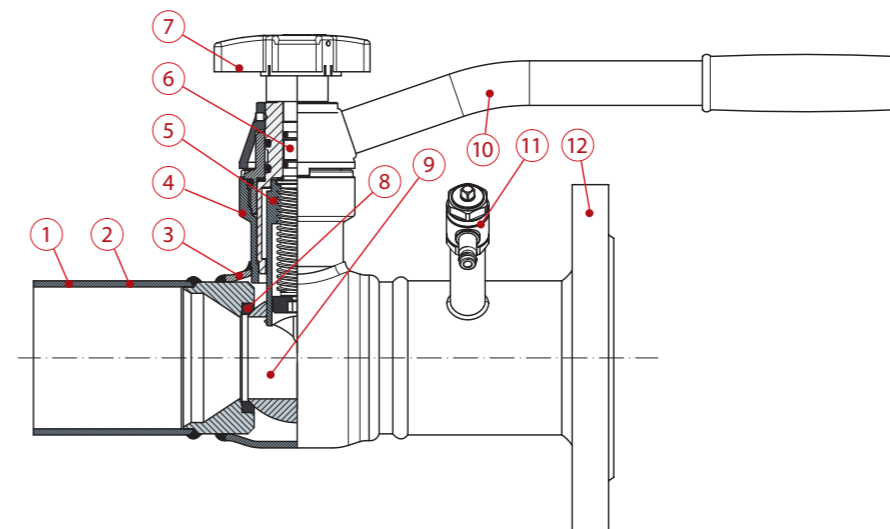

- 1 приварной патрубок
- 2 фиксатор уплотнения шара
- 3 корпус
- 4 сальник
- 5 ограничитель расхода
- 6 шток
- 7 настроечный шпindel со шкалой
- 8 уплотнение шара
- 9 шар
- 10 рукоятка
- 11 прямой ниппель со встроенным шаровым краном\*
- 12 фланец

\* измерение давления производится как PFM 5000, так и аналогичными приборами.

## ХАРАКТЕРНЫЕ ДЛЯ JIP VaVU области применения

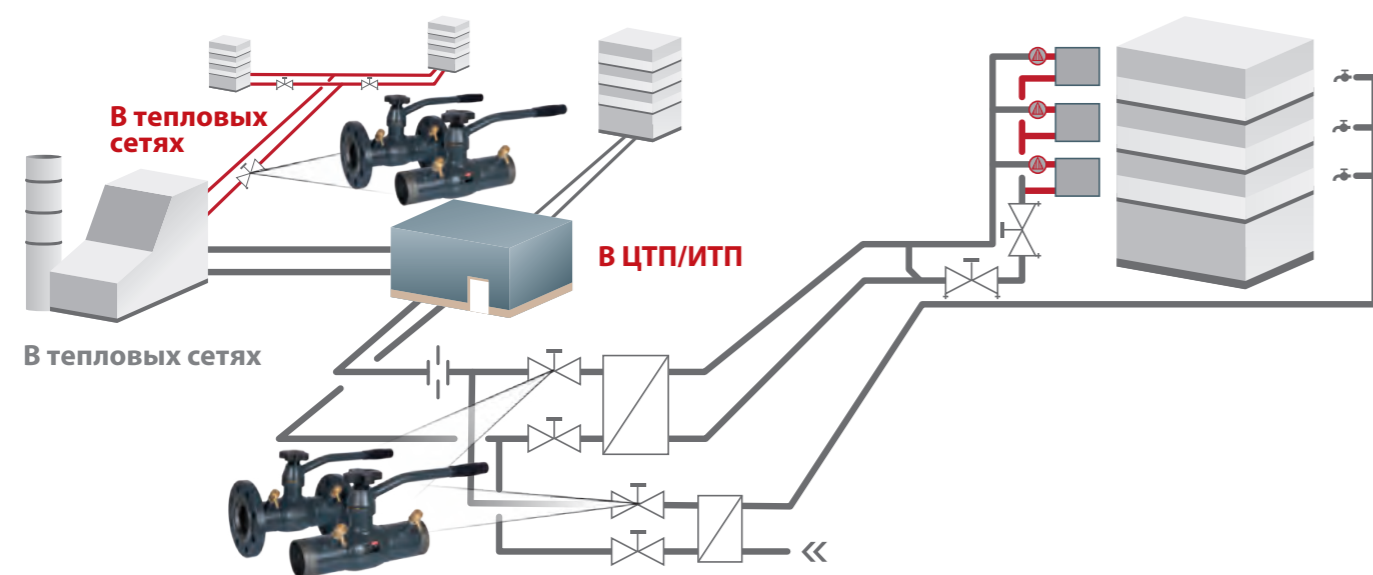

## ИДЕАЛЬНАЯ КОМБИНАЦИЯ с полным набором преимуществ

### Функция полного перекрытия

Усовершенствованная конструкция пружины обеспечивает равномерное распределение давления уплотнений на шар и тем самым обеспечивает отсутствие протечки при закрытом клапане. Это достигается тем, что Danfoss применяет специальные уплотнительные элементы из PTFE, армированного углеволокном.

Эти краны устойчивы к протечкам по штоку даже при завышении и колебании рабочей температуры. Уникальный сальник из PTFE, армированного углеволокном, предохраняет кран от течи по штоку и увеличивает срок службы крана. Конструкция пружины позволяет равномерно распределить усилие по шару и минимизировать силу на открытие/закрытие без ущерба качеству перекрытия.

### Понятная и точная настройка

Точная настройка — это основа правильно и оптимально функционирующей системы теплоснабжения. Запорно-регулирующие краны Danfoss позволяют выбирать из 60 положений настройки — от 0 до 6 с шагом 0,1. Чтобы максимально облегчить процесс ввода в эксплуатацию, краны оснащены специальной рукояткой с понятной визуализацией настройки.

В то же время независимость функций балансировки и перекрытия потока обеспечивает отсутствие влияния положения шара на положение балансировочного штока, что обеспечивает непревзойденную стабильность и безупречное функционирование.

