

DAIKIN

ИНСТРУКЦИЯ ПО МОНТАЖУ

Входная и выходная решетки фанкойла

EAIDF02A6
EAIDF03A6
EAIDF06A6
EAIDF10A6

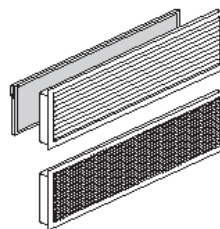

		FW01	FW02	FW03	FW04	FW06	FW08	FW10	
Q_{A3}	m^3/s	0.089	0.095	0.122	0.196	0.218	0.280	0.387	
Q_{A2}	m^3/s	0.065	0.075	0.095	0.138	0.138	0.214	0.284	
Q_{A1}	m^3/s	0.049	0.058	0.067	0.100	0.130	0.158	0.178	
A	S	m^2	0.031	0.031	0.047	0.063	0.063	0.080	0.080
A	D - 0°	m^2	0.073	0.073	0.082	0.105	0.105	0.129	0.129
A	D - 20°	m^2	0.064	0.064	0.071	0.091	0.091	0.112	0.112
A	D - 40°	m^2	0.058	0.058	0.066	0.084	0.084	0.103	0.103
A	D - 55°	m^2	0.055	0.055	0.061	0.079	0.079	0.097	0.097
B	mm	480	480	680	880	880	1 080	1 080	
H	mm	160	160	160	160	160	160	160	

1

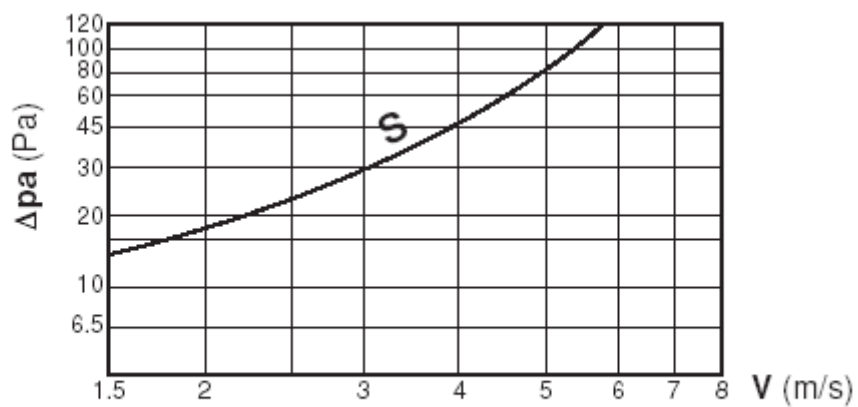

2

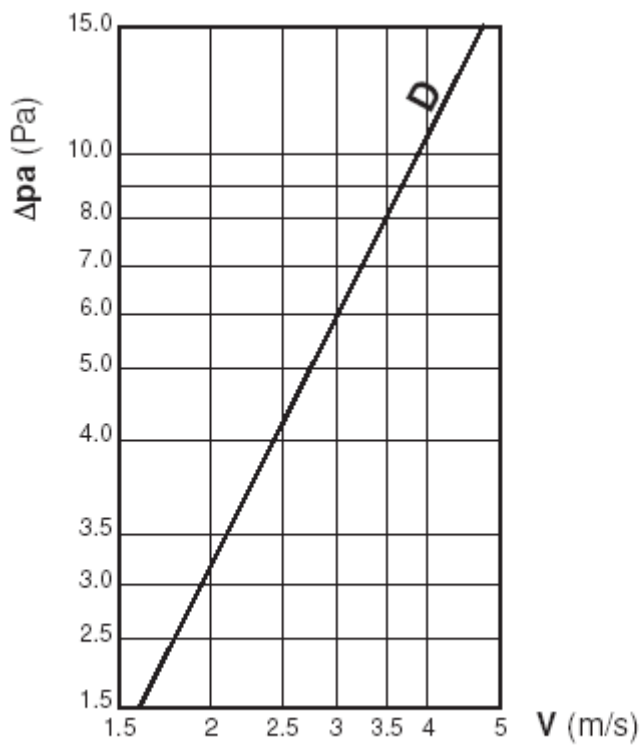

3

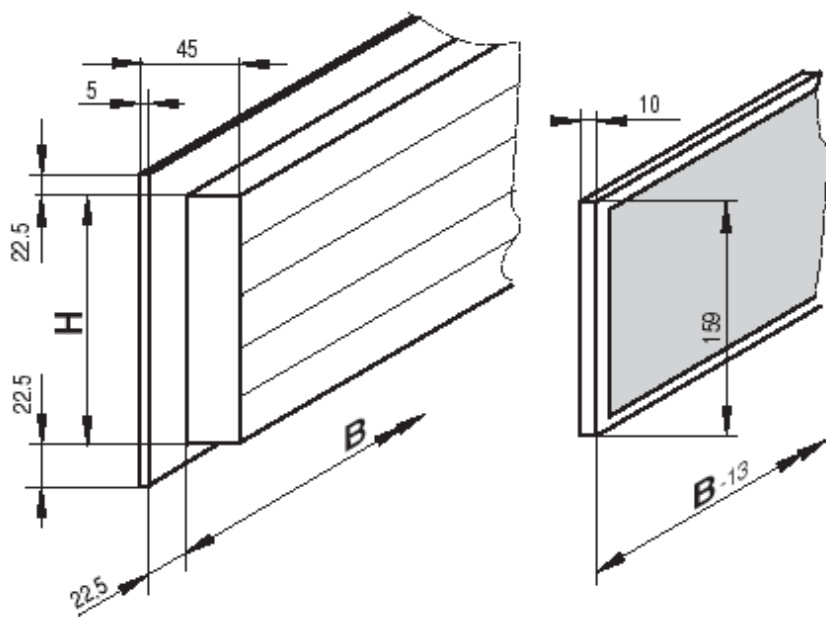

4

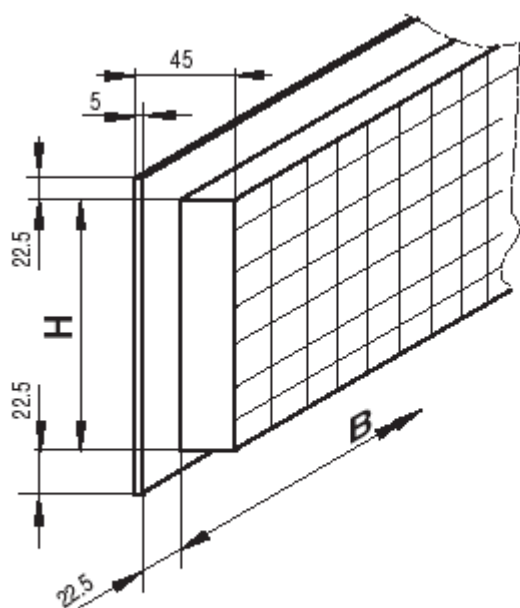

5

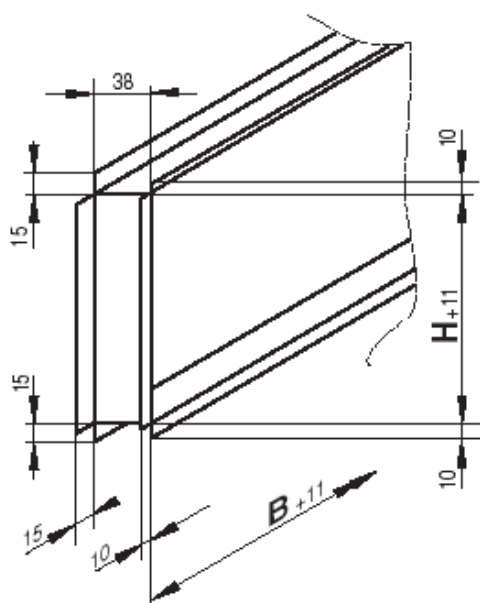

6

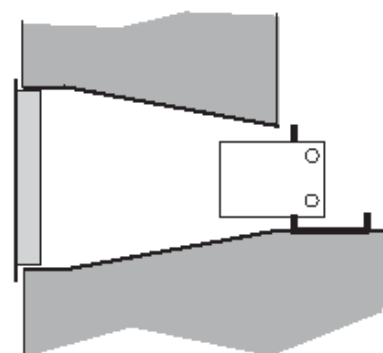

7

Внимание!

Прежде чем приступить к работе внимательно прочитайте данную Инструкцию и сохраните ее для дальнейшего использования в качестве справочного материала.

Неправильная установка или подключение оборудования, а также его дополнительных комплектующих деталей могут привести к поражению

электрическим током, короткому замыканию, утечкам, возгоранию или иному повреждению оборудования. Используйте только комплектующие детали, изготовленные фирмой Daikin, которые специально сконструированы для работы с этим оборудованием. Установка оборудования и комплектующих деталей должна производиться только квалифицированными специалистами.

В случае возникновения необходимости получить консультацию по вопросам, касающимся монтажа или эксплуатации оборудования, всегда обращайтесь к дилеру, представляющему компанию Daikin в вашем регионе.

Перед установкой

Установка и техническое обслуживание оборудования производится только квалифицированным техническим персоналом, знакомым с данным типом оборудования, при полном соблюдении действующих правил безопасности.

Перед установкой комплекта необходимо визуально проверить его состояние. Снимите упаковку и убедитесь, что нет никаких повреждений в результате транспортировки оборудования к месту установки.

Проверьте, чтобы надпись на упаковке соответствовала типу и номеру оборудования, находящемуся внутри этой упаковки.

Технические данные

Входная и выходная решетки могут использоваться вместе с управляемой вручную воздухозаборной заслонкой (EFA) для подмеса свежего воздуха, или если необходимо для восстановления рециркуляционного воздушного потока воздуха (блоки FWM). Решетки имеются для блоков всех типоразмеров. (См. таблицу, приведенную ниже).

	Решетка		Решетка
FW01 + 02	EFA02A6	FW04 + 06	EFA06A6
FW03	EFA03A6	FW08 + 10	EFA10A6

S: Воздухозаборная решетка (задняя) с зафиксированными/неподвижными пластинами, сделана из анодированного алюминия в комплекте с фильтром и подрамником из оцинкованной стали, а также восстанавливаемого воздушного фильтра из акрилового волокна.

D: Воздухонагнетательная выходная решетка с двумя рядами поворотных/качающихся пластин из анодированного алюминия в комплекте с подрамником из оцинкованной стали.

Размеры и установка

Рисунок 4: Размеры воздухозаборной (входной) решетки (S)

Рисунок 5: Размеры воздухонагнетательной (выходной) решетки (D)

Рисунок 6: Размеры подрамника

Примечание

Размеры, имеющие индексы В и Н, приведены в таблице на рис.1.

Внимание!

Если входная и выходная решетки используются вместе с управляемой вручную воздухозаборной заслонкой (EFA), то открывание должно происходить в соответствии с рис.7. Это для того чтобы ограничить потери давления поступающего наружного воздуха. Подробнее можно прочитать об этом в соответствующей Инструкции по монтажу EFA.

Определение перепада давления воздуха

Используя следующую формулу, можно рассчитать скорость выхода воздуха V:

$$V = Q_A / A, \text{ где}$$

V	это расчетная скорость выхода воздуха
Q_A	это рабочий расход воздуха
A	это действительное сечение расхода воздуха

Определите перепад давления воздуха Δp_a по диаграммам на рис.2 (воздухозаборная решетка S) и рис.3 (воздухонагнетательная решетка D)

Q_{A3}	расход воздуха при максимальной скорости	A	действительное сечение расхода воздуха
Q_{A2}	расход воздуха при средней скорости	Δp_a	перепад давления (Pa)
Q_{A1}	расход воздуха при минимальной скорости	V	скорость воздуха (м/с)

Значение Δp_a можно использовать для расчета действительного расхода воздуха.