

**Ручные клапаны радиатора 408-409**

**Описание**

Ручные клапаны радиатора 408-409 имеют двойную настройку расхода, регулируемую ключом COMAP 135. Двойная настройка обеспечивает дополнительную функцию балансировки путем ограничения седла.

Модели 408 и 409 конструкции EUROSAR могут быть преобразованы (кроме размера 1") в термостатический клапан путем удаления вставки и установки термостатической вставки без демонтажа клапана или дренажа системы.

В целом, ручные клапаны радиатора 408-409 обеспечивают изолирование, балансировку или регулирование расхода для систем отопления.

**Модификации**

|            |                             |
|------------|-----------------------------|
| Размеры    | 3/8", 1/2", 3/4", 1"        |
| Форма      | Прямой, угловой, коленчатый |
| Соединение | Резьбовая втулка            |

**Преимущества**

- Модернизация (может быть преобразован в термостатический комплект)
- Невыдвижной шток
- Двойное уплотнение → предотвращает риск утечки
- Двойное регулирование
- Гарантия - 10 лет



## Конструкция

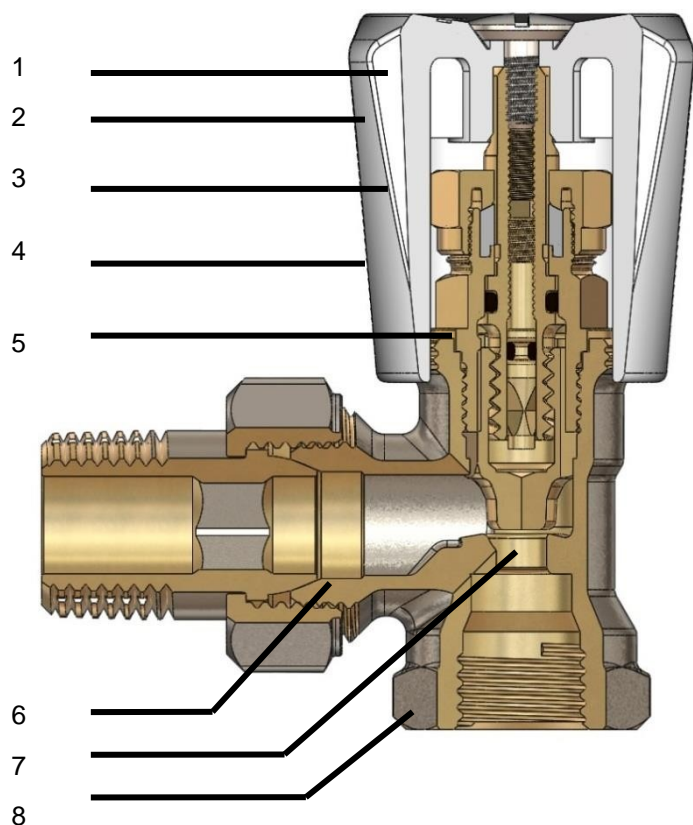

1. Белая рукоятка с винтовым креплением
2. Одноблочный шток клапана: посадочная игла: балансировка радиатора
3. Двойное уплотнение из морозостойкого сальника и уплотнительного кольца
4. Уплотнительные кольца (вставки и уплотнения штока): этиленполипропиленовые, морозостойкие
5. Ручной механизм, который может быть модернизирован до термостатического
6. Корпус
7. Фасонное седло клапана
8. Фитинги

## Материалы

Корпус: латунь

Механизм латунь

Рукоятка АБС-пластик

Водонепроницаемый: на игле: два уплотнительных кольца из этиленпропилена

Водонепроницаемый: на седле: металл-металл

Фасонный клапан: латунь

## Применение

Система водяного отопления

Максимальное давление использования: 10 бар



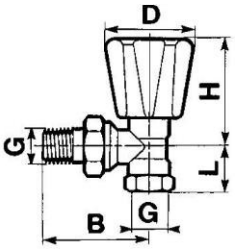
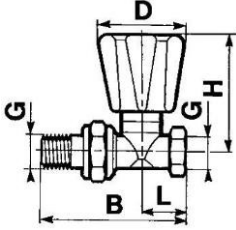
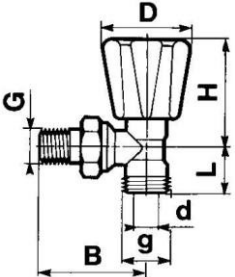
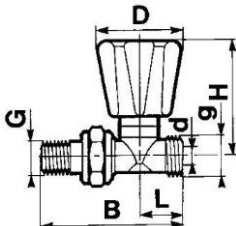
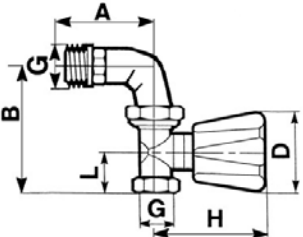

Максимальная температура воды: 110°C

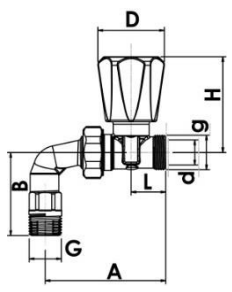
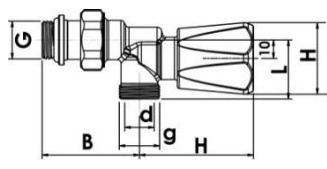





**Размеры**

|   | Модель     | Деталь                      | G     | B    | D  | H    | L    | g   | d или A |
|---|------------|-----------------------------|-------|------|----|------|------|-----|---------|
|    | 408U       | 408203<br>408203B           | 3/8"  | 48,5 | 43 | 59   | 20   |     |         |
|   |            | 408204<br>408204B<br>408384 | 1/2"  | 53   | 43 | 58   | 23   |     |         |
|   |            | 408206                      | 3/4"  | 63   | 43 | 57,5 | 26   |     |         |
|   | 408        | 408008                      | 1"    | 73   | 43 | 56   | 30.5 |     |         |
|   | 409U       | 409203                      | 3/8"  | 75   | 43 | 61,5 | 26.5 |     |         |
|   |            | 409204<br>409204B<br>409384 | 1/2"  | 82   | 43 | 61,5 | 29.5 |     |         |
|   |            | 409206                      | 3/4"  | 98   | 43 | 59,5 | 33.5 |     |         |
| 409   | 409208     | 1"                          | 105,5 | 43   | 67 | 32   |      |     |         |
|  | 408E       | 408713<br>408713B           | 3/8"  | 48,5 | 43 | 59   | 20   | M22 | 16      |
|   |            | 408704<br>408704B           | 1/2"  | 53   | 43 | 58   | 21   | M22 | 16      |
|  | 409E       | 409704<br>409704B           | 1/2"  | 74,5 | 43 | 64,5 | 22   | M22 | 16      |
|  | 409<br>UCB | 409505<br>409424            | 1/2"  | 53   | 43 | 61,5 | 29.5 |     | 85.5    |

|   |        |         |      |      |    |      |    |     |    |
|---|--------|---------|------|------|----|------|----|-----|----|
|  | 409ECB | 409424  | 1/2" | 53   | 43 | 61,5 | 22 | M22 | 78 |
|   | 508EJT | 508704B | 1/2" | 53,5 | 43 | 62   | 32 | M22 | 16 |

**Продуктовая линейка**

| Фотография  | Форма             | Подключение к отопительному прибору | Соединение | Kv (м3/час) | Ручной картридж | Код     |
|---|-------------------|-------------------------------------|------------|-------------|-----------------|---------|
|  | Угловой           | 3/8                                 | 3/8        | 1,7         | 5813            | 408203  |
|   |                   | 1/2                                 | 1/2        | 1,9         | 5813            | 408204  |
|   |                   |                                     |            | 2,82        | 5813 (1)        | 408384  |
|   |                   | 3/4                                 | 3/4        | 3,3         | 5813 (1)        | 408206  |
| 1   |                   | 1                                   | 8,5        |             | 408008          |         |
|  |                   | 3/8 2 упл. кольца                   | 3/8        | 1,7         | 5813            | 408203B |
|   |                   | 1/2 2 упл. кольца                   | 1/2        | 1,9         | 5813            | 408204B |
|  |                   | 3/8                                 | втулка M22 | 1,7         | 5813            | 408713  |
|   | 1/2               | втулка M22                          | 1,9        | 5813        | 408704          |         |
|  | 3/8 2 упл. кольца | втулка M22                          | 1,7        | 5813        | 408713B         |         |
|   | 1/2 2 упл. кольца | втулка M22                          | 1,9        | 5813        | 408704B         |         |
|  | Прямой            | 3/8                                 | 3/8        | 1           | 5813            | 409203  |
|   |                   | 1/2                                 | 1/2        | 1,25        | 5813            | 409204  |
|   |                   |                                     |            | 1,9         | 5813 (1)        | 409384  |
|   |                   | 3/4                                 | 3/4        | 2,5         | 5813(1)         | 409206  |
|   |                   | 1                                   | 1          | 6,5         |                 | 409208  |

|   |                  |                      |            |      |          |         |
|---|------------------|----------------------|------------|------|----------|---------|
|    |                  | 1/2 2 упл.<br>кольца | 1/2        | 1,25 | 5813     | 409204B |
|    |                  | 1/2                  | втулка M22 | 1,25 | 5813     | 409704  |
|    |                  | 1/2 2 упл.<br>кольца | втулка M22 | 1,25 | 5813     | 409704B |
|    | Колено           | 1/2                  | 1/2        | 1,25 | 5813     | 409505  |
|   |                  |                      |            | 1,7  | 5813 (1) | 409424  |
|   | Колено           | 1/2                  | втулка M22 | 1,25 | 5813     | 409724  |
|  | Обратный<br>угол | 1/2 2 упл.<br>кольца | втулка M22 | 1,25 | 5813     | 508704B |

**5813 (1) Механизм  $\frac{3}{4}$ " номер 813506**

**5813 номер 813503**

**Регулируемая настройка расхода**  
**408U 408E 3/8"**

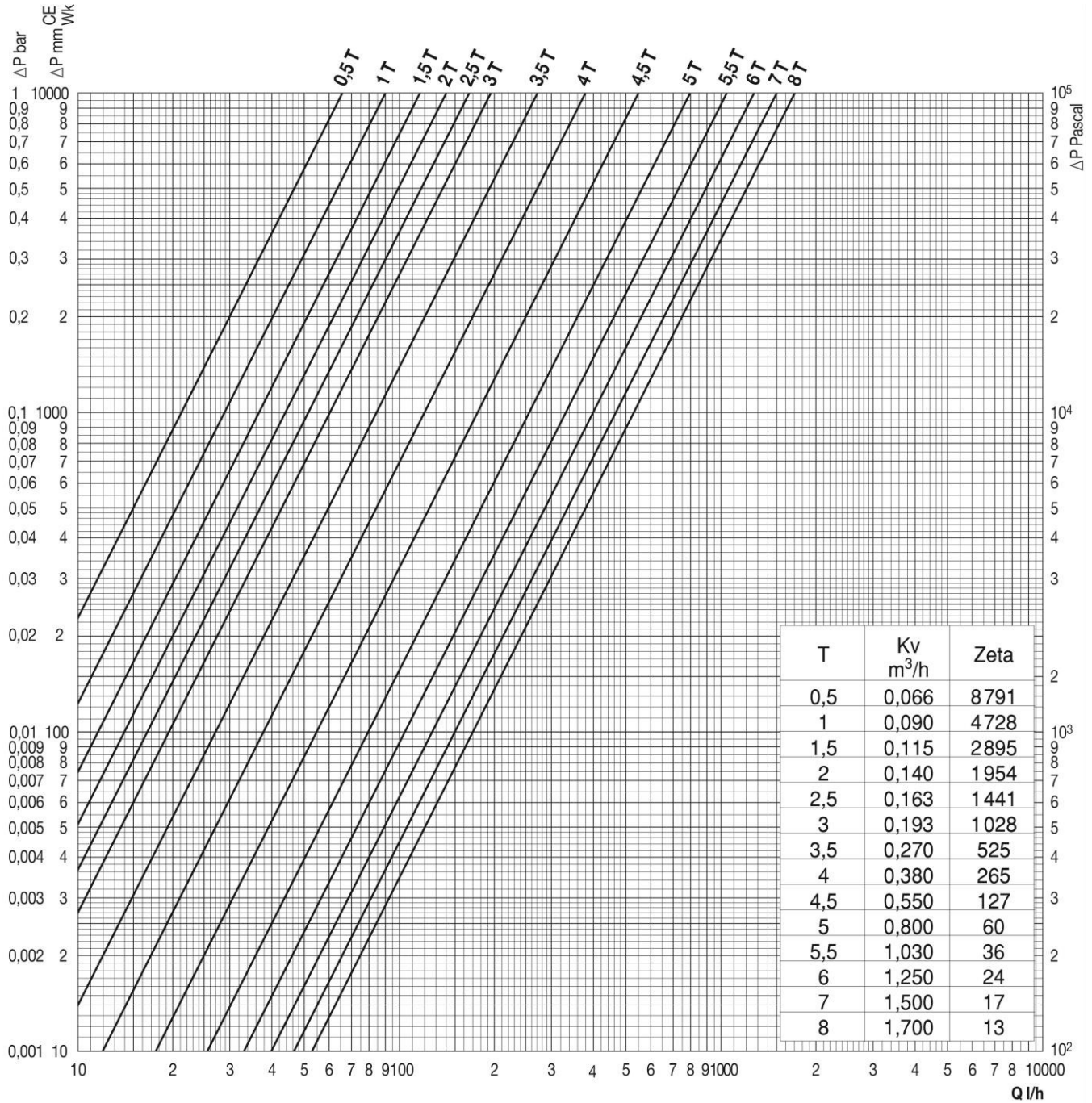

**408U 408E 1/2"**

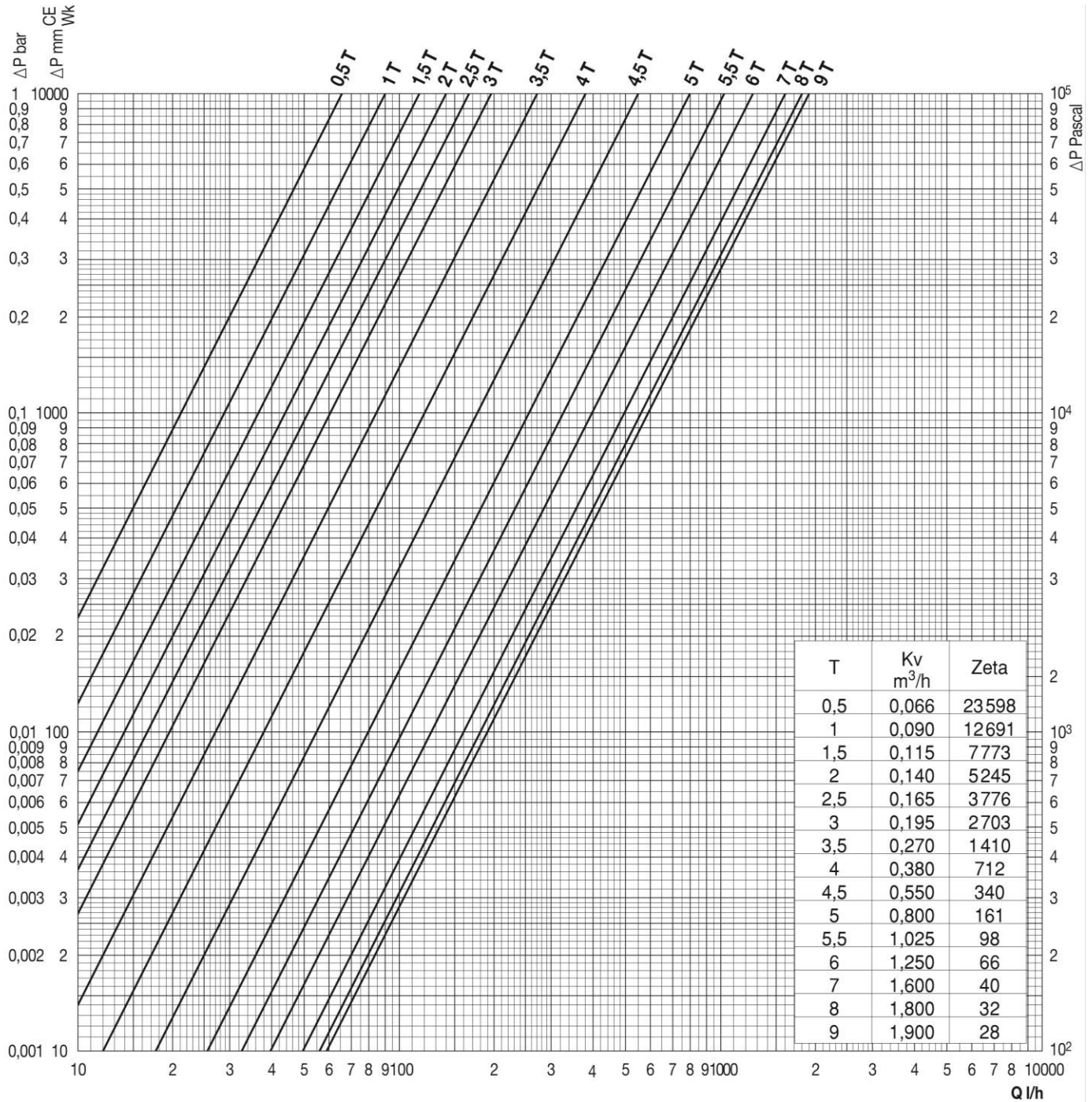

**408Q 1/2"**

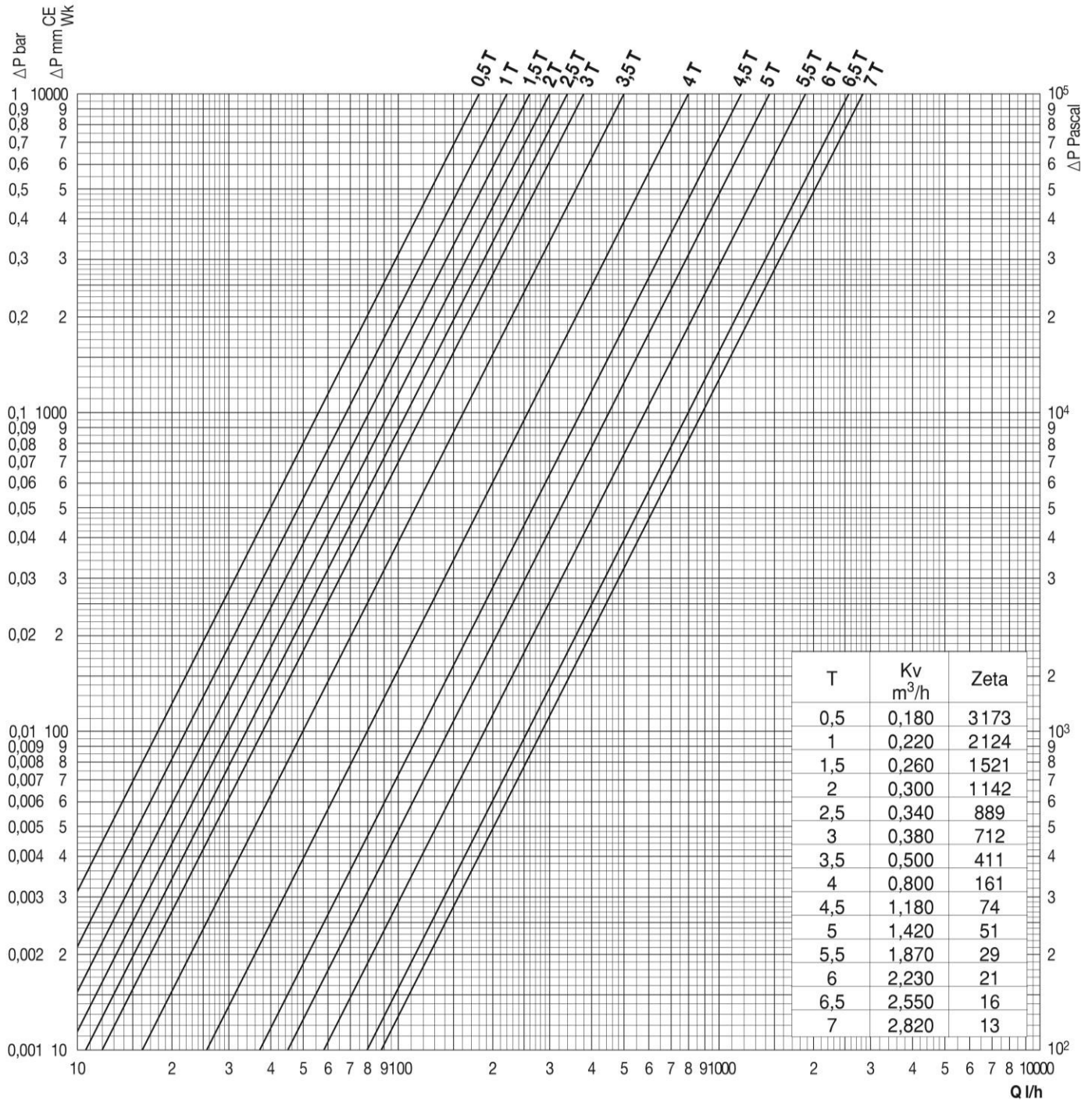



**408U 3/4"**

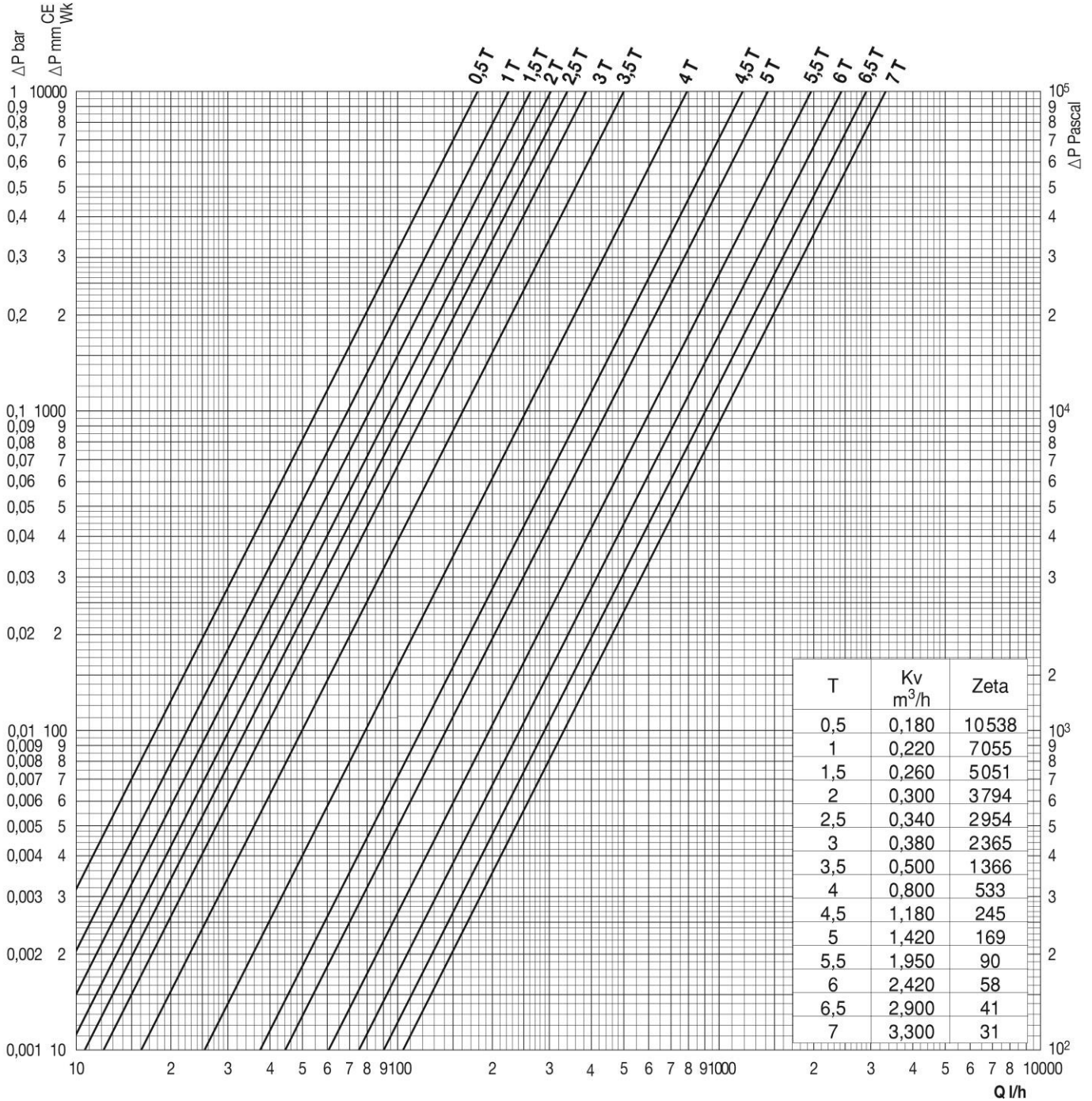

**408 1''**

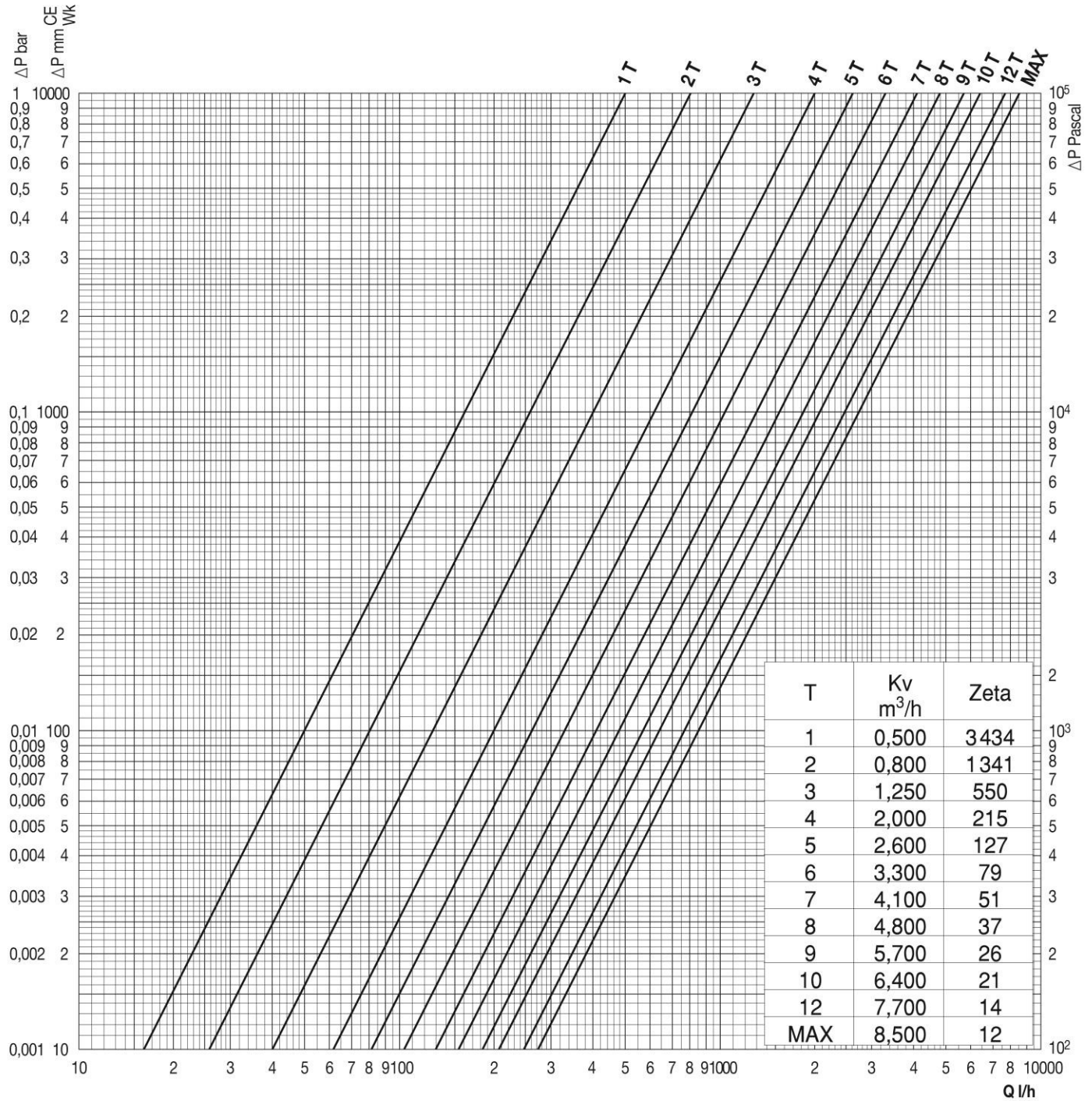

**409U 3/8"**

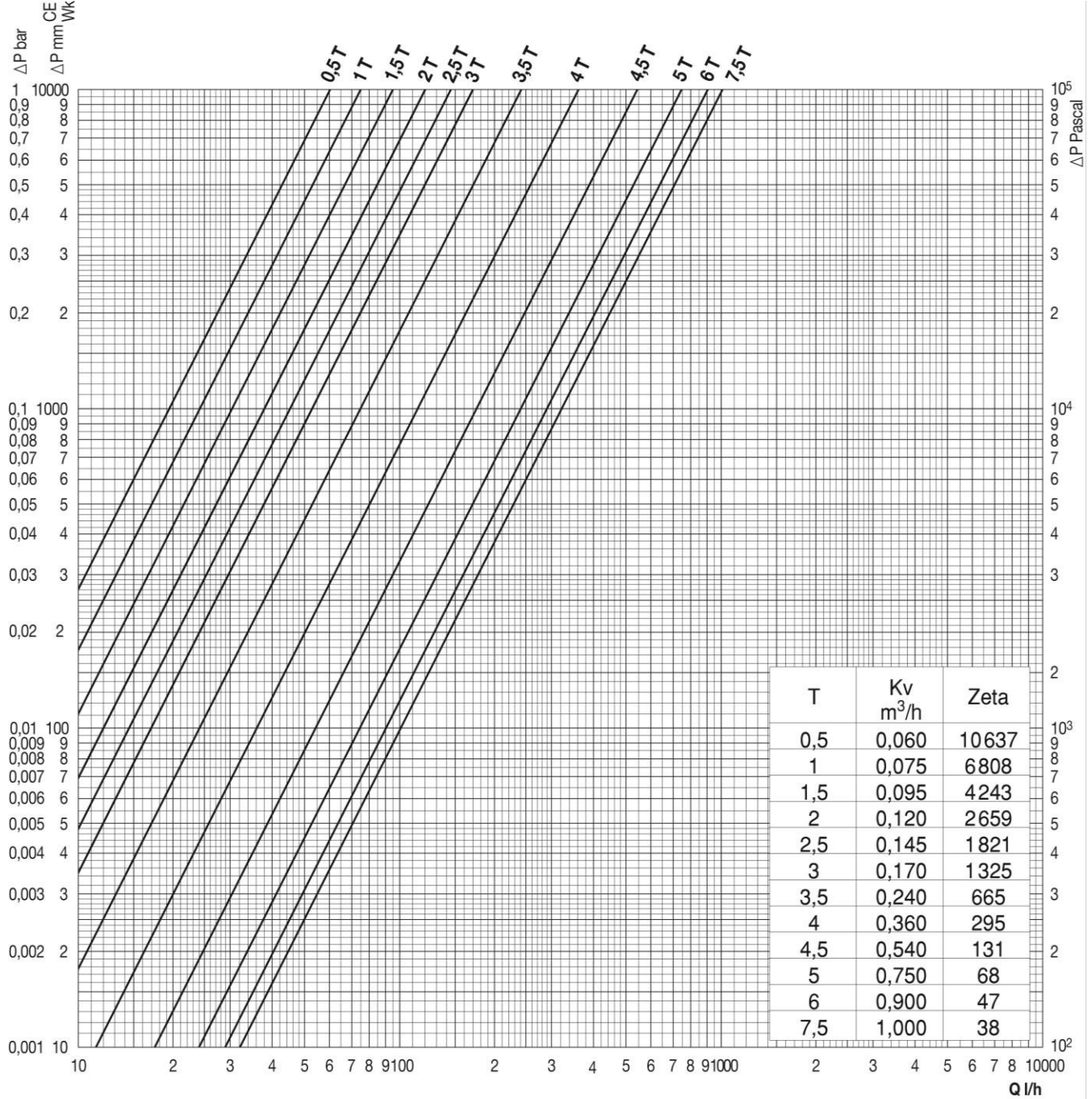

**409U 409UCB 409E 409ECB 508E 1/2"**

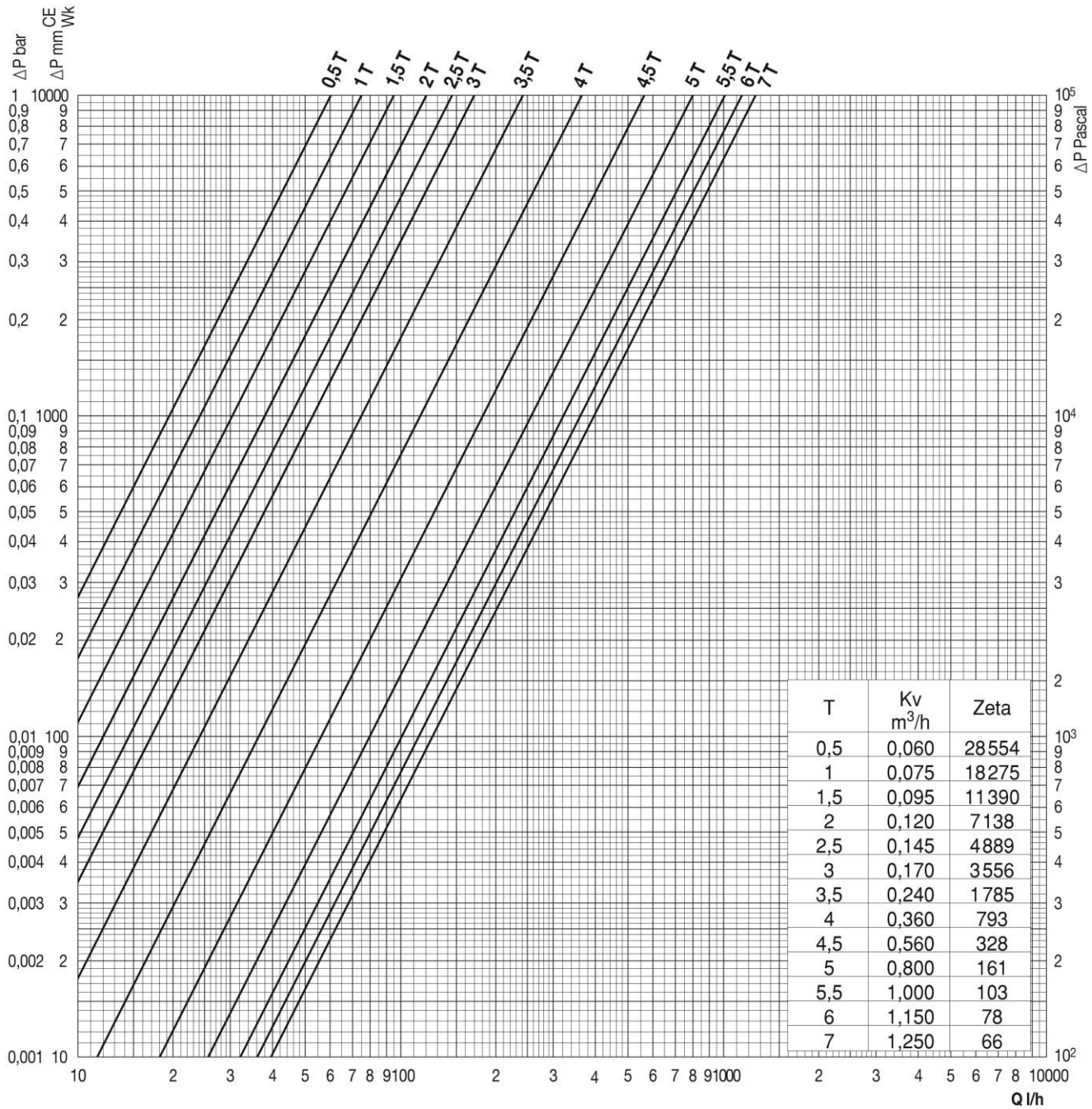

**409Q 1/2"**

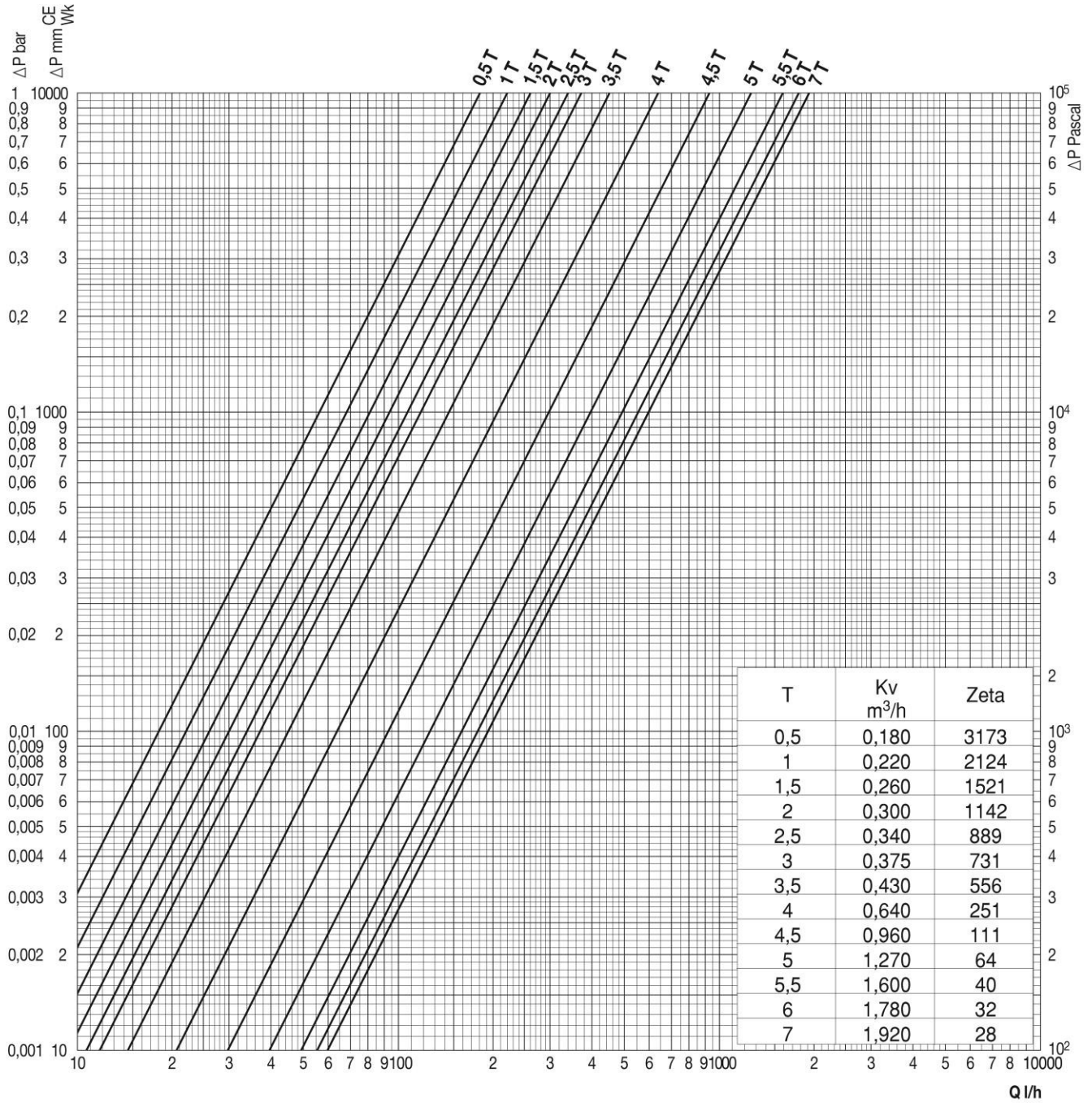

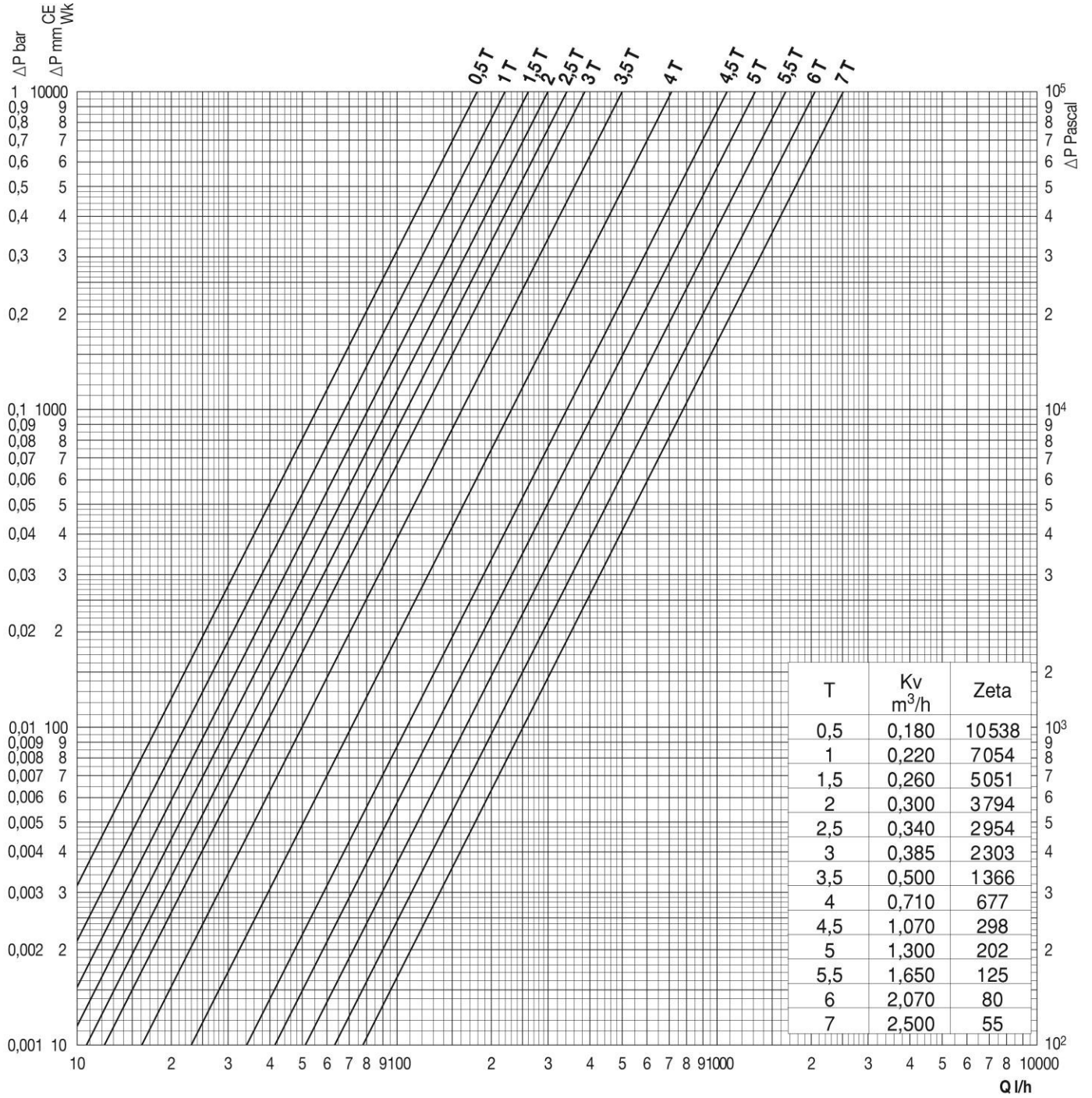

**409U 3/4"**

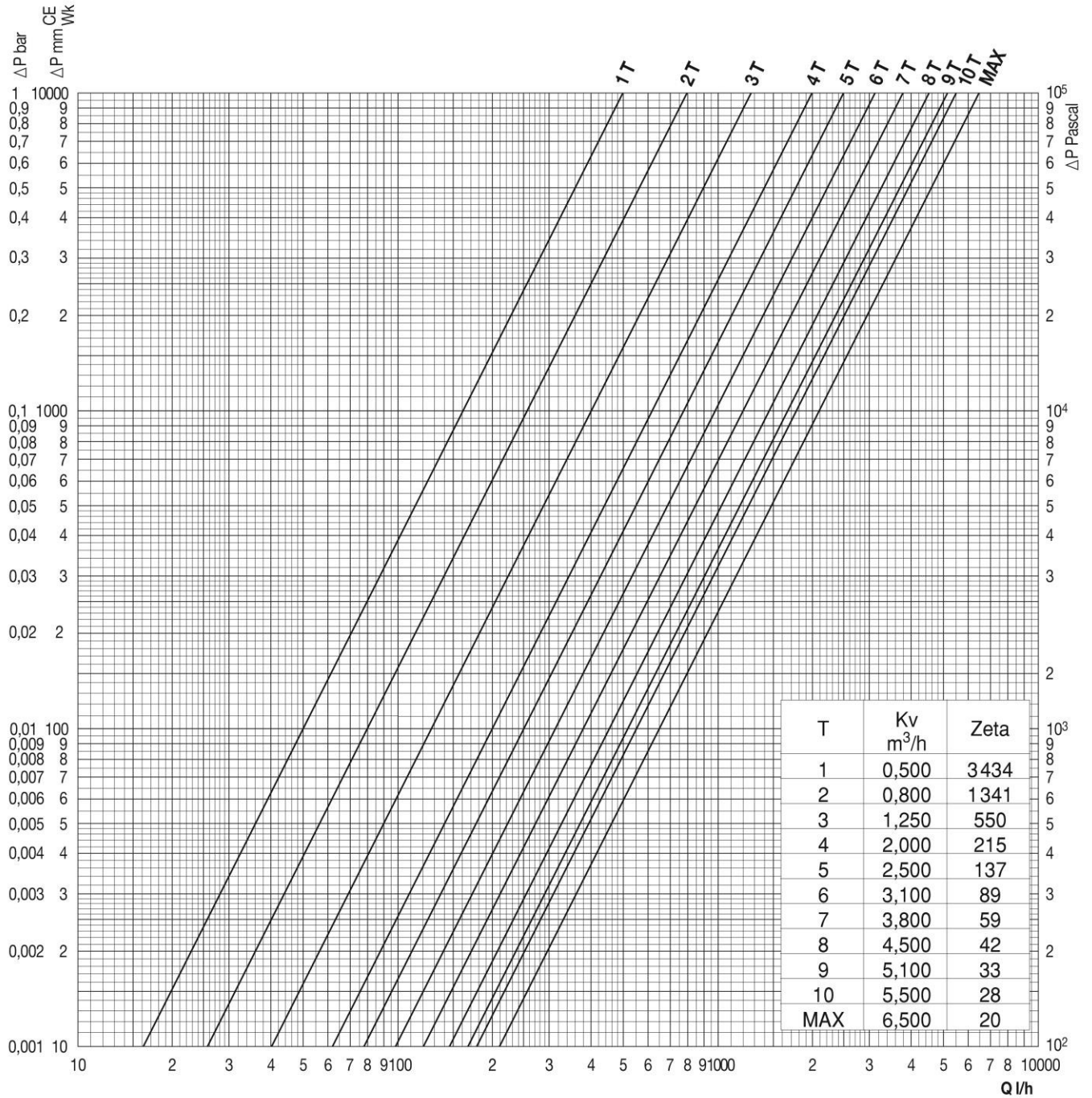

409 1"



### Настройка Kv

|   |   |
|---|---|
|     | <p>Закреть ручной клапан радиатора.<br/>Отвинтить и снять рукоятку</p>  |
|   | <p>Использовать ключ № 135.<br/>Полностью закрыть. Открыть на необходимое число поворотов. Выбор в соответствии с гидравлическими кривыми</p> |
|  | <p>Установить рукоятку.<br/>Затянуть винт. Открыть ручной клапан радиатора.</p>   |



**Приспособления**

|   | Описание   | Размеры                     | Код              |
|---|--|-----------------------------|------------------|
|    | <p>Чемодан для изменения ручного клапана в термостатический</p> <ul style="list-style-type: none"> <li>➤ Инструменты 5820</li> <li>➤ Переводник для ручного клапана радиатора (Euro SAR et Universar)</li> <li>➤ Ключ</li> </ul> | M28 и M30                   | P120001001       |
|    | <p>Ключ для двойного регулирования настройки ручного клапана радиатора</p>   |                             | 550135           |
|  | <p>Ручной картридж для замены</p>  | 3/8 1/2<br>3/4              | 813503<br>813506 |
|  | <p>Рукоятка + винт для ручного клапана радиатора</p>   | 7 мм<br>квадрат<br>(>06/88) | M540001001       |

**Изменение ручного клапана в термостатический клапан радиатора**  
Выбрать соответствующую термостатическую вставку, используя нижеприведенную таблицу. Далее использовать № 5820

**Euro-SAR System for 3/8" and 1/2"**

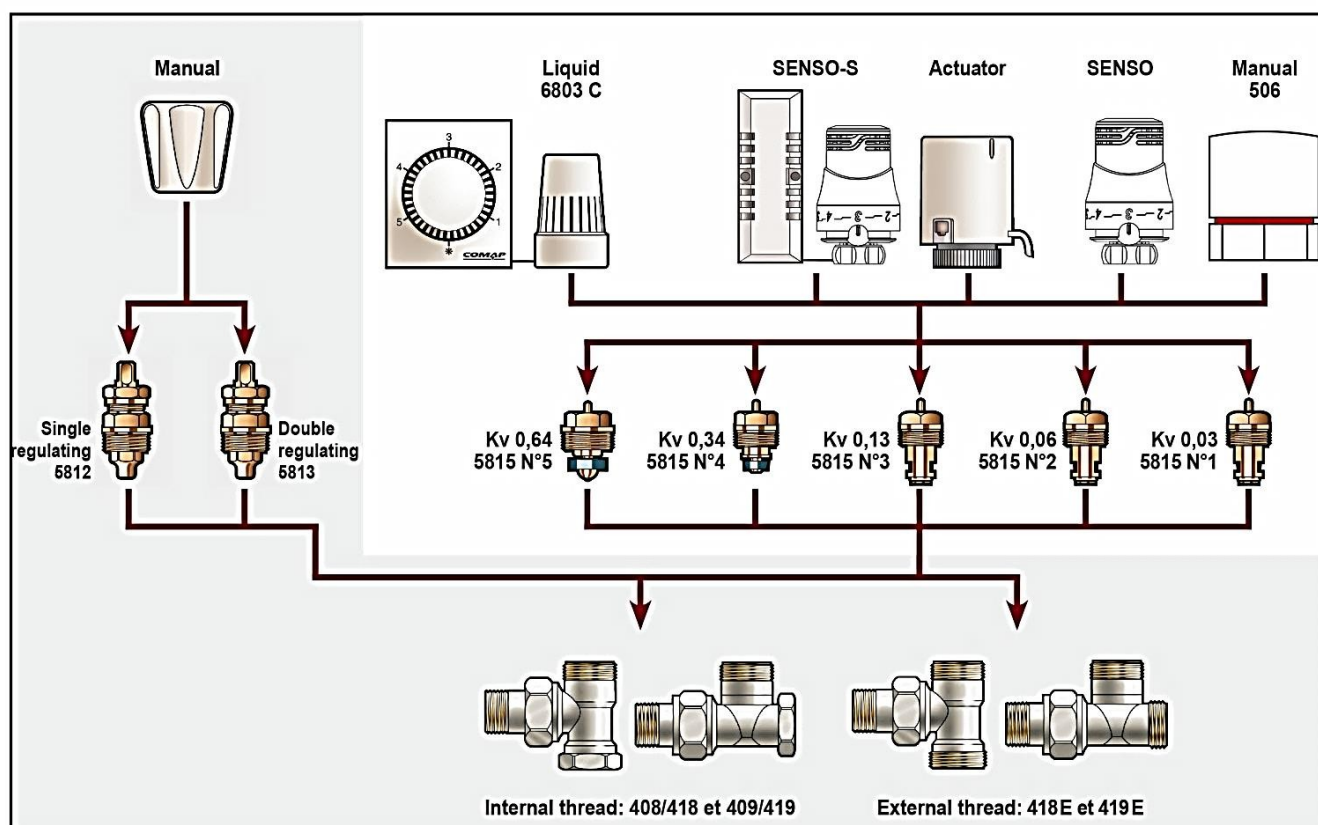

| Фикс. Kv | 3/8" | 1/2" | 3/4" | Kv м³/час при 2K BW | №      | Подключение термоголовки | Усилие пружины |
|----------|------|------|------|---------------------|--------|--------------------------|----------------|
| X        | X    | X    |      | 0,03                | 815503 | M28 x 1,5                | 3 кг           |
| X        | X    | X    |      | 0,06                | 815506 | M28 x 1,5                | 3 кг           |
| X        | X    | X    |      | 0,13                | 815513 | M28 x 1,5                | 3 кг           |
| X        | X    |      |      | 0,34                | 815530 | M28 x 1,5                | 3 кг           |
| X        |      | X    |      | 0,64                | 815555 | M28 x 1,5                | 3 кг           |
| X        |      |      | X    | 0,95                | 816590 | M28 x 1,5                | 3 кг           |