

cim 1020 - 1020N

РЕДУКТОР ДАВЛЕНИЯ СЕРИЯ МИНИ



Cim 1020N

Cim 1020



- Латунный редуктор давления;
- PN 15 бар;
- Регулируемое давление на выходе
- Латунная система диафрагмы

Область применения:

Редукторы давления серий **Cim 1020 - 1020N** применяются для снижения и контроля давления.

Максимальное входное давление:	15 бар
Давление на выходе:	1 - 4 бар
Макс. температура:	80° C
Резьбовое соединение:	ISO 228/1
число редукиции:	5 : 1
Пригодная среда:	Вода, воздух

Используемые материалы:

Корпус:	латунь CW617N UNI EN 12165
Внутренние части:	латунь CW614N UNI EN 12164
Седло:	латунь CW617N UNI EN 12165
Стержень:	латунь CW614N UNI EN 12164
Прокладки:	NBR 70 sh
Пластиковые части:	Ultramid ® A3K (BASF)

cim1020 - 1020N

РЕДУКТОР ДАВЛЕНИЯ СЕРИЯ МИНИ

ОСНОВНЫЕ РАЗМЕРЫ

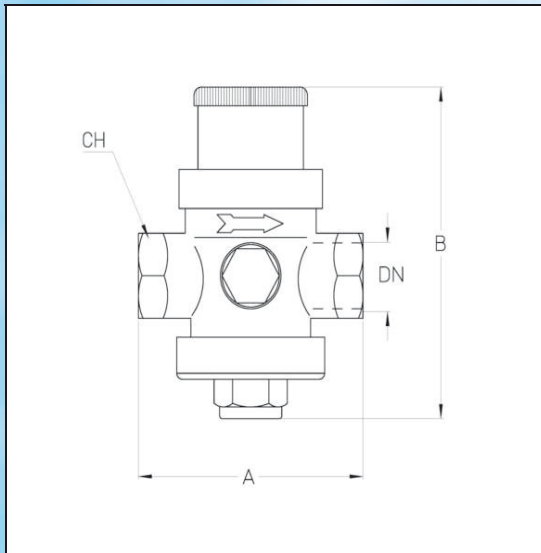

DN	A	B	CH
3/8"	60	93	21
1/2"	60	93	21
3/4"	60	93	25

График падения давления (бар) в зависимости от пропускной способности(л/мин.):

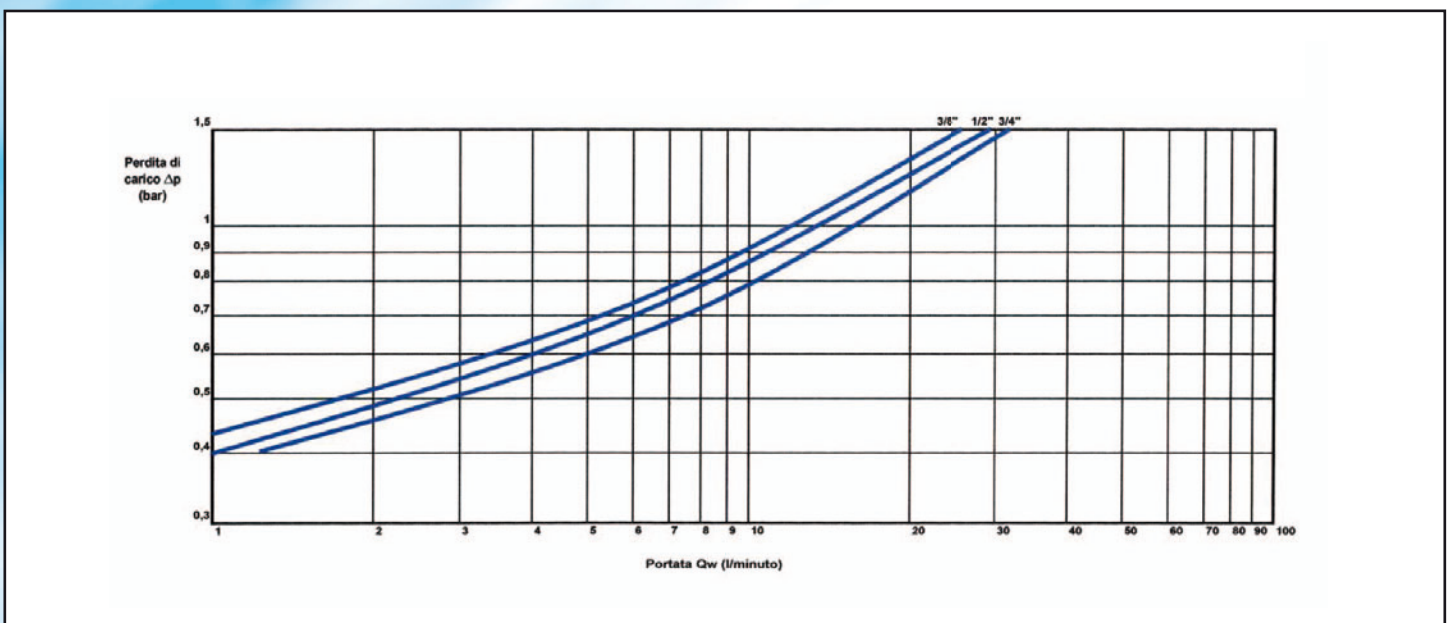

cim 1020 - 1020N

РЕДУКТОР ДАВЛЕНИЯ СЕРИЯ МИНИ

СКОРОСТЬ ПОТОКА CIM 1020

Чтобы выбрать подходящий редуктор давления для системы, мы предлагаем воспользоваться следующей Таблицей.

	РАЗМЕР	Пропускная способность л/мин	Пропускная способность куб.м/час
CIM 1020	3/8"	8 - 12	0,5 - 0,7
CIM 1020	1/2"	10 - 14	0,6 - 0,8
CIM 1020	3/4"	12 - 16	0,7 - 0,9

УСТАНОВКА РЕДУКТОРА ДАВЛЕНИЯ

Редуктор может устанавливаться в любом положении. Перед установкой необходимо удостовериться, чтобы направление потока, указанное стрелкой на корпусе редуктора, совпадало с направлением потока в системе.

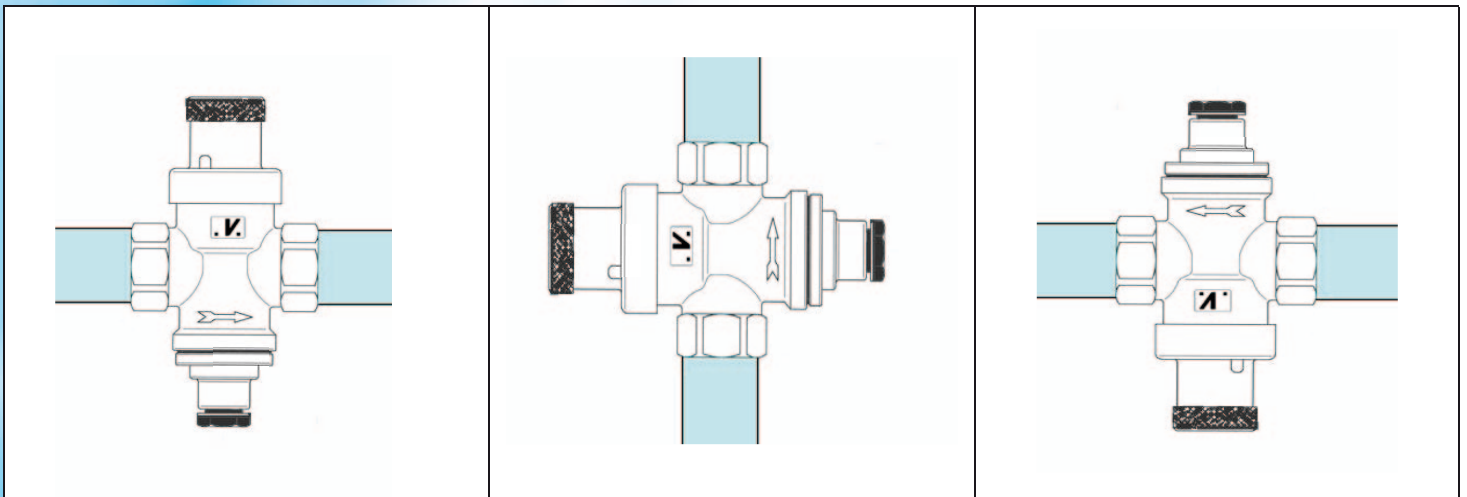

Редуктор может быть поврежден грязной водой, поэтому рекомендуется установить самоочищающийся фильтр перед редуктором, чтобы защитить клапан и любое другое оборудование.
Если ниже редуктора устанавливается бойлер или котел, то следует учесть, что нагрев воды увеличивает её объем и давление на участке трубопровода между редуктором и бойлером, что может дестабилизировать работу редуктора. Избежать этой проблемы поможет установка расширительного бака.

cim 1020 - 1020N

РЕДУКТОР ДАВЛЕНИЯ СЕРИЯ МИНИ

Правильная установка редуктора давления:

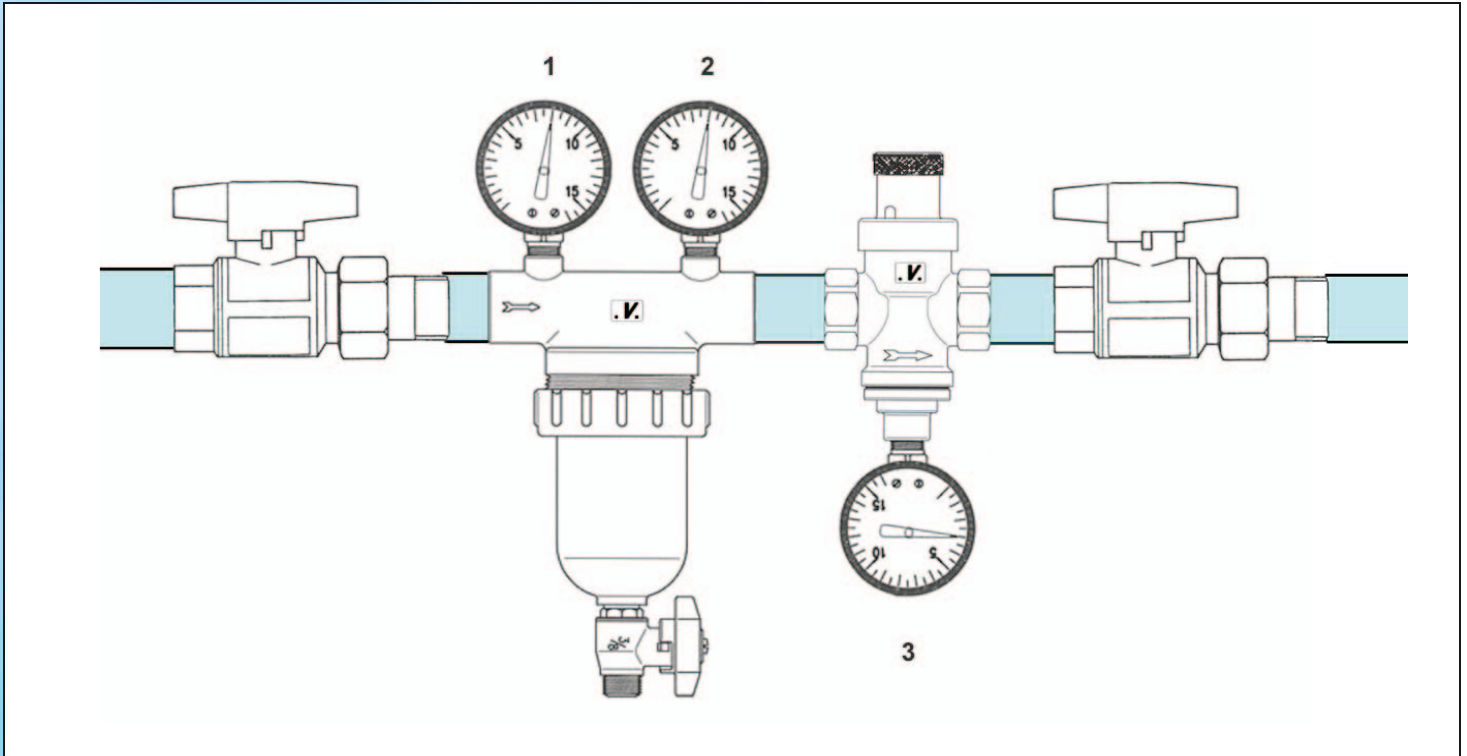

Манометры оборудования показывают: - манометр **N. 1**: Давление жидкости на входе в фильтр; - манометр **N. 2**: Давление жидкости, идущей из фильтра; - манометр **N. 3**: Давление на выходе редуктора.

КАК РЕГУЛИРОВАТЬ ДАВЛЕНИЕ

Все редукторы давления **Cimberio** проверены прежде, чем быть упакованными. Редукторы поставляются с заводской настройкой на 3 бар. Выходное давление может быть легко изменено, когда клапан установлен. Если требуется изменить регулировку, то следует снять пластиковый колпачок, затем с помощью шестигранного ключа поворачивают прижимной диск, как показано на фотографиях ниже. Поворот по часовой стрелке увеличивает давление на выходе, в то время как поворот против часовой стрелки - уменьшает. Все регулировки должны производиться, когда все точки разбора воды закрыты.

