



Компрессорно-конденсаторные агрегаты

condenciat

CG

Холодопроизводительность: от 27 до 80 кВт

Могут быть подсоединены к любым типам теплообменников с непосредственным испарением хладагента
Компактные и бесшумные СПИРАЛЬНЫЕ компрессоры
Микропроцессорный блок управления



КОНДЕНСАТОР
С ВОДЯНЫМ ОХЛАЖДЕНИЕМ

ОБЛАСТЬ ПРИМЕНЕНИЯ

Охлаждаемый водой компрессорно-конденсаторный агрегат CONDENCIAT серии CG подсоединяется к теплообменнику с непосредственным испарением хладагента (секция воздухоохладителя центрального кондиционера или охлаждаемый водой испаритель).

Эти агрегаты предназначены для установки в отапливаемом помещении, защищенном от неблагоприятных погодных условий.

МОДЕЛЬНЫЙ РЯД

CONDENCIAT серии CG

- 1 компрессор, 1 холодильный контур.
- 2 модели: 100, 150.

CONDENCIAT серии CG

- 2 компрессора, 1 холодильный контур.
- 3 модели: 200, 250, 300.

ОПИСАНИЕ

Компрессорно-конденсаторные агрегаты производятся в соответствии со следующими нормативными документами Европейского экономического сообщества:

- Машины — 89/392 СЕЕ (с изменениями)
- СЕМ 89/336 СЕЕ
- DESP 97/23 СЕЕ: норма не применима (не агрегатированные модели) при использовании агрегата в составе холодильных установок по стандарту СЕ.

Компрессорно-конденсаторные агрегаты CONDENCIAT серии CG поставляются в следующем составе:

- Герметичный **СПИРАЛЬНЫЙ** компрессор с защитой электродвигателя посредством встроенного в обмотку теплового предохранителя.
- Пластинчатый охлаждаемый водой конденсатор для тяжелых условий работы, выполненный из нержавеющей стали AISI 316.
- Фильтр-осушитель.
- Рама из экструдированного алюминиевого профиля.
- Корпус из листового с гальваническим покрытием крашеного металла.
- Блок электрооборудования:
 - Главный выключатель электропитания.
 - Трансформатор питания системы управления.
 - Нумерация проводов.
 - Защита силовых цепей и цепи дистанционного управления.

– Блок электрооборудования выполнен в соответствии со стандартами NF 15100 и EN 60204.

– **Микропроцессорный блок управления MRS.**

- Реле низкого и высокого давления.
- Контроль холодопроизводительности.
- Электропитание: 400 В/3 фазы/50 Гц + заземление.

ДОПОЛНИТЕЛЬНЫЕ ПРИНАДЛЕЖНОСТИ

- Комплект антивибрационных опор.
- Гибкие подводки к конденсатору.
- Комплект манометров высокого и низкого давления.
- Комплект водяного предохранительного клапана.
- Печатная плата реле.
- Устройство электропитания 230 В* – 3 фазы – 50 Гц + заземление.
- Антивибрационные подводки для трубопроводов хладагента.
- Комплекующие для подключения трубопровода хладагента: максимальная длина 15 метров с перепадом высот в 6 метров.
- Ввод в эксплуатацию.

* Стандартное напряжение во Франции.

4

1



Холодопроизводительность

КОНДЕНСАТОР
С ВОЗДУШНЫМ ОХЛАЖДЕНИЕМ

CG	Температура испарения хладагента, °C	ТЕМПЕРАТУРА ВОДЫ НА ВЫХОДЕ ИЗ КОНДЕНСАТОРА, °C																	
		30			35			40			45			50			55		
		Pf	Pa	Pc	Pf	Pa	Pc	Pf	Pa	Pc	Pf	Pa	Pc	Pf	Pa	Pc	Pf	Pa	Pc
100	0	28,3	6,1	34,4	27,2	6,8	34	25,9	7,5	33,4	24,2	8,3	32,5	23	9,2	32,2	21	10,2	31,2
	+5	33,8	6,1	39,9	32,4	6,9	39,3	30,8	7,6	38,4	29	8,4	37,4	27,3	9,3	36,6	25,4	10,3	35,7
	+10	39,5	6,1	45,6	38	6,9	44,9	36,1	7,6	43,7	34,3	8,5	42,8	32,2	9,4	41,6	30,2	10,4	40,6
150	0	42	9,4	51,4	40	10,3	50,3	38	11,4	49,4	36	12,5	48,5	34	13,8	47,8	32	15,2	47,2
	+5	49	9,6	58,6	47,5	10,6	58,1	46	11,6	57,6	43,5	12,8	56,3	41	14	55	38	15,5	53,5
	+10	58,5	9,7	68,2	56,5	10,8	67,3	54	11,8	65,8	51,5	13,1	64,6	48	14,3	62,3	45,5	15,7	61,2
200	0	56	12,5	68,5	53,5	13,9	67,4	51	15,3	66,3	48	17,2	65,2	45	19	64	41	21	62
	+5	66,5	12,7	79,2	63,5	14,1	77,6	60,5	15,5	76	57	17,5	74,5	53,5	19,4	72,9			
	+10	77	12,9	89,9	74	14,3	88,3	71	15,8	86,8	67,5	17,7	85,2	63	19,7	82,7			
250	0	70	15,7	85,7	66	17,4	83,4	63	19,2	82,2	60	21,3	81,3	56,5	23,4	79,9			
	+5	83,5	16	99,5	80	17,6	97,6	76	19,6	95,6	72	21,6	93,6	67	24	91			
	+10	97	16,2	113,2	93	18	111	88	20,2	108,2	84	22	106	79	24,5	103,5			
300	0	83	19,2	102,2	80	21	101	76	23	99	72	25,3	97,3	68	27,9	95,9			
	+5	99	19,7	118,7	95	21,3	116,3	91	23,5	114,5	86	26	112	81	28,7	109,7			
	+10	116	20	136	112	21,7	133,7	107	24	131	101	26,7	127,7	95	29,5	124,5			

Pf: Холодопроизводительность, кВт

Pa: Мощность, потребляемая компрессором, кВт

Pc: Теплопроизводительность, кВт

ЭЛЕКТРИЧЕСКИЕ И ТЕХНИЧЕСКИЕ ХАРАКТЕРИСТИКИ

CG	100	150	200	250	300	
Количество Компрессор	1		2			
Тип	Спиральный, герметичный					
Скорость вращения об/мин	2 900					
Регулирование производительности (%)	100-0		100-50-0			
Количество Охлаждаемый водой конденсатор	1					
Тип	С паяным оребрением					
Объем воды л	1,9	2,85	3,39	5,65	5,65	
Наибольший рабочий ток, А	230 В – 3 фазы – 50 Гц	41,7	61,9	82,9	103,1	123
	400 В – 3 фазы – 50 Гц	25,4	36,1	50,3	61	71,7

ГАБАРИТНЫЕ РАЗМЕРЫ

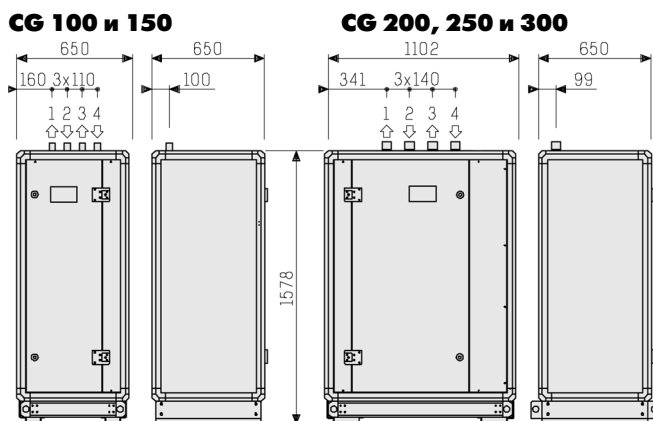

- ② Вход воды в конденсатор, ØA.
- ① Выход воды из конденсатора, ØA.
- ③ Выход жидкостной линии, ØB.
- ④ Вход линии всасывания, ØC.

Электропровода и предохранитель или автоматический выключатель для монтажа между блоком электрооборудования и электросетью с агрегатами не поставляются.

4 отверстия диаметром 19,5 для крепления к полу. Оставьте свободное пространство шириной 1 метр вокруг агрегата для обслуживания.

Электрические подключения выполняются в верхней части агрегата.

Гидравлическое сопротивление ОХЛАЖДАЕМОГО ВОДОЙ КОНДЕНСАТОРА

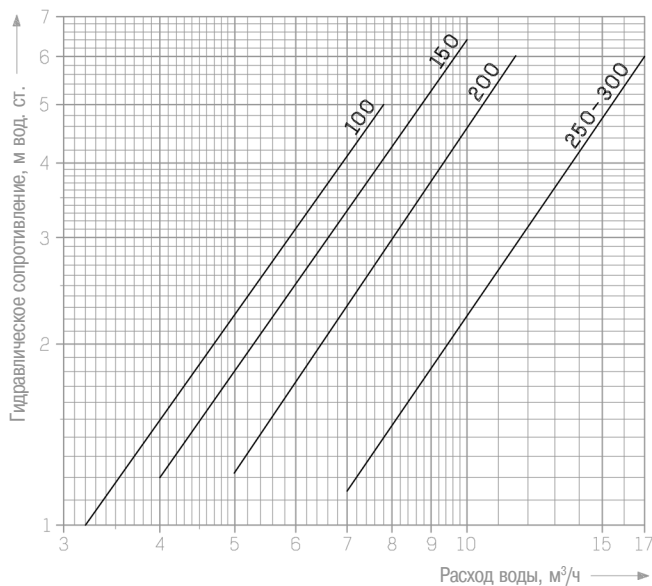

CG	A	B	C	Масса в рабочем состоянии, кг
100	G1 ¹ / ₄	5/8"	1 ³ / ₈	295
150	G1 ¹ / ₄	5/8"	1 ³ / ₈	350
200	G2"	7/8"	1 ⁵ / ₈	460
250	G2"	7/8"	1 ⁵ / ₈	510
300	G2"	1 ¹ / ₈	2 ¹ / ₈	580