

01 02 03 04 05 06 07 08 09 10 11 12 13 14 15 16 17 18 19 20 21 22 23 24 25 26

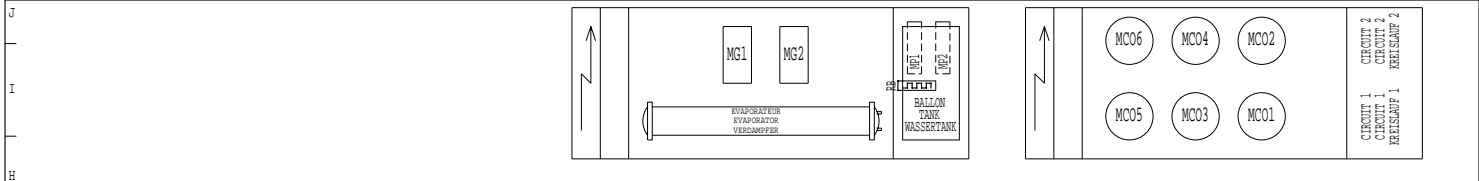

<p>Puissance en CV Des compresseurs Compressors nominal Output Hp Verdichterleistung in PS</p> <table border="1"> <tr> <td>N</td> <td>1</td> <td>2</td> </tr> <tr> <td>1000</td> <td>50</td> <td>50</td> </tr> <tr> <td>1202</td> <td>60</td> <td>60</td> </tr> </table>		N	1	2	1000	50	50	1202	60	60	<p>HP - BP</p> <table border="1"> <tr> <td></td> <td>PENN P77</td> <td>RANCO Q16</td> <td>MINI</td> </tr> <tr> <td>BP</td> <td>3</td> <td>2</td> <td>4</td> </tr> <tr> <td>AUTO</td> <td>1</td> <td>1</td> <td>1</td> </tr> <tr> <td>HP</td> <td>3</td> <td>2</td> <td>2</td> </tr> <tr> <td>MANU</td> <td>1</td> <td>1</td> <td>1</td> </tr> <tr> <td>HP</td> <td>2</td> <td>3</td> <td>4</td> </tr> <tr> <td>AUTO</td> <td>1</td> <td>1</td> <td>1</td> </tr> </table>		PENN P77	RANCO Q16	MINI	BP	3	2	4	AUTO	1	1	1	HP	3	2	2	MANU	1	1	1	HP	2	3	4	AUTO	1	1	1	<p>OPTION A MRS</p> <p>INTERFACE RX-TX (RS485-4 fils) INTERFACE RX-TX (RS485-4 WIRRES) ANSCHLUSS INTERFACE RX-TX (RS485 - 4 ADREN)</p>	<p>OPTION B MRS</p> <p>IT CONTROL CAD-RELAYAGE-PC (RS485-2 fils) INTERFACE RX-TX (RS485-2 WIRRES) ANSCHLUSS CAD-RELAIS-PC (RS485 - 2 ADREN)</p>	<p>MRS1-4 / H</p> <table border="1"> <tr> <td>B1</td> <td>Sonde entree eau glace Inlet chilled water sensor Fühler Kaltwassereintritt</td> </tr> <tr> <td>B2</td> <td>Sonde sortie evapourateur N 1 Evaporator N 1 outlet sensor Austrittsfühler Verdampfer N 1</td> </tr> <tr> <td>B3</td> <td>Sonde sortie evapourateur N 2 Evaporator N 2 outlet sensor Austrittsfühler Verdampfer N 2</td> </tr> <tr> <td>B4</td> <td>Sonde sortie eau glace (collecteur) Collector chilled water outlet sensor Fühler Kaltwasser Austritt (Sammler)</td> </tr> <tr> <td>B5</td> <td>Sonde eau chaude Hot water sensor Warmwasserfühler</td> </tr> <tr> <td>B6</td> <td>Sonde air exterieur External air sensor Aussenluftfühler</td> </tr> <tr> <td>B7</td> <td>Sonde refolement circuit 1 Circuit N 1 discharge sensor Heissgasfühler Kreislauf 1</td> </tr> <tr> <td>B8</td> <td>Sonde refolement circuit 2 Circuit N 2 discharge sensor Heissgasfühler Kreislauf 2</td> </tr> <tr> <td>B16</td> <td>Sonde ballon tampon Buffer tank sensor Fühler Pufferspeicher</td> </tr> </table>	B1	Sonde entree eau glace Inlet chilled water sensor Fühler Kaltwassereintritt	B2	Sonde sortie evapourateur N 1 Evaporator N 1 outlet sensor Austrittsfühler Verdampfer N 1	B3	Sonde sortie evapourateur N 2 Evaporator N 2 outlet sensor Austrittsfühler Verdampfer N 2	B4	Sonde sortie eau glace (collecteur) Collector chilled water outlet sensor Fühler Kaltwasser Austritt (Sammler)	B5	Sonde eau chaude Hot water sensor Warmwasserfühler	B6	Sonde air exterieur External air sensor Aussenluftfühler	B7	Sonde refolement circuit 1 Circuit N 1 discharge sensor Heissgasfühler Kreislauf 1	B8	Sonde refolement circuit 2 Circuit N 2 discharge sensor Heissgasfühler Kreislauf 2	B16	Sonde ballon tampon Buffer tank sensor Fühler Pufferspeicher
N	1	2																																																										
1000	50	50																																																										
1202	60	60																																																										
	PENN P77	RANCO Q16	MINI																																																									
BP	3	2	4																																																									
AUTO	1	1	1																																																									
HP	3	2	2																																																									
MANU	1	1	1																																																									
HP	2	3	4																																																									
AUTO	1	1	1																																																									
B1	Sonde entree eau glace Inlet chilled water sensor Fühler Kaltwassereintritt																																																											
B2	Sonde sortie evapourateur N 1 Evaporator N 1 outlet sensor Austrittsfühler Verdampfer N 1																																																											
B3	Sonde sortie evapourateur N 2 Evaporator N 2 outlet sensor Austrittsfühler Verdampfer N 2																																																											
B4	Sonde sortie eau glace (collecteur) Collector chilled water outlet sensor Fühler Kaltwasser Austritt (Sammler)																																																											
B5	Sonde eau chaude Hot water sensor Warmwasserfühler																																																											
B6	Sonde air exterieur External air sensor Aussenluftfühler																																																											
B7	Sonde refolement circuit 1 Circuit N 1 discharge sensor Heissgasfühler Kreislauf 1																																																											
B8	Sonde refolement circuit 2 Circuit N 2 discharge sensor Heissgasfühler Kreislauf 2																																																											
B16	Sonde ballon tampon Buffer tank sensor Fühler Pufferspeicher																																																											

MODIFIE PAR: MODIFIED BY: GEANDERT DURCH: HD	INDICE INDEX KENNZIFFER 36	DATE DATE DATUM 10-05-99	FILS NUMEROTES EN OPTION NUMBERING OF WIRING IN OPTION OPTION KABEL NUMMERIERUNG	APPAREIL OU UNITE/UNIT/GERAT ODER EINHEIT ICH 1000 1202
MODIFICATION A AJOUT BORNES POUR RACCORDEMENT RESISTANCES TUYAUTERIE..			LEGENDE/LEGEND/LEGENDE 3950010.36	SPECIFICATION/SPECIFICATION/SPEZIFIZIERUNG 2 COMPRESSEURS 2 CIRCUITS 2 COMPRESSORS 2 CIRCUITS 2 VERDICHTERN 2 KREISLAUFE
REPLACE/TAK/ERSETZT 3953645	REPLACE PAR/TAKE BY/ERSERTZT DURCH	CLIENT/CLIENT/KUNDE	REFERENCE/REFERENCE/REFERENZ	CREATEUR: CREATOR: HERSTELLER: BE
REFERENCES COMMANDE/ORDER REFERENCES/AUFTRAGSREFERENZ		DEMARRAGE/START/ANLAUF	TENSION/VOLTAGE/SPANNUNG	DATE: DATE: DATUM: 05-12-95
COMPAGNIE INDUSTRIELLE D'APPLICATIONS THERMIQUES			CIAT	FOLIO/FOLIO/SEITE 1 / 6
				NUMERO DE SCHEMA/DRAWING NUMBER/PLAN NR 3980039
				INDICE/INDEX/KENNZIFFER 36

01	02	03	04	05	06	07	08	09	10	11	12	13	14	15	16	17	18	19	20	21	22	23	24	25	26
----	----	----	----	----	----	----	----	----	----	----	----	----	----	----	----	----	----	----	----	----	----	----	----	----	----

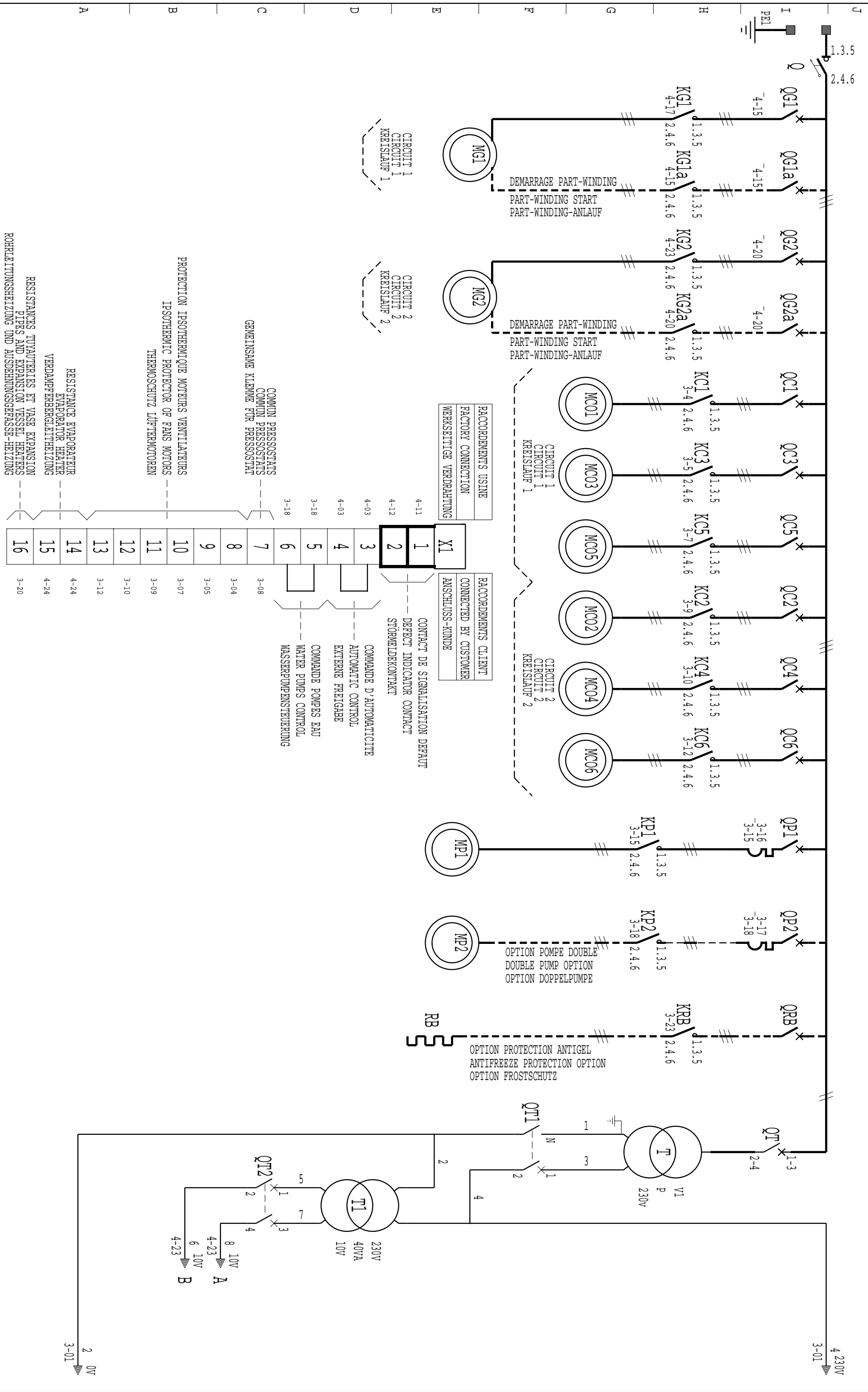

01	02	03	04	05	06	07	08	09	10	11	12	13	14	15	16	17	18	19	20	21	22	23	24	25	26
----	----	----	----	----	----	----	----	----	----	----	----	----	----	----	----	----	----	----	----	----	----	----	----	----	----

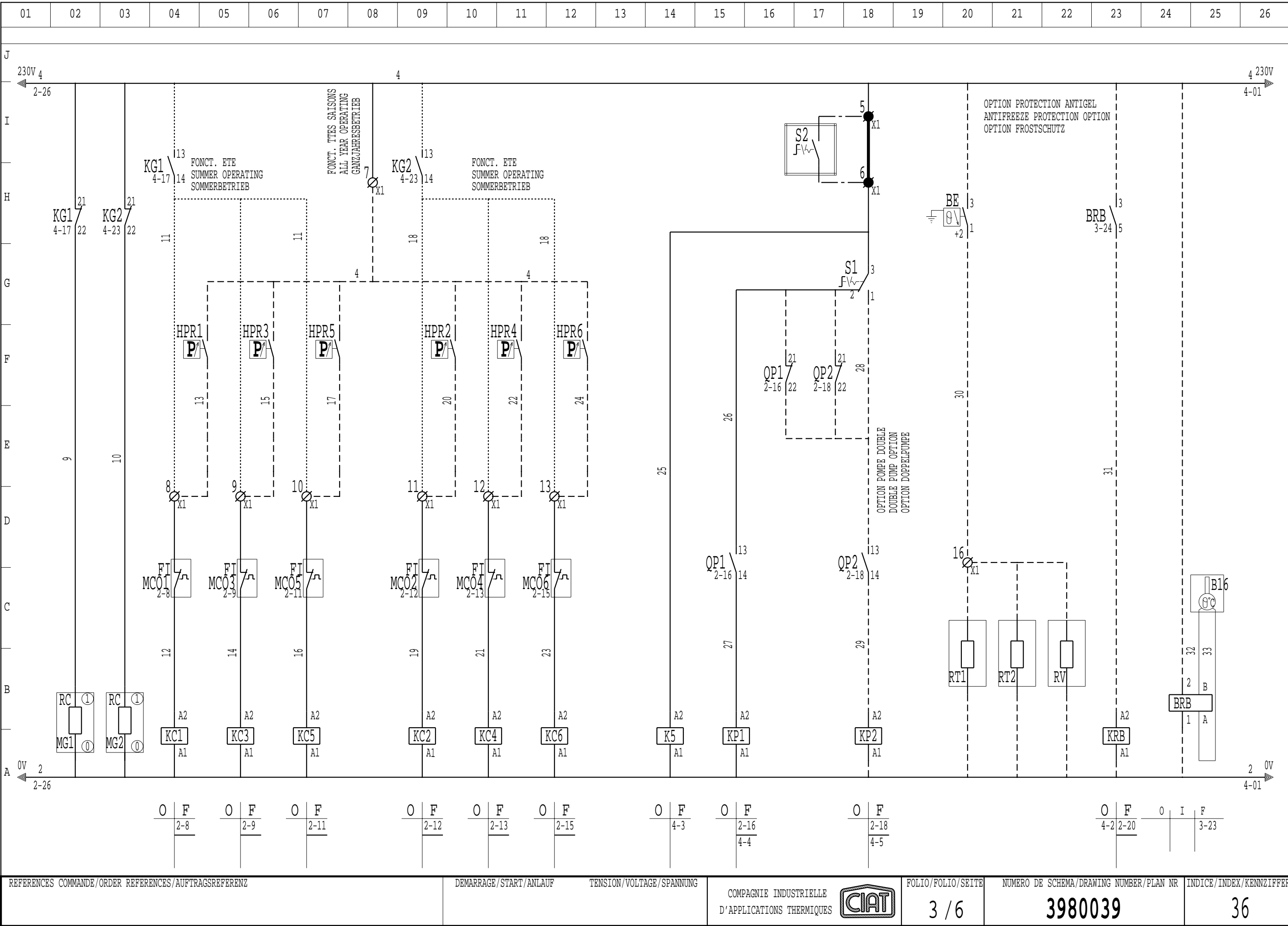

01	02	03	04	05	06	07	08	09	10	11	12	13	14	15	16	17	18	19	20	21	22	23	24	25	26
----	----	----	----	----	----	----	----	----	----	----	----	----	----	----	----	----	----	----	----	----	----	----	----	----	----

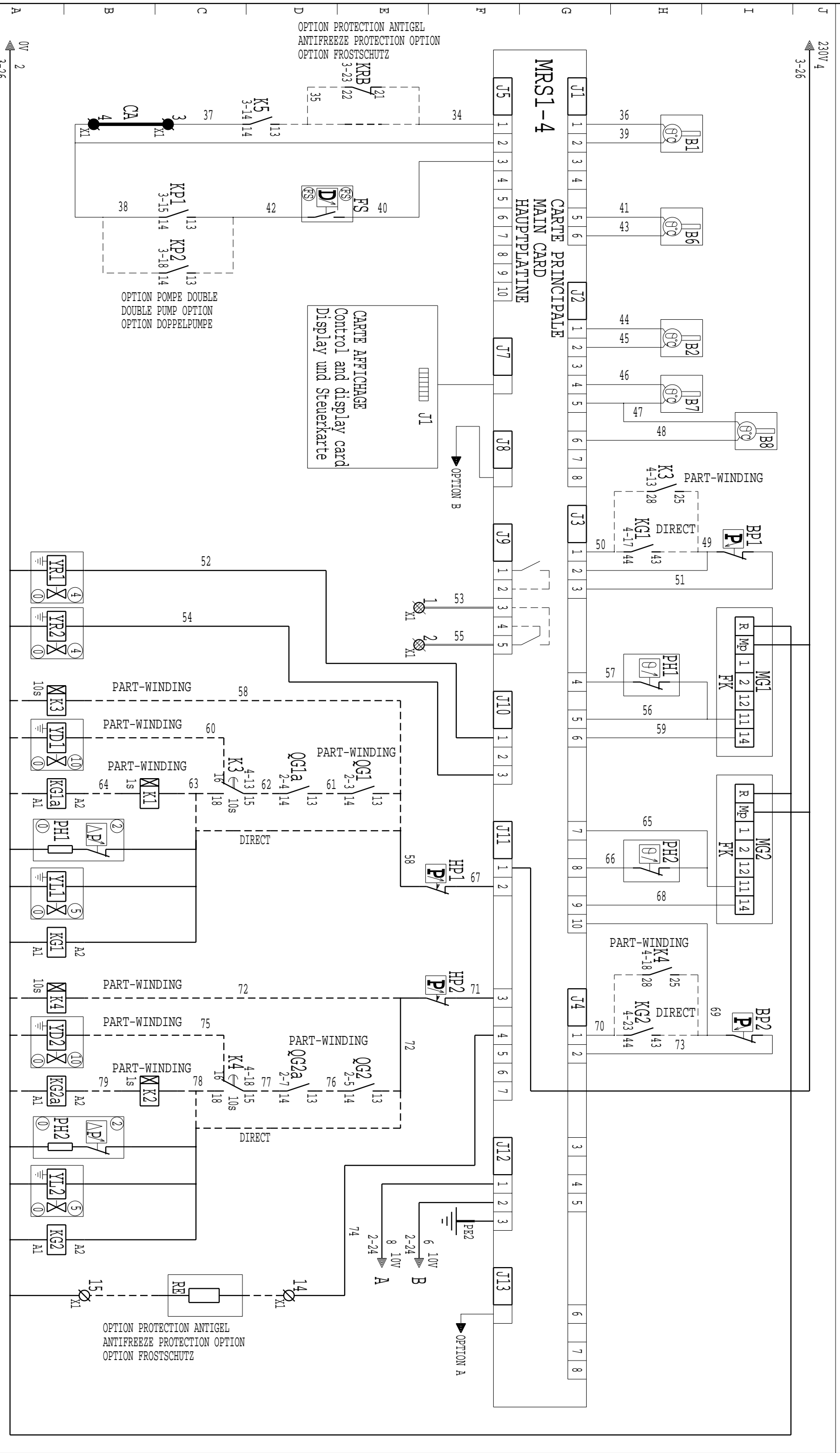

minut T	O	F	minut T	O	F	minut T	O	F
4-15		2-4	3-2-2-3		3-4	4-20		3-3-2-5
4-9			4-18		4-10	4-18		3-9
								4-19

MRS1-4

DEFAUT GENERAL

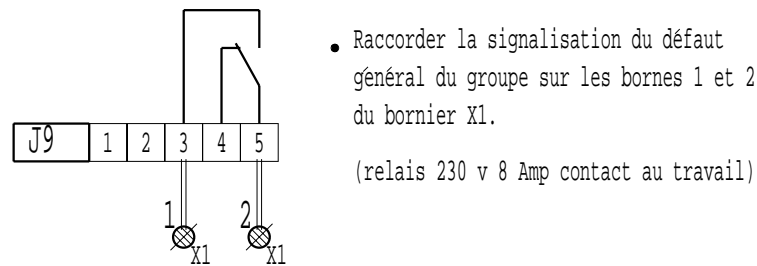

- Raccorder la signalisation du défaut général du groupe sur les bornes 1 et 2 du bornier X1.
- (relais 230 v 8 Amp contact au travail)

COMMANDE D'AUTOMATICITE

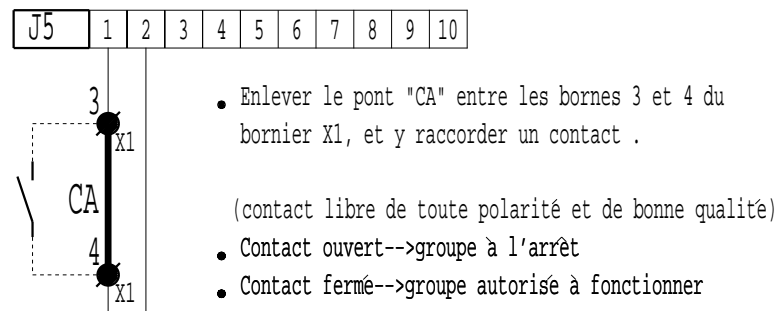

- Enlever le pont "CA" entre les bornes 3 et 4 du bornier X1, et y raccorder un contact .
- (contact libre de toute polarité et de bonne qualité)
- Contact ouvert-->groupe à l'arrêt
 - Contact fermé-->groupe autorisé à fonctionner

FONCTIONNEMENT EN PUISSANCE MAXI

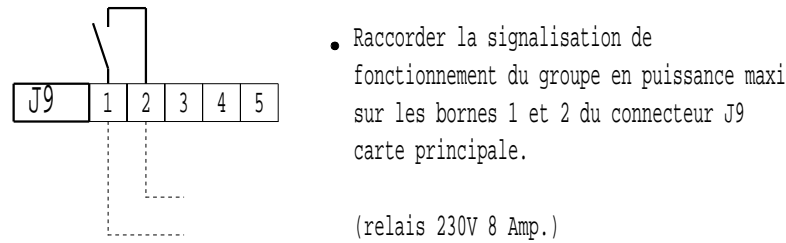

- Raccorder la signalisation de fonctionnement du groupe en puissance maxi sur les bornes 1 et 2 du connecteur J9 carte principale.
- (relais 230V 8 Amp.)

SELECTION CHAUD/FROID

- Configuration P17 valeur 3

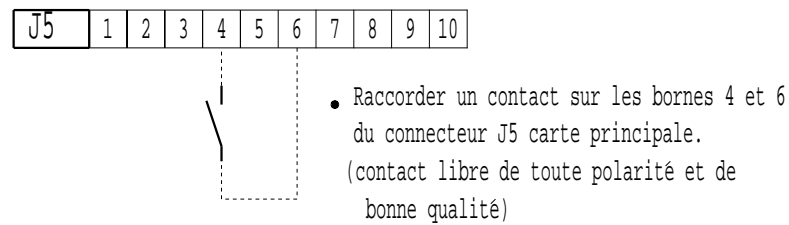

- Raccorder un contact sur les bornes 4 et 6 du connecteur J5 carte principale.
- (contact libre de toute polarité et de bonne qualité)
- Contact ouvert-->fonctionnement FROID
 - Contact fermé-->fonctionnement CHAUD

GENERAL FAULT

- The fault or not-fault information on the unit can be recover on terminals 1 and 2 connector X1.
- (relay 230V 8 Amp.)

AUTOMATIC CONTROL

- The shunt "CA" on terminals 3 and 4 of connector X1, must be lifted and the contact connected.
- (contact must be polarity free and of good quality)
- Contact open-->unit off-line
 - Contact closed-->unit on-line

MAXIMUM OUTPUT OPERATION

- The controle device must be connected to terminals 1 and 2 on connector J9 of main card.
- (relay 230V 8 Amp.)

HEATING/COOLING SELECTION

- Configuration P17 value 3

- The controle device must be connected to terminals 4 and 6 on connector J5 of main card.
- (contact must be polarity free and of good quality)
- Contact open-->COOLING operation
 - Contact closed-->HEATING operation

SAMMELSTORMELDUNG

- Die Störungsmeldung wird an den Klemmen 1 und 2 der Anschlüsse X1 abgenommen.
- (Relais 230V 8 Amp)

EXTERNE FREIGABE

- Die Brücke "CA" an den Klemmen 3 und 4 am Anschluss X1 entfernen und externen Kontakt anschliessen.
- (Kontakt unbedingt potentialfrei anschliessen)
- Kontakt offen-->Gerät abgeschaltet
 - Kontakt geschlossen-->Gerät Betriebsbereit

MAXIMALE LEISTUNG

- Der Kontakt wird an den Klemmen 1 und 2 am Stecker J9 der Hauptplatine angeschlossen.
- (Relais 230V 8 Amp)

AUSWAHL HEIZ-O.KÜHLBETRIEB

- Konfiguration P17 Wert 3

- Der Kontakt wird an den Klemmen 4 und 6 am Stecker J5 der Hauptplatine angeschlossen.
- (Kontakt unbedingt potentialfrei anschliessen)
- Kontakt offen-->Kühlbetrieb
 - Kontakt geschlossen-->Heizbetrieb

MRS1-4

SELECTION CONSIGNE 1 ou 2

- Configuration P18 valeur 3

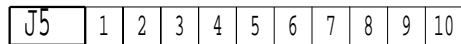

- Raccorder un contact entre les bornes 5 et 6 du connecteur J5 carte principale.
(contact libre de toute polarité et de bonne qualité)
- Contact ouvert-->CONSIGNE 1
- Contact fermé-->CONSIGNE 2

FONCTION DE DELESTAGE

- Configuration P16 valeurs 0 ou 1

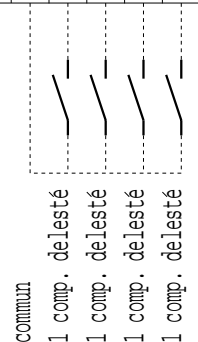
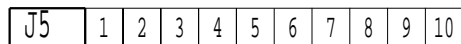

- Raccorder les contacts sur chaque entrée pour délester les différents compresseurs.
(contact libre de toute polarité et de bonne qualité)
- Contact ouvert-->fonctionnement normal
- Contact fermé-->fonctionnement avec délestage

COMMANDE DES ETAGES FORCES

- Configuration P16 valeurs 2 ou 3

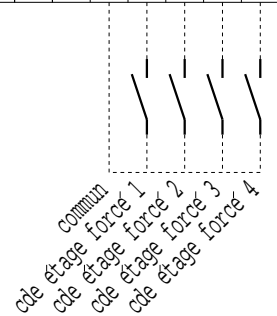
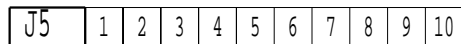

- Raccorder les contacts sur chaque entrée pour commander les différents étages
(contact libre de toute polarité et de bonne qualité)
- Suivant le nombre d'étages, il suffit de raccorder des contacts à fermeture.

PRECAUTIONS DE RACCORDEMENT

POUR LES PRECAUTIONS A PRENDRE POUR LE RACCORDEMENT DES ENTREES
VOIR LE MANUEL D'UTILISATION MRS1-4 PARAGRAPHE :
"ASSERVISSEMENT ET COMMANDES EXTERNES"

SETTING 1 OR 2 SELECTION

- Configuration P18 value 3

- The control must be connected to terminals 5 and 6 connector J5 on the main card.
(contact must be polarity free and of good quality)
- Contact open-->SETTING 1 operation
- Contact closed-->SETTING 2 operation

LOAD SHEDDING

- Configuration P16 values 0 or 1

- When a certain number of compressors must be shedded, connect an external control on connector J5 on the main card.
(contact must be polarity free and of good quality)
- Contact open-->normal running
- Contact closed-->shedding

FORCED STAGES CONTROL

- Configuration P16 values 2 or 3

- The control of the various stages is made by an external control connected to the connector J5 of the main card.
(contact must be polarity free and of good quality)
- According to the number of stages, connection of NO (normally open) contacts is sufficient.

CAUTION

TO TAKE PRECAUTION FOR CLIENT'S CONNECTION OF INPUTS
SEE THE OPERATING AND MAINTENANCE INSTRUCTIONS OF
MICROCIAT MRS1-4 PARAGRAPH :
"SERVO CONTROL AND EXTERNAL CONTROLS"

AUSWAHL SOLLWERT 1 ODER 2

- Konfiguration P18 Wert 3

- Der Kontakt wird an den Klemmen 5 und 6 am Stecker J5 der Hauptplatine angeschlossen.
(Kontakt unbedingt potentialfrei anschliessen)
- Kontakt offen-->Sollwert 1
- Kontakt geschlossen-->Sollwert 2

EXTERNE STUFENABSCHALTUNG

- Konfiguration P16 Werte 0 oder 1

- Die Kontakte werden an den Klemmen 6 bis 10 am Stecker J5 der Hauptplatine angeschlossen
(Kontakt unbedingt potentialfrei anschliessen)
- Kontakt offen-->Normalbetrieb
- Kontakt geschlossen-->Entlastungsbetrieb

EXTERNERBETRIEB DER STUFEN

- Konfiguration P16 Werte 2 oder 3

- Die Kontakte werden am den Klemmen 6 bis 10 am Stecker J5 der Hauptplatine angeschlossen
(Kontakt unbedingt potentialfrei anschliessen)
- Die Zuverdrahtende Kontaktanzahl ist von der Stufenanzahl abhängig.

ACHTUNG

Um Anschlussfehler zu vermeiden, unbedingt die Betriebs- und Wartungsanleitung MRS 1-4 Abschnitt Regelung und externe Regelung beachten.

J
I
H
G
F
E
D
C

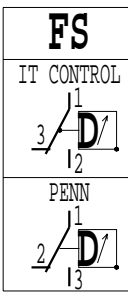
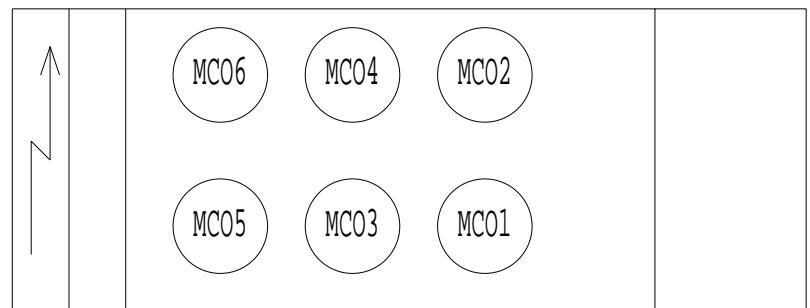
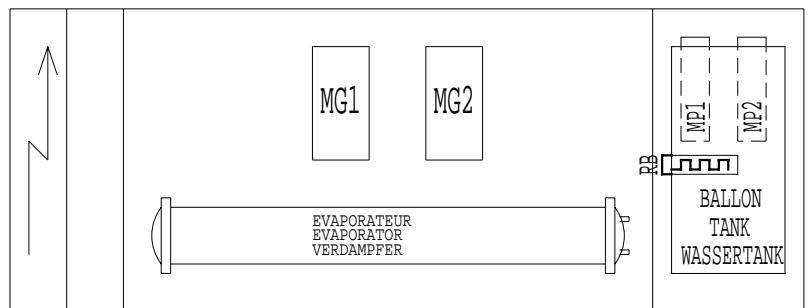

OPTION A MRS

INTERFACE RX-TX (RS485-4 fils)

INTERFACE RX-TX (RS485-4 WIRES)

ANSCHLUSS INTERFACE RX-TX (RS485 - 4 ADERN)

OPTION B MRS

CAD-RELAYAGE-PC (RS485-2 fils)

INTERFACE RX-TX (RS485-2 WIRES)

ANSCHLUSS CAD-RELAIS-PC (RS485 - 2 ADERN)

MRS1-4 / H

B1	Sonde entree eau glacee Inlet chilled water sensor Fühler Kaltwassereintritt
B2	Sonde sortie evaporateur N 1 Evaporator N 1 outlet sensor Austrittsfühler Verdampfer N 1
B3	Sonde sortie evaporateur N 2 Evaporator N 2 outlet sensor Austrittsfühler Verdampfer N 2
B4	Sonde sortie eau glacee (collecteur) Collector chilled water outlet sensor Fühler Kaltwasseraustritt (Sammler)
B5	Sonde eau chaude Hot water sensor Warmwasserfühler
B6	Sonde air exterieur External air sensor Aussenluftfühler
B7	Sonde refoulement circuit 1 Circuit N 1 discharge sensor Heissgasfühler Kreislauf 1
B8	Sonde refoulement circuit 2 Circuit N 2 discharge sensor Heissgasfühler Kreislauf 2
B16	Sonde ballon tampon Buffer tank sensor Fühler Pufferspeicher

Puissance en CV des compresseurs
Compressors nominal output Hp
Verdichterleistung in PS

N	1	2
1000	50	50
1202	60	60

HP - BP

	PENN P77	RANCO 016	MINI
BP	3 2	4 2	4 2
AUTO	1	1	1
HP	3 2	2 4	2 4
MANU	1	1	1
HP	2 3	4 2	2 4
AUTO	1	1	1

MODIFIE PAR: MODIFIED BY: GEANDERT DURCH: HD	INDICE INDEX KENNZIFFER 37	DATE DATE DATUM 20-03-00	FILS NUMEROTES EN OPTION NUMBERING OF WIRING IN OPTION OPTION KABEL NUMMERIERUNG	APPAREIL OU UNITE/UNIT/GERAT ODER EINHEIT LCH 1000 1202
MODIFICATION A PRESSOSTAT HP2 POUR OPTION PART-WINDING		LEGENDE/LEGEND/LEGENDE 3950010.36	SPECIFICATION/SPECIFICATION/SPEZIFIZIERUNG 2 COMPRESSEURS 1 CIRCUIT 2 COMPRESSORS 1 CIRCUIT 2 VERDICHTERN 1 KREISLAUF	
REPLACE/TAKE/ERSETZT	REPLACE PAR/TAKE BY/ERSETZT DURCH	CLIENT/CLIENT/KUNDE	REFERENCE/REFERENCE/REFERENZ	CREATEUR: CREATOR: HERSTELLER: BE
REFERENCES COMMANDE/ORDER REFERENCES/AUFTRAGSREFERENZ		DEMARRAGE/START/ANLAUF	TENSION/VOLTAGE/SPANNUNG	DATE: DATE: DATUM: 11-12-95
COMPAGNIE INDUSTRIELLE D'APPLICATIONS THERMIQUES			CIAT	FOLIO/FOLIO/SEITE 1 / 6
			NUMERO DE SCHEMA/DRAWING NUMBER/PLAN NR 3980046	INDICE/INDEX/KENNZIFFER 37

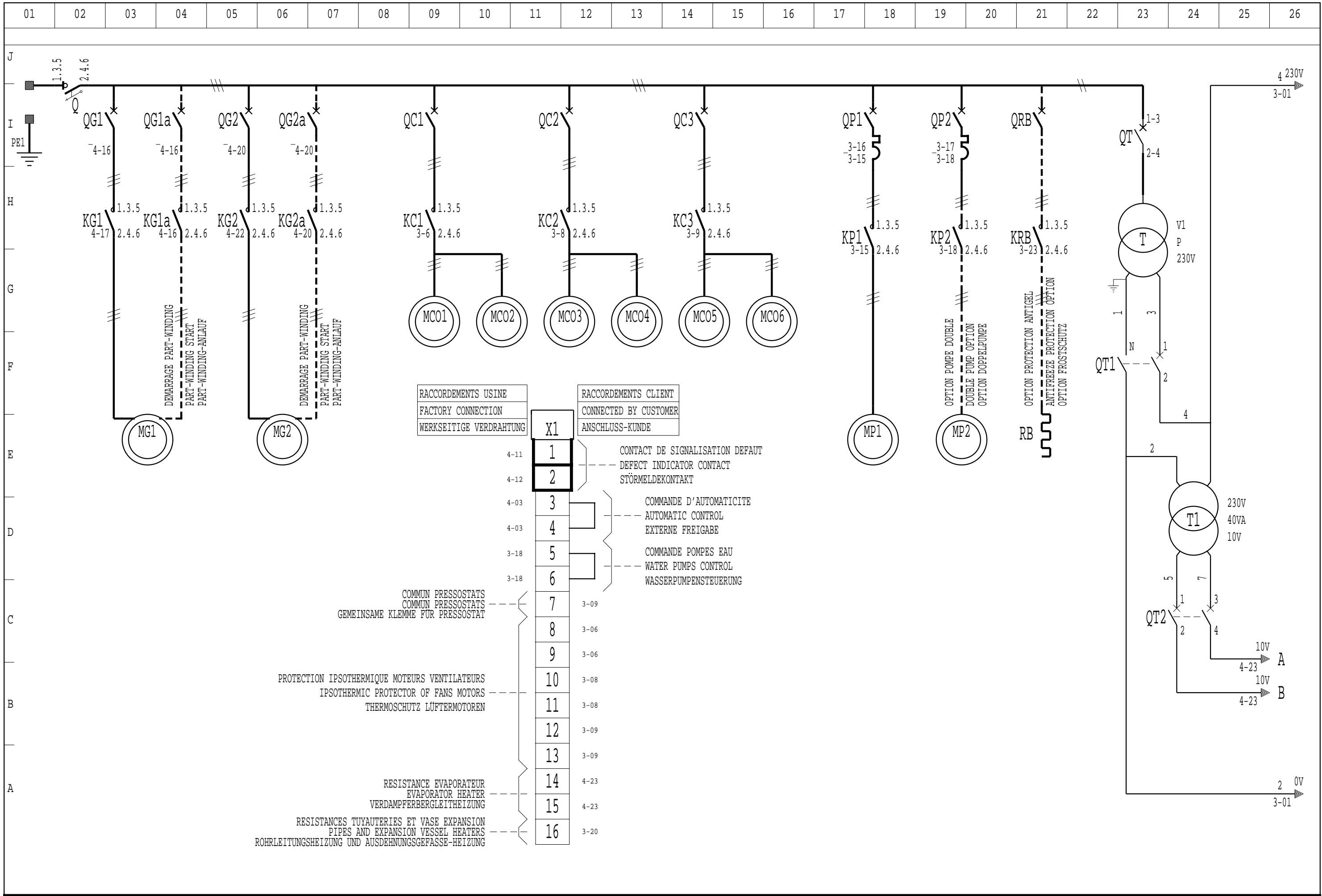

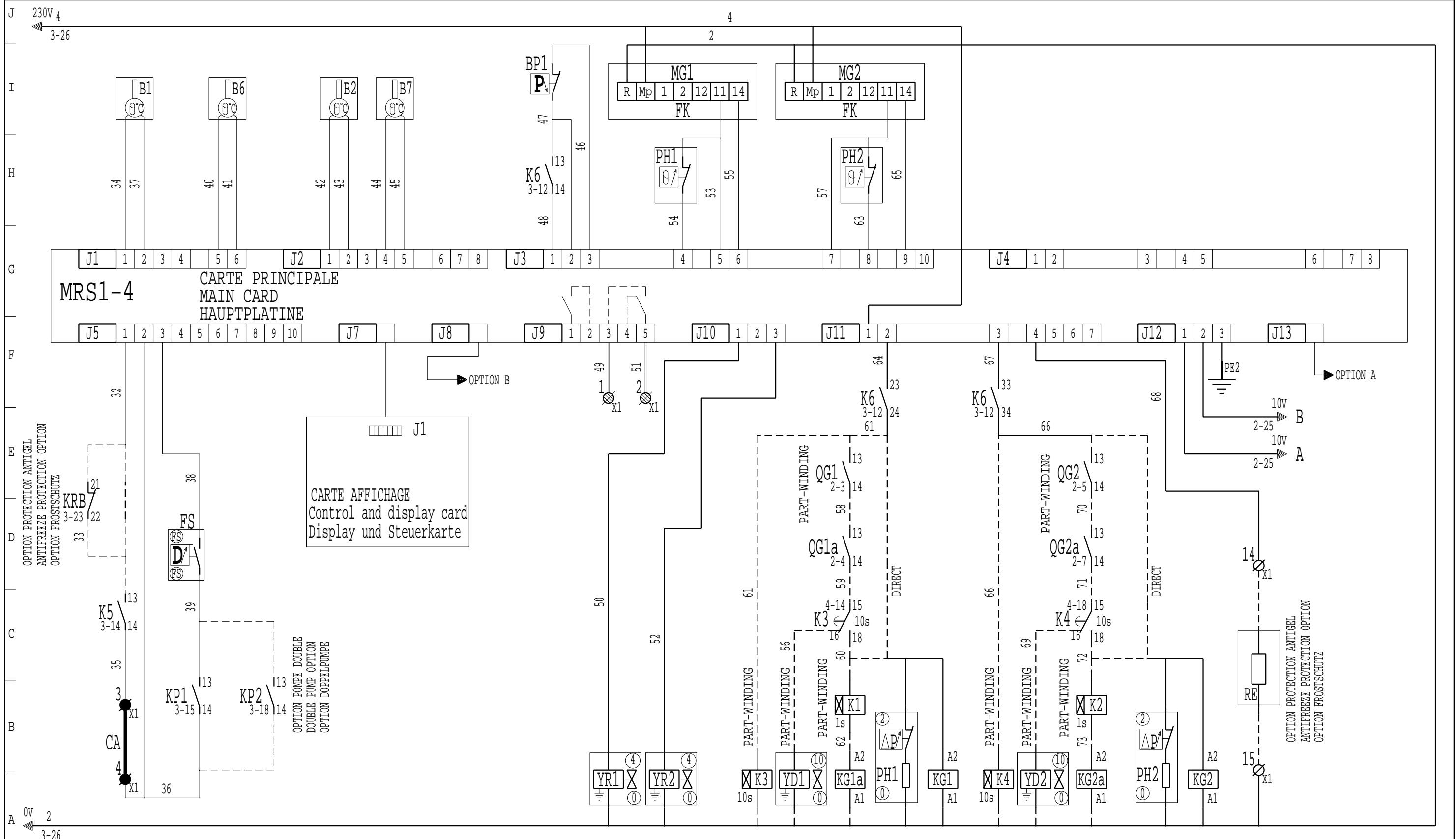

OPTION PROTECTION ANTIGEL ANTIFREEZE PROTECTION OPTION OPTION FROSTSCHUTZ	OPTION POMPE DOUBLE DOUBLE PUMP OPTION OPTION DOPPELPUMPE	OPTION PROTECTION ANTIGEL ANTIFREEZE PROTECTION OPTION OPTION FROSTSCHUTZ	OPTION PROTECTION ANTIGEL ANTIFREEZE PROTECTION OPTION OPTION FROSTSCHUTZ
minut T 4-16	O F 2-4	O F 3-3 2-3 3-5	minut T 4-20
			O F 2-7
			O F 3-4 2-5 3-6

MRS1-4

DEFAUT GENERAL

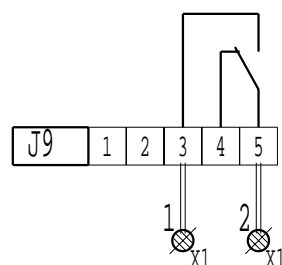

- Raccorder la signalisation du défaut général du groupe sur les bornes 1 et 2 du bornier X1.
(relais 230 v 8 Amp contact au travail)

COMMANDE D'AUTOMATICITE

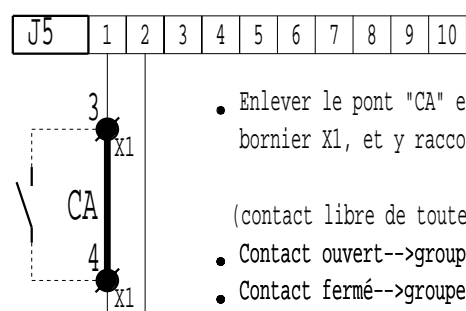

- Enlever le pont "CA" entre les bornes 3 et 4 du bornier X1, et y raccorder un contact .
(contact libre de toute polarité et de bonne qualité)
- Contact ouvert-->groupe à l'arrêt
- Contact fermé-->groupe autorisé à fonctionner

FONCTIONNEMENT EN PUISSANCE MAXI

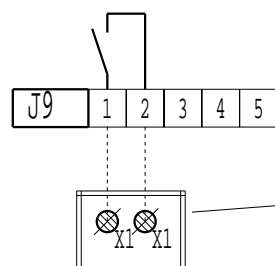

- Raccorder la signalisation de fonctionnement du groupe en puissance maxi sur les bornes 1 et 2 du connecteur J9 carte principale.
- Bornes sectionnables non fournies
(relais 230V 8 Amp.)

SELECTION CHAUD/FROID

- Configuration P17 valeur 3

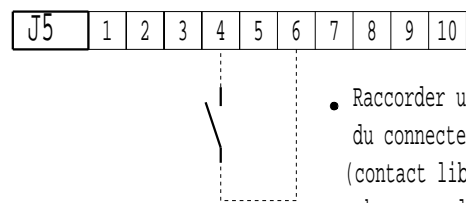

- Raccorder un contact sur les bornes 4 et 6 du connecteur J5 carte principale.
(contact libre de toute polarité et de bonne qualité)
- Contact ouvert-->fonctionnement FROID
- Contact fermé-->fonctionnement CHAUD

GENERAL FAULT

- The fault or not-fault information on the unit can be recover on terminals 1 and 2 connector X1.
(relay 230V 8 Amp.)

AUTOMATIC CONTROL

- The shunt "CA" on terminals 3 and 4 of connector X1, must be lifted and the contact connected.
(contact must be polarity free and of good quality)
- Contact open-->unit off-line
- Contact closed-->unit on-line

MAXIMUM OUTPUT OPERATION

- The controle device must be connected to terminals 1 and 2 on connector J9 of main card.
(relay 230V 8 Amp.)
- Isolating terminals not supplied

HEATING/COOLING SELECTION

- Configuration P17 value 3

- The controle device must be connected to terminals 4 and 6 on connector J5 of main card.
(contact must be polarity free and of good quality)
- Contact open-->COOLING operation
- Contact closed-->HEATING operation

SAMMELSTÖRMELDUNG

- Die Störungsmeldung wird an den Klemmen 1 und 2 der Anschlüsse X1 abgenommen.
(Relais 230V 8 Amp)

EXTERNE FREIGABE

- Die Brücke "CA" an den Klemmen 3 und 4 am Anschluss X1 entfernen und externen Kontakt anschliessen.
(Kontakt unbedingt potentialfrei anschliessen)
- Kontakt offen-->Gerät abgeschaltet
- Kontakt geschlossen-->Gerät Betriebsbereit

MAXIMALE LEISTUNG

- Der Kontakt wird an den Klemmen 1 und 2 am Stecker J9 der Hauptplatine angeschlossen.
- Anschlussklemmen nicht mitgeliefert
(Relais 230V 8 Amp)

AUSWAHL HEIZ-O.KÜHLBETRIEB

- Konfiguration P17 Wert 3

- Der Kontakt wird an den Klemmen 4 und 6 am Stecker J5 der Hauptplatine angeschlossen.
(Kontakt unbedingt potentialfrei anschliessen)
- Kontakt offen-->Kühlbetrieb
- Kontakt geschlossen-->Heizbetrieb

MRS1-4

SELECTION CONSIGNE 1 ou 2

- Configuration P18 valeur 3

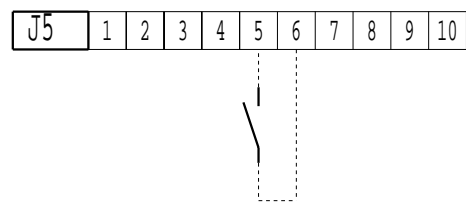

- Raccorder un contact entre les bornes 5 et 6 du connecteur J5 carte principale.
(contact libre de toute polarité et de bonne qualité)
- Contact ouvert-->CONSIGNE 1
- Contact fermé-->CONSIGNE 2

FONCTION DE DELESTAGE

- Configuration P16 valeurs 0 ou 1

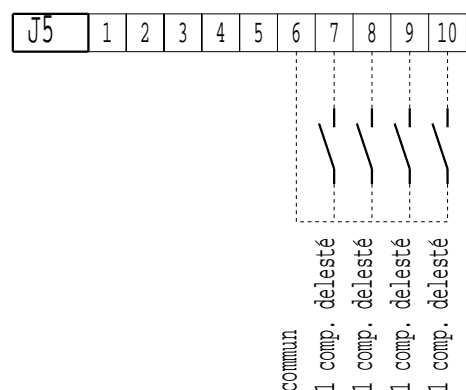

- Raccorder les contacts sur chaque entrée pour délester les différents compresseurs.
(contact libre de toute polarité et de bonne qualité)
- Contact ouvert-->fonctionnement normal
- Contact fermé-->fonctionnement avec délestage

COMMANDE DES ETAGES FORCES

- Configuration P16 valeurs 2 ou 3

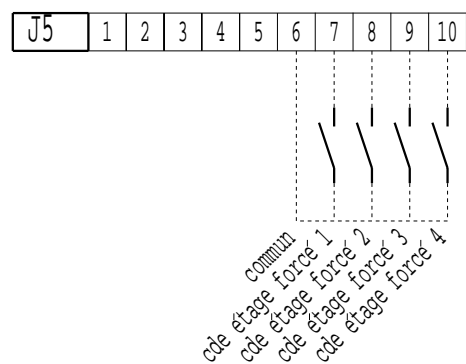

- Raccorder les contacts sur chaque entrée pour commander les différents étages
(contact libre de toute polarité et de bonne qualité)
- Suivant le nombre d'étages, il suffit de raccorder des contacts à fermeture.

PRECAUTIONS DE RACCORDEMENT

POUR LES PRECAUTIONS A PRENDRE POUR LE RACCORDEMENT DES ENTREES
VOIR LE MANUEL D'UTILISATION MRS1-4 PARAGRAPHE :
"ASSERVISSEMENT ET COMMANDES EXTERNES"

SETTING 1 OR 2 SELECTION

- Configuration P18 value 3

- The control must be connected to terminals 5 and 6 connector J5 on the main card.
(contact must be polarity free and of good quality)
- Contact open-->SETTING 1 operation
- Contact closed-->SETTING 2 operation

LOAD SHEDDING

- Configuration P16 values 0 or 1

- When a certain number of compressors must be shedded, connect an external control on connector J5 on the main card.
(contact must be polarity free and of good quality)
- Contact open-->normal running
- Contact closed-->shedding

FORCED STAGES CONTROL

- Configuration P16 values 2 or 3

- The control of the various stages is made by an external control connected to the connector J5 of the main card.
(contact must be polarity free and of good quality)
- According to the number of stages, connection of NO (normally open) contacts is sufficient.

CAUTION

TO TAKE PRECAUTION FOR CLIENT'S CONNECTION OF INPUTS
SEE THE OPERATING AND MAINTENANCE INSTRUCTIONS OF
MICROCIAT MRS1-4 PARAGRAPH :
"SERVO CONTROL AND EXTERNAL CONTROLS"

AUSWAHL SOLLWERT 1 ODER 2

- Konfiguration P18 Wert 3

- Der Kontakt wird an den Klemmen 5 und 6 am Stecker J5 der Hauptplatine angeschlossen.
(Kontakt unbedingt potentialfrei anschliessen)
- Kontakt offen-->Sollwert 1
- Kontakt geschlossen-->Sollwert 2

EXTERNE STUFENABSCHALTUNG

- Konfiguration P16 Werte 0 oder 1

- Die Kontakte werden an den Klemmen 6 bis 10 am Stecker J5 der Hauptplatine angeschlossen
(Kontakt unbedingt potentialfrei anschliessen)
- Kontakt offen-->Normalbetrieb
- Kontakt geschlossen-->Entlastungsbetrieb

EXTERNERBETRIEB DER STUFEN

- Konfiguration P16 Werte 2 oder 3

- Die Kontakte werden an den Klemmen 6 bis 10 am Stecker J5 der Hauptplatine angeschlossen
(Kontakt unbedingt potentialfrei anschliessen)
- Die Zuverdrahtende Kontaktanzahl ist von der Stufenanzahl abhängig.

ACHTUNG

Um Anschlussfehler zu vermeiden, unbedingt die Betriebs- und Wartungsanleitung MRS 1-4 Abschnitt Regelung und externe Regelung beachten.

J
I
H
G
F
E
D
C

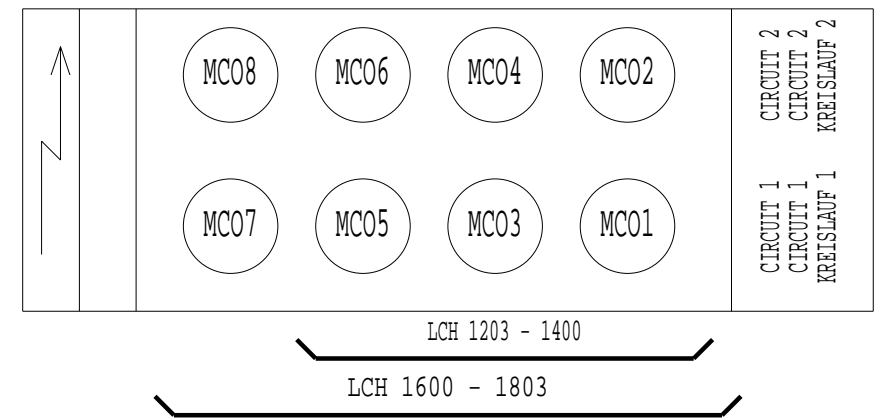
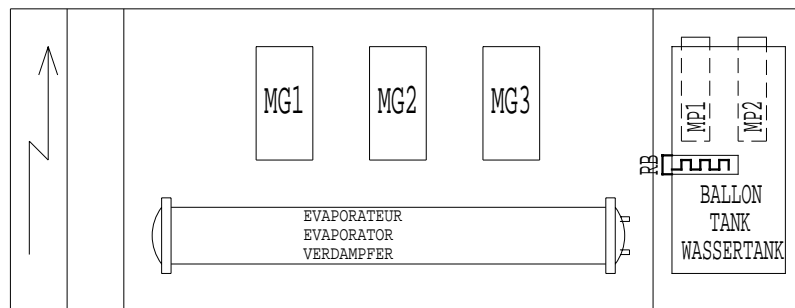

MRS1-4 / H	
B1	Sonde entree eau glatee Inlet chilled water sensor Fühler Kaltwassereintritt
B2	Sonde sortie evaporateur N 1 Evaporator N 1 outlet sensor Austrittsfühler Verdampfer N 1
B3	Sonde sortie evaporateur N 2 Evaporator N 2 outlet sensor Austrittsfühler Verdampfer N 2
B4	Sonde sortie eau glatee (collecteur) Collector chilled water outlet sensor Fühler Kaltwasseraustritt (Sammler)
B5	Sonde eau chaude Hot water sensor Warmwasserfühler
B6	Sonde air exterieur External air sensor Aussenluftfühler
B7	Sonde refoulement circuit 1 Circuit N 1 discharge sensor Heissgasfühler Kreislauf 1
B8	Sonde refoulement circuit 2 Circuit N 2 discharge sensor Heissgasfühler Kreislauf 2
B16	Sonde ballon tampon Buffer tank sensor Fühler Pufferspeicher

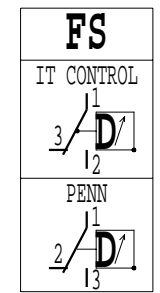

OPTION A MRS
INTERFACE RX-TX (RS485-4 fils)
INTERFACE RX-TX (RS485-4 WIRES)
ANSCHLUSS INTERFACE RX-TX (RS485 - 4 ADERN)

OPTION B MRS
CAD-RELAYAGE-PC (RS485-2 fils)
INTERFACE RX-TX (RS485-2 WIRES)
ANSCHLUSS CAD-RELAIS-PC (RS485 - 2 ADERN)

Puissance en CV
des compresseurs
Compressors nominal
output Hp
Verdichterleistung in PS

N	1	2	3
1203	40	40	40
1400	50	50	40
1600	50	50	60
1803	60	60	60

	HP - BP		
	PENN P77	RANCO 016	MINI
BP	3 2	4 2	4 2
AUTO	1	1	1
HP	3 2	2 4	2 4
MANU	1	1	1
HP	2 3	4 2	2 4
AUTO	1	1	1

MODIFIE PAR: MODIFIED BY: GEANDERT DURCH: HD	INDICE INDEX KENNZIFFER 37	DATE DATE DATUM 21-03-00	FILS NUMEROTES EN OPTION NUMBERING OF WIRING IN OPTION OPTION KABEL NUMMERIERUNG	APPAREIL OU UNITE/UNIT/GERAT ODER EINHEIT LCH 1203 A 1803
MODIFICATION A PRESSOSTAT HP3 POUR OPTION PART WINDING		LEGENDE/LEGEND/LEGENDE 3950010.36	SPECIFICATION/SPECIFICATION/SPEZIFIZIERUNG 3 COMPRESSEURS 2 CIRCUITS 3 COMPRESSORS 2 CIRCUITS 3 VERDICHTERN 2 KREISLAUFE	
REPLACE/TAKE/ERSETZT	REPLACE PAR/TAKE BY/ERSETZT DURCH	CLIENT/CLIENT/KUNDE	REFERENCE/REFERENCE/REFERENZ	CREATEUR: CREATOR: HERSTELLER: BE
REFERENCES COMMANDE/ORDER REFERENCES/AUFTRAGSREFERENZ		DEMARRAGE/START/ANLAUF	TENSION/VOLTAGE/SPANNUNG	DATE: DATE: DATUM: 10-01-96
COMPAGNIE INDUSTRIELLE D'APPLICATIONS THERMIQUES			CIAT	FOLIO/FOLIO/SEITE 1 / 7
			NUMERO DE SCHEMA/DRAWING NUMBER/PLAN NR 3980070	INDICE/INDEX/KENNZIFFER 37

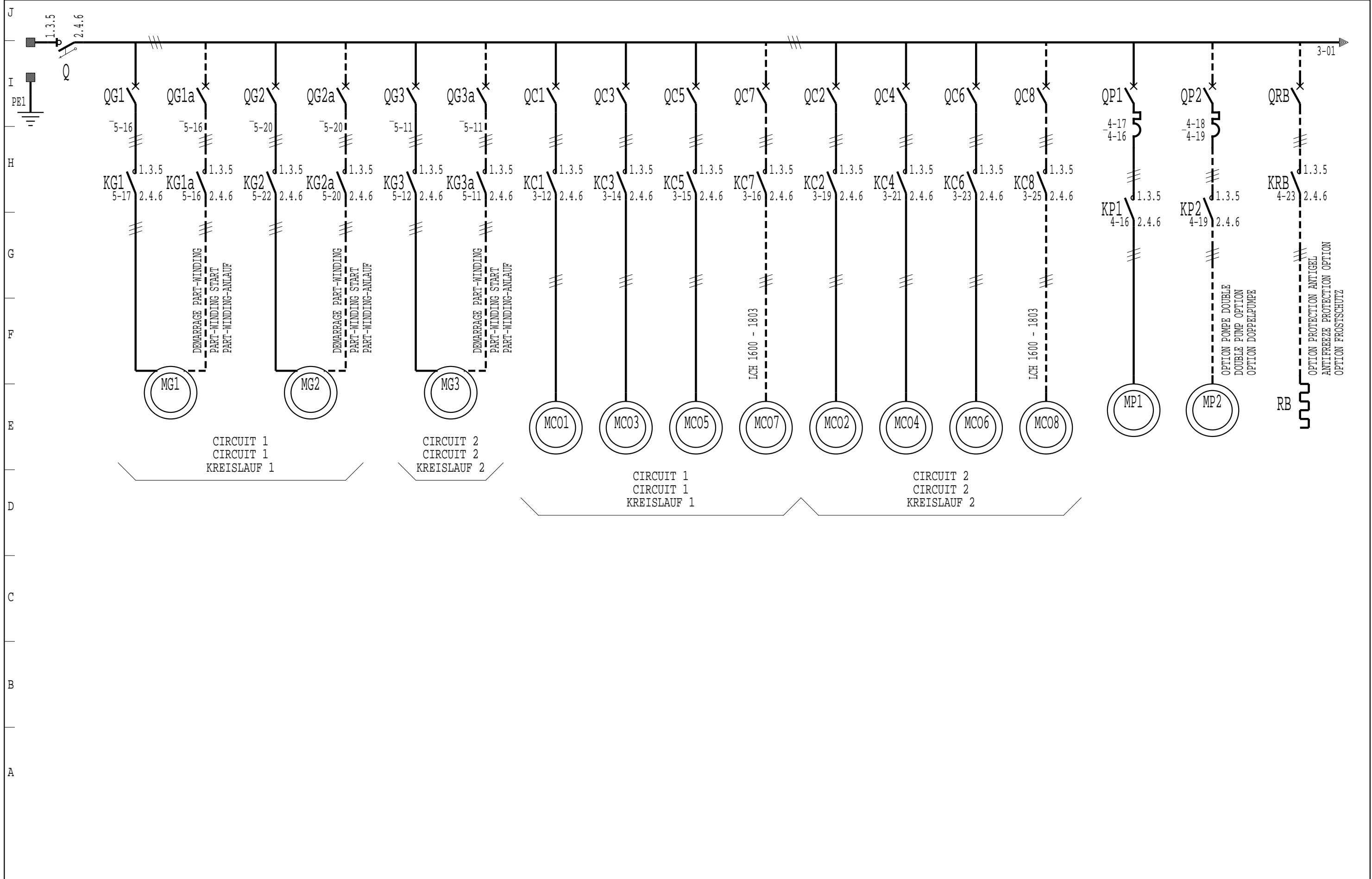

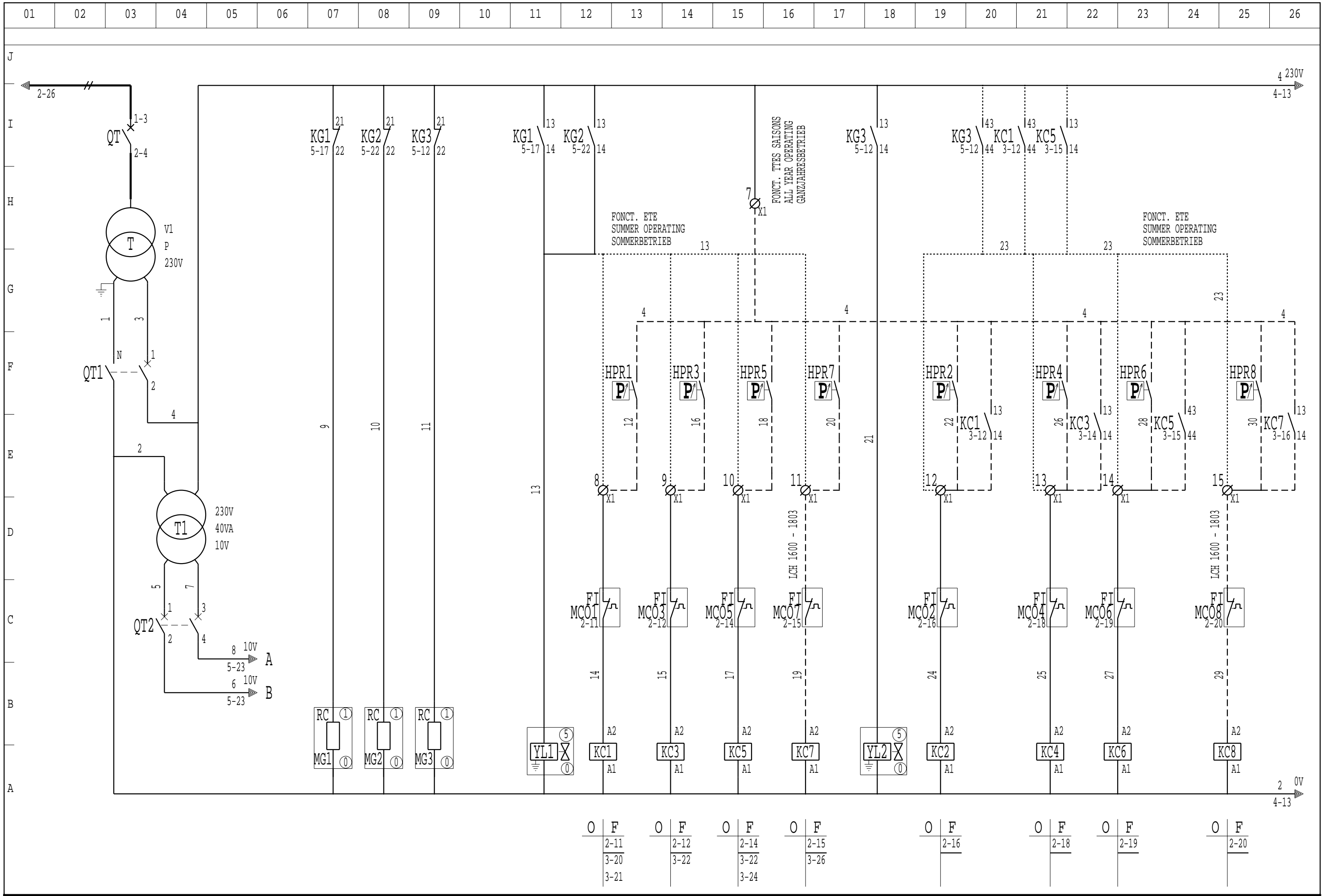

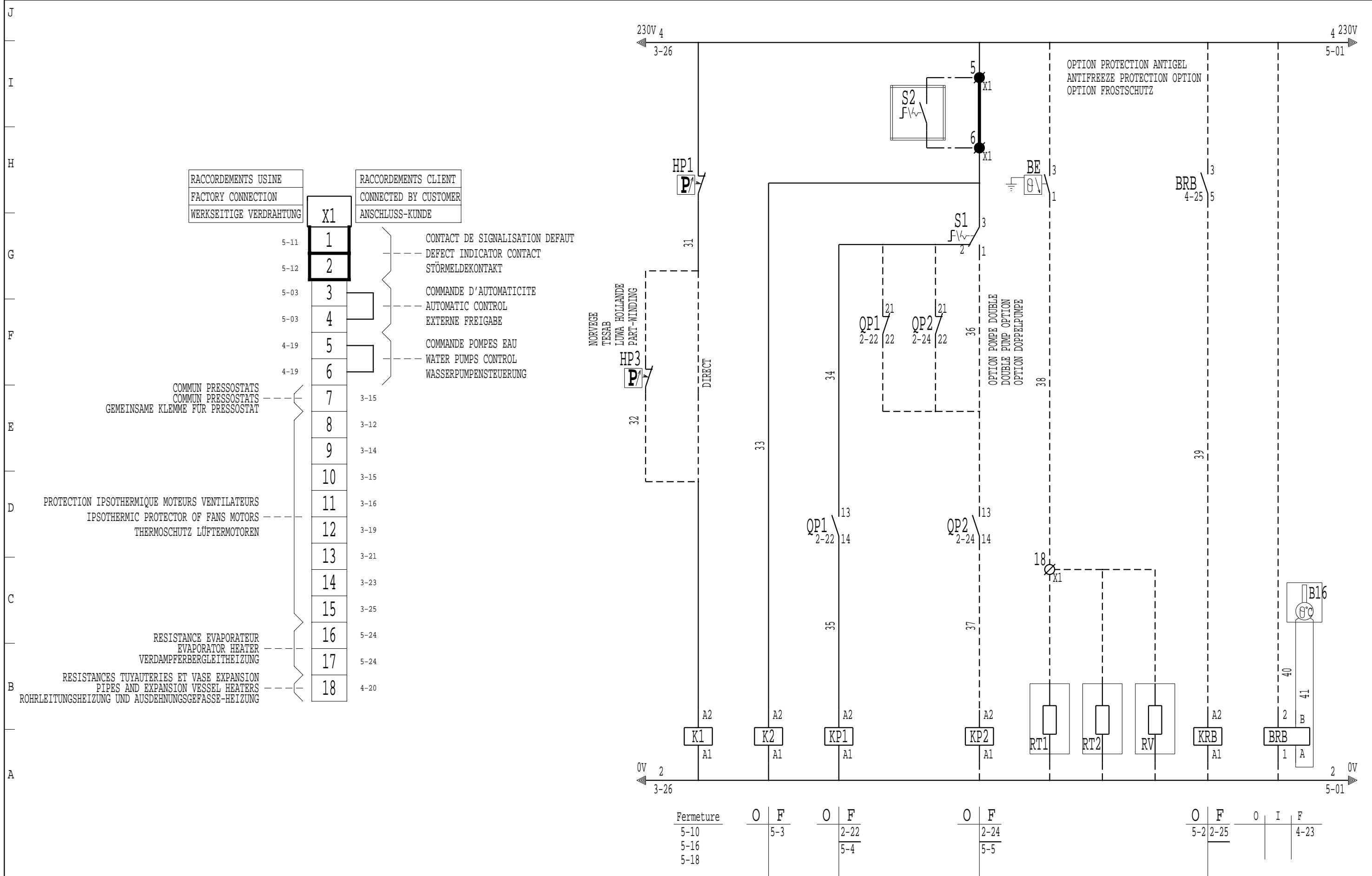

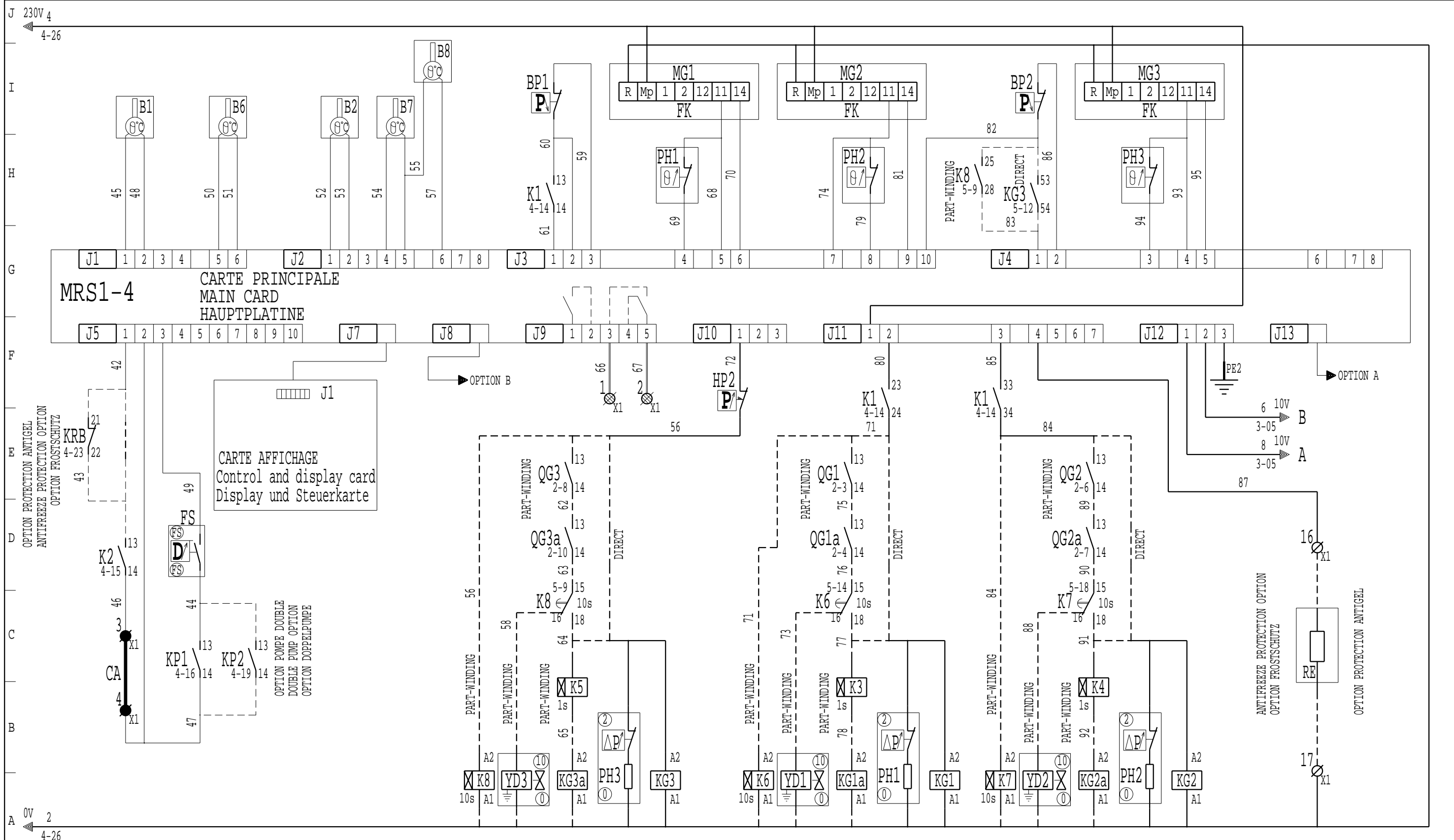

minut T	O	F	O	F	minut T	O	F	O	F	minut T	O	F	O	F
5-11		2-10	3-9	2-8	5-16		2-4	3-7	2-3	5-20		2-7	3-8	2-6
5-18				3-18					3-11					3-12
				3-20										
				5-19										

J
I
H
G
F
E
D
C
B
A

MRS1-4

DEFAUT GENERAL

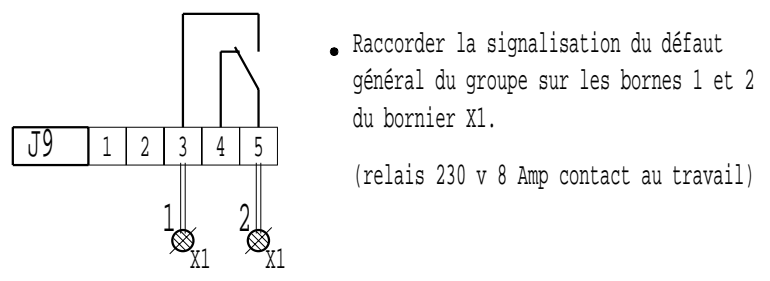

- Raccorder la signalisation du défaut général du groupe sur les bornes 1 et 2 du bornier X1.
(relais 230 v 8 Amp contact au travail)

COMMANDE D'AUTOMATICITE

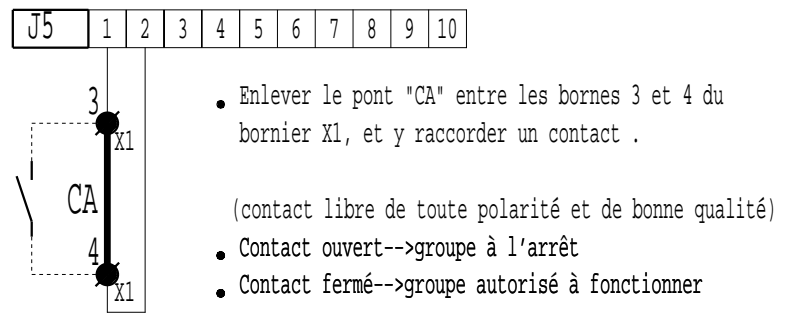

- Enlever le pont "CA" entre les bornes 3 et 4 du bornier X1, et y raccorder un contact.
(contact libre de toute polarité et de bonne qualité)
- Contact ouvert-->groupe à l'arrêt
- Contact fermé-->groupe autorisé à fonctionner

FONCTIONNEMENT EN PUISSANCE MAXI

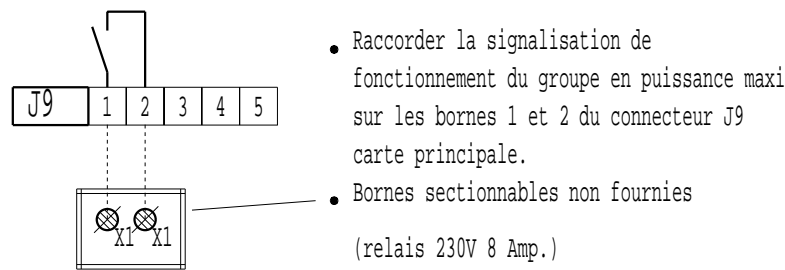

- Raccorder la signalisation de fonctionnement du groupe en puissance maxi sur les bornes 1 et 2 du connecteur J9 carte principale.
- Bornes sectionnables non fournies
(relais 230V 8 Amp.)

SELECTION CHAUD/FROID

- Configuration P17 valeur 3

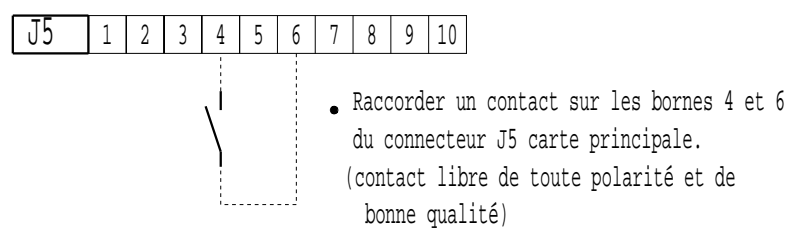

- Raccorder un contact sur les bornes 4 et 6 du connecteur J5 carte principale.
(contact libre de toute polarité et de bonne qualité)
- Contact ouvert-->fonctionnement FROID
- Contact fermé-->fonctionnement CHAUD

GENERAL FAULT

- The fault or not-fault information on the unit can be recover on terminals 1 and 2 connector X1.
(relay 230V 8 Amp.)

AUTOMATIC CONTROL

- The shunt "CA" on terminals 3 and 4 of connector X1, must be lifted and the contact connected.
(contact must be polarity free and of good quality)
- Contact open-->unit off-line
- Contact closed-->unit on-line

MAXIMUM OUTPUT OPERATION

- The controle device must be connected to terminals 1 and 2 on connector J9 of main card.
(relay 230V 8 Amp.)
- Isolating terminals not supplied

HEATING/COOLING SELECTION

- Configuration P17 value 3

- The controle device must be connected to terminals 4 and 6 on connector J5 of main card.
(contact must be polarity free and of good quality)
- Contact open-->COOLING operation
- Contact closed-->HEATING operation

SAMMELSTÖRMELDUNG

- Die Störungsmeldung wird an den Klemmen 1 und 2 der Anschlüsse X1 abgenommen.
(Relais 230V 8 Amp)

EXTERNE FREIGABE

- Die Brücke "CA" an den Klemmen 3 und 4 am Anschluss X1 entfernen und externen Kontakt anschliessen.
(Kontakt unbedingt potentialfrei anschliessen)
- Kontakt offen-->Gerät abgeschaltet
- Kontakt geschlossen-->Gerät Betriebsbereit

MAXIMALE LEISTUNG

- Der Kontakt wird an den Klemmen 1 und 2 am Stecker J9 der Hauptplatine angeschlossen.
(Relais 230V 8 Amp)
- Anschlussklemmen nicht mitgeliefert

AUSWAHL HEIZ-O.KÜHLBETRIEB

- Konfiguration P17 Wert 3

- Der Kontakt wird an den Klemmen 4 und 6 am Stecker J5 der Hauptplatine angeschlossen.
(Kontakt unbedingt potentialfrei anschliessen)
- Kontakt offen-->Kühlbetrieb
- Kontakt geschlossen-->Heizbetrieb

J
I
H
G
F
E
D
C
B
A

MRS1-4

SELECTION CONSIGNE 1 ou 2

- Configuration P18 valeur 3

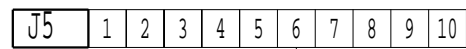

- Raccorder un contact entre les bornes 5 et 6 du connecteur J5 carte principale.
(contact libre de toute polarité et de bonne qualité)
- Contact ouvert-->CONSIGNE 1
- Contact fermé-->CONSIGNE 2

FONCTION DE DELESTAGE

- Configuration P16 valeurs 0 ou 1

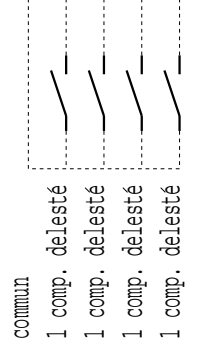
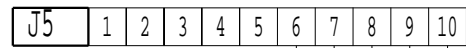

- Raccorder les contacts sur chaque entrée pour délester les différents compresseurs.
(contact libre de toute polarité et de bonne qualité)
- Contact ouvert-->fonctionnement normal
- Contact fermé-->fonctionnement avec délestage

COMMANDE DES ETAGES FORCES

- Configuration P16 valeurs 2 ou 3

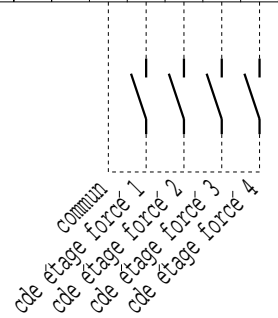
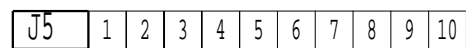

- Raccorder les contacts sur chaque entrée pour commander les différents étages
(contact libre de toute polarité et de bonne qualité)
- Suivant le nombre d'étages, il suffit de raccorder des contacts à fermeture.

PRECAUTIONS DE RACCORDEMENT

POUR LES PRECAUTIONS A PRENDRE POUR LE RACCORDEMENT DES ENTREES
VOIR LE MANUEL D'UTILISATION MRS1-4 PARAGRAPHE :
"ASSERVISSEMENT ET COMMANDES EXTERNES"

SETTING 1 OR 2 SELECTION

- Configuration P18 value 3

- The control must be connected to terminals 5 and 6 connector J5 on the main card.
(contact must be polarity free and of good quality)
- Contact open-->SETTING 1 operation
- Contact closed-->SETTING 2 operation

LOAD SHEDDING

- Configuration P16 values 0 or 1

- When a certain number of compressors must be shedded, connect an external control on connector J5 on the main card.
(contact must be polarity free and of good quality)
- Contact open-->normal running
- Contact closed-->shedding

FORCED STAGES CONTROL

- Configuration P16 values 2 or 3

- The control of the various stages is made by an external control connected to the connector J5 of the main card.
(contact must be polarity free and of good quality)
- According to the number of stages, connection of NO (normally open) contacts is sufficient.

CAUTION

TO TAKE PRECAUTION FOR CLIENT'S CONNECTION OF INPUTS
SEE THE OPERATING AND MAINTENANCE INSTRUCTIONS OF
MICROCIAT MRS1-4 PARAGRAPH :
"SERVO CONTROL AND EXTERNAL CONTROLS"

AUSWAHL SOLLWERT 1 ODER 2

- Konfiguration P18 Wert 3

- Der Kontakt wird an den Klemmen 5 und 6 am Stecker J5 der Hauptplatine angeschlossen.
(Kontakt unbedingt potentialfrei anschliessen)
- Kontakt offen-->Sollwert 1
- Kontakt geschlossen-->Sollwert 2

EXTERNE STUFENABSCHALTUNG

- Konfiguration P16 Werte 0 oder 1

- Die Kontakte werden an den Klemmen 6 bis 10 am Stecker J5 der Hauptplatine angeschlossen
(Kontakt unbedingt potentialfrei anschliessen)
- Kontakt offen-->Normalbetrieb
- Kontakt geschlossen-->Entlastungsbetrieb

EXTERNERBETRIEB DER STUFEN

- Konfiguration P16 Werte 2 oder 3

- Die Kontakte werden am den Klemmen 6 bis 10 am Stecker J5 der Hauptplatine angeschlossen
(Kontakt unbedingt potentialfrei anschliessen)
- Die Zuverdrahtende Kontaktanzahl ist von der Stufenanzahl abhängig.

ACHTUNG

Um Anschlussfehler zu vermeiden, unbedingt die Betriebs- und Wartungsanleitung MRS 1-4 Abschnitt Regelung und externe Regelung beachten.

J
I
H
G
F
E
D
C

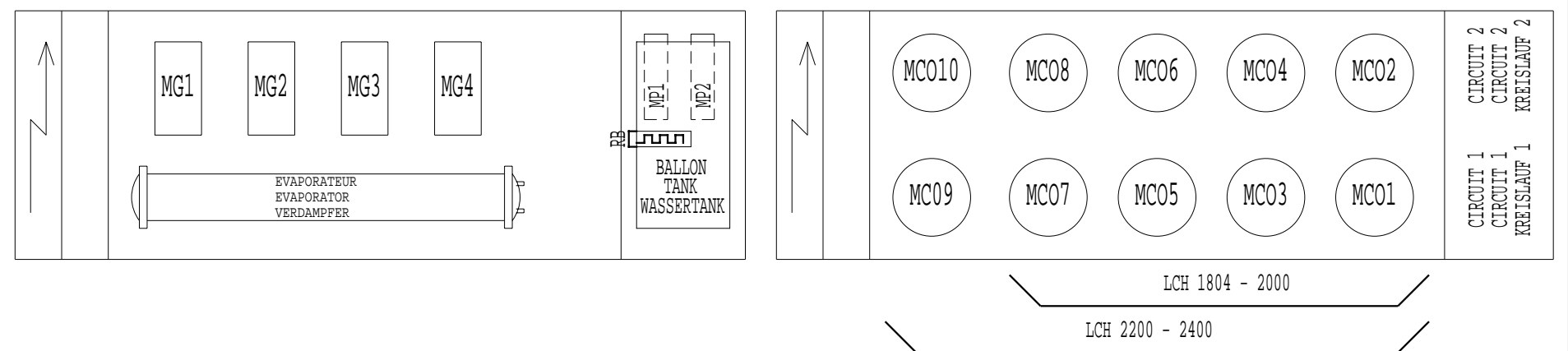

	HP - BP		
	PENN P77	RANCO 016	MINI
BP	3 2	4 2	4 2
AUTO	1	1	1
HP	3 2	2 4	2 4
MANU	1	1	1
HP	2 3	4 2	2 4
AUTO	1	1	1

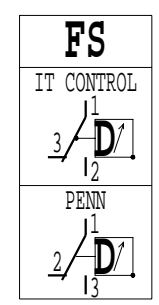

N	Puissance en CV des compresseurs Compressors nominal output Hp Verdichterleistung in PS			
	1	2	3	4
1804	50	50	40	40
2000	50	50	50	50
2200	60	60	50	50
2400	60	60	60	60

OPTION A MRS
INTERFACE RX-TX (RS485-4 fils)
INTERFACE RX-TX (RS485-4 WIRES)
ANSCHLUSS INTERFACE RX-TX (RS485 - 4 ADERN)

OPTION B MRS
CAD-RELAYAGE-PC (RS485-2 fils)
INTERFACE RX-TX (RS485-2 WIRES)
ANSCHLUSS CAD-RELAIS-PC (RS485 - 2 ADERN)

MRS1-4 / H	
B1	Sonde entree eau glatee Inlet chilled water sensor Fühler Kaltwassereintritt
B2	Sonde sortie evaporateur N 1 Evaporator N 1 outlet sensor Austrittsfühler Verdampfer N 1
B3	Sonde sortie evaporateur N 2 Evaporator N 2 outlet sensor Austrittsfühler Verdampfer N 2
B4	Sonde sortie eau glatee (collecteur) Collector chilled water outlet sensor Fühler Kaltwasseraustritt (Sammler)
B5	Sonde eau chaude Hot water sensor Warmwasserfühler
B6	Sonde air exterieur External air sensor Aussenluftfühler
B7	Sonde refolement circuit 1 Circuit N 1 discharge sensor Heissgasfühler Kreislauf 1
B8	Sonde refolement circuit 2 Circuit N 2 discharge sensor Heissgasfühler Kreislauf 2
B16	Sonde ballon tampon Buffer tank sensor Fühler Pufferspeicher

MODIFIE PAR: MODIFIED BY: GEANDERT DURCH: HD	INDICE INDEX KENNZIFFER 39	DATE DATE DATUM 21-03-00	FILS NUMEROTES EN OPTION NUMBERING OF WIRING IN OPTION OPTION KABEL NUMMERIERUNG	APPAREIL OU UNITE/UNIT/GERAT ODER EINHEIT LCH 1804 A 2400
MODIFICATION A PRESSOSTATS HP3 ET HP4 POUR OPTION PART-WINDIG		LEGENDE/LEGEND/LEGENDE 3950010.36	SPECIFICATION/SPECIFICATION/SPEZIFIZIERUNG 4 COMPRESSEURS 2 CIRCUITS MRS1-4 4 COMPRESSORS 2 CIRCUITS 4 VERDICHTERN 2 KREISLAUFE	
REPLACE/TAKE/ERSETZT	REPLACE PAR/TAKE BY/ERSETZT DURCH	CLIENT/CLIENT/KUNDE	REFERENCE/REFERENCE/REFERENZ	CREATEUR: CREATOR: HERSTELLER: BE
REFERENCES COMMANDE/ORDER REFERENCES/AUFTRAGSREFERENZ		DEMARRAGE/START/ANLAUF	TENSION/VOLTAGE/SPANNNUNG	DATE: DATE: DATUM: 22-12-95
COMPAGNIE INDUSTRIELLE D'APPLICATIONS THERMIQUES			CIAT	FOLIO/FOLIO/SEITE 1 / 7
			NUMERO DE SCHEMA/DRAWING NUMBER/PLAN NR 3980059	INDICE/INDEX/KENNZIFFER 39

01	02	03	04	05	06	07	08	09	10	11	12	13	14	15	16	17	18	19	20	21	22	23	24	25	26
----	----	----	----	----	----	----	----	----	----	----	----	----	----	----	----	----	----	----	----	----	----	----	----	----	----

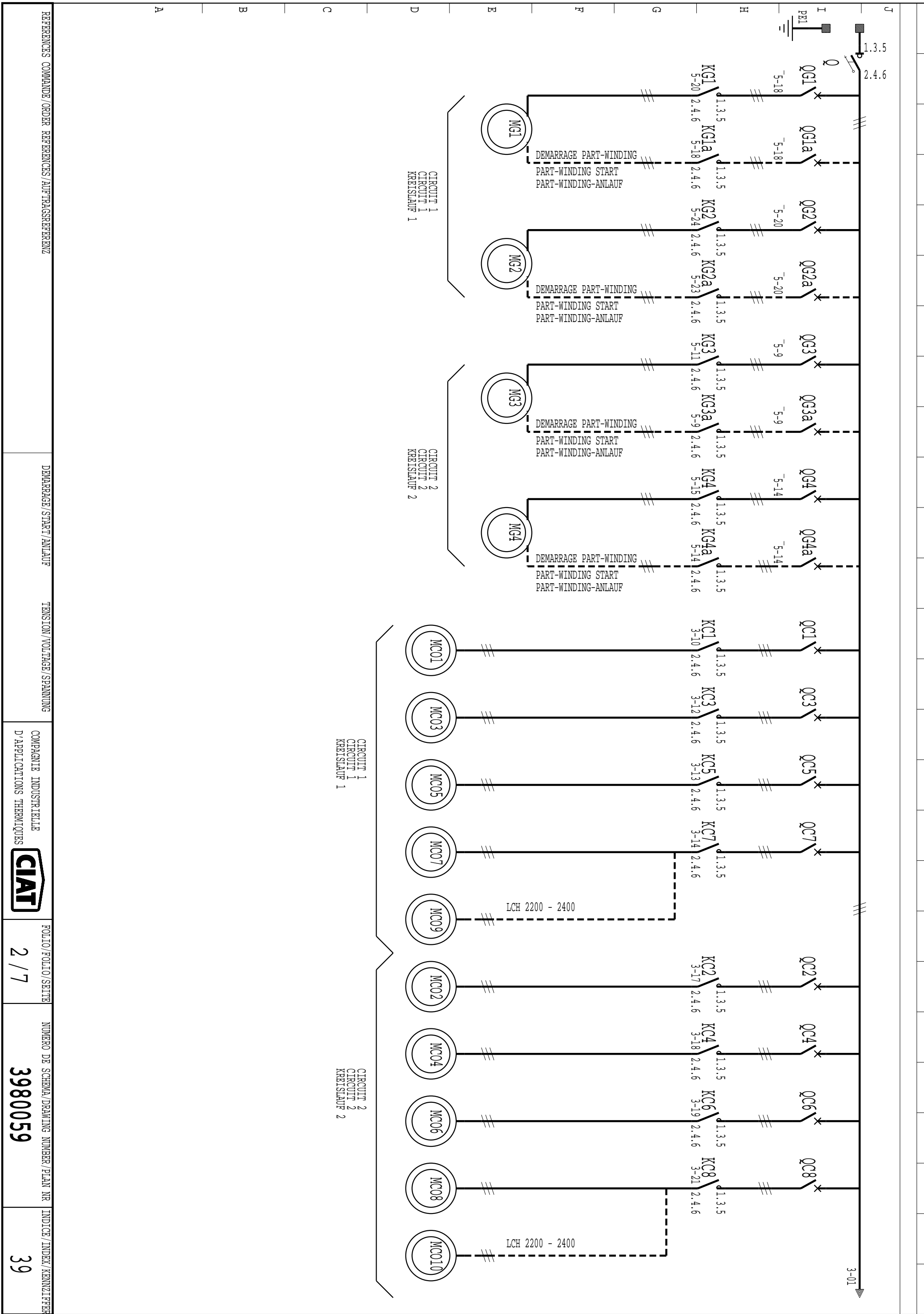

REFERENCES COMMANDE/ORDER REFERENCES/AUFTAGSREFERENZ	DEMARRAGE/START/ANLAUF	TENSION/VOLTAGE/SPANNUNG	COMPAGNIE INDUSTRIELLE D'APPLICATIONS THERMIQUES	CIAT	FOLIO/FOLIO/SETTE	NUMERO DE SCHEMA/DRAWING NUMBER/PLAN NR	INDICE/INDEX/KENNZIFFER
					2 / 7	3980059	39

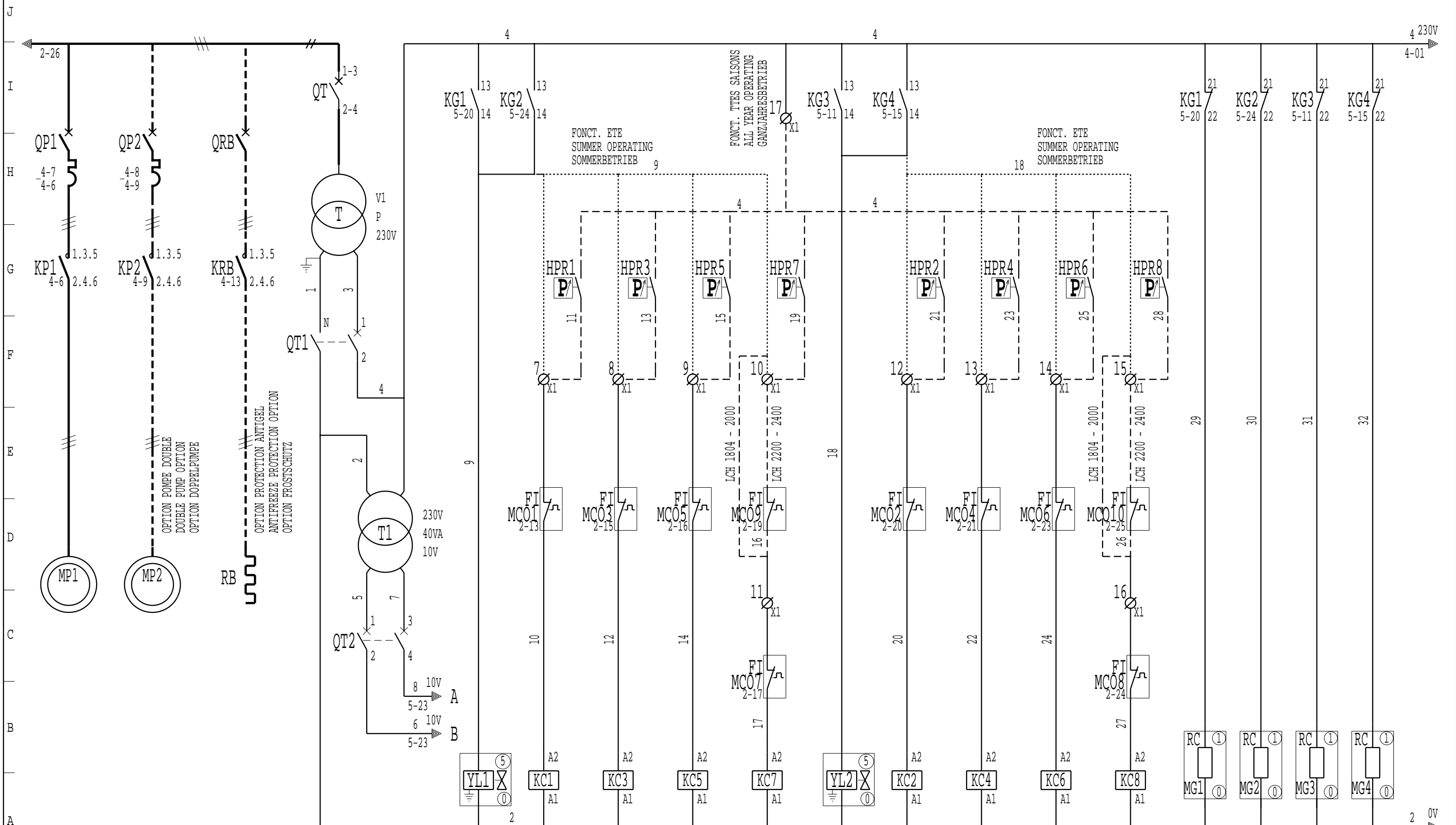

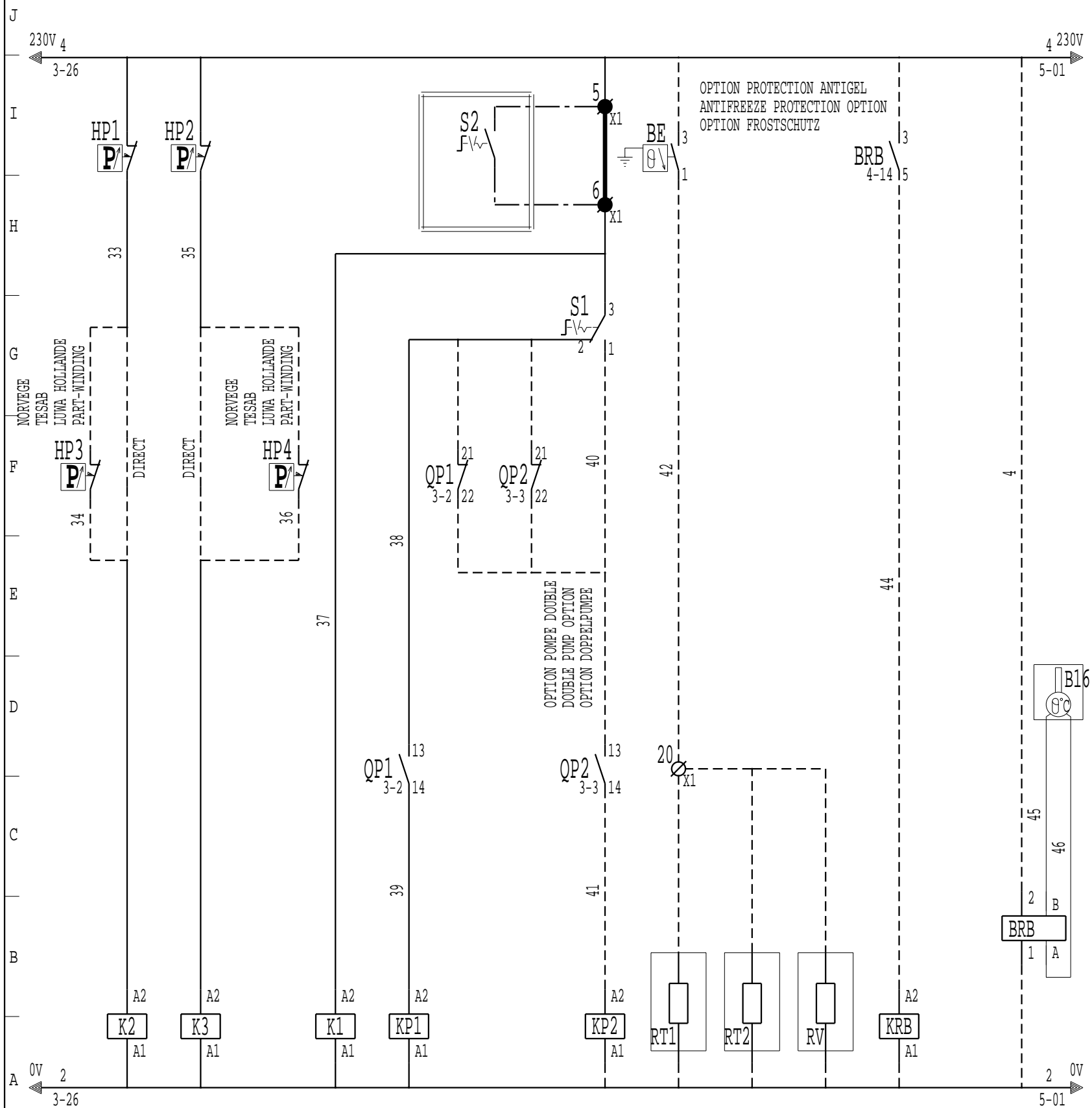

RACCORDEMENTS USINE FACTORY CONNECTION WERKSEITIGE VERDRAHTUNG	X1	RACCORDEMENTS CLIENT CONNECTED BY CUSTOMER ANSCHLUSS-KUNDE
5-11	1	CONTACT DE SIGNALISATION DEFAUT DEFECT INDICATOR CONTACT STÖRMELDEKONTAKT
5-12	2	COMMANDE D'AUTOMATICITE AUTOMATIC CONTROL EXTERNE FREIGABE
5-03	3	COMMANDE POMPES EAU WATER PUMPS CONTROL WASSERPUMPENSTEUERUNG
5-03	4	
4-08	5	
4-08	6	
	7	3-10
	8	3-12
	9	3-13
	10	3-14
	11	3-14
	12	3-17
	13	3-18
	14	3-19
	15	3-21
	16	3-21
	17	3-15
	18	5-25
	19	5-25
	20	4-10

PROTECTION IPSOTHERMIQUE MOTEURS VENTILATEURS
IPSOTHERMIC PROTECTOR OF FANS MOTORS
THERMOSCHUTZ LÜFTERMOTOREN

COMMUN PRESSOSTATS
COMMUN PRESSOSTATS
GEMEINSAME KLEMME FÜR PRESSOSTAT

RESISTANCE EVAPORATEUR
EVAPORATOR HEATER
VERDAMPFERBERGLEITHEIZUNG

RESISTANCES TUYAUTERIES ET VASE EXPANSION
PIPES AND EXPANSION VESSEL HEATERS
ROHRLEITUNGSHEIZUNG UND AUSDEHNUNGSGEFASSE-HEIZUNG

Fermeture	Fermeture	O	F	O	F	O	F	O	I	F
5-10	5-13		5-3		3-2		3-3			4-13
5-16	5-14				5-4		5-5			
5-18	5-19									

MRS1-4

DEFAUT GENERAL

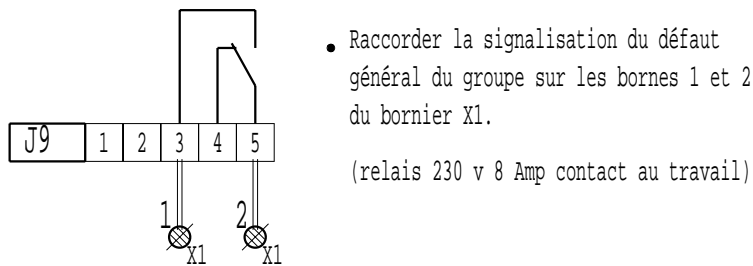

- Raccorder la signalisation du défaut général du groupe sur les bornes 1 et 2 du bornier X1.
- (relais 230 v 8 Amp contact au travail)

COMMANDE D'AUTOMATICITE

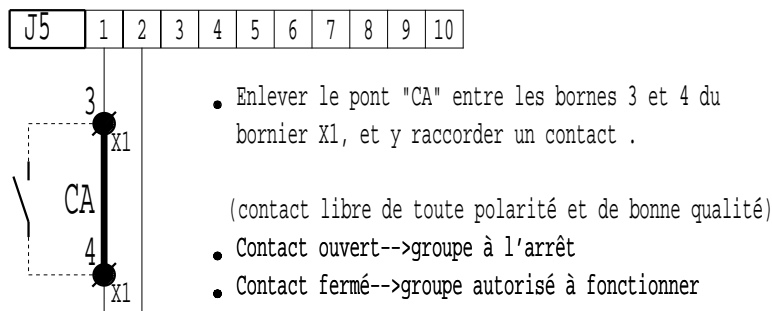

- Enlever le pont "CA" entre les bornes 3 et 4 du bornier X1, et y raccorder un contact .
- (contact libre de toute polarité et de bonne qualité)
- Contact ouvert-->groupe à l'arrêt
 - Contact fermé-->groupe autorisé à fonctionner

FONCTIONNEMENT EN PUISSANCE MAXI

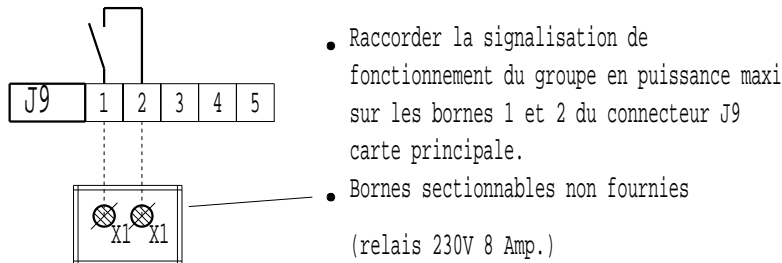

- Raccorder la signalisation de fonctionnement du groupe en puissance maxi sur les bornes 1 et 2 du connecteur J9 carte principale.
 - Bornes sectionnables non fournies
- (relais 230V 8 Amp.)

SELECTION CHAUD/FROID

- Configuration P17 valeur 3

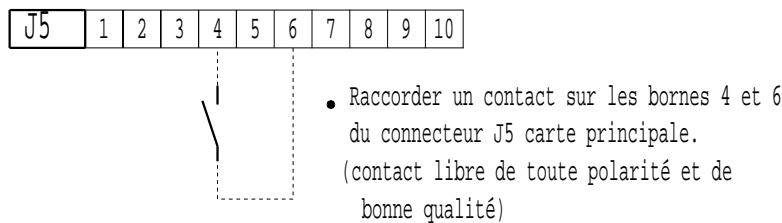

- Raccorder un contact sur les bornes 4 et 6 du connecteur J5 carte principale.
- (contact libre de toute polarité et de bonne qualité)
- Contact ouvert-->fonctionnement FROID
 - Contact fermé-->fonctionnement CHAUD

GENERAL FAULT

- The fault or not-fault information on the unit can be recover on terminals 1 and 2 connector X1.
- (relay 230V 8 Amp.)

AUTOMATIC CONTROL

- The shunt "CA" on terminals 3 and 4 of connector X1, must be lifted and the contact connected.
- (contact must be polarity free and of good quality)
- Contact open-->unit off-line
 - Contact closed-->unit on-line

MAXIMUM OUTPUT OPERATION

- The controle device must be connected to terminals 1 and 2 on connector J9 of main card.
 - Isolating terminals not supplied
- (relay 230V 8 Amp.)

HEATING/COOLING SELECTION

- Configuration P17 value 3

- The controle device must be connected to terminals 4 and 6 on connector J5 of main card.
- (contact must be polarity free and of good quality)
- Contact open-->COOLING operation
 - Contact closed-->HEATING operation

SAMMELSTÖRMELDUNG

- Die Störungsmeldung wird an den Klemmen 1 und 2 der Anschlüsse X1 abgenommen.
- (Relais 230V 8 Amp)

EXTERNE FREIGABE

- Die Brücke "CA" an den Klemmen 3 und 4 am Anschluss X1 entfernen und externen Kontakt anschliessen.
- (Kontakt unbedingt potentialfrei anschliessen)
- Kontakt offen-->Gerät abgeschaltet
 - Kontakt geschlossen-->Gerät Betriebsbereit

MAXIMALE LEISTUNG

- Der Kontakt wird an den Klemmen 1 und 2 am Stecker J9 der Hauptplatine angeschlossen.
 - Anschlussklemmen nicht mitgeliefert
- (Relais 230V 8 Amp)

AUSWAHL HEIZ-O.KÜHLBETRIEB

- Konfiguration P17 Wert 3

- Der Kontakt wird an den Klemmen 4 und 6 am Stecker J5 der Hauptplatine angeschlossen.
- (Kontakt unbedingt potentialfrei anschliessen)
- Kontakt offen-->Kühlbetrieb
 - Kontakt geschlossen-->Heizbetrieb

MRS1-4

SELECTION CONSIGNE 1 ou 2

- Configuration P18 valeur 3

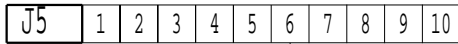

- Raccorder un contact entre les bornes 5 et 6 du connecteur J5 carte principale.
(contact libre de toute polarité et de bonne qualité)
- Contact ouvert-->CONSIGNE 1
- Contact fermé-->CONSIGNE 2

FONCTION DE DELESTAGE

- Configuration P16 valeurs 0 ou 1

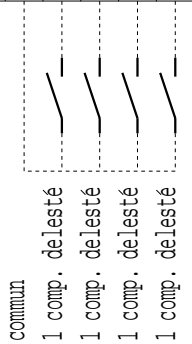
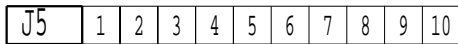

- Raccorder les contacts sur chaque entrée pour délester les différents compresseurs.
(contact libre de toute polarité et de bonne qualité)
- Contact ouvert-->fonctionnement normal
- Contact fermé-->fonctionnement avec délestage

COMMANDE DES ETAGES FORCES

- Configuration P16 valeurs 2 ou 3

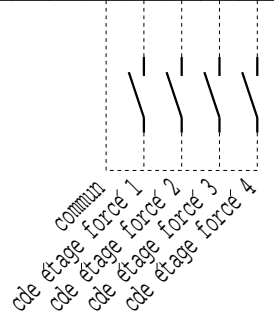
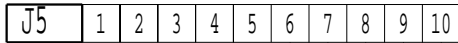

- Raccorder les contacts sur chaque entrée pour commander les différents étages
(contact libre de toute polarité et de bonne qualité)
- Suivant le nombre d'étages, il suffit de raccorder des contacts à fermeture.

PRECAUTIONS DE RACCORDEMENT

POUR LES PRECAUTIONS A PRENDRE POUR LE RACCORDEMENT DES ENTREES
VOIR LE MANUEL D'UTILISATION MRS1-4 PARAGRAPHE :
"ASSERVISSEMENT ET COMMANDES EXTERNES"

SETTING 1 OR 2 SELECTION

- Configuration P18 value 3

- The control must be connected to terminals 5 and 6 connector J5 on the main card.
(contact must be polarity free and of good quality)
- Contact open-->SETTING 1 operation
- Contact closed-->SETTING 2 operation

LOAD SHEDDING

- Configuration P16 values 0 or 1

- When a certain number of compressors must be shedded, connect an external control on connector J5 on the main card.
(contact must be polarity free and of good quality)
- Contact open-->normal running
- Contact closed-->shedding

FORCED STAGES CONTROL

- Configuration P16 values 2 or 3

- The control of the various stages is made by an external control connected to the connector J5 of the main card.
(contact must be polarity free and of good quality)
- According to the number of stages, connection of NO (normally open) contacts is sufficient.

CAUTION

TO TAKE PRECAUTION FOR CLIENT'S CONNECTION OF INPUTS
SEE THE OPERATING AND MAINTENANCE INSTRUCTIONS OF
MICROCIAT MRS1-4 PARAGRAPH :
"SERVO CONTROL AND EXTERNAL CONTROLS"

AUSWAHL SOLLWERT 1 ODER 2

- Konfiguration P18 Wert 3

- Der Kontakt wird an den Klemmen 5 und 6 am Stecker J5 der Hauptplatine angeschlossen.
(Kontakt unbedingt potentialfrei anschliessen)
- Kontakt offen-->Sollwert 1
- Kontakt geschlossen-->Sollwert 2

EXTERNE STUFENABSCHALTUNG

- Konfiguration P16 Werte 0 oder 1

- Die Kontakte werden an den Klemmen 6 bis 10 am Stecker J5 der Hauptplatine angeschlossen
(Kontakt unbedingt potentialfrei anschliessen)
- Kontakt offen-->Normalbetrieb
- Kontakt geschlossen-->Entlastungsbetrieb

EXTERNERBETRIEB DER STUFEN

- Konfiguration P16 Werte 2 oder 3

- Die Kontakte werden am den Klemmen 6 bis 10 am Stecker J5 der Hauptplatine angeschlossen
(Kontakt unbedingt potentialfrei anschliessen)
- Die Zuverdrahtende Kontaktanzahl ist von der Stufenanzahl abhängig.

ACHTUNG

Um Anschlussfehler zu vermeiden, unbedingt die Betriebs- und Wartungsanleitung MRS 1-4 Abschnitt Regelung und externe Regelung beachten.