

INSTRUCTIONS POUR L'INSTALLATION DES CASSETTES MULTISPLIT SALSA

- Lisez s'il vous plaît complètement ces instructions avant de commencer l'installation du produit.
- Si le câble d'alimentation est endommagé, le travail de remplacement doit être effectué uniquement par un personnel autorisé.
- Le travail d'installation doit être effectué en conformité aux standards nationaux relatifs aux installations électriques et uniquement par du personnel autorisé.

Groupe Interne

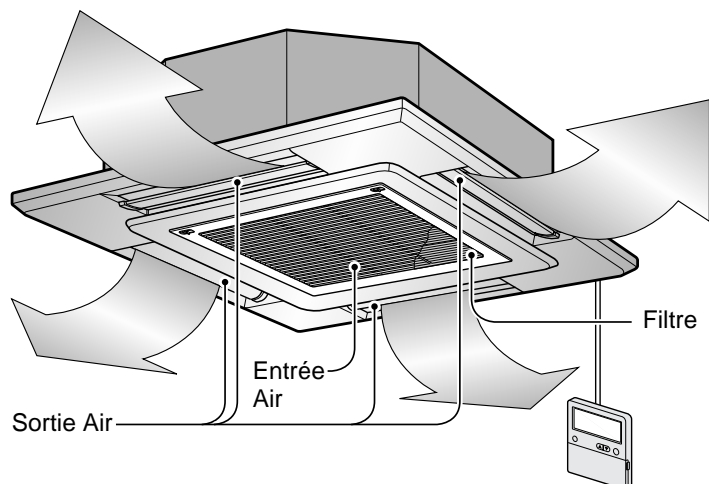

Groupe Externe

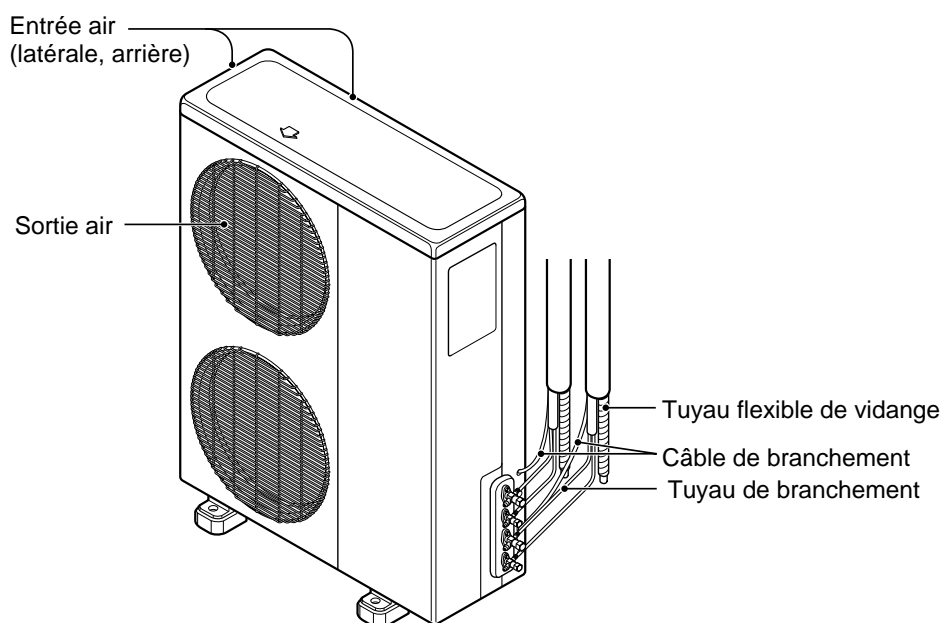

SCHEMA DE L'INSTALLATION

1. Pour des raisons de sécurité, il faut observer ce toujours qui suit3

2. Installation des groupes interne et externe4

Travaux d'installation	Composants de l'installation	Outils nécessaires
1) Sélection de la meilleure position4	• Câble de branchement	• Niveau
2) Dimensions de l'ouverture dans le plafond et localisation des boulons de suspension (unité: mm)6	• Tuyaux: Côté gaz Côté liquide	• Tournevis
3) Installation du groupe interne7	• Boulon de suspension - W 3/8" ou M10 longueur 650mm	• Perceuse électrique
4) Installation de la télécommande7	• Tuyau flexible de vidange isolé	• Pointe perceuse (ø 70mm)
5) Branchement de l'installation électrique..9 INSTALLATION ELECTRIQUE10	• Tuyau flexible supplémentaire de vidange (Diamètre Intérieur32mm)	• Ensemble outils d'évasement
6) Branchement des tuyaux au groupe interne11 BRANCHEMENT DES TUYAUX12		• Clés torsiométriques spécifiées
7) Installation du panneau de décoration...13		• Clé hexagonale (4mm)
8) Tuyaux de vidange du groupe interne ...14 ISOLATION THERMIQUE15 FAÇONNAGE DES TUYAUX.....15		• Détecteur de fuites de gaz



3. Essai16

- 1) PRECAUTIONS PENDANT L'ESSAI16
UNE FOIS QUE L'INSTALLATION EST
TERMINEE, VERIFIER LES
COMPOSANTS SUIVANTS16
- 2) Branchement de l'alimentation17
- 3) Evaluation des prestations17

- Manuel de l'Utilisateur
- Thermomètre

1. Pour votre sécurité, il faut toujours suivre ce qui suit:

- S'il vous plaît, contactez les autorités afin d'obtenir les permissions nécessaires avant de brancher le système.
- Lisez attentivement "POUR VOTRE SECURITE IL FAUT TOUJOURS SUIVRE CE QUI SUIT" avant de procéder à l'installation du conditionneur d'air.
- Faites attention aux attentions spécifiées dans ce document car il y a des éléments importants relatifs à la sécurité.
- Le sens et les indications est le suivant :

 DANGER	Peut provoquer des lésions graves, mortelles, etc.
 ATTENTION	Peut provoquer des lésions graves dans des pièces particulières si le conditionneur est utilisé de manière non approprié.

- Après avoir lu ce manuel, gardez-le à disposition avec le manuel d'instructions.

DANGER

Ne pas installer tout seul (client)

- Une installation incomplète peut provoquer des lésions graves à cause d'incendies, de décharges électriques, de chute du groupe ou de fuites d'eau. Consultez votre revendeur ou un installateur spécialisé.

Installer le groupe en un point qui peut soutenir son poids.

- Si le groupe est installé en un point qui n'est pas suffisamment fort, il peut tomber provoquant ainsi des lésions.

Utiliser les fils électriques spécifiés pour brancher les groupes interne et externe et fixer bien les câbles aux sections de connexion du panneau terminal pour que les fils ne fassent pas souffrir les sections.

- Des branchements ou des connexions incomplètes peuvent provoquer des incendies.

Vérifier qu'il n'y ait pas de fuites de gaz réfrigérant quand l'installation a été complétée.

Effectuer l'installation en suivant tous les paramètres de sécurité et en faisant référence au manuel d'installation.

- Une installation incomplète peut provoquer des lésions graves à cause d'incendies, de décharges électriques, de chute du groupe ou de fuites d'eau

Effectuer les travaux sur l'installation électrique en faisant référence au manuel d'installation et assurez-vous de l'utilisation d'un circuit exclusif.

- Si le débit du circuit électrique est insuffisant ou si l'installation électrique est incomplète, des incendies ou des décharges électriques peuvent se vérifier

Bien fixer le couvercle des composants électriques au groupe interne et le panneau de service au groupe externe.

- Si le couvercle des composants électriques du groupe interne et/ou le panneau de service du groupe externe ne sont pas bien fixés, cela peut provoquer des incendies, des décharges électriques, à cause de la poussière, de l'eau, etc.

Utiliser uniquement les composants fournis ou les composants spécifiés pour le travail d'installation.

- L'utilisation de composants défectueux peut provoquer des lésions ou des fuites d'eau, à la suite d'incendies, de décharges électriques, de chute du groupe, etc.

ATTENTION

Mise à terre

- Ne pas brancher le fil de terre à un tuyau de gaz, à un tuyau d'eau ou à un fil de terre téléphonique. Une mise à terre défectueuse peut provoquer des décharges électriques.

Ne pas installer le groupe dans un lieu où il pourrait y avoir des fuites de gaz inflammable.

- S'il y avait une fuite de gaz dans la zone autour de groupe, des explosions pourraient se vérifier.

Effectuer le travail relatif aux tuyaux/vidange avec le meilleur soin, en suivant les instructions du manuel.

- S'il y a des défauts dans le travail sur les tuyaux/vidange, il est possible que l'eau coule du groupe et les biens personnels et meubles de la maison pourraient se mouiller et être endommagés.

2. Installation des groupes interne et externe

1. Sélection de la meilleure position

1) Groupe interne

- Il ne doit pas y avoir de sources de chaleur ou de vapeur à côté du groupe conditionneur.
- Il ne doit pas y avoir d'obstacles qui empêchent la circulation de l'air.
- Un emplacement où la circulation d'air dans la pièce est bonne.
- Un emplacement où on peut facilement insérer la vidange.
- Un emplacement pour considérer la prévention des bruits.
- Ne pas installer le groupe à côté d'une porte.
- Assurer les espaces indiqués par les flèches sur les murs, le plafond et d'autres obstacles.
- Il faut assurer un espace pour l'entretien du groupe interne.

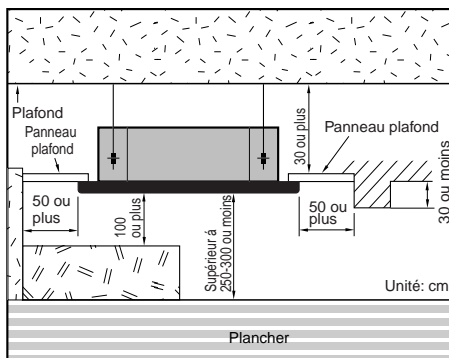

2) Groupe externe

- Si vous mettez un store au-dessus du groupe pour le protéger de la lumière directe du soleil ou de l'exposition à la pluie, assurez-vous que la radiation de chaleur du condensateur ne soit pas limitée.
- Les animaux ou les plantes ne doivent pas être touchés par la chaleur libérée.
- Assurez-vous de la présence des espaces indiqués par les flèches, du mur, du plafond, ou d'autres obstacles.

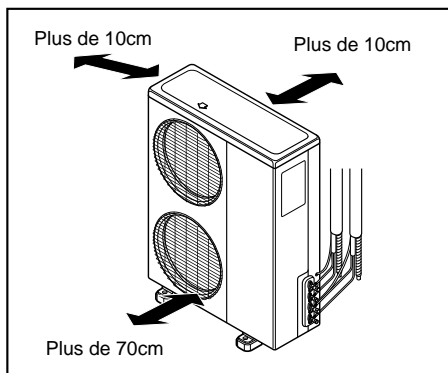

3) Longueur et élévation des tuyaux

Dimensions du tuyau		Longueur A (m)		Elévation B (m)	
GAZ	LIQUIDE	Nominal	Maximum	Nominal	Maximum
5/8"	3/8"	7.5	20	7.5	15

- Performance nominale pour la ligne de réfrigérant de 7.5 mètres de long.
- Si les modèles sont installés à une distance de 15 m, il faudra ajouter 675g de réfrigérant.....(15-7.5) x 90g

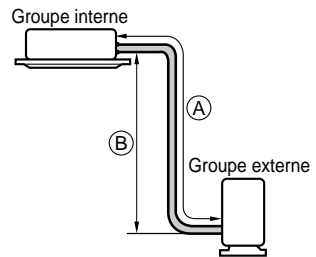

REMARQUE :

- Etudier attentivement les emplacements suivants d'installation :

1. Dans les restaurants et les cuisines, une grande quantité de vapeur d'huile et de farine adhère au ventilateur, aux ailettes de l'échangeur de chaleur et au tuyau de vidange, avec une diminution de l'échange de chaleur, dispersion, dispersion de gouttes d'eau, mauvais fonctionnement de la pompe, etc.

Dans ces cas, procéder de la manière suivante :

- S'assurer que le ventilateur de la hotte d'aspiration des fourneaux soit assez grande pour aspirer les vapeurs d'huile, en évitant qu'elles aillent en direction du ventilateur d'aspiration du conditionneur d'air.
- S'assurer qu'il y ait une distance suffisante dans la cuisine et que le conditionneur d'air soit installé dans un point où il n'y ait pas de vapeurs d'huile.

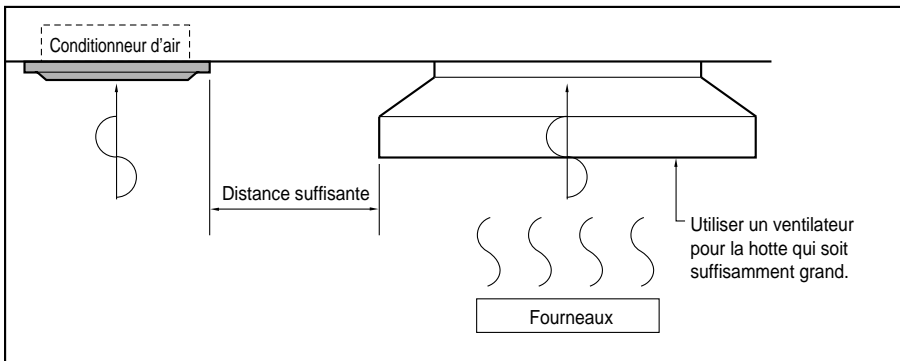

2. Eviter l'installation du conditionneur d'air dans des conditions où il y ait vaporisation d'huile ou de poussière de fer en suspension comme, par exemple, dans les usines.
3. Eviter des emplacements où pénètrent, sont créés, emmagasinés ou ventilés des gaz inflammables.
4. Eviter des emplacements où génèrent des gaz de fer sulfuré ou des gaz corrosif.
5. Eviter des emplacements en proximité de dispositifs qui génèrent des hautes fréquences.

3. Installation interne

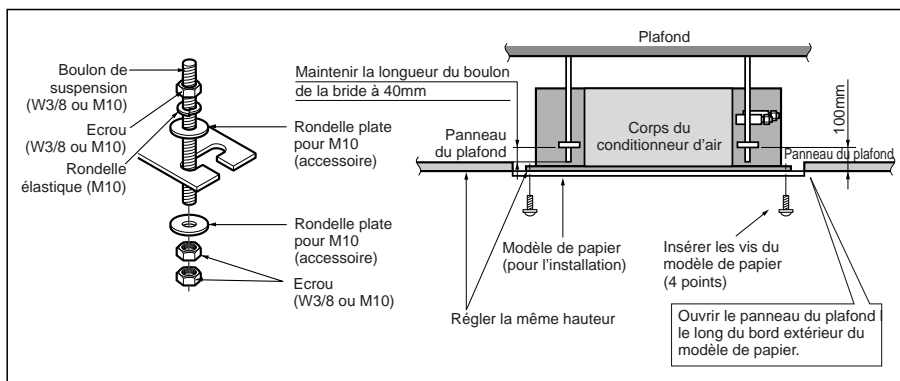

- Les pièces suivantes sont optionnelles:
 - ❑ Boulon de suspension - W3/8 ou M10, longueur 650mm
 - ❑ Ecrou - W 3/8 ou M10
 - ❑ Rondelle élastique - M10
 - ❑ Rondelle plate - M10

- Faire un trou dans le mur pour le tuyau, avec la perceuse, légèrement incliné vers le côté extérieur en utilisant une pointe de $\varnothing 70$.

ATTENTION

- Serrer l'écrou et le boulon pour éviter au groupe conditionneur de tomber par terre.

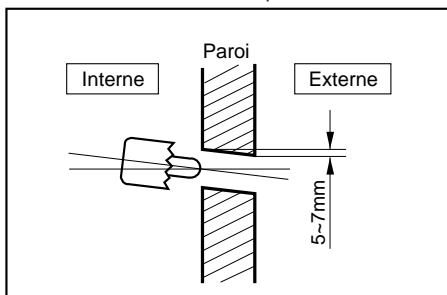

4. Installation de la boîte de la télécommande

- Malgré le fait que dans le groupe interne il y ait un capteur de la température de la pièce, la boîte de la télécommande doit être installée loin de la lumière directe du soleil ou d'humidité élevée.

Installation de la boîte de la télécommande

- Sélectionner des endroits qui ne sont pas sujets à des éclaboussures d'eau.
- Sélectionner une position pour le contrôle, après avoir reçu l'approbation du client.
- Le capteur de la température de la pièce pour le contrôle de la température est à l'intérieur du groupe interne.
- La télécommande est fournie d'un écran à cristaux liquides. Si la position est trop élevée ou trop basse, l'écran sera difficile à voir. (La hauteur standard est de 1,2-1,5 m de hauteur)

Position du câble de la télécommande

- Le câble de la télécommande doit être éloigné des tuyaux réfrigérants et des tuyaux de vidange.
- Pour blinder le câble de la télécommande du bruit électrique, placez le câble à 5 cm de distance des autres câbles d'alimentation (équipement audio, téléviseur, etc.).
- Si le câble de la télécommande est fixé à un mur, placez un séparateur dans la section supérieure du câble pour le protéger de l'écoulement d'eau.

INSTALLATION DE LA BOITE DE LA TÉLÉCOMMANDE

DEMONTAGE DE LA TELECOMMANDE

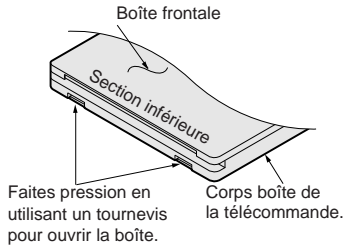

Faites pression en utilisant un tournevis pour ouvrir la boîte.

- Fixer la plaque sur le mur.

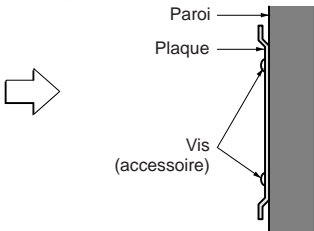

- Séparer la plaque de la boîte de la télécommande.

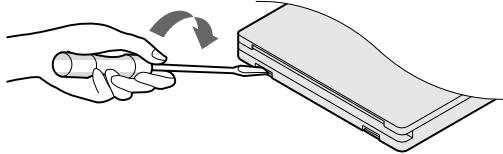

- Fixer les feuillards du câble sur le mur en utilisant des vis autofileteuses de 3ø (accessoire).
- Fixer le câble de la télécommande.

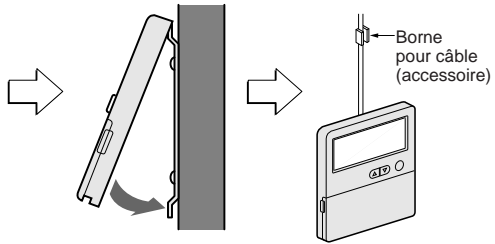

CABLAGE ELECTRIQUE

(Panneau principal)

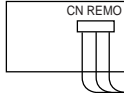

Vérifier que les numéros de fil et de terminal soient bien combinés sur le côté unité et sur le côté télécommande.

La longueur maximale du câble est de 100 m.
Si la longueur du câble dépasse 50m, utiliser un fil avec section supérieure à 0,5mm²

Télécommande

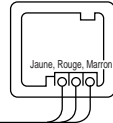

PREPARATION DE LA TELECOMMANDE(OPTIONNELLES)

MONTAGE MURAL

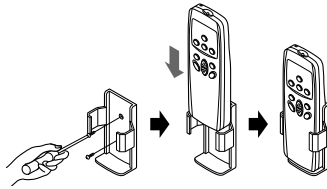

INSERTION DES PILES

- 1 Enlever le capot situé au dos de la télécommande.
 - Faites-le glisser dans le sens de la flèche.
- 2 Introduire deux piles.
 - Assurez-vous que les pôles (+) et (-) soient correctement positionnés.
 - N'installer que des piles neuves (deux piles)
- 3 Repositionner le cache piles.
 - Faites-le glisser pour le remettre en place.



- N'utilisez pas de piles rechargeables, car ces dernières sont différents des piles sèches tant au niveau de la forme, des dimensions que des performances.
- Enlevez les piles de la télécommande si vous n'utilisez pas le climatiseur pendant un certain temps.

5. Branchements électriques

- Ouvrir le couvercle de la boîte de contrôle et brancher le câble de la télécommande et les fils internes d'alimentation.

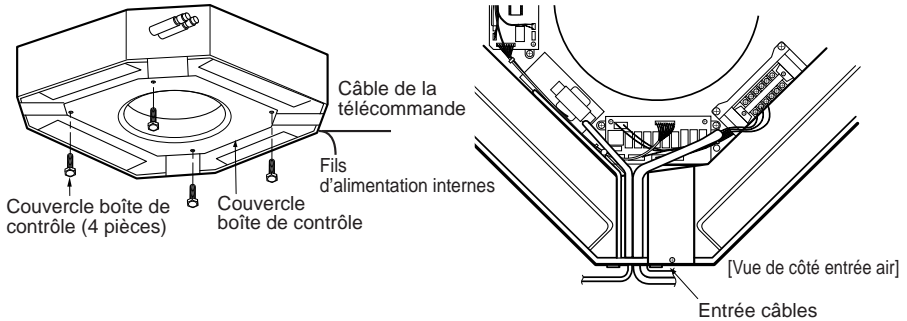

SALSA 44 HW2

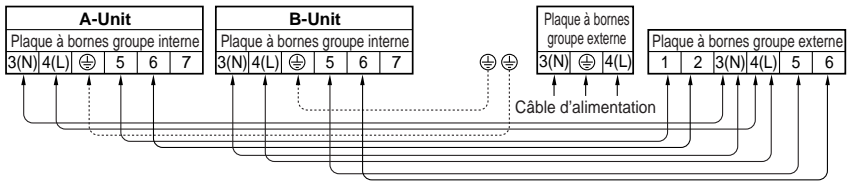

SALSA 44 W2

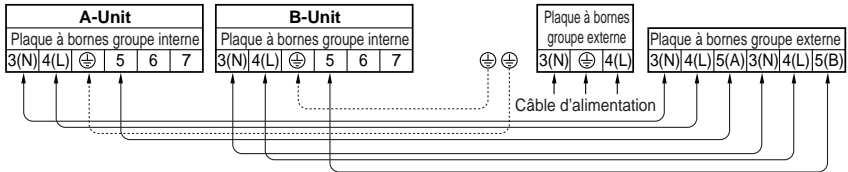

ATTENTION

Le câble d'alimentation relié au groupe externe doit être conforme aux spécifications suivantes (Isolation en caoutchouc, type H05RN-F approuvé par HAR ou SAA)

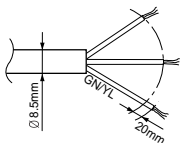

SECTION TRANSVERSALE NORMALE 8,0mm²

Le câble de branchement relié aux unités interne et externe doit être conforme aux spécifications suivantes (Isolation en caoutchouc, type H05RN.F approuvé par HAR ou SAA)

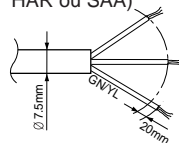

SECTION TRANSVERSALE NORMALE 0,75mm²

Si le câble d'alimentation est endommagé, il doit être remplacé par un câble spécial ou d'assemblage fourni par le fabricant ou le service d'assistance.

⚠ DANGER

Vérifier que les vis du terminal ne sont pas desserrées.

INSTALLATION ELECTRIQUE

1. L'installation électrique doit être conforme aux conditions locales.
2. Sélectionner une source d'alimentation qui puisse alimenter le courant nécessaire pour le conditionneur d'air.
3. Fournir l'alimentation au groupe à travers un panneau de contrôle étudié dans ce but.
4. Les vis à l'intérieur de la boîte de contrôle peuvent s'être desserrées à cause des vibrations auxquelles elles ont été soumises pendant le transport. Contrôler d'éventuels branchements desserrés.
(Le fonctionnement du conditionneur d'air avec des branchements desserrés peut surcharger et endommager les composants électriques)
5. Mettre toujours à terre le conditionneur d'air avec un fil de terre et un connecteur conformes aux REGLEMENTS LOCAUX.

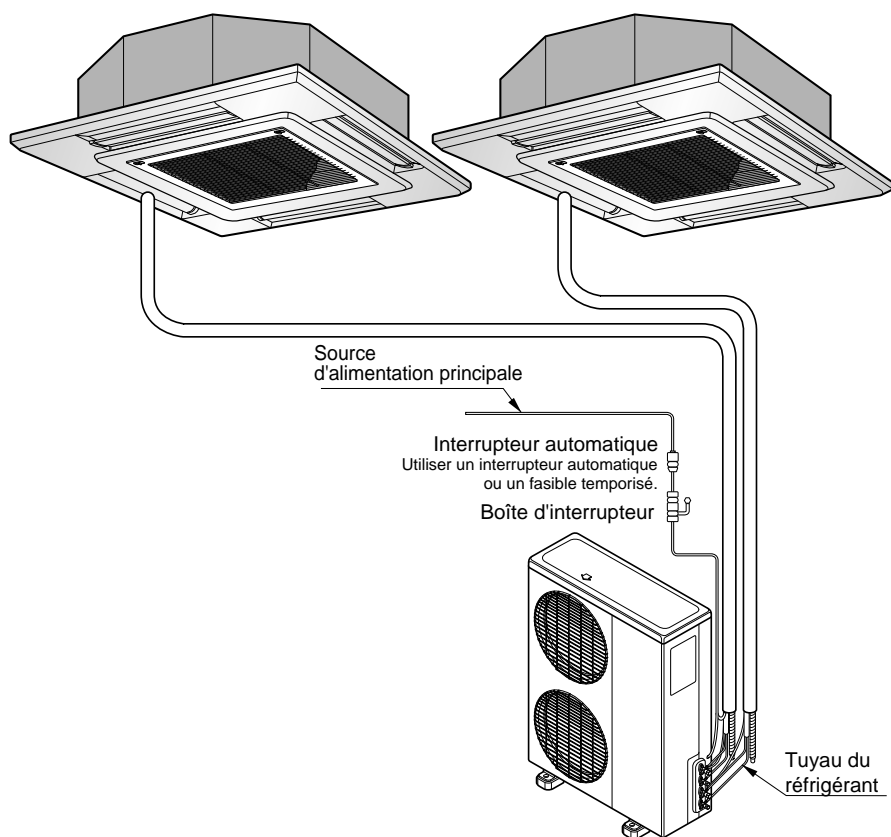

6. Branchement des tuyaux au groupe interne

• Préparation des tuyaux

La cause principale des fuites de gaz, ce sont des défauts dans le travail d'évasement. Effectuer correctement le travail d'évasement en suivant les instructions suivantes.

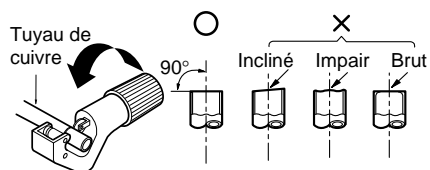

1) Couper le tuyau et le câble

- Utiliser les éléments pour les tuyaux accessoires ou les tuyaux achetés localement.
- Mesurer la distance entre le groupe externe et le groupe interne.
- Couper les tuyaux à une longueur légèrement supérieure à celle qui a été mesurée.
- Couper le câble 1,5 m plus long que la longueur du tuyau.

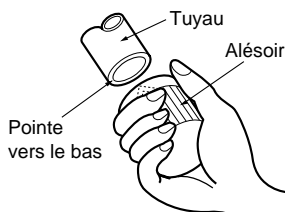

2) Enlever les bavures

- Enlever complètement les bavures de la section coupée du tuyau.
- Diriger l'extrémité du tuyau en cuivre vers le bas pour éviter la chute des bavures à l'intérieur des tuyaux.

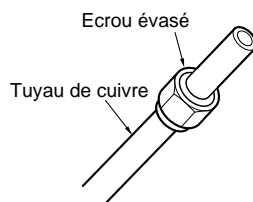

3) Insertion de l'écrou

- Enlever les écrous évasés reliés aux groupes interne et externe, puis les insérer sur le tuyau après avoir terminé d'enlever les bavures. (On ne peut pas les insérer après avoir terminé le travail d'évasage).

4) Travail d'évasage

- Utiliser l'outil d'évasage indiqué ci-dessous pour effectuer ce travail.

Diamètre extérieur		A
mm	pouces	mm
Ø9,52	3/8	0,5~0,8
Ø15,88	5/8	0,8~1,0

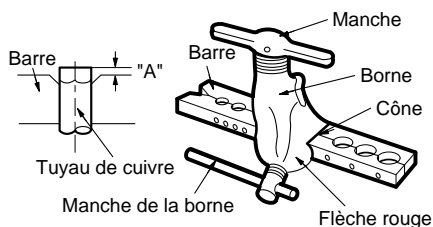

Serrer le tuyau de cuivre dans une barre ou une forme comme indiqué dans le tableau des dimensions ci-dessus.

5) Contrôle

- Comparer le travail d'évasage avec la figure.
- Si l'évasage semble défectueux, couper la section évasée et refaire l'évasage.

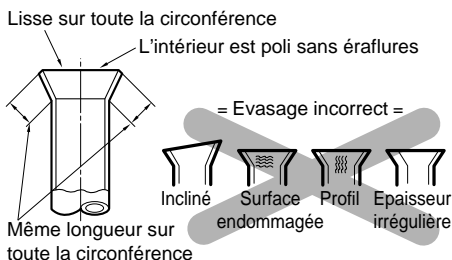

Branchement des tuyaux

1. Façonner les tuyaux en conformité à leur disposition.
Éviter de plier et de replier le même point de tuyau plus de trois fois. (Cela aurait comme conséquence de raidir le tuyau).
2. Une fois le pliage terminé, aligner les centres des raccords du groupe interne et des tuyaux, et bien serrer avec des clés.
3. Brancher le tuyau à la soupape de service ou à la soupape à sphère placée sous le groupe externe.
4. Une fois que les branchements des tuyaux sont terminés, vérifier d'éventuelles fuites de gaz dans les branchements externes et internes.

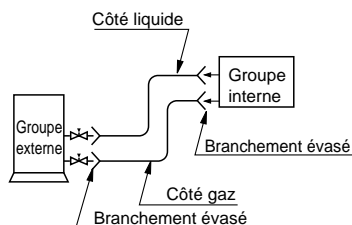

Séchage à vide

Quand les branchements des tuyaux sont terminés, sécher à vide les tuyaux de branchement et l'unité interne. Le séchage à vide doit être effectué en utilisant les ouvertures de service des soupapes de gaz et de liquide.

⚠ ATTENTION

Utiliser deux clés pour serrer en torsion régulière.

Torsion de serrage écrou évasé	
Ø6,35mm	1,8kg·mm
Ø9,52mm	4,0kg·mm
Ø12,7mm	5,5kg·mm
Ø15,88mm	6,6kg·mm
Ø19,05mm	6,6kg·mm

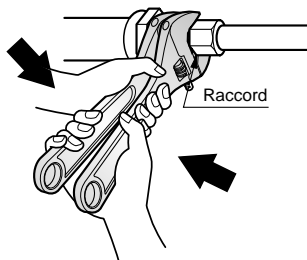

7. Installation du panneau de décoration

Le panneau de décoration possède son sens d'installation.

Avant d'installer le panneau de décoration, enlever toujours le modèle en papier.

1. Fixer temporairement les deux vis de fixation du panneau de décoration (vis hexagonale M5) sur le corps du conditionneur. (Serrer sur environ 10mm de longueur).
Les vis de fixation (vis hexagonales M5) sont incluses dans la boîte du panneau de décoration.
2. Enlever la grille de la prise d'air du panneau de décoration. (Enlever le crochet de la grille de la prise d'air).
3. Accrocher la rainure pour la clé du panneau de décoration (☞) sur les vis fixées au point précédent et faire glisser pour que les vis touchent les bords de la rainure.
4. Serrer complètement les deux vis fixées temporairement et les deux autres vis (en tout 4 vis).
5. Brancher le connecteur du moteur des fentes de ventilation.
6. Une fois que ces vis ont été serrées, installer la grille de la prise d'air (y compris le filtre à air).

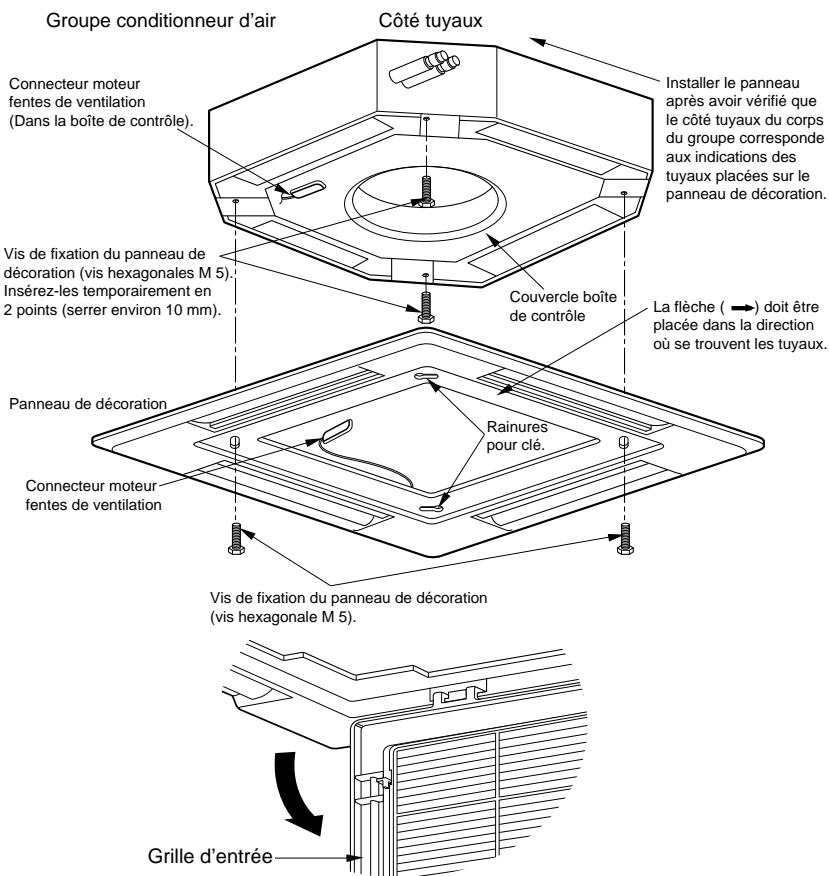

ATTENTION

Bien installer le panneau de décoration.

Des fuites d'air froid peuvent provoquer un suintement. Des gouttes d'eau peuvent tomber.

Bon exemple

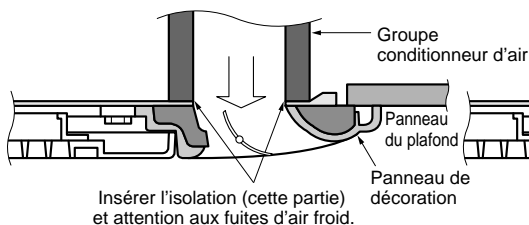

Mauvais exemple

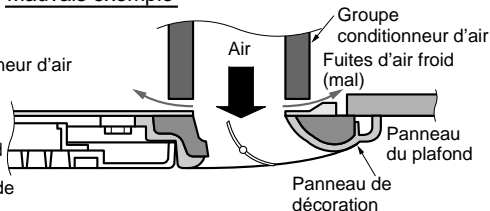

8. Tuyaux de vidange du groupe interne

- Disposer toujours la vidange avec une inclinaison vers le bas (1/50 à 1/100): Empêcher tout glissement vers le haut ou inversement en tout point.
- Dans le branchement des tuyaux de vidange, faire attention à ne pas exercer une force excessive sur l'ouverture de vidange sur le groupe interne.
- Le diamètre extérieur du branchement de la vidange sur le groupe interne est de 32 mm.

Matériel des tuyaux : tuyaux en chlorure de polyvinyle VP-25 et raccords pour tuyaux.

- S'assurer d'effectuer l'isolation thermique des tuyaux de vidange.

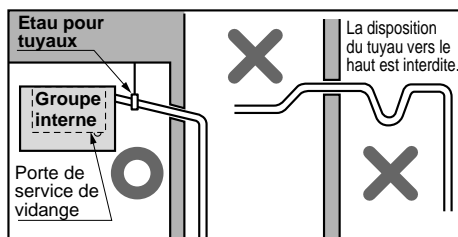

Matériel d'isolation thermique : polyéthylène expansé avec épaisseur supérieure à 8 mm.

Essai de vidange

Pour la vidange de l'eau, le conditionneur d'air utilise une pompe de vidange. Utiliser la procédure suivante pour faire l'essai du fonctionnement de la pompe de vidange :

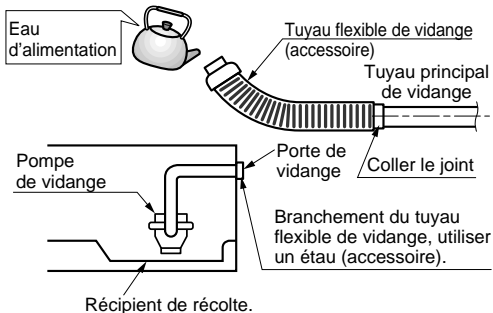

- Brancher le tuyau principal à l'extérieur et le laisser provisoire jusqu'à la fin de l'essai.
- Alimenter en eau le tuyau flexible de vidange et contrôler le revêtement du tuyau pour d'éventuelles fuites.
- Quand le branchement électrique est terminé, s'assurer que le fonctionnement et le bruit de la pompe soient réguliers.
- Quand l'essai est terminé, relier le tuyau flexible de vidange à l'ouverture de vidange du groupe interne.

ISOLATION THERMIQUE

1. Utiliser du matériel d'isolation pour les tuyaux du réfrigérant qui ait une très bonne résistance à la chaleur (plus de 120°C)
2. Précautions en cas de taux élevés d'humidité : ce conditionneur d'air a été soumis à des essais conformes aux "Conditions Standards KS avec Humidité" et il les a passés sans problèmes. Mais s'il est utilisé pendant de longues périodes dans une atmosphère avec un taux élevé d'humidité (température de condensation supérieure à 23°C) il est possible que des gouttes d'eau tombent. Dans ce cas ajouter du matériel d'isolation en suivant la procédure suivante:

- Matériel d'isolation à préparer... laine de verre adiabatique avec une épaisseur de 10 à 20 mm.
- Insérer la laine de verre sur tous les conditionneurs d'air qui se trouvent dans la zone du plafond.
- En plus de l'isolation normale (épaisseur : plus de 8 mm) pour les tuyaux du réfrigérant (tuyaux du gaz : tuyaux épais) et tuyaux de vidange, ajouter du matériel supplémentaire d'une épaisseur de 10 à 30 mm.

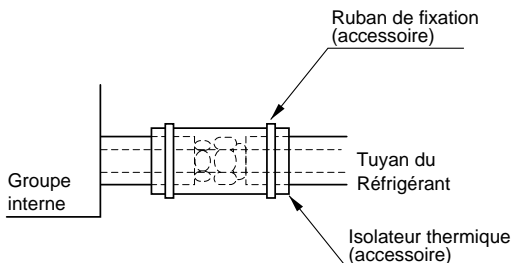

FAÇONNAGE DES TUYAUX

1. **Entourer le segment de connexion au groupe interne avec du matériel isolant et le fixer avec deux rubans en plastique. (pour les tuyaux droits)**
 - Si vous désirez brancher un autre tuyau flexible de vidange, l'extrémité de sortie de la vidange doit être à une certaine distance de la terre. (Ne pas plonger dans l'eau et le fixer à la paroi pour éviter que le vent ne le fasse flotter).

Si le groupe externe est installé sous la position du groupe interne.

2. **Entourer avec du ruban les tuyaux, le tuyau flexible de vidange et le câble de branchement du bas vers le haut.**
3. **Façonner les tuyaux en les entourant le long de la paroi externe et en les fixant à la paroi avec une selle ou quelque chose d'équivalent.**

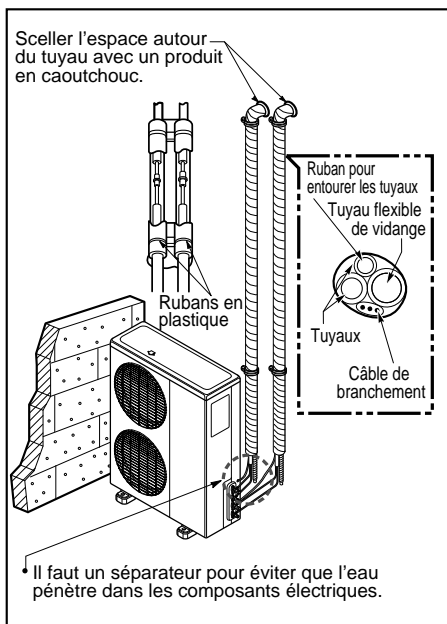

Si le groupe externe est installé au-dessus de la position du groupe interne.

2. Entourer avec du ruban les tuyaux, le tuyau flexible de vidange et le câble de branchement du bas vers le haut.
3. Façonner les tuyaux en les entourant avec du ruban le long du mur externe et en faisant un puisard pour éviter que l'eau entre dans la maison.
4. Fixer les tuyaux à la paroi avec une selle ou quelque chose d'équivalent.

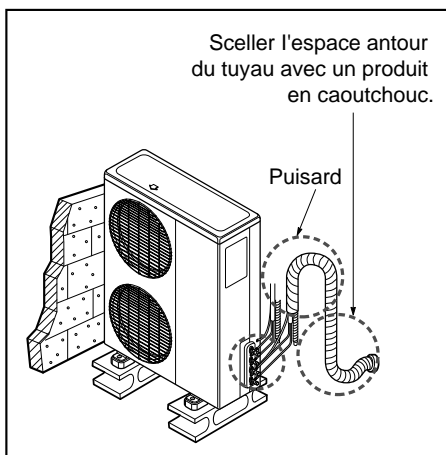

3. Essai

1) Précautions pendant l'essai

- L'alimentation initiale doit fournir au moins 90% du courant nominal.
En cas contraire, le conditionneur d'air ne devrait pas être mis en fonction.
 - Pour l'essai, effectuer les opérations de réfrigération en premier, même dans la saison du chauffage. Si on effectue en premier l'opération de chauffage, des problèmes avec le compresseur pourraient apparaître.
 - Effectuer l'essai pendant plus de 5 minutes sans interruptions (L'essai est automatiquement effacé après 18 minutes).
- L'essai commence en appuyant en même temps sur le bouton de contrôle de la température de la pièce et le timer pendant 3 secondes.
- Pour annuler l'essai, appuyer sur n'importe quel bouton.

Attention

CONTROLLER LES ELEMENTS SUIVANTS QUAND L'INSTALLATION EST TERMINEE

- Mesurer et vérifier les propriétés de l'essai et enregistrer les données, etc.
- Les éléments à relever sont la température de la pièce, la température extérieure, la température d'aspiration, la température de ventilation en sortie, la vitesse du vent, le volume du vent, le voltage, le courant, la présence de vibrations anormales et de bruit, la pression d'exercice, la température des tuyaux, la pression de compression.
- En ce qui concerne la structure et l'apparence, vérifier les éléments suivants :
 - ; La circulation de l'air est suffisante ?
 - ; Le drainage est doux ?
 - ; L'isolation thermique est complète ? (Tuyaux du réfrigérant et du liquide)
 - ; Il y a des fuites de réfrigérant ?
 - ; La télécommande fonctionne ?
 - ; Il y a des défauts dans l'installation électrique ?
 - ; Des vis du terminal sont desserrées ?

M4.....118N·cm{12kgf·cm} M5.....196N·cm{20kgf·cm}
M6.....245N·cm{25kgf·cm} M8.....588N·cm{60kgf·cm}

2) Branchement de l'alimentation

1. Brancher le câble d'alimentation à l'alimentation indépendante.
 - Un interrupteur automatique est nécessaire.
2. Utiliser le groupe pendant 15 minutes ou plus.

3) Evaluation des prestations.

1. Mesurer la température de l'air d'aspiration et de vidange.
2. S'assurer que la différence de température entre l'air en aspiration et air de vidange soit supérieure à 8°C (refroidissement) ou le contraire (chauffage)

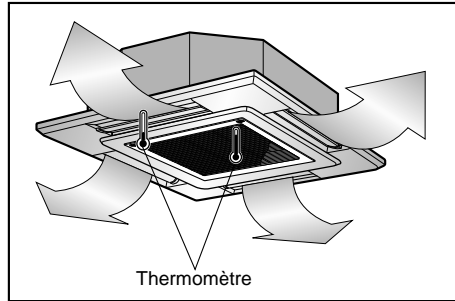

ATTENTION

Après avoir confirmé les conditions ci-dessus, procéder de la manière suivante :

- 1) Préparer toujours une ligne de courant consacrée au conditionneur d'air. En ce qui concerne le câblage, suivre le schéma à l'intérieur du couvercle de la boîte de contrôle.
- 2) Insérer un interrupteur automatique entre alimentation et groupe.
- 3) La vis qui fixe les conducteurs à l'intérieur de l'armoire pourrait se desserrer à cause des vibrations auxquelles est soumis le groupe pendant le transport. Contrôler et vérifier qu'ils soient bien fixés. (Sinon, les fils pourraient se brûler).
- 4) Spécifications d'alimentation
- 5) S'assurer que l'énergie électrique fournie soit suffisante.
- 6) S'assurer que le voltage de départ soit maintenu à plus de 90% du voltage nominal indiqué sur la plaquette d'identification.
- 7) S'assurer que l'épaisseur du câble soit celle qui est indiquée dans les spécifications de la source d'alimentation.
(Remarquer particulièrement la relation entre l'épaisseur et la longueur du câble.)
- 8) Installer toujours un interrupteur pour des fuites dans les points mouillés ou humides.
- 9) Les problèmes suivants peuvent être provoqués par une chute de courant.
 - Vibrations d'un interrupteur magnétique, dommages sur le point de contact, fusibles brûlés, dérangements des fonctions normales du dispositif de protection pour les surcharges.
 - Le compresseur ne reçoit pas l'alimentation suffisante pour se mettre en marche.

LIVRAISON

Enseigne au client les procédures d'opération et d'entretien en utilisant le manuel d'opération (nettoyage du filtre à air, contrôle de la température, etc.)