

# BAXI

---

**BRAZILIA F5**

**BRAZILIA F5S**

**BRAZILIA F8S**

**BRAZILIA Comfort Stat F8ST Oak**

**НАСТЕННЫЕ ГАЗОВЫЕ ОБОГРЕВАТЕЛИ**

**С ЗАКРЫТОЙ КАМЕРОЙ СГОРАНИЯ И  
ЕСТЕСТВЕННОЙ ВЫТЯЖКОЙ**

***Руководство  
по установке и обслуживанию***

---

Холдинг BAXI GROUP («БАКСИ ГРУП») – одна из крупнейших и наиболее профессиональных компаний в мире в области отопления. Холдинг был основан в Англии в 1866 году, и сегодня в его структуру входят 28 компаний и 35 заводов. Общий оборот холдинга составляет более 1 миллиарда Евро.



Уважаемый покупатель!

Мы убеждены, что Ваш новый обогреватель будет соответствовать всем Вашим требованиям. Приобретение одного из изделий **BAXI** отвечает вашим ожиданиям: хорошая работа, простота и легкость пользования.

Сохраните это руководство, и пользуйтесь им в случае возникновения какой-либо проблемы. В нем Вы найдете полезные сведения, которые помогут Вам правильно и эффективно использовать Ваш обогреватель.

#### Внимание!

Элементы упаковки (пластиковые пакеты, полистирол и т.д.) необходимо беречь от детей, т.к. они представляют собой потенциальный источник опасности.

Холдинг BAXI GROUP производит:

- Настенные и напольные котлы (газовые, дизельные, твердотопливные)
- Настенные газовые обогреватели
- Электрические и газовые водонагреватели
- Электрические и газовые камины
- Газовые и дизельные горелки
- Солнечные панели
- Стальные и чугунные радиаторы

Компания «БАКСИ»  
Представительство в России  
E-mail: [baxi@baxi.ru](mailto:baxi@baxi.ru)  
[www.baxi.ru](http://www.baxi.ru)

## СОДЕРЖАНИЕ

1. Введение
2. Технические характеристики
3. Требования к месту установки
4. Установка
5. Первый пуск
6. Ежегодное обслуживание
7. Замена компонентов
8. Поиск неисправностей
9. Спецификация запчастей
10. Перевод на сжиженный газ

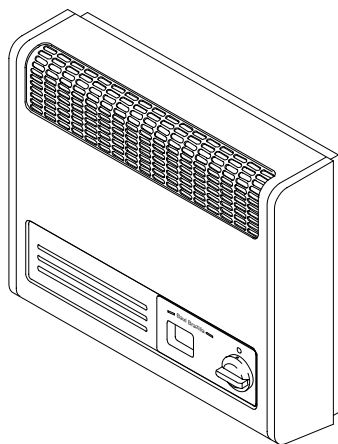

### Уведомление

Обесцвечивание покрытия стен

От большинства нагревательных приборов исходят потоки воздуха, передающие тепло стене, у которой они находятся.

Некоторые мягкие покрытия (например, вспененные виниловые обои) нельзя использовать в местах, где температура выше комнатной. Поэтому производители советуют специально подбирать покрытия для стен в местах установки нагревателей.

Вероятность выцветания покрытия стены из-за конвекционных потоков увеличивается в помещении, где много табачного дыма и других загрязняющих веществ.

## 1. ВВЕДЕНИЕ

### 1.1. Описание

1. Brazilia F – это модельный ряд комнатных газовых конвекционных обогревателей с закрытой камерой сгорания, предназначенных для работы на природном газе (G20), подаваемом с давлением 20 мбар.

2. Возможна перенастройка прибора для работы на сжиженном газе. Для этого необходимо отдельно заказать комплект для перенастройки аппарата на сжиженный газ. Процедуры установки и обслуживания одинаковы для моделей на природном и сжиженном газе.

3. Подача воздуха, необходимого для сгорания газа, происходит с улицы. Также на улицу через стену отводятся продукты сгорания.

4. Агрегат управляется ручкой, расположенной справа внизу на передней панели корпуса (рис.1). В моделях Brazilia F5, F5S и F8S у этой ручки есть пять положений:

Положение ●	Выключено
Положение I	Слабый нагрев
Положение ★	Зажигание
Положение II	Средний нагрев
Положение III	Сильный нагрев

5. В модели Comfort Stat F8ST Oak ручка управления имеет два фиксированных положения и плавный выбор мощности:

Положение ●	Выключено
Положение ★	Положение для зажигания
	Сильный нагрев
	Слабый нагрев

### 1.2. Установка

1. Установка агрегата должна производиться в соответствии с действующими правилами. Ее должен выполнять квалифицированный специалист с соблюдением требований Газовой Безопасности, Строительных норм и стандартов.

**2. При установке следует соблюдать указания производителя и действующие правила.**

**3. Перед установкой или использованием агрегата прочтите соответствующие инструкции.**



## 2. Технические характеристики

При работе на природном газе G20 при давлении 20мбар. Категория агрегата I<sub>2H</sub>

Модели		F5	F5S	F8S	F8 ST	
Потребляемая тепловая мощность						
Сильный нагрев (положение III)	кВт	2.05	2.05	3.06	3.06	
Средний нагрев (положение II)	кВт	1.41	1.41	2.21	1.55	
Слабый нагрев (положение I)	кВт	0.86	0.86	1.27	1.27	
Полезная тепловая мощность						
Сильный нагрев (положение III)	кВт	1.5	1.5	2.26	2.26	
Средний нагрев (положение II)	кВт	0.98	0.98	1.48	1.0	
Слабый нагрев (положение I)	кВт	0.57	0.57	0.80	0.80	
Начальное давление при испытаниях (в неразогретом состоянии)	мбар	19.7±0.75	19.7±0.75	19.25±0.75	17.25±0.75	
Класс NOx		3	3	2	2	
Потребление газа в режиме «Сильный нагрев»	м <sup>3</sup> /час	0.195	0.195	0.29	0.29	
Диаметр трубы подключения газа	дюйм	1/4	1/4			
Зажигание		пьезо	пьезо	пьезо	пьезо	
Вес брутто	кг	18	18.4	24.4	24.4	
Габариты:						
	высота	мм	394	394	430	430
	ширина	мм	426	450	516	516
	глубина (от стены)	мм	126	128	162	162
Выходное напряжение термодпары	мВ	8-13	8-13	8-13	8-13	
Материал теплообменника		чугун	чугун	чугун	чугун	

Органы управления (кроме F8 ST Comfort Stat)	Вращающийся газовый кран, позволяющий вручную устанавливать сильный, средний или слабый нагрев. Устройство, блокирующее подачу газа при погасшем пламени
Органы управления для модели F8 ST Comfort Stat OAK	Поворотная ручка термостата, имеющая позицию предустановки, а также позволяющая плавно изменять мощность. Устройство, блокирующее подачу газа при погасшем пламени

## 3. ТРЕБОВАНИЯ К МЕСТУ УСТАНОВКИ

### 3.1 Расположение

1. Чтобы удовлетворить требованиям естественной вытяжки, агрегат следует устанавливать на подходящей внешней стене.
2. Если стены состоят из композитных или воспламеняющихся материалов, следует учесть соответствующие нормы.
3. Согласно требованиям строительных норм дымоход следует отделять от всех воспламеняющихся материалов внутри стены огнеупорным рукавом, оставляя вокруг него пространство не менее 25мм.
4. Если стена снаружи покрыта горючим материалом, то снаружи стены на выход дымохода следует надеть пластину из металла или другого несгораемого материала, отходящую от выхода дымохода не менее, чем на 50мм.
5. Более подробные указания можно найти в соответствующих нормативах.

*Важное замечание, касающееся моделей на сжиженном газе. Данный агрегат не следует устанавливать ниже уровня грунта – на цокольных этажах и в подвалах, если только они с одной стороны не открыты до уровня земли.*

### 3.2 Просветы

1. Агрегат следует монтировать на плоской вертикальной стене из негорючего материала. Всякое сгораемое покрытие стены следует удалить с площади, равной внешнему контуру изделия.
2. Агрегат не следует задвигать под полку или подоконник, выступающие более, чем на 150мм.
3. Занавески или полки не должны располагаться ниже, чем в 140мм от верха внешнего корпуса (для моделей F5 и F5S), и в 89мм – для модели F8S.
4. Низ внешнего корпуса должен быть не ближе 72мм от пола. При условии соблюдения этого минимального расстояния, рекомендуется монтировать агрегат как можно ближе к полу для оптимального распределения тепла.
5. Минимальные просветы между боковыми сторонами и любыми стенами и недвижимой мебелью должны составлять:  
45мм – с левой стороны и  
57мм – с правой.





Рис. 4  Возможное положение конца дымохода, при котором требуется установка ограждения.

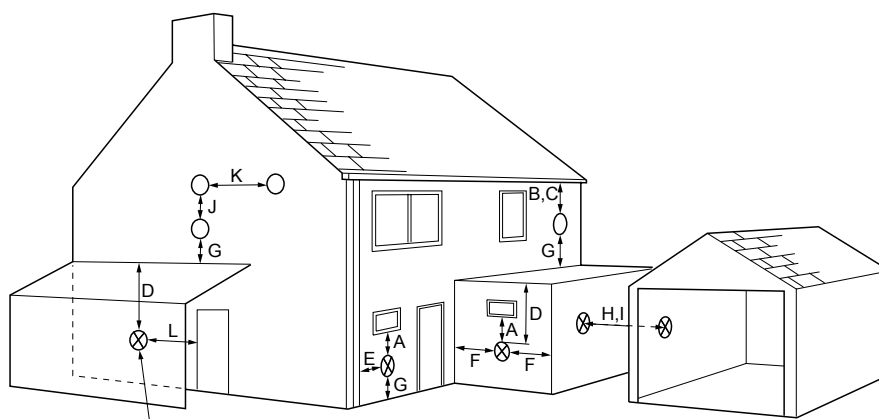

Рис. 5

### 3.3. Расположение дымохода

1. Расположение дымохода естественной вытяжки должно удовлетворять следующим условиям:

а) если конец дымохода располагается под каким-либо отверстием в стене (например, под любой частью окна, которое может открываться, или под входным вентиляционным отверстием и т.п.), любая часть дымохода должна располагаться ниже этого отверстия в стене на 300мм;

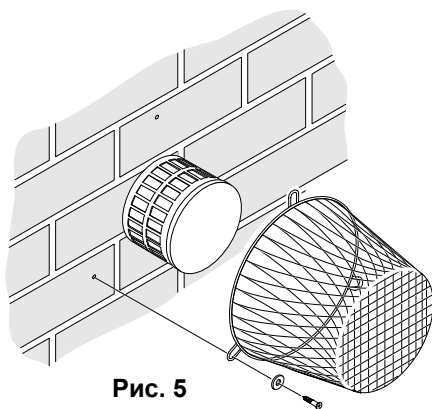
б) если конец дымохода расположен ближе 2м от уровня земли, балкона, плоской крыши или любой другой поверхности, доступной человеку и примыкающей к стене, в которой расположен конец дымохода, последний следует защитить ограждением;

с) ограждение должно быть привинчено к стене, в которой расположен конец дымохода и в любом месте отстоять от дымохода не менее, чем на 50мм. Подходящее ограждение вы можете заказать в Baxi Heating, деталь №080266 (см рис.5);

д) При этом расстояние до земли должно быть не менее 300мм.

2. На рис.4 показано расположение дымохода относительно стен здания и других конструкций.

3. если наружная поверхность внешней стены сделана из горючего материала (напр., из дерева), вокруг конца дымохода следует наложить на стену пластину из металла или другого негорючего материала, так чтобы она закрывала площадь не менее 50мм вокруг дымохода. Подойдет квадратная пластина со стороной 179мм или круглая диаметром 230мм.

4. Конец дымохода должен лежать горизонтально или немного клониться вниз, чтобы не вода при дожде не затекала внутрь (рис.6).



Рис. 6 (вид сбоку). Угол наклона показан преувеличенно.

	Расположение конца дымохода и минимальное расстояние от него	мм
1	Непосредственно под открывающимся окном или другим отверстием, напр., вытяжкой	300
2	Под сточным желобом	300
3	Под карнизами, канализационными стоками и водосточками	300
4	Под балконом или автомобильным навесом	600
5	Вбок от вертикальных водосточных и канализационных труб	300
6	В сторону от внутренних и внешних углов	600
7	Выше уровня земли, крыши или [пола] балкона	300
8	От поверхности напротив конца дымохода	600
9	От расположенного напротив конца другого дымохода	600
10	От расположенного выше или ниже на той же стене конца другого дымохода	1500
11	От расположенного сбоку на той же стене конца другого дымохода	300
12	От отверстия под автомобильным навесом (напр., окна или двери), ведущего внутрь дома	1200

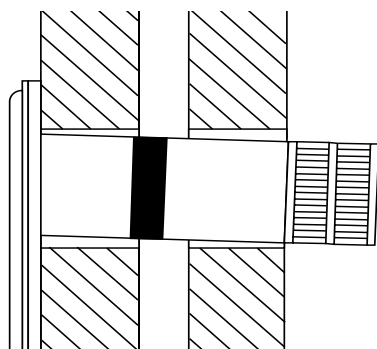

### 3.4. Размеры дымохода

1. Стандартный агрегат поставляется с дымоходом, который можно отрегулировать под толщину стены от 249 до 349мм.
2. Помимо этого по дополнительному заказу поставляются наконечники дымоходов для подгонки под толщину стены (см. таблицу).

**Наконечники дымоходов, поставляемых по дополнительному заказу для стен разной толщины и их номера для заказа**

	Модели Brazilia F и их категории по газу					
	Пропан, категория I <sub>3P</sub>		Природный газ, категория I <sub>2H</sub>		Бутан/пропан, категория I <sub>3+</sub>	
Толщина стены	F5 и F5S	F8S	F5 и F5S	F8S	F5 и F5S	F8S
125±229мм	Часть № 225174	Часть № 243842	Часть № 225174	Часть № 243842	Часть № 225174	Часть № 243842
381±483мм	Часть № 225175	Часть № 243857	Часть № 225175	Часть № 243857	Часть № 225175	Часть № 243857
520±610мм	Часть № 243849	Часть № 243848	Часть № 243849	Часть № 243848	НЕТ	

### 3.5. Вентиляция

1. Внутренняя часть агрегата изолирована от помещения, поэтому не требует вентиляции.
2. Агрегат предназначен для использования в жилой комнате, и его не следует помещать в шкаф или кладовку.

### 3.6. Подача газа

1. Газ подается через входное соединение диаметром ¼ дюйма (внешнее), расположенное на газовом кране внизу с правой стороны агрегата.
2. В поставку должен быть включен служебный газовый кран с разъединяющей муфтой между служебным краном и входным патрубком агрегата.

**Примечание.** Если линия газоснабжения отходит от агрегата влево или вправо, то участок длиной как минимум 51мм, считая от входного патрубка, должен идти вертикально вниз, чтобы избежать давления внешнего корпуса на газовую магистраль



## 4. УСТАНОВКА

### 4.1 Подготовка

1. Убедитесь, что длина дымохода достаточно при данной толщине стены.
2. Выберите местоположение агрегата. Используя прилагаемый шаблон, разметьте положение дымохода и четырех крепежных отверстий. Убедитесь, что вы держите шаблон вертикально (рис.7 или 8 в зависимости от модели).
3. Прodelайте в стене аккуратное отверстие диаметром  $127 \div 140$  мм для дымохода.
4. Просверлите в стене 4 отверстия диаметром 6 мм и вставьте в них 4 дюбеля.

### 4.2 Крепление агрегата

1. Проденьте дымоход и его наконечник в отверстие выхода отработанных газов, находящееся сзади агрегата. Убедитесь, что заклепки дымохода находятся сверху.
2. Чтобы определить длину дымохода, измерьте толщину стены и прибавьте 20мм. Отрегулируйте расстояние между задней частью камеры сгорания и местом стыковки наконечника дымохода с воздуховодом, так чтобы оно равнялось этой величине. Используя прилагающуюся изоляцию, закрепите это расстояние, прикрепив дымоход к патрубку выхода продуктов горения.
3. Приложите агрегат к стене, продев сквозь нее дымоход с наконечником.
4. Убедившись, что агрегат находится на нужной высоте, прикрепите его к стене четырьмя винтами с шайбами. Убедитесь, что герметизирующее кольцо между стеной и агрегатом стоит правильно и герметизирует стену (рис.9).
5. Убедитесь, что наконечник дымохода достаточно выступает из стены наружу (рис.9).
6. Подключитесь к газовой магистрали, используя служебный газовый кран и разъединяющую муфту между служебным краном и входным патрубком агрегата.
7. Убедитесь в отсутствии утечек газа.



Рис. 7(F 8S)



Рис. 8(F 5 & F 5S)

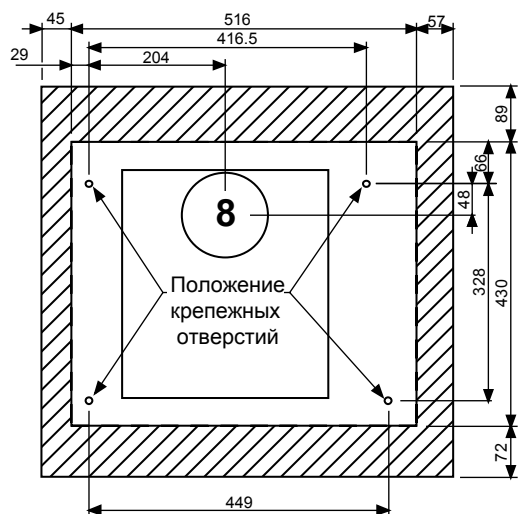

Рис. 9(вид сверху)



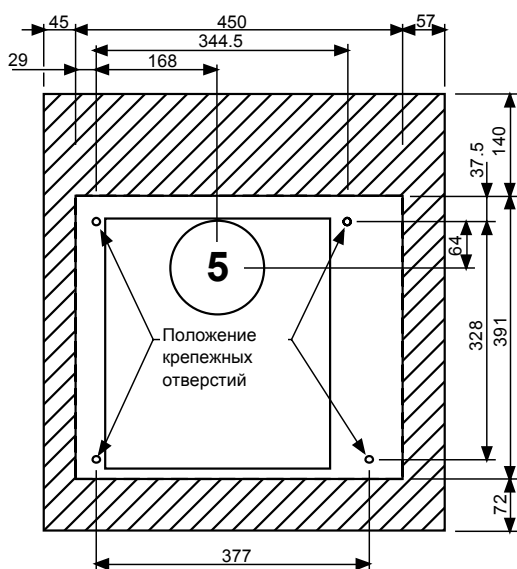

## 5. ПЕРВЫЙ ПУСК

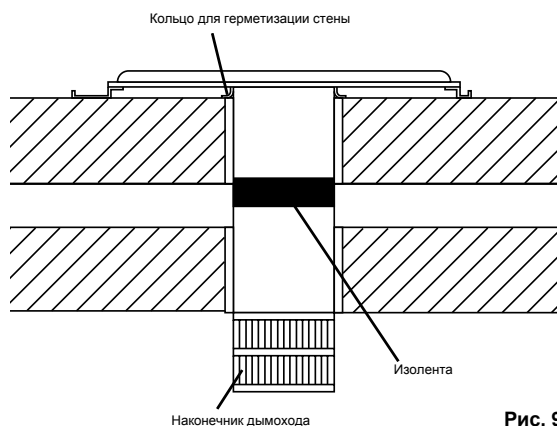
### 5.1 Подготовка к первому пуску

1. Откройте служебный газовый кран.
2. Наденьте ручку управления на шпindel крана-регулятора (рис.10).
3. Удалите весь воздух из системы.
4. Удалите винт из точки замера давления и подсоедините туда манометр (рис.10).
5. Надавите на ручку управление и поверните ее против часовой стрелки в положение «зажигание» (★). Должна зажечься главная горелка. Удерживайте ручку управления нажатой в течение 20 сек. Если пламя горелки погаснет, повторите процедуру. Проверьте подачу газа в точке замера давления на управляющем кране.
6. В самом агрегате никаких регулировок не предусмотрено. Если вы обнаружите, что давление газа выходит за допустимые пределы, свяжитесь с поставщиком газа.
7. Нажмите на ручку управления и верните ее в положение OFF (выключено). Удалите из точки замера давления манометр и верните на место винт.
8. Снова разожгите агрегат и убедитесь в отсутствии утечек газа.



Рис. 10

Замеры давления (природный газ)	
модели 5 и 5S 19.7 ± 0.75mbar	модель 8S 19.25 ± 0.75mbar
	модель Comfort Stat 17.25 ± 0.75mbar

Замеры давления (сжиженный газ)	
модели 5 и 5S 36.5 ± 1mbar	модель 8S 36.5 ± 1mbar

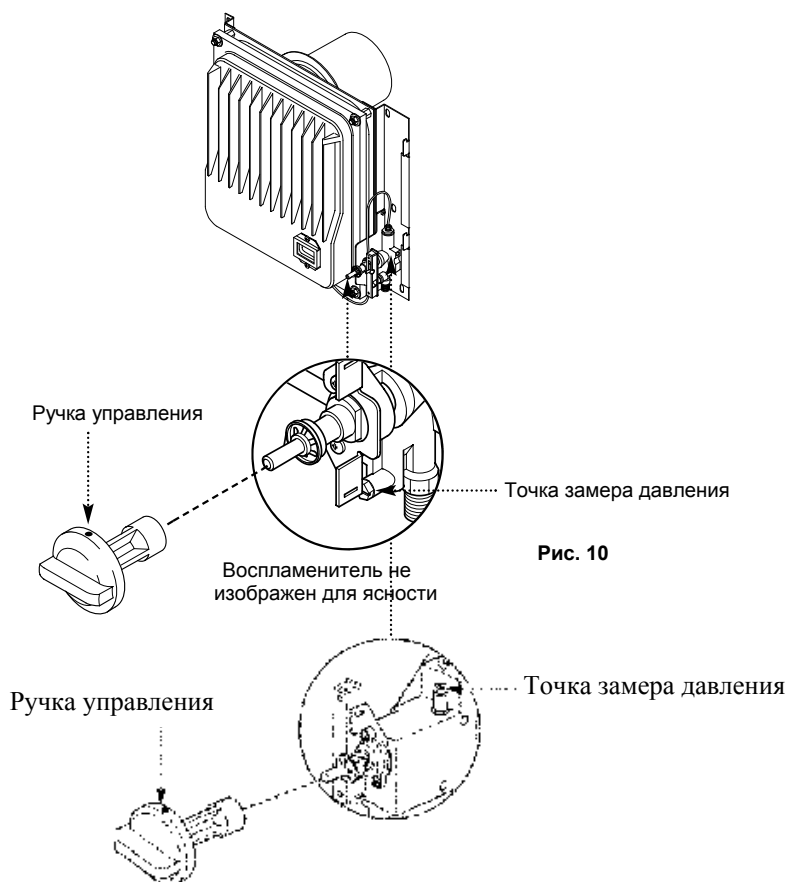
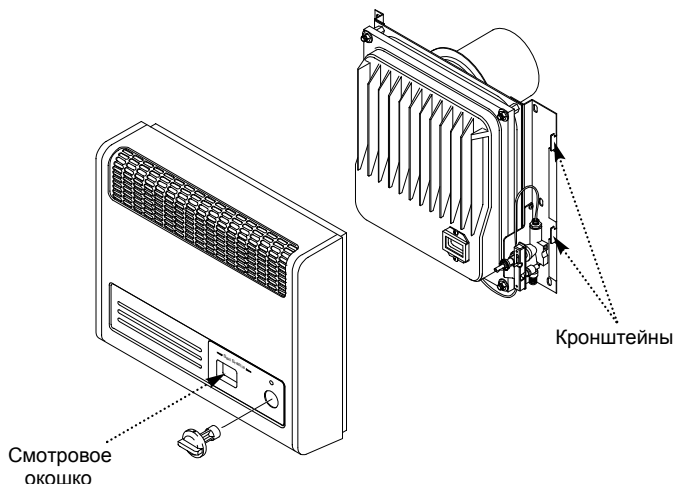

### 5.2 Установка внешнего корпуса

1. Нажмите на ручку управления и верните ее в положение OFF (выключено).
2. Мягко потянув ручку на себя, снимите ее.
2. Установите внешний корпус, нащупав прорези в его задних пластинах и надев их на четыре кронштейна, находящиеся на уже закрепленных, на стене скобах (рис.12).
4. Верните на место ручку управления (рис.12).

### 5.3 Инструктаж пользователя

1. Объясните, как в агрегате производить зажигание и как менять силу нагрева.
2. Покажите, где находится внешний служебный газовый кран.
3. Объясните, что верх и низ корпуса ни в коем случае нельзя загромождать; подчеркните, что на корпусе нельзя сушить одежду, поскольку это ведет к перегреву агрегата и его порче.
4. Вручите ему *Руководство пользователя* и *Руководство по установке и обслуживанию* и объясните, что по соображениям экономии и безопасности агрегат должен ежегодно обслуживать уполномоченный специалист.





## 6. ЕЖЕГОДНОЕ ОБСЛУЖИВАНИЕ

### 6.1 Обслуживание агрегата

1. По соображениям экономии и безопасности агрегат должен ежегодно проходить обслуживание.
2. Перед обслуживанием прочтите раздел 1.3 «Важные сведения»
3. Перекройте подачу газа и убедитесь, что агрегат остыл.
4. Снимите ручку управления, потянув ее на себя, а затем снимите корпус, легко двигая его вверх и на себя, пока он не освободится от кронштейнов (рис. 13).
5. Отвинтите гайки с шайбами, удерживающие теплообменник (рис. 14), и снимите его на себя с держащих штифтов.
6. Отвинтите три винта, которыми пластина, держащая горелку, привинчена к воздушному ящику и отвинтите гайку, держащую термопару на газовом кране (рис. 15 и 18).
7. Снимите термопару и вывод электрода, идущий от резинового изолятора (рис. 16).
8. Отделите горелку от инжектора и вытащите вывод электрода, идущий от свечи зажигания (рис. 15).
9. Убедитесь, что изоляция не нарушена. При необходимости замените. В модели 8S убедитесь, кроме того, в целостности фольги. При необходимости замените (рис. 17).
10. Снимите и прочистите инжектор и прокладку. Инжектор нельзя чистить иголкой или проволокой (рис. 18). Если герметизирующая шайба повреждена, ее следует заменить.
11. Проверьте, чтобы патрубок выхода отработанных газов был чистым (рис. 17).
12. Счистите грязь с чугунного теплообменника. При необходимости прочистите смотровое окошко.
13. Мягкой щеткой осторожно удалите отложения со свечи зажигания, с отверстий горелки и с ее металлической сетки (рис. 15).
14. При малейшем повреждении замените герметизирующий шнур у чугунного теплообменника (рис. 14). Также проверьте термопару и при необходимости замените.
15. Снова соберите инжектор, изолятор и горелку в обратном порядке. Убедитесь, что зазор свечи зажигания составляет  $3.5 \pm 0.5$  мм. Убедитесь, что горелка стоит горизонтально, и что она правильно расположена на инжекторе, и что металлическая сетка закрывает основное отверстие подачи воздуха.
16. Проверьте давление газа в точке замера на управляющем газовом кране. Если давление выходит за установленные пределы (см. раздел 2 «Технические характеристики»), проверьте подачу газа к агрегату.
17. Убедитесь, что горелка воспламеняется удовлетворительно, что изолятор термопары и вывода электрода стоит правильно, и тогда поставьте на место чугунный теплообменник.
18. Убедитесь в отсутствии утечек газа.
19. Установите корпус и ручку управления и затем снова убедитесь, что зажигание работает нормально.

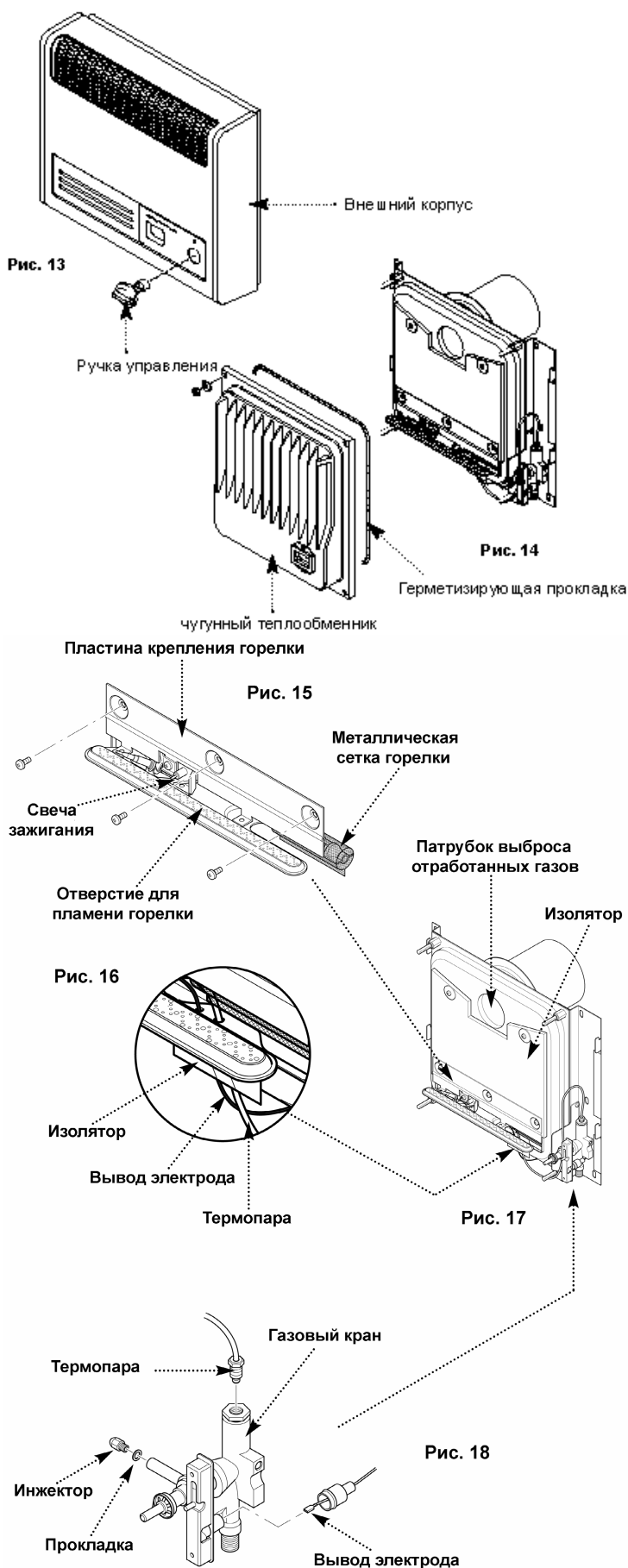



## 7. ЗАМЕНА КОМПОНЕНТОВ

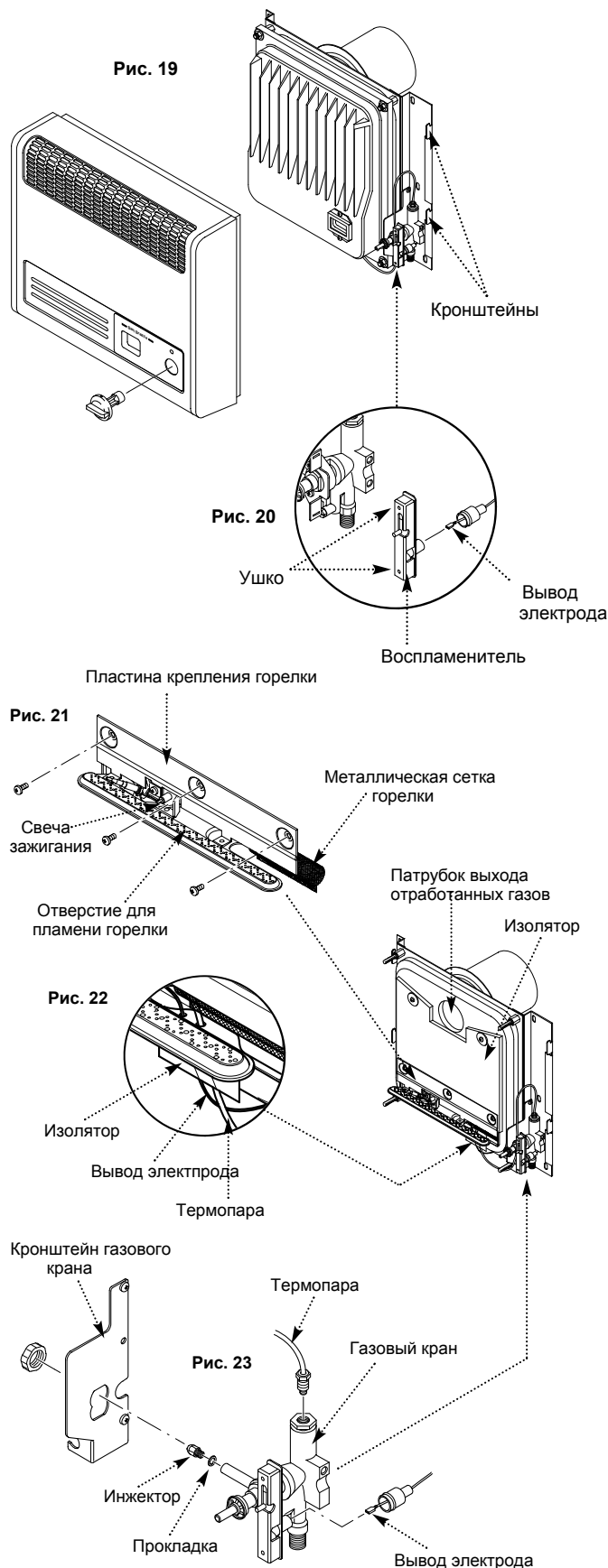

### 7.1 Общие правила

1. Перед заменой любого компонента прочтите раздел 1.3 «Важные сведения»
2. Отключите подачу газа и убедитесь, что агрегат остыл.
3. Снимите ручку управления, потянув ее на себя, а затем снимите корпус, легко двигая его вверх и на себя, пока он не освободится от кронштейнов (рис.19).
4. После замены компонентов вновь соберите агрегат.

### 7.2 Пьезоэлемент (рис.20)

1. Выньте свечу зажигания сзади воспламенителя.
2. Распрямите лепестки, прижимающие пьезоэлемент к пластине, держащей кран, и выньте его.
3. Вставьте новый пьезоэлемент и слегка сверните лепестки, чтобы он держался.
4. Соберите агрегат в обратном порядке.

### 7.3 Управляющий газовый кран и термостат

1. Снимите гайки с шайбами, держащие теплообменник, и снимите его со штифтов.
2. Отвинтите три винта, которыми пластина, держащая горелку, привинчена к воздушному ящику и отвинтите гайку, держащую термопару на газовом кране (рис.21 и 23).
3. Освободите термопару и вывод электрода от резинового изолятора (рис.22).
4. Освободите горелку от инжектора и выньте вывод электрода из свечи зажигания (рис.21).
5. Выньте электрод свечи зажигания сзади воспламенителя (рис.23).
6. Выньте трубку подачи из газового крана.
7. Отвинтите гайку, прижимающую газовый кран к кронштейну и снимите его (рис.23).
8. Отвинтите винт, держащий скобу, которой термостат прижат к нагревателю и снимите термостат.
9. Снимите инжектор и герметизирующую прокладку. Если прокладка повреждена, замените ее.
10. При сборке проследите, чтобы герметизирующий изолятор камеры сгорания стоял правильно, и проверьте, чтобы не было утечек газа.



Рис. 24



Рис. 25



Рис. 26

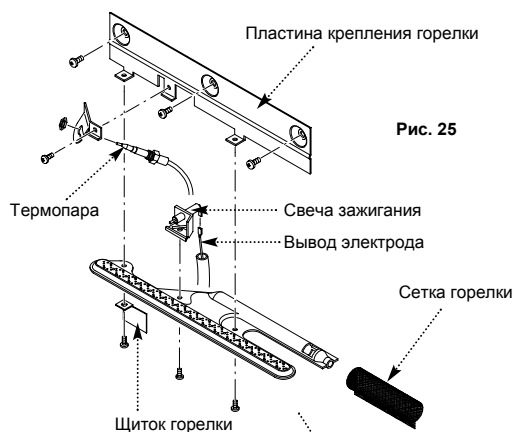
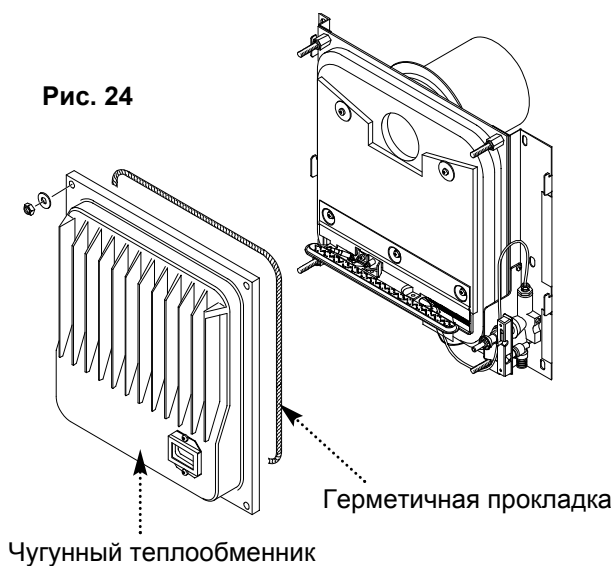

Рис. 27

#### 7.4 Горелка

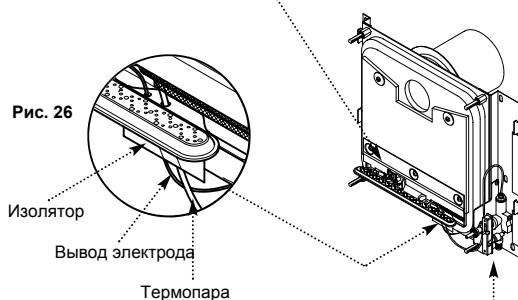
1. Снимите гайки с шайбами, держащие теплообменник, и снимите его со штифтов (рис.24).
2. Отвинтите три винта, которыми пластина, держащая горелку, привинчена к воздушному ящику, снимите изоляционную пластину и отвинтите с газового крана гайку, держащую термопару (рис.25, 27).
3. Освободите термопару и вывод электрода от резинового изолятора (рис.26).
4. Освободите горелку от инжектора и выньте вывод электрода из свечи зажигания (рис.26).
5. Удалите входную металлическую сетку из входа горелки и отвинтите винты, крепящие горелку к держащей ее пластине; при этом заметьте положение щитка с левой стороны (рис.25).
6. Отвинтите винт, крепящий свечу зажигания к горелке. Прикрепите ее к новой горелке (рис.25).
7. Наденьте входную решетку на вход новой горелки, убедившись, что она закрывает основное отверстие подачи воздуха (рис.25).
8. Соберите все в обратном порядке.

#### 7.5 Инжектор

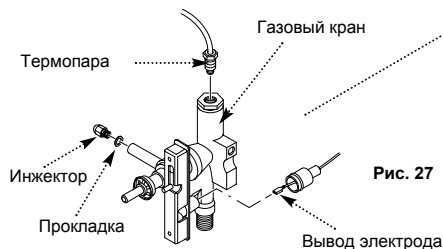
1. Снимите горелку, как описано в разделах 7.1.1-7.1.4.
2. Снимите инжектор и прокладку. Если прокладка повреждена, ее тоже заменить (рис.27).
3. Соберите все в обратном порядке.

#### 7.6 Термопара

1. Снимите горелку, как описано в разделах 7.1.1-7.1.4.
2. Отвинтите гайку, которой кончик термопары привинчен к скобе горелки и выньте термопару (рис.25).
3. Новую термопару изогните на манер старой. Не делайте резких изгибов.
4. При сборке смотрите, чтобы герметизирующий изолятор камеры сгорания стоял правильно.



### 8. ЗАМЕНА КОМПОНЕНТОВ

Прежде чем проводить поиск неисправностей, убедитесь, что все требования к установке были выполнены.

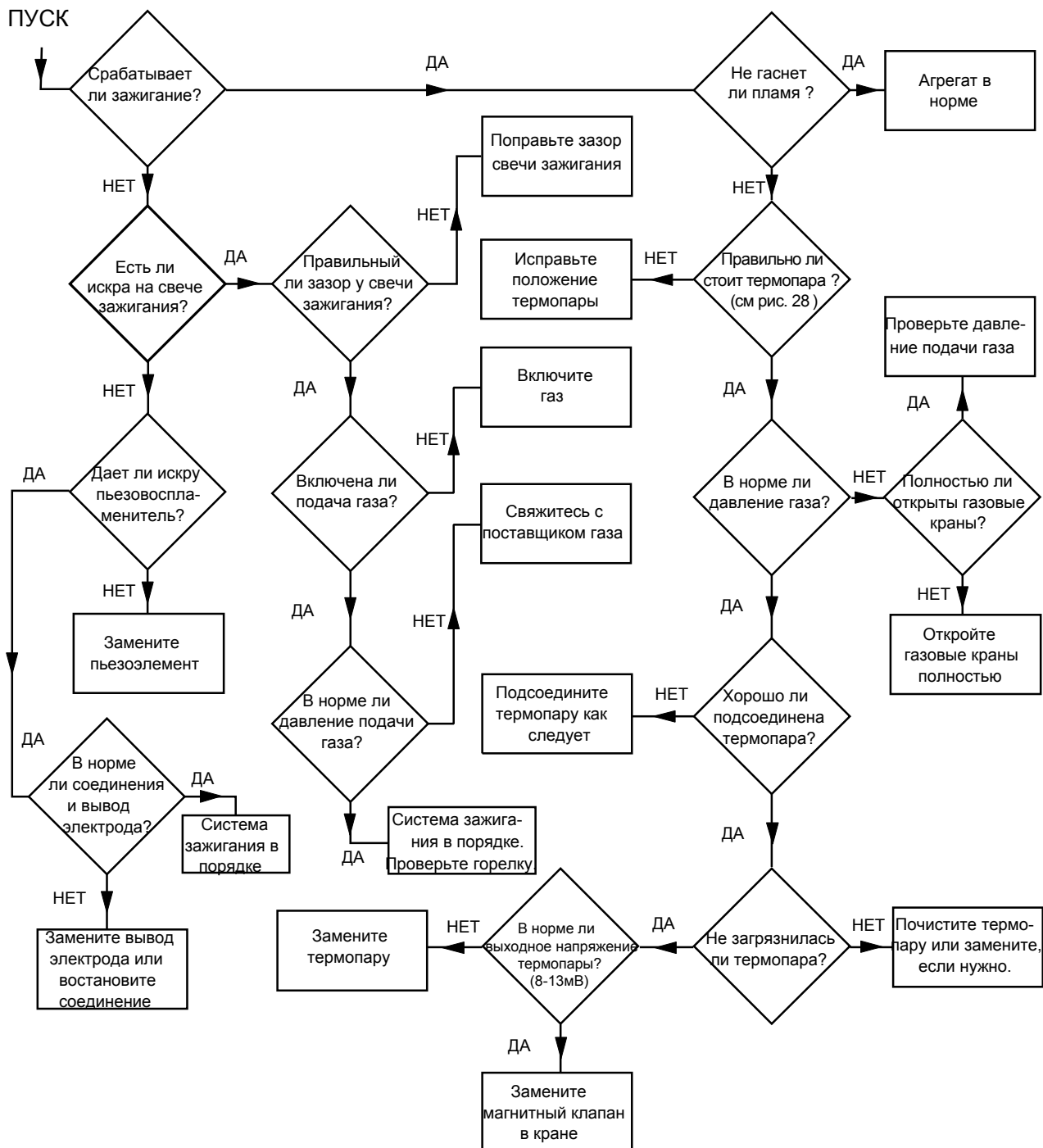



## 9. СПЕЦИФИКАЦИЯ ЗАПЧАСТЕЙ

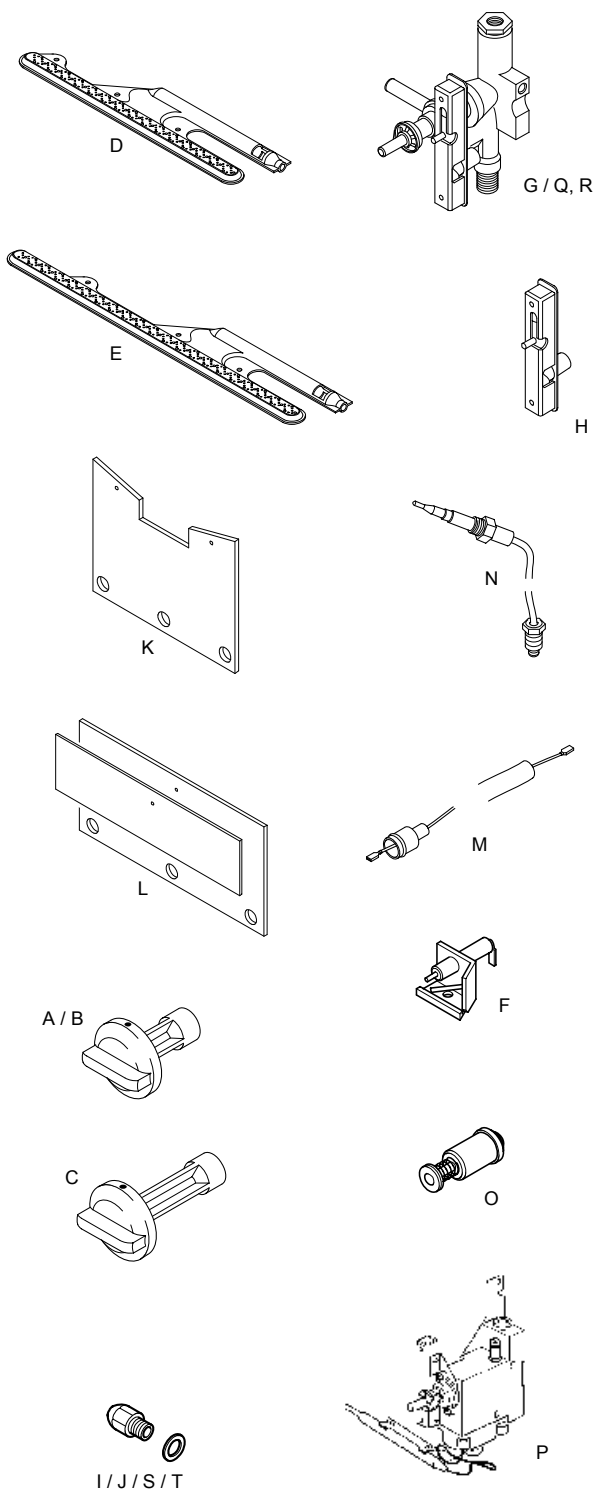

Ключ. №	[Артикул]	Описание	№ детали изготовителя
A	205890	Ручка управления (5)	234632
B	205887	Ручка управления (5S)	234637
C	205894	Ручка управления (8S)	234643
D	205837	Горелка (5/5S)	224041
E	205864	Горелка (8S)	223963
F	205873	Свеча зажигания	223940
G	E01357 E01358	Воспламенитель/Газовый кран (5/5S) Воспламенитель/Газовый кран (8S)	243875 243873
H	393734	Пьезовоспламенитель/Генератор	042941
I	381941	Инжектор (5/5S)	224047
J	381942	Инжектор (8S)	224104
K	205844	Изолятор (5/5S)	224048
L	E01359	Изолятор (8S)	243896
M	155654	Вывод электрода	043043
N	E01360	Термопара	243870
O	384248	Магнитный клапан для крана	082462
P	*****	Термостат в сборке	3002968

Только для моделей на сжиженном газе:

Ключ. №	[Артикул]	Описание	№ детали изготовителя
Q	E01361	Воспламенитель/Газовый кран LPG (5/5S)	243867
R	E01362	Воспламенитель/Газовый кран LPG (8S)	243872
S	E01363	Инжектор LPG (5/5S)	243867
T	E01364	Инжектор LPG (8S)	243867



## 10. ПЕРЕВОД КОТЛА НА СЖИЖЕННЫЙ ГАЗ

Номер комплекта для работы на сжиженном газе 5110284.  
Комплект используется для моделей Baxi Brazilia F 5 & F SS.

Описание	Номер детали	Количество
Газовый кран для работы на сжиженном газе	5110450	1
Заводская табличка (шильдик)	5110287	1

Номер комплекта 5110285. Комплект используется для моделей Baxi Brazilia F 8.

Описание	Номер детали	Количество
Газовый кран для работы на сжиженном газе	5110451	1
Заводская табличка (шильдик)	5110288	1

### Безопасность

Перед тем как производить установку данного комплекта или любые другие работы по обслуживанию устройства, необходимо перекрыть газ и дождаться полного охлаждения устройства.

### Установка комплекта

#### Снимите корпус нагревателя

1. Снимите крышку нагревателя, если она одета. Для этого аккуратно снимите ручку управления. Снимите корпус, приподняв его сначала вверх, а потом выдвинув вперед. Таким образом, вы снимете корпус с кронштейнов, удерживающих его. Положите ручку управления и корпус нагревателя в безопасное место, подальше от места проведения работ.

#### Снимите газовый кран.

1. Открутите винты, удерживающие теплообменник, снимите изоляционную прокладку (см. Рис. 28).

Будьте внимательны – теплообменник тяжелый. Если нагреватель висит на стене, убедитесь, что теплообменник закреплен, в противном случае он может упасть и причинить повреждения.

2. Снимите теплообменник и отложите в сторону.

3. Вывинтите и отложите термопару из газового крана (см. Рис. 29).

4. Освободите вывод электрода от резинового изолятора. Выньте вывод электрода из газового крана.

5. Вывинтите два болта, крепящие газовый кран к удерживающей его пластине.



Рис 28.





6. Отсоедините газовый кран, для этого сместите его вправо.
7. При этом заметьте положение газового крана по отношению к удерживающей его пластине. Вывинтите винт, удерживающий газовый кран в пластине (см. Рис.29). Выньте кран из пластины и положите его подальше от места проведения работ.

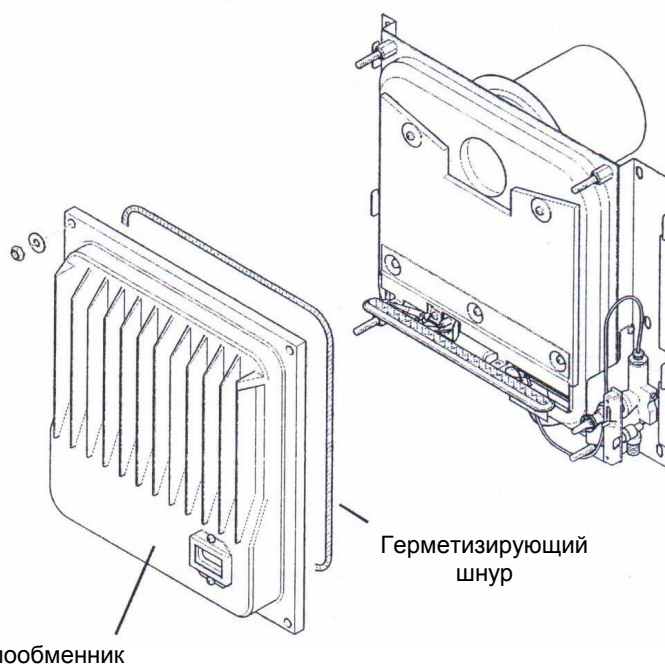

Рис. 29

#### Вставьте газовый кран для сжиженного газа.

1. Соберите все в обратном порядке.

#### Важные замечания

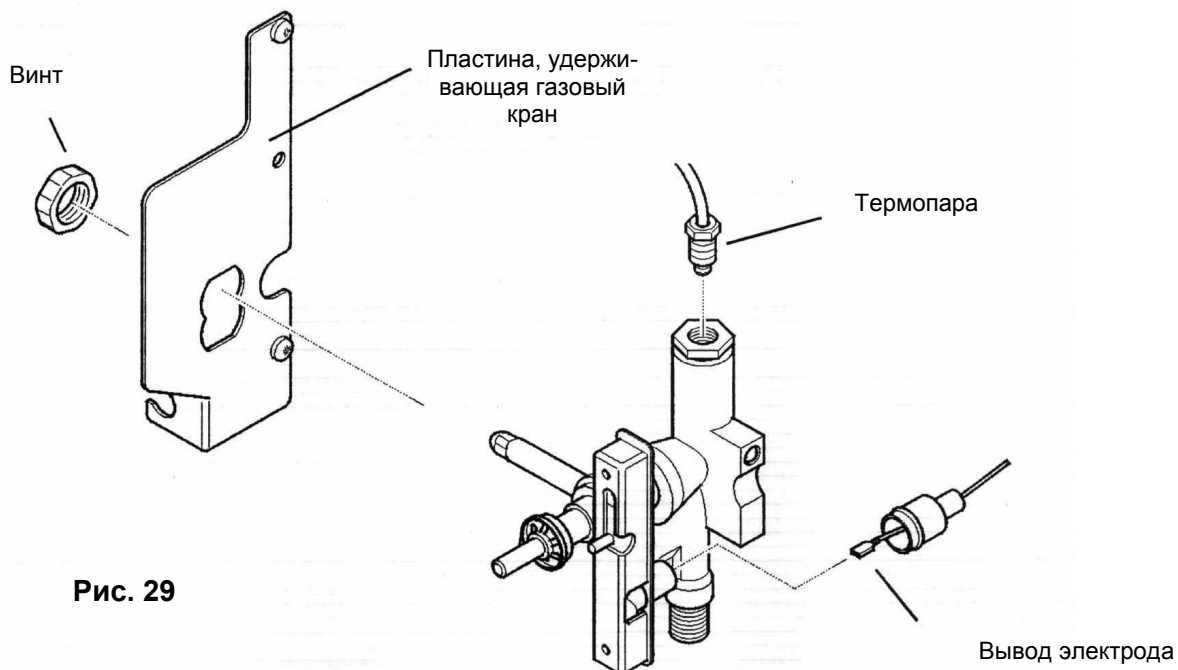
- Очень важно убедиться в том, что уплотнение на подаче воздуха правильно присоединено. Оно не должно быть деформировано.
- Очень важно убедиться в том, что герметичная прокладка присоединения теплообменника четко легла в предназначенный для нее паз.

#### Крепление шильдика

Оторвите покрытие с самоклеющейся стороны новой заводской таблички (шильдика) и приклейте ее поверх, имеющейся на обогревателе.

**Важное замечание:** Перед подключением убедитесь в герметичности выполненных газовых соединений и других уплотнений и убедитесь в том, что все выполнено в соответствии с руководством.