

HEATRAE SADIA

Электрические проточные
водонагреватели (рукомойники)

HANDY

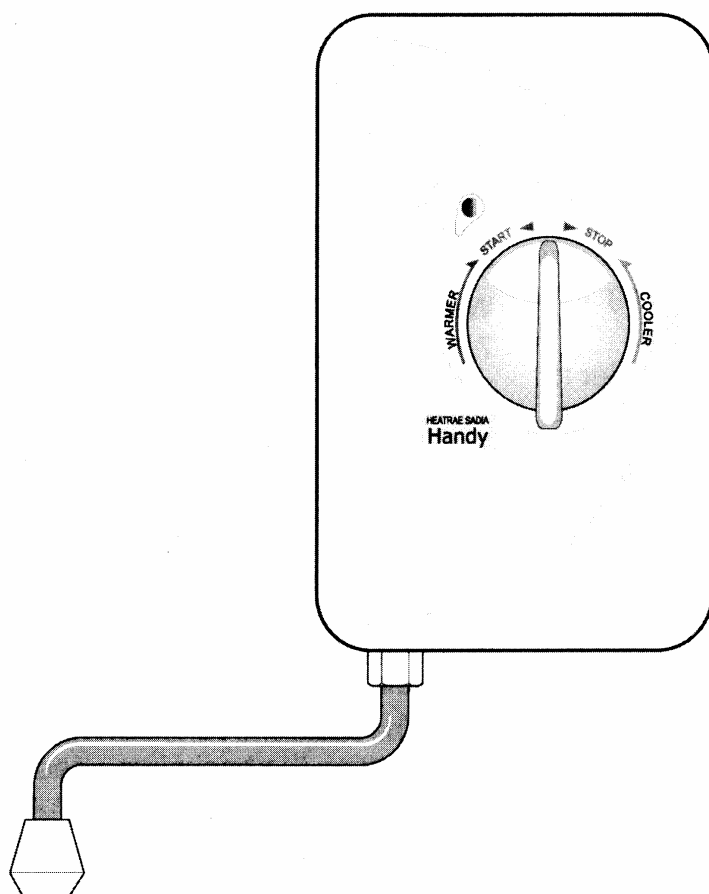

Руководство по установке и эксплуатации

Компания **HEATRAE SADIA HEATING LTD** («ХИТРА САДИА ХИТИНГ ЛТД») является крупнейшим производителем электрических водонагревателей в Англии. Компания выпускает также проточные водонагреватели с мощностью от 6,2 кВт до 12,5 кВт. Водонагреватели накопительного типа производятся емкостью от 10 до 3.000 литров с мощностью нагревательных элементов до 72 кВт. Внутренние баки накопительных водонагревателей изготавливаются из меди или нержавеющей стали со сроком гарантии до 25 лет. Вся продукция имеет международный сертификат ISO 9002.

Содержание	стр.
1. Устройство водонагревателя.....	1
2. Правила по безопасности.....	2
3. Технические характеристики.....	4
4. Требования к установке.....	4
5. Подготовка перед установкой.....	6
6. Установка.....	7
7. Электрическое подсоединение.....	9
8. Первое включение.....	10
9. Неисправности и их устранение.....	11
10. Обслуживание.....	12
11. Гарантийный талон.....	13

1. УСТРОЙСТВО ВОДОНАГРЕВАТЕЛЯ

- 1.1 В водонагревателе установлен предохранительный прессостат (PRD), отвечающий европейским стандартам. Данный прессостат является устройством безопасности и срабатывает при скачках давления в системе.
- 1.2 НЕ ИСПОЛЬЗУЙТЕ водонагреватель с поврежденной трубкой выхода горячей воды или поврежденной пластиной рассекателя струи, т.к. это может привести к срабатыванию сбросного предохранительного прессостата (PRD).



Рис. 1 Устройство водонагревателя

2. ПРАВИЛА ПО БЕЗОПАСНОСТИ

ВАЖНАЯ ИНФОРМАЦИЯ

2.1 Продукция, произведенная компанией Heatrae Sadia отвечает стандартам Великобритании и Европы. Водонагреватели Heatrae Sadia эффективно и безопасно прослужат Вам долгие годы при условии правильной установки, использования и обслуживания, согласно приведенным в данном руководстве инструкциям.

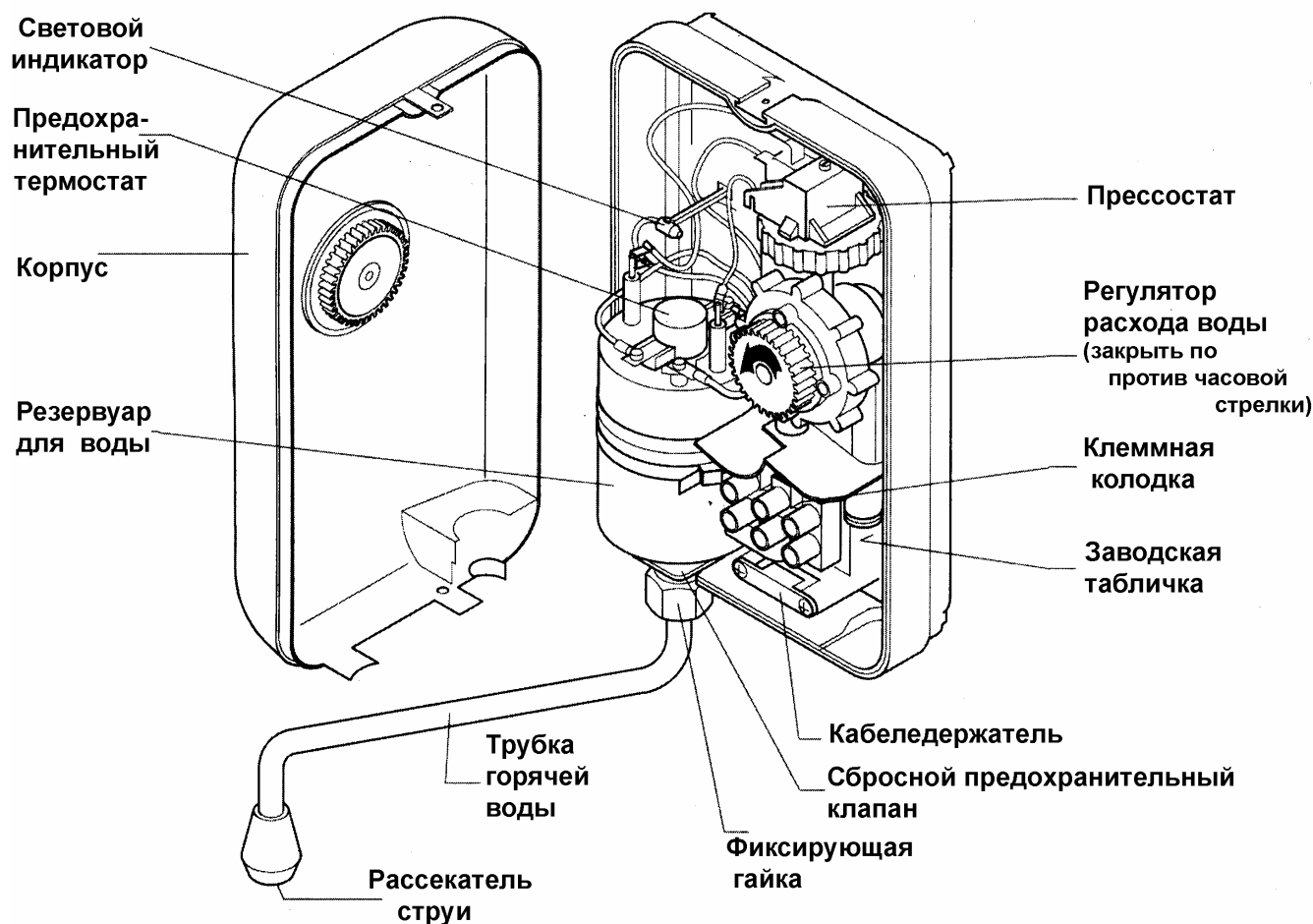
2.2 Для обеспечения правильной работы и эффективного обслуживания данного водонагревателя внимательно изучите предлагаемые Вашему вниманию инструкции.

2.3 НЕ ВКЛЮЧАЙТЕ водонагреватель в случае замерзания или при вероятности замерзания. До включения водонагревателя вода в аппарате должна оттаять.

2.4 НЕ ВКЛЮЧАЙТЕ водонагреватель, если:

1. Во время работы водонагревателя выход воды прекратился.
2. Вода попала внутрь водонагревателя из-за неправильно установленной крышки.
3. Водонагреватель поврежден.

2.5 ОТКЛЮЧИТЕ водонагреватель от электропитания и перекройте запорный кран системы холодного водоснабжения или запорный кран водонагревателя перед тем, как снять переднюю крышку.

2.6 ОТКЛЮЧИТЕ водонагреватель от электропитания и перекройте запорный кран холодного водоснабжения перед установкой водонагревателя или при обслуживании аппарата.

2.7 Водонагреватель должен устанавливаться на полностью отделанной стене (поверх плитки).

2.8 НЕ ДОПУСКАЕТСЯ укладка плитки после установки водонагревателя на стене.

2.9 Пластина рассекателя душевой насадки должна регулярно очищаться от отложений накипи. В противном случае закупорка отверстий пластины приведет к уменьшению количества воды, выходящей из водонагревателя, и, как следствие, к значительному увеличению температуры выходящей воды. Кроме того закупорка отверстий пластины может привести к срабатыванию предохранительного прессостата (см разделы 1.1 и 10.2).

2.10 Данный аппарат не предусмотрен для установки в саунах и банях.

ВНИМАНИЕ!

2.11 Не рекомендуется оставлять детей и пожилых людей одних при использовании водонагревателя.

2.12 Для установки кабеля и выполнения гидравлического подсоединения используйте только точки, предусмотренные конструкцией водонагревателя.

ПОДСОЕДИНЕНИЕ ВОДОНАГРЕВАТЕЛЯ К СИСТЕМЕ ВОДОСНАБЖЕНИЯ

2.13 Подсоединение водонагревателя к системе водоснабжения должно выполняться в соответствии с действующими нормативами и правилами.

2.14 До подсоединения трубы холодного водоснабжения к водонагревателю необходимо тщательно промыть всю систему холодного водоснабжения для удаления посторонних частиц, которые могли попасть в систему во время сборки.

2.15 ЗАПРЕЩАЕТСЯ выполнять пайку труб и фитингов в непосредственной близости от водонагревателя (на расстоянии менее 300 мм), т.к. высокие температуры могут повредить аппарат.

2.16 ЗАПРЕЩАЕТСЯ установка любых ограничителей расхода воды на трубке выхода горячей воды, т.к. данный водонагреватель является прибором с открытым выходом.

2.17 ИЗБЕГАЙТЕ чрезмерных усилий при выполнении соединений (дополнительных инструментов не требуется, соединения могут быть выполнены вручную).

2.18 До подключения водонагревателя к электросети должны быть выполнены все гидравлические подсоединения, а также должна быть проверена герметичность всей гидравлической системы.

ПОДСОЕДИНЕНИЕ ВОДОНАГРЕВАТЕЛЯ К ЭЛЕКТРОСЕТИ

2.19 Перед подсоединением убедитесь, что существующая электросеть позволяет выполнить подключение еще одного устройства. При необходимости обратитесь за консультацией к квалифицированному специалисту.

2.20 Электрическое подсоединение должно выполняться в строгом соответствии с действующими нормативами.

ВНИМАНИЕ!

2.21 Данное устройство должно быть заземлено.

2.22 Предохранительные плавкие предохранители не являются защитой от электрического тока.

Для обеспечения электрической безопасности в сети должно быть обязательно установлено УЗО (устройство защитного отключения по заземлению) с порогом срабатывания 30 мА.

2.23 Убедитесь, что все подсоединения к клеммной колодке надежны.

2.24 Немедленно выключите водонагреватель и отключите аппарат от электропитания, если во время работы водонагревателя выход воды внезапно прекратится.

2.25 Водонагреватель должен быть подсоединен по отдельному проводу через свой электрический выключатель.

2.26 После использования водонагреватель должен быть выключен при помощи двухполюсного выключателя.

3. ТЕХНИЧЕСКИЕ ХАРАКТЕРИСТИКИ**3.1 ПОДСОЕДИНЕНИЯ**

Гидравлическое подсоединение - медная труба с внешним диаметром 15 мм. Для подсоединения при помощи гибкой подводки вместе с водонагревателем поставляется переходной комплект. Место подсоединения к водопроводу - снизу или сзади.

Место подсоединения электрического кабеля - снизу или сзади.

3.2 МАТЕРИАЛЫ

Задняя крышка, передняя крышка и регулятор - высокопрочный полистирол

Нагревательные элементы - медь

3.3 ГАБАРИТНЫЕ РАЗМЕРЫ

Высота - 232 мм

Ширина - 146 мм

Глубина - 95 мм

3.4 ЭЛЕКТРИЧЕСКИЕ ХАРАКТЕРИСТИКИ

Модель	240 В	230 В	Мин. размер кабеля
3,1 кВт	3,1 кВт 12,9 А	2,8 кВт 12,4 А	1,5 мм ²
7,2 кВт	7,2 кВт 30 А	6,6 кВт 28,75 А	6 мм ²

1.5 СООТВЕТСТВИЕ СТАНДАРТАМ

Отвечает требованиям EN 60335-2-35.

Отвечает требованиям BEAB (British Electrotechnical Approvals Board).

Отвечает требованиям европейских нормативов (CE).

4. ТРЕБОВАНИЯ К УСТАНОВКЕ**ВНИМАНИЕ!**

4.1 Водонагреватель не может быть установлен в местах, где существует опасность замерзания.

ТРЕБОВАНИЯ К ВЫПОЛНЕНИЮ ГИДРАВЛИЧЕСКОГО ПОДСОЕДИНЕНИЯ

4.2 Гидравлическое подсоединение должно выполняться в соответствии с действующими нормативами. Для нормальной работы водонагревателя и включения его нагревательного элемента аппарат должен быть подключен к системе холодного водоснабжения со следующими характеристиками:

Максимум – 7 бар (0,7 МПа)

Минимум – 1 бар (0,1 МПа)

При необходимости проверьте давление воды в системе водоснабжения.

Также следует учитывать, что использование одной водопроводной трубы для обслуживания нескольких устройств может привести к снижению давления в системе ниже допустимого.

Электрические водонагреватели, как правило, подключаются к системе холодного водоснабжения (за исключением отдельных моделей, разработанных специально для низкого давления). Тем не менее, данные водонагреватели могут быть подсоединены не к системе холодного водоснабжения, а к накопительному баку при наличии достаточного напора (при высоте водяного столба более 10 м).

Данный накопительный бак должен быть использован исключительно для обслуживания водонагревателя.



Рис. 2 Функциональные схемы

4.3 В случае подсоединения водонагревателя к системе водоснабжения с параметрами, не отвечающими требованиям установки, рабочие характеристики водонагревателя могут ухудшаться.

ТРЕБОВАНИЯ К ВЫПОЛНЕНИЮ ЭЛЕКТРИЧЕСКОГО ПОДСОЕДИНЕНИЯ

ВНИМАНИЕ!

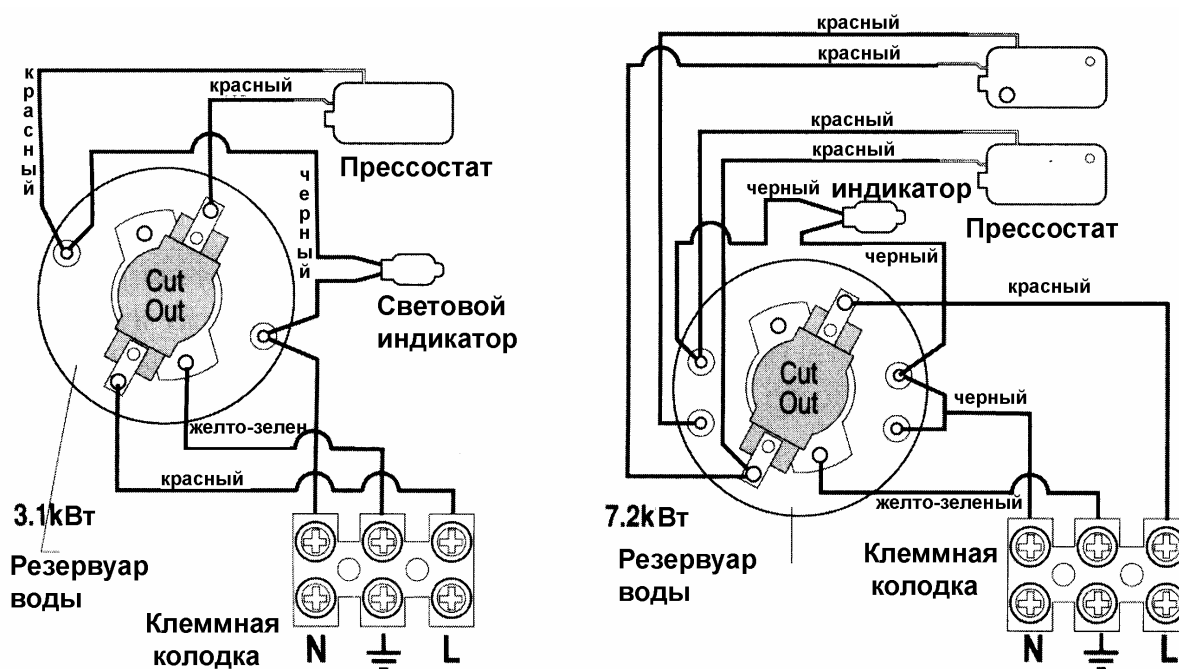
4.4 Данное устройство должно быть заземлено.

ВАЖНАЯ ИНФОРМАЦИЯ

4.5 Электрическое подсоединение, установка кабеля и заземление должны отвечать требованиям действующих нормативов.

4.6 До выполнения электрического подсоединения убедитесь, что на устройство не подается электропитание. В случае сомнений обесточьте все помещение, в котором устанавливается водонагреватель. Для этого отключите общий автоматический выключатель или выкрутите плавкий предохранитель.

4.7 Водонагреватель должен быть подсоединен к сети с параметрами 230-240 В.

4.8 Все доступные металлические части (металлические ванны, радиаторы, водопроводные трубы, краны и сливные соединения) в ванной комнате должны быть соединены и заземлены единым кабелем.

4.9 Убедитесь, что характеристики электрического кабеля и плавкого предохранителя соответствуют мощности Вашего водонагревателя (см заводскую табличку внутри водонагревателя).

4.10 Для модели Handy 3.1 кВт:

необходимо использовать кабель сечением не менее $1,5 \text{ мм}^2$.

В электрической сети должен быть предусмотрен **двухполюсный выключатель**, рассчитанный не менее, чем на 13 А, с расстоянием между разомкнутыми контактами не менее 3 мм.

4.11 Для модели Handy 7.2 кВт:

необходимо использовать кабель сечением не менее 6 мм^2 .

В электрической сети должен быть предусмотрен **двухполюсный выключатель**, рассчитанный не менее, чем на 30 А, с расстоянием между разомкнутыми контактами не менее 3 мм.

4.12 Для обеспечения максимальной производительности водонагревателя выберите такую схему электрического подсоединения, при которой длина кабеля будет минимальной.

4.13 Используйте кабель большего сечения в следующих случаях:

- если через кабель получают электропитание другие электроприборы;
- если кабель установлен в помещении с температурой выше 30°C;
- если кабель установлен в изолированной стене или закрыт тепловой изоляцией;
- а также в случае любой другой нестандартной установки.

ПРИ ВОЗНИКНОВЕНИИ СОМНЕНИЙ **ВСЕГДА** ОБРАЩАЙТЕСЬ К КВАЛИФИЦИРОВАННОМУ СПЕЦИАЛИСТУ - ЭЛЕКТРИКУ.

ВНИМАНИЕ!

4.14 Для обеспечения безопасности электрического подсоединения в электросети должно обязательно использоваться УЗО (устройство защитного отключения по заземлению) с порогом срабатывания 30 мА.

5. ПОДГОТОВКА ПЕРЕД УСТАНОВКОЙ

5.1 Водонагреватель должен быть установлен на ровной стене. В случаях установки на неровной стене возможны сложности при установке крышки.

5.2 Убедитесь, что водонагреватель устанавливается над раковиной или ванной, т.к. при срабатывании сбросного предохранительного прессостата вода из водонагревателя будет слита через донную часть аппарата.

5.3 Данный водонагреватель является прибором с открытым выходом. **ЗАПРЕЩАЕТСЯ** установка любых ограничителей выхода воды, а также фитингов, не предусмотренных ком

5.3 Данный водонагреватель является прибором с открытым выходом. **ЗАПРЕЩАЕТСЯ** установка любых ограничителей выхода воды, а также фитингов, не предусмотренных компанией – производителем.

5.4 Водонагреватель должен быть установлен **на ровной, полностью отделанной стене**. Это позволяет легко снять водонагреватель при необходимости техобслуживания. **НЕ РАЗМЕЩАЙТЕ** водонагреватель на необработанной стене, требующей укладки плитки.

5.5 Регулятор – составляющая часть крышки. Не пытайтесь его снять.

5.6 Установите водонагреватель над раковиной так, чтобы зона попадания струи находилась в пределах раковины. Трубка выхода горячей воды должна находиться на удобной высоте для мытья рук (см рис.4).

5.7 Вокруг водонагревателя должно быть оставлено свободное пространство не менее 130 мм для установки на место передней крышки и крепежных болтов.



Рис. 4 Расположение водонагревателя над раковиной

УСТАНОВКА КАБЕЛЯ

5.8 Кабель может быть установлен сзади (рекомендуемый вариант) или снизу. В задней крышке предусмотрены места для прокладки кабеля двух размеров. При выборе подсоединения снизу до установки водонагревателя на стену острым ножом сделайте соответствующее отверстие для кабеля (см. рис. 5).

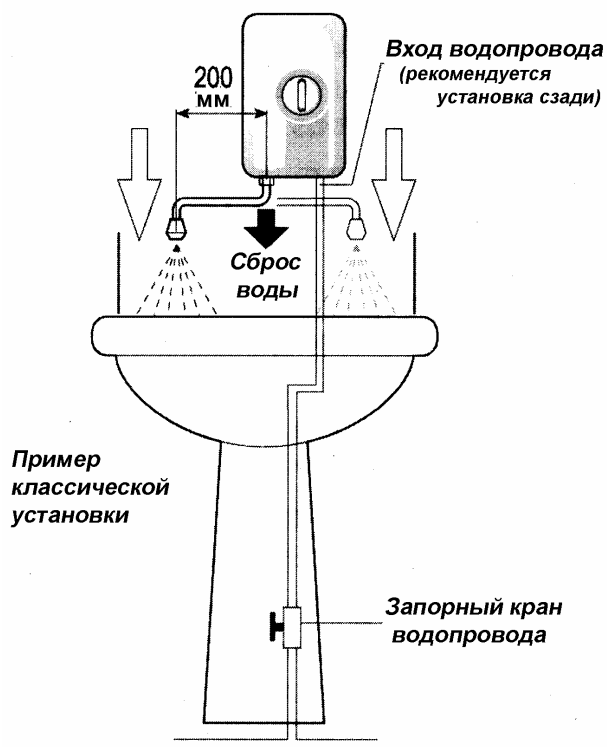

Рис. 5 Отверстия для электрического кабеля

УСТАНОВКА ТРУБЫ ХОЛОДНОГО ВОДОСНАБЖЕНИЯ

5.9 Подсоединение к системе холодного водоснабжения может быть выполнено сзади (рекомендуемый вариант) или снизу. В задней крышке предусмотрено место для прокладки трубы диаметром 15 мм. При выборе подсоединения снизу до установки водонагревателя на стену острым ножом сделайте соответствующее отверстие для трубы (см. рис. 6).

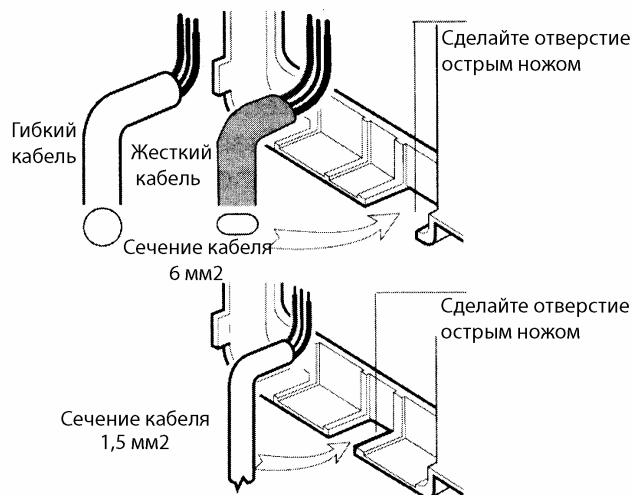

Рис. 6 Отверстия для трубы холодного водоснабжения

6. УСТАНОВКА

6.1 **ОТКЛЮЧИТЕ** водонагреватель от системы холодного водоснабжения и электросети.

6.2 Установка трубы холодного водоснабжения и кабеля может быть выполнена снизу и сзади. **По возможности рекомендуется выполнять установку сзади, т.к. в таком случае достигается большая эстетичность установки.**

6.3 Отвинтите крепежные болты и осторожно снимите переднюю крышку (см рис. 7).



Рис. 7 Снятие крышки.



Рис 8 Подсоединение трубки выхода горячей воды

6.4 Зафиксируйте трубку выхода горячей воды. **ИЗБЕГАЙТЕ** чрезмерных усилий при выполнении подсоединения. Достаточно закрутить гайку вручную (см рис. 8).

6.5 После выбора места установки водонагревателя, используя заднюю крышку в качестве крепежного шаблона, определите местоположение крепежных болтов и наметьте соответствующие отверстия (см разделы 5.1 – 5.7).

ДО НАЧАЛА УСТАНОВКИ УБЕДИТЕСЬ, ЧТО В СТЕНЕ, НА КОТОРУЮ УСТАНОВЛИВАЕТСЯ АППАРАТ, ОТСУТСТВУЮТ ВОДОПРОВОДНЫЕ И ГАЗОПРОВОДНЫЕ ТРУБЫ, А ТАКЖЕ ЭЛЕКТРИЧЕСКИЕ И ТЕЛЕФОННЫЕ КАБЕЛИ.

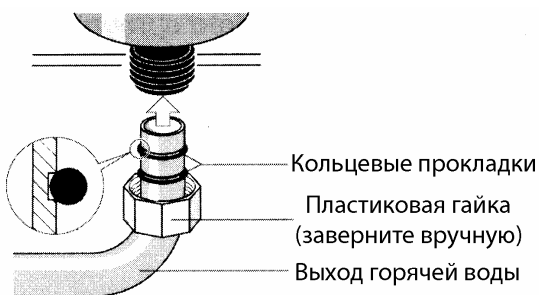
6.6 Просверлите отверстия для крепежных болтов. Используйте дрель для кирпичных стен и сверла 6,5 мм.

6.7 В выполненные отверстия установите дюбеля и крепежные болты, поставляемые с устройством.

ГИДРАВЛИЧЕСКОЕ ПОДСОЕДИНЕНИЕ

6.8 При выполнении гидравлического подсоединения трубка горячей воды может быть временно отсоединена для обеспечения удобства работ.



Рис.9 Габаритные размеры (мм)

6.9 Водонагреватель может быть подсоединен к трубе холодного водоснабжения диаметром 15 мм при помощи цангового фитинга (см рис. 11).

6.10 Определите место подсоединения водонагревателя к системе холодного водоснабжения.

6.11 В соответствии с действующими нормативами **НЕОБХОДИМО** предусмотреть установку запорного крана на трубе подачи воды в водонагреватель (см рис.4). Данный кран позволит значительно облегчить обслуживание водонагревателя (без отключения водоснабжения на другие устройства).

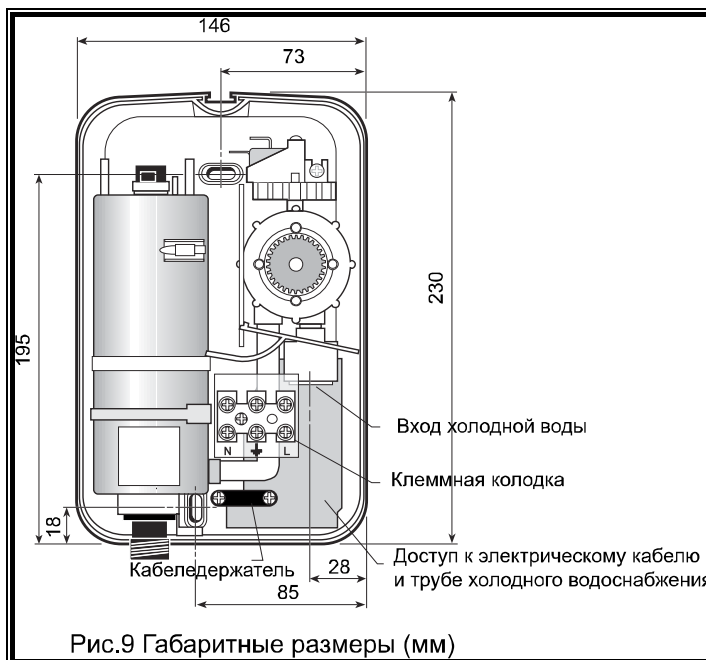
6.12 Для нарезки труб используйте труборез. Не используйте ножовочную пилу во избежание большого количества металлической стружки (см. рис. 10).



Рис 10 Резка труб

6.13 До сварки подсоединений соберите систему и убедитесь, что труба имеет правильную длину. ЗАПРЕЩАЕТСЯ установка дополнительных труб и фитингов.

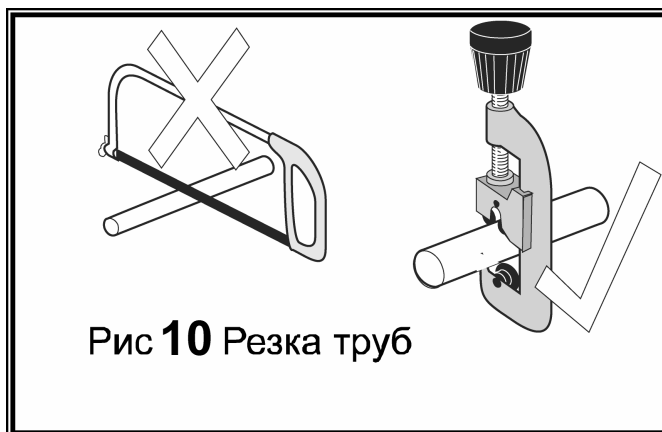

Рис. 11 Подсоединение трубы холодного водоснабжения

6.14 Перед сваркой соединений снимите водонагреватель со стены.

6.15 До подсоединения труб холодного водоснабжения к душу необходимо тщательно промыть всю систему холодного водоснабжения для удаления металлической стружки и прочих посторонних частиц, которые могли попасть в систему во время сборки (см. рис. 12).

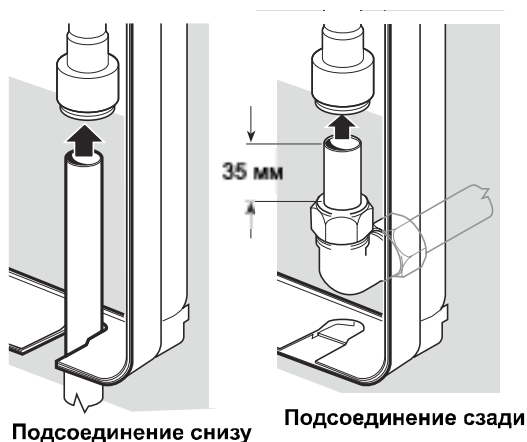

Рис. 12 Промывка труб

6.16 После промывки труб отключите водонагреватель от системы холодного водоснабжения, перекрыв запорный кран аппарата.

6.17 Подсоедините трубу холодного водоснабжения к точке входа холодной воды в водонагреватель (цанговое соединение, см рис. 11).

6.19 Закройте регулятор расхода воды. Для этого до упора поверните регулятор против часовой стрелки.

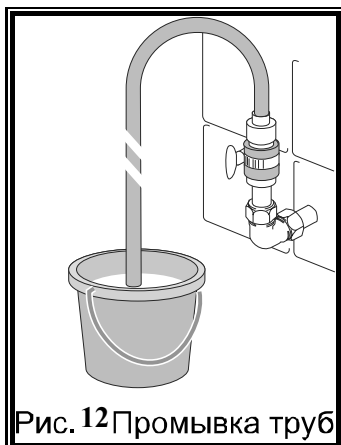
6.20 Плавно откройте запорный кран водонагревателя и убедитесь в отсутствии утечек воды по всей системе. При обнаружении утечек устраните их.

6.21. Закройте запорный кран водонагревателя.

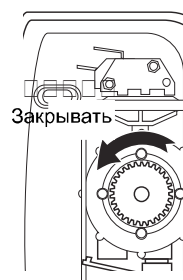

7. ЭЛЕКТРИЧЕСКОЕ ПОДСОЕДИНЕНИЕ

ВНИМАНИЕ!

7.1 Данное устройство должно быть заземлено.

ВНИМАНИЕ!

7.2 До выполнения электрического подсоединения убедитесь, что на устройство НЕ ПОДАЕТСЯ ЭЛЕКТРОПИТАНИЕ. В случае сомнений ОБЕСТОЧЬТЕ все помещение, в котором устанавливается водонагреватель. Для этого отключите общий автоматический выключатель или выкрутите плавкий предохранитель.

7.3 В электрической сети должен быть предусмотрен ДВУХПОЛЮСНЫЙ ВЫКЛЮЧАТЕЛЬ, рассчитанный не менее, чем на 30 А, с расстоянием между разомкнутыми контактами не менее 3 мм (см разделы 4.10 и 4.11).

7.4 Местоположение кабеля должно быть определено до фиксации на стену задней крышки водонагревателя (см раздел 5.8).

7.5 Снимите фиксатор кабеледержателя, открутив соответствующие винты (см рис. 13).

7.6 Проведите кабель через соответствующее отверстие на задней крышке водонагревателя (при необходимости отвинтите крепежные шурупы задней крышки).

7.7 Очистите конец кабеля от внешней изоляции. **Изоляция должна быть обязательно сохранена в месте фиксации кабеля кабеледержателем, а также на участке длиной 5 мм после кабеледержателя.**

7.8 Оголите электрические провода и выполните подсоединение к клеммной колодке (см. рис. 13).

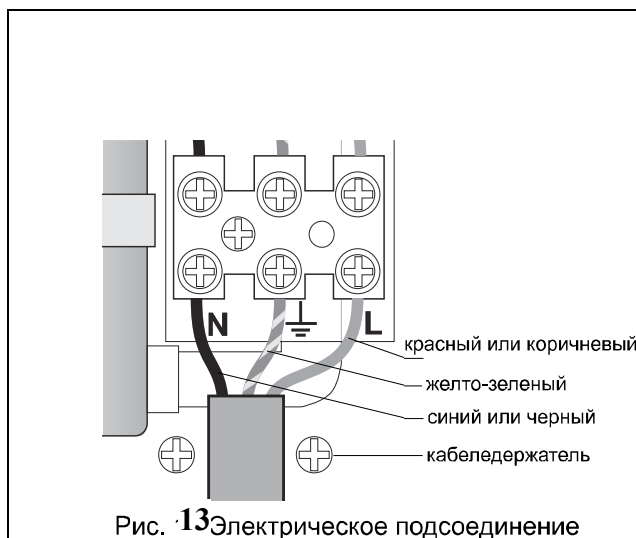

7.9 Убедитесь, что все болты клеммной колодки затянуты до упора.

7.10 Установите на место фиксатор кабеледержателя (для кабеля сечением 10 мм² фиксатор не требуется).

УСТАНОВКА ПЕРЕДНЕЙ КРЫШКИ

7.11 Установите на место трубку выхода горячей воды (если она была отсоединена ранее – см раздел раздел 6.4).

7.12 Убедитесь, что регулятор расхода воды полностью закрыт. Для этого до упора поверните регулятор против часовой стрелки.

7.13 Установите регулятор работы водонагревателя на среднее положение между позициями "START" и "STOP".



7.14 Соедините переднюю и заднюю крышки.

7.15 Зафиксируйте переднюю крышку на задней крышке водонагревателя при помощи крепежных болтов, поставляемых с устройством.

8. ПЕРВОЕ ВКЛЮЧЕНИЕ

Внимание! При первом включении необходимо убедиться, что в водонагревателе имеется вода. Для этого выполните действия, описанные далее.

8.1 До подключения электропитания и подачи холодной воды на водонагреватель убедитесь, что регулятор водонагревателя установлен в крайнее правое положение.

8.2 Откройте запорный кран водонагревателя и плавно поверните регулятор против часовой стрелки. Приблизительно через 30 сек., после выхода воздуха из системы, из пластины рассекателя струи начнет выходить вода.

8.3 Поверните регулятор по часовой стрелке. Выход воды из водонагревателя прекратится.

8.4 Подайте электропитание на водонагреватель. Для этого включите основной выключатель.

8.5 Поверните регулятор на пол-оборота против часовой стрелки. Приблизительно через 15 сек. вода начнет нагреваться.

8.6 Для более горячей воды поверните регулятор по часовой стрелке. Для более холодной воды – против часовой стрелки.

8.7 Выключите водонагреватель, повернув регулятор против часовой стрелки. Водонагреватель готов к использованию.

8.8 Горящий световой индикатор указывает на то, что вода в водонагревателе греется.

9. НЕИСПРАВНОСТИ И ИХ УСТРАНЕНИЕ

В случае возникновения неисправностей, пожалуйста, руководствуйтесь инструкциями приведенной ниже таблицы.

Если по какой-либо причине Вам не удастся устранить неисправность, **ОБРАТИТЕСЬ В ОБСЛУЖИВАЮЩУЮ ОРГАНИЗАЦИЮ**. Не пытайтесь починить водонагреватель самостоятельно!

ЗАПЧАСТИ

9.5 Вы можете приобрести все необходимые запчасти для данного водонагревателя в обслуживающей организации.

РЕГУЛЯРНОСТЬ ОБСЛУЖИВАНИЯ

Для гарантии эффективной и безопасной работы душа мы рекомендуем обращаться к квалифицированному электрику для периодического обслуживания водонагревателя (не реже 1 раза в два года).

НЕИСПРАВНОСТЬ	ВОЗМОЖНАЯ ПРИЧИНА	СПОСОБ УСТРАНЕНИЯ
2. Вода не выходит из водонагревателя; запорный кран водонагревателя открыт	А. Перекрыт запорный кран системы водоснабжения.	А. Откройте запорный кран системы водоснабжения.
	В. Вода в водонагревателе замерзла.	В. В таком случае НЕ ВКЛЮЧАЙТЕ ДУШ! Немедленно выключите электрический выключатель. Обратитесь в обслуживающую организацию.
	С. Забилась пластина рассекателя струи	С. Очистите пластину рассекателя струи (см раздел 10.2)
2. Вода слишком холодная.	А. Расход воды слишком большой.	А. Уменьшите расход, повернув регулятор по часовой стрелке.
	В. Водонагреватель отключен от электросети.	В. Включите электрический выключатель.
3. Вода слишком горячая.	А. Расход воды слишком мал.	А. Увеличьте расход, повернув регулятор против часовой стрелки.
	В. Пластина рассекателя струи забита отложениями накипи или посторонними частицами.	В. Очистите пластину рассекателя струи (см раздел 10.2)
	С. Запорный кран водонагревателя открыт не полностью.	С. Полностью откройте запорный кран водонагревателя.

10. ОБСЛУЖИВАНИЕ

10.1 Рекомендуется регулярно протирать кожух водонагревателя мягкой губкой без использования абразивных веществ и растворителей. Перед очисткой водонагревателя рекомендуется выключить аппарат во избежание случайного включения.

ВАЖНАЯ ИНФОРМАЦИЯ!

10.2 ДЛЯ ПОДДЕРЖАНИЯ ХОРОШИХ РАБОЧИХ ХАРАКТЕРИСТИК ВОДОНАГРЕВАТЕЛЯ НЕОБХОДИМО РЕГУЛЯРНО ОЧИЩАТЬ ПЛАСТИНУ РАССЕКАТЕЛЯ СТРУИ.

Периодичность очистки будет зависеть от степени жесткости воды.



Рис. 14 Очистка пластины рассекателя струи

Снимите пластину рассекателя струи, отвинтив крепежный болт при помощи отвертки с шириной ребра 4 мм.

Очистите пластину от отложений накипи.

Для достижения наилучшего эффекта оставьте пластину в специальном средстве от накипи на ночь.

ИЗБЕГАЙТЕ ЧРЕЗМЕРНЫХ УСИЛИЙ при установке очищенной пластины на место.

Компания *Heatrae Sadia*, постоянно работая над совершенствованием своей продукции, оставляет за собой право вносить изменения в данное руководство без предварительного уведомления.

11. ГАРАНТИЙНЫЙ ТАЛОН.

ВОЗЬМИТЕ У ПРОДАВЦА АДРЕСА И НОМЕРА ТЕЛЕФОНОВ СЕРВИСНЫХ ЦЕНТРОВ!

Настоящая гарантия выдается изготовителем в дополнение к конституционным и иным правам потребителей и ни в коей мере не ограничивает их.

Уважаемый покупатель!

Просим Вас хранить инструкцию и гарантийный талон в течение всего гарантийного срока. При покупке изделия требуйте заполнения гарантийного талона. Просим Вас осмотреть водонагреватель и проверить комплектность до заполнения гарантийного талона. Претензии по механическим повреждениям внешней поверхности и некомплектности после продажи не принимаются. Для гарантийного ремонта предъявляйте гарантийный талон вместе с чеком покупки с указанной датой покупки. Без предъявления данного талона, при его неправильном заполнении или при отсутствии печати торговой организации претензии к качеству не принимаются и гарантийный ремонт не производится.

Модель

Заводской номер

Торговая организация

Название магазина:

Проверил и продал:
(Фамилия и подпись продавца)

Дата продажи

Место печати

Условия гарантии.

Данный талон дает право на бесплатное устранение дефектов изделия в течение гарантийного срока: выезд мастера, ремонт, стоимость запасных частей (выезд мастера обеспечивается при наличии сервисного центра в вашем регионе). При появлении неисправностей в работе водонагревателя позвоните в один из сервисных центров в вашем регионе.

Гарантийный срок исчисляется со дня продажи изделия, указанного в гарантийном талоне и чеке покупки.

При отсутствии в талоне или чеке даты продажи гарантийный срок исчисляется с момента изготовления изделия.

Данная гарантия действует только на территории России.

Гарантийный срок для водонагревателей составляет 12 месяцев;

Сохраняйте чек на купленное изделие.

Гарантийные обязательства утрачивают свою силу в случаях:

- несоблюдения правил установки и эксплуатации;
- утраты чека;
- отсутствия маркировочной таблички на корпусе водонагревателя;
- небрежного хранения или транспортировки владельцем, торговой или транспортной организацией;
- включения изделия в сеть с недопустимыми параметрами;
- использования изделия в целях, для которых оно не предназначено;
- любых повреждений, вызванных замерзанием. Гарантия Heatrae Sadia также не распространяется на чрезмерное образование накипи в резервуаре для воды и на нагревательном элементе.

Установка и подключение.

Для установки приобретенного оборудования Вы можете воспользоваться платными услугами специалистов нижеуказанных сервисных центров, которые проведут все необходимые работы для нормального использования продукции.

Вы можете также воспользоваться услугами любых других квалифицированных специалистов. Однако в этом случае, если изделие вышло из строя вследствие неправильной установки, вы теряете право на гарантийное обслуживание.

Для дополнительной информации

heatrae_sadia@baxi.ru