

## POWER HTE

- FR** Manuel d'installation du kit d'aspiration
- EN** Manual to set up the RAI kit
- ES** Instrucciones para instalacion de kit de cámara estanca
- DE** Handbuch für die Installation des Ansaugsets
- IT** Manuale per l'installazione del kit di aspirazione
- PT** Instruções para instalação de kit de câmara estanque
- RO** Manual de instalare a kitului de aspirare
- RU** набор для аспирации жидкости







**Les opérations de transformations doivent être effectuées par un technicien qualifié.  
BAXI.S.A. n'assume aucune responsabilité pour les dommages résultant de travaux exécutés par du personnel non qualifié.**

**The conversion operations must be carried out by a qualified technician.  
BAXI.S.A. does not accept any responsibility for any damage that results from work carried out by unqualified personnel.**

**Las operaciones de transformacion se deben efectuar por un técnico cualificado.  
BAXI.S.A. no asume ninguna responsabilidad por los daños que resulten de trabajos ejecutados por un personal no cualificado.**

**Arbeiten zum Umbau dürfen nur von entsprechend qualifiziertem Personal vorgenommen werden.  
B.A.X.I.S.A. übernimmt keinerlei Haftung für Schäden, die bei Eingriffen durch nicht ausreichend qualifiziertes Personal verursacht werden.**

**Le operazioni di trasformazione devono essere effettuate da un tecnico qualificato.  
La BAXI.S.A. declina ogni responsabilità per i danni derivanti da lavori eseguiti da personale non qualificato.**

**As operações de transformação devem ser efectuadas por um técnico qualificado.  
A BAXI.S.A. não assume qualquer responsabilidade pelos danos resultantes de trabalhos executados por pessoal não qualificado.**

**Toate operațiunile de modificare trebuie efectuate de un tehnician calificat.  
BAXI.S.A. își declină orice responsabilitate pentru daunele rezultate în urma intervențiilor efectuate de persoane necalificate.**

**Технологические операции должны производиться только квалифицированным специалистом.  
Компания BAXI.S.A. не несет никакой ответственности за повреждения, возникшие в результате проведения работ, выполненных неквалифицированным персоналом.**

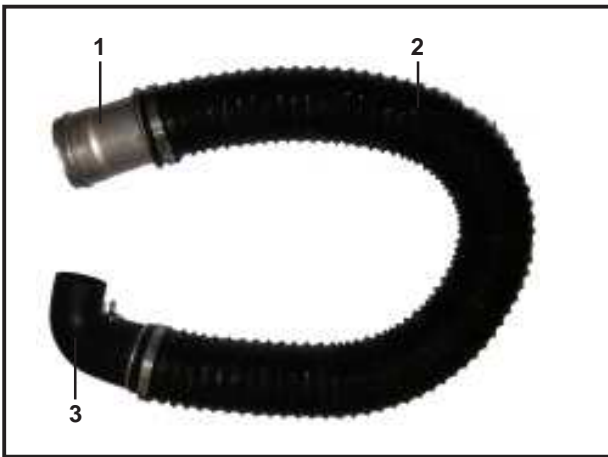

- 1) Entrée d'air / Air intake / Entrada de aire / Lufteintritt  
Entrata aire / Entrada de ar / Intrare aer /  
Воздухозаборник
- 2) Gaine / Pipe / Conducto / Schlauch / Condotto / Tubo  
Furtun / Труба
- 3) Durit / Hose / Cod de conexi3n / Anschlussstutzen  
Curva de liga33o / Durit / Racord / Дюритовый  
патрубок



**1/13** Retirer le panneau de dessus et le cache noir, faire basculer le tableau de bord.

Remove the top panel and the black cover. Tilt the control panel forward.

Retirar el panel superior y la tapa sobre el cuadro. Abatir el cuadro de control.

Obere Platte und schwarze Abdeckung abnehmen, Bedienblende nach vorn klappen.

Togliere il pannello superiore e il coperchio nero, fare ruotare il quadro.

Retirar o painel superior e a tampa preta, rebater o quadro de controlo.

Scoateți panoul din partea superioară și învelișul negru, apoi basculați tabloul de bord.

Снять верхнюю панель и черный кожух, откинуть приборную доску.



**2/13** Démontez la plaque de protection.

Remove the protective plate

Desmontar la placa de protec33n.

Obere Platte und schwarze Abdeckung abnehmen, Bedienblende nach vorn klappen.

Smontare la piastra di protezione.

Desmontar a placa de protec333o.

Demontați placa de protec33ie.

Снять щиток.

Sortie horizontale / Horizontal outlet / Salida horizontal  
horizontaler Austritt / Uscita orizzontale / Saída horizontal  
ieşire orizontală / Горизонтальный дымоотвод



Sortie verticale / Vertical outlet / Salida vertical / vertikaler  
Austritt / Uscita verticale / Saída vertical / ieşire verticală  
Вертикальный дымоотвод



**3/13** Insérer l'ensemble gaine par le trou arrière pour une sortie horizontale, ou par le trou supérieur pour une sortie verticale.

Insert the pipe assembly through the rear hole for a horizontal outlet or through the upper hole for a vertical outlet.

Introducir el conjunto por el orificio posterior para una salida horizontal, o por el orificio superior para una salida vertical.

Bei horizontalem Austritt den Anschluss Schlauch durch die hintere Öffnung, bei vertikalem Austritt durch die obere Öffnung einschieben.

Inserire il complessivo del condotto attraverso il foro posteriore per un'uscita orizzontale, o attraverso il foro superiore per un'uscita verticale.

Introduzir o conjunto do tubo flexível através do orifício traseiro para saída horizontal ou através do orifício superior para saída vertical.

Introduceți furtunul în orificiul din partea posterioară, pentru o ieşire orizontală, sau în orificiul din partea superioară, pentru o ieşire verticală

Вставить блок трубы в отверстие сзади для обеспечения горизонтального дымоотвода, или в верхнее отверстие для вертикального дымоотвода.

Chemin de gaine pour les puissances allant de 45 kW à 100 kW

Pipe path for power between 45 kW and 100 kW

Recorrido del conducto para potencias de 45 kW a 100 kW

Schlauchführung bei einer Leistung von 45 kW bis 100 kW

Percorso del condotto per le potenze 45 kW e 100 kW

Percurso da conduta para potências de 45 kW a 100 kW

Calea furtunului pentru puteri cuprinse între 45 kW și 100 kW

Прокладывание трубы для моделей мощностью от 45 кВт до 100 кВт



Chemin de gaine pour les puissances allant de 120 kW à 150 kW

Pipe path for power between 120 kW and 150 kW

Recorrido del conducto para potencias de 120 kW a 150 kW

Schlauchführung bei einer Leistung von 120 kW bis 150 kW

Percorso del condotto per le potenze 120 kW e 150 kW

Percurso da conduta para as potências de 120 kW a 150 kW

Calea furtunului pentru puteri cuprinse între 120 kW și 150 kW

Прокладывание трубы для моделей мощностью от 120 кВт до 150 кВт



**4/13** Faire cheminer la gaine jusqu'au venturi.  
**ATTENTION : La gaine ne doit pas avoir de contact avec le ventilateur.**

Run the pipe to the venturi.

**CAUTION : the sleeve must not touch the fan.**

Guiar el conducto hacia el ventura del ventilador.

**ATENCIÓN: El conducto no debe tener ningún contacto con el ventilador.**

Schlauch bis zum Venturirohr führen.

**ACHTUNG: Der Schlauch darf nicht am Gebläse anliegen.**

Far passare il condotto fino al tubo di Venturi.

**ATTENZIONE: Il condotto non deve toccare il ventilatore.**

Encaminhar o tubo flexível até ao venturi.

**ATENÇÃO: A conduta não deve estar em contacto com o ventilador.**

Deplasați furtunul până la tubul venturi.

**ATENȚIE: Furtunul nu trebuie să intre în contact cu ventilatorul.**

Подвести трубу к устройству Вентури.

**ВНИМАНИЕ: Труба не должна соприкасаться с вентилятором.**



**5/13** Serrer la durit sur le venturi à l'aide du collier Serflex.

Tighten the hose to the venturi using a Serflex collar.

Fijar el codo sobre el venturi mediante una brida metálica.

Stutzen mit Serflex-Schelle am Venturirohr befestigen.

Serrare il manicotto sul Venturi con la fascetta Serflex.

Fixar a curva ligação no venturi com a ajuda de uma abraçadeira metálica

Fixați racordul pe tubul venturi cu ajutorul colierului Serflex.

Закрепить дюритовый патрубок на устройстве Вентури с помощью хомута типа Serflex.



**6/13** Pour les puissances de 45 kW à 100 kW, fixer la gaine à la cloison à l'aide du collier de serrage noir.

For power between 45 kW and 100 kW, fasten the pipe to the wall using the black tightening collar.

Para potencias de 45 kW a 100 kW, fijar el conducto al lateral mediante una brida cremallera.

Bei Leistungen von 45 kW - 100 kW Schlauch mit schwarzer Klemmschelle an Seitenwand befestigen.

Per le potenze comprese tra 45 kW e 100 kW, fissare il condotto alla tramezza con la fascetta di serraggio nera.

Para as potências de 45 kW a 100 kW, fixar a conduta ao lateral com a ajuda da união de aperto.

Pentru puteri cuprinse între 45 kW și 100 kW, fixați furtunul pe peretele despărțitor cu ajutorul colierului de strângere negru.

На моделях мощностью от 45 кВт до 100 кВт, прикрепить трубу к перегородке с помощью черного зажимного хомута.

Sortie supérieure / Upper outlet / Salida superior  
Austritt oben / Uscita superiore / Saída superior  
Ieșire superioară / Верхний дымоотвод



Sortie arrière / Rear outlet / Salida posterior  
Austritt an der Rückseite / Uscita posteriore  
Saída traseira / Ieșire posterioară / Задний дымоотвод



**7/13** Fixer l'entrée d'air au support à l'aide des vis et rondelles.  
**Nota: Dans le cas où l'entrée d'air est placée dans le trou supérieur du support, 1 vis et 1 rondelle ne serviront pas.**

Secure the air intake to the support using screws and washers.

**Note: If the air intake is placed in the support's upper hold, 1 screw and 1 washer will not be used.**

Fijar la entrada de aire al soporte mediante tornillos y arandelas.

**Nota: En el caso en que la entrada de aire esté colocada en el orificio superior del soporte, sobrará 1 tornillo y 1 arandela.**

Lufteintritt mit Schrauben und Unterlegscheiben an der Halterung befestigen.

**Hinweis: Wenn der Lufteintritt in die obere Öffnung der Halterung eingebaut wird, bleiben von den mitgelieferten Schrauben und Unterlegscheiben je eine übrig.**

Fixare l'entrata dell'aria al supporto con le viti e le rondelle.  
**Nota: Nel caso in cui l'entrata dell'aria venga piazzata nel foro superiore del supporto, 1 parafuso e 1 anilha não irão servir.**

Fixar a entrada de ar no suporte com a ajuda dos parafusos e anilhas.

**Nota: Caso a entrada de ar esteja colocada no orifício superior do suporte, 1 parafuso e 1 anilha não irão servir.**

Fixați admisia de aer pe suport cu ajutorul șuruburilor și a șaiabelor.

**Observație: în cazul în care intrarea de aer se află în gaura din partea superioară a suportului, un șurub și o șaiabă nu vor fi necesare.**

Закрепить воздухозаборник на опорной поверхности с помощью винтов и шайб.

**Примечание: В случае если воздухозаборник вставляется в верхнее отверстие опорной поверхности, то 1 винт и 1 шайба не понадобятся.**



**Puissances de 45 kW et 65 kW**

**45 kW and 65 kW power**

**Potencia de 45 kW y 65 kW**

**Leistung 45 kW bzw. 65 kW**

**Potenze da 45 kW e 65 kW**

**Potências de 45 kW e 65 kW**

**Puteri cuprinse între 45 kW și 65 kW**

**Модели мощностью 45 кВт и 65 кВт**

Prise de pression / Pressure tap / Toma de presi3n  
Druckanschluss / Presa di pressione / Tomada de press3o  
Priz3 de presiune / Датчик давления



**8/13** Visser la prise de pression (livr3e avec le kit) sur la vanne gaz.



Raccorder la durit 3 la prise de pression de la vanne gaz 3 l'aide du tube silicone.

Tighten the pressure tap (delivered with the kit) to the gas valve.

Connect the hose to the gas pressure tap using the silicon tube.

Atornillar la toma de presi3n, (suministrada con el kit) sobre la v3lvula de gas.

Conectar el codo a la toma de presi3n de la v3lvula de gas mediante el tubo de silicona.

Druckanschluss (im Set mitgeliefert) am Gasventil anbringen.

Stutzen mittels Silikonleitung an Druckanschluss des Gasventils anschlie3en.

Avvitare la presa di pressione (fornita con il kit) sulla valvola del gas.

Allacciare il manicotto alla presa di pressione della valvola del gas con il tubo di silicone.

Apertar a tomada de press3o (entregue com o kit) na v3lvula de g3s.

Ligar a curva de liga33o 3 toma de press3o da v3lvula de gas mediante o tubo de silicone.

În3uruba3i priza de presiune (livrat3 3mpreun3 cu kitul) pe vana de gaz.

Lega3i racordul la priza de presiune a vanei de gaz, cu ajutorul tubului din silicon.

Завинтить датчик давления (входит в комплект поставки) на газовом клапане.

Подсоединить дюритовый патрубок к датчику давления газового клапана с помощью силиконовой трубки.

**Puissances de 85 kW et 120 kW**

**85 kW and 120 kW power**

**Potencia de 85 kW y 120 kW**

**Leistung 85 kW bzw. 120 kW**

**Potenze da 85 kW e 120 kW**

**Potências de 85 kW e 120 kW**

**Puteri cuprinse între 85 kW și 120 kW**

**Модели мощностью 85 кВт и 120 кВт**

Prise de pression / Pressure tap / Toma de presión  
Druckanschluss / Presa di pressione / Tomada de pressão  
Priză de presiune / Датчик давления



Raccorder la durit à la prise de pression de la vanne gaz à l'aide du tube silicone.

Connect the hose to the gas pressure tap using the silicon tube

Conectar el codo a la toma de presión de la válvula de gas mediante el tubo de silicona.

Stutzen mittels Silikonleitung an Druckanschluss des Gasventils anschließen.

Allacciare il manicotto alla presa di pressione della valvola del gas con il tubo di silicone.

Ligar a curva de ligação à toma de pressão da válvula de gas mediante o tubo de silicone.

Legați racordul la priza de presiune a vanei de gaz, cu ajutorul tubului din silicon.

Подсоединить дюритовый патрубок к датчику давления газового клапана с помощью силиконовой трубки.

**Puissances de 100 kW et 150 kW**

**100 kW and 150 kW power**

**Potencia de 100 kW y 150 kW**

**Leistung 100 kW bzw. 150 kW**

**Potenze da 100 kW e 150 kW**

**Potências de 100 kW e 120 kW**

**Puteri cuprinse între 100 kW și 150 kW**

**Модели мощностью 100 кВт и 150 кВт**

Prise de pression / Pressure tap / Toma de presi3n  
Druckanschluss / Presa di pressione / Tomada de press3o  
Priz3 de presiune / Датчик давления

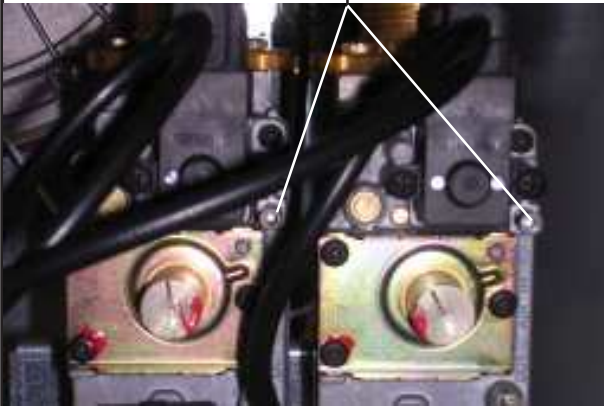

Tubes / Tubos / Tubos / Leitungen / Tubi / Tubos / Tuburi / Трубки  
40 cm 4 cm

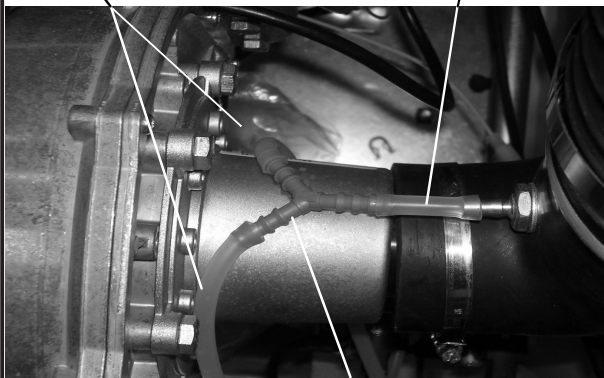

Y



Raccorder la durit aux prises de pression des vannes gaz à l'aide du Y , du tube silicone de 4 cm et des deux tubes silicone de 40cm.

Connect the hose to the gas valve pressure taps using the Y, the 4 cm tube and two 40 cm silicon tubes.

Conectar el codo a las tomas de presi3n de las v3lvulas de gas mediante la Y, del tubo silicona de 4 cm y de dos tubos silicona de 40cm.

Stutzen mittels Y-Stück sowie 4 cm-Silikonleitung und beide 40 cm-Silikonleitungen an den Druckanschlüssen der Gasventile anschließen.

Allacciare il manicotto alle prese di pressione delle valvole del gas mediante l'elemento a Y, del tubo di silicone da 4 cm e dei 2 tubi di silicone da 40 cm.

Ligar a curva de liga33o às tomas de press3o das v3lvula de gás mediante o Y do tubo de silicone de 4 cm e dos 2 tubos de silicone de 40 cm.

Legați racordul la prizele de presiune ale vanelor de gaz, cu ajutorul racordului în Y, a tubului din silicon de 4 cm și a 2 tuburi de silicon de 40 de cm.

Подсоединить дюритовый патрубок к датчикам давления газовых клапанов с помощью Y-образного соединителя: силиконовой трубки 4 см и 2 силиконовых трубки по 40 см.



Raccordement du tube silicone de 4cm à la durit.

Connection of the 4cm silicon tube to the hose.

Conexi3n del tubo de silicona de 4cm al codo.

Anschließen der 4 cm-Silikonleitung am Stutzen.

Allacciamento del tubo di silicone da 4 cm al manicotto.

Liga33o do tubo de silicone de 4 cm a curva.

Conectarea tubului de 4 cm din silicon la racord.

Соединение силиконовой трубки 4см с дюритовым патрубком.



Raccordement des tubes silicone 40cm aux vannes.

Connection of the 40cm silicon tubes to the valves.

Conexi3n de los tubos de silicona 40cm a las v3lvulasde gas.

Anschließen der 40cm-Silikonleitungen an den Ventilen.

Allacciamento dei tubi di silicone da 40 cm alle valvole.

Liga33o dos tubos de silicone de 40 cm às v3lvulas de gás.

Racordarea tuburilor de 40 cm din silicon la vane.

Соединение силиконовых трубок 40см с клапанами.



Etiquette de mise en garde / Warning label  
 Etiqueta de advertencia / Warnschild  
 Etichetta con le avvertenze / Etiqueta de advertência  
 Etichetă de avertizare / Этикетка с предостережениями

**9/13** Coller l'étiquette de mise en garde sur la chaudière.



Paste the warning label to the boiler.

Pegar la etiqueta de advertencia en la caldera.

Warnschild-Aufkleber am Kessel anbringen.

Incollare l'etichetta con le avvertenze sulla caldaia.

Colar a etiqueta de advertência na caldeira.

Lipiți eticheta de avertizare pe cazan.

Приклеить на котел этикетку с предостережениями.



Enjoliveur / Cover / Embellecedor / Zierblende  
 Coperchiodi finitura / Embelezador  
 Сарас / Декоративная крышка

**10/13** Remonter le plaque de protection, le couvercle et la façade avant.

**Nota: Dans le cas d'une sortie verticale, dévisser l'enjoliveur (4 vis) avant de remettre en place le dessus.**

Put back the protective plate, the top panel and the front panel.

**Note: Case of a vertical outlet, unscrew the cover (4 screws) before putting the top panel back on.**

Volver a montar la placa de protección, la tapa y el frontal.

**Nota: En caso de una salida vertical, retirar el embellecedor (4 tornillos) antes de colocar la parte superior.**

Schutzabdeckung, Deckel und Frontblende wieder einbauen.

**Hinweis: Bei vertikalem Austritt vor Anbringen des Oberteils Zierblende entfernen (4 Schrauben).**

Rimontare la piastra di protezione, il coperchio e il frontale.

**Nota: In caso di uscita verticale, svitare il coperchio di finitura (4 viti) prima di rimontare la parte superiore.**

Voltar a montar a placa de protecção, a tampa e o frontal.

**Nota: No caso da saída vertical, retirar o embelezador (4 parafusos) antes de voltar a coloc a parte superior.**

Montați la loc placa de protecție, capacul și partea frontală.

**Observație: în cazul unei ieșiri verticale, deșurubați capacul (4 șuruburi) înainte de a pune la loc partea superioară.**

Установить на место защитный кожух, крышку и переднюю панель.

**Примечание: При вертикальном дымоотводе, открутить декоративную крышку (4 винта), прежде чем установить на место указанные выше детали.**



# 11/13 Raccordement type C53

C53 type connection

Conexión tipo C53

Anschluss Typ C53

Allacciamento tipo C53

Ligação de tipo C53

Racordare tip C53

Соединение типа C53

FR

**Raccordement flexible**

**Raccordement rigide**

**Raccordement passage de toit**

Les longueurs (L1, L2, L3 et L4) sont réalisées avec les conduits COX Geelen BV couverts par le marquage CE et la Directive technique d'application DTA.

Modèles	45	65	85	100	120	150
L4 (mm) Ø conduit	80	110	110	110	110	110
L1-L2- L3 (mm) Ø conduit	110	110	110	125	110	125
(L1+L2) (m) rigide	56	56	56	56	56	27
(L1+L2) (m) souple	88	54	88	13		
L3 < 5 m + 2 coudes et L4 < 5 m + 1 coude						
WAS Set de raccordement	WAS 110			WAS 160		

EN

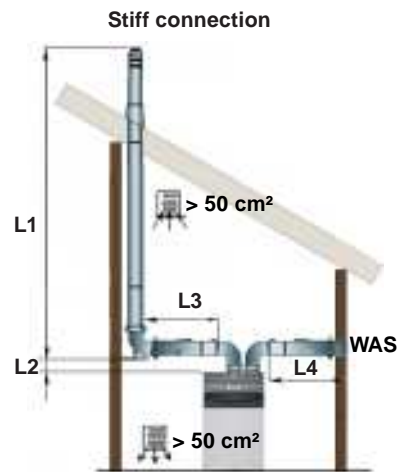
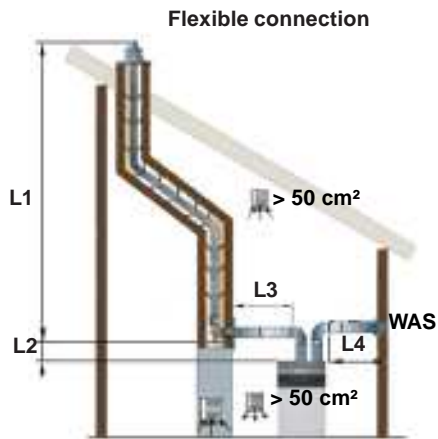

Connection through the roof

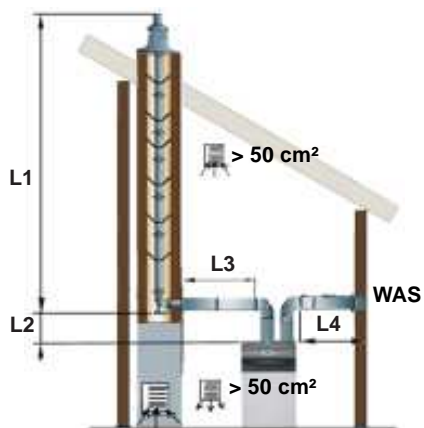

The long pieces (L1, L2, L3 and L4) are made with the COX Geelen BV ducts covered by CE marking and the DTA technical application directive.

Models	45	65	85	100	120	150
Ø conduit/duct	80	110	110	110	110	110
L1-L2- L3 (mm) Ø duct	110	110	110	125	110	125
(L1+L2) (m) stiff	56	56	56	56	27	56
(L1+L2) (m) flexe	88	54	88	13		
L3 < 5 m + 2 elbow s and L4 < 5 m + 1 elbow						
WAS Connect set	WAS 110			WAS 160		

ES

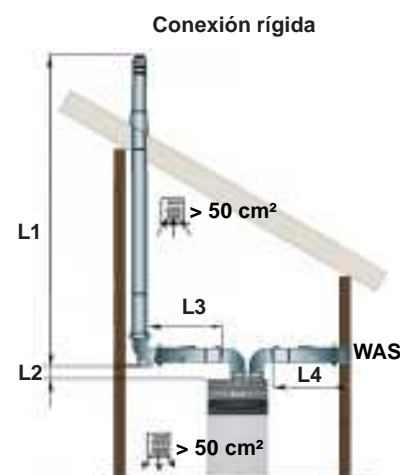
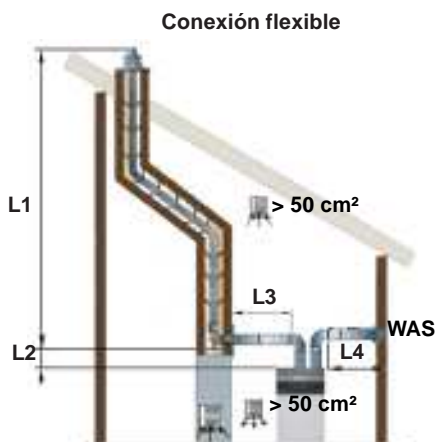

Conexión paso de tetcho

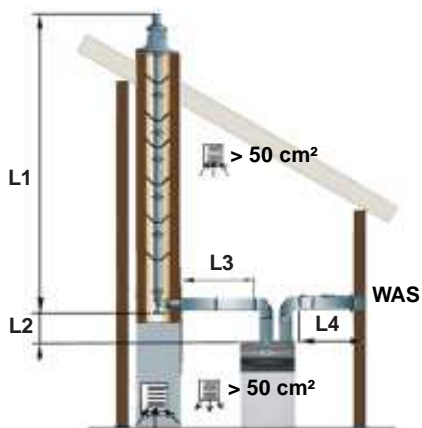

Las longitudes (L1, L2, L3 y L4) deben realizarse con conductos marcado CE y acordes a la Directiva técnica de aplicación DTA.

Modelos	45	65	85	100	120	150
L4 (mm) Ø conducto	80	110	110	110	110	110
L1-L2- L3 (mm) Ø conducto	110	110	110	125	110	125
(L1+L2) (m) rígida	56	56	56	56	27	56
(L1+L2) (m) flexible	88	54	88	13		
L3 < 5 m + 2 acodados y L4 < 5 m + 1 codo						
WAS Set de conexión	WAS 110			WAS 160		

DE

**Flexibler Anschluss**

**Starrer Anschluss**

**Anschluss Dachdurchführung**

Die Längen (L1, L2, L3 und L4) sind als COX Geelen BV-Leitungen gemäß den Anforderungen der CE-Kennzeichnung und der technischen Anwendungsrichtlinie ausgeführt.

Ausführungen	45	65	85	100	120	150
L4 (mm) Ø Leitungs	80	110	110	110	110	110
L1-L2- L3 (mm) Ø Leitungs	110	110	110	125	110	125
(L1+L2) (m) Rohr	56	56	56	56	56	27
(L1+L2) (m) Schlauch	88	54	88	13		
3 < 5 m + 2 Bogenstücken und L4 < 5 m + 1 Bogenstück						
WAS Anschlussbausatz	WAS 110			WAS 160		

IT

**Allacciamento flessibile**

**Allacciamento rigido**

**Allacciamento per passaggio nel tetto**

Le lunghezze (L1, L2, L3 e L4) sono realizzate con i condotti COX Geelen BV coperti dal marchio CE e dalla Direttiva tecnica di applicazione DTA.

Modelli	45	65	85	100	120	150
L4 (mm) Ø condotto	80	110	110	110	110	110
L1-L2- L3 (mm) Ø condotto	110	110	110	125	110	125
(L1+L2) (m) rigido	56	56	56	56	56	27
(L1+L2) (m) morbido	88	54	88	13		
L3 < 5 m + 2 gomiti e L4 < 5 m + 1 gomito						
WAS Set di raccordo	WAS 110			WAS 160		

Ligação flexível

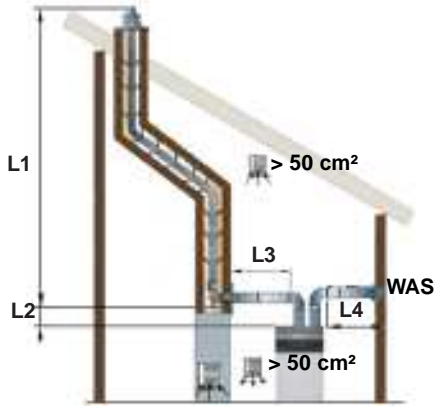

Ligação rígida

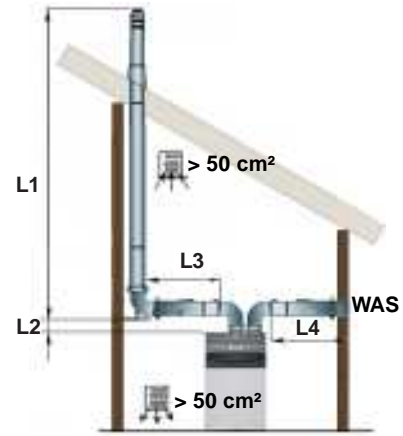

Ligação passagem de tecto

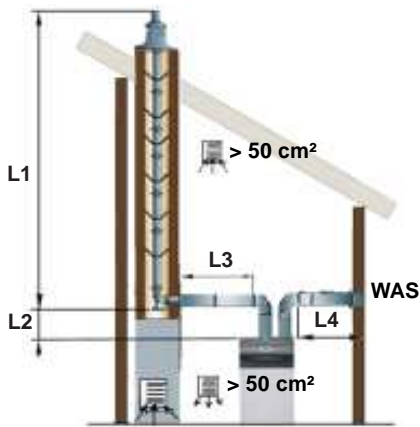

Os comprimentos (L1, L2, L3 e L4) são realizados com as condutas abrangidas pela marcação CE e a Directiva técnica da aplicação DTA.

Modelos	45	65	85	100	120	150
L4 (mm) Ø conduta	80	110	110	110	110	110
L1-L2- L3 (mm) Ø conduta	110	110	110	125	125	160
(L1+L2) (m) rígida	56	56	56	56	56	27
(L1+L2) (m) flexível	88	54	88	13		
L3 < 5 m + 2 cotovelos ee L4 < 5 m + 1 cotovelo						
WAS Conjunto uniões	WAS 110			WAS 160		

Racordare flexibilă

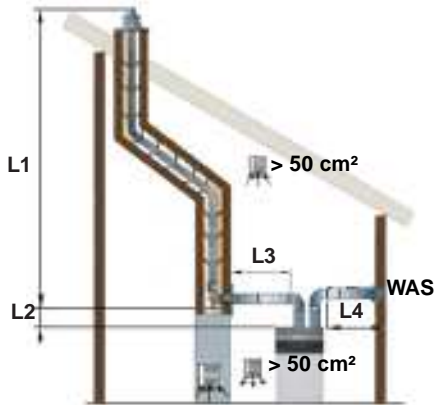

Racordare rigidă

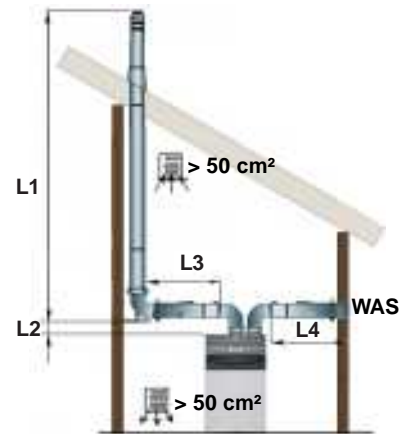

Racordare prin acoperiș

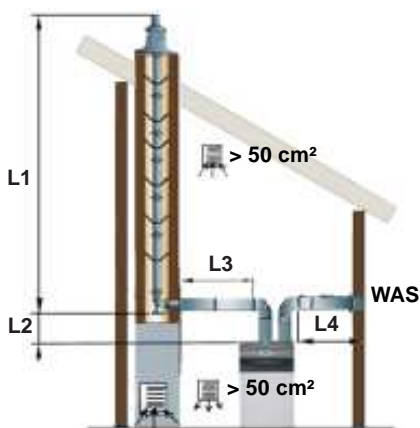

Lungimile (L1, L2, L3 și L4) sunt realizate cu ajutorul țevilor COX Geelen BV care poartă marcajul CE și conforme cu directiva tehnică de aplicare DTA.

Modele	45	65	85	100	120	150
L4 (mm) Ø țevă	80	110	110	110	110	110
L1-L2- L3 (mm) Ø țevă	110	110	110	125	125	160
(L1+L2) (m) rigidă	56	56	56	56	56	27
(L1+L2) (m) flexibilă	88	54	88	13		
L3 < 5 m + 2 coturi și L4 < 5 m + 1 cot						
WAS Set de racorduri	WAS 110			WAS 160		



Длины (L1, L2, L3 и L4) соответствуют трубам COX Geelen BV с маркировкой CE и действующих технических директив.

Модели	45	65	85	100	120	150
L4 (mm) Ø трубы	80	110	110	110	110	110
L1-L2- L3 (mm) Ø трубы	110	110	110	125	110	125
(L1+L2) (m) ж. Соед	56	56	56	56	56	27
(L1+L2) (m) г.соед	88	54	88	13		
L3 < 5 м + 2 колена и L4 < 5 м + 1 колено						
WAS Компл.соед.	WAS 110			WAS 160		

**12/13** Réglage des paramètres de la combustion et de la chaudière (de la vanne gaz) se reporter au chapitre 13 de la notice.  
 Réglage des paramètres de la chaudière, se reporter au chapitre 14 de la notice.

Setting the combustion and boiler (gas valve) parameters, refer to chapter 13 in the manual.  
 Setting the boiler parameters, refer to chapter 14 in the manual.

Ajuste de los parámetros de la combustión de la caldera (de la válvula de gas) remitirse al capítulo 13 de las instrucciones.  
 Ajuste de los parámetros de la caldera, remitirse al capítulo 14 de las instrucciones.

Näheres zur Einstellung der Verbrennungsparameter (Gasventil) vgl. Abschnitt 13 der Beschreibung.  
 Näheres zur Einstellung der Kesselparameter vgl. Abschnitt 14 der Beschreibung.

Regolazione dei parametri della combustione e della caldaia (della valvola del gas): vedere il capitolo 13 delle istruzioni.  
 Regolazione dei parametri della caldaia: vedere il capitolo 14 delle istruzioni.

Regulação dos parâmetros da combustão da caldeira (da válvula de gás), consultar o capítulo 13 do manual.  
 Regulação dos parâmetros da caldeira, consultar o capítulo 14 do manual.

Pentru reglarea parametrilor arderii și a cazanului (vanei de gaz), consultați capitolul 13 din manualul de utilizare.  
 Pentru reglarea parametrilor cazanului, consultați capitolul 14 din manualul de utilizare.

Для регулировки параметров камеры сгорания и котла (газового клапана) обращаться к разделу 13 руководства.  
 Для регулировки параметров котла обращаться к разделу 14 руководства.



**Consommation gaz à 15°C 1013mbar Gas G20-2E S-20 mbar**

		HTE 45		HTE 65					
		B23	C53	B23	C53				
PCI	MJ/m³	34,02	34,02	34,02	34,02				
Consommation au débit calorifique max	m³/h	4,91	4,91	7,08	6,8				
Consommation au débit calorifique min	m³/h	1,29	1,29	1,46	1,45				
CO <sub>2</sub> débit calorifique max	%	8,7	8,7	8,9	8,7				
CO <sub>2</sub> débit calorifique min	%	8,4	8,4	8,4	8,5				
Paramètres H536-H613(rpm) au débit thermique max		6100	6100	6400	6700				
Paramètres H541-H610 PWM(%) au débit thermique max		85	85	100	100				
Paramètre H612 (rpm) au débit thermique min		1700	1700	1450	1650				
Paramètre H609 PWM (%) au débit thermique min		13,5	13,5	11	11				
Paramètre H611 (rpm) puissance d'allumage		2600	2600	2500	2500				
Paramètre H608 PWM (%) puissance d'allumage		20	20	18	18				
		HTE 85		HTE 100		HTE 120		HTE 150	
		B23	C53	B23	C53	B23	C53	B23	C53
PCI	MJ/m³	34,02	34	34,02	34	34,02	34	34,02	34
Consommation au débit calorifique max	m³/h	9,26	9,26	10,9	10,7	13,08	12,91	16,35	16,185
Consommation au débit calorifique min	m³/h	3,5	3,5	3,89	3,9	4,23	4,254	4,39	4,47
Diaphragme Gaz	mm	11,5	11,5	12	1,2	11	11	11,5	11,5
CO <sub>2</sub> débit calorifique max	%	8,7	8,7	8,7	8,8	8,7	8,7	8,7	8,6
CO <sub>2</sub> débit calorifique min	%	8,6	8,6	8,6	8,6	8,4	8,5	8,4	8,5
Paramètres H536-H613(rpm) au débit thermique max		5100	5400	5650	6000	4650	5050	6000	6250
Paramètres H541-H610 PWM(%) au débit thermique max		75	100	100	100	55	70	100	100
Paramètre H612 (rpm) au débit thermique min		1900	1900	2100	2100	1600	1650	1550	1550
Paramètre H609 PWM (%) au débit thermique min		15	19	15	19	10	10	9,5	12
Paramètre H611 (rpm) puissance d'allumage		3600	3600	3600	3600	2600	2600	2900	2900
<b>Raccorder la durité à la prise de pression vanne</b>			•		•		•		•

**Consommation gaz à 15°C 1013mbar Gas G25-2E I-25 mbar**

		HTE 45		HTE 65					
		B23	C53	B23	C53				
PCI	MJ/m³	29,25	29,25	29,25	29,25				
Consommation au débit calorifique max	m³/h	5,71	5,71	8,24	7,86				
Consommation au débit calorifique min	m³/h	1,5	1,5	1,7	1,79				
CO <sub>2</sub> débit calorifique max	%	8,7	8,7	8,9	8,7				
CO <sub>2</sub> débit calorifique min	%	8,4	8,4	8,4	8,4				
Paramètres H536-H613(rpm) au débit thermique max		6100	6100	6400	6700				
Paramètres H541-H610 PWM(%) au débit thermique max		85	85	100	100				
Paramètre H612 (rpm) au débit thermique min		1700	1700	1450	1650				
Paramètre H609 PWM (%) au débit thermique min		13,5	13,5	11	11				
Paramètre H611 (rpm) puissance d'allumage		2600	2600	2500	2500				
Paramètre H608 PWM (%) puissance d'allumage		20	20	18	15				
		HTE 85		HTE 100		HTE 120		HTE 150	
		B23	C53	B23	C53	B23	C53	B23	C53
PCI	MJ/m³	29,25	29,25	29,25	29,4	29,25	29,25	29,25	29,4
Consommation au débit calorifique max	m³/h	10,73	10,73	12,64	12,57	15,16	14,834	18,95	18,6
Consommation au débit calorifique min	m³/h	4,07	4,07	4,52	4,6	4,92	4,7	5,1	5,1
Diaphragme Gaz	mm	11,5	11,5	12	12	11	11	11,5	11,5
CO <sub>2</sub> débit calorifique max	%	8,7	8,7	8,7	8,9	8,7	8,7	8,7	8,7
CO <sub>2</sub> débit calorifique min	%	8,6	8,6	8,6	8,4	8,4	8,4	8,4	8,5
Paramètres H536-H613(rpm) au débit thermique max		5100	5400	5650	6000	4650	5050	6000	6250
Paramètres H541-H610 PWM(%) au débit thermique max		75	100	100	100	55	70	100	100
Paramètre H612 (rpm) au débit thermique min		1900	1900	2100	2100	1600	1600	1550	1550
Paramètre H609 PWM (%) au débit thermique min		15	19	15	19	10	10	9,5	12
Paramètre H611 (rpm) puissance d'allumage		3600	3600	3600	3600	2600	2600	2900	2900
<b>Raccorder la durité à la prise de pression vanne</b>			•		•		•		•

**Consommation gaz à 15°C 1013mbar Gas G31-3P-37 mbar**

		HTE 45		HTE 65					
		B23	C53	B23	C53				
PCI	MJ/m³	88	88	88	88				
Consommation au débit calorifique max	m³/h	1,90	1,90	2,74	2,58				
Consommation au débit calorifique min	m³/h	0,50	0,50	0,8	0,89				
CO <sub>2</sub> débit calorifique max	%	10,2	10,2	10,2	10,2				
CO <sub>2</sub> débit calorifique min	%	9,8	9,8	9,8	10,2				
Paramètres H536-H613(rpm) au débit thermique max		5700	6100	6000	6700				
Paramètres H541-H610 PWM(%) au débit thermique max		75	100	100	100				
Paramètre H612 (rpm) au débit thermique min		1600	1650	1900	2400				
Paramètre H609 PWM (%) au débit thermique min		13	13	14	20				
Paramètre H611 (rpm) puissance d'allumage		3800	3800	3800	3800				
Paramètre H608 PWM (%) puissance d'allumage		30	30	30	30				
		HTE 85		HTE 100		HTE 120		HTE 150	
		B23	C53	B23	C53	B23	C53	B23	C53
PCI	MJ/m³	88	88	88	88	88	88	88	88
Consommation au débit calorifique max	m³/h	3,57	3,57	4,20	4,21	5,03	4,96	6,29	6,27
Consommation au débit calorifique min	m³/h	1,35	1,35	1,51	1,56	1,632	1,647	1,696	1,7
Diaphragme Gaz	mm	7,8	7,8	7,8	7,8	7,8	7,8	7,8	7,8
CO <sub>2</sub> débit calorifique max	%	10,2	10,2	10,2	10,3	10,2	10,2	10,2	10,2
CO <sub>2</sub> débit calorifique min	%	9,3	9,3	9,8	9,7	10,2	10,2	10,2	10,3
Paramètres H536-H613(rpm) au débit thermique max		4600	5500	5150	5850	4300	4650	5350	5700
Paramètres H541-H610 PWM(%) au débit thermique max		75	100	100	100	55	55	100	100
Paramètre H612 (rpm) au débit thermique min		1900	1900	1950	1950	1450	1600	1450	1450
Paramètre H609 PWM (%) au débit thermique min		14,5	20	14,5	20	10	10	9,5	11
Paramètre H611 (rpm) puissance d'allumage		4200	4200	4200	4200	2600	2600	2900	2900
<b>Raccorder la durité à la prise de pression vanne</b>			•		•		•		•

## Gas consumption at 15°C 1013m bar Gas G20-2ES-20 m bar

		HTE 45		HTE 65					
		B23	C53	B23	C53				
PCI	MJ/m <sup>3</sup>	34,02	34,02	34,02	34,02				
Consumption at maximum heat input	m <sup>3</sup> /h	4,91	4,91	7,08	6,8				
Consumption at minimum heat input	m <sup>3</sup> /h	1,29	1,29	1,46	1,45				
CO <sub>2</sub> , maximum heat input	%	8,7	8,7	8,9	8,7				
CO <sub>2</sub> , minimum heat input	%	8,4	8,4	8,4	8,5				
H536-H613 parameters (rpm) at max heat input		6100	6100	6400	6700				
H541-H610 parameters PWM(%) at max heat input		85	85	100	100				
H612 parameter (rpm) at min heat rate		1700	1700	1450	1650				
H609 parameter PWM (%) at min heat rate		13,5	13,5	11	11				
H611 parameter (rpm) ignition power		2600	2600	2500	2500				
		20	20	18	18				
		HTE 85		HTE 100		HTE 120		HTE 150	
		B23	C53	B23	C53	B23	C53	B23	C53
PCI	MJ/m <sup>3</sup>	34,02	34	34,02	34	34,02	34	34,02	34
Consumption at maximum heat input	m <sup>3</sup> /h	9,26	9,26	10,9	10,7	13,08	12,91	16,35	16,185
Consumption at minimum heat input	m <sup>3</sup> /h	3,5	3,5	3,89	3,9	4,23	4,254	4,39	4,47
Gas diaphragm	mm	11,5	11,5	12	1,2	11	11	11,5	11,5
CO <sub>2</sub> , maximum heat input	%	8,7	8,7	8,7	8,8	8,7	8,7	8,7	8,6
CO <sub>2</sub> , minimum heat input	%	8,6	8,6	8,6	8,6	8,4	8,5	8,4	8,5
H536-H613 parameters (rpm) at max heat input		5100	5400	5650	6000	4650	5050	6000	6250
H541-H610 parameters PWM(%) at max heat input		75	100	100	100	55	70	100	100
H612 parameter (rpm) at min heat rate		1900	1900	2100	2100	1600	1650	1550	1550
H609 parameter PWM (%) at min heat rate		15	19	15	19	10	10	9,5	12
H611 parameter (rpm) ignition power		3600	3600	3600	3600	2600	2600	2900	2900
Connect the hose to the gas pressure valve			•		•		•		•

## Gas consumption at 15°C 1013m bar Gas G25-2EI-25 m bar

		HTE 45		HTE 65					
		B23	C53	B23	C53				
PCI	MJ/m <sup>3</sup>	29,25	29,25	29,25	29,25				
Consumption at maximum heat input	m <sup>3</sup> /h	5,71	5,71	8,24	7,86				
Consumption at minimum heat input	m <sup>3</sup> /h	1,5	1,5	1,7	1,79				
CO <sub>2</sub> , maximum heat input	%	8,7	8,7	8,9	8,7				
CO <sub>2</sub> , minimum heat input	%	8,4	8,4	8,4	8,4				
H536-H613 parameters (rpm) at max heat input		6100	6100	6400	6700				
H541-H610 parameters PWM(%) at max heat input		85	85	100	100				
H612 parameter (rpm) at min heat rate		1700	1700	1450	1650				
H609 parameter PWM (%) at min heat rate		13,5	13,5	11	11				
H611 parameter (rpm) ignition power		2600	2600	2500	2500				
H608 PWM parameter (%) ignition power		20	20	18	15				
		HTE 85		HTE 100		HTE 120		HTE 150	
		B23	C53	B23	C53	B23	C53	B23	C53
PCI	MJ/m <sup>3</sup>	29,25	29,25	29,25	29,4	29,25	29,25	29,25	29,4
Consumption at maximum heat input	m <sup>3</sup> /h	10,73	10,73	12,64	12,57	15,16	14,834	18,95	18,6
Consumption at minimum heat input	m <sup>3</sup> /h	4,07	4,07	4,52	4,6	4,92	4,7	5,1	5,1
Gas diaphragm	mm	11,5	11,5	12	12	11	11	11,5	11,5
CO <sub>2</sub> , maximum heat input	%	8,7	8,7	8,7	8,9	8,7	8,7	8,7	8,7
CO <sub>2</sub> , minimum heat input	%	8,6	8,6	8,6	8,4	8,4	8,4	8,4	8,5
H536-H613 parameters (rpm) at max heat input		5100	5400	5650	6000	4650	5050	6000	6250
H541-H610 parameters PWM(%) at max heat input		75	100	100	100	55	70	100	100
H612 parameter (rpm) at min heat rate		1900	1900	2100	2100	1600	1600	1550	1550
H609 parameter PWM (%) at min heat rate		15	19	15	19	10	10	9,5	12
H611 parameter (rpm) ignition power		3600	3600	3600	3600	2600	2600	2900	2900
Connect the hose to the gas pressure valve			•		•		•		•

## Gas consumption at 15°C 1013m bar Gas G31-3P-37 m bar

		HTE 45		HTE 65					
		B23	C53	B23	C53				
PCI	MJ/m <sup>3</sup>	88	88	88	88				
Consumption at maximum heat input	m <sup>3</sup> /h	1,90	1,90	2,74	2,58				
Consumption at minimum heat input	m <sup>3</sup> /h	0,50	0,50	0,8	0,89				
CO <sub>2</sub> , maximum heat input	%	10,2	10,2	10,2	10,2				
CO <sub>2</sub> , minimum heat input	%	9,8	9,8	9,8	10,2				
H536-H613 parameters (rpm) at max heat input		5700	6100	6000	6700				
H541-H610 parameters PWM(%) at max heat input		75	100	100	100				
H612 parameter (rpm) at min heat rate		1600	1650	1900	2400				
H609 parameter PWM (%) at min heat rate		13	13	14	20				
H611 parameter (rpm) ignition power		3800	3800	3800	3800				
H608 PWM parameter (%) ignition power		30	30	30	30				
		HTE 85		HTE 100		HTE 120		HTE 150	
		B23	C53	B23	C53	B23	C53	B23	C53
PCI	MJ/m <sup>3</sup>	88	88	88	88	88	88	88	88
Consumption at maximum heat input	m <sup>3</sup> /h	3,57	3,57	4,20	4,21	5,03	4,96	6,29	6,27
Consumption at minimum heat input	m <sup>3</sup> /h	1,35	1,35	1,51	1,56	1,632	1,647	1,696	1,7
Gas diaphragm	mm	7,8	7,8	7,8	7,8	7,8	7,8	7,8	7,8
CO <sub>2</sub> , maximum heat input	%	10,2	10,2	10,2	10,3	10,2	10,2	10,2	10,2
CO <sub>2</sub> , minimum heat input	%	9,3	9,3	9,8	9,7	10,2	10,2	10,2	10,3
H536-H613 parameters (rpm) at max heat input		4600	5500	5150	5850	4300	4650	5350	5700
H541-H610 parameters PWM(%) at max heat input		75	100	100	100	55	55	100	100
H612 parameter (rpm) at min heat rate		1900	1900	1950	1950	1450	1600	1450	1450
H609 parameter PWM (%) at min heat rate		14,5	20	14,5	20	10	10	9,5	11
H611 parameter (rpm) ignition power		4200	4200	4200	4200	2600	2600	2900	2900
Connect the hose to the gas pressure valve			•		•		•		•

## Consumo de gas a 15°C 1013m bar Gas G20-2E S-20 m bar

		HTE 45		HTE 65					
		B23	C53	B23	C53				
PCI	MJ/m³	34,02	34,02	34,02	34,02				
Consumo al caudal calorífico máx	m³/h	4,91	4,91	7,08	6,8				
Consumo al caudal calorífico mín.	m³/h	1,29	1,29	1,46	1,45				
CO <sub>2</sub> caudal calorífico máx	%	8,7	8,7	8,9	8,7				
CO <sub>2</sub> caudal calorífico mín.	%	8,4	8,4	8,4	8,5				
Parámetros H536-H613 (rpm) al caudal térmico máx		6100	6100	6400	6700				
Parámetros H541-H610 PWM(%) al caudal térmico máx		85	85	100	100				
Parámetro H612 (rpm) al caudal térmico mín.		1700	1700	1450	1650				
Parámetro H609 PWM (%) al caudal térmico mín.		13,5	13,5	11	11				
Parámetro H611 (rpm) potencia de encendido		2600	2600	2500	2500				
Parámetro H608 PWM (%) potencia de encendido		20	20	18	18				
		HTE 85		HTE 100		HTE 120		HTE 150	
		B23	C53	B23	C53	B23	C53	B23	C53
PCI	MJ/m³	34,02	34	34,02	34	34,02	34	34,02	34
Consumo al caudal calorífico máx	m³/h	9,26	9,26	10,9	10,7	13,08	12,91	16,35	16,185
Consumo al caudal calorífico mín.	m³/h	3,5	3,5	3,89	3,9	4,23	4,254	4,39	4,47
Diaphragma Gas	mm	11,5	11,5	12	1,2	11	11	11,5	11,5
CO <sub>2</sub> caudal calorífico máx	%	8,7	8,7	8,7	8,8	8,7	8,7	8,7	8,6
CO <sub>2</sub> caudal calorífico mín.	%	8,6	8,6	8,6	8,6	8,4	8,5	8,4	8,5
Parámetros H536-H613 (rpm) al caudal térmico máx		5100	5400	5650	6000	4650	5050	6000	6250
Parámetros H541-H610 PWM(%) al caudal térmico máx		75	100	100	100	55	70	100	100
Parámetro H612 (rpm) al caudal térmico mín.		1900	1900	2100	2100	1600	1650	1550	1550
Parámetro H609 PWM (%) al caudal térmico mín.		15	19	15	19	10	10	9,5	12
Parámetro H611 (rpm) potencia de encendido		3600	3600	3600	3600	2600	2600	2900	2900
<b>Conectar la durita a la toma de presión válvula</b>			•		•		•		•

## Consumo de gas a 15°C 1013m bar Gas G25-2EI-25 m bar

		HTE 45		HTE 65					
		B23	C53	B23	C53				
PCI	MJ/m³	29,25	29,25	29,25	29,25				
Consumo al caudal calorífico máx	m³/h	5,71	5,71	8,24	7,86				
Consumo al caudal calorífico mín.	m³/h	1,5	1,5	1,7	1,79				
CO <sub>2</sub> caudal calorífico máx	%	8,7	8,7	8,9	8,7				
CO <sub>2</sub> caudal calorífico mín.	%	8,4	8,4	8,4	8,4				
Parámetros H536-H613 (rpm) al caudal térmico máx		6100	6100	6400	6700				
Parámetros H541-H610 PWM(%) al caudal térmico máx		85	85	100	100				
Parámetro H612 (rpm) al caudal térmico mín.		1700	1700	1450	1650				
Parámetro H609 PWM (%) al caudal térmico mín.		13,5	13,5	11	11				
Parámetro H611 (rpm) potencia de encendido		2600	2600	2500	2500				
Parámetro H608 PWM (%) potencia de encendido		20	20	18	15				
		HTE 85		HTE 100		HTE 120		HTE 150	
		B23	C53	B23	C53	B23	C53	B23	C53
PCI	MJ/m³	29,25	29,25	29,25	29,4	29,25	29,25	29,25	29,4
Consumo al caudal calorífico máx	m³/h	10,73	10,73	12,64	12,57	15,16	14,834	18,95	18,6
Consumo al caudal calorífico mín.	m³/h	4,07	4,07	4,52	4,6	4,92	4,7	5,1	5,1
Diaphragma Gas	mm	11,5	11,5	12	12	11	11	11,5	11,5
CO <sub>2</sub> caudal calorífico máx	%	8,7	8,7	8,7	8,9	8,7	8,7	8,7	8,7
CO <sub>2</sub> caudal calorífico mín.	%	8,6	8,6	8,6	8,4	8,4	8,4	8,4	8,5
Parámetros H536-H613 (rpm) al caudal térmico máx		5100	5400	5650	6000	4650	5050	6000	6250
Parámetros H541-H610 PWM(%) al caudal térmico máx		75	100	100	100	55	70	100	100
Parámetro H612 (rpm) al caudal térmico mín.		1900	1900	2100	2100	1600	1600	1550	1550
Parámetro H609 PWM (%) al caudal térmico mín.		15	19	15	19	10	10	9,5	12
Parámetro H611 (rpm) potencia de encendido		3600	3600	3600	3600	2600	2600	2900	2900
<b>Conectar la durita a la toma de presión válvula</b>			•		•		•		•

## Consumo de gas a 15°C 1013m bar Gas G31-3P-37 m bar

		HTE 45		HTE 65					
		B23	C53	B23	C53				
PCI	MJ/m³	88	88	88	88				
Consumo al caudal calorífico máx	m³/h	1,90	1,90	2,74	2,58				
Consumo al caudal calorífico mín.	m³/h	0,50	0,50	0,8	0,89				
CO <sub>2</sub> caudal calorífico máx	%	10,2	10,2	10,2	10,2				
CO <sub>2</sub> caudal calorífico mín.	%	9,8	9,8	9,8	10,2				
Parámetros H536-H613 (rpm) al caudal térmico máx		5700	6100	6000	6700				
Parámetros H541-H610 PWM(%) al caudal térmico máx		75	100	100	100				
Parámetro H612 (rpm) al caudal térmico mín.		1600	1650	1900	2400				
Parámetro H609 PWM (%) al caudal térmico mín.		13	13	14	20				
Parámetro H611 (rpm) potencia de encendido		3800	3800	3800	3800				
Parámetro H608 PWM (%) potencia de encendido		30	30	30	30				
		HTE 85		HTE 100		HTE 120		HTE 150	
		B23	C53	B23	C53	B23	C53	B23	C53
PCI	MJ/m³	88	88	88	88	88	88	88	88
Consumo al caudal calorífico máx	m³/h	3,57	3,57	4,20	4,21	5,03	4,96	6,29	6,27
Consumo al caudal calorífico mín.	m³/h	1,35	1,35	1,51	1,56	1,632	1,647	1,696	1,7
Diaphragma Gas	mm	7,8	7,8	7,8	7,8	7,8	7,8	7,8	7,8
CO <sub>2</sub> caudal calorífico máx	%	10,2	10,2	10,2	10,3	10,2	10,2	10,2	10,2
CO <sub>2</sub> caudal calorífico mín.	%	9,3	9,3	9,8	9,7	10,2	10,2	10,2	10,3
Parámetros H536-H613 (rpm) al caudal térmico máx		4600	5500	5150	5850	4300	4650	5350	5700
Parámetros H541-H610 PWM(%) al caudal térmico máx		75	100	100	100	55	55	100	100
Parámetro H612 (rpm) al caudal térmico mín.		1900	1900	1950	1950	1450	1600	1450	1450
Parámetro H609 PWM (%) al caudal térmico mín.		14,5	20	14,5	20	10	10	9,5	11
Parámetro H611 (rpm) potencia de encendido		4200	4200	4200	4200	2600	2600	2900	2900
<b>Conectar la durita a la toma de presión válvula</b>			•		•		•		•

**Gasverbrauch bei 15°C 1013 mbar Gas G20-2E S-20 mbar**

		HTE 45		HTE 65					
		B23	C53	B23	C53				
Hu (unterer Heizwert)	MJ/m³	34,02	34,02	34,02	34,02				
Verbrauch bei max. Wärmebelastung	m³/h	4,91	4,91	7,08	6,8				
Verbrauch bei min. Wärmebelastung	m³/h	1,29	1,29	1,46	1,45				
CO <sub>2</sub> bei max. Wärmebelastung	%	8,7	8,7	8,9	8,7				
CO <sub>2</sub> bei min. Wärmebelastung	%	8,4	8,4	8,4	8,5				
Parameter <b>H536-H613</b> (rpm) bei maximaler Wärmeleistung		6100	6100	6400	6700				
Parameter <b>H541-H610</b> PWM (%) bei max. Wärmeleistung		85	85	100	100				
Parameter <b>H612</b> (rpm) bei min. Wärmeleistung		1700	1700	1450	1650				
Parameter H609 PWM (%) bei min. Wärmeleistung		13,5	13,5	11	11				
Parameter <b>H611</b> (rpm) Zündleistung		2600	2600	2500	2500				
Parameter <b>H608</b> PWM (%) Zündleistung		20	20	18	18				
		HTE 85		HTE 100		HTE 120		HTE 150	
		B23	C53	B23	C53	B23	C53	B23	C53
Hu (unterer Heizwert)	MJ/m³	34,02	34	34,02	34	34,02	34	34,02	34
Verbrauch bei max. Wärmebelastung	m³/h	9,26	9,26	10,9	10,7	13,08	12,91	16,35	16,185
Verbrauch bei min. Wärmebelastung	m³/h	3,5	3,5	3,89	3,9	4,23	4,254	4,39	4,47
Gasmembran	mm	11,5	11,5	12	1,2	11	11	11,5	11,5
CO <sub>2</sub> bei max. Wärmebelastung	%	8,7	8,7	8,7	8,8	8,7	8,7	8,7	8,6
CO <sub>2</sub> bei min. Wärmebelastung	%	8,6	8,6	8,6	8,6	8,4	8,5	8,4	8,5
Parameter <b>H536-H613</b> (rpm) bei maximaler Wärmeleistung		5100	5400	5650	6000	4650	5050	6000	6250
Parameter <b>H541-H610</b> PWM (%) bei max. Wärmeleistung		75	100	100	100	55	70	100	100
Parameter <b>H612</b> (rpm) bei min. Wärmeleistung		1900	1900	2100	2100	1600	1650	1550	1550
Parameter H609 PWM (%) bei min. Wärmeleistung		15	19	15	19	10	10	9,5	12
Parameter <b>H611</b> (rpm) Zündleistung		3600	3600	3600	3600	2600	2600	2900	2900
<b>Stutzen am Druckanschluss des Ventils anschließen</b>			•		•		•		•

**Gasverbrauch bei 15°C 1013 mbar Gas G25-2E I-25 mbar**

		HTE 45		HTE 65					
		B23	C53	B23	C53				
Hu (unterer Heizwert)	MJ/m³	29,25	29,25	29,25	29,25				
Verbrauch bei max. Wärmebelastung	m³/h	5,71	5,71	8,24	7,86				
Verbrauch bei min. Wärmebelastung	m³/h	1,5	1,5	1,7	1,79				
CO <sub>2</sub> bei max. Wärmebelastung	%	8,7	8,7	8,9	8,7				
CO <sub>2</sub> bei min. Wärmebelastung	%	8,4	8,4	8,4	8,4				
Parameter <b>H536-H613</b> (rpm) bei maximaler Wärmeleistung		6100	6100	6400	6700				
Parameter <b>H541-H610</b> PWM (%) bei max. Wärmeleistung		85	85	100	100				
Parameter <b>H612</b> (rpm) bei min. Wärmeleistung		1700	1700	1450	1650				
Parameter H609 PWM (%) bei min. Wärmeleistung		13,5	13,5	11	11				
Parameter <b>H611</b> (rpm) Zündleistung		2600	2600	2500	2500				
Parameter <b>H608</b> PWM (%) Zündleistung		20	20	18	15				
		HTE 85		HTE 100		HTE 120		HTE 150	
		B23	C53	B23	C53	B23	C53	B23	C53
Hu (unterer Heizwert)	MJ/m³	29,25	29,25	29,25	29,4	29,25	29,25	29,25	29,4
Verbrauch bei max. Wärmebelastung	m³/h	10,73	10,73	12,64	12,57	15,16	14,834	18,95	18,6
Verbrauch bei min. Wärmebelastung	m³/h	4,07	4,07	4,52	4,6	4,92	4,7	5,1	5,1
Gasmembran	mm	11,5	11,5	12	12	11	11	11,5	11,5
CO <sub>2</sub> bei max. Wärmebelastung	%	8,7	8,7	8,7	8,9	8,7	8,7	8,7	8,7
CO <sub>2</sub> bei min. Wärmebelastung	%	8,6	8,6	8,6	8,4	8,4	8,4	8,4	8,5
Parameter <b>H536-H613</b> (rpm) bei maximaler Wärmeleistung		5100	5400	5650	6000	4650	5050	6000	6250
Parameter <b>H541-H610</b> PWM (%) bei max. Wärmeleistung		75	100	100	100	55	70	100	100
Parameter <b>H612</b> (rpm) bei min. Wärmeleistung		1900	1900	2100	2100	1600	1600	1550	1550
Parameter H609 PWM (%) bei min. Wärmeleistung		15	19	15	19	10	10	9,5	12
Parameter <b>H611</b> (rpm) Zündleistung		3600	3600	3600	3600	2600	2600	2900	2900
<b>Stutzen am Druckanschluss des Ventils anschließen</b>			•		•		•		•

**Gasverbrauch bei 15°C 1013 mbar Gas G31-3P-37 mbar**

		HTE 45		HTE 65					
		B23	C53	B23	C53				
Hu (unterer Heizwert)	MJ/m³	88	88	88	88				
Verbrauch bei max. Wärmebelastung	m³/h	1,90	1,90	2,74	2,58				
Verbrauch bei min. Wärmebelastung	m³/h	0,50	0,50	0,8	0,89				
CO <sub>2</sub> bei max. Wärmebelastung	%	10,2	10,2	10,2	10,2				
CO <sub>2</sub> bei min. Wärmebelastung	%	9,8	9,8	9,8	10,2				
Parameter <b>H536-H613</b> (rpm) bei maximaler Wärmeleistung		5700	6100	6000	6700				
Parameter <b>H541-H610</b> PWM (%) bei max. Wärmeleistung		75	100	100	100				
Parameter <b>H612</b> (rpm) bei min. Wärmeleistung		1600	1650	1900	2400				
Parameter H609 PWM (%) bei min. Wärmeleistung		13	13	14	20				
Parameter <b>H611</b> (rpm) Zündleistung		3800	3800	3800	3800				
Parameter <b>H608</b> PWM (%) Zündleistung		30	30	30	30				
		HTE 85		HTE 100		HTE 120		HTE 150	
		B23	C53	B23	C53	B23	C53	B23	C53
Hu (unterer Heizwert)	MJ/m³	88	88	88	88	88	88	88	88
Verbrauch bei max. Wärmebelastung	m³/h	3,57	3,57	4,20	4,21	5,03	4,96	6,29	6,27
Verbrauch bei min. Wärmebelastung	m³/h	1,35	1,35	1,51	1,56	1,632	1,647	1,696	1,7
Gasmembran	mm	7,8	7,8	7,8	7,8	7,8	7,8	7,8	7,8
CO <sub>2</sub> bei max. Wärmebelastung	%	10,2	10,2	10,2	10,3	10,2	10,2	10,2	10,2
CO <sub>2</sub> bei min. Wärmebelastung	%	9,3	9,3	9,8	9,7	10,2	10,2	10,2	10,3
Parameter <b>H536-H613</b> (rpm) bei maximaler Wärmeleistung		4600	5500	5150	5850	4300	4650	5350	5700
Parameter <b>H541-H610</b> PWM (%) bei max. Wärmeleistung		75	100	100	100	55	55	100	100
Parameter <b>H612</b> (rpm) bei min. Wärmeleistung		1900	1900	1950	1950	1450	1600	1450	1450
Parameter H609 PWM (%) bei min. Wärmeleistung		14,5	20	14,5	20	10	10	9,5	11
Parameter <b>H611</b> (rpm) Zündleistung		4200	4200	4200	4200	2600	2600	2900	2900
<b>Stutzen am Druckanschluss des Ventils anschließen</b>			•		•		•		•

## Consumo gas a 15°C 1013m bar Gas G20-2ES-20 m bar

		HTE 45		HTE 65	
		B23	C53	B23	C53
PCI	MJ/m <sup>3</sup>	34,02	34,02	34,02	34,02
Consumo portata calorifica max	m <sup>3</sup> /h	4,91	4,91	7,08	6,8
Consumo portata calorifica min	m <sup>3</sup> /h	1,29	1,29	1,46	1,45
CO <sub>2</sub> portata calorifica max	%	8,7	8,7	8,9	8,7
CO <sub>2</sub> portata calorifica min	%	8,4	8,4	8,4	8,5
Parametri H536-H613 (rpm) portata termica max		6100	6100	6400	6700
Parametri H541-H610 PWM(%) portata termica max		85	85	100	100
Parametro H612 (rpm) portata termica min		1700	1700	1450	1650
Parametro H609 PWM (%) portata termica min		13,5	13,5	11	11
Parametro H611 (rpm) potenza d'accensione		2600	2600	2500	2500
Parametro H608 PWM (%) potenza d'accensione		20	20	18	18

		HTE 85		HTE 100		HTE 120		HTE 150	
		B23	C53	B23	C53	B23	C53	B23	C53
PCI	MJ/m <sup>3</sup>	34,02	34	34,02	34	34,02	34	34,02	34
Consumo portata calorifica max	m <sup>3</sup> /h	9,26	9,26	10,9	10,7	13,08	12,91	16,35	16,185
Consumo portata calorifica min	m <sup>3</sup> /h	3,5	3,5	3,89	3,9	4,23	4,254	4,39	4,47
Diaframma gas	mm	11,5	11,5	12	1,2	11	11	11,5	11,5
CO <sub>2</sub> portata calorifica max	%	8,7	8,7	8,7	8,8	8,7	8,7	8,7	8,6
CO <sub>2</sub> portata calorifica min	%	8,6	8,6	8,6	8,6	8,4	8,5	8,4	8,5
Parametri H536-H613 (rpm) portata termica max		5100	5400	5650	6000	4650	5050	6000	6250
Parametri H541-H610 PWM(%) portata termica max		75	100	100	100	55	70	100	100
Parametro H612 (rpm) portata termica min		1900	1900	2100	2100	1600	1650	1550	1550
Parametro H609 PWM (%) portata termica min		15	19	15	19	10	10	9,5	12
Parametro H611 (rpm) potenza d'accensione		3600	3600	3600	3600	2600	2600	2900	2900
Allacciare il manicotto alla presa di pressione valvola			•		•		•		•

## Consumo gas a 15°C 1013m bar Gas G25-2EI-25 m bar

		HTE 45		HTE 65	
		B23	C53	B23	C53
PCI	MJ/m <sup>3</sup>	29,25	29,25	29,25	29,25
Consumo portata calorifica max	m <sup>3</sup> /h	5,71	5,71	8,24	7,86
Consumo portata calorifica min	m <sup>3</sup> /h	1,5	1,5	1,7	1,79
CO <sub>2</sub> portata calorifica max	%	8,7	8,7	8,9	8,7
CO <sub>2</sub> portata calorifica min	%	8,4	8,4	8,4	8,4
Parametri H536-H613 (rpm) portata termica max		6100	6100	6400	6700
Parametri H541-H610 PWM(%) portata termica max		85	85	100	100
Parametro H612 (rpm) portata termica min		1700	1700	1450	1650
Parametro H609 PWM (%) portata termica min		13,5	13,5	11	11
Parametro H611 (rpm) potenza d'accensione		2600	2600	2500	2500
Parametro H608 PWM (%) potenza d'accensione		20	20	18	15

		HTE 85		HTE 100		HTE 120		HTE 150	
		B23	C53	B23	C53	B23	C53	B23	C53
PCI	MJ/m <sup>3</sup>	29,25	29,25	29,25	29,4	29,25	29,25	29,25	29,4
Consumo portata calorifica max	m <sup>3</sup> /h	10,73	10,73	12,64	12,57	15,16	14,834	18,95	18,6
Consumo portata calorifica min	m <sup>3</sup> /h	4,07	4,07	4,52	4,6	4,92	4,7	5,1	5,1
Diaframma gas	mm	11,5	11,5	12	12	11	11	11,5	11,5
CO <sub>2</sub> portata calorifica max	%	8,7	8,7	8,7	8,9	8,7	8,7	8,7	8,7
CO <sub>2</sub> portata calorifica min	%	8,6	8,6	8,6	8,4	8,4	8,4	8,4	8,5
Parametri H536-H613 (rpm) portata termica max		5100	5400	5650	6000	4650	5050	6000	6250
Parametri H541-H610 PWM(%) portata termica max		75	100	100	100	55	70	100	100
Parametro H612 (rpm) portata termica min		1900	1900	2100	2100	1600	1600	1550	1550
Parametro H609 PWM (%) portata termica min		15	19	15	19	10	10	9,5	12
Parametro H611 (rpm) potenza d'accensione		3600	3600	3600	3600	2600	2600	2900	2900
Allacciare il manicotto alla presa di pressione valvola			•		•		•		•

## Consumo di gas a 15°C 1013m bar Gas G31-3P-37 m bar

		HTE 45		HTE 65	
		B23	C53	B23	C53
PCI	MJ/m <sup>3</sup>	88	88	88	88
Consumo portata calorifica max	m <sup>3</sup> /h	1,90	1,90	2,74	2,58
Consumo portata calorifica min	m <sup>3</sup> /h	0,50	0,50	0,8	0,89
CO <sub>2</sub> portata calorifica max	%	10,2	10,2	10,2	10,2
CO <sub>2</sub> portata calorifica min	%	9,8	9,8	9,8	10,2
Parametri H536-H613 (rpm) portata termica max		5700	6100	6000	6700
Parametri H541-H610 PWM(%) portata termica max		75	100	100	100
Parametro H612 (rpm) portata termica min		1600	1650	1900	2400
Parametro H609 PWM (%) portata termica min		13	13	14	20
Parametro H611 (rpm) potenza d'accensione		3800	3800	3800	3800
Parametro H608 PWM (%) potenza d'accensione		30	30	30	30

		HTE 85		HTE 100		HTE 120		HTE 150	
		B23	C53	B23	C53	B23	C53	B23	C53
PCI	MJ/m <sup>3</sup>	88	88	88	88	88	88	88	88
Consumo portata calorifica max	m <sup>3</sup> /h	3,57	3,57	4,20	4,21	5,03	4,96	6,29	6,27
Consumo portata calorifica min	m <sup>3</sup> /h	1,35	1,35	1,51	1,56	1,632	1,647	1,696	1,7
Diaframma gas	mm	7,8	7,8	7,8	7,8	7,8	7,8	7,8	7,8
CO <sub>2</sub> portata calorifica max	%	10,2	10,2	10,2	10,3	10,2	10,2	10,2	10,2
CO <sub>2</sub> portata calorifica min	%	9,3	9,3	9,8	9,7	10,2	10,2	10,2	10,3
Parametri H536-H613 (rpm) portata termica max		4600	5500	5150	5850	4300	4650	5350	5700
Parametri H541-H610 PWM(%) portata termica max		75	100	100	100	55	55	100	100
Parametro H612 (rpm) portata termica min		1900	1900	1950	1950	1450	1600	1450	1450
Parametro H609 PWM (%) portata termica min		14,5	20	14,5	20	10	10	9,5	11
Parametro H611 (rpm) potenza d'accensione		4200	4200	4200	4200	2600	2600	2900	2900
Allacciare il manicotto alla presa di pressione valvola			•		•		•		•

## Consumo de gás a 15°C 1013m bar Gás G20-2E S-20 m bar

		HTE 45		HTE 65					
		B23	C53	B23	C53				
PCI	MJ/m <sup>3</sup>	34,02	34,02	34,02	34,02				
Consumo ao débito calorífico máx	m <sup>3</sup> /h	4,91	4,91	7,08	6,8				
Consumo ao débito calorífico mín	m <sup>3</sup> /h	1,29	1,29	1,46	1,45				
CO <sub>2</sub> débito calorífico máx	%	8,7	8,7	8,9	8,7				
CO <sub>2</sub> débito calorífico mín	%	8,4	8,4	8,4	8,5				
Parâmetros H536-H613 (rpm) ao débito térmico máx		6100	6100	6400	6700				
Parâmetros H541-H610 PWM (%) ao débito térmico máx		85	85	100	100				
Parâmetro H612 (rpm) ao débito térmico mín		1700	1700	1450	1650				
Parâmetro H609 PWM (%) do débito térmico mín		13,5	13,5	11	11				
Parâmetro H611 (rpm) potência de acendimento		2600	2600	2500	2500				
Parâmetro H608 PWM (%) potência de acendimento		20	20	18	18				
		HTE 85		HTE 100		HTE 120		HTE 150	
		B23	C53	B23	C53	B23	C53	B23	C53
PCI	MJ/m <sup>3</sup>	34,02	34	34,02	34	34,02	34	34,02	34
Consumo ao débito calorífico máx	m <sup>3</sup> /h	9,26	9,26	10,9	10,7	13,08	12,91	16,35	16,185
Consumo ao débito calorífico mín	m <sup>3</sup> /h	3,5	3,5	3,89	3,9	4,23	4,254	4,39	4,47
Diafragma gás	mm	11,5	11,5	12	1,2	11	11	11,5	11,5
CO <sub>2</sub> débito calorifique max	%	8,7	8,7	8,7	8,8	8,7	8,7	8,7	8,6
CO <sub>2</sub> débito calorifique mín	%	8,6	8,6	8,6	8,6	8,4	8,5	8,4	8,5
Parâmetros H536-H613(rpm) au débit thermique max		5100	5400	5650	6000	4650	5050	6000	6250
Parâmetros H541-H610 PWM(%) au débit thermique max		75	100	100	100	55	70	100	100
Parâmetro H612 (rpm) au débit thermique mín		1900	1900	2100	2100	1600	1650	1550	1550
Parâmetro H609 PWM (%) au débit thermique mín		15	19	15	19	10	10	9,5	12
Parâmetro H611 (rpm) puissance d'allumage		3600	3600	3600	3600	2600	2600	2900	2900
Ligar o durit à tomada de pressão da válvula			•		•		•		•

## Consumo de gás a 15°C 1013m bar Gás G25-2E I-25 m bar

		HTE 45		HTE 65					
		B23	C53	B23	C53				
PCI	MJ/m <sup>3</sup>	29,25	29,25	29,25	29,25				
Consumo ao débito calorífico máx	m <sup>3</sup> /h	5,71	5,71	8,24	7,86				
Consumo ao débito calorífico mín	m <sup>3</sup> /h	1,5	1,5	1,7	1,79				
CO <sub>2</sub> débito calorífico máx	%	8,7	8,7	8,9	8,7				
CO <sub>2</sub> débito calorífico mín	%	8,4	8,4	8,4	8,4				
Parâmetros H536-H613 (rpm) ao débito térmico máx		6100	6100	6400	6700				
Parâmetros H541-H610 PWM (%) ao débito térmico máx		85	85	100	100				
Parâmetro H612 (rpm) ao débito térmico mín		1700	1700	1450	1650				
Parâmetro H609 PWM (%) do débito térmico mín		13,5	13,5	11	11				
Parâmetro H611 (rpm) potência de acendimento		2600	2600	2500	2500				
Parâmetro H608 PWM (%) potência de acendimento		20	20	18	15				
		HTE 85		HTE 100		HTE 120		HTE 150	
		B23	C53	B23	C53	B23	C53	B23	C53
PCI	MJ/m <sup>3</sup>	29,25	29,25	29,25	29,4	29,25	29,25	29,25	29,4
Consumo ao débito calorífico máx	m <sup>3</sup> /h	10,73	10,73	12,64	12,57	15,16	14,834	18,95	18,6
Consumo ao débito calorífico mín	m <sup>3</sup> /h	4,07	4,07	4,52	4,6	4,92	4,7	5,1	5,1
Diafragma gás	mm	11,5	11,5	12	12	11	11	11,5	11,5
CO <sub>2</sub> débito calorifique max	%	8,7	8,7	8,7	8,9	8,7	8,7	8,7	8,7
CO <sub>2</sub> débito calorifique mín	%	8,6	8,6	8,6	8,4	8,4	8,4	8,4	8,5
Parâmetros H536-H613(rpm) au débit thermique max		5100	5400	5650	6000	4650	5050	6000	6250
Parâmetros H541-H610 PWM(%) au débit thermique max		75	100	100	100	55	70	100	100
Parâmetro H612 (rpm) au débit thermique mín		1900	1900	2100	2100	1600	1600	1550	1550
Parâmetro H609 PWM (%) au débit thermique mín		15	19	15	19	10	10	9,5	12
Parâmetro H611 (rpm) puissance d'allumage		3600	3600	3600	3600	2600	2600	2900	2900
Ligar o durit à tomada de pressão da válvula			•		•		•		•

## Consumo de gás a 15°C 1013m bar Gás G31-3P-37 m bar

		HTE 45		HTE 65					
		B23	C53	B23	C53				
PCI	MJ/m <sup>3</sup>	88	88	88	88				
Consumo ao débito calorífico máx	m <sup>3</sup> /h	1,90	1,90	2,74	2,58				
Consumo ao débito calorífico mín	m <sup>3</sup> /h	0,50	0,50	0,8	0,89				
CO <sub>2</sub> débito calorífico máx	%	10,2	10,2	10,2	10,2				
CO <sub>2</sub> débito calorífico mín	%	9,8	9,8	9,8	10,2				
Parâmetros H536-H613 (rpm) ao débito térmico máx		5700	6100	6000	6700				
Parâmetros H541-H610 PWM (%) ao débito térmico máx		75	100	100	100				
Parâmetro H612 (rpm) ao débito térmico mín		1600	1650	1900	2400				
Parâmetro H609 PWM (%) do débito térmico mín		13	13	14	20				
Parâmetro H611 (rpm) potência de acendimento		3800	3800	3800	3800				
Parâmetro H608 PWM (%) potência de acendimento		30	30	30	30				
		HTE 85		HTE 100		HTE 120		HTE 150	
		B23	C53	B23	C53	B23	C53	B23	C53
PCI	MJ/m <sup>3</sup>	88	88	88	88	88	88	88	88
Consumo ao débito calorífico máx	m <sup>3</sup> /h	3,57	3,57	4,20	4,21	5,03	4,96	6,29	6,27
Consumo ao débito calorífico mín	m <sup>3</sup> /h	1,35	1,35	1,51	1,56	1,632	1,647	1,696	1,7
Diafragma gás	mm	7,8	7,8	7,8	7,8	7,8	7,8	7,8	7,8
CO <sub>2</sub> débito calorifique max	%	10,2	10,2	10,2	10,3	10,2	10,2	10,2	10,2
CO <sub>2</sub> débito calorifique mín	%	9,3	9,3	9,8	9,7	10,2	10,2	10,2	10,3
Parâmetros H536-H613(rpm) au débit thermique max		4600	5500	5150	5850	4300	4650	5350	5700
Parâmetros H541-H610 PWM(%) au débit thermique max		75	100	100	100	55	55	100	100
Parâmetro H612 (rpm) au débit thermique mín		1900	1900	1950	1950	1450	1600	1450	1450
Parâmetro H609 PWM (%) au débit thermique mín		14,5	20	14,5	20	10	10	9,5	11
Parâmetro H611 (rpm) puissance d'allumage		4200	4200	4200	4200	2600	2600	2900	2900
Ligar o durit à tomada de pressão da válvula			•		•		•		•

## Consum de gaz la 15°C 1013 m bari Gaz G20-2E S-20 m bari

	HTE 45		HTE 65						
	B23	C53	B23	C53					
Valoare calorică inferioară	MJ/m <sup>3</sup>	34,02	34,02	34,02	34,02				
Consum la debit caloric maxim	m <sup>3</sup> /h	4,91	4,91	7,08	6,8				
Consum la debit caloric minim	m <sup>3</sup> /h	1,29	1,29	1,46	1,45				
Debit caloric maxim CO2	%	8,7	8,7	8,9	8,7				
Debit caloric minim CO2	%	8,4	8,4	8,4	8,5				
Parametri H536-H613 (rpm) la debit termic maxim		6100	6100	6400	6700				
Parametri H541-H610 PWM (%) la debit termic maxim		85	85	100	100				
Parametru H612 (rpm) la debit termic minim		1700	1700	1450	1650				
Parametru H609 PWM (%) la debit termic minim		13,5	13,5	11	11				
Parametru H611 (rpm) putere de aprindere		2600	2600	2500	2500				
Parametru H608 PWM (%) putere de aprindere		20	20	18	18				
	HTE 85		HTE 100		HTE 120		HTE 150		
	B23	C53	B23	C53	B23	C53	B23	C53	
Valoare calorică inferioară	MJ/m <sup>3</sup>	34,02	34	34,02	34	34,02	34	34,02	34
Consum la debit caloric maxim	m <sup>3</sup> /h	9,26	9,26	10,9	10,7	13,08	12,91	16,35	16,185
Consum la debit caloric minim	m <sup>3</sup> /h	3,5	3,5	3,89	3,9	4,23	4,254	4,39	4,47
Diafragmă Gaz	mm	11,5	11,5	12	1,2	11	11	11,5	11,5
Debit caloric maxim CO2	%	8,7	8,7	8,7	8,8	8,7	8,7	8,7	8,6
Debit caloric minim CO2	%	8,6	8,6	8,6	8,6	8,4	8,5	8,4	8,5
Parametri H536-H613 (rpm) la debit termic maxim		5100	5400	5650	6000	4650	5050	6000	6250
Parametri H541-H610 PWM (%) la debit termic maxim		75	100	100	100	55	70	100	100
Parametru H612 (rpm) la debit termic minim		1900	1900	2100	2100	1600	1650	1550	1550
Parametru H609 PWM (%) la debit termic minim		15	19	15	19	10	10	9,5	12
Parametru H611 (rpm) putere de aprindere		3600	3600	3600	3600	2600	2600	2900	2900
Legăți racordul la priza de presiune a vanei.			•		•		•		•

## Consum de gaz la 15°C 1013 m bari Gaz G25-2E I-25 m bari

	HTE 45		HTE 65						
	B23	C53	B23	C53					
Valoare calorică inferioară	MJ/m <sup>3</sup>	29,25	29,25	29,25	29,25				
Consum la debit caloric maxim	m <sup>3</sup> /h	5,71	5,71	8,24	7,86				
Consum la debit caloric minim	m <sup>3</sup> /h	1,5	1,5	1,7	1,79				
Debit caloric maxim CO2	%	8,7	8,7	8,9	8,7				
Debit caloric minim CO2	%	8,4	8,4	8,4	8,4				
Parametri H536-H613 (rpm) la debit termic maxim		6100	6100	6400	6700				
Parametri H541-H610 PWM (%) la debit termic maxim		85	85	100	100				
Parametru H612 (rpm) la debit termic minim		1700	1700	1450	1650				
Parametru H609 PWM (%) la debit termic minim		13,5	13,5	11	11				
Parametru H611 (rpm) putere de aprindere		2600	2600	2500	2500				
Parametru H608 PWM (%) putere de aprindere		20	20	18	15				
	HTE 85		HTE 100		HTE 120		HTE 150		
	B23	C53	B23	C53	B23	C53	B23	C53	
Valoare calorică inferioară	MJ/m <sup>3</sup>	29,25	29,25	29,25	29,4	29,25	29,25	29,25	29,4
Consum la debit caloric maxim	m <sup>3</sup> /h	10,73	10,73	12,64	12,57	15,16	14,834	18,95	18,6
Consum la debit caloric minim	m <sup>3</sup> /h	4,07	4,07	4,52	4,6	4,92	4,7	5,1	5,1
Diafragmă Gaz	mm	11,5	11,5	12	12	11	11	11,5	11,5
Debit caloric maxim CO2	%	8,7	8,7	8,7	8,9	8,7	8,7	8,7	8,7
Debit caloric minim CO2	%	8,6	8,6	8,6	8,4	8,4	8,4	8,4	8,5
Parametri H536-H613 (rpm) la debit termic maxim		5100	5400	5650	6000	4650	5050	6000	6250
Parametri H541-H610 PWM (%) la debit termic maxim		75	100	100	100	55	70	100	100
Parametru H612 (rpm) la debit termic minim		1900	1900	2100	2100	1600	1600	1550	1550
Parametru H609 PWM (%) la debit termic minim		15	19	15	19	10	10	9,5	12
Parametru H611 (rpm) putere de aprindere		3600	3600	3600	3600	2600	2600	2900	2900
Legăți racordul la priza de presiune a vanei.			•		•		•		•

## Consum de gaz la 15°C 1013 m bari Gaz G31-3P-37 m bari

	HTE 45		HTE 65						
	B23	C53	B23	C53					
Valoare calorică inferioară	MJ/m <sup>3</sup>	88	88	88	88				
Consum la debit caloric maxim	m <sup>3</sup> /h	1,90	1,90	2,74	2,58				
Consum la debit caloric minim	m <sup>3</sup> /h	0,50	0,50	0,8	0,89				
Debit caloric maxim CO2	%	10,2	10,2	10,2	10,2				
Debit caloric minim CO2	%	9,8	9,8	9,8	10,2				
Parametri H536-H613 (rpm) la debit termic maxim		5700	6100	6000	6700				
Parametri H541-H610 PWM (%) la debit termic maxim		75	100	100	100				
Parametru H612 (rpm) la debit termic minim		1600	1650	1900	2400				
Parametru H609 PWM (%) la debit termic minim		13	13	14	20				
Parametru H611 (rpm) putere de aprindere		3800	3800	3800	3800				
Parametru H608 PWM (%) putere de aprindere		30	30	30	30				
	HTE 85		HTE 100		HTE 120		HTE 150		
	B23	C53	B23	C53	B23	C53	B23	C53	
Valoare calorică inferioară	MJ/m <sup>3</sup>	88	88	88	88	88	88	88	88
Consum la debit caloric maxim	m <sup>3</sup> /h	3,57	3,57	4,20	4,21	5,03	4,96	6,29	6,27
Consum la debit caloric minim	m <sup>3</sup> /h	1,35	1,35	1,51	1,56	1,632	1,647	1,696	1,7
Diafragmă Gaz	mm	7,8	7,8	7,8	7,8	7,8	7,8	7,8	7,8
Debit caloric maxim CO2	%	10,2	10,2	10,2	10,3	10,2	10,2	10,2	10,2
Debit caloric minim CO2	%	9,3	9,3	9,8	9,7	10,2	10,2	10,2	10,3
Parametri H536-H613 (rpm) la debit termic maxim		4600	5500	5150	5850	4300	4650	5350	5700
Parametri H541-H610 PWM (%) la debit termic maxim		75	100	100	100	55	55	100	100
Parametru H612 (rpm) la debit termic minim		1900	1900	1950	1950	1450	1600	1450	1450
Parametru H609 PWM (%) la debit termic minim		14,5	20	14,5	20	10	10	9,5	11
Parametru H611 (rpm) putere de aprindere		4200	4200	4200	4200	2600	2600	2900	2900
Legăți racordul la priza de presiune a vanei.			•		•		•		•



**Потребление газа при 15°C 1013 мбар Газ G20-2E S-20 мбар**

	HTE 45		HTE 65		HTE 85		HTE 100		HTE 120		HTE 150	
	B23	C53	B23	C53	B23	C53	B23	C53	B23	C53	B23	C53
Низшая теплота сгорания MJ/m³	34,02	34,02	34,02	34,02	34,02	34,02	34,02	34,02	34,02	34,02	34,02	34,02
Расход при максимальной теплопроизводительности м³/h	4,91	4,91	4,91	4,91	7,08	7,08	7,08	7,08	7,08	7,08	7,08	7,08
Расход при минимальной теплопроизводительности м³/h	1,29	1,29	1,29	1,29	1,46	1,46	1,46	1,46	1,46	1,46	1,46	1,46
CO <sub>2</sub> при максимальной теплопроизводительности %	8,7	8,7	8,7	8,7	8,9	8,9	8,9	8,9	8,9	8,9	8,9	8,9
CO <sub>2</sub> при минимальной теплопроизводительности %	8,4	8,4	8,4	8,4	8,4	8,4	8,4	8,4	8,4	8,4	8,4	8,4
Параметры H536-H613 (об/мин) при макс. тепловыдел.	6100	6100	6100	6100	6400	6400	6400	6400	6400	6400	6400	6400
Параметры H541-H610 PVM (%) при макс. тепловыдел.	85	85	85	85	100	100	100	100	100	100	100	100
Параметр H612 (об/мин) при миним. тепловыделении	1700	1700	1700	1700	1450	1450	1450	1450	1450	1450	1450	1450
Параметр H609 PVM (%) при миним. тепловыделении	13,5	13,5	13,5	13,5	11	11	11	11	11	11	11	11
Параметр H611 (об/мин) мощность зажигания	2600	2600	2600	2600	2500	2500	2500	2500	2500	2500	2500	2500
Параметр H608 PVM (%) мощность зажигания	20	20	20	20	18	18	18	18	18	18	18	18
<b>Подсоединить дюрит. патрубок к датчику давления</b>												

**Потребление газа при 15°C 1013 мбар Газ G25-2EI-25 мбар**

	HTE 45		HTE 65		HTE 85		HTE 100		HTE 120		HTE 150	
	B23	C53	B23	C53	B23	C53	B23	C53	B23	C53	B23	C53
Низшая теплота сгорания MJ/m³	29,25	29,25	29,25	29,25	29,25	29,25	29,25	29,25	29,25	29,25	29,25	29,25
Расход при максимальной теплопроизводительности м³/h	5,71	5,71	5,71	5,71	8,24	8,24	8,24	8,24	8,24	8,24	8,24	8,24
Расход при минимальной теплопроизводительности м³/h	1,5	1,5	1,5	1,5	1,7	1,7	1,7	1,7	1,7	1,7	1,7	1,7
CO <sub>2</sub> при максимальной теплопроизводительности %	8,7	8,7	8,7	8,7	8,9	8,9	8,9	8,9	8,9	8,9	8,9	8,9
CO <sub>2</sub> при минимальной теплопроизводительности %	8,4	8,4	8,4	8,4	8,4	8,4	8,4	8,4	8,4	8,4	8,4	8,4
Параметры H536-H613 (об/мин) при макс. тепловыдел.	6100	6100	6100	6100	6400	6400	6400	6400	6400	6400	6400	6400
Параметры H541-H610 PVM (%) при макс. тепловыдел.	85	85	85	85	100	100	100	100	100	100	100	100
Параметр H612 (об/мин) при миним. тепловыделении	1700	1700	1700	1700	1450	1450	1450	1450	1450	1450	1450	1450
Параметр H609 PVM (%) при миним. тепловыделении	13,5	13,5	13,5	13,5	11	11	11	11	11	11	11	11
Параметр H611 (об/мин) мощность зажигания	2600	2600	2600	2600	2500	2500	2500	2500	2500	2500	2500	2500
Параметр H608 PVM (%) мощность зажигания	20	20	20	20	18	18	18	18	18	18	18	18
<b>Подсоединить дюрит. патрубок к датчику давления</b>												

**Потребление газа при 15°C 1013 мбар Газ G31-3P-37 мбар**

	HTE 45		HTE 65		HTE 85		HTE 100		HTE 120		HTE 150	
	B23	C53	B23	C53	B23	C53	B23	C53	B23	C53	B23	C53
Низшая теплота сгорания MJ/m³	88	88	88	88	88	88	88	88	88	88	88	88
Расход при максимальной теплопроизводительности м³/h	1,90	1,90	2,74	2,58	2,74	2,58	2,74	2,58	2,74	2,58	2,74	2,58
Расход при минимальной теплопроизводительности м³/h	0,50	0,50	0,8	0,89	0,8	0,89	0,8	0,89	0,8	0,89	0,8	0,89
CO <sub>2</sub> при максимальной теплопроизводительности %	10,2	10,2	10,2	10,2	10,2	10,2	10,2	10,2	10,2	10,2	10,2	10,2
CO <sub>2</sub> при минимальной теплопроизводительности %	9,8	9,8	9,8	9,8	9,8	9,8	9,8	9,8	9,8	9,8	9,8	9,8
Параметры H536-H613 (об/мин) при макс. тепловыдел.	5700	6100	6000	6700	6000	6700	6000	6700	6000	6700	6000	6700
Параметры H541-H610 PVM (%) при макс. тепловыдел.	75	100	100	100	100	100	100	100	100	100	100	100
Параметр H612 (об/мин) при миним. тепловыделении	1600	1650	1900	2400	1900	2400	1900	2400	1900	2400	1900	2400
Параметр H609 PVM (%) при миним. тепловыделении	13	13	14	20	14	20	14	20	14	20	14	20
Параметр H611 (об/мин) мощность зажигания	3800	3800	3800	3800	3800	3800	3800	3800	3800	3800	3800	3800
Параметр H608 PVM (%) мощность зажигания	30	30	30	30	30	30	30	30	30	30	30	30
<b>Подсоединить дюрит. патрубок к датчику давления</b>												

	<b>Qte</b>	<b>Désignation</b>	<b>Code</b>
	1	Ens. gaine Ø 80 - Puissance 45 - 65 kW	S143271
	1	Ens. gaine Ø 100 - Puissance 85 - 100 kW	S143272
	1	Ens. gaine Ø 100 - Puissance 120 - 150 kW	S143345
	<b>Qty</b>	<b>Designation</b>	<b>Code</b>
	1	Ass. pipe Ø 80 - Power 45 - 65 kW	S143271
	1	Ass. pipe Ø 100 - Power 85 - 100 kW	S143272
	1	Ass. pipe Ø 100 - Power 120 - 150 kW	S143345
	<b>Ctd</b>	<b>Designación</b>	<b>Código</b>
	1	Conj. funda Ø 80 - Potencia 45 - 65 kW	S143271
	1	Conj. funda Ø 100 - Potencia 85 - 100 kW	S143272
	1	Conj. funda Ø 100 - Potencia 120 - 150 kW	S143345
	<b>Menge</b>	<b>Bezeichnung</b>	<b>Kode</b>
	1	Schlauch kompl. Ø 80 - Leistung 45 - 65 kW	S143271
	1	Schlauch kompl. Ø 100 - Leistung 85 - 100 kW	S143272
	1	Schlauch kompl. Ø 100 - Leistung 120 - 150 kW	S143345
	<b>Qtà</b>	<b>Designazione</b>	<b>Codice</b>
	1	Compl. condotto Ø 80 - Potenza 45 - 65 kW	S143271
	1	Compl. condotto Ø 100 - Potenza 85 - 100 kW	S143272
	1	Compl. condotto Ø 100 - Potenza 120 - 150 kW	S143345
<b>Qtd</b>	<b>Designação</b>	<b>Código</b>	
1	Conj. Tubo flexível Ø 80 - Potência 45 - 65 kW	S143271	
1	Conj. Tubo flexível Ø 100 - Potência 85 - 100 kW	S143272	
1	Conj. Tubo flexível Ø 100 - Potência 120 - 150 kW	S143345	
<b>Cantit.</b>	<b>Denumire</b>	<b>Cod</b>	
1	Ansamblu furtun Ø 80 - Putere 45 - 65 kW	S143271	
1	Ansamblu furtun Ø 100 - Putere 85 - 100 kW	S143272	
1	Ansamblu furtun Ø 100 - Putere 120 - 150 kW	S143345	
<b>К-во</b>	<b>Наименование</b>	<b>Код</b>	
1	Блок трубы Ø 80 - Мощность 45 - 65 кВт	S143271	
1	Блок трубы Ø 100 - Мощность 85 - 100 кВт	S143272	
1	Блок трубы Ø 100 - Мощность 120 - 150 кВт	S143345	

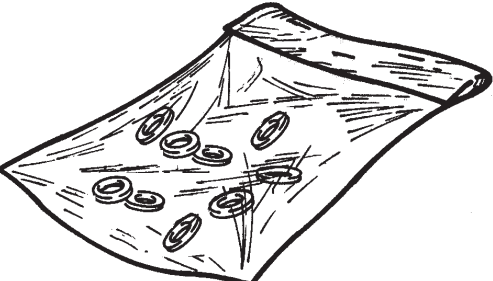
	<b>Qte</b>	<b>Désignation</b>	<b>Code</b>
	1	Ensemble sachet - Puissance 45 - 65 kW	S507547
	1	Ensemble sachet - Puissance 85 - 100 kW	S507548
	1	Ensemble sachet - Puissance 120 - 150 kW	S507549
	<b>Qty</b>	<b>Designation</b>	<b>Code</b>
	1	Packet assembly - Power 45 - 65 kW	S143271
	1	Packet assembly - Power 85 - 100 kW	S143272
	1	Packet assembly - Power 120 - 150 kW	S143345
	<b>Ctd</b>	<b>Designación</b>	<b>Código</b>
	1	Conj. sobre - Potencia 45 - 65 kW	S143271
	1	Conj. sobre - Potencia 85 - 100 kW	S143272
	1	Conj. sobre - Potencia 120 - 150 kW	S143345
	<b>Menge</b>	<b>Bezeichnung</b>	<b>Kode</b>
	1	Beipackbeutel kompl. - Leistung 45 - 65 kW	S143271
	1	Beipackbeutel kompl. - Leistung 85 - 100 kW	S143272
	1	Beipackbeutel kompl. - Leistung 120 - 150 kW	S143345
	<b>Qtà</b>	<b>Designazione</b>	<b>Codice</b>
	1	Compressivo sachetto - Potenza 45 - 65 kW	S143271
	1	Compressivo sachetto - Potenza 85 - 100 kW	S143272
	1	Compressivo sachetto - Potenza 120 - 150 kW	S143345
<b>Qtd</b>	<b>Designação</b>	<b>Código</b>	
1	Conjunto saco - Potência 45 - 65 kW	S143271	
1	Conjunto saco - Potência 85 - 100 kW	S143272	
1	Conjunto saco - Potência 120 - 150 kW	S143345	
<b>Cantit.</b>	<b>Denumire</b>	<b>Cod</b>	
1	Ansamblu pungă Ø 80 - Putere 45 - 65 kW	S143271	
1	Ansamblu pungă - Putere 85 - 100 kW	S143272	
1	Ansamblu pungă - Putere 120 - 150 kW	S143345	
<b>К-во</b>	<b>Наименование</b>	<b>Код</b>	
1	Комплект в пакете - Мощность 45 - 65 кВт	S507547	
1	Комплект в пакете - Мощность 85 - 100 кВт	S507548	
1	Комплект в пакете - Мощность 120 - 150 кВт	S507549	



# **BAXI** France

157, Avenue Charles Floquet  
93158 Le Blanc-Mesnil - Cedex  
Téléphone : + 33 (0)1 45 91 56 00  
Télécopie : + 33 (0)1 45 91 59 50

**BAXI s.a.**  
S A au capital de 43 214 640€  
RCS Bobigny B 602 041 675 A.P.E 282 D  
A member of **BAXI GROUP LTD**

