



BALLU

**СПЛИТ-СИСТЕМА
КОЛОННОГО ТИПА**

MFE-60AE



**РУКОВОДСТВО ПО ЭКСПЛУАТАЦИИ
ГАРАНТИЙНЫЙ ТАЛОН**

Благодарим Вас за покупку нашего кондиционера.
Внимательно изучите данное руководство
и храните его в доступном месте.



СОДЕРЖАНИЕ

| | |
|--|----|
| Предупреждающие знаки | 3 |
| Правила безопасной эксплуатации | 3 |
| Правила безопасного монтажа | 3 |
| Требования к электрическому соединению | 4 |
| Правила техники безопасности | 4 |
| Устройство кондиционера | 4 |
| Панель управления и индикации | 5 |
| Дисплей | 6 |
| Управление дисплеем | 6 |
| Настройка таймера | 7 |
| Пульт дистанционного управления | 9 |
| Правила пользования пультом ДУ | 12 |
| Настройка текущего времени | 12 |
| Выбор режима работы кондиционера | 13 |
| Настройка таймера с помощью пульта ДУ | 15 |
| Регулирование направления потока обработанного воздуха | 17 |
| Уход и чистка | 17 |
| Поиск и устранение неисправностей | 18 |
| Рекомендации по экономии электроэнергии | 19 |
| Примечания | 20 |
| Правила утилизации | 20 |
| Сертификация продукции | 20 |
| Гарантийный талон | 21 |

ПРЕДУПРЕЖДАЮЩИЕ ЗНАКИ

Ниже приведены знаки, предупреждающие об опасности при эксплуатации кондиционера.



ОСТОРОЖНО!

Требования, несоблюдение которых может привести к серьезной травме, вплоть до смертельного исхода.



ВНИМАНИЕ!

Требования, несоблюдение которых может привести к травме или повреждению имущества.

ПРАВИЛА БЕЗОПАСНОЙ ЭКСПЛУАТАЦИИ



ВНИМАНИЕ!

Не устанавливайте кондиционер самостоятельно. Монтаж кондиционера должен выполняться квалифицированными специалистами.



ВНИМАНИЕ!

Прибор не предназначен для самостоятельного ремонта. Открытие или снятие крышки кондиционера может привести к поражению электрическим током. Отключение электропитания не гарантирует от поражения электрическим током.



ВНИМАНИЕ!

Не просовывайте пальцы или посторонние предметы через воздуховывпускную решетку внутреннего и наружного блоков, так как это может привести к травме от вращающегося вентилятора.



ВНИМАНИЕ!

Во избежание поражения электрическим током не лейте воду на кондиционер.



ВНИМАНИЕ!

Во избежание поражения электрическим током перед началом чистки или технического обслуживания отключите кондиционер и выньте вилку из розетки. Чистку кондиционера проводите в соответствии с инструкциями, приведенными в руководстве по эксплуатации.



ВНИМАНИЕ!

Не применяйте для чистки кондиционера жидкие или аэрозольные очистители, пользуйтесь для этого сухой мягкой тканью. Во избежание поражения электрическим током не мойте кондиционер водой.



ОСТОРОЖНО!

При чистке кондиционера не пользуйтесь едкими очистителями для канализации. Эти очистители могут вывести из строя компоненты кондиционера (поддон для сбора конденсата, теплообменник и т.п.)-

ПРАВИЛА БЕЗОПАСНОГО МОНТАЖА

- Монтаж кондиционера должен выполняться квалифицированными специалистами в соответствии с требованиями данной инструкции.

- Перед установкой убедитесь, что параметры сети электропитания соответствуют электрическим характеристикам, указанным на заводской табличке кондиционера.



ОСТОРОЖНО!

- Не устанавливайте кондиционер в местах с высокой концентрацией дыма, в зоне возможной утечки легко воспламеняющихся газов, а также в помещениях с высокой влажностью, например, оранжереях и т.п.

- Не устанавливайте кондиционер в помещениях, в которых находится оборудование, выделяющее большое количество тепла.

- Во избежание коррозии не допускайте прямого контакта наружного блока кондиционера с морской водой и не устанавливайте его в зонах с агрессивной атмосферой, например, вблизи серных источников.

ТРЕБОВАНИЯ К ЭЛЕКТРИЧЕСКИМ СОЕДИНЕНИЯМ

1. Электромонтаж кондиционера должен выполняться в соответствии с требованиями Правил Устройства Электроустановок (ПУЭ). Более подробную информацию можно получить у торгового представителя или в сервисном центре.
2. Кондиционер должен быть надежно заземлен.
3. Электромонтаж должен выполняться квалифицированным специалистом.

⚠ ВНИМАНИЕ!

Включите электропитание не менее, чем за 12 часов до начала работы. Даже если кондиционер не будет эксплуатироваться длительное время, не выключайте электропитание.

ПРАВИЛА ТЕХНИКИ БЕЗОПАСНОСТИ

- Перед началом эксплуатации кондиционера внимательно изучите данное руководство. По всем вопросам обращайтесь в сервисный центр.
- Кондиционер предназначен для поддержания комфортных условий в помещении. Используйте его только по прямому назначению в соответствии с требованиями данной инструкции.

⚠ ВНИМАНИЕ!

- Не храните бензин, а также легко воспламеняющиеся газы и жидкости возле кондиционера - это очень опасно!
- Кондиционер не оборудован вентилятором для подачи в помещение наружного воздуха. Во избежание ухудшения при использовании газовых или масляных отопительных приборов, потребляющих много кислорода, регулярно открывайте двери и окна и проветривайте помещение.

⚠ ВНИМАНИЕ!

- Не включайте и не отключайте кондиционер сетевым выключателем. Используйте для этого кнопку ON/OFF (ВКЛ/ОТКЛ), панели управления.

УСТРОЙСТВО КОНДИЦИОНЕРА

Кондиционер состоит из внутреннего и наружного блоков.

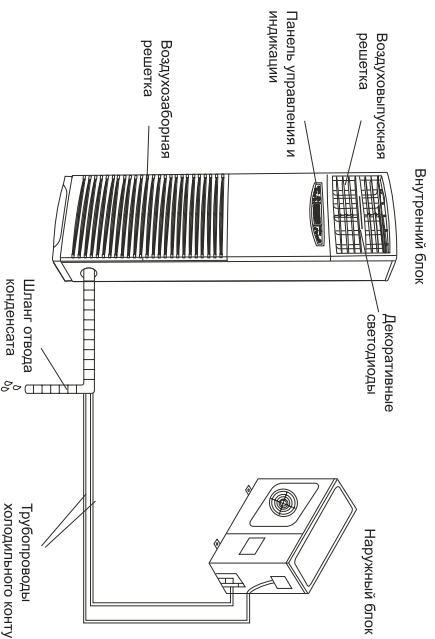

ПРИМЕЧАНИЕ:

Приобретенный Вами кондиционер может отличаться от кондиционера, схематично изображенного на рисунке.

| | |
|-----------------------------------|---|
| Воздуховыпускная решетка | Через воздуховыпускную решетку обработанный воздух поступает в помещение. |
| Панель управления и индикации | На панели управления расположены индикаторы и кнопки управления. |
| с ЖК-дисплеем | |
| Воздухозаборная решетка | Под воздухозаборной решеткой установлен воздушный фильтр, предназначенный для очистки воздуха в помещении. |
| Шланг отвода конденсата | Через этот шланг из кондиционера удаляется конденсат. |
| Трубопроводы холодильного контура | Трубопроводы холодильного контура соединяют внутренний и наружный блоки и предназначены для циркуляции хладагента. |
| Наружный (конденсаторный) блок | Наружный блок включает в себя компрессор, вентилятор с электродвигателем, теплообменник и другие электрооборудование. |
| Декоративные световоды | Индикаторы зеленого и красного цвета, загорающиеся в соответствии с режимом работы компрессора. |

ПАНЕЛЬ УПРАВЛЕНИЯ И ИНДИКАЦИИ

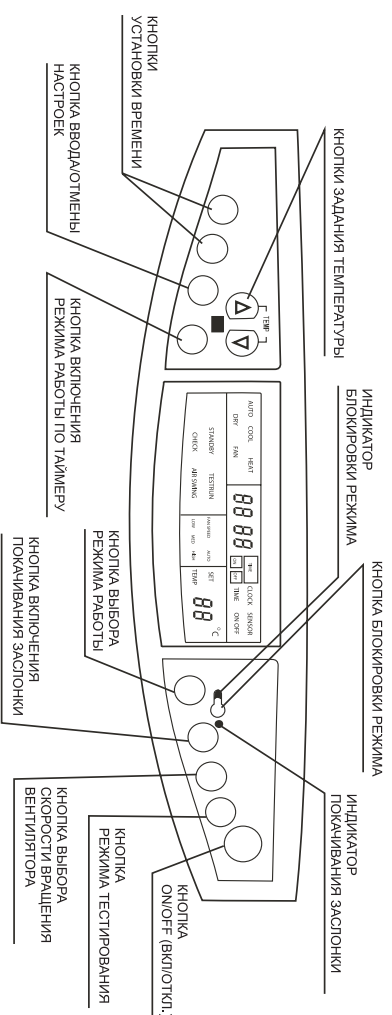

Кнопка ВКЛЮЧЕНИЯ/ОТКЛЮЧЕНИЯ (ON/OFF)

При нажатии этой кнопки кондиционер включается, при повторном нажатии - отключается.

Индикаторы

При нормальной работе кондиционера - горят ровным светом. Когда кондиционер находится в режиме ожидания - мигают с частотой 1 раз в секунду. В аварийной ситуации - мигают с частотой 2 раза в секунду.

Кнопка выбора РЕЖИМА РАБОТЫ (MODE)

Режимы выбираются нажатием кнопки в указанной ниже последовательности:

Автоматический: В этом режиме кондиционер автоматически выбирает режим работы в зависимости от температуры воздуха в помещении в диапазоне температур от 17 до 30 С.

Охлаждение: В этом режиме кондиционер охлаждает воздух в помещении в диапазоне температур от 17 до 30 С.

Обогрев: Данный режим работы кондиционера предназначен для обогрева помещения с помощью теплового насоса (только в кондиционерах с режимами охлаждения и обогрева) в диапазоне температур от 17 до 30 С.

Осушение: В этом режиме выполняется осушение воздуха в помещении без изменения его температуры в диапазоне температур от 17 до 30 С.

Вентиляция: В этом режиме работает только вентилятор внутреннего блока.

Кнопки задания температуры

Нажмите кнопку "▲" для увеличения задаваемой температуры.
Нажмите кнопку "▼" для уменьшения задаваемой температуры.

Кнопка выбора СКОРОСТИ ВРАЩЕНИЯ ВЕНТИЛЯТОРА (FAN SPEED)

Нажмите эту кнопку, задайте скорость вращения вентилятора в следующем порядке: "АУТО" - Автоматический выбор скорости вращения

"LOW" - Низкая

"MED" - Средняя

"HIGH" - Высокая

Кнопка включения поочередного поворачивания жалюзи

Нажмите эту кнопку для включения поочередного поворачивания жалюзи влево-вправо.

Кнопка включения режима работы по таймеру (АЛТ)

Нажмите эту кнопку для включения режима работы по таймеру.

Кнопки установки времени

Нажмите кнопку "Hour", установите фактическое время в часах.

Нажмите кнопку "Minute", установите фактическое время в минутах.

Кнопка ввода/отмены заданных настроек

Нажмите эту кнопку для ввода или отмены заданных настроек таймера.

Кнопка режима тестирования

Эта кнопка предназначена для проверки работоспособности кондиционера. При нажатии кнопки кондиционер в течение часа будет работать в режиме тестирования.

ДИСПЛЕЙ

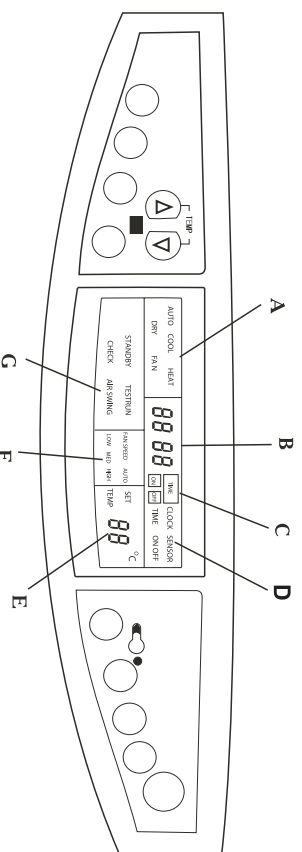

A. Индикация режима работы кондиционера.

B. Индикация времени включения и выключения кондиционера по таймеру и кодов неисправностей.

C. Индикация режима работы по таймеру.

D. Тип индикации времени

E. Индикация заданной температуры

F. Индикация скорости вращения вентилятора внутреннего блока

G. Индикация состояния кондиционера

УПРАВЛЕНИЕ ДИСПЛЕЕМ

Подключите кондиционер к розетке электропитания, поддержите его при комнатной температуре не менее 12 часов, затем включите в следующем порядке:

1. Нажмите кнопку "ON/OFF".

2. Нажмите кнопку "MODE", выберите режим работы. При этом на дисплее появляется обозначение режима: "АУТО" (АВТОМАТИЧЕСКИЙ РЕЖИМ) → "COOL" (ОХЛАЖДЕНИЕ) → "HEAT" (ОБОГРЕВ) → "DRY" (ОСУШЕНИЕ) → "FAN" (ВЕНТИЛЯЦИЯ) и снова "АУТО" (АВТОМАТИЧЕСКИЙ РЕЖИМ).

3. Выбрав режим "COOL", "HEAT" или "FAN", нажмите кнопки "FAN SPEED" задайте скорость вращения вентилятора внутреннего блока: "АУТО" (АВТОМАТИЧЕСКИЙ ВЫБОР) → "LOW" (НИЗКАЯ) → "MED" (СРЕДНЯЯ) → "HIGH" (ВЫСОКАЯ). АВТОМАТИЧЕСКИЙ ВЫБОР можно задать только в режимах "COOL", "HEAT", "FAN" и "АУТО".

4. Выбрав режим "DRY" (ОСУШЕНИЕ), "COOL" (ОХЛАЖДЕНИЕ), "HEAT" (ОБОГРЕВ) или "АУТО" (АВТОМАТИЧЕСКИЙ РЕЖИМ), задайте температуру воздуха в помещении, нажмите кнопки "TEMP". При каждом нажатии кнопки значение температуры увеличивается/уменьшается на 1 С.

5. Для отключения кондиционера нажмите кнопку "ON/OFF".

ПРИМЕЧАНИЯ

1. Оттаивание (только в кондиционерах с режимами охлаждения и обогрева)

При низкой температуре наружного воздуха в режиме ОБОГРЕВА на теплообменнике наружного блока образуется иней или лед, уменьшающий его эффективность. В этом случае включается режим оттаивания, а вентилятор внутреннего блока отключается. Через несколько минут оттаивание заканчивается, и режим обогрева снова включается.

2. Функция защиты от подачи холодного воздуха в помещение (только в кондиционерах с режимами охлаждения и обогрева)

После включения режима ОБОГРЕВА вентилятор внутреннего блока включается с задержкой в несколько минут, что дает возможность теплообменнику внутреннего блока прогреться. Это происходит в следующих случаях:

A. При включении режима ОБОГРЕВА.

B. При завершении цикла оттаивания.

3. 3-минутная задержка включения

При пропадании напряжения в сети электропитания кондиционер отключится и автоматически включится снова через 3 минуты после возобновления электропитания.

НАСТРОЙКА ТАЙМЕРА

ОТКЛЮЧЕНИЕ КОНДИЦИОНЕРА ПО ТАЙМЕРУ

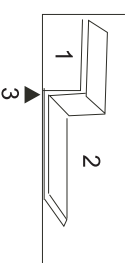

- 1 - Включен
- 2 - Отключен
- 3 - Отключение по таймеру

ВКЛЮЧЕНИЕ КОНДИЦИОНЕРА ПО ТАЙМЕРУ

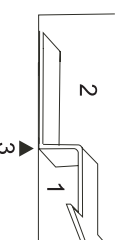

- 1 - Включен
- 2 - Отключен
- 3 - Включение по таймеру

КОМБИНИРОВАННЫЙ ТАЙМЕР (ЗАДАНИЕ ВРЕМЕНИ ОТКЛЮЧЕНИЯ И ВКЛЮЧЕНИЯ ТАЙМЕРА)

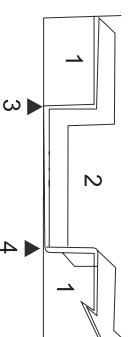

- 1 - Включен
 - 2 - Отключен
 - 3 - Отключение по таймеру
 - 4 - Включение по таймеру
- Кондиционер автоматически отключается, а затем снова включается в заданное время суток.

ПРИМЕЧАНИЕ.

Включение и отключение кондиционера по таймеру производится в соответствии с заданными настройками, поэтому убедитесь, что заданное время соответствует местному времени.

УСТАНОВКА ТЕКУЩЕГО ВРЕМЕНИ

Пример: Установить время 21:10.

| Действия | Индикация на дисплее |
|---|--|
| 1. Нажмите кнопку "ALT" для перехода к режиму установки времени. | Мигает двоеточие |
| 2. Нажмите кнопку "Hold", установите на дисплее время в часах "21". | |
| 3. Нажмите кнопку "Minute", установите на дисплее время в минутах "10". | |
| 4. Для ввода заданного времени нажмите кнопку "Timer". Если ни одна кнопка не будет нажата в течение 10 секунд, то заданное время автоматически введется в память кондиционера. | Двоеточие ":" мигает с частотой 1 раз в секунду. |

АВТОМАТИЧЕСКОЕ ВКЛЮЧЕНИЕ КОНДИЦИОНЕРА ПО ТАЙМЕРУ

Пример: Задать время включения по таймеру 7:10.

| Действия | Индикация на дисплее |
|---|---|
| 1. Для включения кондиционера нажмите кнопку "On/Off". | Мигает индикация времени и надпись "Timer On". |
| 2. Нажмите кнопку "ALT" для перехода к режиму задания времени включения кондиционера по таймеру. | |
| 3. Нажмите кнопку "Hour", установите на дисплее время в часах "7". Нажмите кнопку "Minute", установите на дисплее время в минутах "10". | |
| 4. Для ввода заданного времени нажмите кнопку "Timer". В противном случае дисплей перейдет в режим отображения фактического времени и выбранные настройки исчезнут. | Мигает двоеточие ":". Горит надпись "Timer On". |

АВТОМАТИЧЕСКОЕ ОТКЛЮЧЕНИЕ НАСТРОЕК КОНДИЦИОНЕРА ПО ТАЙМЕРУ

Пример: Задать время отключения по таймеру 23:30.

| Действия | Индикация на дисплее |
|---|--|
| 1. Для включения кондиционера нажмите кнопку "On/Off". | Мигает индикация времени и надпись "Timer Off". |
| 2. Нажмите кнопку "ALT" для перехода к режиму задания времени отключения кондиционера по таймеру. | |
| 3. Нажмите кнопку "Hour", установите на дисплее время в часах "23". Нажмите кнопку "Minute", установите на дисплее время в минутах "30". | |
| 4. Для ввода заданного времени нажмите кнопку "Timer". В противном случае дисплей перейдет в режим отображения фактического времени и выбранные настройки исчезнут. | Мигает двоеточие ":". Горит надпись "Timer Off". |

АВТОМАТИЧЕСКОЕ ВКЛЮЧЕНИЕ/ОТКЛЮЧЕНИЕ КОНДИЦИОНЕРА ПО ТАЙМЕРУ

Пример: Задать время включения по таймеру 7:10 и отключения по таймеру 23:30.

- Действия**
1. Задать время включения и отключения кондиционера по таймеру, как описано выше.
 2. Проверьте настройки, нажав кнопку "ALT".

Примечание:

Программа включения/отключения кондиционера по таймеру действует в течение суток.

ОТМЕНА НАСТРОЕК

1. Для выбора режима работы по таймеру, настройки которого Вы хотите отменить, нажмите кнопку "ALT".
2. Для отмены настроек нажмите кнопку "Timer".

ПУЛЬТ ДИСТАНЦИОННОГО УПРАВЛЕНИЯ

ТЕХНИЧЕСКИЕ ХАРАКТЕРИСТИКИ ПУЛЬТА ДУ

| | |
|---|------------------------------------|
| Номинальное напряжение | 3,0 В |
| Минимальное рабочее напряжение | 2,0 В |
| Максимальное расстояние до приемника сигналов | 8 м (при напряжении 3 В - до 11 м) |

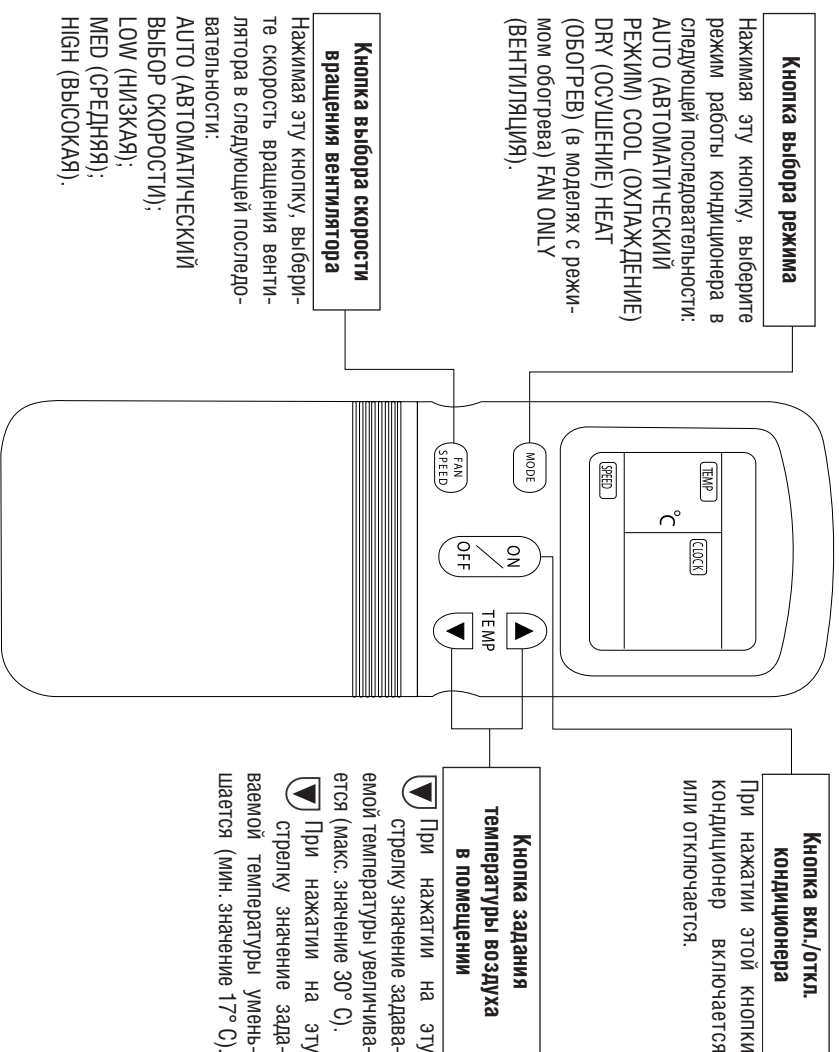

Кнопка задания положения горизонтальной заслонки

Нажимая эту кнопку, задайте направление потока обработанного воздуха в вертикальной плоскости (вверх-вниз).

Кнопка экономичного режима

Для включения экономичного режима работы нажмите эту кнопку.

Кнопка вкл. показывания направляющей заслонки

Кнопка таймера

Для входа в режим настройки времени включения кондиционера по таймеру нажмите кнопку "ТИМЕР ON".

Для входа в режим настройки времени отключения кондиционера по таймеру нажмите кнопку "ТИМЕР OFF".

Кнопка ввода настроек таймера

Нажатием кнопки введите выбранные настройки таймера.

Кнопка режима настройки текущего времени

Для входа в режим настройки текущего времени нажмите эту кнопку.

Кнопка блокировки

При нажатии кнопки LOCK (БЛОКИРОВКА) все текущие настройки и кнопки пульта ДУ блокируются (перестают работать). Пользуйтесь кнопкой "LOCK" для предотвращения случайного изменения настроек кондиционера. Для отмены функции блокировки повторно нажмите кнопку "LOCK".

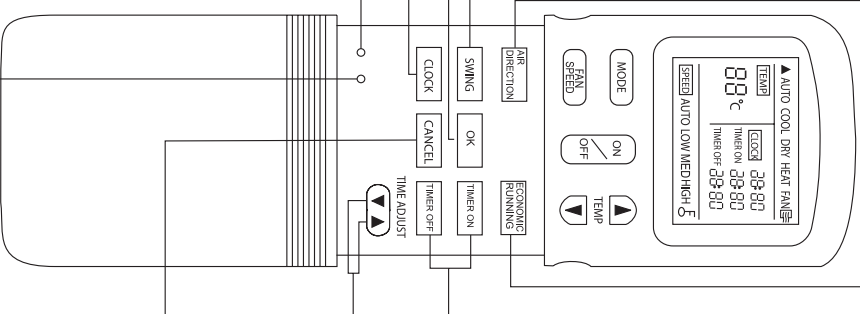

Кнопка задания времени включения и отключения кондиционера по таймеру

Нажимая на стрелки, задайте время включения и отключения кондиционера по таймеру или установите значение текущего времени.

Увеличение значения. Уменьшение значения.

Кнопка сброса

Для отмены настроек таймера нажмите эту кнопку.

ИНДИКАЦИЯ НА ДИСПЛЕЕ ПУЛЬТА ДИСТАНЦИОННОГО УПРАВЛЕНИЯ

Индикация передачи команд пульта ДУ

Этот значок появляется на дисплее при передаче команд пульта ДУ на внутренний блок.

Индикация режима работы

Надпись отображает текущий режим работы кондиционера: "АУТО" (АВТОМАТИЧЕСКИЙ), "СООЛ" (ОХЛАЖДЕНИЕ), "ВРУ" (ОСУШЕНИЕ), "HEAT" (ОБОГРЕВ - только в моделях с режимом обогрева), "FAN ONLY" (ВЕНТИЛЯЦИЯ).

Индикация вкл./откл. кондиционера

Этот значок появляется на дисплее при нажатии кнопки "ON/OFF" (ВКЛ/ОТКЛ.). При повторном нажатии кнопки значок исчезает.

Индикация температуры

Отображается значение заданной температуры воздуха в помещении в диапазоне от 17° до 30° С. В режиме ВЕНТИЛЯЦИИ (FAN ONLY) значение заданной температуры на дисплее не отображается.

Индикация текущего времени

Отображается текущее время в диапазоне от 0 до 24 часов.

Индикация времени включения/отключения кондиционера по таймеру

Отображается время включения/отключения кондиционера по таймеру.

Индикация блокировки

Этот значок появляется при нажатии кнопки LOCK (БЛОКИРОВКА). При повторном нажатии кнопки LOCK значок исчезает.

Индикация скорости вращения вентилятора

Надпись отображает выбранную скорость вращения вентилятора: "АУТО" (АВТОМАТИЧЕСКИЙ ВЫБОР СКОРОСТИ), "LOW" (НИЗКАЯ), "MED" (СРЕДНЯЯ), "HIGH" (ВЫСОКАЯ). В автоматическом режиме работы и в режиме осушения появляется надпись "АУТО".

Индикация экономичного режима работы

Этот значок появляется на дисплее при нажатии кнопки ECONOMIC (ЭКОНОМИЧНЫЙ РЕЖИМ). При повторном нажатии кнопки значок исчезает.

ВНИМАНИЕ!

Для ясности объяснения на рисунке изображены все возможные надписи и значки. В действительности на дисплее отображаются только надписи и значки, соответствующие текущему режиму работы кондиционера.

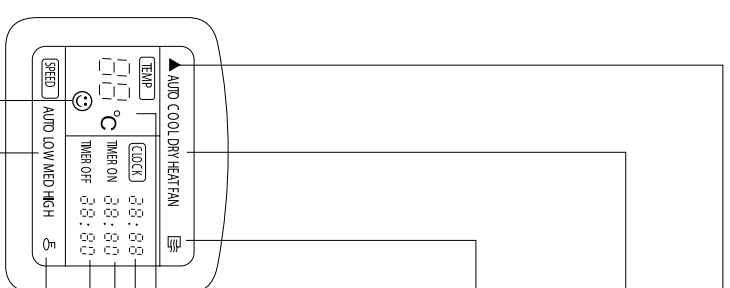

Пульт ДУ Вашего кондиционера может незначительно отличаться от описанного выше пульта.

ПРАВИЛА ПОЛЬЗОВАНИЯ ПУЛЬТОМ ДУ

МЕСТО РАСПОЛОЖЕНИЯ ПУЛЬТА ДУ

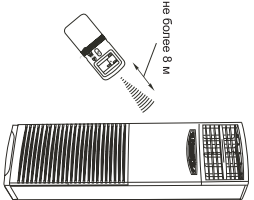

1. Подавая команды с пульта дистанционного управления, направляйте ИК-излучатель на приемник сигналов ДУ, расположенный на внутреннем блоке. Держите пульт ДУ на расстоянии не более 8 м от внутреннего блока.
2. Если задано время включения или отключения кондиционера по таймеру, то пульт ДУ в заданное время автоматически посылает управляющий сигнал на внутренний блок.
3. Если пульт дистанционного управления находится в таком месте, откуда затруднен прием сигналов, то включение или отключение кондиционера по таймеру будет производиться с задержкой в 15 минут.

ВНИМАНИЕ!

- Пульт ДУ не будет работать, если между ним и внутренним блоком расположены шторы, двери или другие предметы.
- Не допускайте попадания на пульт воды и не подвергайте его воздействию прямых солнечных лучей и источников тепла.
- Во избежание нарушения приема сигналов пульта ДУ не допускайте попадания прямых солнечных лучей на приемник ИК-сигналов, расположенный на внутреннем блоке.
- Если другие электроприборы реагируют на сигналы пульта ДУ, отодвиньте их от кондиционера или проконсультируйтесь с представителем торговой организации, у которой Вы приобрели кондиционер.

ЗАМЕНА ЭЛЕМЕНТОВ ПИТАНИЯ

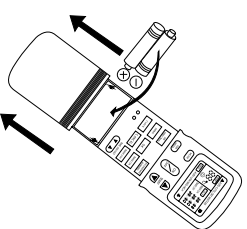

- Пульт ДУ работает от двух щелочных элементов питания типа R03/LR03X2.
1. Сдвиньте крышку отсека элементов питания. Извлеките использованные элементы питания и вставьте новые.
 2. Нажмите кнопку RESET (СБРОС), расположенную в отсеке элементов питания.
 3. Перед установкой крышки отсека элементов питания в исходное положение убедитесь, что на дисплее пульта ДУ отображается значение текущего времени "0:00", а двоеточие между цифрами мигает.
- После замены элементов питания установите текущее время.

ВНИМАНИЕ!

- Во избежание нарушения работы пульта ДУ не вставляйте в него использованные элементы питания или элементы питания разных типов.
- Если кондиционер не эксплуатируется в течение длительного времени, извлеките батарейки из пульта ДУ. Иначе электролит может потечь и повредить пульт.
- При нормальной эксплуатации кондиционера средний срок службы элементов питания составляет полгода.
- Заменяйте элементы питания, если прием команды не подтверждается звуковым сигналом, или на дисплее исчез значок передачи команды.

НАСТРОЙКА ТЕКУЩЕГО ВРЕМЕНИ

Перед включением кондиционера установите текущее время на пульте дистанционного управления в порядке, приведенном ниже. Текущее время отображается на дисплее пульта ДУ независимо от того, работает кондиционер или нет.

После установки элементов питания в пульт ДУ на дисплее пульта отобразится значение текущего времени "0:00", а двоеточие между цифрами начнет мигать.

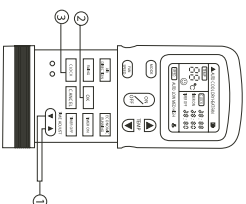

ВНИМАНИЕ!

Под воздействием статического электричества или находящегося рядом высоковольтного оборудования может произойти сброс значения времени (в этом случае на дисплее появятся цифры "0:00" с мигающим двоеточием). Перед включением кондиционера настройте текущее время.

КНОПКИ LOCK И RESET

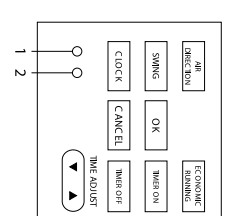

1. При нажатии кнопки "LOCK" (БЛОКИРОВКА) все текущие настройки и кнопки пульта ДУ блокируются. Пользуйтесь кнопкой LOCK для предотвращения случайного изменения настроек кондиционера. Для отмены функции блокировки повторно нажмите кнопку LOCK.
2. При нажатии кнопки "RESET" (СБРОС) происходит возврат к настройкам по умолчанию: значение текущего времени равно "0:00", кондиционер работает в режиме "АУТО", вентилятор работает в режиме "АУТО", значение заданной температуры равно 24° С. При этом на дисплее отображаются соответствующие надписи.

ВЫБОР РЕЖИМА РАБОТЫ КОНДИЦИОНЕРА

АВТОМАТИЧЕСКИЙ РЕЖИМ РАБОТЫ

В автоматическом режиме работы микропроцессор автоматически выбирает режим **ОХЛАЖДЕНИЯ**, **ОБОГРЕВА** (для моделей с режимом обогрева) или **ВЕНТИЛЯЦИИ** по разности между заданной и фактической температурой воздуха в помещении.

При отключении кондиционера текущие настройки сохраняются в памяти микропроцессора. При последующем включении нажатием кнопки "ON/OFF" (ВКЛ/ОТКЛ) пульта дистанционного управления кондиционер начнет работать с ранее заданными настройками.

ВКЛЮЧЕНИЕ КОНДИЦИОНЕРА

Включите электропитание кондиционера. Индикатор электропитания (OPERATION), расположенный на панели управления и индикации внутреннего блока, начнет мигать.

1. Нажимая кнопку "MODE", выберите автоматический режим работы кондиционера (АУТО).
2. Нажимая кнопку "TEMP", задайте желаемую температуру воздуха в диапазоне от 17° до 30° С.
3. Нажмите кнопку "ON/OFF" (ВКЛ/ОТКЛ).

Индикатор электропитания (OPERATION) на панели управления и индикатор внутреннего блока загорится ровным светом. Микропроцессор автоматически выберет режим ОХЛАЖДЕНИЯ, ОБОГРЕВА или ВЕНТИЛЯЦИИ в зависимости от разности между фактической и заданной температурой воздуха в помещении. Кондиционер начнет работать с задержкой приблизительно 3 минуты.

ОТКЛЮЧЕНИЕ КОНДИЦИОНЕРА

Для отключения кондиционера повторно нажмите кнопку "ON/OFF" (ВКЛ/ОТКЛ).

В режиме "АУТО" скорость вращения вентилятора выбирается автоматически (на дисплее отображается надпись "АУТО").

Если Вас не устраивает режим "АУТО", то Вы можете задать настройки вручную.

РЕЖИМЫ ОХЛАЖДЕНИЯ, ОБОГРЕВА И ВЕНТИЛЯЦИИ

ВКЛЮЧЕНИЕ КОНДИЦИОНЕРА

Включите электропитание кондиционера. Индикатор электропитания (OPERATION), расположенный на панели управления и индикации внутреннего блока, начнет мигать.

1. Нажимая кнопку "MODE", выберите режим ОХЛАЖДЕНИЯ (COOL), ОБОГРЕВА (HEAT) - только для моделей с режимом обогрева) или ВЕНТИЛЯЦИИ (FAN ONLY).

2. Нажимая кнопку "TEMP", задайте температуру воздуха в помещении: В режиме охлаждения - не ниже 17° С;

В режиме обогрева - не выше 30° С.

3. Нажимая кнопку "FAN SPEED", выберите скорость вращения вентилятора:

• AUTO (АВТОМАТИЧЕСКИЙ ВЫБОР)

• LOW (НИЗКАЯ)

• MED (СРЕДНЯЯ)

• HIGH (ВЫСОКАЯ).

4. Для включения кондиционера нажмите кнопку "ON/OFF" (ВКЛ/ОТКЛ).

Индикатор электропитания (OPERATION) на панели управления внутреннего блока загорится ровным светом. В режиме ВЕНТИЛЯЦИИ кондиционер начнет работать немедленно, в режиме ОХЛАЖДЕНИЯ или ОБОГРЕВА - с задержкой приблизительно 3 минуты.

ОТКЛЮЧЕНИЕ КОНДИЦИОНЕРА

Для отключения кондиционера нажмите кнопку "ON/OFF" (ВКЛ/ОТКЛ).

• В режиме ВЕНТИЛЯЦИИ температура воздуха в помещении не регулируется, поэтому, выбрав этот режим, осуществите настройку по пунктам 1, 3 и 4.

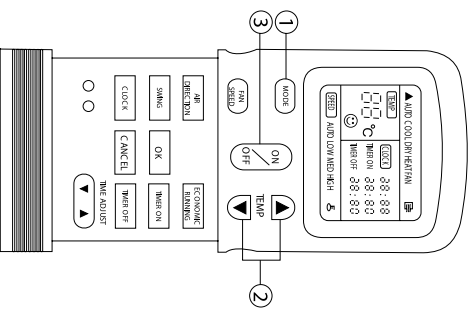

РЕЖИМЫ ОХЛАЖДЕНИЯ, ОБОГРЕВА И ВЕНТИЛЯЦИИ

ВКЛЮЧЕНИЕ КОНДИЦИОНЕРА

Включите электропитание кондиционера. Индикатор электропитания (OPERATION), расположенный на панели управления и индикации внутреннего блока, начнет мигать.

1. Нажимая кнопку "MODE", выберите режим ОСУШЕНИЕ (DRY).

2. Нажимая кнопку "TEMP", задайте температуру воздуха в помещении. При этом на дисплее появится надпись "АУТО" (режим автоматического выбора скорости), и автоматически будет выбрана НИЗКАЯ (LOW) скорость вращения вентилятора внутреннего блока.

3. Для включения кондиционера нажмите кнопку "ON/OFF" (ВКЛ/ОТКЛ). Индикатор электропитания (OPERATION) на панели управления внутреннего блока загорится ровным светом. Приблизительно через 3 минуты кондиционер начнет работать в режиме ОСУШЕНИЯ.

ОТКЛЮЧЕНИЕ КОНДИЦИОНЕРА

Для отключения кондиционера нажмите кнопку "ON/OFF" (ВКЛ/ОТКЛ).

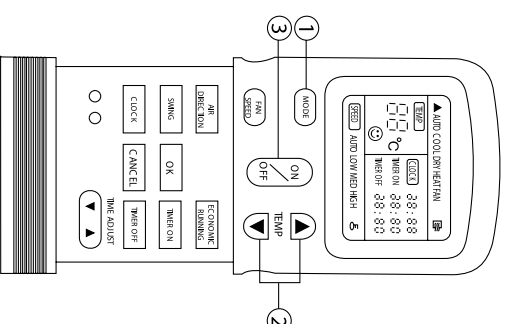

НАСТРОЙКА ТАЙМЕРА С ПОМОЩЬЮ ПУЛЬТА ДУ

ВКЛЮЧЕНИЕ И ОТКЛЮЧЕНИЕ КОНДИЦИОНЕРА ПО ТАЙМЕРУ

1. Для входа в режим настройки таймера нажмите кнопку "TIMER ON" (включение по таймеру) или "TIMER OFF" (отключение по таймеру). На дисплее появятся значение последней настройки с мигающим двоеточием между цифрами. Таймер готов к настройке.

2. Нажимая кнопку "TIME" ADJUST задайте время включения или отключения кондиционера.

Значение увеличивается.

Значение уменьшается.

При каждом нажатии кнопки значение времени увеличивается или уменьшается на 10 минут соответственно. Для быстрого изменения значения времени нажмите и удерживайте кнопку.

3. Для ввода выбранных настроек нажмите кнопку "OK" (ВВОД). На панели управления внутреннего блока загорится индикатор таймера (TIMER).

ОТМЕНА ВЫБРАННЫХ НАСТРОЕК

4. Для отмены выбранных настроек таймера нажмите кнопку "CANCEL".

ИЗМЕНЕНИЕ НАСТРОЕК

Для изменения настроек таймера повторите настройку в порядке, указанном в п.п. 1, 2 и 3.

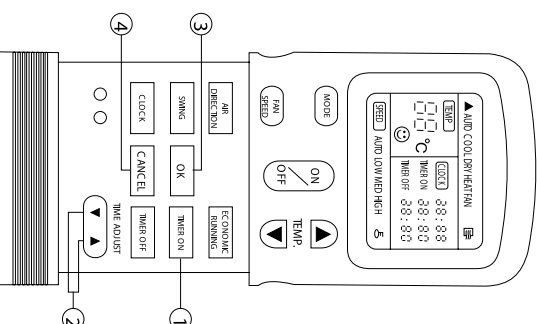

ВНИМАНИЕ!

• Если задано время включения или отключения кондиционера по таймеру, то пульт ДУ в заданное время автоматически посылает управляющий сигнал на внутренний блок. Поэтому оставляйте пульт ДУ в таком месте, откуда сигнал мог бы беспрепятственно поступать на приемник сигналов ДУ.

• Время включения или отключения кондиционера по таймеру может быть задано в пределах от 0 до 24 часов.

ПРИМЕРЫ ИСПОЛЬЗОВАНИЯ ТАЙМЕРА

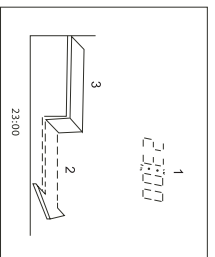

- 1 - Отключение по таймеру
- 2 - Кондиционер отключен
- 3 - Кондиционер включен

ОТКЛЮЧЕНИЕ ПО ТАЙМЕРУ
(включен → отключен)

Пример использования:

Вы ложитесь спать. Кондиционер автоматически отключается в заданное время. Например, для того чтобы кондиционер отключился в 23:00, выполните следующие:

1. Нажимите кнопку "TIMER OFF".
2. Нажимая кнопку "TIME ADJUST", установите на дисплее время 23:00.
3. Для ввода выбранной настройки нажимите кнопку "OK".

ВКЛЮЧЕНИЕ ПО ТАЙМЕРУ
(отключен → включен)

Пример использования:

Вы просыпаетесь утром или возвращаетесь домой в определенное время. Кондиционер автоматически включается в заданное время.

- Например, для того чтобы кондиционер включился в 6:00, выполните следующее:
1. Нажимите кнопку "TIMER ON".
 2. Нажимая кнопку "TIME ADJUST", установите на дисплее время 6:00.
 3. Для ввода выбранной настройки нажимите кнопку "OK".

КОМБИНИРОВАННЫЙ ТАЙМЕР

Отключение и включение кондиционера по таймеру

(включен → отключен → включен)

Пример использования:

Вы ложитесь спать и хотите, чтобы кондиционер автоматически отключился в заданное время и снова включился на следующее утро, когда Вы проснетесь, или днем, когда Вы вернетесь домой.

- Например, для того чтобы кондиционер отключился в 23:00 и снова включился в 6:00, выполните следующее:
1. Нажимите кнопку "TIMER OFF".
 2. Нажимая кнопку "TIME ADJUST", установите на дисплее время 23:00.
 3. Нажимите кнопку "TIMER ON".
 4. Нажимая кнопку "TIME ADJUST", установите на дисплее время 6:00.
 5. Для ввода выбранных настроек нажимите кнопку "OK".

Включение и отключение кондиционера по таймеру

(отключен → включен → отключен)

Пример использования:

Кондиционер автоматически включается утром, когда Вы просыпаетесь, и отключается, когда Вы уходите из дома. Например, для того чтобы кондиционер включился в 6:00 и снова отключился в 8:00, выполните следующее:

1. Нажимите кнопку "TIMER ON".
2. Нажимая кнопку "TIME ADJUST", установите на дисплее время 6:00.
3. Нажимите кнопку "TIMER OFF".
4. Нажимая кнопку "TIME ADJUST", установите на дисплее время 8:00.
5. Для ввода выбранных настроек нажимите кнопку "OK".

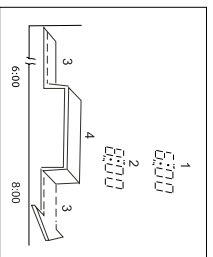

- 1 - Включение по таймеру
- 2 - Отключение по таймеру
- 3 - Кондиционер отключен
- 4 - Кондиционер включен

РЕГУЛИРОВАНИЕ НАПРАВЛЕННОГО ПОТОКА ОБРАБОТАННОГО ВОЗДУХА

РЕГУЛИРОВАНИЕ НАПРАВЛЕНИЯ ПОТОКА ВОЗДУХА В ГОРИЗОНТАЛЬНОЙ ПЛОСКОСТИ (АВТОМАТИЧЕСКОЕ РЕГУЛИРОВАНИЕ)

Направление потока воздуха в горизонтальной плоскости регулируется автоматическим покачиванием вертикальных направляющих заслонок вправо-влево. Для включения покачивания заслонок нажимите кнопку "Horizontal Air-flow" на панели управления. Для отмены покачивания заслонок повторно нажимите эту кнопку.

⚠️ ВНИМАНИЕ!

Не пытайтесь повернуть вертикальные заслонки вручную!

РЕГУЛИРОВАНИЕ НАПРАВЛЕНИЯ ПОТОКА ВОЗДУХА В ВЕРТИКАЛЬНОЙ ПЛОСКОСТИ (РУЧНОЕ РЕГУЛИРОВАНИЕ)

Направление потока воздуха в вертикальной плоскости задается вручную поворотом горизонтальных заслонок вверх или вниз.

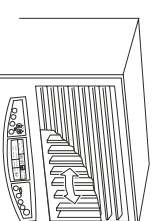

Вертикальные заслонки
(поворот влево-вправо)

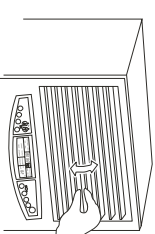

Горизонтальные заслонки
(поворот вверх или вниз)

УХОД И ЧИСТКА

ВНУТРЕННИЙ БЛОК

⚠️ ОСТОРОЖНО!

Перед началом чистки выключите сетевой выключатель.

Для чистки кондиционера пользуйтесь мягкой тканью, смоченной в растворе слабого моющего средства. При чистке воздуховыпускной решетки будьте осторожны, чтобы не сдвинуть направляющие заслонки.

⚠️ ВНИМАНИЕ!

- Не лейте воду на внутренний блок. Это может привести к повреждению внутренних элементов блока и порчаению электрическим током.

- Не пользуйтесь для чистки внутреннего блока растворителями и другими химически активными веществами. Не мойте пластиковый корпус горячей водой.

Воздушный фильтр

Воздушный фильтр поглощает пыль, находящуюся в воздухе, поэтому чистите его каждую неделю. Производительность кондиционера значительно уменьшается, если фильтр загрязнен.

Извлечение фильтра

1. Отверните винты на воздухозаборной решетке, возьмитесь за края решетки и потяните ее вверх.
2. Возьмитесь за рамку воздушного фильтра и извлеките его.

Чистка воздушного фильтра

Если фильтр не сильно загрязнен, просто очистите его. Если фильтр сильно загрязнен, промойте его водой и тщательно просушите.

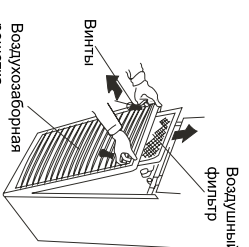

Чистка дезодорирующего фильтра

Если дезодорирующий фильтр, установленный на воздушном фильтре, сильно загрязнен, откройте фиксаторы, извлеките дезодорирующий фильтр и промойте его теплой водой (не выше 40°C) с нейтральным моющим средством.

НАРУЖНЫЙ БЛОК

ВНИМАНИЕ!

- Некоторые компоненты кондиционера имеют острые кромки. Во избежание порезов и ссадин будьте особенно осторожны при чистке этих элементов.
- Периодически проверяйте состояние воздухозаборной и воздуховыпускной решеток наружного блока и очищайте их от мусора.

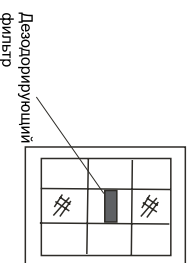

ТЕХНИЧЕСКОЕ ОБСЛУЖИВАНИЕ

Включение кондиционера после длительного хранения

Прежде чем включить кондиционер, уберите посторонние предметы, загораживающие воздухозаборную и воздуховыпускную решетки внутреннего и наружного блока.

Хранение кондиционера по окончании сезона эксплуатации

- Включите кондиционер на несколько часов в режиме вентиляции. Это позволит полностью просушить его внутреннюю полость.
- Отключите кондиционер.
- Механизмы наружного блока требуют регулярного осмотра и чистки, поэтому обратитесь в сервисный центр.

ПОИСК И УСТРАНЕНИЕ НЕИСПРАВНОСТЕЙ

Если кондиционер работает неисправно, выполните указанные ниже рекомендации. Если это не поможет, обратитесь в торговое представительство или сервисный центр фирмы-изготовителя.

| Неисправность | Причина | Способ устранения |
|---|--|---|
| Кондиционер не работает | Отсутствует электропитание | Подождите, пока возобновится электропитание |
| | Отключено электропитание | Включите электропитание |
| Недостаточная холодо- или теплопроизводительность | Задана слишком высокая или слишком низкая температура воздуха в помещении | Правильно задайте температуру (см. раздел "Управление кондиционером") |
| | Воздушный фильтр забит пылью | Очистите воздушный фильтр |
| | Посторонние предметы загораживают воздухозаборную или воздуховыпускную решетку наружного блока | Удалите посторонние предметы |
| Кондиционер не охлаждает и не обогревает | Открыты двери или окна | Закройте двери и окна |
| | Посторонние предметы загораживают воздухозаборную или воздуховыпускную решетку наружного блока | Удалите посторонние предметы и снова включите кондиционер |
| | Сильно загрязнен воздушный фильтр | Очистите воздушный фильтр |

- На дисплее отображаются следующие коды неисправностей кондиционера.

| Код неисправности | Неисправность | Способ устранения |
|-------------------|---|---|
| E01 | Оборван или закорочен датчик температуры | Обратитесь в сервисный центр |
| E02 | Слишком высокий ток в электродвигателе компрессора | Отключите кондиционер, немного подождите и снова включите кондиционер. Если это не поможет, обратитесь в сервисный центр. |
| E03 | Слишком низкий ток в электродвигателе компрессора | Обратитесь в сервисный центр |
| E04 | Сработала защита наружного блока | Отключите кондиционер, немного подождите и снова включите кондиционер. Если это не поможет, обратитесь в сервисный центр. |
| P02 | Перегружен компрессор | Отключите кондиционер, немного подождите и снова включите кондиционер. Если это не поможет, обратитесь в сервисный центр. |
| P03 | Слишком низкая температура испарителя внутреннего блока (в режиме охлаждения) | Отключите кондиционер, очистите воздушный фильтр и снова включите кондиционер. Если это не поможет, обратитесь в сервисный центр. |
| P04 | Слишком высокая температура испарителя внутреннего блока (в режиме обогрева) | Отключите кондиционер, очистите воздушный фильтр и снова включите кондиционер. Если это не поможет, обратитесь в сервисный центр. |
| P05 | Слишком высокая температура обработанного воздуха (в режиме обогрева) | Отключите кондиционер, очистите воздушный фильтр и снова включите кондиционер. Если это не поможет, обратитесь в сервисный центр. |

При обращении в сервисный центр сообщите название модели кондиционера и характер неисправности. Не пытайтесь ремонтировать кондиционер самостоятельно.

ПРИМЕЧАНИЯ

Эффекты, не связанные с нарушением нормальной работы кондиционера:

1. Кондиционер поглощает запахи, исходящий от стен и мебели, и затем испускает его в помещении.
2. При работе кондиционера могут быть слышны звуки текущей жидкости. Эти звуки вызваны течением хладагента по межблочным трубопроводам.
3. При включении и отключении кондиционера могут быть слышны щелкающие звуки. Эти звуки вызваны тепловым расширением или сжатием пластмассовых деталей при изменении температуры корпуса.

РЕКОМЕНДАЦИИ ПО ЭКОНОМИИ ЭЛЕКТРОЭНЕРГИИ

| | |
|------------------|--|
| Не рекомендуется | Загораживать воздухозаборные и воздуховыпускные решетки посторонними предметами, так как это ухудшает рабочие характеристики кондиционера и может привести к выходу его из строя. |
| Рекомендуется | Пропускать в помещение прямые солнечные лучи. Защищайте окна навесами, шторами или жалюзи. Попадание солнечных лучей на стены и потолок приводит к нагреву воздуха помещения и увеличению продолжительности работы кондиционера в режиме охлаждения. |
| | Содержать воздушные фильтры и корпус кондиционера в чистоте (см. раздел "Чистка и уход"). Загрязненный воздушный фильтр значительно уменьшает производительность кондиционера. |
| | Закрывать окна, двери и другие проемы и не допускать выхода обработанного воздуха наружу. |

ПРИМЕЧАНИЯ

3-минутная задержка включения

При прокладании напряжения в сети электропитания кондиционер отключится и включится снова автоматически через 3 минуты после возобновления электропитания.

Данная функция защищает кондиционер от повреждения (только в кондиционерах с режимом обогрева).

- **Функция защиты от подачи холодного воздуха в помещение.** После включения режима обогрева вентилятор внутреннего блока включается с задержкой 5 минут, что дает возможность теплообменнику внутреннего блока прогреться (при этом загорается индикатор PRE-DEF. (ПРЕДВАРИТЕЛЬНЫЙ ПОДГРЕВ - ОТТАИВАНИЕ)).

- **Регулирование температуры воздуха.** Когда температура воздуха в помещении достигает заданного значения, скорость вращения вентилятора внутреннего блока автоматически уменьшается, а наружный блок отключается.

- **Оттаивание.** При обмерзании теплообменника наружного блока кондиционер автоматически переключается с режима обогрева на режим оттаивания (приблизительно на 5-10 минут), что ведет к повышению производительности кондиционера (при этом загорается индикатор PRE-DEF. (ПРЕДВАРИТЕЛЬНЫЙ ПОДГРЕВ - ОТТАИВАНИЕ)).

- **В режиме оттаивания вентиляторы внутреннего и наружного блоков не работают.** Вода, образовавшаяся в процессе оттаивания теплообменника, сливается из поддона наружного блока.

- **Теплопроизводительность.** Кондиционер обогревает помещение, используя тепло, содержащееся в наружном воздухе (принцип работы теплового насоса), поэтому при низкой температуре наружного воздуха теплопроизводительность кондиционера снижается. Если кондиционер не обеспечивает комфортную температуру воздуха в помещении, то используйте дополнительные отопительные приборы.

Срок эксплуатации прибора составляет 10 лет при условии соблюдения соответствующих правил по установке и эксплуатации.

ПРАВИЛА УТИЛИЗАЦИИ

По истечении срока службы прибор должен подвергаться утилизации в соответствии с нормами, правилами и способами, действующими в месте утилизации.

СЕРТИФИКАЦИЯ ПРОДУКЦИИ

Товар сертифицирован на территории России органом по сертификации

РОСС RU.0001.11AE25 ОС ПРОДУКЦИИ АНО "НТЦС "СТАНДАРТ".

Юридический адрес: 117321, РФ, Москва, ул. Профсоюзная, д. 142.

Почтовый адрес: 115088, РФ, Москва, ул. Шарикоподшипниковская, д. 15, 3 эт.;

Тел (495) 675-9167/68/69, 675-9465, факс (495) 674-7470

Товар соответствует требованиям нормативных документов:

ГОСТ Р МЭК 335-1-94

ГОСТ Р МЭК 60335-2-40-2000

ГОСТ Р 51318.14.1-99

ГОСТ Р 51318.14.2-99

ГОСТ Р 51317.3.2-99

ГОСТ Р 51317.3.3-99

№ сертификата: РОСС CN.AE25.V12719

Срок действия: с 05.12.2007 г. по 03.12.2008 г. (сертификат обновляется ежегодно)

Наименование изготовителя: VALU INDUSTRIAL GROUP

Адрес (местонахождение) изготовителя: Китай, Промышленный центр "Ва Лок", 31-41, ул. Шан Мей, Шатин, Н.Т., корпус F 21/F.



ГАРАНТИЙНЫЙ ТАЛОН

Настоящий документ не ограничивает определенные законом права потребителя, но дополняет и уточняет оговоренные законом обязательства, предполагающие согласие сторон либо договор

Поздравляем Вас с приобретением техники отличного качества!

- Внимательно ознакомьтесь с гарантийным талоном и проследите, чтобы он был правильно заполнен и имел штамп Продавца. При отсутствии штампа и даты продажи (либо кассового чека с датой продажи) гарантийный срок изделия исчисляется со дня его изготовления.
- Тщательно проверьте внешний вид изделия и его комплектность, все претензии по внешнему виду и комплектности изделия предъявляйте Продавцу при покупке изделия.
- По всем вопросам, связанным с техобслуживанием изделия, обращайтесь в уполномоченные сервисные центры. Список сервисных центров Вы можете уточнить на сайте www.valu.ru
- Гарантийное обслуживание купленного Вами кондиционера осуществляется через Продавца.

Авторизованный сервис-центр в Вашем регионе:

Изделие АСЦ
Город
Адрес Телефон

Дополнительную информацию об этом и других изделиях Вы можете получить у Продавца или по нашей информационной линии в Москве: (495) 777-19-46

E-mail: tech_service@rsklimat.ru
Адрес для писем: 125493 ОПС 493 Русклимат
Адрес в Интернет: www.rsklimat.ru

| СЕРИЙНЫЙ НОМЕР | |
|----------------|--|
| МОДЕЛЬ | |
| ДАТА ПОКУПКИ | |

ИЗЫМАЕТСЯ МАСТЕРОМ ПРИ ОБСЛУЖИВАНИИ
ТАЛОН
НА ГАРАНТИЙНОЕ ОБСЛУЖИВАНИЕ



Модель

Серийный номер

Дата покупки

Штамп продавца

ИЗЫМАЕТСЯ МАСТЕРОМ ПРИ ОБСЛУЖИВАНИИ
ТАЛОН
НА ГАРАНТИЙНОЕ ОБСЛУЖИВАНИЕ



Модель

Серийный номер

Дата покупки

Штамп продавца

