

Attack[®]

ПРОИЗВОДИТЕЛЬ ТЕПЛОВОЙ ТЕХНИКИ

**КОТЕЛ ГАЗИФИЦИРУЮЩИЙ
ДРОВА**

ИНСТРУКЦИЯ ПО ОБСЛУЖИВАНИЮ

ATTACK DP

ТЕХНИЧЕСКОЕ РУКОВОДСТВО



1.04.2006

АТТАСК DP - Котел газифицирующий дрова

- Установку, контрольное испытание горения и обучение обслуживающего персонала выполняет специалист обученный заводом изготовителем.. Специалист тоже заполняет протокол об установке котла

- Во время газификации в бункере топлива древесный деготь и кондензаты (кислоты), поэтому должен быть за котлом установлен Ладдомат (Laddomat) 21, или терморегуляционный клапан, чтобы была обеспечена минимальная температура возвращающейся в котел воды до 65°C.

Эксплуатационная температура воды в котле должна быть в диапазоне 80-90°C.

- Нерпрерывная эксплуатация котла на долгое время должна быть в диапазоне выше 50 % мощности котла

-Ход циркуляционного насоса при его использовании должен быть регулирован самостоятельным термостатом так, чтобы была обеспечена предусмотренная минимальная температура возвращающейся воды

- Экологическая эксплуатация котла находится при номинальной мощности.

- Рекомендуем устанавливать котлы с аккумуляторными баками и Ладдомат (Laddomat) 21 что гарантирует сбережение топлива на 20 - 30 %, долговечность котла и дымовой трубы и также приятное обслуживание.

- Если котел невозможно присоединить к аккумуляционным бакам, рекомендуем котел присоединить хотя к одному запасному уравнильному баку емкостью около 25 литров на 1 кВт мощности котла.

- При эксплуатации на пониженную мощность (эксплуатация летом, подогревание только теплой воды) должно котел ежедневно растапливать.

- Отопляемая древесина должна быть исключительно сухая с 12 до 20 % влажностью. При повышенной влажности топлива резко понижается мощность котла и растет расход топлива.

- Выбор отвечающей мощности котла является очень важным условием для экономической эксплуатации и правильного функционирования котла. Выбор котла, его мощность, должен отвечать потерям температуры отопляемого объекта.

Гарантия на котел не распространяется если:

- если влажность сгораемой древесины превышает 20%, или сгорает топливо не предусмотрено производителем.

- в системе ЦО не находится отвечающее смесительное оборудование Регумат АТТАСК-ОВЕНТРОП (Regumat АТТАСК-OVENTROP), которое обеспечивает во время эксплуатации температуру в возвращающейся воды в котел минимально 65°C.

- не будет подключен работоспособный термостатический клапан в доохлаждающий контур WATTS STS 20 (WATTS STS 20) котла присоединенный на источник охлаждающей воды.

Содержание инструкции по обслуживанию:

- 2 Важное
- 3 Содержание
- 4 Введение, общее описание
- 5 Технические параметры
- 6 Габариты котлов
- 7,8 Панель обслуживания с управляющими элементами АТТАК ДП СТАНДАРТ, ПРОФИ (ATTACK DP STANDARD, PROFI)
- 9 Назначение, технические параметры, правила эксплуатации
- 10 Предупреждение
- 11 Техническое описание ДП ПРОФИ (DP PROFI)
- 12 Перегрев котла. Способы регулировки котла. Информация о перебоях.
- 13 Уход и ремонт системы сгорания и топлива
- 14 Дымовая труба, отвод згоревших газов, присоединение котла на электрическую сеть.
- 15 Хранение котла против коррозии
- 16 Схемы присоединения
- 17 Хранение котла против перегрева
- 18 Возможные дефекты и способ их устранения

Введение:

Уважаемый потребитель,

благодарим Вас за доверие, которое Вы оказали покупкой нашего продукта - котла газифицирующего дрова АТТАСК. Желаем Вам, чтобы котел работал долговечно и надежно. Одной из предпосылок надежной и правильной работы котла является тоже и его обслуживание, поэтому требуется внимательно прочитать настоящую инструкцию по обслуживанию. Инструкция составлена таким образом, чтобы было соблюдено правильное функционирование котла. Правильная работа котла обусловлена главным образом следующим:

- выбором правильной модели и мощности котла,
- безошибочным вводом котла в эксплуатацию,
- чувствительным обслуживанием,
- регулярным профессиональным уходом,
- надежным техобслуживанием - сервисом.

Общее описание:

Котел газифицирующий дрова АТТАСК DP, предназначен для бережного и экологически чистого отопления коттеджей, дач, малых цехов, мастерских и тому подобных объектов. Топливом в котлах АТТАСК DP является сухая древесина, напр. колотые дрова, брикеты, длины согласно модели котла. Котел газифицирующий дрова АТТАСК DP получил сертификат СЕ 1015.

Описание обозначения котлов АТТАСК DP:



Технические параметры:

Модель котла:		DP25	DP 35	DP45
Мощность котла (версия STANDARD)	кВатт	25	35	45
Диапазон мощности (версия ПРОФИ)	кВатт	10-25	14-35	18-45
Отопляемая поверхность	м ²	2,30	2,70	3,10
Объем топливного бункера	дм ³	100	140	180
Габарит наполняющего отверстия	мм	235x445	235x445	235x445
Установленная тяга дым.трубы	Па	23	23	23
Макс. рабочее давление воды	кПа	250	250	250
Масса котла	кг	350	390	420
Диаметр тяговой горловины	мм	152	152	152
Высота котла	мм	1100	1100	1100
Ширина котла	мм	600	600	600
Глубина котла	мм	1150	1250	1350
Степень электр. защиты	IP	21	21	21
Элект. потребляемая мощность	Ватт	50	50	50
Коэфф.полезного действия котла	%	80-85	80-85	80-85
Класс котла		2	2	2
Темпер. дыма при номинал.мощн.	°С	250	250	250
Проток сгор.газов. при ном.мощн.	кг/с	0,015	0,018	0,021
Макс. уровень шума	dB	65	65	65
Установленное топливо	Сухая древесина с теплотворностью 15 -17Мегадж/кг, влажность мин. 12% - макс. 20%, диаметр колотых дров 80 - 150 мм			
Средний расход топлива	кг/ч	7,5	10,5	13,5
Расход за вес сезон		1 кВт - 1 м ³		
Макс. длина колотых дров	мм	550	650	750
Время горения при номин.мощн.	час.	3	3	3
Объем воды в котлу	лит.	65	78	92
Мин.емкость уравнильного бака	лит	500	625	750
Напряжение присоединения	В/Гц	230/50	230/50	230/50
Диапазон регулировки температуры отопляемой воды	°С	65-90		
Диапазон регулировки комнатной температуры (версия ПРОФИ)	°С	10-27		
Загрузка контактов регулятора котла (версия ПРОФИ)	A/B	1,5 / 230		

Установленная мин. температура возвращающейся воды в эксплуатации- 65°С.
Установленная эксплуатационная температура воды в котле 80-90°С.

Габариты котлов ATTACK DP;

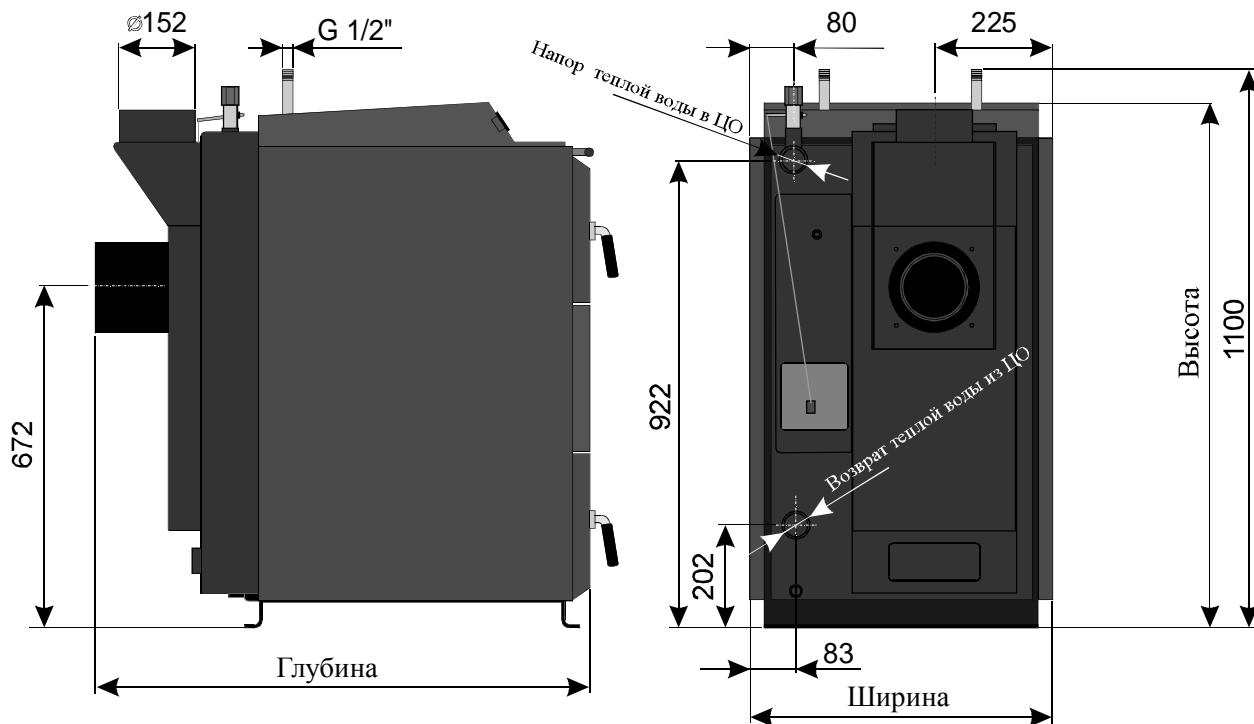

	DP25	DP35	DP45
Напор теплой воды в ЦО	G6/4"	G6/4"	G2"
Возврат теплой воды из ЦО	G6/4"	G6/4"	G2"

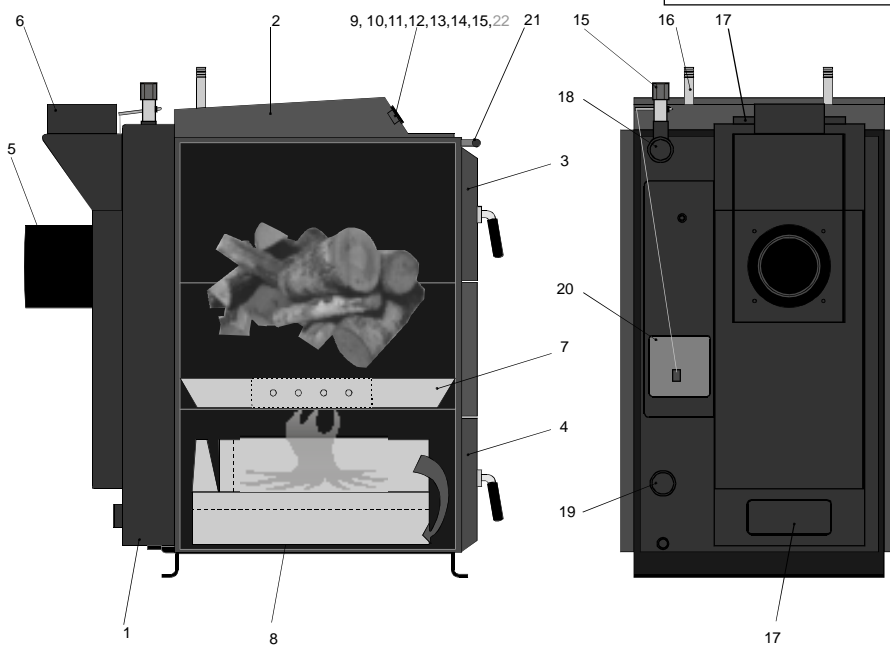

1. Корпус котла
2. Панель управления
3. Дверца заправки топливом
4. Дверца зольника
5. Оттягивающий вентилятор
6. Дымовая труба
7. Жароупорный блок -форсунка
8. Жароупорный блок -зольник
9. Котловой термостат
10. Ресет - Reset
11. Термостат сгоревших газов

12. Регулирующий термостат вентилятора
13. Выключатель
14. Термометр
15. Регулятор мощности
16. Добавоч. контур охлаждения против перегрева воды в котлу
17. Крышка отверстия для очистки
18. Стояк - трубка восходящая
19. Обратная трубка
20. Дверца регулировочные
21. Затяжка
22. Электронный регулятор (версия ПРОФИ)

Панель управляющих элементов

ATTACK DP STANDARD

Котел газифицирующий дрова АТТАСК DP СТАНДАРТ управляется котловым термостатом отходящих сгоренных газов.

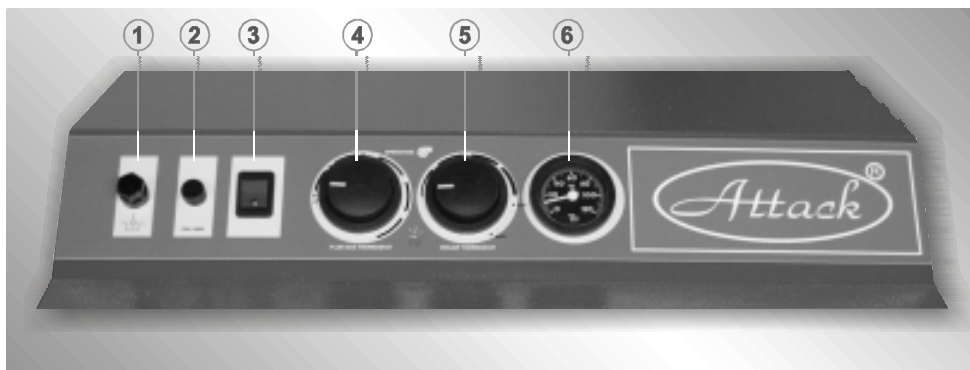

1. Ресет - Reset
2. Предохранитель
3. Главный выключатель
4. Термостат отходящих сгоренных газов
5. Котловой термостат
6. Термометр
7. Управление затяжкой

Описание:

1. *Ресет - Reset* - охрана котла против перегрева (после получения температуры выше 110°C котел автоматически отключается от электрической сети)
2. *Предохранитель* - охрана котла против перенапряжению
3. *Главный выключатель* - включение котла и в случае потребности возможность выключения всего котла
4. *Термостат отходящих сгоренных газов* - при понижении температуры отх. сгорен. газов под установленную величину термостат автоматически выключает вентилятор
5. *Котловой термостат* - служит для установления макс. температуры воды в котлу (при превышении установленной температуры автоматически выключается вентилятор и котел работает на минимальной мощности, после понижения температуры под установленную вентилятор обратно включается и котел работает на макс. мощности)
6. *Термометр* - показывает температуру выходящей из котла воды
7. *Управление затяжкой* - служит для открывания и закрывания растапливаемой заслонки.

АТТАСК DP ПРОФИ

Версия котлов АТТАСК DP ПРОФИ против версии СТАНДАРТ имеет комфортабельнее обслуживание, возможность модуляции мощности, возможность оприсоединения управляющих и регулирующих элементов.

Температура котла поддерживается на уровне установленной температуры обслуживающим за посредничества управления количеством оборотов вентилятора отходящих сгоренных газов. Котловой регулятор котлов АТТАСК DP ПРОФИ исполняет постоянное измерение температуры воды в котле и ее величину показывает на экране и одновременно управляет насос ЦО. К котловому регулятору возможно присоединить комнатный термостат, который обеспечивает подробную регулировку температуры отапливаемых помещений. Тоже возможно управлять приводом смешивающего четырехдорожного клапана.



- 1 - Выключатель питания
- 2 - Экран показывающий температуру котла
- 3 - Контрольная лампочка хода растапливания
- 4 - Контрольная лампочка перегрева котла
- 5 - Контрольная лампочка комнатного термостата
- 6 - Поворачивающаяся кнопка термостата

- 7 - Контрольная лампочка ЦО
- 8 - Контрольная лампочка недостатка топлива
- 9 - Поворачивающаяся кнопка комнатного термостата
- 10 - Кнопка ТЕСТ (его нажатием появляется температура установлена поворачивающейся кнопкой 6 и одновременно на короткое время выключается вентилятор отходящих сгоренных газов)

Вид сзади на электронный регулятор:



Назначение

Экологический тепловодный котел АТТАСК DP предназначен для отопления коттеджей, квартир, и других подобных объектов. Котел сконструирован исключительно для сгорания колотых дров. Для сгорания возможно использовать любое сухое дерево, в основном колотые дрова. Возможно использовать дерево и крупнейших диаметров в форме колодок, чем понижается номинальная мощность, но продолжается время сгорания. Котел не предусмотрен для сгорания опилок и мелких древесинных отбросов. Такой древесинный материал возможно сжечь только в малых количествах но всегда вместе с колотыми дровами в количестве макс 10%. Своей могучей загрузочной воронкой топлива заменяет и устраняет самую затруднительную операцию при обработке - колке дерев на малые штуки.

Размещение котлов в жилом пространстве (также коридоров) запрещается!

Техническое описание:

Котел сконструирован для сгорания древесины на принципе генераторного газифицирования при использовании оттяжного вентилятора, который оттягивает сгоренные газы - дым из котла. Корпус котла изготовлен сварением стальных листов толщины с 3 до 6 мм.. Он составлен из загрузочной воронки, которая в нижней части оснащена жароупорным фасонным кирпичем и продольным отверстием для перехода сгоренных газов. В догарящем пространстве под нее находится жароупорный зольник. В задней части корпуса котла находится вертикальный канал сгоренных газов у которого на верху находится растапливаемый клапан. Находится здесь также оттягивающее горло для присоединения к дымовой трубе.

На верху передней стенки находятся дверца для подачи топлива и в низу дверца зольника. На передней части горной крышки находится затяжка управляющая клапан растапливания. Корпус котла из наружной стороны изолирован минеральным войлоком вмонтированным, под внешним кожухом котла. На верхней части котла находится панель управления для электромеханической регуляции.

На зади котла находится канал привода первичного и вторичного воздуха вместе с регуляционным клапаном, в котром воздух подогревается на высокую температуру

Описание:

- Термометр контролирует температуру выходящей воды из котла.
 - Главный выключатей дает возможность выключения в случае потребности всего котла.
 - Предохранитель служит для охраны электрического контура.
 - Термостат сгоренных газов служит для выключения вентилятора после догорания топлива.
- ВНИМАНИЕ** во время растапливания установте термостат на „0°С“. После разгорания топлива установте термостат сгореных газов на пункт „Эксплуатация“. Если температура сгоренных газов понизится под установленню величину, выключается оттяжный вентилятор. Если требуется, чтобы вентилятор опять включился придется на термостате сгоренных газов установить нижшую температуру. Оптимальное положение должно найти испытаниями.
- Регуляционный термостат управляет ход вентилятора на основании температуры выходящей из котла воды.
 - Безобратный термостат безопасности служит для охраны против перегрева во время дефекта регуляционного термостата, или сигнализирует превышение аварийной температуры и должно его после превышения аварийной температуры вновь включить нажатием.

Правила эксплуатации:

Подготовка котла в эксплуатацию.

Перед вводом котла в эксплуатацию убедитесь если система отопления заполнена водой и если удален из системы воздух. Котел для сгорания древесины должно обслуживать в соответствии с рекомендациями приведенными в настоящей инструкции обслуживания, чтобы достигнуть его качественную функциональность. Обслуживание котла позволяется только взрослым. Во время установки поднимите заднюю часть котла на около 10 см, с целью лучшей промывки и лучшего удаления воздуха.

Предупреждение:

Во время первого растапливания может дойти к конденсации и вытеканию конденсата - что не является дефектом. После продолжения сгорания конденсация исчезает. При сгорании малых древесинных отбросов должно контролировать температуру сгоренных газов, которая должна быть ниже 320°C. В противном случае наступает повреждение вентилятора. Творение древесного деготья и кондезатов в засыпной воронке является сопровождающим явлением во время газификации дрова. Если котел был долгое время мимо эксплуатации (выключен, перебой) должно во время нового запуска в эксплуатацию внимательно следить за его запуском. В неработающем котле может быть заблокирован насос, утечка воды из системы ЦО, или зимой замерзание котла.

Растапливание и эксплуатация:

Перед прямым зажом топлива открыть растапливаемый клапан так, чтобы вытянуть затяжку растапливаемого клапана и установить термостат сгоренных газов на " 0°C". Верхними дверцами должно вложить на жароодпорный фасонный кирпич сухие щепки перпендикулярно к каналике так, чтобы возникла с 2 до 4 см щель между топливом и каналиком для свободного прохода сгоренных газов-дыма. На щепки положите бумагу или древесную шерсть, вновь щепки и побольше сухой древесины. После зажога топлива включите вентилятор и закройте растапливаемый клапан. На терморегуляционном клапане установите требуемую температуру воды (80-90°C). После достаточного разгорения заполните всю засыпную воронку топливом и термостат сгоренных газов установите в эксплуатационное положение.

Внимание: *Во время эксплуатации должна быть затяжка растапливаемого клапана засунута, в противном случае может дойти к повреждению вентилятора.*

Если котел должен работать как газифицирующий дрова, придется во время эксплуатации сохранять редуционную зону (слой древесного угля на керамическом кирпиче в засыпной воронке). Такое состояние возможно достигнуть сгоранием сухой древесины подходящих размеров. При сгорании очень влажной древесины котел не работает как газифицирующий дрова и значительно растет расход топлива, не достигает требуемую мощность и понижается долговечность котла и дымовой трубы. При предусмотренной тяге дымовой трубы котел работает до 70% мощности без вентилятора.

Электромеханическая регуляция мощности котла:

Регуляция мощности котла производится клапаном на задней стороне котла, которого работу управляет терморегуляционный клапан. Терморегулирующий клапан автоматически по установленной температуре выходящей воды (80-90°C) открывает или закрывает клапан. Установлению терморегулятора должно уделять повышенное внимание поскольку он кроме регуляции мощности выполняет тоже следующую важную функцию: **защищает котел против перегрева**. При его устанавливании должно поступать согласно приложенной инструкции по монтажу и установлению регулятора. Защита против перегреву котла проконтролируйте таким образом, что проверите функцию регулятора еще при температуре воды 90°C. При такой температуре должен быть регуляционный клапан закрыт. Установление регулятора нужно проверить. Положение регуляционного клапана возможно следить глазами от задней стороны вентилятора. Регуляционным термостатом размещенным на панели управления котла управляете вентилятор по установленной температуре выходящей воды. Температура на регуляционном термостате должна быть установлена на 5°C ниже, чем на терморегуляторе. На панели управления тоже находится термостат сгоренных газов, который служит для выключения вентилятора после догорания топлива. Во время растапливания нужно его установить в положение „0°C“. После достаточного разгорения установите его в эксплуатационное положение так, чтобы вентилятор работал и его выключение наступило только после выгорания топлива. Оптимальное положение термостата сгоренных газов должно подметить по роде топлива, тяги дымовой трубы и других условий. Температуру выходящей воды контролируйте на термоманометре. На панели управления находится тоже безобратный термостат безопасности.

Заполнение топливом:

Для дополнения топлива сначала откройте затяжкой растапительный клапан, вентилятор не выключайте. Подождите около 10 сек. и медленно открывайте дополняющие дверца так, чтобы накопленные газы были отягнуты в дымовую трубу. Во время сгорания сохраняйте засыпную воронку всегда полной. Для предотвращения возник дьма подбрасывайте следующее топливо только тогда если предыдущее топливо сгорело мин. на 1/3 заполняющего объема.

Потом нужно перекрыть раскаленные угольки широким поленом и продолжать в заполнении. Запрещается топливо над форсункой набивать, потому что бы могло дойти к погасению пламя.

ВНИМАНИЕ: во время эксплуатации должна быть затяжка растапливаемого клапана затягнута, в другом случае может наступить повреждение вентилятора.

Техническое описание котла АТТАСК ДР ПРОФИ

Во время эксплуатации котла на экране показывается актуальная температуры выходящей отопляемой воды. Обороты вентилятора управляются следующим образом!

- если во время растапливания температура котла ниже на 45°C вентилятор работает в режиме установленном поворачивающейся кнопкой, находящейся на задней стороне регулятора в диапазоне от р4 - 40 % по р9- 90 %, рF - 100 % и более 45 °С до 100 % мощности.
- если температура отопляемой воды во время эксплуатации котла ниже температуры установленной поворачивающейся кнопкой котлового термостата о более 10 °С, вентилятор работает на 100 % мощность.
- если температура отопляемой воды ниже на 10°C температуры установленной поворачивающейся кнопкой котлового термостата, регулятор обнижает мощность вентилятора в зависимость от разницы между указанными температурами, но только до мощности не менее 40 %.
- если температура котла больше или согласна с температурой установленной поворачивающейся кнопкой котлового термостата, вентилятор выключается.
- вентилятор вновь запускается после обнижении температуры на 5 °С, против установленной температуре.

Регулировка котла обеспечивает, что при понижении температуры выходящей отопляемой воды из котла ниже 60°C выключается насос ЦО, насос вновь включается при температуре более 65 °С. Такая регулировка запрещает переохладении котла и понижает творение конденсатов и деготей в загрузочной воронке котла. Для предотвращения взрыва накопленных газов при зажигании котла, котловой регулятор обеспечивает продувание котла в течении 5 секунд и потом каждзую минуту в течение 9 минут в зависимости от установления поворачивайущегося регулятора, нахгодящегося в задней части регулятора. При установлении всегда на 2 секунды появляется на экране информация (П1, ..., П9, П -). В случае, если от продувания котла отказывается должно установить (П --).

С целью получения стабильного процесса растапливания котла в регуляторе находится система растапливания. После подключения в эл. сеть, или после выключения тревоги регулятор сам устанавливается в процесс растапливания котла, этот режим сигнализирует лампочка - точка на экране котла. Процесс растапливания котла заканчивается выключением лампочки - точки, тогда температура котла достигает величину установлену термостатом. В случае, что во время растапливания температура в котлу не повышается в течении 2часов на 65 °С, регулятор выключает вентилятор отходящих сгореных газов и зажигает контрольную лампочку: отсутствует топливо. Во время погашения котла если температура падает под 65 °С и в таком состоянии выдерживает более 30 минут, регулятор выключает вентилятор отходящих сгореных газов и зажигается контрольная лампочка отсутствия топлива.

Отсутствующее топливо:

Если температура отопляемой воды в котлу упадывает ниже 65 °С и в таком состоянии выдерживает больше 30 - ти минут вентилятор отходящих сгореных газов выключается и одновременно зажигается контрольная лампочка отсутствия топлива. Если в течение 2 часов в режиме растапливания температура котла не возрастет на больше 65°C, на экране показывается напис недостаток топлива. С целью поновного включения регулировки должно:

- дополнить топливо в котлу,
- растапить котел,
- перевернуть поворачивающуюся кнопку котлового термостата на левое крайнее положение, чем выключим тревогу,
- подождать на момент мигания контрольной лампочки отсутствия топлива,
- за помощи поворачивающейся кнопки котлового термостата установить требуемую температуру котла и регулятор войдет в режим растапливания.

Перегрев котла:

Если температура котла возрастет на больше 105°C регулятор выключает вентилятор отходящих сгоренных газов и загорается контрольная лампочка перегрева котла. Во время нового пуска должно:

- подождать до момента понижения температуры котла,
- устранить причину перегрева котла (напр. дополнить отсутствующую воду в контуре ЦО),
- Внимание! Дополнение воды возможно производить только после охлаждения температуры котла ниже 40°C.**
- повернуть кнопкой котлового термостата на левое крайнее положение, чем выключается тревога,
- подождать до момента мигания контрольной лампочки перегрева котла,
- с целью нового запуска регулятора установить требуемую температуру котла при помощи поворачивающейся кнопки котлового термостата.

Если температура котла упадет ниже 60°C, регулятор войдет в режим растапливания.

Способы регулировки котла АТТАСК ДР ПРОФИ:

Котел позволяет регулировку комнатной температуры и также присоединение датчика комнатной температуры. Если комнатная температура ниже установленной температуры контрольная лампочка находящаяся рядом кнопки котлового термостата светит, что значит, что котел должен поддерживать температуру установленную за помощи поворачивающейся кнопки котлового термостата. При достижении требуемой комнатной температуры контрольная лампочка выключается, выключается также насос ЦО и котел переходит в режим сгорания при температуре 65°C.

С целью включить временную регулировку при помощи комнатной температуры возможно на контакты предусмотренные для комнатного датчика присоединить любой комнатный термостат, который возможно запрограммировать. В таком случае поворачивающаяся кнопка комнатного термостата выключена из действия.

Если заказчик нежелает себе использовать комнатный термостат ни, комнатный датчик, присоединяющее контакты должны быть сцеплены коротким замыканием, и в таком случае работает только котловый термостат.

К котловому регулятору тоже возможно присоединить смешивающий клапан с электродвигателем. (Такая система с котлом в стандартном исполнении не поставляется.)

Тревоги перебоев:

Котловой регулятор постоянно контролирует правильную функцию внутренних систем и датчика температуры котла. Во время обнаружения перебоев регулятор выключает вентилятор отходящих сгоренных газов, насос ЦО и одновременно на экране показывается обозначение отвечающего перебоев. В случае аварии должно выключить котел главным выключателем.

Должно обеспечить постоянную эксплуатацию насоса ЦО его присоединением прямо в электрическую сеть. Обеспечить основательное сгорание топлива в котлу и пригласить обслуживающую сервисную фирму.

Если на экране появляется перебой E1, значит это повреждение датчика температуры котла.

Эксплуатация при постоянной жары:

В котлу возможно топить способом постоянной жары, то значит поддерживать огонь ночью без необходимости дневного растапливания, **но это возможно только зимой**. Такой способ эксплуатации понижает долговечность котла. Для эксплуатации при постоянной жары придется котел подготовить следующим образом:

- На раскаленный слой топлива положите несколько (4 - 6) штук больших поленьев.

- Прикройте смесительный клапан, чем повысится температура воды в котлу до 80 - 90°C.

- Регуляционный клапан, которым управляет терморегулятор, автоматически закрывается и вентилятор выключается. В так подготовленном котле удерживается пламя более 12-ти часов. Котел и при эксплуатации постоянной жары должен удерживать температуру воды с **80 до 90°C**.

Очистка котла:

Очистку котла должно производить регулярно и тщательно после каждых 3 - 5 дней, потому что зола усаженная в бункере топлива вместе с конденсатами и деготью значительно понижают долговечность котла и изолируют теплообменную поверхность.

Если находится значительное количество золы, отсутствует достаточное пространство для догорания топлива и может повредиться державка керамической форсунки и тем вес котел. Очистку котла производите так, что сначала включите вентилятор, откройте заполняющие дверца и золу сметьте щелью в нижнее пространство. Длинные штуки несжатого топлива оставте в загрузочной воронке. Откройте верхнюю крышку для очистки и щеткой очистите внутренность. Зола и сажу сгребте после открытия нижнего отверстия для очистки. После открытия нижних дверцов очистите нижнее пространство от всех загрязнений. Интервал очисток зависит на качестве древесины (влажности) и интенсивности отопляния, тяги дымовой трубы и последующих условий. Рекомендуется очистку котла производить 1 раз в неделю. **Шамотный кирпич во время очистки невытаскивать.** Минимально один раз в год должно очистить циркулирующее колесо вентилятора и проконтролировать отверстием для очистки загрязнение регуляции отношения первичного и вторичного воздуха, который притекает в камеру прикладывания, или прочистить ее при помощи отвертки. Очистка имеет большое значение для мощности и качества сгорания.

ВНИМАНИЕ:

Регулярная и тщательная очистка значительно влияют на обеспечение постоянной мощности и долговечности котла. Из за недостаточной очистки может котел повредиться, **на что гарантия не распространяется.**

Уход за отопляемой системой вместе с котлом:

Минимально 1 раз за 2 недели проконтролируйте, или дополните воду в системе отопления. Если котел в зиме находится мимо эксплуатации угрожает опасность замерзания воды в системе и поэтому лучше из системы воду выпустить и заполнить ее не замерзающей жидкостью. Иначе выпускать воду из отопляющей системы позволяется только в исключительных случаях и по возможности только на короткое время. **После окончания отопляемого сезона котел должно тщательно очистить**, дефектные детали замените. Два раза в год демонтируйте вентилятор и очистите циркулирующее колесо и воздушную камеру вентилятора.

Замен уплотняющего шнура дверцей:

Демонтаж старого уплотняющего шнура при помощи отвертки и выемку в которой находился шнур очистить. Новый уплотняющий шнур, его начало разместить на горизонтальную часть выемки. Рукой или молотком вдавить новый шнур в выемку по окружности дверцей.

Установление петли:

В период какого то времени эксплуатации котла происходит к выжиму уплотняющего шнура в дверцах.

Чтобы обеспечить плотность дверцов приходится изменить их положение. Изменение положения дверца производится отверткой - завинтить петли дверцов. Дверца для топлива и нижнее дверца присоединены к котлу при помощи двух петли, которые присоединены к дверцом долгой цапфой. Если требуется изменение петли, должно цапфу повягнуть и петли поворачиванием завинтить.

Дверца вложить в петли и задвинуть цапфу.

Замен корпуса сопла:

Корпус сопла находится в корпусе котла в держатели сопла. В нижней части корпус сопла уплотнен котловой шпаклевкой и в верхней части по окружности уплотняющим шнуром. при замене сопла должно вытянуть уплотняющий шнур из выемки сопла при помощи отвертки. Вытянуть корпус сопла и держатель сопла очистить от деготя и старой шпаклевки. На очищенную поверхность положите изоляцию корпуса сопла. Сопло должно положить на держатель сопла таким образом, чтобы короткая стенка находилась на задней части котла до отказа. Расстояние около сопла должно быть одинаковое. Возмите новый комплект уплотняющих шнур и слабым нажимом вдавите возникшую щелину, чтобы была на уровне сопла.

Топливо:

Предусмотренное топливо должно быть сухое, расколотенное и полена диаметра с 80 до 150 мм, минимально 2 года старое, с влажностью мин.12 % и макс.20 % и 15-17(Мегаджаул/кг)МJkg⁻¹. Возможно сгорать тоже древесинные отбросы больших размеров и с большими поленами.

Примечание:

Полена побольших размеров должно колоть на(1/2 или 1/4), из за требования эксплуатации котла на номинальную мощность можно сгорать древесину из лиственных и хвойных пород. Дерево должно быть сухым! **Мощность котла зависит на степени влажности древесины. Мощность и функция котла гарантированы при влажностидо 20%.**

Энергетическое содержание использованной древесины

Дерево	Тепловая емкость на 1 кг		
	ккал	Мегаджаул	кВаттчас
Ель	3900	16,25	4,5
Сосна	3800	15,80	4,4
Береза	3750	15,50	4,3
Дуб	3600	15,10	4,2
Бук	3450	14,40	4,0

Дымовая труба:

Присоединение котла к дымоходу дымовой трубы должно быть выполнено на основании отвечающего контрольного трубочистного органа. Дымоход дымовой трубы должен иметь достаточную тягу и и надежно оттягивать сгоренные газы - дым в свободную атмосферу практически при всех разных эксплуатационных условиях.. Для правильной функции котла должно, чтобы самостоятельный дымоход дымовой трубы был правильно определен, **потому что от его тяги зависит сгорание, мощность и долговечность котла.** Тяга дымовой трубы непосредственно зависит от ее профили, высоты и шероховатости внутренней стены трубы. К дымовой трубе к которой присоединен котел невозможно присоединять другие прибор горения. **Диаметр дымовой трубы должен быть минимально такого размера, как выход из котла.** Тяга дымовой трубы должна достигать предусмотренные величины. Не может быть абнормально высокий, чтобы не понижал эффективность котла и не нарушал его сгорание (не дергать пламя). В случае большой тяги вмонтируется в дымоход дымовой трубы между котел и дымовую трубу дросельная заслонка.

Информационные величины размеров профилей дымовой трубы:

20 x 20 см	мин. высота 7 м
Ø20 см	мин. высота 8 м
15 x 15 см	мин. высота 11м
Ø16 см	мин. высота 12м

Точный размер дымовой трубы предусмотрен в отвечающем стандарту. **Предусмотренная тяга дымовой трубы указана в Технических параметрах.**

Дымоотвод:

Дымоотвод должен впадать в дымоход дымовой трубы. Если невозможно присоединить котел к дымоходу дымовой трубы прямо, должна быть отвечающая насадка дымоотвода **по возможности короткой, но всегда меньше 1 м**, без добавительной теплотворной поверхности и в направлении к дымовой трубе должен подниматься. Дымоотводы должны быть механически упругие и плотные против утечки сгоренных газов и с возможностью выполнения внутренней очистки. Дымоотводы должны не проходить чужими квартирами или производственными объектами. **Внутренние профили дымоотводов в направлении к котлу должны не суживаться. Использование колен не рекомендуется.**

Присоединение к электрической сети:

К электрической сети 230 В, 50 Гц котел присоединяется сетевым кабелем и штепселем.. Сетевая подача типа М, она при возможной замене должна быть заменена обслуживающей - сервисной оргаснизацией на одинаковый тип. Котел должен быть размещен таким образом, чтобы присоединительный штепсель находился под рукой облуживающего.

Выбор и способ присоединения регуляционных и управляющих элементов:

Котел поставляется заказчику оборудован основными регуляционными и управляющими элементами. Включение указанных элементов указано на схеме включения. Рекомендуется расширение регуляции котла о последующие регуляционные элементы, которые повисят его комфортабельность и эффективность эксплуатации.

Каждый насос в системе отопления должен управляться самостоятельным термостатом, чтобы не доходило к переохлаждению котла на входе обратной воды, температура под 65°C. Присоединение указанных дополнительных элементов предлагает проектировщик по специальным условиям отапливаемой системы.. Электрическая инсталляция связанная с добавочным оборудованием котла должна быть выполнена специалистом по действующим стандартам. В основное исполнение котла не входят вмонтированный термостат и насос.

Охрана котла против коррозии:

Подходящим решением указанной проблемы является использование Ладдомат (Laddomat) 21, или терморегуляционного клапана, который позволяет создание отдельного котлового и отапливаемого контура.. Настоящим решением предотвращается переохлаждение котла под 65°C, чем понизится конденсация водяных пар, кислот и деготей в засыпной воронке котла. Одновременно возможно установлением заслонки трехдорожного клапана регулировать температуру отапливаемой воды независимо на температуре воды в котлу. Температура воды в котлу должна быть постоянно в диапазоне с 80 до 90°C. Относительно того, что положение заслонки трехдорожного клапана должно постоянно приспособливать требованиям отапливаемой системы в отношении на изменения внешней и комнатной температур, рекомендуется ее настрояние передать электроническому регулятору.

Разрез котлом - камера сгорания

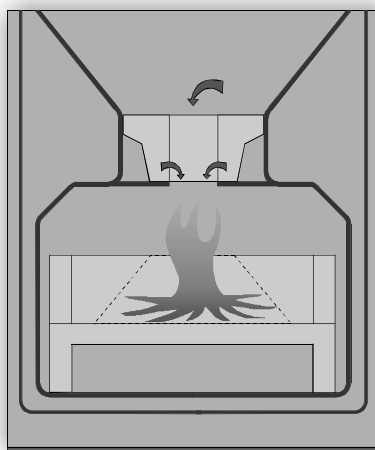

Схемы подключения

Схема подключения с четыре - дорожным смешивающим клапаном



Схема подключения с системой регуляции РЕГУМАТ АТТАК-ОВЕНТРОП (REGUMAT ATTACK - OVENTROP)



Схема подключения с аккумуляционным резервуарным тепла

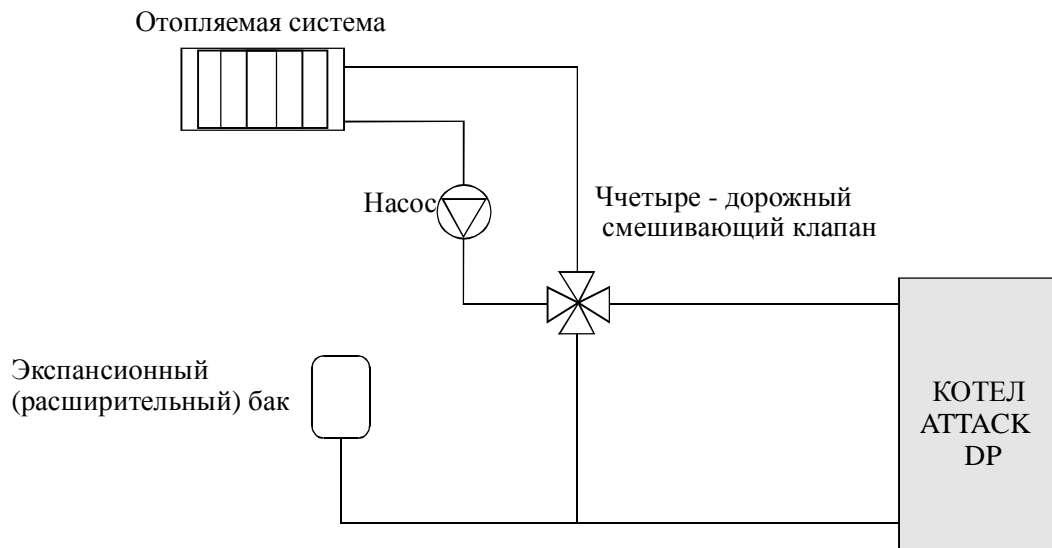

Котел должен быть постоянно эксплуатирован на номинальной мощности. В случае потребления тепла, когда котел работает на мощности ниже номинального, должно котел присоединить к аккумуляционному резервуару тепла с объемом минимально 460 литров.

Защита котла против перегрева

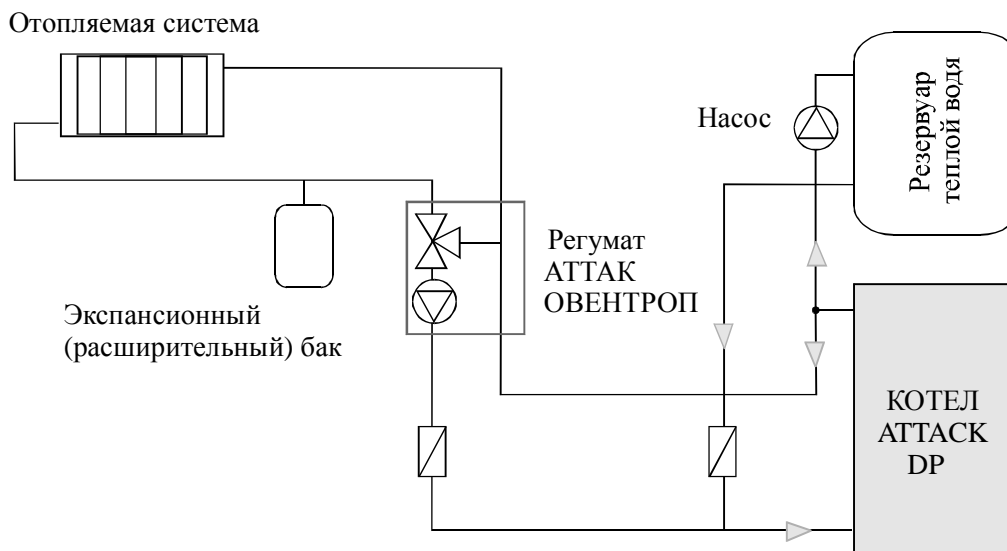
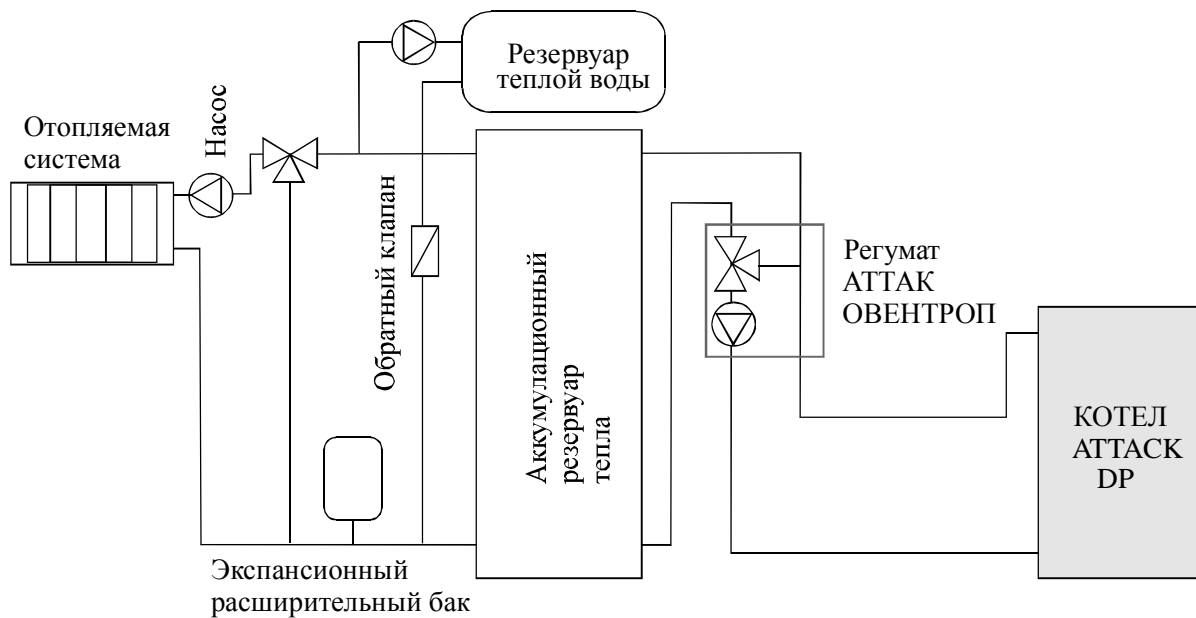
ВНИМАНИЕ: Охлаждающий контур против перегрева запрещается использоватьс другой целью, кроме защиты котла против перегрева.

Клапан СТС 20, кторого датчик находится в задней части котла, защищает котел против перегрева, таким образом, что если температура воды возрастет на 95 °С впускает в охлаждающий контур воду из водопроводной сети, которая убирает лишнее тепло, которое отводит в отход.

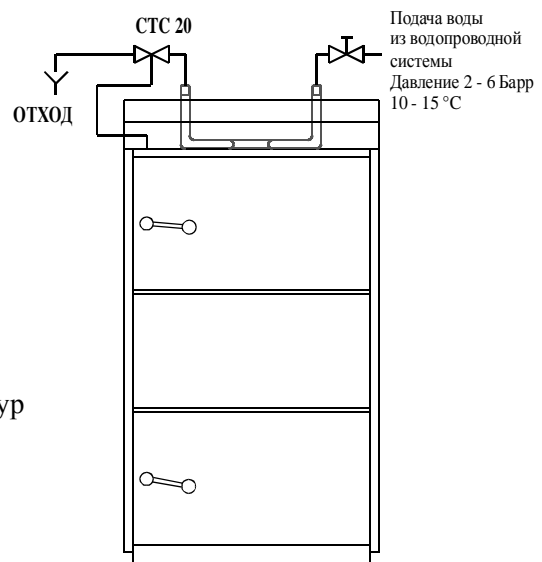

Рекомендация для ликвидации изделия после окончания его срока службы

Ликвидацию изделия (котла) должно обеспечить за посредничествеом его продажи как утыльсырье.

Ликвидирование упаковки

Упаковку должно ликвидировать за посредничества утыльсырья

Возможные дефекты и способ их устранения

Дефект	Причина	Устранение
<u>Сигн.ламп. „сеть“ не горит</u>	Сеть без напряжения Плохо включена штепсель в розетку Дефектный сетевой выключатель Поврежден кабель	Проконтролировать Проконтролировать Заменить Заменить
<u>Котел не достигает требуемые параметры</u>	Мало воды в системе Большая мощность насоса Мощность котла для данной системы отопления не достаточная Не качественное топливо Не плотная растопительная заслонка Низкая тяга дымовой. трубы Высокая тяга дымовой трубы Долгое растапливание, или эксплуатация с открытой растопительной заслонкой Поврежденные лопадки вентилятора Очистка котлы не достаточная Загрязнен вход воздуха в камеру сгорания	Дополнить Обеспечить протекание и включение Дело проекта Сгорать сухую древес. и полена делить по полам Отремонтировать Новая дым труба,неподходящ. присоединение Разместить дроссельную заслонку в дымоотвод Выпрямить лопадки на Заменить Очистить Очистить
<u>Не плотные дверца</u>	Дефектний стеколь .уплот. шнур Засоряется форсунка Низкая тяга дымовой трубы	Заменить, урегулировать петли дверц Не сгорять дробную древесину, кору Дефект дымовой трубы
<u>Вентилятор не работает, или шумит</u>	При использовании безобратного термостата при перегреве он разъединяется Загрязненное циркул.колесо Дефетный кондензатор Дефектний двигатель Нетк контакта в розетке кабеля питания двигателя	Нажать кнопку темостата Очистить вентилятор Заменить Заменить Проконтролировать

ЭЛЕКТРИЧЕСКАЯ СХЕМА ГАЗИФИЦИРУЮЩЕГО КОТЛА DP25, DP35, DP45 С КОНДЕНСАТОРОМ

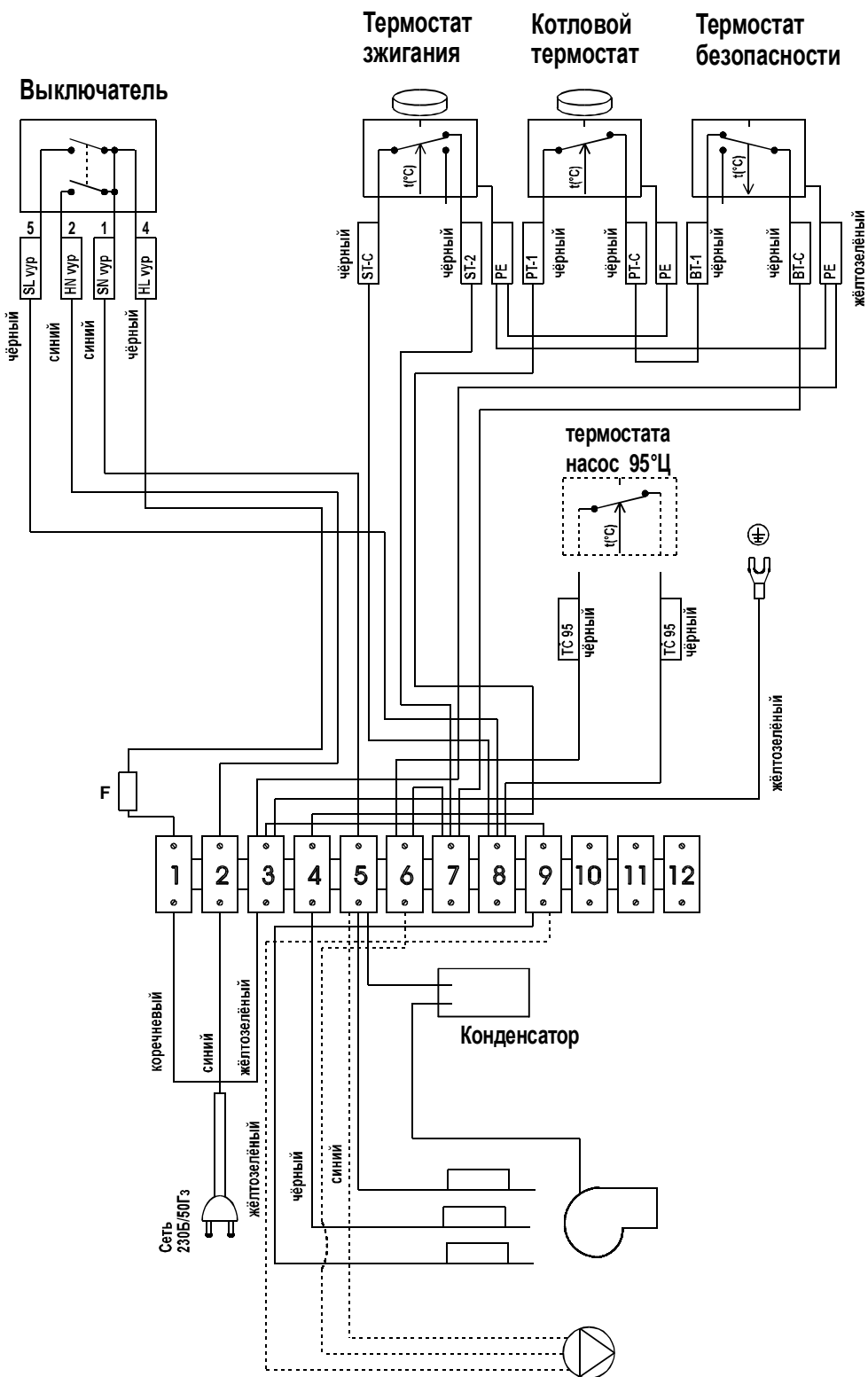

**СХЕМА ЭЛЕКТРОСИСТЕМЫ КОТЛА ДЛЯ ГАЗИФИКАЦИИ ДРЕВИСИНЫ DP25, DP35, DP45
"PROFI" С КОНДЕНСАТОРОМ**

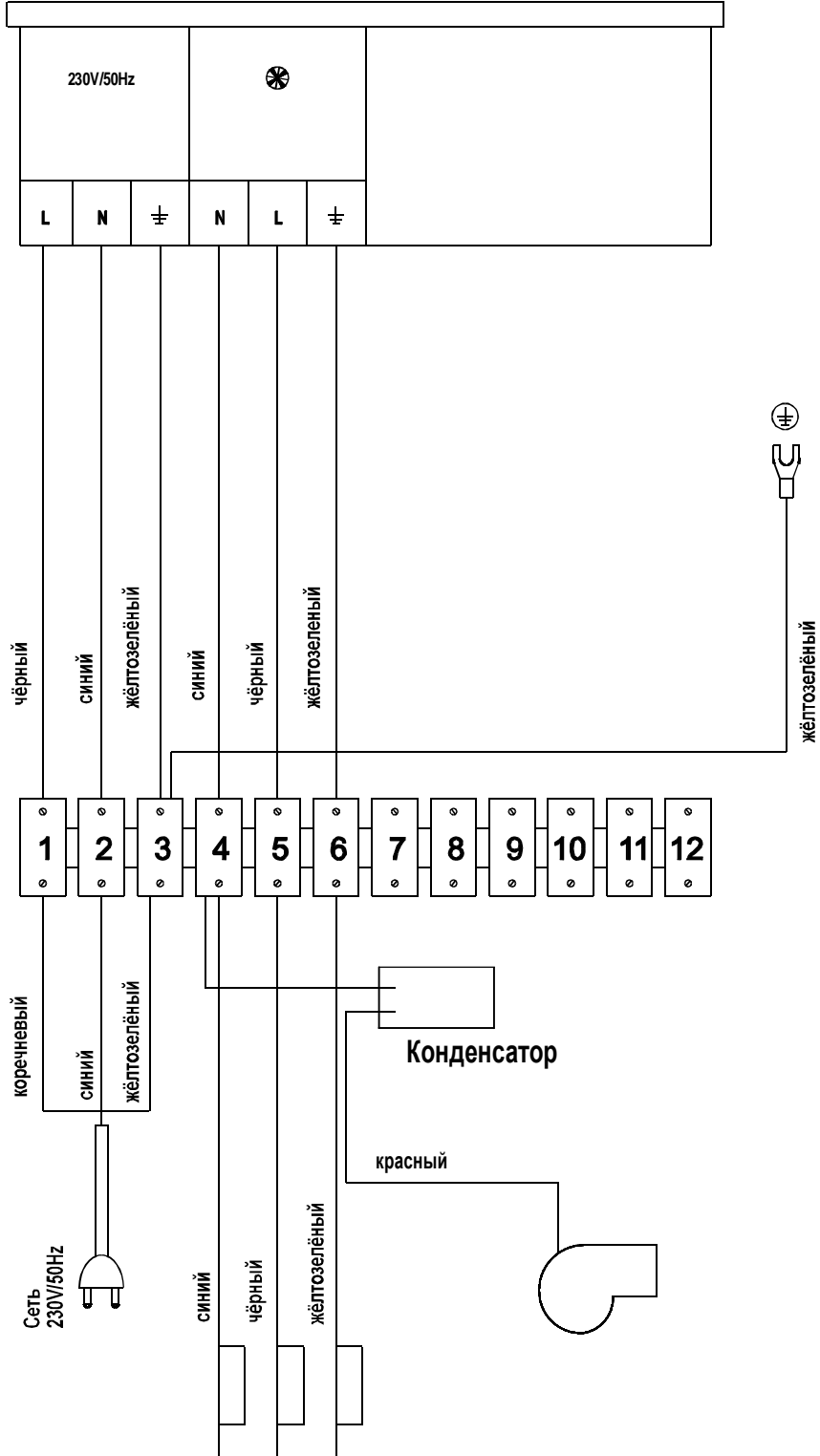

ЗАПИСЬ О ВВОДЕ КОТЛА В ЭКСПЛУАТАЦИЮ

Производственный №..... Данные о заказчике: (читательно)

Дата ввода:.....

Имя и
Фамилия:.....

Обслуживающая
сервисная организация:

Улица:.....
Код города, Город:.....

.....

Телефон:.....

Печать, подпись

Обязательный осмотр после 1-го года эксплуатации

Дата:.....

Печать, подпись обслуж. организации

Обязательный осмотр после 2-го года эксплуатации

Дата:.....

Печать, подпись обслуж. организации

Обязательный осмотр после 3-го года эксплуатации

Дата:.....

Печать, подпись обслуж. организации

**СЕРТИФИКАТ об испытании и укомплектовании
газифицирующего дрова котла АТТАСК**

DP25

DP35

DP45

STANDARD

PROFI

Выпускной номер
котла:

Изделие поставлено с настоящим сертификатом соответствует действительным техническим стандартам и техническим условиям.

Изделие было изготовлено согласно действительной чертежной документации в требуемом качестве и было согласовано СЗУ г. Брно, Чехия, под номером сертификата:

Технически контроль:

В г. Врутки, дня;

Печать и подпись отпускного контроля.....

Страна прямого назначения изделия :

SK	CZ	AT	CH	DK	ES	FI	FR	GB	GR	IE	IT	NL	NO	PT	SE

Завод изготовитель:

АТТАСК, s.r.o.
Dielenská Kružná 5
038 61 Vrútky
SLOVENSKO

Tel: 043/ 4003 101
Fax: 043/ 4003 106
E-mail: kotle@attackslovakia.sk
http: www.attack-sro.sk

