



- F
- GB
- NL
- EST



NF
 LCE
 ELECTRICITE
 performance
CATEGORIE C*
 (*Sauf HM)

Caractéristiques
 Installation
 Mise en service
 Entretien
 Garantie

Features
 Installation
 Start-up
 Maintenance
 Guarantee

Eigenschaften
 Installatie
 Inwerkingstelling
 Onderhoud
 Garantie

Seadme kirjeldus
 Paigaldus
 Käivitamine
 Hooldus
 Garantii

électronic
ACI
anti corrosion intégrale
VISIO
integrale anti corrosie

Intelligence
ie
 Electronique

230V triphasé ou 400V
MONO **TRI**
 230V monophasé ou 400V

Notice d'installation et d'utilisation - Garantie -

F

Les appareils ATLANTIC sont depuis de longues années renommés pour leur qualité et leur fiabilité.

Aujourd'hui, vous venez d'acquérir un chauffe-eau ATLANTIC et vous avez fait un bon choix.

Avant propos

Afin de vous "garantir une parfaite installation" dans les règles de l'art, et d'optimiser ainsi les performances de votre appareil, nous vous invitons à lire attentivement les instructions portées sur cette notice que vous devez conserver au même titre que le bon de garantie.

Important

Les normes ou habitudes d'installation nationales ne peuvent en aucun cas prévaloir sur les règles élémentaires de sécurité repérées dans les paragraphes "IMPORTANT" de cette notice.

Fonction

Les chauffe-eau électriques à accumulation sont destinés à alimenter un ou plusieurs points de puisage. Ils sont conçus pour fonctionner avec tous les types de tarification, heures pleines ou heures creuses. A chaque soutirage, l'eau chaude est remplacée par la même quantité d'eau froide ; le chauffe-eau reste toujours plein d'eau. Après avoir soutiré une quantité d'eau importante, il est normal que la température de l'eau diminue.

Installation and user's instructions - Garantie -

GB

ATLANTIC heaters have been well known for their quality and reliability for many years.

You have just purchased an ATLANTIC water heater ; we congratulate and thank you for your good choice.

Foreword

Please read and carefully follow the instructions in this manual, so that you will have a properly installed according to standard practice and optimize the performances of your heater. Keep this manual with the guarantee certificate.

Important

National standards and installation practices should never take precedence over elementary safety rules identified in sections of this manual as being "IMPORTANT".

Function

Electric storage water heaters are designed to supply one or several taps. They are designed to operate under all price rates, except the ACI (Anti Corrosion Instrument) system which requires either continuous use or an 8 hour off-peak tariff within a 24 hour period. Whenever water is drawn off, the hot water is replaced by the same quantity of cold water ; the water heater is always full of water. It is normal that the water temperature should drop after you have drawn off a large quantity of water.

Handleiding voor installatie en gebruik - Garantie -

NL

De ATLANTIC apparaten zijn al jaren lang overbekend wegens hun kwaliteit en betrouwbaarheid.

Vandaag heeft u een ATLANTIC boiler gekocht en daarmee heeft u de goede keus gedaan.

Voorwoord

Ten einde «u een perfecte installatie te verzekeren» volgens de regels der kunst en een optimale werking van uw apparaat, raden wij u aan de instructies in deze gebruiksaanwijzing nauwkeurig te lezen en samen met het garantiebewijs zorgvuldig te bewaren.

Belangrijk

De nationale normen en installatie uivoeringen mogen in geen geval overhand hebben op de elementaire veiligheidsregels vervat in de BELANGRIJK notities hierbij geleverd.

Functie

Elektrische boilers zijn bestemd voor toevoer van warm water aan één of meerdere waterpunten. Ze zijn zo ontworpen dat ze functioneren bij alle stroomtarief types. Elke keer na het aftappen van heet water, wordt het hete water vervangen door dezelfde hoeveelheid koud water ; de boiler blijft steeds vol met water. Na gebruik van een grote hoeveelheid heet water is het normaal dat de temperatuur van het water lager wordt.

Paigaldus- ja kasutusjuhend - Garantii -

EST

ATLANTIC soojaveeboilerid on aastaid tuntud oma kõrge kvaliteedi ja töökindluse poolest.

Olete ostnud ATLANTIC soojaveeboilerit. Täname ja õnnitleme Teid õige valiku puhul!

Saateks

Palun lugege ja järgige tähelepanelikult paigaldus- ja kasutusjuhendi nõudeid. Boiler peab olema paigaldatud lähtudes antud nõuetest ning kooskõlas kehtivate normidega. Säilitage seadme paigaldus- ja kasutusjuhend koos garantiitalongiga.

Tähtis

Juhendis toodud ohutusnõuded märksõnaga "TÄHTIS" omavad prioriteeti kohalike kehtivate nõuete ja paigaldusnormide ees.

Funktsioneerimine

Elektrilised soojaveeboilerid on ühendatud suvalisse tarbeveetorustikku. Neid on võimalik ühendada mitmetarifesse vooluvõrku. Silmas tuleb pidada, et iga väljunud sooja vee liitriga siseneb boilerisse liiter külma vett. Boiler jääb kogu aeg veega täidetuks. On normaalne, et boilerist korraga suure koguse sooja vee väljalaskmisel veetemperatuur selles alaneb.

Verticaux sur socle - Vertical, floor-standing water heaters - Verticale boilers op voetstuk - Vertikaalsed jalgadel boilerid

Capacité (L)	Tension (V)	Résistance	Puissance (W)	Dimensions (mm)				Temps de chauffe réel*	Qpr (Consommation entretien)**	V40 (Quantité d'eau chaude à 40°C)	Poids à vide (Kg)
				Ø	H	A	B				
150	230V monophasé (Transformable en 400V triphasé avec le kit code 100000 ou en 230V triphasé avec le kit adapté)(2)	stéatite	1800	530	1170	300	600	4h40	1,56	1,82 x Capacité	40
200		stéatite	2200	530	1480	300	600	4h37	1,92	1,82 x Capacité	49
250		stéatite	3000	530	1800	300	600	4h20	2,15	1,88 x capacité	63
300		stéatite	3000	570	1755	300	640	5h40	2,41	1,86 x Capacité	73

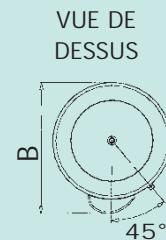
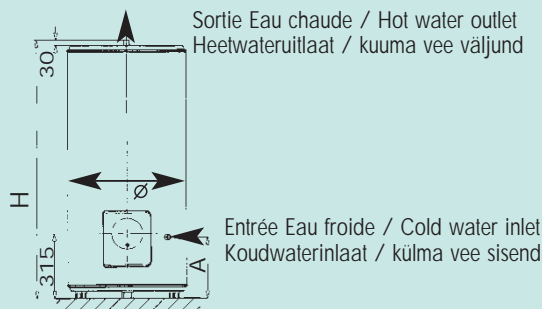

Horizontaux muraux - Horizontal wall-mounted heaters - Horizontale wandboilers - Horisontaalsed seinaboilerid

Capacité (L)	Tension (V)	Résistance	Puissance (W)	Dimensions (mm)			Temps de chauffe réel*	Qpr (Consommation entretien)**	V40 (Quantité d'eau chaude à 40°C)	Poids à vide(Kg)
				Ø	H	A				
100	230V~ monophasé non kitable(1)	stéatite	1200	530	840	500	4h50	1,34	1,83 x Capacité	32
150	230V monophasé (transformable en 400V triphasé avec le kit code 100000 ou en 230V triphasé avec le kit adapté (2))	stéatite	1800	530	1140	800	4h50	1,75	1,72 x Capacité	39
200		stéatite	2200	530	1460	800	5h20	1,98	1,7 x Capacité	49

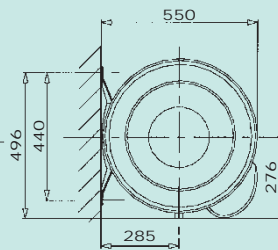
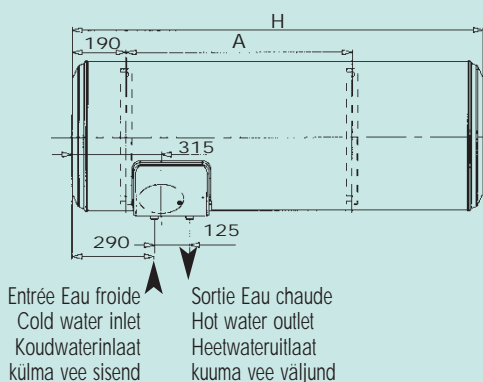

Fixation au mur
Wall-mounting
Bevestiging aan de wand
Paigaldamine seinale

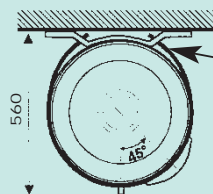

Fixation au plafond
Ceiling-mounting
Bevestiging aan het plafond
Paigaldamine lakke

Kit de cerclage obligatoire, sauf en 75 l
Compulsory strap kit, except for 75 l
Verplicht beugelset, behalve voor 75 l
Kohustuslik lisadetail

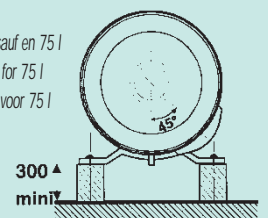

Fixation au sol
Floor-mounting
Bevestiging op de grond
Paigaldamine põrandale

(1) 230V single phase not convertible / 230 V eenfasig, niet ombouwbaar / 230 V ühefaasiline

(2) 230 V single phase (convertible into 400 V three-phase with upgrade kit code 100000 or into 230 V three-phase with the suitable upgrade kit) / 230 V eenfasig (ombouwbaar tot 400 V driefaasig met ombouwkij code 100000 of tot 230 V driefaasig met de geschikte ombouwkij) / 230 V ühefaasiline (400 V kolmefaasiline ühendus võimalik lisabloki (kood 100000 abil)

(3) High output / Hoogrendement / Suure võimsusega

** Consommation d'entretien en kWh par 24 h pour de l'eau à 65°C (ambiance 20°C).

* Temps de chauffe réel pour réchauffage de 15 à 65°C. Temps de chauffe réel pour une utilisation courante (température d'entrée d'eau 15°C - température de sortie d'eau 65°C).

CE Appareils conformes à la directive électromagnétique 89/336/CEE modifiée par la directive 93/68/CEE et à la directive basse tension 73/23/CEE modifiée par la directive 93/68/CEE.

■ Ne possède que la console d'accrochage supérieure.

Chauffe-eau Electriques/Electric Water Heaters/Elektrische Boilers/Elektrilised soojaveeboilerid

CERTIFICAT DE GARANTIE

A conserver par l'utilisateur de l'appareil

Durée de la garantie :

- 5 ans pour la cuve des chauffe-eau classiques de 50 à 300 L et leur porte-bougie.
- 2 ans pour les équipements amovibles : joint de porte, élément chauffant, thermostat...
- 3 ans pour la cuve des chauffe-eau de type accéléré, 1 an pour les équipements amovibles.

GARANTIEBON

Te bewaren door de gebruiker van het apparaat

Durée de la garantie :

- 5 jaar op de ketel voor standaard 50 tot 300 L boilers en hun verwarmingselementhuls.
- 2 jaar op demonteerbare onderdelen: deurafdichting, verwarmingselement, thermostaat, enz.
- 3 jaar op de ketel van hoogrendementboilers, 1 jaar op demonteerbare onderdelen.

GUARANTEE CERTIFICATE

To be kept by the heater user

Guarantee period :

- 5 years for the tank for standard 50 to 300 L water heaters and their heating elements sheath.
- 2 years for removable equipment: door seal, heating element, thermostat, etc.
- 3 years for the tank of high output water heaters, one year for removable tank accessories.

GARANTIISERTIFIKAAT

Säilitada kasutaja poolt

Garantiiag :

- 5 aastat boileri siseanumale ja küttekeha hülsile.
- 2 aastat vahetatavatele detailidele: flantsitihend, küttekeha, termostaat.

- Le remplacement d'un composant ou d'un produit ne peut en aucun cas prolonger la durée initiale de la garantie.
- Replacement of any component or product will in no case result in the extension of the initial guarantee period.
- De vervanging van een onderdeel zal in geen geval leiden tot verlenging van de oorspronkelijke garantieperiode.
- Vahetatavate varuosade väljavahetamine garantiiaja jooksul ei pikenda mitte ühelgi juhul seadmele algselt antud garantiiaga.

Date d'achat/Purchase date/Aankoopdatu/Ostukuupäev

Usager (Nom-Adresse)/User (Name-Address)/Gebruiker (Naam-Adres)/Valdaja (nimi-aadress)

Modèle et n° de série/Model and serial n°/Model en serienr/Mudel ja tehase nr

(à relever sur l'étiquette signalétique du chauffe-eau) / (refer to the identification label of the water heater)
(aangegeven op de identificatielabel van de boiler) / (kirjas boileri tootjaetiketil)

Cachet du revendeur / Stamp of the retailer
Stempel van de handelaar / Müüja tempel

1330 K02-E - 112-30-385-E



N°Azur 0 810 485 485

Bureau Infos Produits/SATC : Renseignements techniques
Garanties - Pièces détachées
ZA Acti Nord • Rue Monge • BP 65 • 85002 La Roche-sur-Yon Cedex
Télécopie : 02 51 37 38 27 • www.atlantic.tm.fr
International : consultez votre installateur

◀ Descriptif de l'appareil ▶

- La cuve en tôle d'acier est conçue pour résister à une pression supérieure à la pression de service.
Sa protection contre la corrosion est assurée par une couche d'émail vitrifié et une anode à courant imposé.
- L'élément chauffant est constitué par une résistance stéatite qui réchauffe le volume d'eau.
 - La résistance stéatite est protégée par un fourreau émaillé, ce qui rend la vidange de l'appareil inutile lors de son remplacement.
- Le thermostat assure le maintien de la température de l'eau.
Il est préréglé "butée haute" en usine, à $65^{\circ}\text{C} \pm 5$ environ.
- Un coupe-circuit thermique assure la sécurité en cas d'élévation anormale de la température d'eau.
- La cuve est protégée contre la corrosion par un courant électrique imposé, de très faible intensité.
 - La platine électronique assure en permanence le courant nécessaire à cette protection que se soit en heures pleines ou en heures creuses.

Exemples

Chauffe-eau vertical sur socle équipé d'un élément stéatite avec "anode à courant imposé".

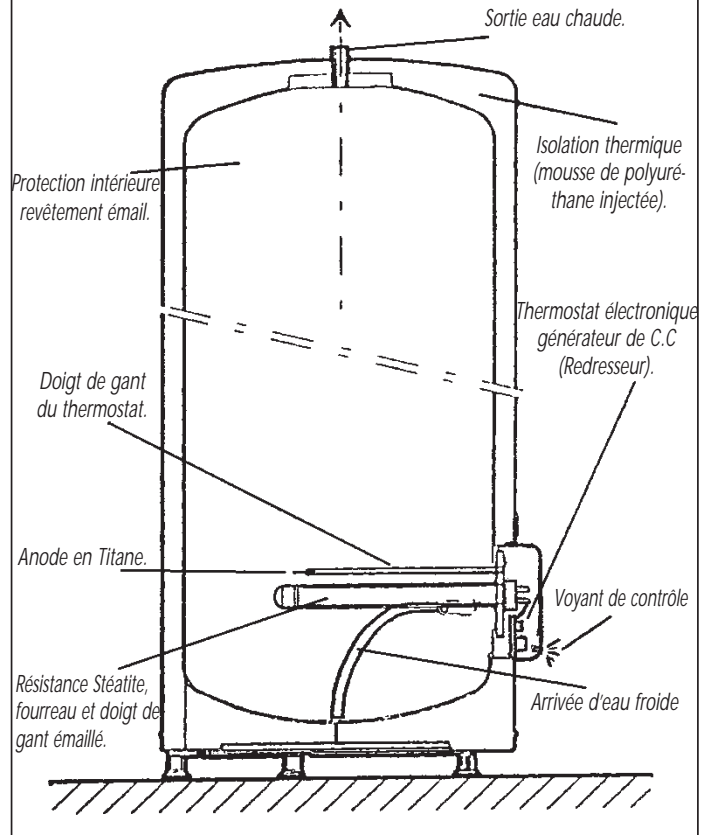

◀ Mise en place de l'appareil ▶

IMPORTANT

- Placer le chauffe-eau à l'abri du gel.
- Le positionner le plus près possible des points d'utilisation importants.
- S'il est placé en dehors du volume habitable (cellier, garage), calorifuger les tuyauteries.
La température ambiante autour du chauffe-eau ne doit pas excéder 40°C en continu.
- S'assurer que l'élément support est suffisant pour recevoir le poids du chauffe-eau plein d'eau.
- Prévoir en face de chaque équipement électrique un espace suffisant de 500 mm pour l'entretien périodique de l'élément chauffant.
- Installer un bac de rétention sous le chauffe-eau lorsque celui-ci est positionné dans un faux-plafond, combles, ou au-dessus de locaux habités.
Une évacuation raccordée à l'égout est nécessaire.

◀ Installation d'un chauffe-eau vertical-mural (VM) ▶

Des poignées de préhension, intégrées dans les fonds d'extrémité, facilitent la manutention

Plusieurs fixations sont possibles suivant la nature de la paroi :

- A)** Murs de faible épaisseur (cloison placoplâtre) Tiges filetées $\varnothing 10$ mm traversant le mur reliées par des profilés ou contre-plaques.
- B)** Murs épais en dur (béton, pierre, brique)
Procéder au scellement de boulons $\varnothing 10$ mm, ou au percement pour recevoir des chevilles de type MOLY $\varnothing 10$ mm.
- C)** Les chauffe-eau verticaux muraux peuvent être posés sur un trépied dans les cas où la cloison ne peut supporter le poids de l'appareil. Une fixation de l'étrier supérieur est obligatoire. Utiliser le trépied préconisé par le constructeur.

Pour ces deux types de parois, utiliser le gabarit de fixation imprimé sur le carton d'emballage, en vérifiant les entraxes de perçage.

◀ Installation d'un chauffe-eau horizontal-mural (HM) ▶

● Suivre les mêmes préconisations que celles du chauffe-eau vertical-mural. Des poignées de manutention existent également.

● **IMPÉRATIF** : Pour une fixation au sol, déplacer les deux étriers et les revisser afin que les raccordements hydrauliques soient perpendiculaires au sol. Prévoir un calage de 300 mm minimum, pour permettre un bon positionnement du groupe de sécurité et de sa vidange.

● Pour une fixation au plafond, utiliser obligatoirement le kit de cerclage prévu à cet effet (accessoire en option), et se reporter à sa notice spécifique.

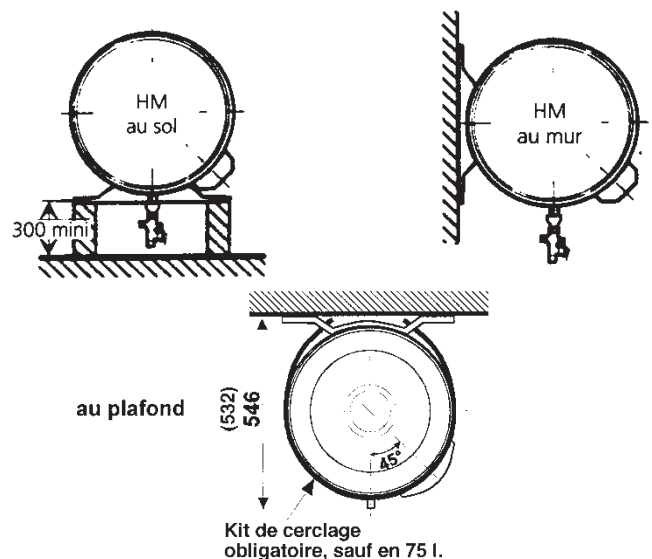

◀ Installation d'un chauffe-eau vertical sur socle (VS) ▶

● L'appareil est posé au sol. Des patins sont fixés sous l'embase de celui-ci. Aucune fixation murale n'est nécessaire.

● Il peut recevoir une rehausse pour favoriser le passage des tuyauteries (h : 220 mm - Accessoire en option).

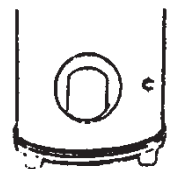

◀ Installation spécifique en salle de bains ▶

● Les chauffe-eau à accumulation doivent être installés dans le volume 3 et hors volumes (NFC 15100, autres pays respecter les normes en vigueur).

Si les dimensions de la salle d'eau ne permettent pas de les placer dans ces volumes, ces appareils peuvent néanmoins être installés :

- dans le volume 2,
- dans le volume 1, s'ils sont de type horizontal et placés le plus haut possible, en respectant d'autre part, les deux conditions suivantes,
- les canalisations d'eau sont en matériau conducteur,
- le chauffe-eau est protégé par un disjoncteur de courant différentiel-résiduel, assigné au plus égal à 30 mA.

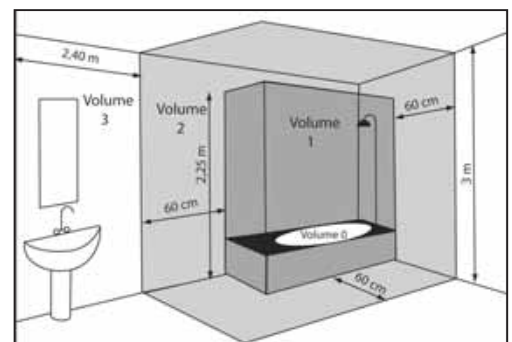

◀ Raccordement hydraulique ▶

Le chauffe-eau devra être raccordé hydrauliquement conformément aux normes et à la réglementation en vigueur dans le pays où il sera installé (pour la France, D.T.U. 60.1).

■ TUBULURES SUR L'APPAREIL

- Chaque tubulure est en acier avec l'extrémité filetée au pas du gaz $\varnothing 20/27$ (du 50 L au 300 L).
- L'entrée d'eau froide est repérée par une collerette bleue, la sortie d'eau chaude par une collerette rouge.
- A l'intérieur des tubulures sont insérés des embouts rouge et bleu, qui sont à conserver impérativement lors du raccordement aux tuyauteries.

■ RACCORDEMENTS AUX TUBULURES

- La nature des tuyauteries peut être rigide, généralement en cuivre (l'acier noir est interdit), ou souple, (tresse inox flexible normalisée).
- Dans le cas de canalisations en cuivre, le raccordement sur la sortie eau chaude devra impérativement être réalisé à l'aide d'un manchon fonte, acier, ou raccord isolant, afin d'éviter la corrosion de la tubulure (contact direct fer-cuivre). Les raccords laiton sont interdits à ce niveau. (NFC 15-100, en France).

- L'étanchéité doit être effectuée à l'installation sur les tubulures (filasse...), y compris dans le cas d'utilisation de tuyaux PER.
- Un groupe de sécurité (non fourni avec le chauffe-eau) conforme à la norme EN 1487 sera obligatoirement vissé sur l'entrée d'eau froide du chauffe-eau.
- Dans le cas d'utilisation de tuyaux en matériau de synthèse (PER...), la pose d'un régulateur thermostatique en sortie de chauffe-eau est fortement conseillée. Il sera réglé en fonction des performances du matériau utilisé.

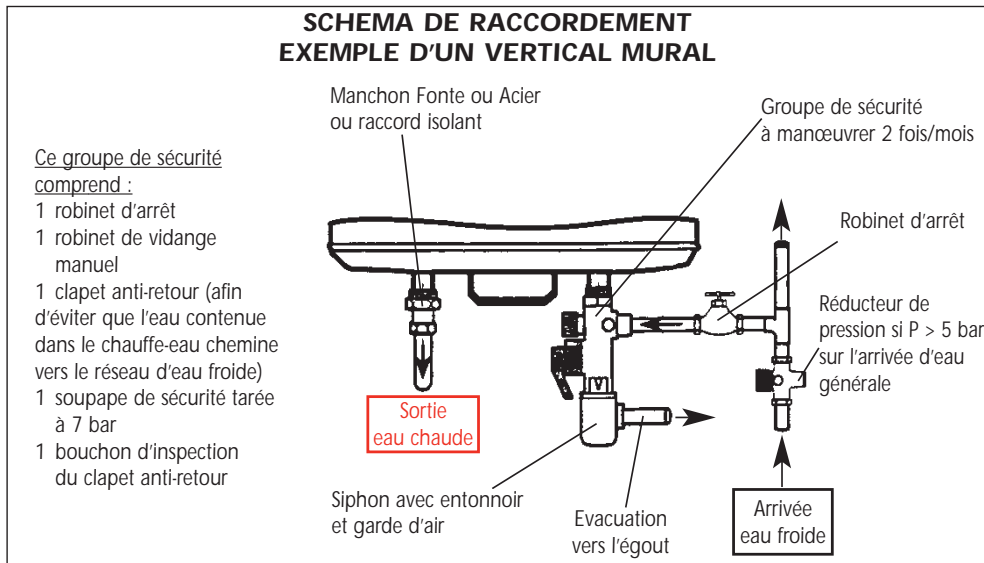

IMPORTANT

La pression du réseau d'eau froide est généralement inférieure à 5 bar. Si tel n'est pas le cas, prévoir un réducteur de pression, qui sera positionné sur l'arrivée d'eau après le compteur.

◀ Raccordement électrique ▶

Nos appareils sont conformes aux normes en vigueur et disposent par conséquent de toutes les conditions de sécurité. Le raccordement électrique devra être conforme aux normes d'installation NF C 15-100 ainsi qu'aux préconisations en vigueur dans le pays où le chauffe-eau sera installé (Label, etc...).

L'installation comprendra :

- Un disjoncteur omnipolaire avec ouverture des contacts d'au moins 3 mm.
- Une liaison en câbles rigides de section mini 3 x 2,5 mm² en monophasé (phase, neutre, terre) ou 4 x 2,5 mm² en triphasé (3 phases + terre).
- Le conducteur de terre sera repéré vert/jaune.

Le générateur électronique de votre chauffe-eau à "anode à courant imposé" a été conçu pour une alimentation permanente, ou de type heures creuses 8 h. ou 6 h. + 2 h. S'assurer que l'installation respecte l'une de ces deux possibilités d'alimentation, dans le cas, d'une durée inférieure les conditions de garantie ne s'appliqueraient pas.

■ PROCEDURE DE RACCORDEMENT

- Après avoir dévissé la vis de fixation, enlever le capot de protection à l'intérieur duquel figure le schéma de raccordement électrique .
- Ce chauffe-eau est pré-câblé en 230 V~ monophasé. Pour du 400 V~ triphasé vous devez remplacer la platine monophasée d'origine par un kit triphasé 400V~ (code 100 000). La procédure d'installation de ce kit est détaillée dans la notice jointe au kit.
- Raccorder les extrémités du câble sur le

thermostat, aux bornes à vis prévues à cet effet (le démontage du thermostat n'est pas nécessaire).

- Raccorder le fil de terre vert/jaune sur la borne repérée , sur la porte du chauffe-eau.
- Remonter le capot après avoir vérifié le serrage correct des bornes de connexion.
- Pour un éventuel réglage de température, voir la notice dans le capot.
- Visser la vis de fixation.

■ RECOMMANDATIONS

- Prévoir des longueurs de câble adaptées afin d'éviter le contact avec les éléments chauffants.
- L'appareil n'étant pas équipé d'un serre-câble, le raccordement direct sur une prise de courant est interdit.
- Le raccordement à la terre est impératif pour des raisons de sécurité.
- Avant de raccorder définitivement l'appareil, vérifier qu'il est plein d'eau. Si ce n'est pas le cas, l'alimentation électrique du chauffe-eau ne peut pas s'effectuer (Anti-chauffe à sec).

IMPORTANT

Un raccordement en direct sur les résistances (sans passer par le thermostat) est formellement interdit car il est dangereux, la température de l'eau n'étant plus limitée.

◀ Mise en service ▶

■ REMPLIR LE CHAUFFE-EAU

- Ouvrir le ou les robinets d'eau chaude.
- Ouvrir le robinet d'eau froide situé sur le groupe de sécurité (s'assurer que le clapet de vidange du groupe est en position fermée).
- Après écoulement aux robinets d'eau chaude, fermer ceux-ci, votre chauffe-eau est plein d'eau.
- Vérifier l'étanchéité du raccordement aux tubulures ainsi que celle du joint de porte situé sous le capot électrique, le resserrer si nécessaire.
- Vérifier le bon fonctionnement des organes hydrauliques en manipulant le robinet de vidange du groupe de sécurité, afin d'éliminer tous déchets éventuels.

■ VÉRIFICATION DU BON FONCTIONNEMENT

- Mettre l'appareil sous tension.
- Basculer l'interrupteur du tableau électrique sur la position marche forcée. Après 15 à 30 minutes, l'eau doit s'écouler goutte à goutte par l'orifice de vidange du groupe de sécurité (cet orifice doit être raccordé à une évacuation d'eaux usées).

Ce phénomène est tout à fait normal ; il s'agit de la dilatation de l'eau due à la chauffe. Par conséquent, la soupape de sécurité laissera échapper une certaine quantité d'eau afin que la pression interne dans la cuve ne dépasse pas 7 bar. Cet écoulement peut représenter 2 à 3% de la capacité du

Après la mise sous tension du chauffe-eau, contrôler le voyant situé sur le capot.

- **en régime établi, il doit être allumé en permanence (24 h./24) :**

- orange : Chauffe + protection ACI
- vert : Protection ACI seule.

ballon pendant la chauffe complète. Vérifier à nouveau l'étanchéité des raccordements ainsi que celle du joint de porte.

La vérification étant concluante, si votre tableau électrique est équipé d'un relais d'asservissement en heures creuses (tarif réduit la nuit), basculer l'interrupteur sur la position "automatique".

3 positions sont affectées à cet interrupteur :

- Position arrêt ou " 0 "
- Position automatique ou " AUTO "
- Position marche forcée ou " 1 "

NOTA

Pendant la chauffe et suivant la qualité de l'eau, le chauffe-eau peut émettre un léger bruit analogue à celui d'une bouilloire. Ce bruit est normal et ne traduit aucun défaut de l'appareil.

◀ Entretien domestique ▶

Un chauffe-eau nécessite peu d'entretien domestique pour l'utilisateur : manœuvrer le groupe de sécurité régulièrement (Se référer aux consignes du fabricant).

Vérifier périodiquement le fonctionnement du voyant. En cas d'arrêt, contacter votre installateur conseil.

◀ Entretien par un professionnel ▶

Pour conserver les performances de votre appareil pendant de longues années, il est nécessaire de faire procéder à un contrôle des équipements par un professionnel tous les deux ans, suivant la procédure ci-dessous :

- Couper l'alimentation électrique de l'appareil (protection) et déconnecter les fils aux bornes du thermostat.
- Enlever le thermostat et son support plastique, après avoir déconnecté les différents faisceaux.
- Vidanger la cuve et démonter l'ensemble chauffant.
- Enlever le tartre déposé sous forme de boue ou de lamelles dans le fond de la cuve et nettoyer avec soin les gaines des éléments chauffants et du thermostat. Ne pas gratter ou frapper le tartre adhérent aux parois, au risque d'altérer le revêtement.
- L'anode est en titane et ne nécessite aucune inspection ni remplacement.
- Remonter l'ensemble chauffant en utili-

sant un joint neuf et en serrant raisonnablement et progressivement les écrous (ser-rage croisé).

- Remplir le chauffe-eau en laissant ouvert un robinet d'eau chaude, l'arrivée d'eau indique que le chauffe-eau est plein.
- Vérifier son étanchéité au niveau du joint et seulement ensuite, remettre le thermostat et son support et reconnecter l'alimentation électrique.
- Contrôler à nouveau le lendemain la bonne étanchéité au niveau du joint, et au besoin, resserrer légèrement les écrous.
- Vérifier l'état des accessoires et de la filerie.
- Nettoyer l'intérieur du fourreau pour éliminer la calamine.

◀ Conseils à l'utilisateur ▶

- Pour les régions où l'eau est très calcaire $Th > 20^{\circ}F$, l'utilisation d'un adoucisseur n'entraîne pas de dérogation à notre garantie, sous réserve que celui-ci soit réglé conformément aux règles de l'Art, vérifié et entretenu régulièrement.
- Pour vidanger le chauffe-eau (opération nécessaire pour le détartrage ou si l'appareil doit rester sans fonctionner dans un local soumis au gel, procéder de la façon suivante :
 - a) couper l'alimentation électrique
 - b) fermer l'arrivée d'eau froide
 - c) ouvrir un robinet d'eau chaude
 - d) ouvrir le robinet de vidange du groupe de sécurité
- En cas d'anomalie, absence de chauffe ou dégagement de vapeur au soutirage, couper l'alimentation électrique et prévenir votre

installateur.

Il faut noter qu'autrefois, la température de stockage de l'eau était de $80^{\circ}C$.

Actuellement, pour des raisons de sécurité, celle-ci est ramenée à $65^{\circ}C + 5$ dans la cuve. En conséquence, avec un appareil de capacité égale, la quantité d'eau chaude disponible peut être moins importante.

Afin de limiter les risques de brûlures :
- dans les pièces destinées à la toilette, la température maximale de l'eau chaude sanitaire est fixée à $50^{\circ}C$ aux points de puisage.
- dans les autres pièces, la température de l'eau chaude sanitaire est limitée à $60^{\circ}C$ aux points de puisage.

◀ Diagnostic de panne à l'usage du professionnel ▶

Les opérations d'entretien et de dépannage doivent être exclusivement réalisées par un professionnel.

PANNE CONSTATÉE	CAUSE POSSIBLE	DIAGNOSTIC ET DÉPANNAGE
✓ Pas d'eau chaude	Ce chauffe-eau est équipé d'une fonction anti chauffe à sec : si le chauffe-eau n'est pas rempli d'eau, l'anti-chauffe à sec est activée et empêche l'alimentation électrique de l'élément chauffant.	Vérifier que le chauffe-eau est bien rempli en ouvrant un robinet d'eau chaude.
✓ Plus de chauffe ✓ Pas d'eau chaude	Pas d'alimentation électrique du chauffe-eau : contacteur jour/nuit hors service... Élément chauffant ou son câblage hors service. Circuit ACI ouvert : filerie ACI mal connectée ou coupée. Mauvaise position du chauffe-eau (HM). Sonde de température absente ou mal connectée.	Mettre en marche forcée et vérifier la présence de tension sur le bornier d'alimentation du thermostat électronique. Vérifier la présence de tension sur le connecteur de l'élément chauffant entre fils bleus et rouges. Examen visuel du raccordement de la filerie ACI. Vérifier la position du chauffe-eau et le remettre en bonne position. Remplacer la sonde. Vérifier la présence et la bonne connexion de la sonde.
✓ Eau insuffisamment chaude	Réglage du thermostat trop bas. Durée d'alimentation électrique du chauffe-eau insuffisante : contacteur jour/nuit hors service... Élément chauffant ou son câblage partiellement hors service.	Tourner le potentiomètre (voir l'étiquette de raccordement dans le capot du chauffe-eau). Vérifier le bon fonctionnement du contacteur jour/nuit. Vérifier les 3 résistances de la bougie sur le connecteur du faisceau bougie, ainsi que le bon état du faisceau.
✓ Voyant toujours éteint	Court-circuit sur filerie ACI : pas de protection ACI. Première chauffe	Voyant toujours éteint: contacter le BIP Service Lors de la première mise en chauffe ou après un arrêt prolongé (résidence secondaire) quelques minutes sont nécessaires avant que le voyant ne s'allume.
✓ Dans le cas d'une alimentation électrique heures-pleines/heures creuses : voyant éteint pendant les périodes heures pleines	Accumulateur hors service <i>Nota : l'accumulateur est recyclable et ne doit pas être jeté.</i>	Voyant éteint pendant les périodes où le chauffe-eau n'est pas alimenté électriquement: remplacer l'accumulateur.
✓ Autres dysfonctionnement		Contacter le BIP (Bureau Info Produits) pour tout autre dysfonctionnement. Les coordonnées figurent sur la dernière page de la notice.

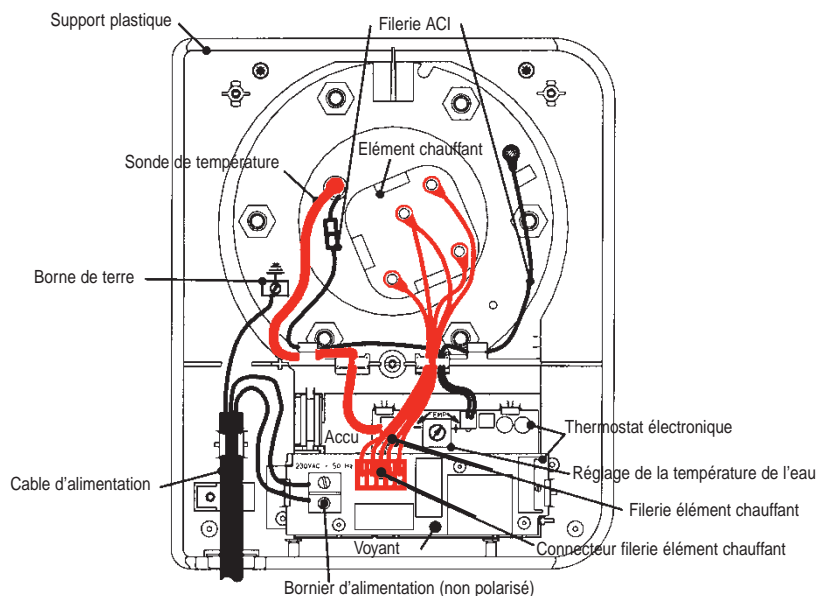

◀ Service après-vente ▶

Les pièces du chauffe-eau qui peuvent être remplacées sont les suivantes :

- le joint de porte
- l'ensemble thermostat électronique
- les éléments chauffants
- fourreau pour résistance stéatite

Pour les pièces spéciales, nous consulter.

Utiliser uniquement des pièces détachées référencées par ATLANTIC.
Pour toute commande, préciser le type exact du chauffe-eau, sa capacité, le type d'équipement TC ou mono, blindée ou stéatite, et sa date de fabrication.
Toutes ces indications figurent sur la plaque signalétique de l'appareil collée à proximité de l'appareillage électrique.

Toute intervention sur les parties électriques doit être confiée à un spécialiste.

◀ Champ d'application de la garantie ▶

Sont exclues de cette garantie les défaillances dues à :

☐ **Des conditions d'environnement anormales :**

- Dégâts divers provoqués par des chocs ou des chutes au cours des manipulations après départ usine.
- Positionnement de l'appareil dans un endroit soumis au gel ou aux intempéries (ambiances humides, agressives ou mal ventilées).
- Utilisation d'une eau présentant des critères d'agressivité tels que ceux définis par le DTU Plomberie 60-1 additif 4 eau chaude.

(taux de chlorures, sulfates, calcium, résistivité et TAC).

- Alimentation électrique présentant des surtensions importantes (réseau, foudre...).
- Dégâts résultant de problèmes non décelables en raison du choix de l'emplacement (endroit difficilement accessibles) et qui auraient pu être évités par une réparation immédiate de l'appareil.

☐ **Une installation non conforme à la réglementation, aux normes et aux règles de l'art, notamment :**

- Absence ou montage incorrect d'un groupe de sécurité neuf et conforme à la norme EN 1487, modification

de son tarage...

- Absence de manchons (fonte, acier ou isolant) sur les tuyaux de raccordement eau chaude pouvant entraîner sa corrosion.
- Raccordement électrique défectueux : non conforme à la norme NFC 15100 ou aux normes en vigueur dans le pays, mise à la terre incorrecte, section de câble insuffisante, raccordement en câbles souples, non respect des schémas de raccordements prescrits par le Constructeur.
- Positionnement de l'appareil non conforme aux consignes de la notice.
- Corrosion externe suite à une mauvaise étanchéité sur la tuyauterie.

☐ **Un entretien défectueux :**

- Entartrage anormal des éléments chauffants ou des organes de sécurité.
- Non entretien du groupe de sécurité se traduisant par des surpressions.
- Modification des équipements d'origine, sans avis du constructeur ou emploi de pièces détachées non référencées par celui-ci.

◀ Conditions de garantie ▶

Le chauffe-eau doit être installé par un professionnel qualifié conformément aux règles de l'art, aux normes en vigueur et aux prescriptions de nos notices techniques.

Il sera utilisé normalement et régulièrement entretenu par un spécialiste.

Dans ces conditions, notre garantie s'exerce par échange ou fourniture gratuite à notre Distributeur des pièces reconnues défectueuses d'origine par nos services, ou le cas échéant de l'appareil, à l'exclusion des frais de main-d'oeuvre et de transport ainsi que de toutes indemnités et prolongation de garantie.

Notre garantie prend effet à compter de la date de pose (facture d'installation faisant foi), en l'absence de justificatif la date de prise en compte sera celle de fabrication indiquée sur la plaque signalétique du chauffe-eau, majorée de six mois.

Les dispositions des présentes conditions de garantie ne sont pas exclusives du bénéfice au profit de l'acheteur, de la garantie légale pour défauts et vices cachés qui s'appliquent en tout état de cause dans les conditions des articles 1641 et suivants du code civil.

La défaillance d'une pièce ne justifie en aucun cas le remplacement de l'appareil. ATLANTIC tient à votre disposition l'ensemble des pièces détachées.

IMPORTANT

Un appareil présumé à l'origine d'un sinistre doit rester sur place à la disposition des experts, le sinistré doit informer son assureur.

Recommandations approuvées par le Groupement Interprofessionnel des fabricants d'appareils ménagers (GIFAM) sur la bonne installation et utilisation du produit

⇒ RISQUES MÉCANIQUES :

● Manutention :

- La manutention et la mise en place de l'appareil doivent être adaptées au poids et à l'encombrement de l'appareil.

● Emplacement :

- L'appareil doit être placé à l'abri des intempéries et protégé du gel.

● Positionnement :

- L'appareil doit être positionné selon les prescriptions du fabricant.

● Fixation :

- Le support et les dispositifs de fixation doivent être capables de supporter au moins le poids de l'appareil rempli d'eau. Tous les points de fixation prévus par le fabricant doivent être utilisés.

⇒ RISQUES ÉLECTRIQUES :

● Raccordement :

- Effectuer les raccordements en respectant les schémas et prescriptions du fabricant. Veiller tout particulièrement à ne pas neutraliser le thermostat (branchement direct interdit).

- Pour éviter tout échauffement du câble d'alimentation, respecter le type et la section de câble préconisés dans la notice d'installation. Dans tous les cas, respecter les réglementations en vigueur.

- S'assurer de la présence en amont d'une protection électrique de l'appareil et de l'utilisateur (exemple, pour la France, présence d'un disjoncteur différentiel 30 mA).

- Vérifier le bon serrage des connexions.

- Relier impérativement l'appareil à une bonne connexion terre.

- S'assurer que les parties sous tension reste inaccessibles (présence des capots dans leur état d'origine). Les passages de câbles doivent être adaptés aux diamètres de ceux-ci.

⇒ RISQUES HYDRAULIQUES :

● Pression :

- Les appareils doivent être utilisés dans la gamme de pressions pour lesquelles ils ont été conçus.

● Raccordement, évacuation :

- Installer obligatoirement un dispositif de sécurité hydraulique comprenant au minimum une soupape de pression, montée directement sur l'entrée d'eau froide.

- Ne pas obturer l'orifice d'écoulement de la soupape. Raccorder l'évacuation de la soupape aux eaux usées.

- Veiller à ne pas intervertir les raccordements eau chaude (rouge), eau froide (bleu).

- Vérifier l'absence de fuites.

⇒ USAGES :

● Nature du produit :

- Cet appareil est destiné exclusivement à chauffer de l'eau sanitaire.

● Utilisations anormales :

- En cas d'anomalie de fonctionnement, faire appel à un professionnel.

- Veiller à ne pas mettre sous tension l'appareil vide.

● Brûlures, bactéries :

- Pour des raisons sanitaires, l'eau chaude doit être stockée à une température élevée. Cette température peut provoquer des brûlures.

- Veiller à prendre les précautions d'usage nécessaires (mitigeurs...) pour éviter tout accident aux points de puisage. En cas de non-utilisation prolongée de l'appareil, évacuer la capacité nominale d'eau, avant le premier usage.

⇒ ENTRETIEN :

- S'assurer périodiquement du bon fonctionnement de l'organe de sécurité hydraulique selon les préconisations du fabricant.

- Toute intervention doit être réalisée, appareil hors tension.

⇒ TRANSFORMATION :

- Toute modification de l'appareil est interdite. Tout remplacement de composant doit être effectué par un professionnel avec des pièces adaptées.

⇒ FIN DE VIE :

- Avant démontage de l'appareil, mettre celui-ci hors tension et procéder à sa vidange.

- La combustion de certains composants peut dégager des gaz toxiques, ne pas incinérer l'appareil.

◀ Water heater description ▶

- The steel plate tank is designed to resist a pressure that is higher than the working pressure. Its corrosion protection is provided by a layer of vitrified enamel and an impressed current anode.
- The heating element consists of a ceramic element that heats the water inside the tank.
 - The ceramic element protected by an enamel-coated sheath, which makes it unnecessary to empty the heater when replacing the element.
- The thermostat controls the water temperature. It is preset in the factory to the "upper stop gauge", about 65°C +/- 5.
- A temperature circuit breaker is provided for safety if the water temperature should rise abnormally.
- The tank is protected against corrosion by a very low voltage impressed electrical current.
 - The electronic panel permanently provides the necessary current for this protection, both in peak hours and in off-peak hours.

Example

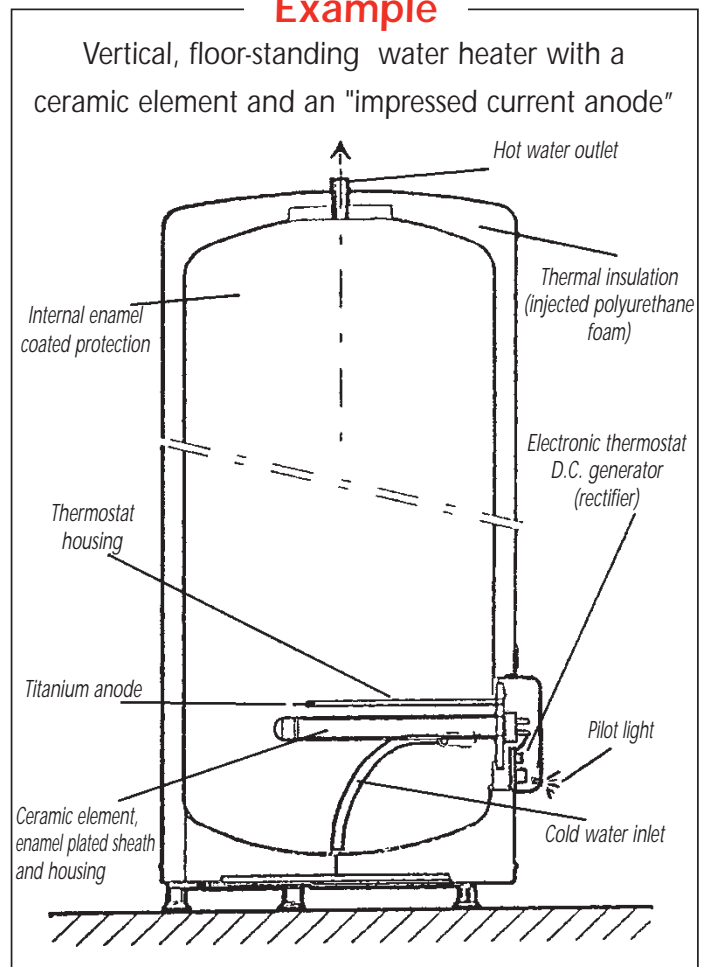

◀ Installation of the heater ▶

IMPORTANT

- Put the water heater where it is protected from frost.
- Position it as close as possible to the most frequently used taps.
- If it is installed in an uninhabited room (store-room, cellar, garage) the pipes should be insulated. The continuous ambient temperature around the water heater must not exceed 40°C.
- Make sure that the wall-bracket is strong enough to carry the weight of the water heater when full of water.
- Allow 500 mm of space in front of each electrical equipment for periodic maintenance of the heating element.
- Install a retention tank under the water heater if it is placed inside a false ceiling, in the attic, or above inhabited rooms. An outlet connected to a drainpipe is necessary.
- The applicable standards and national regulations on fitting, plumbing and electrical connections must be implemented on installation.

◀ Installing a vertical wall-mounted water heater (VM) ▶

Handles are built into both ends to facilitate handling.

Several attachment types are possible depending on the nature of the wall :

- A)** Thin walls (plasterboard partition).
 ø 10 mm threaded rods passing through the wall connected by sections or plywood panels.
- B)** Thick hard walls (concrete, stone, brick)
 Grout in ø 10 mm bolts or drill holes to fit ø 10 mm MOLY type inserts.
- C)** Vertical wall-mounted water heaters may be placed on a tripod when the partition cannot support the weight of the heater. An additional upper stirrup attachment is compulsory. Use the tripod recommended by the manufacturer.

Use the attachment template printed on the packaging box for both types of walls and check the centre distance of the holes.

◀ Installing a horizontal wall-mounted water heater (HM) ▶

● Follow the same recommendations as for the vertical wall-mounted water heater. Handles are also provided here.

● **IMPERATIVE:** For a floor attachment, move the two stirrups and screw them together so that the hydraulic connections are perpendicular to the floor. Provide a minimum packing of 300 mm so that the safety unit and drainpipe can be correctly positioned.

● For a ceiling attachment the use of the strap kit provided for this purpose (optional accessory) is compulsory; refer to its specific manual.

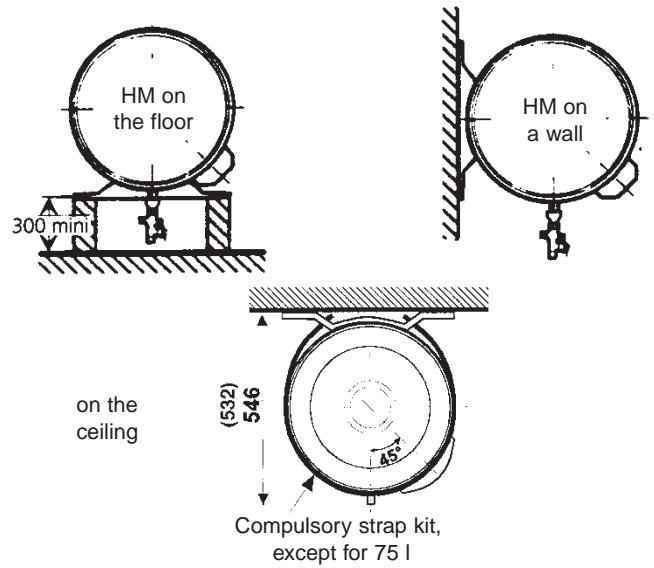

◀ INSTALLING A VERTICAL WATER HEATER ON A PEDESTAL (VS) ▶

● The heater is placed on the ground with shoes fixed under its base. No wall attachment is needed.

● A heightening frame may be fixed under the heater to leave space for the pipes (H: 220 mm - optional accessory).

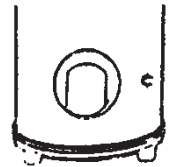

◀ Specific installation for a bathroom (France) ▶

● Storage water heaters must be placed in volume 3 and outside the other volumes (NFC 15100).

However, if the dimensions of the bathroom do not allow to place them here, it is possible to install them :

- in volume 2,
- in volume 1, if the water heater is of the horizontal type and placed as high as possible and if the two following conditions are complied with :

- the water pipes are made of conductive material
- the water heater is protected by a differential-residual current circuit breaker set to a maximum of 30 mA.

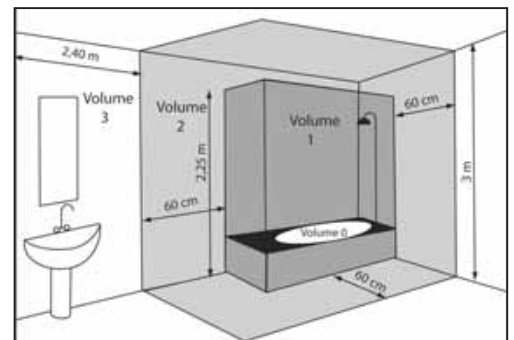

◀ Water connections ▶

Water connections must be made to the water heater in accordance with standards and regulations in force in the country in which it will be installed (for France, use D.T.U. 60.1).

■ TUBES ON THE HEATER

- Each tube is a \varnothing 20/27 (50 L to 300 L) steel pipe with gas pitch threaded end.
- The cold water inlet is marked by a blue collar, and the hot water outlet is marked by a red collar.
- Red and blue end pieces are inserted in the connecting tubes and must be kept when connecting to the pipes.

■ CONNECTIONS TO TUBING

- The nature of the connecting tubes may be rigid, usually copper (black steel is prohibited) or flexible (standard flexible stainless steel braid).
- If copper pipes are used, the connection to the hot water outlet must be made using a cast iron or steel coupling, or an insulating connector in order to prevent corrosion of the tubes (direct steel-copper contact). The use of brass fittings is prohibited in this location.

- The connecting tubes must be sealed while installing the water heater (flax fibre, etc.), even if crosslinked PE pipes are used.
- A safety unit (not supplied with the water heater) in conformity with standard EN 1487 shall be screwed onto the water heater cold water inlet.
- When using pipes in synthetic materials (PER, etc), it is highly recommended to fit a thermoregulator at the water heater outlet. It will be set according to the performance of the used material.

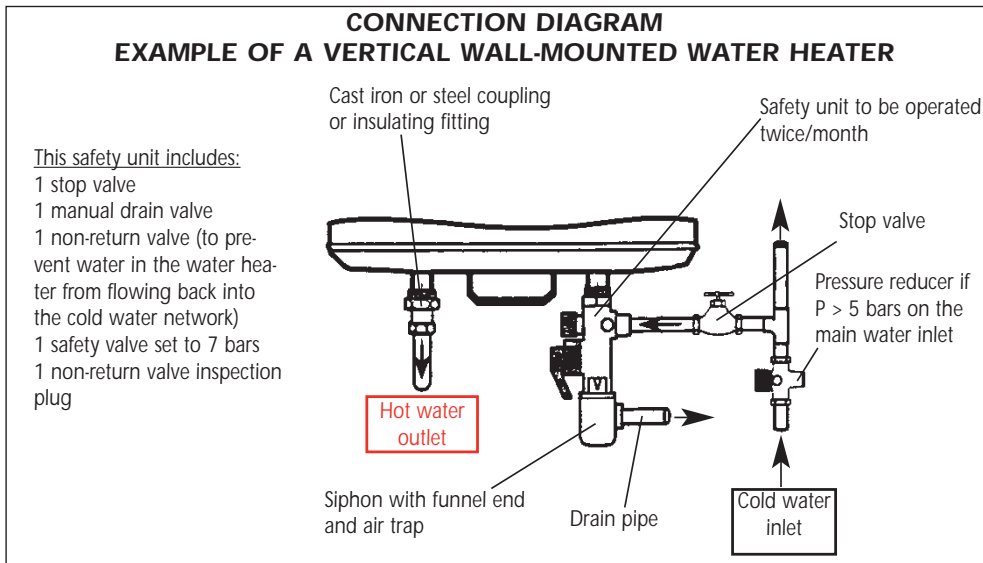

IMPORTANT

The pressure in the cold water network is usually less than 5 bars.
 If it is not, provide a pressure reducer that will be located on the water inlet after the meter.

◀ ELECTRICAL CONNECTION ▶

Our heaters are in conformity with standards in force and consequently have all necessary safety features. The electrical connection shall comply with installation standard (France) NF C 15-100 and recommendations in force in the country in which the water heater will be installed (Certifying Label, etc.).

The installation shall include :

- An omnipole circuit breaker with contacts openings of at least 3 mm.
- A power cable with rigid conductors with a minimum cross-section of 3 x 2.5 mm² in single phase (phase, neutral, earth) or 4 x 2.5 mm² in three-phase (3 phases + earth).
- The colour of the earthing conductor shall be green/yellow.

The electronic generator for water heaters with "impressed current anode" has been designed for a permanent power supply or of the type operating in off-peak hours, 8 h or 6 h + 2 h. Make sure that the installation respects one of these two power supply options, the guarantee conditions will not be applicable for shorter off-peak times.

■ CONNECTION PROCEDURE

- Unscrew the locking screw and remove the protective cover, which contains the electrical connection diagram.
- The original connection for this water heater is configured for 230 V~ single phase. For a 400 V~ three-phase connection you need to replace the original single phase plate by a 400 V~ three-phase kit (code 100000). Refer to the manual enclosed with the kit for instructions for installation.
- Connect the ends of the thermostat cables to the screw terminals provided for this purpose (there is no need to disassemble the thermostat).
- Connect the yellow/green earthing wire to the terminal marked with the earthing symbol on the door of the water heater.
- Put the cover back after checking that the connection terminals are correctly tightened.
- If the temperature needs to be adjusted, refer to the instructions inside the cover.
- Put back and tighten the locking screw.

■ RECOMMENDATIONS

- Provide sufficiently long cables to avoid contact with heating elements.
- A direct connection onto a power outlet is prohibited, since the water heater is not equipped with a cable clamp.
- An earthing connection is compulsory for safety reasons.
- Before making the final connection for the heater, make sure that it is full of water. If not, it is impossible to supply electrical power to the water heater (Dry heating protection).

IMPORTANT

A direct connection to the elements (without passing through the thermostat) is prohibited in all circumstances because it is dangerous, since there is no control over the water temperature anymore.

◀ Start-up ▶

■ FILL THE WATER HEATER

- Open the hot water valve(s).
- Open the cold water valve on the safety unit (make sure that the heater drain valve is in the closed position).
- After water starts to flow through the hot water taps, close them and your water heater is full of water.
- Check that tubing connections are not leaking, and check the door seal under the electrical cover. Retighten it if necessary.
- Check that water control devices are working correctly by turning the safety valve from the drain position to the off position and vice versa, in order to eliminate any waste.

■ CHECKING CORRECT OPERATION

- Switch the heater on.
- Put the switch on the electrical panel into the forced operation position. After 15 to 30 minutes, water should start dripping through the safety unit drain outlet (which must be connected to a waste water drain pipe).

This phenomenon is normal; it is due to expansion of water due to heating. Consequently, the safety valve will allow a certain amount of water to escape so that internal pressure in the tank does not exceed 7 bars. This flow may be about 2 to

3% of the capacity of the tank when it warms up from cold. Check the tightness of the connections and the door seal once again.

If the check result is positive and if your electrical panel is equipped with an Off-peak hours (low night rate) servocontrol relay, put the switch to the "automatic" position.

You will see 3 positions in this switch :

- Off or "0" position
- Automatic or "AUTO" position
- Forced operation or "1" position.

After switching on the water heater check the indicator light on the casing.

- **When operating normally, it should be permanently lit (24 hours a day):**

- Orange: heating + ACI protection
- Green: ACI protection only

NOTE

The water heater can make a slight noise like a boiler while heating, depending on the water quality. This noise is normal and does not mean that anything is wrong with your heater.

◀ Domestic maintenance ▶

A water heater requires little maintenance for the user : operating the safety valve regularly (refer to the manufacturer's instructions).

Check periodically if the pilot light is on. If not, contact your local installer.

◀ Maintenance by a specialist ▶

To make the performances of your heater last for many years it is necessary to have the equipment inspected every two years by a specialist, who shall proceed as follows :

- Switch off the electricity power supply to the heater (protection) and disconnect the wires to the thermostat terminals.
- Remove the thermostat and its plastic base after having disconnected the different wire bundles.
- Drain the tank and disassemble the heating assembly.
- Remove any deposits in the form of sludge or scale on the bottom of the tank and clean the ducts of the heating elements and the thermostat. Do not scrape or tap scale stuck to the walls, since this could damage the coating.
- The anode is made of titanium and no inspection or replacement is necessary.
- Reassemble the heating assembly using a new seal, and tighten the nuts moderately and gradually (crosswise).
- Fill the water heater leaving a hot water tap open; when water comes out of this tap, the water heater is full.
- Check waterproofness at the seal and then and only then put back the thermostat and its base and reconnect the electricity power supply.
- Check again the next day to make sure that the seal is not leaking, and retighten the nuts again slightly if necessary.
- Check the condition of accessories and wires.
- Clean the sheath inside to remove scale.

◀ User recommendations ▶

- In regions in which the water is very hard $Th > 20^{\circ}F$, the use of a softener does not make our guarantee null and void provided that it is set in accordance with standard practice, and that it is regularly checked and maintained.
- Proceed as follows when you want to drain your water heater (operation necessary for descaling or if the heater must remain out of operation in a room in which frost is possible):
 - a) switch the electricity power supply off
 - b) close the cold water inlet
 - c) open a hot water tap
 - d) open the safety valve drain tap
- If there is a problem ,no heating or steam escapes when the valve is open, switch the electricity power supply off and inform your installer.

Note that the water storage temperature used to be $80^{\circ}C$ before.
For safety reasons it is now only $65^{\circ}C \pm 5$ in the tank. Consequently, the amount of hot water available with a heater of the same capacity may be smaller.

To reduce the risk of scalding:
- In toilet facilities, the maximum temperature of the hot water is restricted to $50^{\circ}C$ at the outlet points;
- In other facilities, the temperature of the hot water is restricted to $60^{\circ}C$ at the outlet points.

◀ Failure diagnostic for use by professionals ▶

The maintenance or repair work must be done exclusively by a professional.

TYPE OF FAILURE	POSSIBLE CAUSE	DIAGNOSTIC AND REMEDY
✓ No hot water	This water heater has a protection system against dry heating: if the water heater is not full of water, this protection system is activated and disables power supply to the heating element.	Check if the water heater is full of water by opening a hot water tap.
✓ No heating ✓ No hot water	No power supply to the water heater: day/night contact out of order...	Switch to forced operation and check if there is any power on the power supply terminal of the electronic thermostat.
	Heating element or its wiring out of order.	Check if there is any power on the connector of the heating element, between blue and red wires.
	Circuit of the impressed current anode (ICA) is open: its wires are wrongly connected or out of order.	Visually check the connection of the impressed current anode wires.
	Bad position of the water heater (HM)	Check the position of the water heater and place it in the right position. Replace the sensor.
✓ Water not warm enough	Heat sensor missing or wrongly connected.	Check the presence and the right connection of the sensor.
	Thermostat setting too low.	Turn the potentiometer (refer to the connection label inside the cover).
	Power supply time of the water heater insufficient: day/night contact out of order.	Check the good working order of the day/night contact.
✓ Pilot light always off	Heating element or its wiring partially out of order.	Check the 3 resistances of the heating element on the connector of the element bundle and the condition of the wire bundle.
	Short-circuit on ICA wiring: no ICA protection.	Pilot light always off: contact the BIP Service.
✓ In the case of an electricity power supply for peak hours/off-peak hours: pilot light off during peak hours	First heating operation	At the first start-up or after being switched off for a long period (secondary residence) a few minutes are needed before the light goes on.
	Storage battery out of order Note: the storage battery is recyclable and must not be thrown away.	Pilot light off when the water heater receives no power supply: replace the storage battery.
✓ Other failures		Contact your import seller for any other failure. Refer to the last page of the manual for details.

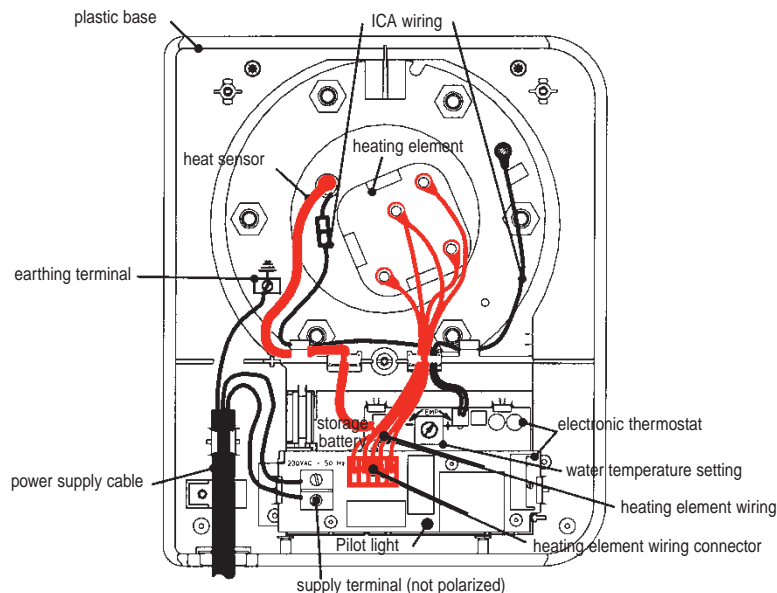

◀ After sales service ▶

The following water heater parts can be replaced :

- the door seal
- the electronic thermostat assembly
- heating elements
- sheath for ceramic element

Please call us for special parts.

Only use spare parts referenced by ATLANTIC. Whenever you order parts, specify the exact type of the water heater, its capacity, the equipment type (TC or single phase, immersion or ceramic), and the date of manufacture. All this information is printed on the identification plate of the water heater, glued close to the electrical switch.

Any work on electrical parts must be done by a specialist.

◀ Extent of guarantee ▶

This guarantee excludes failures due to:

☐ **Abnormal environmental conditions :**

- Various types of damage caused by shocks or dropping during handling after departure from the factory.
- Positioning the heater in a location subjected to frost or bad weather (humid, aggressive or badly ventilated environments).
- Use of water with aggressiveness criteria such as those defined by the DTU (technical rule) Plumbing 60-1 addendum 4 for hot water (content of chlorides, sulphates, calcium, resistivity and bicarbonate alkalinity).
- Electricity power supply with high overvoltages (mains, lightning, etc.)
- Damage resulting from undetectable problems due to the choice of the location (difficult access) and which could have been avoided by immediate repair of the heater.

☐ **An installation not in conformity with the regulations, standards and standard practice, and particularly :**

- New safety valve missing or not installed according

to standard EN 1487 or modification to the setting.

- No couplings (cast iron, steel or insulating) on the hot water connection pipes, which could cause corrosion.
- Defective electrical connection: not in conformity with standard (France) NFC 15100, incorrect earthing, cable cross-section too small, connection with flexible cables, failure to respect connection diagrams specified by the manufacturer.
- The heater is put in a position that is not in conformity with the instructions of the manual.
- External corrosion caused by incorrect sealing of the pipes.

☐ **Defective maintenance :**

- Abnormal scaling of heating elements or safety devices.
- Failure to properly maintain the safety device resulting in overpressure.
- Modification to original equipment, without the manufacturer's approval, or use of spare parts not referenced by the manufacturer.

◀ Guarantee conditions ▶

The water heater must be installed by a qualified professional in accordance with standard practice, standards in force and the instructions in our technical manuals.

It must be used normally, and be regularly serviced by a specialist.

Under these conditions, our guarantee includes the replacement or supply of parts recognized as being originally defective by our services, or possibly of the entire heater, free of charge to our distributor, excluding labour and transport costs and any indemnities and extension to the guarantee.

Our guarantee comes into force starting from the installation date (as marked on the installation invoice). If there is no justification, the date assumed will become the date of manufacture marked on the nameplate of the water heater, plus six months. The provisions specified in these guaran-

tee conditions do not exclude the purchaser benefit of the legal guarantee against hidden vices and defects, which is applicable in all cases according to the conditions of articles 1641 and subsequent articles in the civil code.

In no case the failure of a part shall justify the replacement of the water heater. ATLANTIC holds all the spare parts at your disposal.

IMPORTANT

A heater that is presumed to have caused damage must be left in place for inspection by experts, and the injured party must inform his insurance company.

Recommendations approved by the GIFAM (French Interprofessional Group of Household Appliances Manufacturers) for a correct installation and use of the product.

⇒ MECHANICAL HAZARDS :

● Handling :

- The water heater must be handled and positioned in a way that is adapted to its weight and dimensions.

● Location :

- The water heater must be placed in an area, which is not exposed to frost and bad weather.

● Positioning :

- L'appareil doit être positionné selon les prescriptions du fabricant.

● Fixing :

- The supporting base and the fixing accessories must be able to carry at least the weight of the heater full of water. All fixing points specified by the manufacturer are to be used.

⇒ ELECTRICAL HAZARDS :

- While making the connections, follow the instructions and diagrams supplied by the manufacturer. In particular, be careful not to neutralize the thermostat (straight connection prohibited).

- Be sure to use the cable type and section specified in the installation manual to prevent overheating of the power supply cable. Respect the regulations in force in any case.

- Make sure an electrical protection system is provided between the heater and the power supply source protecting both the water heater and the user (example for France, a differential 30 mA circuit breaker).

- Check if the connections are sufficiently tight.

- It is imperative to connect the water heater to a correct earthing system.

- Make sure that the current-carrying parts stay inaccessible (presence of covers in their original state). Cable passages must be adapted to the diameter of these cables.

⇒ HYDRAULIC HAZARDS :

● Pressure :

- The water heater must be used with the pressure range that it was designed for.

● Connection, draining :

- The installation of a hydraulic safety unit, including at least a pressure valve, is compulsory. It must be mounted directly on the cold water inlet.

- Do not seal the outlet opening of the valve. Connect the drain outlet of the valve to the wastewater drainpipe.

- Be careful not to invert the hot water (red) and cold water (blue) connections.

- Check for leaks.

⇒ USE :

● Nature of the product :

- This water heater is exclusively designed to heat sanitary water.

● Anomalies :

- If you notice any anomalies or malfunction, please call a professional.

- Be careful not to switch on the water heater when it is empty.

● Burns, bacteria :

- Hot water must be stored at a high temperature for health reasons. This temperature may cause burns.

- Be sure to take the usual precautions if necessary (mixer tap, etc.) to avoid any accident at the water taps. If the water heater has not been used for a long time, drain all the water inside the tank before using it again.

⇒ MAINTENANCE :

- Check regularly if the hydraulic safety unit is still correctly working by following the instructions of the manufacturer.

- All maintenance operations must be done with the water heater disconnected from the power supply.

⇒ TRANSFORMATION :

- All modifications to the equipment are prohibited. Replacement of components is only allowed when done by professionals and with suitable parts.

⇒ DISCARDING :

- Disconnect the power supply and drain the tank before disassembling the water heater.

- Combustion of certain components may give off poison gas. Do not incinerate the water heater.

◀ Beschrijving van het apparaat ▶

- De ketel van staalplaat is zo ontworpen dat het bestand is tegen een druk hoger dan de bedrijfsdruk. Zijn bescherming tegen corrosie wordt verzekerd door een glasemaillaag en een anode met opgelegde stroom (ACI).
- Het verwarmingselement is samengesteld uit een statietweerstand die het watervolume verwarmt.
 - De statietweerstand wordt beschermd door een geëmailleerde koker, waardoor bij vervanging het ledigen overbodig is.
- De thermostaat zorgt voor de handhaving van de watertemperatuur. Hij is in de fabriek afgesteld op de "bovenste aanslag", op ongeveer 65°C +/- 5.
- Dankzij een thermische beveiliging is er geen gevaar in geval van abnormale verhoging van de watertemperatuur.
- De ketel wordt tegen corrosie beschermd door een zeer zwakke opgelegde stroom.
 - Het elektronische plaatje zorgt constant voor de voor deze bescherming benodigde stroom, dag en nacht (ook bij dag en nachttarief).

VOORBEELD

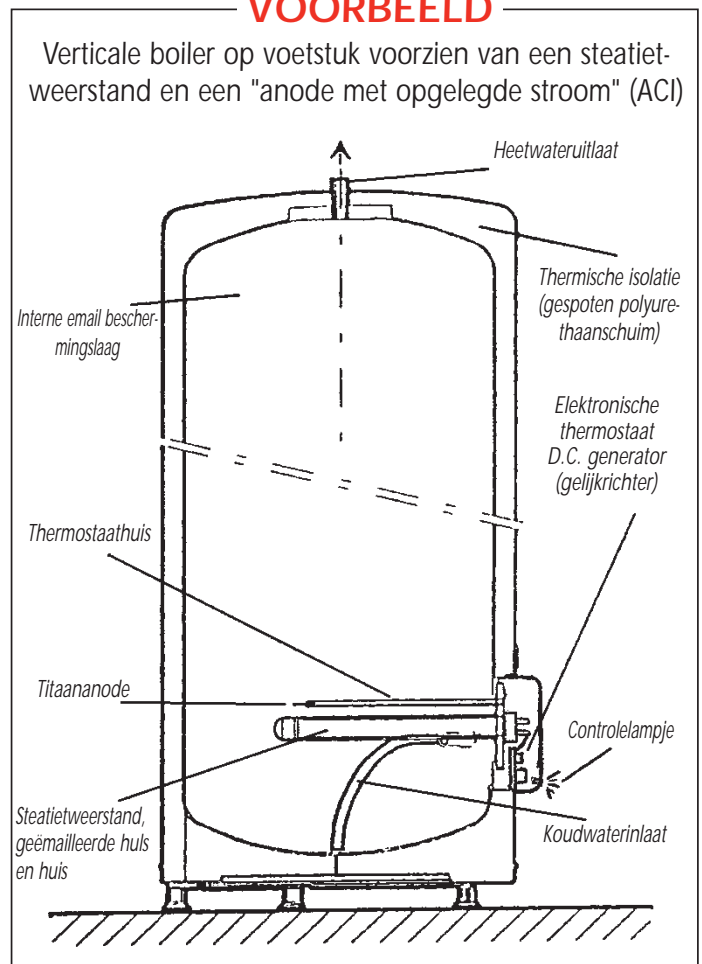

◀ Installatie van de boiler ▶

BELANGRIJK

- De boiler in een vorstvrije ruimte plaatsen.
- Hemt zo dicht mogelijk bij de meest gebruikte waterpunten plaatsen.
- Indien de boiler in een onbewoonde ruimte wordt geplaatst (kelder, schuur, garage) moeten de leidingen geïsoleerd worden.
 - De omgevingstemperatuur rondom de boiler mag niet constant hoger zijn dan 40°C.
- Zich ervan verzekeren dat het steun- of bevestigingselement sterk genoeg is om het gewicht van de met water gevulde boiler te dragen.
- Er voor zorgen dat tegenover elke elektrische uitrusting genoeg ruimte, 500 mm, overblijft voor periodiek onderhoud van het verwarmingselement.
- Een opvangbak onder de boiler plaatsen wanneer deze is aangebracht in een tussenplafond, op de zolder of boven de woonruimte. Een aansluiting op de rioleering is noodzakelijk.

◀ Installatie van een verticale wandboiler (VM) ▶

Beide uiteinden zijn voorzien van handgrepen om de boiler gemakkelijker te kunnen verplaatsen.

Er zijn meerdere bevestigingsmogelijkheden afhankelijk van het wandtype :

- A)** Dunne wanden (gipsplaatwand). Pennen met schroefdraad \varnothing 10 mm, die dwars door de muur gaan en onderling met elkaar verbonden zijn d.m.v. metaalprofielen of ankerplaten.
- B)** Dikke stenen muren (beton, steen, baksteen). Schroefbouten van \varnothing 10 mm in metselen of gaten boren voor pluggen van het type MOLY \varnothing 10 mm.
- C)** De verticale wandboilers kunnen ook op een driepoot worden gezet wanneer de wand niet stevig genoeg is om het gewicht van het apparaat te dragen. De bevestiging met de bovenste beugel is verplicht. Gebruik hiervoor de door de fabrikant aanbevolen driepoot.

Voor beide wandsoorten gebruik maken van het bevestigingsmodel op de verpakkingendoos en hierbij de afstanden tussen de boorgaten controleren.

◀ Installatie van een horizontale wandboiler (HM) ▶

- Volg dezelfde instructies als voor de verticale wandboiler. Deze is ook uitgerust met handgrepen.
- **IMPERATIEF** : Voor bevestiging op de grond, de twee beugels verplaatsen en weer vastschroeven, zodat de wateraansluitingen zich loodrecht t.o.v. de grond bevinden. Zorgen voor een verhoging d.m.v. stelblokken van minimum 300 mm voor een betere plaatsing van het veiligheidsagregaat en diens spuikraan.
- Voor bevestiging aan het plafond is het verplicht het hiervoor bestemde beugelset (extra keuzeartikel) te gebruiken en de bijbehorende gebruiksaanwijzing te volgen.

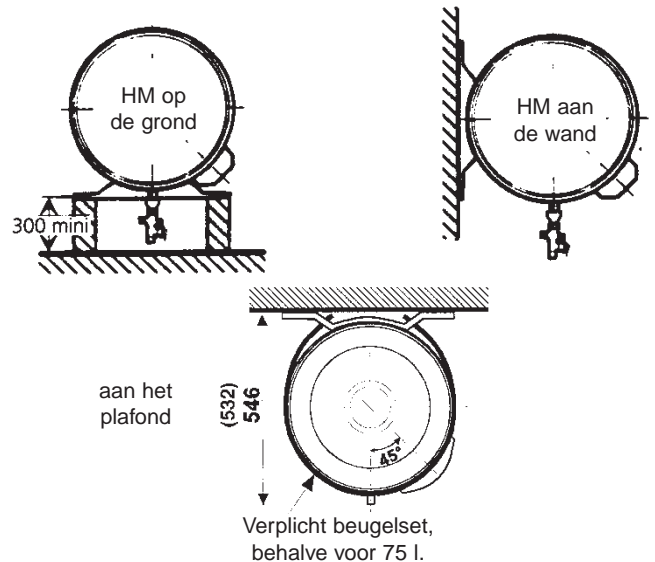

◀ Installatie van een verticale boiler op een voetstuk (VS) ▶

- Het apparaat wordt op de grond gezet. Drie pootjes worden aan de onderkant bevestigd. Hier is geen enkele bevestiging aan de muur nodig.
- Onder de boiler kan ook nog een verhogend voetstuk bevestigd worden om ruimte vrij te laten voor leidingen (H: 220 mm - extra keuzeartikel).

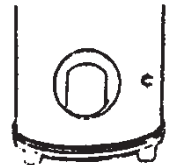

◀ Specifieke Installatie in badkamers ▶

- Alleen Frankrijk, andere landen : zich houden aan de normen en bepalingen die in het land van kracht zijn.
- Voorraadboilers moeten in volume 3 geplaatst worden en buiten de andere genoemde volumes (NFC 15100). Indien de afmetingen van de badkamer dit niet toelaten is het echter mogelijk ze te installeren :

- in volume 2,
- in volume 1, als het horizontale boilers zijn en als ze zo hoog mogelijk geplaatst worden en daarnaast, als de installatie aan de volgende twee voorwaarden voldoet :
- de leidingen zijn van geleidend materiaal,
- de boiler wordt beschermd door een differentiële-reststroomonderbreker, ingesteld op een maximumgrens van 30 mA.

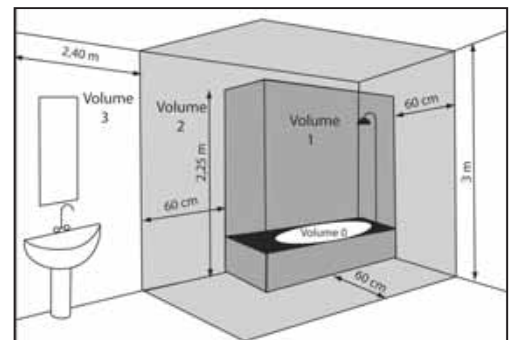

◀ Hydraulische aansluiting ▶

De hydraulische aansluiting van de boiler moet worden uitgevoerd volgens de normen en voorschriften van kracht in het land waar hij geïnstalleerd wordt (voor Frankrijk, D.T.U.60.1).

■ BUIZEN AAN HET APPARAAT

- Alle buizen zijn van staal en aan het uiteinde voorzien van een gasschroefdraadgang van Ø 20/27 (van 50 l tot 300 l).
- De koudwaterinlaat is te herkennen aan een blauw kraagje, de heetwateruitlaat aan een rood kraagje.
- Aan de binnenkant van de buizen zijn rode en blauwe uiteinden bevestigd die bij de aansluiting op de leidingen niet weggenomen moeten worden.

■ AANSLUITING OP DE BUIZEN

- De buizen kunnen hard zijn, over het algemeen van koper (zwart staal is verboden), of soepel (genormaliseerd buigbaar gevlochten RVS).
- Bij een koperen buizenet moet de aansluiting op de heetwateruitlaat beslist worden uitgevoerd met een mof van gietijzer of staal of een isolerend verbindingstuk om corrosie van de buizen te vermijden (direct contact ijzer-koper). Verbindingsstukken van messing zijn hier verboden.

- De buizen moeten tijdens de installatie afgedicht worden (jutestriktouw, enz.), zelfs wanneer gebruik wordt gemaakt van PER-buizen (netvormige polyethyleen).
- Het is verplicht een veiligheidsaggregaat (niet geleverd bij de boiler) in overeenstemming met de norm EN 1487 op de koudwaterinlaat van de boiler.
- Bij gebruik van buizen van synthetisch materiaal (PER...), is het streng aanbevolen een thermostatische regelaar op de afvoer van de boiler te monteren. Deze moet worden ingesteld in overeenstemming met de eigenschappen van het gebruikte materiaal.

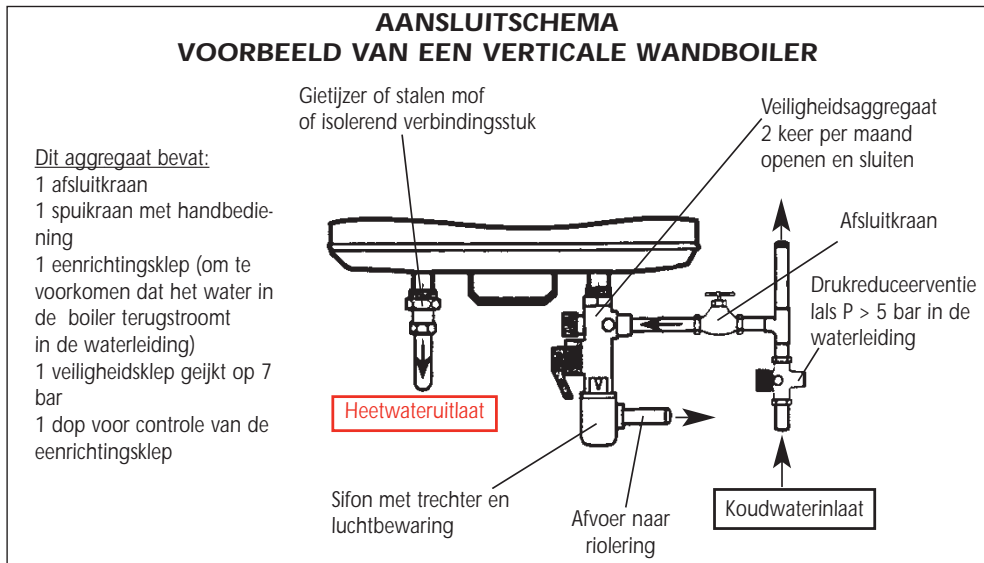

BELANGRIJK

De druk van de waterleiding is over het algemeen lager dan 5 bar. Indien dit niet het geval is, moet er een drukreducer-ventiel worden aangebracht op de watertoevoer-leiding na de watermeter.

◀ ELEKTRISCHE AANSLUITING

Andere landen : zich houden aan de normen en bepalingen die in het land van kracht zijn.

Onze apparaten zijn in overeenstemming met de normen die van kracht zijn en voldoen dienovereenkomstig aan alle veiligheidsvoorwaarden.

De elektrische aansluiting moet in overeenstemming zijn met de installatienormen NF C 15-100 (Frankrijk) en eveneens met de aanbevelingen geldend in het land waar de boiler geïnstalleerd wordt (Label, enz.).

De installatie moet het volgende bevatten :

- Een omnipolaire stroomonderbreker met contactopening van minstens 3 mm.
- Een verbinding met stijve kabels met een min. doorsnede van 3 x 2,5 mm² in éénfasige versie (fase, neutraal, aarde) of 4 x 2,5 mm² in driefasige versie (3 fases + aarde).
- De kleur van de aardleiding moet groen/geel zijn.

De elektronische generator van uw boiler met ACI anode is bestemd voor een permanente stroomtoevoer of voor stroomtoevoer met nachttarief, 8 uur of 6 + 2 uur.

De installatie moet aan één van beide voedingsmogelijkheden beantwoorden. In geval van korte stroomtoevoertijden vervalt de garantie.

■ WERKWIJZE VOOR AANSLUITING

- Verwijder de bevestigingsschroef en daarna het beschermingsdeksel. Aan de binnenzijde van het deksel bevindt zich het schema van de elektrische aansluiting.
- De oorspronkelijke aansluiting voor deze boiler is geschikt voor 230 V~ éénfasig. Voor een 400 V~ driefasige aansluiting dient u de oorspronkelijke éénfasige plaat vervangen door een 400 V~ driefasige ombouwkit (code 100000). Zie handleiding ombouwkit voor installatie.
- Sluit de uiteinden van de kabel aan op de thermo-

staat, op de twee hiervoor bestemde schroefklemmen (het is niet nodig de thermostaat te demonteren).

- Sluit de groen/gele aardleiding aan op de plaats met het aardesymbool op de deur van de boiler.
- Breng het deksel weer op zijn plaats na te hebben gecontroleerd of de aansluitklemmen stevig vastgeschroefd zijn.
- Voor een eventuele bijstelling van de temperatuur, zie instructies aan de binnenkant van het deksel.
- Schroef de bevestigingsschroef weer vast.

■ AANBEVELINGEN

- Er voor zorgen dat de kabels lang genoeg zijn om contact met de verwarmingselementen te vermijden.
- Gezien de boiler niet is uitgerust met een kabelklem is een rechtstreekse aansluiting op een stopcontact verboden.
- Uit veiligheidsoverwegingen is de aansluiting op de aardleiding beslist noodzakelijk.
- Vóór het definitief aansluiten van het apparaat controleren of het vol is met water. Is dit niet het geval, dan kan de boiler geen stroom ontvangen (beveiliging tegen droog verwarmen).

BELANGRIJK

Een rechtstreekse aansluiting op de weerstanden (niet via de thermostaat) is streng verboden, want dat is gevaarlijk, de temperatuur van het water is dan niet meer begrensd.

◀ Inwerkingstelling ▶

■ HET VULLEN VAN DE BOILER

- De warmwaterkraan (kranen) openzetten.
- De koudwaterkraan aan het veiligheidsaggregaat openen zetten (controleren of de afvoerkraan van het aggregaat gesloten is).
- De warmwaterkranen sluiten wanneer ze beginnen te stromen; uw boiler is nu vol met water.
- Controleer de waterdichtheid van de aansluiting op de buizen en ook van de deurdichting onder het elektrische deksel. Steviger vastschroeven indien nodig.
- Controleer of de hydraulische inrichting goed werkt door het veiligheidsaggregaat afwisselend in de afvoerstand en weer stop te zetten, zodat alle eventuele afvalstoffen worden verwijderd.

■ CONTROLE VAN GOEDE WERKING

- Zet de boiler aan.
- Zet de schakelaar van het elektrisch schakelbord op de geforceerde gang. Na 15 à 30 minuten moet het water uit de afvoeropening van het veiligheidsaggregaat druppelen (deze opening moet worden aangesloten op de riolering).

Dit verschijnsel is volkomen normaal; het wordt veroorzaakt door de uitzetting van het water vanwege de warmte. Hierdoor laat de veiligheidsklep een bepaalde hoeveelheid water ontsnappen zodat de druk binnen in de ketel niet hoger wordt dan 7 bar. De totale hoeveelheid water die onts-

napt kan tijdens de verwarming oplopen tot 2 of 3 % van de inhoud van de ketel. Opnieuw de waterdichtheid controleren van zowel de aansluitingen als ook de deurdichting.

Indien het resultaat van deze controle bevredigend is en uw elektrisch schakelbord voorzien is van een stroommeter met dag- en nachttarief ('s nachts goedkoper), de schakelaar in de stand <<automatisch>> zetten. Deze schakelaar biedt 3 mogelijkheden :

- Stand stop of "0"
- Automatische stand of "AUTO"
- Geforceerde gang of stand "1".

Na het aanzetten van de boiler, moet u het lampje op de kap controleren.

- In stationaire toestand moet het voortdurend branden (24 uur per dag):

oranje: verwarmen + ACI bescherming

groen: alleen ACI bescherming

NOTA

Tijdens de verwarming en naar gelang de kwaliteit van het water kan de boiler soms een geluid maken dat lijkt op het geluid van kokend water in een ketel. Dit geluid is normaal en wijst niet op een storing van het apparaat .

◀ Onderhoud door de gebruiker ▶

Een boiler heeft weinig onderhoud nodig : regelmatig de bewegingen op het veiligheidsaggregaat uitvoeren (zie aanbevelingen van de fabrikant). Regelmatig de

goede werking van het signaallampje controleren. Als deze uit is contact opnemen met uw installateur.

◀ Onderhoud door een vakman ▶

Om de goede werking van uw apparaat jaren lang in stand te houden is het noodzakelijk de installatie om de twee jaar te laten controleren door een vakman die als volgt te werk zal gaan :

- De stroomtoevoer van het apparaat uitschakelen (beveiliging) en de draden aangesloten op de thermostaat losmaken.
- De thermostaat en zijn plastic houder verwijderen na de verschillende draadbundels te hebben losgemaakt.
- De ketel ledigen en de verwarmingseenheid demonteren.
- Het ketelsteen dat zich in slib- of schilfervorm op de bodem van de ketel bevindt verwijderen en de hulzen van de verwarmingselementen en van de thermostaat zorgvuldig schoonmaken. Het aan de wanden aangezette ketelsteen niet afkrabben of kloppen, want dit kan de beschermingslaag beschadigen.
- De anode is van titaan, dus deze hoeft niet te worden gecontroleerd of vervangen.
- De verwarmingseenheid opnieuw monteren met een nieuwe afdichting en de moeren langzamerhand en redelijk vast draaien (gekruipt).
- De boiler met water vullen na een warmwaterkraan te hebben geopend; wanneer er water uit de kraan komt is de boiler vol.
- Controleren of de afdichting niet lekt en dan pas weer de thermostaat en zijn houder monteren en de stroomvoeding weer aansluiten.
- De volgende dag opnieuw controleren of de afdichting niet lekt en zonodig de schroeven iets vaster aandraaien.
- De goede staat van accessoires en bedrading controleren.
- De huls van binnen reinigen om kalamijn te verwijderen.

◀ Advies voor de gebruiker ▶

● In streken waar het water zeer kalkhoudend is, Th > 20°F, doet het gebruik van een wateronthardingstoestel onze garantie niet vervallen mits dit toestel afgesteld is in overeenstemming met de regels der kunst en regelmatig gecontroleerd en onderhouden wordt.

● Voor het ledigen van de boiler (dit is nodig voor het verwijderen van ketelsteen of wanneer het apparaat zonder te worden gebruikt in een ruimte moet blijven waar vorst mogelijk is), op de volgende wijze te werk gaan :

- a) de stroomvoeding uitschakelen
- b) de koudwatertoevoer afsluiten
- c) een warmwaterkraan openzetten
- d) de spuikraan van het veiligheidsaggregaat openzetten.

● In geval van afwijkingen zoals het niet werken van de

verwarming of dampontwikkeling tijdens het aftappen, de stroomtoevoer uitschakelen en uw installateur waarschuwen.

Il faut noter qu'autrefois, la température de stockage de l'eau était de 80°C.

Vroeger was de bewaringstemperatuur van water 80°C. Tegenwoordig is deze temperatuur veiligheidshalve verlaagd tot op 65°C +/- 5 in de ketel. Dienovereenkomstig kan de beschikbare hoeveelheid heet water voor een apparaat met hetzelfde vermogen kleiner zijn.

Om de kans op brandwonden te beperken:

- Is de maximale temperatuur van het warme water van het sanitair bij de aftappunten in wasvertrekken vastgesteld op 50°C;
- is de maximale temperatuur van het warme water van het sanitair bij de aftappunten in de andere vertrekken vastgesteld op 60°C.

◀ Storingdiagnostiek bestemd voor de vakman ▶

Onderhoud en reparaties dienen uitsluitend te worden uitgevoerd door een vakman.

STORINGSTYPE	MOGELIJKE OORZAAK	DIAGNOSTIEK EN OPLOSSING
✓ Geen heet water	Deze boiler is uitgerust met een beveiliging tegen droog verwarmen: als de boilerketel leeg is wordt dit beveiligingssysteem geactiveerd, waardoor de stroomtoevoer naar het verwarmingselement verhindert wordt.	Controleer of de boiler met water gevuld is door een heetwaterkraan te openen.
✓ Geen verwarming ✓ Geen heet water	De boiler ontvangt geen stroomvoeding: het dag/nacht relais is buiten werking...	Plaats de schakelaar op de geforceerde gang en controleer of er stroom aanwezig is op de stroomtoevoerklem van de elektronische thermostaat.
	Verwarmingselement of zijn bedrading buiten werking.	Controleer of er stroom aanwezig is op de aansluitklem van het verwarmingselement, tussen de blauwe en rode draden.
	Stroomkring van ACI anode is open: bedrading verkeerd aangesloten of buiten werking.	Bekijk de aansluiting van de draden van de ACI anode om een eventuele fout te vinden.
	Slechte plaatsing van de boiler (HM)	Controleer de plaatsing van de boiler en plaats het in een betere positie. Vervang de sensor.
	Temperatuursensor afwezig of verkeerd aangesloten.	Controleer of de sensor aanwezig is en juist aangesloten is.
✓ Water onvoldoende heet	Thermostaat te laag ingesteld.	Draai de potentiometer (raadpleeg het aansluitingsetiket aan de binnenkant van het deksel).
	Duur van de stroomvoeding naar de boiler te kort: dag/nacht relais buiten werking.	Controleer de goede werking van het dag/nacht relais.
	Verwarmingselement of zijn bedrading gedeeltelijk buiten werking.	Controleer de 3 weerstanden van het verwarmingselement op de aansluitklem van de verwarmingselementbundel en de goede staat van deze draadbundel.
✓ Signaallampje constant uit	Kortsluiting op bedrading van ACI anode: geen ACI beveiliging.	Signaallampje constant uit: neem contact op met de BIP Service.
	Eerste verwarming	Bij de eerste inwerkingstelling of na het apparaat lange tijd te hebben uitgeschakeld (vakantiewoning) duurt het enkele minuten voordat het lampje gaat branden.
✓ Bij een stroomvoeding met dag- en nachttarief: Signaallampje brandt niet tijdens de piekuren (overdag)	Accumulator buiten werking. Nota: de accumulator is recycleerbaar en moet niet weggegooid worden.	Lampje uit wanneer de boiler geen stroom ontvangt: vervang de accumulator.
✓ Andere storingen		Neem contact op met de BIP (Bureau Info Products) voor andere storingen. Zie laatste pagina van deze handleiding voor verdere details.

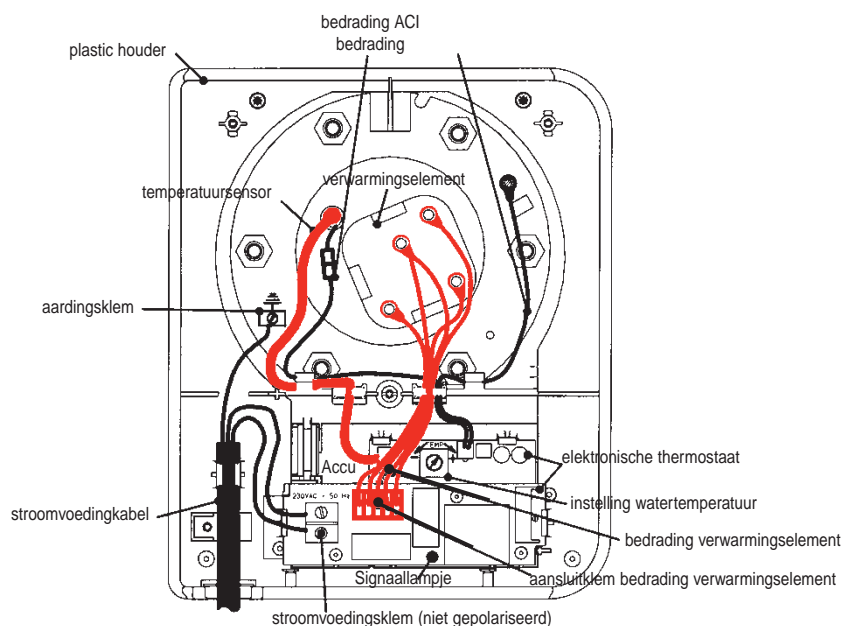

◀ Klantenservice ▶

De onderdelen van de boiler die vervangen kunnen worden zijn :

- de deurdichting
- de elektronische thermostaateenheid
- verwarmingselementen
- huls voor steatietweerstand

Voor speciale onderdelen wordt u verzocht ons te raadplegen.

Alleen onderdelen gebruiken uit de referentielijst van ATLANTIC. Voor alle bestellingen het juiste boilertype aangeven, het vermogen, stroomvoedingstype : willekeurige netspanning of éénfasig, gepantserd of steatiet, en de vervaardigingdatum. Deze gegevens zijn te vinden op het kenmerkplaatje van het apparaat dat dichtbij de elektrische apparatuur is geplakt.

Alle reparaties aan elektrische onderdelen moeten worden toevertrouwd aan een specialist.

◀ Beperkingen van de garantie ▶

In deze garanties zijn niet inbegrepen de gebreken veroorzaakt door :

☐ **Abnormale omgevingsomstandigheden :**

- Diverse soorten schade veroorzaakt door schokken of het laten vallen bij hantering na vertrek uit de fabriek.
 - Plaatsing van het apparaat in een niet tegen vorst en slechte weersomstandigheden beschermde ruimte (vochtige, agressieve of slecht geventileerde omgeving).
 - Gebruik van toevoerwater dat buitengewoon abnormale agressiviteitsmaatstaven toont, zoals bepaald in DTU Loodgieterij 60-1(Frankrijk) toevoegsel 4, heet water, (chloorgehalte, sulfaat, calcium, soortelijke weerstand en alkalimetrie).
 - Stroomvoorziening met belangrijke overspanningen (netwerk, blikseminslag, enz.)
 - Schade naar aanleiding van onvindbare problemen vanwege een slechte plaatsing van de boiler (slechte toegang) en dat men had kunnen voorkomen door onmiddellijke reparatie.
- ### ☐ **Een installatie die niet in overeenstemming is met de voorschriften, normen en regels der kust en in het bijzonder :**
- Afwezigheid of slechte montage van een nieuw veiligheid-

saggregaat in overeenstemming met de norm EN 1487, wijziging van de afstelling van het veiligheidsaggregaat.

- Afwezigheid van moffen (gietijzer, staal of isolerend materiaal) op de buisaansluitingen voor heet water, hetgeen tot corrosie kan leiden.
 - Gebrekkige elektrische aansluiting: niet in overeenstemming met de installatienorm NFC 15100 (Frankrijk), onjuiste aansluiting op aardleiding, kabeldoorsnede niet voldoende, aansluiting met soepele kabels, het niet volgen van de door de fabrikant voorgeschreven aansluitingsschema's.
 - De boiler bevindt zich in een positie die niet in overeenstemming is met de instructies in de handleiding.
 - Externe corrosie veroorzaakt door een slechte afdichting van de leidingen.
- ### ☐ **Slecht onderhoud :**
- Abnormale ketelsteenafzetting op verwarmingselementen of veiligheidsorganen.
 - Geen onderhoud van het veiligheidsaggregaat, waardoor overdruk ontstaat.
 - Wijziging van de oorspronkelijke uitrusting, zonder raadpleging van de fabrikant of gebruik van onderdelen die niet in de referentielijst van de fabrikant voorkomen.

◀ Garantievoorwaarden ▶

De boiler moet worden geïnstalleerd door een bekwaame vakman in overeenstemming met de regels der kunst, met de normen die van kracht zijn en met de voorschriften van onze technische handleidingen.

Hij moet normaal worden gebruikt en regelmatig worden onderhouden door een specialist.

Onder deze voorwaarden geldt onze garantie voor het gratis vervangen of leveren aan onze Handelaar van de onderdelen die door onze service als gebrekkig zijn erkend of zonodig van het apparaat, met uitzondering van werkuren, transportkosten, iedere vergoeding en garantieverlenging.

Onze garantie wordt van kracht vanaf de dag van installatie (installatierekening is bewijskrachtig). Zonder bewijsstuk wordt uitgegaan van de vervaardigingdatum aangegeven op het kenmerkplaatje van de boiler + zes maanden. De bepalingen in bovengenoemde garantievoorwaarden zijn geldig zonder uitsluiting

van het voorrecht van de aankoper te genieten van de wettelijke garantie voor verborgen fouten en gebreken, die in alle omstandigheden zijn toe te passen volgens de voorwaarden van artikels 1641 en hieropvolgende van het Burgerlijk Wetboek.

Een storing van een onderdeel kan in geen enkel geval aanleiding geven tot de vervanging van het apparaat. ATLANTIC houdt alle reservedelen tot uw beschikking.

BELANGRIJK

Een boiler, die verondersteld wordt schade te hebben veroorzaakt, moet niet verplaatst worden en ter beschikking worden gesteld voor inspectie door deskundigen. De geschade dient zijn verzekeringsmaatschappij in kennis te stellen.

Aanbevelingen goedgekeurd door de GIFAM (Interprofessionele Groep van Fabrikanten van Huishoudapparaten, Franse organisatie) voor een goede installatie en gebruik van het product

⇒ **MECHANISCHE RISICO'S :**

● Hantering :

- De behandeling en plaatsing van de boiler moet geschikt zijn voor het gewicht en de afmetingen van het apparaat.

● Plaats :

- De boiler moet in een ruimte worden geplaatst, die niet blootgesteld is aan vorst en slechte weeromstandigheden.

● Positie :

- De positie van de boiler moet in overeenstemming zijn met de instructies van de fabrikant.

● Bevestiging :

- Het voetstuk en de bevestigingsaccessoires moeten sterk genoeg zijn om minstens het gewicht van de met water gevulde boiler te dragen. Alle door de fabrikant voorgeschreven bevestigingspunten moeten gebruikt worden.

⇒ **ELEKTRISCHE RISICO'S :**

- Bij uitvoering van de aansluitingen altijd de schema's en voorschriften van de fabrikant in acht nemen. Zorg er vooral voor dat de thermostaat niet geneutraliseerd wordt (rechtstreekse aansluiting verboden).

- Om oververhitting van de stroomvoedingskabel te voorkomen is het belangrijk de in de installatiehandleiding aanbevolen kabeltypes en -diameters te gebruiken. In elk geval de geldige voorschriften in acht nemen.

- Zorg ervoor dat de installatie beschikt over een stroombeveiliging tussen de boiler en de stroombron ter bescherming van de boiler en de gebruiker (voorbeeld in Frankrijk: een differentiële 30 mA stroomonderbreker).

- Controleer of de aansluitingen voldoende vastgeklemd zijn.

- Het is imperatief de boiler aan te sluiten op een goed aardingssysteem.

- Zorg ervoor dat de onderdelen die onder spanning staan ontoegankelijk blijven (aanwezigheid van de deksels in hun oorspronkelijke staat). Kabeldoorgangen moeten overeenkomen met de kabeldiameters.

⇒ **HYDRAULISCHE RISICO'S :**

● Druk :

- De boiler moet gebruikt worden bij de reeks van drukhoogtes waarvoor hij ontworpen is.

● Aansluiting, afvoer :

- De installatie van een hydraulisch veiligheidsaggregaat met tenminste een veiligheidsklep is verplicht. Dit moet direct op de koudwaterinlaat gemonteerd worden.

- Het druppelgat van de klep nooit dichtmaken. Sluit de afvoer van de klep aan op de riolering.

- Zorg ervoor de heetwater (rood) en koudwater (blauw) aansluitingen niet met elkaar te verwarren.

- Controleer of er geen lekken zijn.

⇒ **GEBRUIK :**

● Soort product :

- Deze boiler is uitsluitend bestemd voor de verwarming van huishoudelijk water.

● Abnormaal gebruik :

- Bij abnormale werking van het apparaat contact opnemen met een vakman.

- Zorg ervoor de boiler niet in te schakelen als hij leeg is.

● Brandwonden, bacteria :

- Uit gezondheidsoverwegingen moet heet water op een hoge temperatuur bewaard worden. Deze temperatuur kan brandwonden veroorzaken.

- Neem de gebruikelijk en nodige voorzorgsmaatregelen (mengkranen, enz.) om ongelukken aan de waterkranen te voorkomen. Als de boiler lange tijd niet gebruikt is moet de ketel volkomen geledigd worden alvorens het opnieuw te gebruiken.

⇒ **ONDERHOUD :**

- Controleer regelmatig of het hydraulische veiligheidsaggregaat nog goed werkt zoals is voorgeschreven door de fabrikant.

- Onderhoudswerkzaamheden en reparaties mogen nooit worden uitgevoerd zonder de boiler los te koppelen van de stroomvoeding.

⇒ **WIJZIGING :**

- Alle wijzigingen aan de installatie zijn verboden. Vervanging van onderdelen is uitsluitend toegestaan indien uitgevoerd door een vakman en met geschikte onderdelen.

⇒ **VERVANGING VAN EEN OUDE BOILER :**

- De stroomvoeding afsluiten en de ketel ledigen alvorens de boiler te demonteren.

- Bij verbranding van bepaalde onderdelen kunnen er gifgassen vrijkomen. De boiler niet verbranden.

◀ Boileri kirjeldus ▶

- Terasest sise anum on mõeldud vastu pida ma töörohust oluliselt kõrgemale rõhule. Siseanuma korrosioonikaitse on tagatud emallikihiga ja võortoitel kaitseanoodiga.

- Küttekeha kujutab endast keraamilist padrunit, mis, asudes emalleeritud hülssis, ei puutu veega vahetult kokku. Seega pole küttekeha vahetuseks vaja boilerit veest tühjendada.

- Termostaat kontrollib vee temperatuuri siseanumas. Termostaat on tehases reguleeritud temperatuurile 65°C +/- 5.

- Termostaat on võimaliku tekkida võiva rikke puhuks varustatud ülekuumenemiskaitsemega, mis katkestab koheselt küttekeha vooluvarustuse.

- Sise anum on kaitstud korrosiooni eest eriti nõrgal alalisvoolutoitel oleva titaananoodiga. Anodi elektroonika kaitseb siseanumat nii tööoleva kui ka vooluvõrgust eraldatud boileri korral (näit. öise tariifiga kütmisel).

LÄBILÕIGE

Vertikaalne jalgadel boiler keraamilise küttekeha ja võortoitel titaananoodiga.

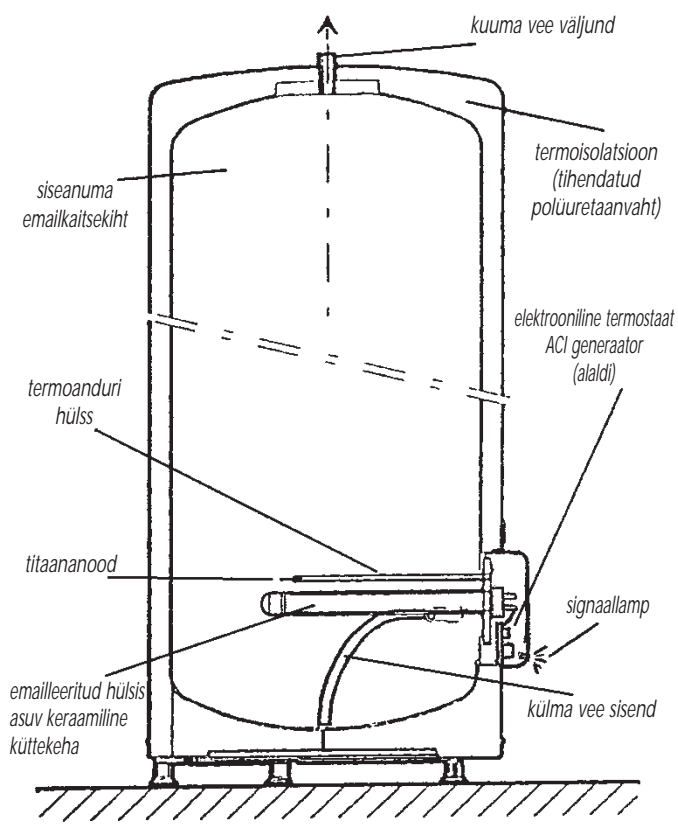

◀ Boileri paigaldamine ▶

TÄHTIS

- Boileri paigaldamise eest kannab hoolt ostja. Tootja / maaletooja / müüja ei vastuta kahjustuste eest, mis on tingitud ebaõigest paigaldamisest või käesoleva juhendi eiramisest.

- Vältimaks soojakadusid torustikus, tuleb boiler paigaldada kasutuskohale võimalikult lähedale. Boiler tuleb paigaldada külmumiskindlasse ruumi.

- Kui boiler paigaldatakse mitmeluruumi (laoruum, kelder, garaaž) tuleb torustik soojustada. Boilerit ümbritsev temperatuur ei tohi kehtvalt olla üle 40°C..

- Seinale kinnitamise korral peab kinnitus taluma veega täidetud boileri kolmekordset kaalu. Soovitatav on kasutada vähemalt 10mm konkse.

- Boileri ja selle elektriosade hooldamise tarvis tuleb elektriosa kattekilbi ette (vertikaalsel seinaboileril alla) jätta vaba ruumi 500mm.

- Kui boiler on paigaldatud ripplaele taha, põõningule või eluruumide kohale, tuleb tagada vee avariiväljalaske võimalus. Viimane peab olema ühendatud äravoolutorustikuga.

◀ Vertikaalse seinaboileri (VM) paigaldamine ▶

Haarderandid boileri ostes hõlbustavad boileri tõstmist.

Vertikaalne seinaboiler paigaldatakse seinale vertikaalselt nii, et vee sisend- väljundtorud jääksid alla suunatuks. Kui sein ei ole piisavalt tugev kandmaks veega täidetud boileri raskust, võib vertikaalse

seinaboileri toetada spetsiaalsele kolmjalale (lisavarustus, küsige boileri müünud kauplusest).

Seinale kinnitamine on ka sel juhul kohustuslik. Boileri seinale kinnitamist hõlbustab abiliist (lisavarustus, küsige boileri müünud kauplusest), mis kinnitatakse eelnevalt seinale ning millele "riputatakse" boiler.

Kinnituskohtade märgistamiseks kasutada boileri pakendil toodud šablooni.

◀ Horisontaalse seinaboileri (HM) paigaldamine ▶

● Järgida vertikaalse seinaboileri paigaldamise juures toodud soovitusi. Haarderandid on ka horisontaalboileritel.

NB! VÄGA TÄHTIS: Horisontaalsed boilerid on varustatud spetsiaalse anduriga, mis "põleb läbi" kui boiler paigaldatakse valesti, s.t. veetorud pole suunatud alla. Uus andur tuleb osta juba tasulise varuosana !

● Paigaldamisel pörandale tuleb boileri mõlemad kronšteinid kinnitada boileril asuvasse lisapoldiaukudesse nii, et vee sisend- väljundtorud jääksid suunatuks alla. Boileri ja pörandavahele peab kaitseklapi ja torustiku montaažiks jääma vaba ruumi 300 mm.

● Boileri kinnitamisel lakke tuleb kasutada kohustuslikku lisadetaili - vitsade komplekti, mis kinnitatakse kronšteini külge, kronštein omakorda lakke (lisavarustus, küsige boileri müünud kauplusest). Vee sisend-väljundtorud peavad jääma suunatuks alla.

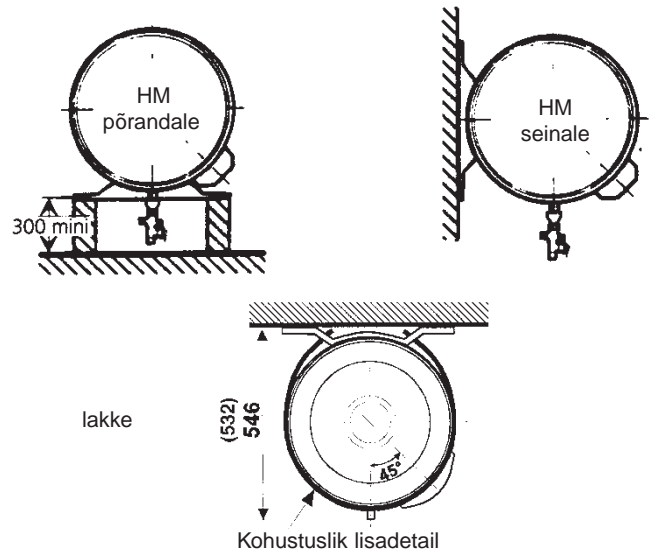

◀ Jalgadel soojaveeboileri (VS) paigaldamine ▶

● Boiler asetatakse küljesolevatele jalgadele. Seinalekinnitus pole vajalik.

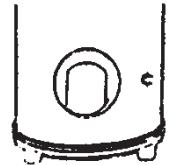

◀ Boileri paigaldamine vannituppa ▶

● Soojaveeboiler tuleb paigaldada piirkonda 3, seega väljaspool piirkondi 0, 1, 2.

Paigaldamisel lähtuda antud riigis kehtivatest normidest elektri-seadmete paigaldamisel niisketes ruumidesse.

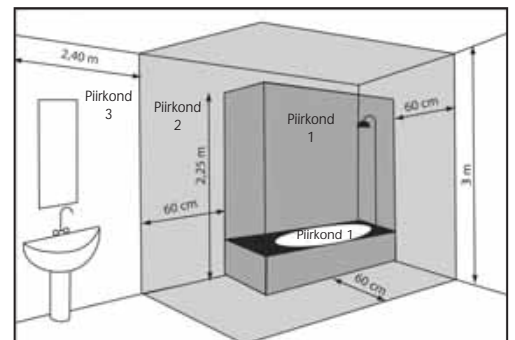

◀ Hüdrauliline ühendamine ▶

Hüdrauliline ühendamine tuleb teostada lähtudes antud riigis kehtivatest normidest.

■ BOILERI VEETORUD

- Ø 20/27 (50 L kuni 300 L) keermestatud otsaga terastorud.
- Külma vee sisend on tähistatud sinise võruga, kuuma vee väljund punase võruga.
- Veetorude otstes olevad punane ja sinine otsik peavad torustikuga ühendamisel jääma oma asukohta.

■ ÜHENDAMINE TORUSTIKUGA

- Keerake kaasasolev kaitseklapp vahetult külma vee sisendtoru külge (garantiinõue!). NB! Kaitseklappi ei tohi üle pingutada, see võib rikkuda klapi vedrumehhanismi!
- Keerake kaasasolev vahemuuhv vahetult kuuma vee väljundtoru külge (garantiinõue!).
- Torustikuga ühendamine teostage kas jäiga toru (näit. vask) või teraspunutisega survevoolikute abil.
- Boileri ühendamisel külma vee võrku tuleb vahele monteerida sulgurventiil, et boileri tühjendamise vajadusel oleks võimalik pealevool sulgeda.
- Juhul kui kasutatakse sünteetilisest (PER...) materjalist valmistatud torusid, on soovitatav termostaatregulaator paigaldada veesoojendi väljundile. Termostaatregulaator seadistatakse vastavalt valitud küttematerjali kütteväärtusele.

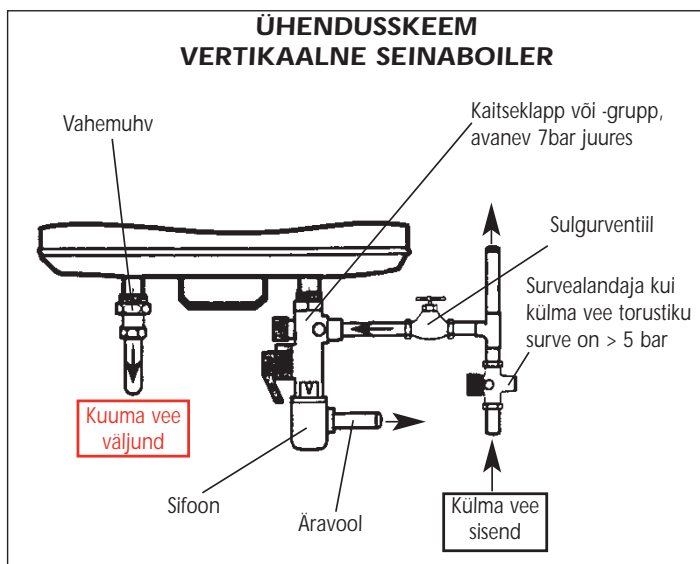

TÄHTIS

Külma vee surve torustikus on harilikult alla 5 bari.

Kui surve on suurem, tuleb torustiku peale veemõõdikut monteerida survealandaja.

◀ Elektriühendus ▶

Soojaveeboilerid on konstrueeritud silmas pidades kõiki ohutusnõudeid.

Elektriühenduse teostamisel tuleb järgida antud riigis kehtivaid norme ja esitatavaid nõudeid. **NB! Maandus on kohustuslik!**

Paigalduseks on vajalik :

- Mitmepooluseline lüliti kontaktivahega vähemalt 3 mm.
- Toitekaabel 3 x 2.5 mm² ühefaasilisel (faas, null, maa) või 4 x 2.5 mm² kolmefaasilisel (3 faasi + maa) ühendamisel.
- Maandusjuhe on kõigil ühendustel kollaroheline.

Boilerit on võimalik ühendada kahetariifsesse vooluvõrku, küttes vett öösel ja tarbides seda päeval, mil boiler ei ole ühendatud vooluvõrku. Korrosiooni eest kaitsev titaanood saab sel juhul oma päevase toite integreeritud akust. Antud režiimil tuleb silmas pida, et aku vajab korralikuks laadimiseks vähemalt 8 tundi.

■ ELEKTRIÜHENDUSE TEOSTAMINE

● Eemalda elektriosa kaitsekilp, kruvides lahti kinnituskruvi. Kaitsekilbi all on elektriühenduse skeem.

● Boiler on tehases seadistatud ühefaasiliseks (230 V~) ühenduseks.

Soovides ühendada boilerit kolmefaasiliselt (400 V~), peate asendama olemasoleva ühefaasilise trükkskeemplaadi kolmefaasilise plaadiga (kood 100000, lisavarustus, küsige boileri müünud kauplusest). Selle paigaldamisel lähtuge plaadiga kaasas olevast juhendist.

● Ühendage toitekaabli otsad klemmliistule (termostaati pole vaja demonteerida).

● Ühendage kollaroheline maandusjuhe maandussümboliga klemmile boileri flantsil.

● Paigaldage elektriosa kaitsekilp, jälgides tihendit.

● Kui on vaja muuta temperatuuri reguleeringut, lähtuge kaitsekilbi siseküljel toodud instruktsioonidest.

● Keerake kinni kaitsekilbi kinnituskruvi.

■ SOOVITUSED

- Ühendusjuhtmed elektriosa kattekilbi all ei tohi puutuda vastu küttekeha.
- Vahtu pistikühendus vooluvõrku on keelatud, kuna boileril puudub kaablit korpuse külge fikseeriv klamber.
- Maandus on kohustuslik.
- Enne elektritoite sisselülitamist veenduge, et boiler oleks veega täidetud. Vastasel juhul on võimatu boilerit pingestada (aktiveerub nn kuiva kütte kaitse!).

TÄHTIS

Elektritoite vahetu ühendamine küttekehale (jättes vahele termostaadi) on **KEELATUD** igasugustes oludes, kuna see on ohtlik - kaob kontroll köetava vee temperatuuri üle!

◀ Käivitamine ▶

■ SOOJAVEEBOILERI VEEGA TÄITMINE

- Avage kuuma vee kraan.
- Avage külma vee pealevool boilerisse.
- Kui kuuma vee kraanist hakkab vett voolama, on boiler veega täitunud.
- Kontrollige lekke puudumist torustiku ja ühenduste juures. Vajadusel kõrvaldage leke.

■ SISSELÜLITAMINE

- Lülitage elektritoide sisse.
- Mõningane leke kaitseklapi äravooluavast vee soojenemise käigus ca. 15 - 30 minuti pärast on loomulik, kuna lastakse välja liigne vesi, vältimaks üle 7 bari rõhu tekkimist boileris.

Pärast boileri sisselülitamist kontrollige kaanel olevat signaaltuld.

- **Tavareziimil peab signaaltuli pidevalt põlema (24 tundi ööpäevas):**

oranz: soojendus + korrosioonitõrje

roheline: ainult korrosioonitõrje

MÄRKUS

Boileri soojenemise faasis võib sõltuvalt vee kvaliteedist tekkida mõningane nn. "veekatla müra". See on normaalne ning ei tähenda mingit viga boileri juures.

◀ Kodune hooldus ▶

Boiler ei nõua kasutajalt erilist hooldust.

Perioodiliselt tuleb jälgida, et pidevalt põleks roheline ACI kontrolllamp. Kui lamp ei põle, pöörduda paigaldaja või garantiidaja poole.

◀ Spetsialisti poolt teostatav hooldus ▶

Tagamaks boilerile pikka kasutusiga, tuleb teostada regulaarset professionaalset hooldust - esimest korda peale garantiiaja lõppu, edasi soovitatavalt iga kahe aasta järel :

- Katkestada elektriühendus, ühendada lahti toitekaabel klemmliistult.
- Ühendada lahti kaablipistik, eemaldada termostaat koos plastalusega.
- Tühjendada boiler veest ning eemaldada flants koos küttekehaga.
- Eemaldada boileri põhjast sinna ladestunud mustus, puhastada küttekeha ja termoanduri hülsid. Võimaliku tekkinud katlakivi eemaldamiseks ei tohi pindu kraapida - see võib vigastada emailikihti.
- Titaananood kontrolli ja hooldust ei vaja.
- Eemaldada küttekeha hülsist ning kontrollida, et hülsi sisepind oleks puhas.
- Paigaldada flants koos küttekehaga, kasutades uut flantsitihendit ja pingutades flantsimutreid järk-järgult ristamisi.
- Täita boiler veega, hoides kuuma vee kraani avatud, kuni sellest voolab vett - boiler on veega täitunud.
- Olles veendunud lekke puudumises flantsitihendi juures, paigaldada termostaat ja taastada elektriühendus.
- Lekke puudumist tihendi juures kontrollida ka järgmisel päeval, vajadusel pingutada täiendavalt flantsimutreid.
- Kontrollida elektrijuhtmete olukorda.

◀ Soovitused kasutajale ▶

- Piirkondades, kus vesi on väga kare, $T_h > 20^\circ\text{F}$, võib kasutada vee pehmendajat, tehes seda kooskõlas kehtivate normidega. Garantii seeläbi ei kao.
- Boileri veest tühjendamiseks toimige järjekorras:
 - a) katkestage elektriühendus
 - b) sulgege külma vee pealevool
 - c) avage kuuma vee kraan
 - d) eemaldage kaitseklapp, kui see pole varustatud tühjendusseadmega ning tühjendage boiler läbi külma vee sisendtoru.
- Kui kuuma vee kraanist ei tule vett või tuleb auru, katkestage elektriühendus ja pöörduge paigaldaja poole.

Põletusohu vältimiseks:

- vannitubade ja dusiruumide torustikes on kuuma vee maksimaalne lubatud temperatuur 50°C ;
- muude ruumide torustikes on kuuma vee maksimaalne lubatud temperatuur 60°C .

◀ Vigadeotsing spetsialistile ▶

Vigade otsingut teostagu professionaal.

Vea tüüp	Võimalik põhjus	Kõrvaldamine
✓ Puudub soe vesi	Boiler on varustatud kuiva küttekaitsmega : kui boiler pole vett täis, on see aktiveeritud ega lase küttekeha pingestada.	Kontrollige vee olemasolu boileris - avage kuuma vee kraan.
✓ Puudub küte ✓ Puudub soe vesi	Puudub elektriühendus.	Kontrollige elektriühendust.
	Küttekeha või selle juhtmestik vigane.	Kontrollige küttekeha kütteelemente ja juhtmestikku.
	Titaananoodi (ACI) ahel vigane: juhtmed kas valesti ühendatud või vigased.	Kontrollige titaananoodi juhtmeid.
	Boiler on paigaldatud vales asendis (kehtib horisontaalse boileri HM korral).	Paigaldage boiler õiges asendis. Vahetage andur (tellitav varuosana)!
✓ Vesi pole piisavalt kuum	Termostaadi andur valesti või puudulikult ühendatud.	Kontrollige anduri ühendust.
	Termostaadi reguleering liiga madal.	Reguleerige potentsiomeetrit vastavalt juhendile elektriosa kattekilbi siseküljel.
	Kui kütteahelas on programmkell: vett on köetud liiga lühikest aega.	Kontrollige programmkella.
✓ Kontrolllamp ei põle	Küttekeha või selle juhtmestik vigane.	Kontrollige küttekeha kütteelemente ja juhtmestikku.
	Lühis ACI juhtmestikus: puudub siseanuma korrosioonikaitse.	Pöörduge garantiiandja poole.
✓ Oise tariifiga kütmisel päeval (kui boiler pole vooluvõrgus) roheline kontrolllamp ei põle	Esmane käivitus.	Esmasel käivitamisel või kui boiler pole pikka aega pinge all olnud, süttib kontrolllamp ca. 15 minuti pärast.
	Titaananoodi toiteaku defektne.	Vahetage aku.
✓ Muu põhjus		Pöörduge garantiiandja poole

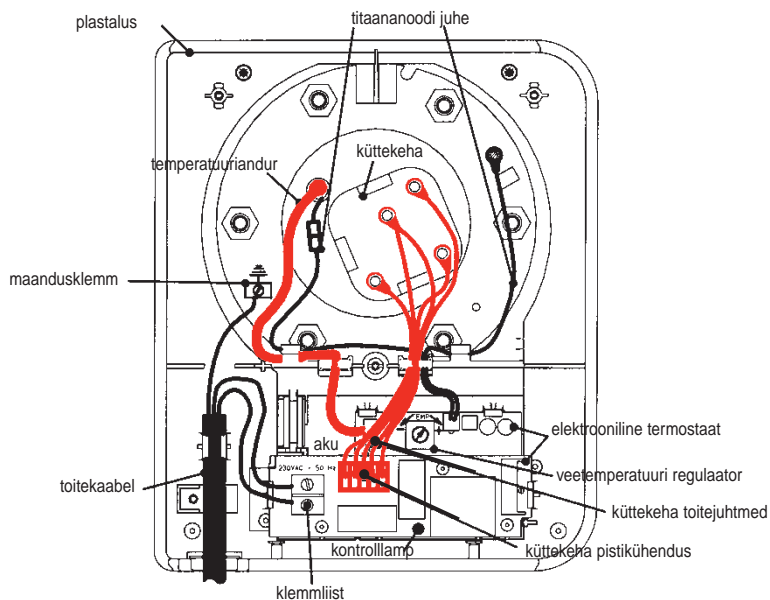

◀ Müügijärgne hooldus ▶

Boileril on järgmised vahetatavad varuosad :

- flantsitihend
- elektroonilise termostaadi komplekt
- küttekeha
- küttekeha hülss

Spetsiifilisi varuosi küsi garantiidandjalt.

Suvalisi elektritöid boileri juures tohib teostada vaid spetsialist.

Kasutada tohib vaid ATLANTIC varuosi.
Varuosade tellimisel nimetada boileri tüüp,
maht, elektriühendus, tehase number.
Andmed saate boileri küljes olevalt
tootjaetiketilt.

◀ Garantiitingimused ▶

Garantiiaja säilivuse eelduseks on käesoleva juhendi nõuetest kinnipidamine.

☐ **Eriti rõhutame:**

- Boileri õige paigaldamine. Seinaboilerite veetorud peavad kõigil paigaldusviisidel jääma alla suunatuks. Ka horisontaalboileri paigaldamisel põrandale või lakke.
- Õige ühendus külmaveevõrku. Ühendamisel soojaveevõrku katkeb garantii.
- Õige elektriühendus.
- Maanduse olemasolu.
- Kaitseklapi ühendamine vahetult boileri külma vee sisendtorule.
- Kaitseklapi töökorras olek - klapp pole vigastatud ülekeeramise tõttu.
- Õige veega täitmine - kuni lahtisest kuumaveekraanist voolab vett.
- Kaasoleva vahemuhvi ühendamine vahetult kuumavee väljundtorule.
- Paigaldamine külmumiskindlasse ruumi.

- ☐ **Garantiireklameerimisel tuleb boiler jätta tööasendisse kuni garantiispetsialisti saabumiseni. Lahtiühendatud boileri puhul pole reklamatsiooni võimalik arvestada garantii raames.**
- ☐ **Garantii näeb ette garantiispetsialisti poolt garantiile alluvaks praagiks tunnistatud osade väljavahetamist. Kahjutasunõuded on välistatud.**
- ☐ **Vale väljakutse garantii raames on tasuline. Mittetasumisel katkeb garantii. Seega kontrollige hoolikalt antud juhendi nõuetest kinnipidamist!**
- ☐ **Garantii kehtib ainult Eesti Vabariigi territooriumil.**
- ☐ **Garantii teie boilerile annab :**

AS PLASTOR

Hoiu 7, 76401 Laagri, Harju mk.

Tel. 06796756

plastor@plastor.ee

www.plastor.ee

◀ Garantii ei kehti ▶

- Vee mustusest tingitud kaitseklapi ummistumise korral (soovitame filtrit külmaveevõrku).
- Toitepinge kõikumise või boilerile mittevastavuse korral, elektriliste ülepingete või välgu korral.
- Vigaste lisaseadmete (kraanid jms.) tõttu tekkinud rikete puhul.
- Keemiliste või elektrokeemiliste mõjude tulemusena tekkinud rikete puhul.

- Välismõjudest tekkinud rikete puhul.
- Joogivee normatiividest kõrvale kalduva vee kasutamise puhul.
- Veesurve puhul üle 5 bari, kui pole monteeritud survealandajat.
- Katlakivi ebanormaalse tekke korral.
- Võõraste (mitte ATLANTIC) varuosade kasutamise korral.

Verticaux muraux - Vertical wall mounted heaters - Verticale wandboilers - Vertikaalsed seinaboilerid

Capacité (L)	Tension (V)	Résistance	Puissance (W)	Dimensions (mm)					Temps de chauffe réel*	Qpr (Consommation entretien)**	V40 (Quantité d'eau chaude à 40°C)	Poids à vide (Kg)
				Ø	H	A	B	C				
50	230V monophasé non kitable(1)	stéatite	1200	505	540	368	/	525	2h45	0,82	/	23
75		stéatite	1200	510	700	575	/	530	4h10	1,08	1,83 x Capacité	27
100		stéatite	1200	510	865	750	/	530	5h40	1,30	1,87 x Capacité	30
150	230V monophasé (transformable en 400V triphasé avec le kit code 100000 ou 230V triphasé avec le kit adapté)(2)	stéatite	1800	530	1165	1050	800	550	5h20	1,50	1,96 x Capacité	39
200		stéatite	2200	530	1480	1050	800	550	5h50	1,79	1,91 x Capacité	49
50	Accélééré(3) 230V monophasé (Transformable en 400V triphasé avec le kit code 100000 ou 230V triphasé avec le kit adapté)(2)	stéatite	1800	505	540	368	/	525	1h35	0,82	/	23
75		stéatite	3000	510	700	575	/	530	2h36	1,08	1,83 x Capacité	29
100		stéatite	3000	510	865	750	/	530	2h10	1,30	1,87 x Capacité	30
150		stéatite	3000	530	1165	1050	800	550	3h10	1,50	1,96 x Capacité	39
200		stéatite	3000	530	1480	1050	800	550	4h00	1,79	1,91 x Capacité	49

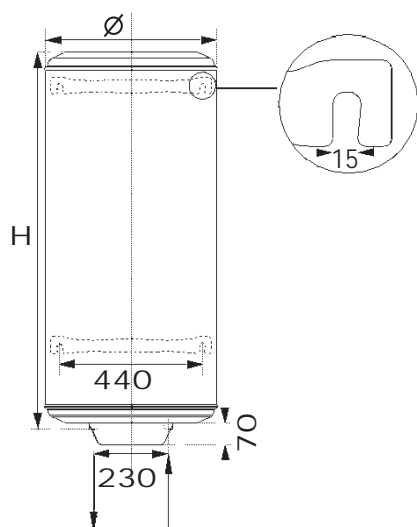

Sortie Eau chaude
Hot water outlet
Heetwateruitlaat
kuuma vee väljund

Entrée Eau froide
Cold water inlet
Koudwaterinlaat
külma vee sisend

