



ARISTON NET LIGHT GATEWAY

3319089

 **ARISTON**

**ISTRUZIONI DI INSTALLAZIONE ED USO
INSTALLATION AND USER MANUAL
INSTRUCCIONES DE INSTALACIÓN Y USO
INSTRUÇÕES DE INSTALAÇÃO E USO
FELSZERELÉSI ÉS HASZNÁLATI UTASÍTÁS
KURULUM VE KULLANIM TALİMATLARI
INSTRUKCJA INSTALACJI I OBSŁUGI
РУКОВОДСТВО ПО МОНТАЖУ И ЭКСПЛУАТАЦИИ
INSTRUCȚIUNI DE INSTALARE ȘI UTILIZARE**

Indice

1. Generalità	3
2. Norme di sicurezza.....	4
3. Caratteristiche tecniche	6
4. Installazione del gateway	7
5. Collegamento ad internet via app o web browser	19
6. Collegamento internet e registrazione prodotto	20
7. Centri Assistenza Ariston.....	23
8. Status funzionamento gateway	24

1. GENERALITÀ

Grazie per aver scelto il light gateway Ariston in grado di attivare Ariston NET, il sistema ideato e prodotto da Ariston, per fornire una nuova esperienza d'uso del raffrescamento, del riscaldamento, domestico e dell'acqua sanitaria.

Con Ariston Net puoi accendere, spegnere e controllare la temperatura del riscaldamento, del raffrescamento e dell'acqua sanitaria da smartphone o PC, sempre e ovunque tu sia.

Consente di monitorare costantemente i consumi energetici garantendo un risparmio sulla bolletta del gas e ti avvisa in tempo reale in caso di guasto del prodotto. Inoltre attivando il servizio di teleassistenza, il centro di assistenza potrà risolvere la maggior parte dei problemi a distanza.

Per maggiori informazioni collegati al sito web dedicato ad Ariston Net <http://www.ariston.com/it/ariston-net>.

Oppure chiamaci al numero 0732 63 35 28.

Il nostro Servizio Clienti è a tua disposizione 7 giorni su 7 (dalle 8 alle 20).

2. NORME DI SICUREZZA

ATTENZIONE



Il seguente manuale costituisce parte integrante ed essenziale del prodotto, va conservato con cura e deve sempre essere allegato al prodotto, anche in caso di trasferimento presso altro proprietario o utilizzatore, o in caso di impiego presso una differente applicazione.

Non è consentito utilizzare il prodotto con finalità differenti da quelle specificate nel presente manuale. Il produttore non potrà essere ritenuto responsabile di eventuali danni causati da un uso improprio del prodotto o dal mancato adeguamento dell'installazione alle istruzioni fornite in questo manuale.





Tutte le operazioni di manutenzione sul prodotto devono essere effettuate esclusivamente da personale qualificato e mediante l'utilizzo esclusivo di ricambi originali. Il produttore non potrà essere ritenuto responsabile di eventuali danni correlati al mancato rispetto di questa indicazione, il quale potrebbe compromettere la sicurezza dell'installazione.

2.1 Norme di sicurezza

LEGENDA SIMBOLI:

-  Il mancato rispetto dell'avvertenza comporta rischio di lesioni, in determinate circostanze anche mortali, per le persone.
-  Il mancato rispetto dell'avvertenza comporta rischio di danneggiamenti, in determinate circostanze anche gravi, per oggetti, piante o animali.
Il produttore non potrà essere ritenuto responsabile di eventuali danni causati da un uso improprio del prodotto o dal mancato adeguamento dell'installazione alle istruzioni fornite in questo manuale.

Non effettuare operazioni che implichino la rimozione dell'apparecchio dalla sua installazione.

-  Danneggiamento dell'apparecchio.
Non salire su sedie, sgabelli, scale o supporti instabili per effettuare la pulizia dell'apparecchio.
-  Lesioni personali per la caduta dall'alto o per cesoiamento (scale doppie).
Non utilizzare insetticidi, solventi o detersivi aggressivi per la pulizia dell'apparecchio.
-  Danneggiamento delle parti in materiale plastico o verniciate.
Non utilizzare l'apparecchio per scopi diversi da quello di un normale uso domestico.
-  Danneggiamento dell'apparecchio per sovraccarico di funzionamento.

Danneggiamento degli oggetti indebitamente trattati.

Non fare utilizzare l'apparecchio da bambini o persone inesperte.



Danneggiamento dell'apparecchio per uso improprio.

Durante i lavori di pulizia, manutenzione e connessione è necessario isolare l'apparecchio dalla rete di alimentazione staccando la spina dalla presa.



Lesioni personali da folgorazione.

L'apparecchio non è destinato a essere utilizzato da persone (bambini compresi) le cui capacità fisiche, sensoriali o mentali siano ridotte, oppure con mancanza di esperienza o di conoscenza, a meno che esse abbiano potuto beneficiare, attraverso l'intermediazione di una persona responsabile della loro sicurezza, di una sorveglianza o di istruzioni riguardanti l'uso dell'apparecchio.

I bambini devono essere sorvegliati per sincerarsi che non giochino con l'apparecchio e con tutti i materiali di imballaggio del prodotto (punti metallici, buste in plastica, protezioni in polistirolo etc.)

La rimozione dei pannelli di protezione del prodotto e tutte le operazioni di manutenzione e collegamento delle parti elettriche, non dovrebbero mai essere effettuate da personale non qualificato.

**PRODOTTO CONFORME ALLA DIRETTIVA EU 2012/19/EU-
D.Lgs.49/2014 ai sensi dell'art. 26 del Decreto Legislativo 14 marzo
2014, n. 49 "Attuazione della direttiva 2012/19/UE
sui rifiuti di apparecchiature elettriche ed elettroniche (RAEE)"**



Il simbolo del cassonetto barrato riportato sull'apparecchiatura o sulla sua confezione indica che il prodotto alla fine della propria vita utile deve essere raccolto separatamente dagli altri rifiuti.

L'utente dovrà, pertanto, conferire l'apparecchiatura giunta a fine vita agli idonei centri comunali di raccolta differenziata dei rifiuti elettrotecnici ed elettronici. In alternativa alla gestione autonoma è possibile consegnare l'apparecchiatura che si desidera smaltire al rivenditore, al momento dell'acquisto di una nuova apparecchiatura di tipo equivalente. Presso i rivenditori di prodotti elettronici con superficie di vendita di almeno 400 m² è inoltre possibile consegnare gratuitamente, senza obbligo di acquisto, i prodotti elettronici da smaltire con dimensioni inferiori a 25 cm.

L'adeguata raccolta differenziata per l'avvio successivo dell'apparecchiatura dismessa al riciclaggio, al trattamento e allo smaltimento ambientalmente compatibile contribuisce ad evitare possibili effetti negativi sull'ambiente e sulla salute e favorisce il reimpiego e/o riciclo dei materiali di cui è composta l'apparecchiatura.

3. CARATTERISTICHE TECNICHE

	GATEWAY
Conformità	LVD: 2014/35/EU EMC: 2014/30/EU RED: 2014/53/EU ROHS: 2011/65/EU
Standard	LVD: EN 60950-1; EN 62479 EMC: ETSI EN 301 489-1; ETSI EN301 489 17 RED: ETSI EN 300 328 ROHS: EN50581
Installazione prodotto	Fisso a muro o su qualsiasi superficie liscia
Temperature operative	-10°C ÷ 60°C
Temperature di stoccaggio	-20°C ÷ 70°C
Alimentazione	0-24V $\overline{\text{---}}$ Powered by Ebus2 Ariston BridgeNet®
Consumo del Gateway	Max 40 mA ÷ Max 0,7 W
Consumo totale (dispositivi BUS)	Max 120 mA ÷ Max 3 W
Massa	0,1 kg
Grado di protezione	IP 20

Gateway

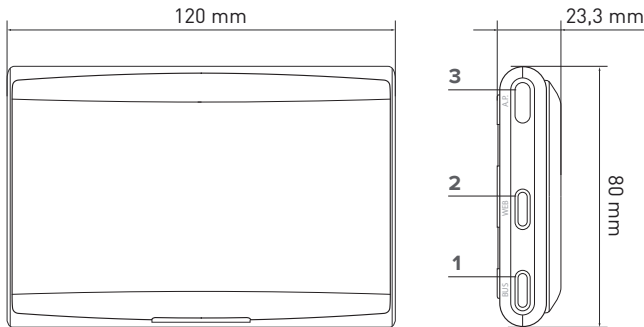

Legenda:

1. LED Bus BridgeNet
2. LED connessione internet
3. Tasto configurazione Wi-Fi

Per scaricare velocemente da internet il manuale istruzioni dell'interfaccia di sistema Sensys, già presente su alcuni schemi installativi, vai al seguente link:
http://www.ariston.com/it/Termoregolazione_Caldaie/sensys_ita

4. INSTALLAZIONE DEL GATEWAY



ATTENZIONE!

L'installazione deve essere eseguita da personale tecnico qualificato.

Prima del montaggio disattivare l'alimentazione del prodotto. Il cavo BUS BridgeNet è polarizzato: per evitare problemi di avvio del sistema rispettare la polarità (T con T, B con B) tra tutti i componenti del sistema.

Con il termine “Teleassistenza” (TD) si intende di seguito il servizio orientato al Centro Assistenza Tecnica, attraverso il quale vengono abilitate tutte le funzioni di assistenza del prodotto da remoto di Ariston Net.

Con “Telecontrollo” (TC) si intende invece il servizio orientato all'utente finale, tramite il quale egli può utilizzare la App per smartphone o il portale web per monitorare e impostare il suo prodotto Ariston.

Nota: Il TC è possibile solo se si installa anche la Sensys

Attivare i servizi Ariston Net è semplice e veloce bastano 3 soli passi!



Si riportano nel seguente paragrafo alcuni dei principali schemi di impianto realizzabili utilizzando Ariston Net ed altri accessori già presenti nella gamma prodotti Ariston, nonché le tipologie di servizio attivabili con tali configurazioni.

Per maggiori informazioni e dettagli sugli schemi installativi di seguito riportati vi invitiamo a contattare il Centro di Consulenza Tecnica Ariston.

4.1 Tipologie di installazioni realizzabili sui prodotti caldaia

Tipologia 1

Sostituzione del gateway in un sistema di riscaldamento base con attivate TC e TD (fig.1)

Sistema di riscaldamento base Ariston dotato di protocollo BUS BridgeNet, in cui si vuole sostituire il gateway per abilitare i servizi di Telecontrollo e Teleassistenza Ariston Net.

Azioni necessarie:

- Installare il Gateway, collegandolo al sistema di riscaldamento utilizzando la connessione BUS BridgeNet

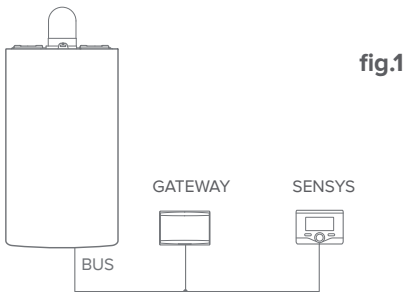

Tipologia 2

Attivazione della sola TD in un sistema di riscaldamento base (fig.2)

Sistema di riscaldamento base Ariston dotato di protocollo BUS BridgeNet, in cui si vuole attivare la sola Teleassistenza, senza installare l'accessorio Ariston Sensys.

Azioni necessarie (fig.3):

In questa configurazione è possibile lasciare installato un accessorio di termoregolazione ON/OFF già presente nell'abitazione. Pertanto è sufficiente:

- Installare il Gateway, collegandolo al prodotto di riscaldamento utilizzando la connessione BUS BridgeNet.

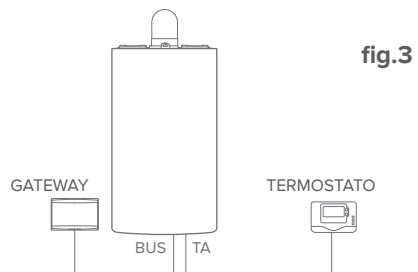
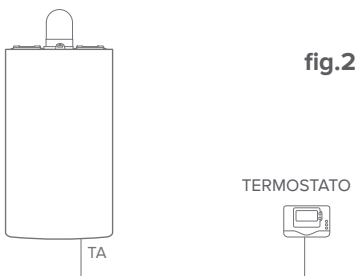

Tipologia 3

Attivazione di TD e TC in un sistema con Sensys già installata.

Sistema di riscaldamento base Ariston dotato di protocollo BUS BridgeNet, con accessorio Ariston Sensys già installato in cui si vuole attivare Telecontrollo e Teleassistenza:

- Situazione iniziale (Fig. 4)
- Situazione finale (Fig. 5)

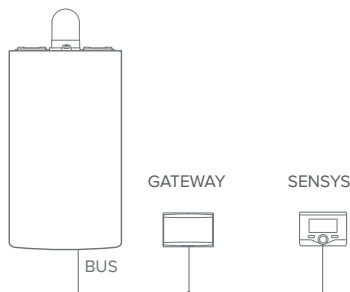
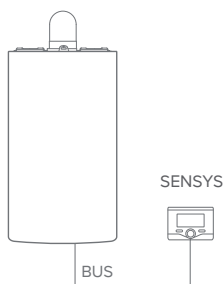

NOTA:

Per evitare problemi di interferenze, utilizzare un cavo schermato o doppino telefonico. Le seguenti versioni software di Ariston Sensys non sono compatibili con Ariston Net:

- 01.00.00
- 01.00.04

In tal caso si prega di sostituire la Sensys esistente con una nuova.

4.2 Tipologie di installazioni realizzabili sui Sistemi

Tipologia 1

Attivazione di TD e TC in un sistema a pompa di calore singola zona (fig.1)

Sistema dove il prodotto Ariston è collegato esclusivamente ad un unico accessorio di termoregolazione ed in cui si vuole andare ad attivare i servizi di Telecontrollo e Teleassistenza Ariston Net. E' possibile telecontrollare il raffrescamento se disponibile. Azioni necessarie (fig.2):

- Installare il Gateway, collegandolo al sistema di riscaldamento utilizzando la connessione BUS BridgeNet

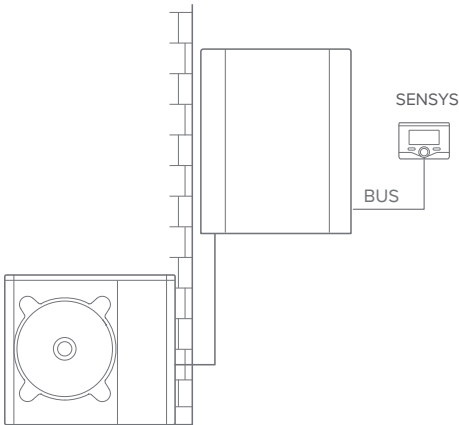

fig.1

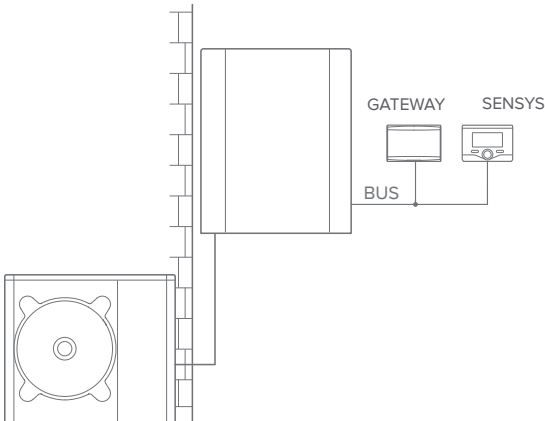

fig.2

Tipologia 2

Attivazione di TD e TC in un sistema a pompa di calore con 2 zone idrauliche (zone manager integrato o esterno) controllato da dispositivi BUS BridgeNet (fig.3)

Sistema in cui è presente il prodotto Ariston, a cui sono collegati accessori di gestione delle zone Bus BridgeNet quali Ariston Sensys e/o Sensore Ambiente. E' possibile telecomandare il raffrescamento se disponibile.

Azioni necessarie (fig.4):

- Installare il Gateway collegandolo tramite connessione BUS BridgeNet, al sistema di riscaldamento
- Sostituire il Sensore Ambiente con Ariston Sensys

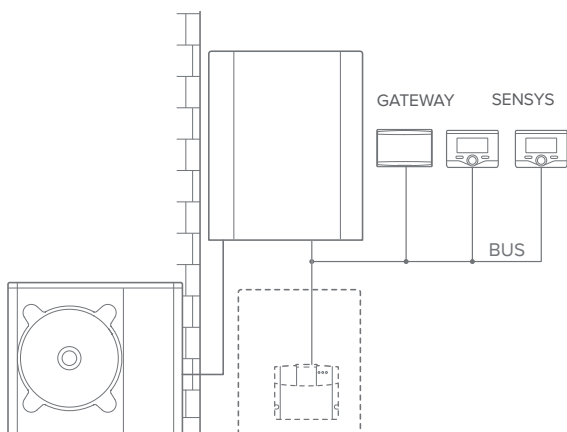
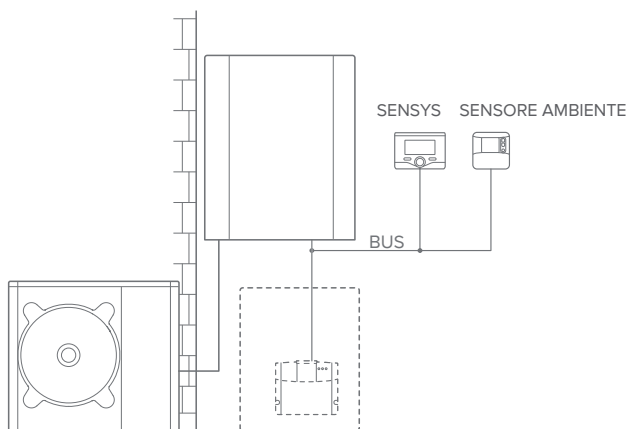

Tipologia 3

Attivazione di TD e TC in un sistema con 2 zone idrauliche (zone manager integrato o esterno) controllato da dispositivi BUS BridgeNet ed ON/OFF (fig.5)

Sistema in cui è presente il prodotto Ariston, a cui sono collegati accessori di gestione delle zone Bus BridgeNet quali Ariston Sensys e/o accessori ON/OFF.

E' possibile telecomandare il raffrescamento se disponibile.

Azioni necessarie (fig.6):

- Installare il Gateway collegandolo tramite connessione BUS BridgeNet, al sistema di riscaldamento
- Sostituire il dispositivo ON/OFF con Ariston Sensys

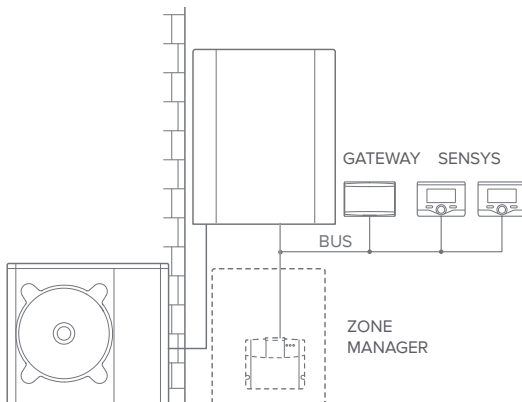
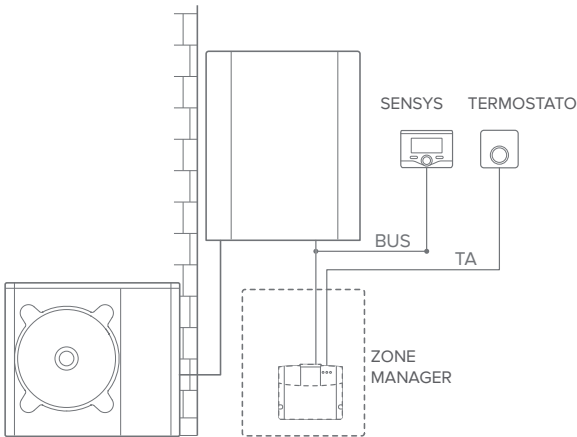

Tipologia 4

Attivazione di TD e TC in un sistema Ibrido base (fig.7)

Sistema dove il prodotto Ariston è collegato esclusivamente ad un unico accessorio di termoregolazione ed in cui si vuole andare ad attivare i servizi di Telecontrollo e Telesistenza Ariston Net. E' possibile telecontrollare il raffreddamento se disponibile.

Azioni necessarie (fig.8):

- Installare il Gateway, collegandolo al sistema di riscaldamento utilizzando la connessione BUS BridgeNet

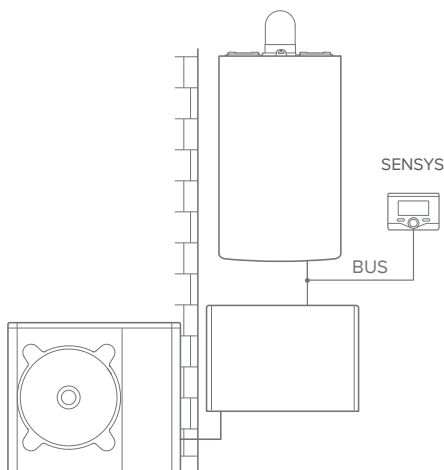

fig.7

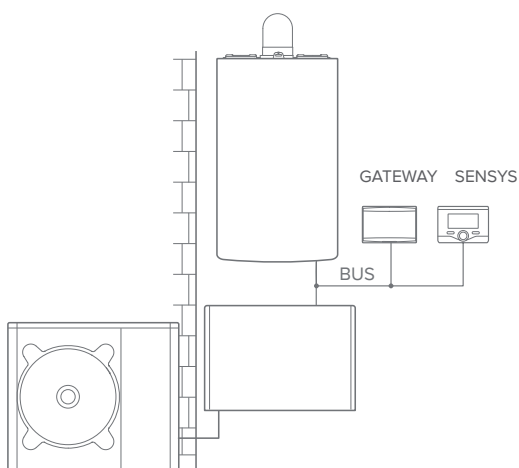

fig.8

Tipologia 5

Attivazione di TD e TC in un sistema Ibrido fino a 2 zone idrauliche controllato da dispositivi BUS BridgeNet (fig.9)

Sistema in cui è presente il prodotto Ariston, a cui sono collegati accessori di gestione delle zone Bus BridgeNet quali Ariston Sensys e/o Sensore Ambiente. E' possibile telecomandare il raffrescamento se disponibile.

Azioni necessarie (fig.4):

- Installare il Gateway collegandolo tramite connessione BUS BridgeNet, al sistema di riscaldamento
- Sostituire il Sensore Ambiente con Ariston Sensys
- Installare il kit zone manager specifico per la gestione del raffrescamento (3319079)

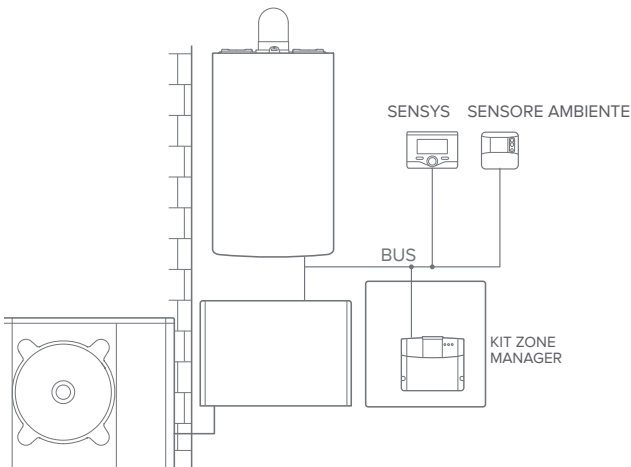

fig.9

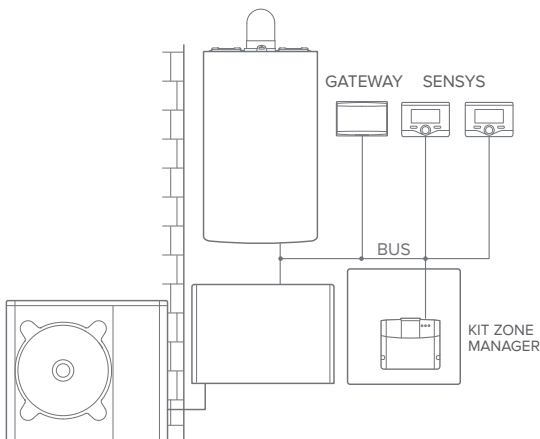

fig.10

Tipologia 6

Attivazione di TD e TC in un sistema Ibrido base con bollitore sanitario (fig.11)

Sistema dove il prodotto Ariston è collegato esclusivamente ad un unico accessorio di termoregolazione ed in cui si vuole andare ad attivare i servizi di Telecontrollo e Teleassistenza Ariston Net. E' possibile telecontrollare il raffreddamento se disponibile.

Azioni necessarie (fig.12):

- Installare il Gateway, collegandolo al sistema di riscaldamento utilizzando la connessione BUS BridgeNet

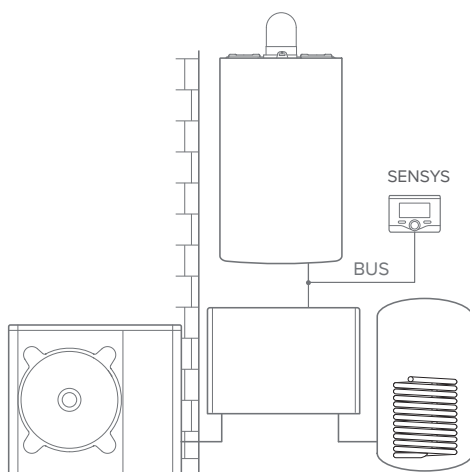

fig.11

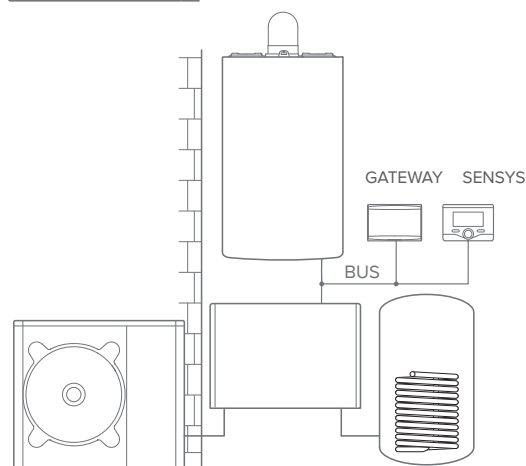

fig.12

Tipologia 7

Attivazione di TD e TC in un sistema Ibrido fino a 2 zone idrauliche controllato da dispositivi BUS BridgeNet con bollitore sanitario (fig.13)

Sistema in cui è presente il prodotto Ariston, a cui sono collegati accessori di gestione delle zone Bus BridgeNet quali Ariston Sensys e/o Sensore Ambiente. E' possibile telecommandare il raffrescamento se disponibile.

Azioni necessarie (fig.14):

- Installare il Gateway collegandolo tramite connessione BUS BridgeNet, al sistema di riscaldamento
- Sostituire il Sensore Ambiente con Ariston Sensys
- Installare il kit zone manager specifico per la gestione del raffrescamento (3319079)

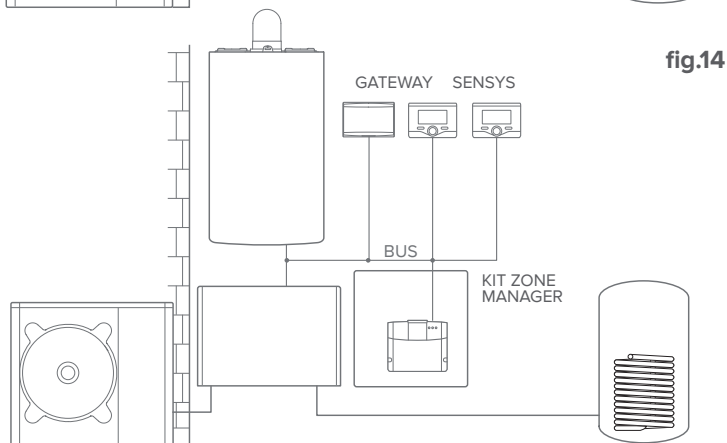
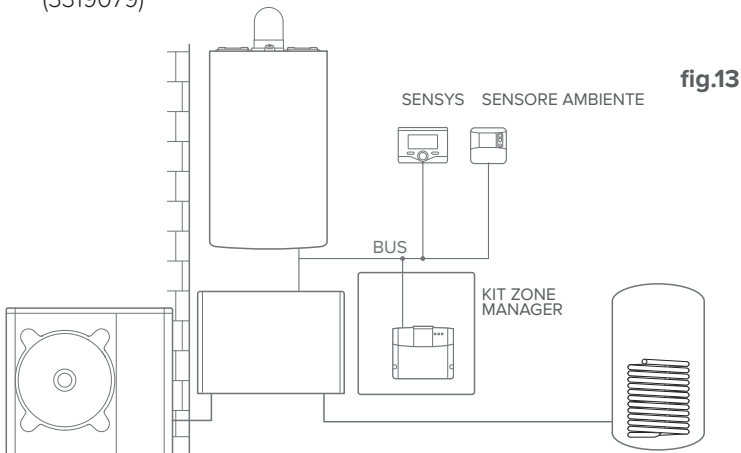

NOTA:

PER INFORMAZIONI SUGLI ALTRI SCHEMI POSSIBILI, FARE RIFERIMENTO AL PROPRIO CENTRO ASSISTENZA DI FIDUCIA

4.3 Installazione del Gateway a parete

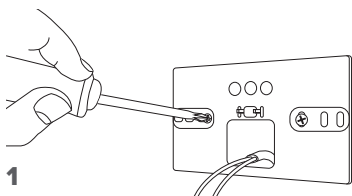

1

Fissare a muro la piastrina di supporto con le viti in dotazione.

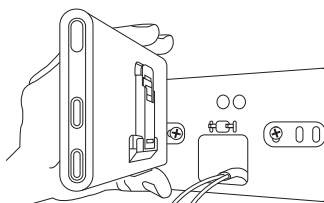

2

Ruotare il Gateway.

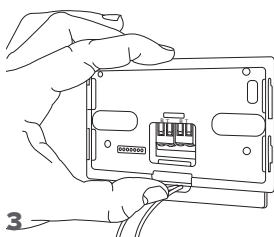

3

Fissare temporaneamente il gateway alla piastrina tramite gli appositi ganci.

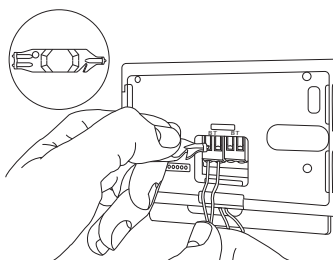

4

Collegare la coppia di fili dal connettore BUS BridgeNet sulla scheda del prodotto al connettore BUS BridgeNet del gateway (rispettando la polarità B con B e T con T)*. Con l'apposito strumento in dotazione effettuare una leggera pressione sulle linguette.

* per agevolare il collegamento dei cavi è possibile rimuovere la linguetta di plastica mostrata in figura.

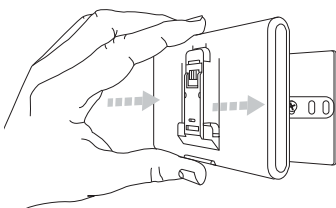
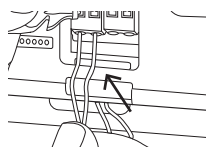

5

Rimuovere il gateway dalla posizione temporanea (figura 2) e fissarlo alla piastrina facendo pressione lungo i lati finché non si sente lo scatto dei quattro piccoli ganci laterali.

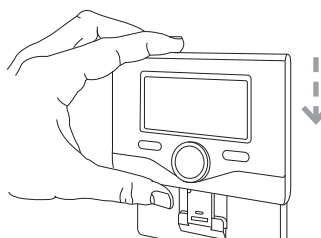
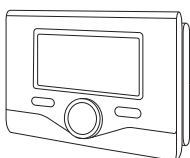

6

Posizionare Ariston Sensys (se presente, altrimenti inserire la cover presente nella confezione) sulla base, spingendola delicatamente verso il basso.

4.4 Installazione del Gateway a bordo del sistema

ATTENZIONE!

Prima di applicare il biadesivo, si consiglia di pulire bene la superficie con solventi e asciugare bene.

1. Applicare il bi-adesivo dietro la piastrina di supporto (Figura 7), rimuoverne la patina protettiva e fissarlo sulla lamiera del prodotto;
2. Fissarlo alla piastrina facendo pressione lungo i lati (Figura 8);
3. Applicare la cover spingendo delicatamente (Figura 9).

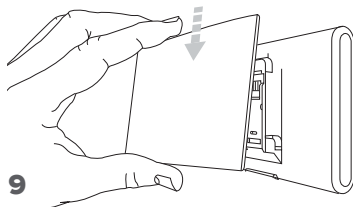
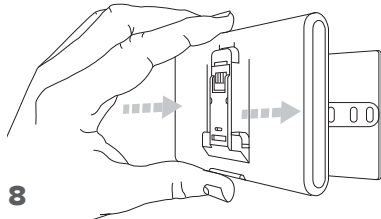
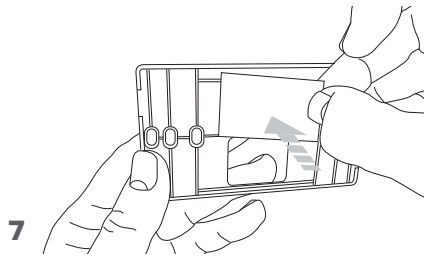

5. COLLEGAMENTO AD INTERNET VIA APP O WEB BROWSER

Dopo aver effettuato l'installazione del prodotto, accendere il sistema di riscaldamento. Il Gateway si accenderà, in quanto alimentato dal BUS BridgeNet.

1. Per alcuni istanti il gateway effettua una procedura di avvio, durante la quale tutti i led lampeggiano in sequenza di colore rosso.
2. Dopo alcuni secondi, il led BUS diventa verde e il led WEB resta rosso fisso. Il dispositivo è ora in attesa di configurazione e il display della Sensys (se disponibile il menu connettività) visualizza l'icona “”

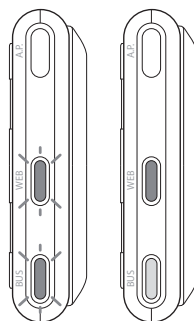

5.1 Registrazione account

- Prima di iniziare la procedura di configurazione Wi-Fi verificare la disponibilità del servizio **Ariston Net** nel proprio paese ed il corretto funzionamento della propria connessione internet.
- Scaricare la APP Ariston Net dagli Stores.
Aprire la APP e registrare l'account inserendo i dati richiesti.
- Entrare nella propria casella di posta elettronica e cliccare sul link contenuto nella mail di benvenuto per attivare l'account utente.

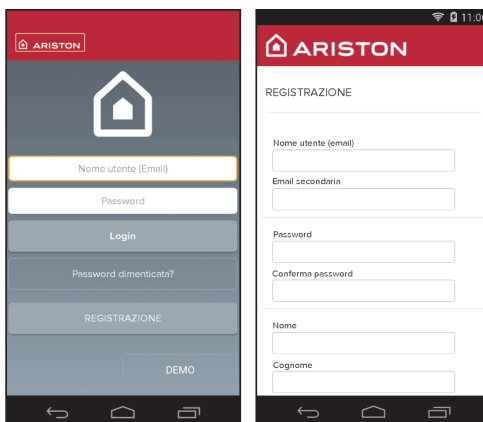

ATTENZIONE! Ariston Net supporta le seguenti crittografie per il Wi-Fi: WEP, WPA/WPA2 Personal

IMPORTANTE:

É possibile utilizzare Ariston Net da più dispositivi contemporaneamente, utilizzando sempre le stesse credenziali di accesso.

Per registrare più di un gateway Ariston Net ad un unico account utente utilizzare l'apposita funzione all'interno della APP.

6. COLLEGAMENTO INTERNET E REGISTRAZIONE PRODOTTO

Tenere premuto il tasto AP (per almeno 5 secondi) finché il led WEB lampeggia verde. Dopo un massimo di 40 secondi il gateway crea una nuova rete Wi-Fi che rimarrà attiva per 10 minuti, trascorsi i quali sarà necessario ripetere la procedura.

IMPORTANTE!

Per le procedure TC e TD descritte nei prossimi paragrafi, si consiglia di lasciare attiva l'impostazione predefinita DHCP = ON.

L'opzione DHCP = OFF può essere necessaria in caso di reti con IP statico

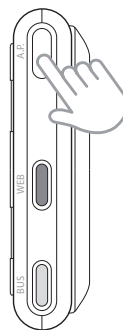

6.1 Procedura guidata in caso di TELE-CONTROLLO (TC) con o senza servizio di TELE-ASSISTENZA (TD)

1. Aprire la App, fare log-in con l'account precedentemente creato e seguire le istruzioni fornite dalla procedura guidata
2. La procedura è andata a buon fine quando:
 - Il led WEB del gateway inizierà a lampeggiare verde velocemente per poi diventare fisso.
 - Sulla App compare il messaggio di prodotto registrato con successo
 - Il display visualizza la schermata base con l'icona "📶" fissa
3. Da questo momento è possibile controllare il prodotto Ariston da remoto tramite la App per smartphone o il portale web www.ariston-net.remotethermo.com.

6.2 Procedura in caso di sola TELE-ASSISTENZA (TD) senza TELE-CONTROLLO (TC)

Aprire le impostazioni di rete del proprio smartphone/PC e selezionare «Remote Gw Thermo»

VIA APP

APRIRE LA APP ARISTON NET, SENZA FARE IL LOG-IN E SEGUIRE LA PROCEDURA GUIDATA.

VIA BROWSER

APRIRE IL WEB BROWSER E DIGITARE **192.168.1.1** NELLA BARRA DEGLI INDIRIZZI. SELEZIONARE LA RETE WIFI ED INSERIRE LA PASSWORD. SI CONSIGLIA DI NON MODIFICARE LE IMPOSTAZIONI PRE-DEFINITE

6.2.1 Collegamento automatico via APP

1. Dopo essersi connessi alla rete **Remote Gw Thermo** avviare la APP Ariston Net e seguire la procedura guidata.

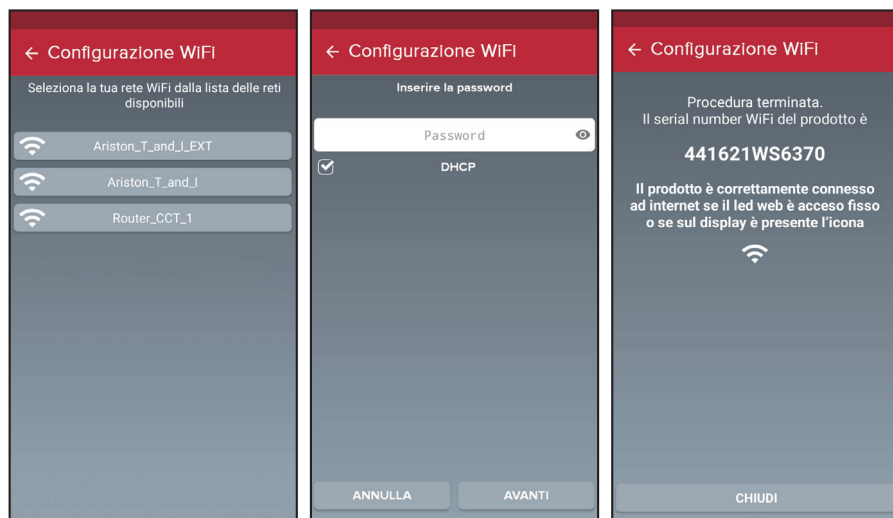

La procedura è andata a buon fine quando il led WEB del gateway inizierà a lampeggiare verde velocemente per poi diventare fisso.

Il display della Sensys (se presente) visualizza l'icona "📶" fissa (se disponibile il menu connettività). Il tempo di attesa medio è di circa 2-3 minuti.

6.2.2 Collegamento automatico via browser (in alternativa al par. 6.2.1)

1. Dopo essersi connessi alla rete **Remote Gw Thermo** aprire il web browser (Internet Explorer, Safari, Chrome, etc...) e digitare **192.168.1.1** nella barra degli indirizzi.
2. Assicurarsi che siano selezionate le seguenti voci:
Authentication = Wpa & Wpa2 Personal,
Authentication type = Open
3. Selezionare la propria rete Wi-Fi (SSID) e inserire la password.
3. Lasciare la selezione di default
DHCP = ON.
4. Cliccare su **“Confirm”**
5. La procedura è andata a buon fine quando il led WEB del gateway inizierà a lampeggiare verde velocemente per poi diventare fisso. Il display della Sensys (se presente) visualizza l'icona “” fissa (se disponibile il menu connettività) . Il tempo di attesa medio è di circa 2-3 minuti.

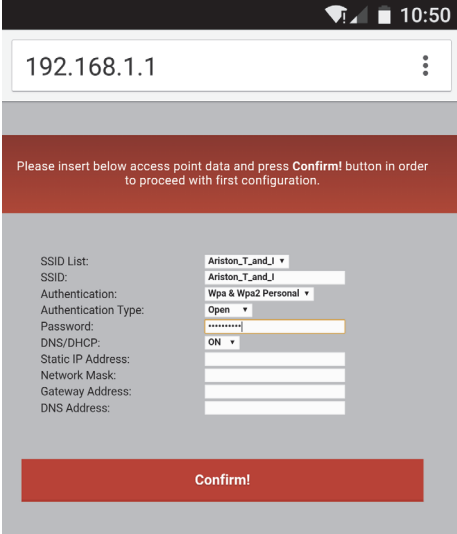

192.168.1.1

Please insert below access point data and press **Confirm!** button in order to proceed with first configuration.

SSID List:

SSID:

Authentication:

Authentication Type:

Password:

DNS/DHCP:

Static IP Address:

Network Mask:

Gateway Address:

DNS Address:

Confirm!





Attenzione!

Dopo aver confermato la procedura, il proprio dispositivo (smartphone, PC, Tablet...) si disconnetterà automaticamente dalla rete Remote Gw Thermo; il browser potrebbe visualizzare una pagina di errore che non dovrà essere presa in considerazione.

6.3 Configurazione non riuscita o da aggiornare

In caso di insuccesso (led WEB rosso acceso e il display della Sensys visualizza l'icona “) ripetere la procedura precedentemente descritta. La procedura deve essere ripetuta ogni qual volta si effettui una modifica alla rete internet dell'abitazione (cambio password, cambio operatore, cambio router).

LEGENDA:

- « AP » Access Point aperto
- «  » Assenza di connessione al servizio o termostato non configurato correttamente
- «  » Termostato connesso al router o internet ma non al Cloud
- «  » Termostato correttamente configurato e connesso ad internet e al Cloud
- «  » Aggiornamento del software in corso

7 CENTRI ASSISTENZA ARISTON

I Centri Assistenza Ariston possono accedere alla piattaforma di teleassistenza inserendo le proprie credenziali sul portale Ariston Net:

<https://www.ariston-net.remotethermo.com>

Per ulteriori informazioni sul servizio contattare il numero verde del Centro di Consulenza Tecnica Ariston Thermo.

8. STATUS FUNZIONAMENTO GATEWAY

I led posti lateralmente al Gateway permettono di avere un feedback immediato relativo allo stato di funzionamento del prodotto.

CODIFICA LED

Led WEB (collegamento ad internet)	
Spento	Gateway non alimentato o spento
Verde Fisso	Gateway correttamente configurato e connesso ad internet
Verde Lampeggiante (lento)	Gateway in attesa di essere configurato
Verde Lampeggiante (veloce)	Gateway in fase di connessione al cloud
Rosso Fisso	Assenza di connessione al servizio o Gateway o non configurato correttamente
Led BUS (collegamento con prodotti dotati di protocollo BUS BridgeNet)	
Spento	Gateway spento
Verde Fisso	Collegamento Bus BridgeNet funzionante
Rosso Fisso	Errore Bus BridgeNet o cavo Bus non collegato
TUTTI i Led	
Spenti	Gateway spento
Rosso lampeggio sequenziale	Avvio del Gateway
Verde Lampeggiante (ogni 5 sec.)	Gateway funzionante (si attiva 2 minuti dopo la configurazione e si disattiva in caso di errori, pressione del pulsante, modifica dei parametri)
Verde lampeggiante (alternati)	Aggiornamento software in corso

Index

1.	Overview	26
2.	Safety regulations	27
3.	Technical features	29
4.	Installation of GATEWAY	30
5.	Connecting to the internet with the app or web browser	42
6.	Connecting to the internet and registering the product...	43
7.	Ariston Service Centres.....	46
8.	Gateway operating status.....	47

1. OVERVIEW

Thank you for purchasing the Ariston light gateway capable of activating Ariston NET, the system designed and produced by Ariston offering an entirely new experience in the use of cooling and heating applications for domestic heating and water systems.

Ariston Net enables you to start, stop and check the temperature of domestic heating and water systems anywhere and at all times, from a smartphone or PC.

It allows for constantly monitoring energy consumption to ensure you save on your gas bill, and also signals any malfunctions in real time.

It also notifies in real time if there is a boiler failure.

Also, when the teleassistance service is activated, the service centre will be able to solve most problems remotely.

For more information on the Ariston Net platform, please consult the website <http://www.ariston.com>

2. SAFETY REGULATIONS

ATTENTION





This manual constitutes an integral and essential part of the product: carefully read the instructions and warnings contained in it, since they provide important notices concerning the operation and maintenance of the device itself. Please carefully store this manual in a safe place and keep it attached to the product in case of transfer to another owner or employment with a different application

It is not allowed to use this product for purposes other than those specified in this manual. The manufacturer cannot be held responsible for any damage caused by improper use or the failure to adapt the installation to the instructions provided in this manual.

All installation, maintenance and any other interventions must be performed by fully qualified personnel, in conformity with all applicable regulations and the instructions provided by the manufacturer, always using original spare parts. Before cleaning the outer parts, switch off the appliance.

2.1 Safety regulations

SYMBOL LEGEND:

-  Failure to comply with this warning implies the risk of personal injury, which in some circumstances may even be fatal.
-  Failure to comply with this warning implies the risk of potentially serious damage to objects and plants or harm to animals.
- Do not perform operations that involve removing the device from its housing.**
 Damage to the device.
- Do not climb onto chairs, stools, ladders or unstable supports to clean the device.**
 Personal injury caused by falling from heights or shearing (stepladders shutting accidentally).
- Do not use insecticides, solvents or aggressive detergents to clean the device.**
 Damage to plastic or painted parts.

Do not use the device for any purpose other than normal household operation.

- △ Damage to the device caused by operation overload.
Damage to objects caused by improper use.

Do not allow children or inexperienced persons to operate the device.

- △ Damage to the device caused by improper use.

CAUTION!

The device is not intended for use by persons (including children) with reduced physical, sensory or mental abilities, or that lack the necessary experience and knowledge, unless they are supervised or have been adequately trained in device operation by a person responsible for their safety.

Children must be supervised at all times to ensure that they do not play with the device.

THIS PRODUCT CONFORMS TO EU DIRECTIVE EU 2012/19/EU



The barred dustbin symbol appearing on the device indicates that the product must be disposed of separately from household waste once it reaches the end of its lifespan, and transferred to a waste disposal site for electric and electronic equipment, or returned to the dealer when purchasing a new device of the same kind.

The user is responsible for delivering the decommissioned device to a suitable waste disposal site.

Proper separated collection of the decommissioned device and its subsequent eco-compatible recycling, treatment and disposal helps to prevent negative effects on the environment and health, besides encouraging the reuse of the materials comprising the product.

For further details on the available waste collection systems, contact your local waste disposal office, or the dealer from which the product was purchased.

3. TECHNICAL FEATURES

	GATEWAY
Conformity	LVD: 2014/35/EU EMC: 2014/30/EU RED: 2014/53/EU ROHS: 2011/65/EU
Standards	LVD: EN 60950-1; EN 62479 EMC: ETSI EN 301 489-1; ETSI EN301 489 17 RED: ETSI EN 300 328 ROHS: EN50581
Product installation	On the wall or on the product's chassis, when possible
Operating temperature	-10°C ÷ 60°C
Storage temperature	-20°C ÷ 70°C
Power supply	0-24V $\overline{\text{---}}$ Powered by Ebus2 Ariston BridgeNet®
Electrical absorption	Max 40 mA ÷ Max 0,7 W
Total consumption (BUS devices)	Max 120 mA ÷ Max 3 W
Weight	0,1 kg
International Protection Marking	IP 20

Gateway

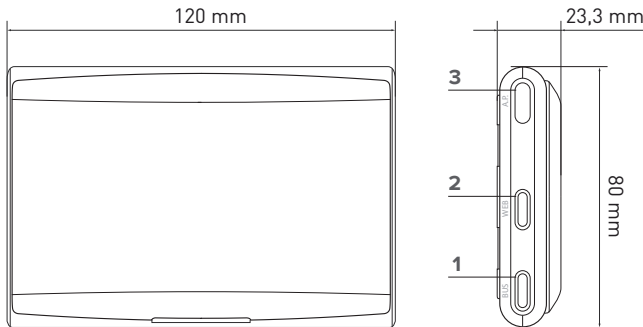

Legend:

1. BridgeNet Bus LED
2. Internet Connection LED
3. WI Fi configuration button

Use the following link to rapidly download from the Internet the interface instructions manual for the Sensys system, already featured on certain installation schemes:

<http://www.ariston.com>

4. INSTALLING THE GATEWAY



WARNING!

Installation should be performed by a qualified technician.

Prior to installation, disable the power supply to the product. The BridgeNet BUS cable is polarised: to avoid problems when the system is started up, observe the polarities (T with T, and B with B) between all system components.

The term “Teleassistance” (TD) means the service directed to the Technical Assistance Centre, through which all the product support functions of Ariston Net are enabled remotely.

The term “Remote Control” (RC) means, conversely, the service directed to end users, through which they can use the smartphone App or web portal to monitor and set their Ariston products.

Note: RC (Remote Control) is only possible if Sensys is also installed

Ariston Net services can be easily and quickly activated in just 3 steps!

**INSTALLING THE
PRODUCT**

**ACCOUNT
REGISTRATION**

**ON-LINE PRODUCT
REGISTRATION**

The following paragraph shows some of the main feasible system schemes using Ariston Net and other accessories that are already within the Ariston product range, as well as the types of services that can be activated using these configurations.

For more information and details about the installation diagrams shown below, we would ask you to contact the Ariston Technical Consultancy Centre.

4.1 Installation options with boiler products

Type 1

Replacement of the gateway in a system with basic heating and RC and RD activated (Fig. 1)

Ariston basic heating system equipped with BridgeNet BUS protocol, in which the user wishes to replace the gateway to enable the Ariston Net Remote Control and Remote Assistance services.

Required operations:

- Install the gateway by connecting it to the heating system via the BridgeNet BUS connection

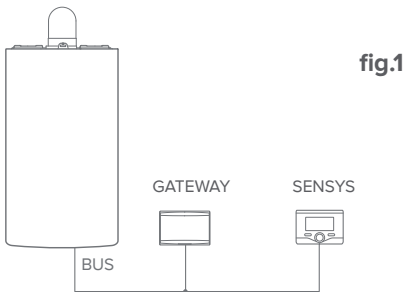

Type 2

Activation of RD alone in a basic heating system (Fig. 2).

Ariston basic heating system equipped with BridgeNet BUS protocol, in which the user wishes to activate Remote Assistance alone, without installing the Ariston Sensys accessory.

Actions required (fig.3):

In this configuration, any ON/OFF temperature regulation accessory already present in the house can be left installed. Therefore it is only necessary to:

- Install the gateway, connecting it to the heating product via the BridgeNet BUS connection.

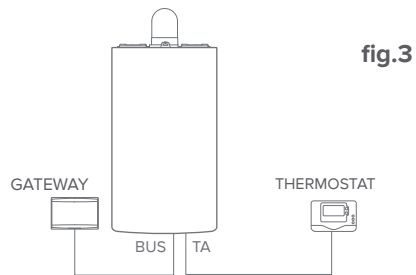
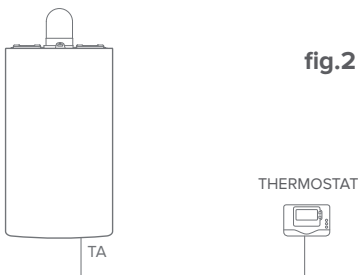

Type 3

Activation of RD and RC in a system with Sensys already installed.

Ariston basic heating system equipped with BridgeNet BUS protocol, with the Ariston Sensys accessory already installed, in which the user wishes to activate Remote Control and Remote Assistance:

- Initial situation (Fig. 4)
- Final situation (Fig. 5)

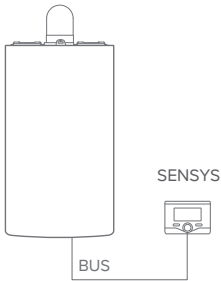

fig.4

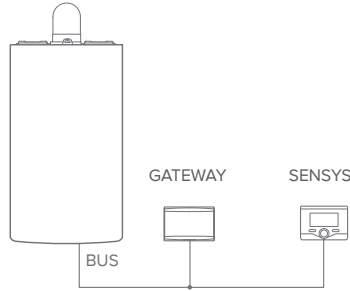

fig.5

NOTE:

In order to avoid interference problems, use a shielded cable or twisted pair cable. The following versions of the Ariston Sensys software are not compatible with Ariston Net:

- 01.00.00
- 01.00.04

In such case, the existing Sensys device must be replaced with a new one.

4.2 Installation options on systems

Type 1

Activation of RD and RC in a system with single-zone heat pump (Fig. 1)

System in which the Ariston product is connected exclusively to a single temperature regulation accessory and the Ariston Net Remote Control and Remote Assistance services must be activated. It is possible to remotely control the cooling function, if available.

Actions required (Fig. 2):

- Install the gateway by connecting it to the heating system via the BridgeNet BUS connection

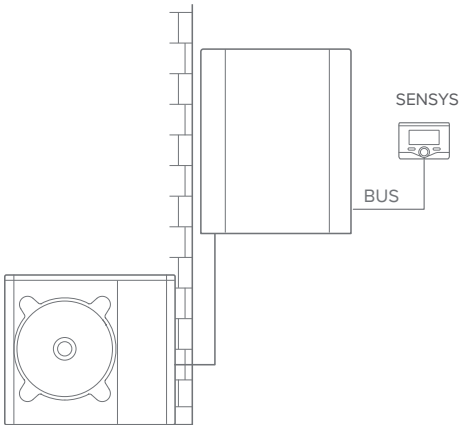

fig.1

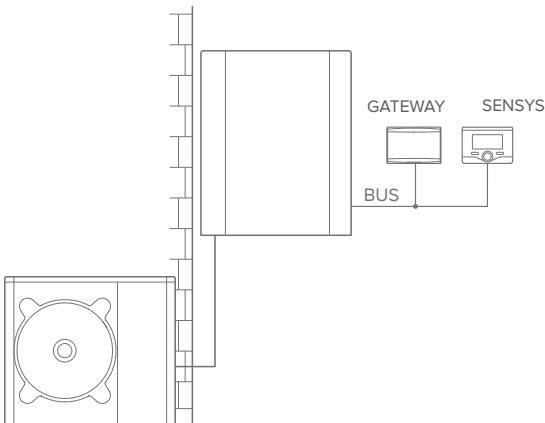

fig.2

Type 2

Activation of RD and RC in a system with heat pump and 2 hydraulic zones (integrated or external zone manager) controlled by BridgeNet BUS devices (Fig. 3)

System fitted with the Ariston product, to which BridgeNet Bus zone management accessories are connected, such as Ariston Sensys and/or Ambient Sensor. It is possible to remotely control the cooling function, if available.

Actions required (Fig. 4):

- Install the gateway, connecting it to the heating system via the BridgeNet BUS connection.
- Replace the Ambient Sensor with Ariston Sensys

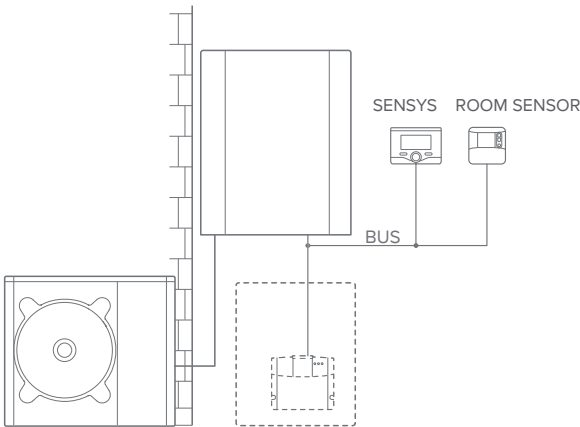

fig.3

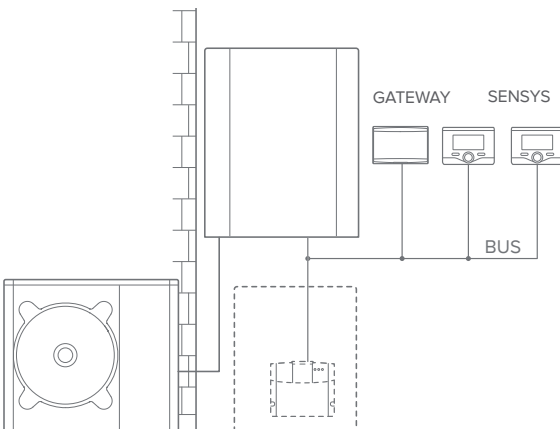

fig.4

Type 3

Activation of RD and RC in a system with 2 hydraulic zones (with integrated or external zone manager) controlled by BridgeNet BUS and ON/OFF devices (Fig. 5)

System fitted with the Ariston product, to which BridgeNet Bus zone management accessories are connected, such as Ariston Sensys and/or ON/OFF devices.

It is possible to remotely control the cooling function, if available.

Actions required (Fig. 6):

- Install the gateway, connecting it to the heating system via the BridgeNet BUS connection.
- Replace the ON/OFF device with Ariston Sensys

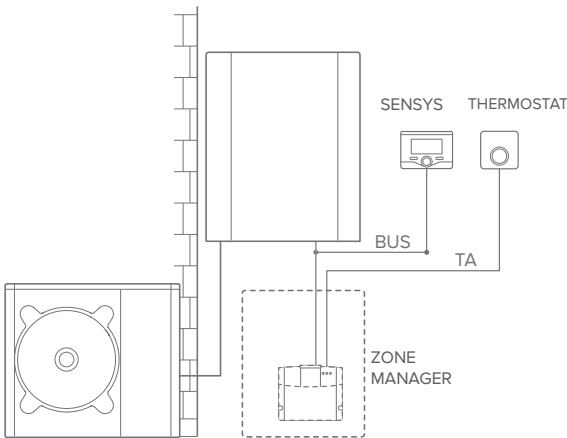

fig.5

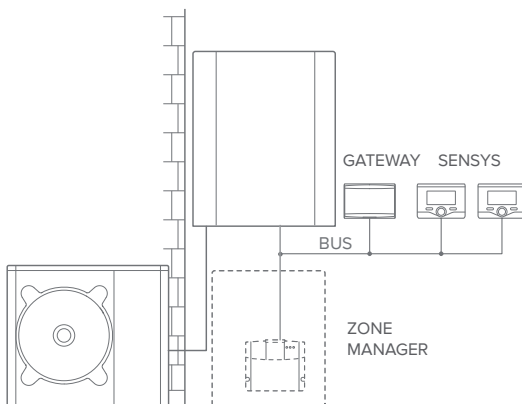

fig.6

Type 4**Activation of RD and RC in a basic hybrid system (Fig. 7)**

System in which the Ariston product is connected exclusively to a single temperature regulation accessory and the Ariston Net Remote Control and Remote Assistance services must be activated. It is possible to remotely control the cooling function, if available.

Actions required (Fig. 8):

- Install the gateway by connecting it to the heating system via the BridgeNet BUS connection.

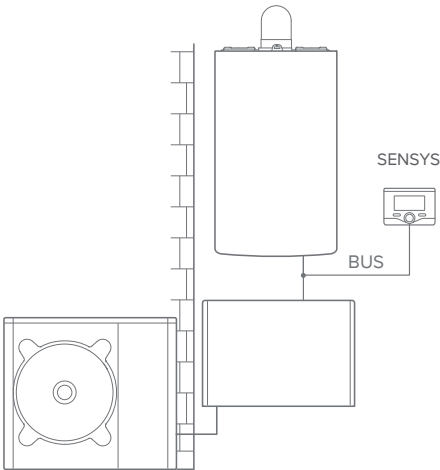

fig.7

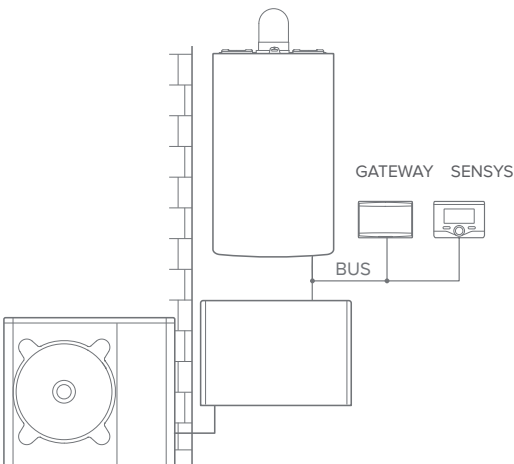

fig.8

Type 5

Activation of RD and RC in a hybrid system with up to 2 hydraulic zones controlled by BridgeNet BUS devices (Fig. 9)

System fitted with the Ariston product, to which BridgeNet Bus zone management accessories are connected, such as Ariston Sensys and/or Ambient Sensor. It is possible to remotely control the cooling function, if available.

Actions required (Fig. 4):

- Install the gateway, connecting it to the heating system via the BridgeNet BUS connection.
- Replace the Ambient Sensor with Ariston Sensys
- Install the zone manager kit designed for controlling the cooling function (3319079)

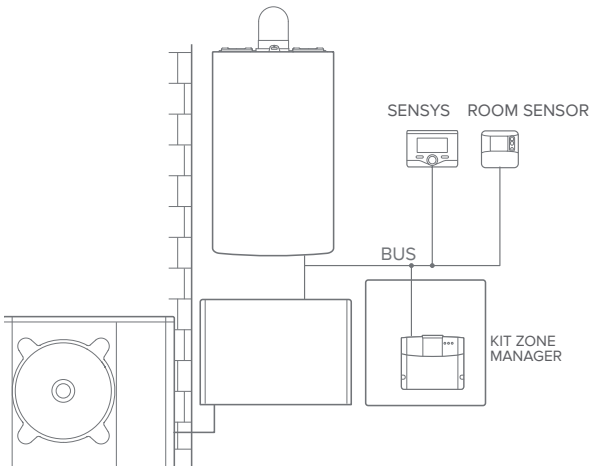

fig.9

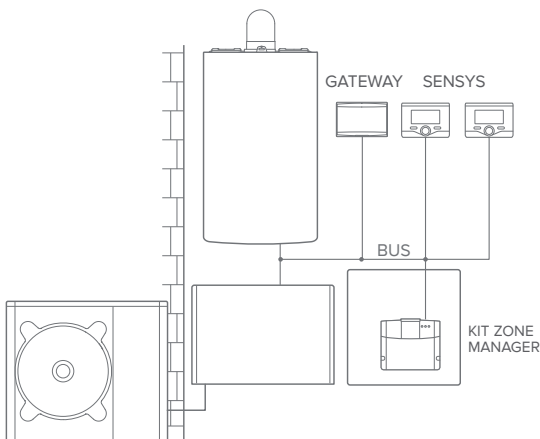

fig.10

Type 6**Activation of RD and RC in a basic hybrid system with domestic water cylinder (Fig. 11)**

System in which the Ariston product is connected exclusively to a single temperature regulation accessory and the Ariston Net Remote Control and Remote Assistance services must be activated. It is possible to remotely control the cooling function, if available.

Actions required (Fig. 12):

- Install the gateway by connecting it to the heating system via the BridgeNet BUS connection.

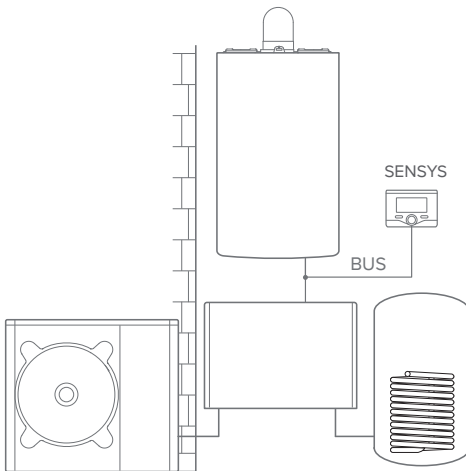

fig.11

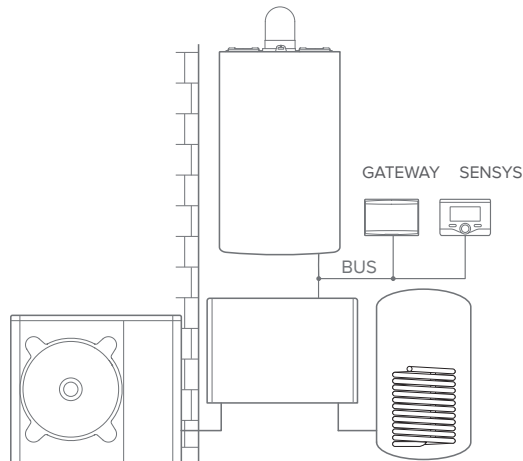

fig.12

Type 7

Activation of RD and RC in a hybrid system with up to 2 hydraulic zones controlled by BridgeNet BUS devices with domestic water cylinder (Fig. 13)

System fitted with the Ariston product, to which BridgeNet Bus zone management accessories are connected, such as Ariston Sensys and/or Ambient Sensor. It is possible to remotely control the cooling function, if available.

Actions required (Fig. 14):

- Install the gateway, connecting it to the heating system via the BridgeNet BUS connection
- Replace the Ambient Sensor with Ariston Sensys
- Install the zone manager kit designed for controlling the cooling function (3319079)

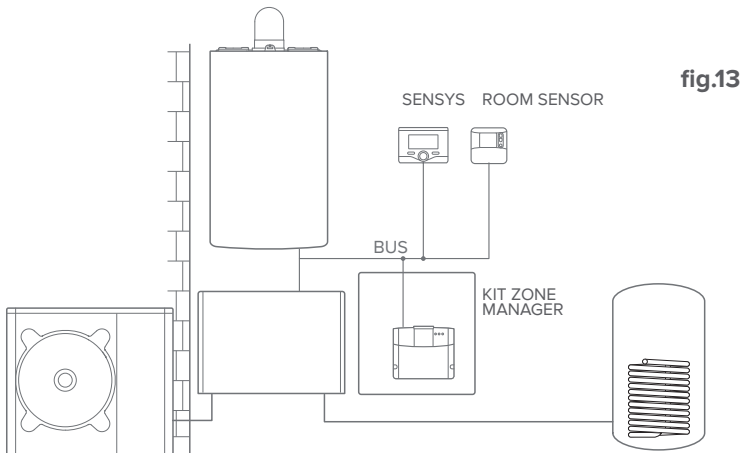

fig.13

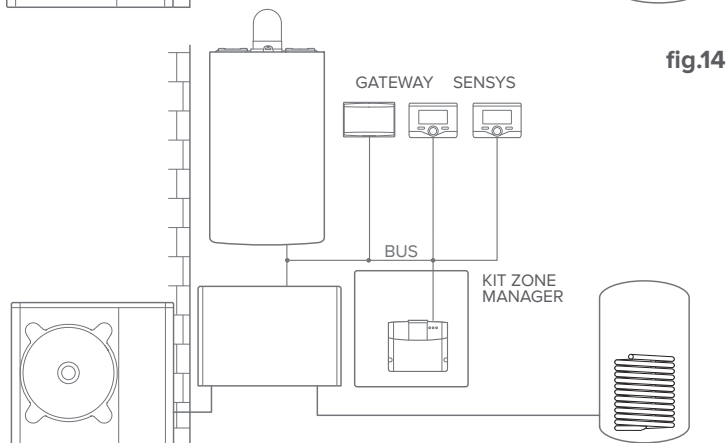
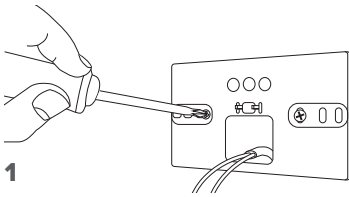

fig.14

NOTE:

FOR INFORMATION ON OTHER POSSIBLE SCHEMES, CONTACT YOUR TRUSTED TECHNICAL ASSISTANCE CENTRE

4.3 Installation of gateway to wall



1

Screw the support plate into the wall using the supplied screws

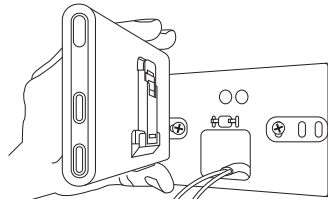

2

Rotate the gateway

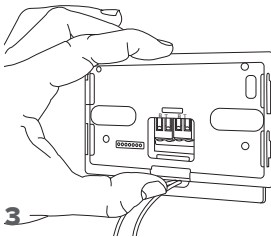

3

Fix the gateway temporarily to the plate using the hooks

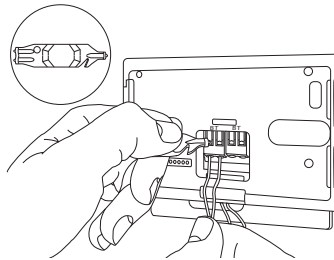

4

Connect the pair of cables from the BridgeNet BUS connector on the boiler PCB to the BridgeNet BUS connector on the gateway (respecting pole B with B and pole T with T)*. Use the included tool to press the tabs lightly.

* for easier connection of the cables, the plastic tab can be removed, as shown in the figure..

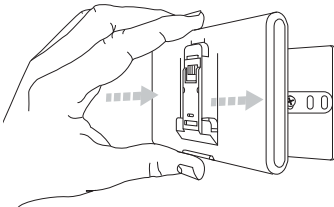
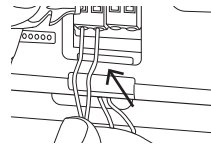

5

Remove the gateway from the temporary position (Figure 2) and attach it to the plate, pressing along the sides until you hear the four small side hooks click.

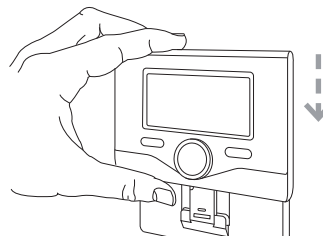

6

Fit Ariston Sensys (if present, otherwise insert the cover found in the package) on the base, pushing it gently downwards.

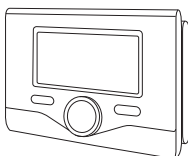

4.4 Installation of the gateway on the system

WARNING!

Before applying the double-sided tape, you should clean the surface thoroughly with solvent and dry it thoroughly.

1. Stick the double-sided tape to the back of the support plate (Figure 7); remove the protective film and attach to the boiler;
2. Attach to the plate, pressing along the sides (Figure 8);
3. Attach the cover, pushing gently (Figure 9).

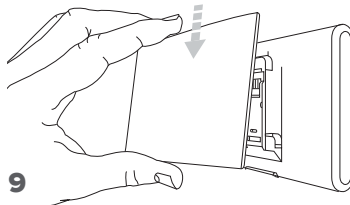
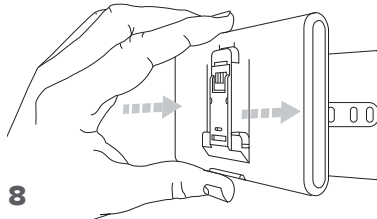
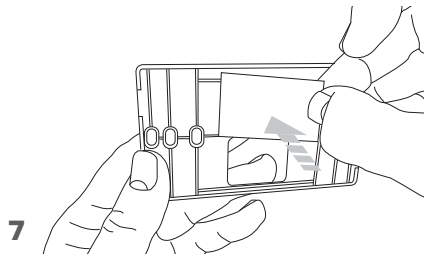

5. CONNECTING TO THE INTERNET WITH THE APP OR WEB BROWSER

After installing the product, switch on the heating system. The gateway switch on as it is powered by the BridgeNet BUS.

1. For several moments, the gateway performs its startup procedure, during which all the LEDs flash red in sequence.
2. After a few seconds, the BUS LED turns green and the WEB LED remains lit steady red. The device is now awaiting configuration and Sensys display (if the connectivity menu is available) visualises the “” icon.

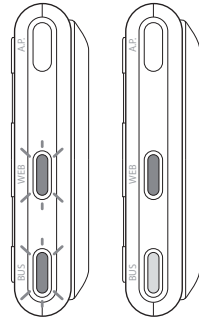

5.1 Account Registration

Before starting the Wi-Fi configuration procedure, check that Ariston Net service is available in your country and that your internet connection is on-line.

- Download the Ariston Net app from the Stores. Open the app and register your account by entering the requested information.
- Click on the link in the welcome email to activate the new account.

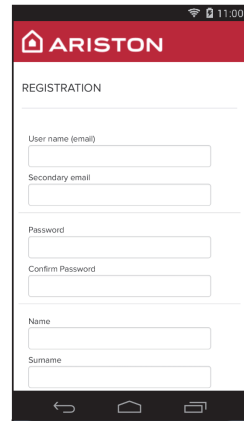
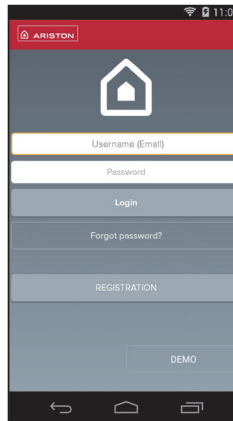

WARNING! Ariston Net supports the following encryption for Wi-Fi networks: WEP, WPA/WPA2 Personal

IMPORTANT:

You can use Ariston Net with several devices at once: simply use the same credentials to log in. The app includes an option for registering more than one Ariston Net gateway with a single user account.

6. CONNECTING TO THE INTERNET AND REGISTERING THE PRODUCT

Hold down the AP button (for at least 5 seconds) until the WEB led flashes green. After a maximum of 40 seconds, the gateway creates a new WiFi network that remains active for 10 minutes, after which you will need to repeat the procedure.

**IMPORTANT!**

When running the TC and TD procedures described below, it is best to leave the default setting DHCP = ON unchanged.

The setting DHCP=OFF must be selected for networks configured in static IP mode.

6.1 Guided procedure for TELECONTROL (TC) with or without the TELEASSISTANCE (TD) service

1. Open the app, login to your account and follow the guided procedure
2. The procedure was successful when:
 - The gateway's WEB led will start flashing green rapidly and then turn steady on to confirm that the procedure was successful.
 - the app displays a message confirming that the product has been registered.
 - the display shows the basic screen with the "📶" icon steady
3. You can now control your Ariston appliance remotely using the smartphone app or on the web portal www.ariston-net.remotethermo.com.

6.2 Browser-based procedure for TELEASSISTANCE (TD) without TELECONTROL (TC)

Open your smartphone's network settings and select "Remote Gw Thermo"

VIA APP

OPEN THE ARISTON NET APP, WITHOUT LOGGING, AND FOLLOW THE GUIDED PROCEDURE.

VIA BROWSER

OPEN YOUR WEB BROWSER AND ENTER **192.168.1.1** IN THE ADDRESS BAR. SELECT THE WI-FI NETWORK AND ENTER THE PASSWORD. WE RECOMMEND LEAVING THE DEFAULT SETTINGS UNCHANGED

6.2.1 Automatic connection with the APP

1. After connecting to the **Remote Gw Thermo** network, launch the Ariston Net app and follow the prompts.

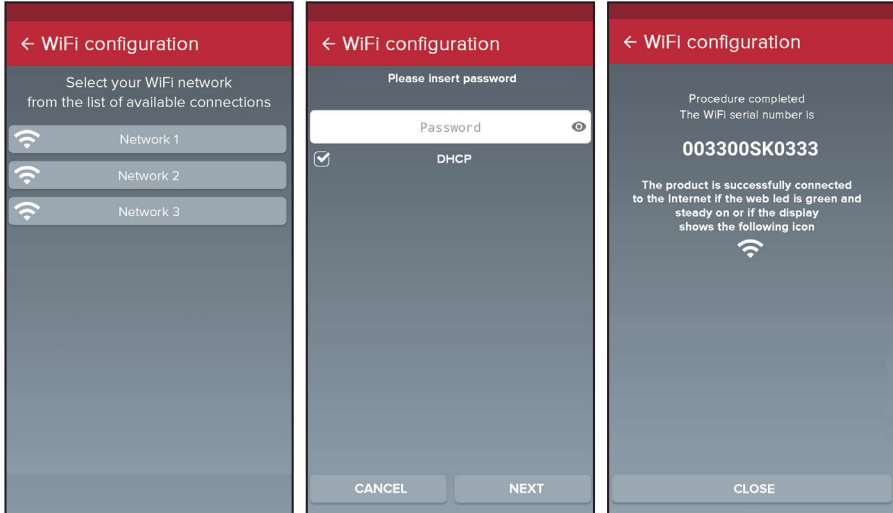

The gateway's WEB led will start flashing green rapidly and then turn steady on to confirm that the procedure was successful.

The Sensys (if present) display visualises the “” icon steadily (if the connectivity menu is available). The average waiting time is 2–3 minutes.

6.2.2 Automatic connection with the browser (as alternative to par. 5.2.1)

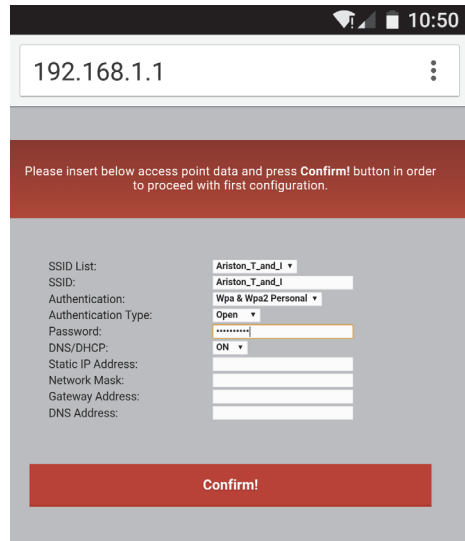
1. Connect to the **Remote Gw Thermo** network, launch the web browser (Internet Explorer, Safari, Chrome, etc.) and enter **192.168.1.1** in the address bar.
2. Make sure that the following options are selected:
Authentication = Wpa & Wpa2 Personal,
Authentication type = Open
3. Select your own Wi-Fi (SSID) network and enter the password.
3. Leave the default setting DHCP = ON
4. Click **“Confirm”**
5. The gateway’s WEB led will start flashing green rapidly and then turn steady on to confirm that the procedure was successful. The Sensys (if present) display visualises the “

192.168.1.1

Please insert below access point data and press **Confirm!** button in order to proceed with first configuration.

SSID List:

SSID:

Authentication:

Authentication Type:

Password:

DNS/DHCP:

Static IP Address:

Network Mask:

Gateway Address:

DNS Address:

Confirm!

Warning!

After confirming the procedure, your device (smartphone, PC, tablet ...) will automatically disconnect from the Remote GW Thermo network; an error page may appear in the browser window that can be ignored.

6.3 Configuration unsuccessful or requiring update

If it does not work (WEB led steady red, Sensys displaying “” icon) repeat the procedure. The procedure must be repeated every time you make a change to the internet network in your home (change to password, operator, router).

LEGEND:

“AP” Access Point open

“” No connection to the service or thermostat not configured correctly

“” Thermostat connected to the router or internet but not to the Cloud

“” Thermostat configured correctly and connected to the internet and Cloud

“” Software update in progress

7. ARISTON SERVICE CENTRES

Ariston Service Centres can access the Teleassistance platform by entering their credentials on the Ariston Net Portal:

<https://www.ariston-net.remotethermo.com>

For more information about the service contact the freephone Ariston Technical Consultancy Centre.

8. GATEWAY OPERATING STATUS

The three LEDs on the side of the gateway allow you to have instant feedback on the operating status of the product.

LED CODES

WEB LED (internet connection)	
Off	Gateway is not powered or is OFF
Stable Green	Gateway correctly configured and connected to the internet
Flashing Green (slow)	Gateway waiting to be configured
Flashing Green (fast)	Gateway connecting to the cloud
Stable Red	No connection to the service or Gateway or not configured correctly
BUS LED (connection with products which have the BridgeNet BUS protocol)	
Off	Gateway off
Stable Green	BridgeNet Bus connection working
Stable Red	BridgeNet Bus error or Bus cable is not connected
All LEDs	
OFF	Gateway off
Sequential flashing red	Gateway startup
Flashing Green (ogni 5 sec.)	GATEWAY in operation (is enabled 2 minutes after configuration and disabled if there are errors, if the button is pressed or the parameters are changed)
Flashing Green (alternating)	Software update in progress

Índice

1.	Generalidades.....	48
2.	Normas de seguridad	50
3.	Características técnicas.....	52
4.	Instalación del GATEWAY	53
5.	Conexión a Internet mediante app o navegador web	65
6.	Conexión a internet y registro del producto.....	66
7.	Centros de Asistencia Ariston	69
8.	Estado de funcionamiento del Gateway.....	70

1. GENERALIDADES

Gracias por elegir Light Gateway Ariston para activar Ariston NET, El sistema ideado y producido por Ariston para ofrecer una nueva experiencia de uso de su sistema de calefacción, calefacción y agua sanitaria.

Con Ariston Net se puede encender, apagar y controlar la temperatura de la calefacción, de la refrigeración y del agua sanitaria desde un smartphone o un ordenador, en cualquier momento y en cualquier lugar.

El sistema permite monitorizar constantemente los consumos energéticos garantizando un ahorro en la factura del gas y avisa en tiempo real en caso de fallo del producto.

El sistema permite monitorear constantemente los consumos energéticos garantizando un ahorro en la factura del gas y avisa en tiempo real en caso de fallo de la caldera.

Además, activando el servicio de teleasistencia, el centro de asistencia podrá resolver la mayor parte de los problemas a distancia.

2. NORMAS DE SEGURIDAD

ATENCIÓN

El siguiente manual es parte integrante y esencial del producto, se debe conservar con cuidado y siempre debe acompañar al producto, incluso en caso de cambio de propiedad o de usuario, o de empleo para otra aplicación.

No utilizar el producto con fines diferentes de aquellos especificados en el manual. El fabricante no se hace responsable en caso de daños derivados de usos inadecuados del producto o falta de conformidad de la instalación a las instrucciones contenidas en este manual.

Todas las operaciones de mantenimiento del producto deberán ser ejecutadas exclusivamente por personal cualificado y con el empleo de repuestos originales exclusivamente. El fabricante no se hace responsable en caso de daños derivados del incumplimiento de esta indicación; el incumplimiento podría comprometer la seguridad de la instalación.

2.1 Normas de seguridad

LEYENDA DE SÍMBOLOS:

 No respetar la advertencia significa un riesgo de lesiones para las personas, que en determinadas ocasiones pueden ser incluso mortales.

 No respetar la advertencia significa un riesgo de daños para objetos, plantas o animales, que en determinadas ocasiones pueden ser graves.

El fabricante no se hace responsable en caso de daños derivados de usos inadecuados del producto o falta de conformidad de la instalación a las instrucciones contenidas en este manual.

No realizar operaciones que requieran el retiro del aparato del lugar de instalación.

 Daños en el aparato.

No subirse a sillas, taburetes, escaleras o soportes inestables para efectuar la limpieza del aparato.

 Lesiones personales por caídas desde lo alto o por cortes (escaleras dobles).

No utilizar insecticidas, disolventes o detergentes agresivos para la limpieza del aparato.

 Daño de las partes plásticas o pintadas.

No destinar el aparato a usos diferentes del uso doméstico normal.

 Daño del aparato por sobrecarga de funcionamiento.

Daño de los objetos indebidamente tratados.

No permitir el uso del aparato a niños o a personas inexpertas.

- △ Daño del aparato por uso inadecuado.
Durante la limpieza, el mantenimiento y la conexión es necesario aislar el aparato de la red de alimentación desconectando la clavija de la toma.
- ⚠ Lesiones personales por electrocución.

El aparato no está diseñado para que lo utilicen niños ni personas con capacidades físicas, sensoriales o mentales reducidas o carentes de la experiencia y el conocimiento necesarios, salvo bajo las instrucciones y la vigilancia de una persona responsable de su seguridad.

Vigilar a los niños para que no jueguen con el aparato ni con los materiales del embalaje (grapas metálicas, sobres de plástico, protecciones de poliestireno, etc.).

El desmontaje de los paneles de protección del producto y las operaciones de conexión y mantenimiento de las partes eléctricas no deben ser efectuados por personal no cualificado.

PRODUCTO CONFORME A LA DIRECTIVA EU 2012/19/EU- D.L.49/2014 sobre el tratamiento de los residuos de aparatos eléctricos y electrónicos (RAEE).



El símbolo del contenedor tachado aplicado al aparato indica que el aparato no debe eliminarse junto con la basura indiferenciada (desechos urbanos mixtos) sino que debe gestionarse separadamente con el fin de someterlo a operaciones específicas para la reutilización o el tratamiento, para eliminar o desechar de manera segura las sustancias peligrosas para el medio ambiente y extraer y reciclar las materias primas que se puedan reutilizar. El usuario es responsable de entregar el aparato al final de su vida útil a las estructuras idóneas para su recolección.

Este tipo de aparato:

- no se debe desechar con la basura indiferenciada.
- se debe entregar en los centros de recolección (o islas ecológicas o plataformas ecológicas) dispuestos por el municipio o por las empresas encargadas de la higiene urbana.
- se puede entregar al revendedor en el momento de comprar un aparato nuevo; el revendedor tiene la obligación de retirarlo gratuitamente (retiro “uno contra uno”).

Para más información sobre la eliminación correcta del aparato, dirigirse al servicio público dedicado o a los revendedores.

3. CARACTERÍSTICAS TÉCNICAS

	GATEWAY
Conformidad	LVD: 2014/35/EU EMC: 2014/30/EU RED: 2014/53/EU ROHS: 2011/65/EU
Estándar	LVD: EN 60950-1; EN 62479 EMC: ETSI EN 301 489-1; ETSI EN301 489 17 RED: ETSI EN 300 328 ROHS: EN50581
Instalación del producto	Fijado sobre la pared o sobre cualquier superficie lisa
Temperaturas operativas	-10°C ÷ 60°C
Temperaturas de almacenamiento	-20°C ÷ 70°C
Alimentación	0-24V \equiv Powered by Ebus2 Ariston BridgeNet®
Consumo del Gateway	Max 40 mA ÷ Max 0,7 W
Consumo total (dispositivos BUS)	Max 120 mA ÷ Max 3 W
Masa	0,1 kg
Grado de protección	IP 20

Gateway

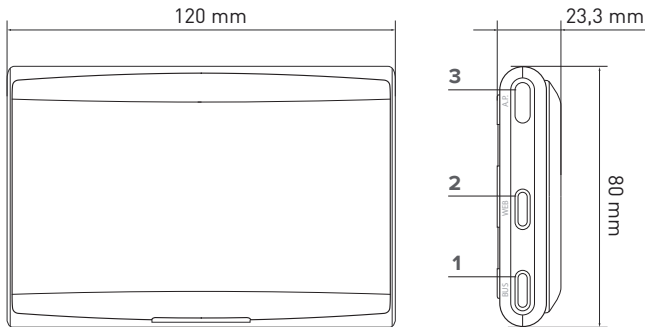

Leyenda:

1. LED Bus BridgeNet
2. LED conexión Internet
3. Tecla de configuración Wi-Fi

Para descargar rápidamente de Internet el manual de instrucciones de la interfaz de sistema Sensys, ya existente en algunos esquemas de instalación, utilizar el siguiente enlace:

<http://www.ariston.com/es/ariston-net>

4. INSTALACIÓN DEL GATEWAY



¡ATENCIÓN!

La instalación debe ser realizada por personal técnico especializado.

Antes del montaje, desactivar la alimentación del producto. El cable BUS BridgeNet está polarizado: para evitar problemas de puesta en marcha del sistema, respetar la polaridad (T con T , B con B) entre todos los componentes del sistema.

Se entiende por “Teleasistencia” (TD) el servicio dirigido al Centro de Asistencia Técnica a través del cual se habilitan a distancia todas las funciones de asistencia del producto de Ariston Net.

Se entiende por “Telecontrol” (TC) el servicio dirigido al usuario final mediante el cual utilizar la aplicación para smartphones o el portal web para monitorizar y configurar el producto Ariston.

Nota: El TC es posible sólo si se instala también Sensys.

La activación de los servicios Ariston Net es rápida y sencilla; se realiza en sólo 3 pasos!



En esta sección se ilustran algunos de los esquemas principales de la instalación que pueden realizarse con Ariston Net y otros accesorios ya presentes en la gama de productos Ariston, así como los tipos de servicio que pueden activarse con dichas configuraciones.

Para obtener información complementaria y detalles sobre los esquemas de instalación que aparecen a continuación, póngase en contacto con el Centro de Asistencia Técnica Ariston.

4.1 Tipos de instalaciones que pueden realizarse en las calderas

Tipo 1

Sustitución del gateway en un sistema de calefacción básico con TC y TD activados (fig.1)

Sistema de calefacción básico Ariston dotado de protocolo BUS BridgeNet, donde se desea sustituir el gateway para habilitar los servicios de Telecontrol y Teleasistencia Ariston Net.

Acciones necesarias:

- Instalar el Gateway, conectándolo al sistema de calefacción mediante la conexión BUS BridgeNet

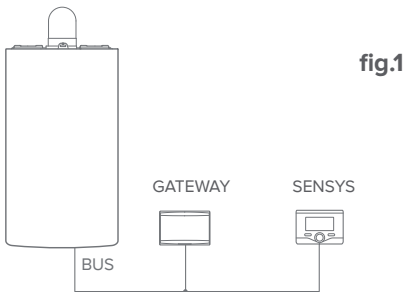

fig.1

Tipo 2

Activación sólo de TD en un sistema de calefacción básico (fig.2)

Sistema de calefacción básico Ariston dotado de protocolo BUS BridgeNet, donde se desea activar la sola Teleasistencia sin instalar el accesorio Ariston Sensys.

Acciones necesarias (fig.3):

En esta configuración se puede dejar instalado un accesorio de termostatación ON/OFF ya presente en la vivienda. Por lo tanto, es suficiente:

- Instalar el Gateway, conectándolo al producto de calefacción mediante la conexión BUS BridgeNet.

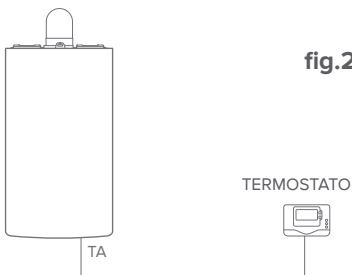

fig.2

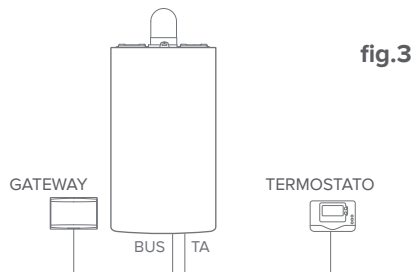

fig.3

Tipo 3

Activación de TD y TC en un sistema con Sensys ya instalada.

Sistema de calefacción básico Ariston dotado de protocolo BUS BridgeNet, con accesorio Ariston Sensys ya instalado, donde se desea activar Telecontrol y Teleasistencia:

- Situación inicial (fig. 4)
- Situación final (fig. 5)

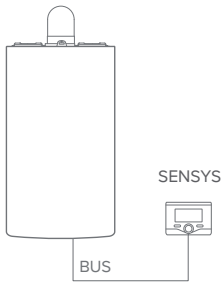

fig.4

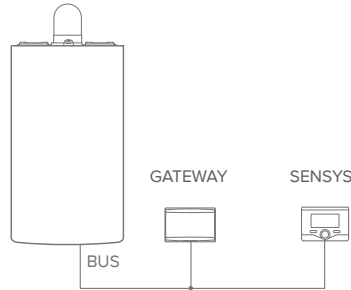

fig.5

NOTA:

Para evitar problemas de interferencia, utilice un cable blindado o un cable doble trenzado. Las siguientes versiones software de Ariston Sensys no son compatibles con Ariston Net:

- 01.00.00
- 01.00.04

En ese caso, cambiar el Sensys existente por uno nuevo.

4.2 Tipos de instalaciones que pueden realizarse en los sistemas

Tipo 1

Activación de TD y TC en un sistema con bomba de calor para una sola zona (fig.1)

Sistema en el que el producto Ariston está conectado exclusivamente a un único accesorio de termostatación y en el cual se desea activar los servicios de Telecontrol y Telesistencia Ariston Net. Es posible telecontrolar la refrigeración si está disponible.

Acciones necesarias (fig.2):

- Instalar el Gateway, conectándolo al sistema de calefacción mediante la conexión BUS BridgeNet.

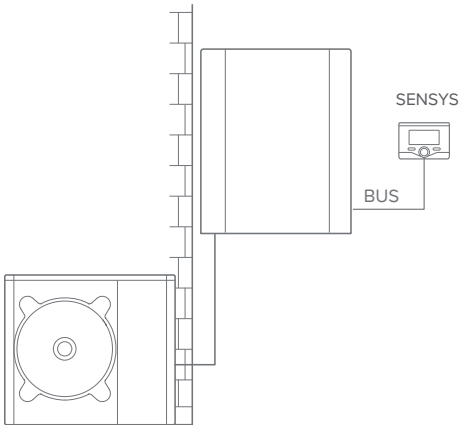

fig.1

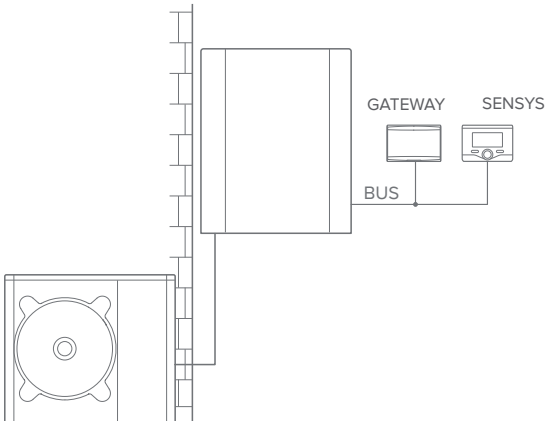

fig.2

Tipo 2

Activación de TD y TC en un sistema con bomba de calor con 2 zonas hidráulicas (zone manager integrado o externo) controlado por dispositivos BUS BridgeNet (fig.3)

Sistema donde está el producto Ariston y al cual están conectados accesorios de gestión de las zonas BUS BridgeNet como Ariston Sensys y/o Sensor Ambiente. Es posible telecontrolar la refrigeración si está disponible.

Acciones necesarias (fig.4):

- Instalar el Gateway conectándolo mediante la conexión BUS BridgeNet, sistema de calefacción
- Sustituir el Sensor Ambiente con Ariston Sensys

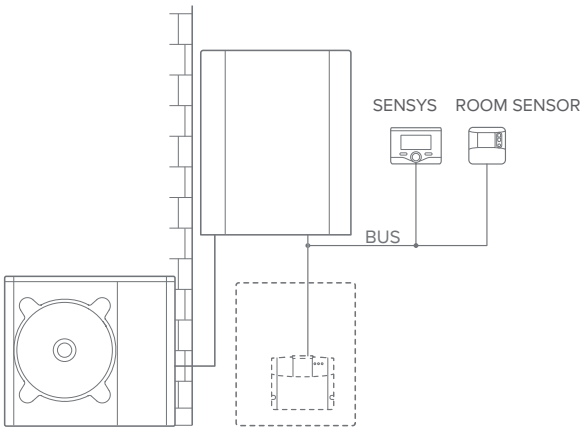

fig.3

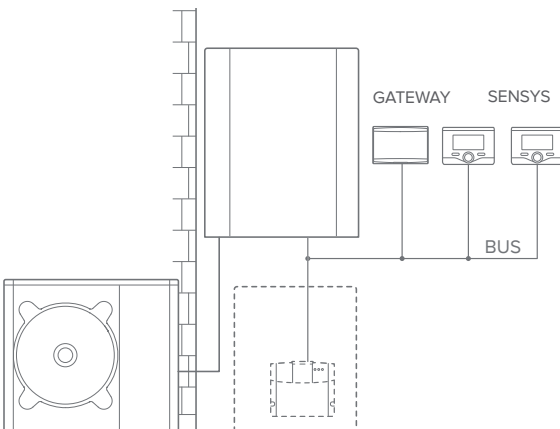

fig.4

Tipo 3**Activación de TD y TC en un sistema con 2 zonas hidráulicas (zone manager integrado o externo) controlado por dispositivos BUS BridgeNet y ON/OFF (fig.5)**

Sistema donde está el producto Ariston y al cual están conectados accesorios de gestión de las zonas BUS BridgeNet como Ariston Sensys y/o accesorios ON/OFF.

Es posible telecontrolar la refrigeración si está disponible.

Acciones necesarias (fig.6):

- Instalar el Gateway conectándolo mediante la conexión BUS BridgeNet, sistema de calefacción
- Sustituir el dispositivo ON/OFF con Ariston Sensys

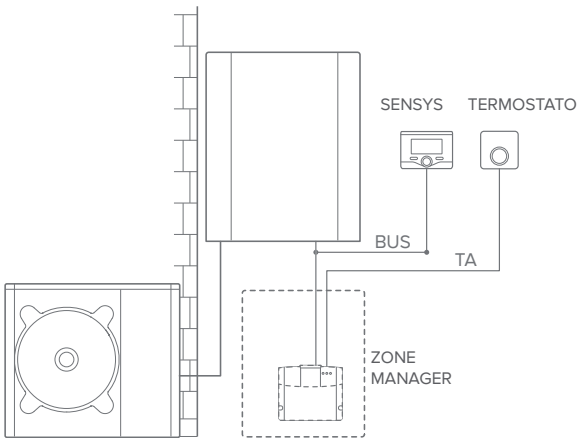

fig.5

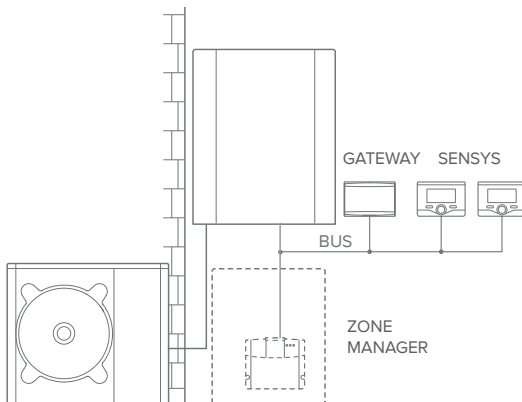

fig.6

Tipo 4**Activación de TD y TC en un sistema híbrido básico (fig.7)**

Sistema en el que el producto Ariston está conectado exclusivamente a un único accesorio de termostatación y en el cual se desea activar los servicios de Telecontrol y Teleasistencia Ariston Net. Es posible telecontrolar la refrigeración si está disponible. Acciones necesarias (fig.8):

- Instalar el Gateway, conectándolo al sistema de calefacción mediante la conexión BUS BridgeNet.

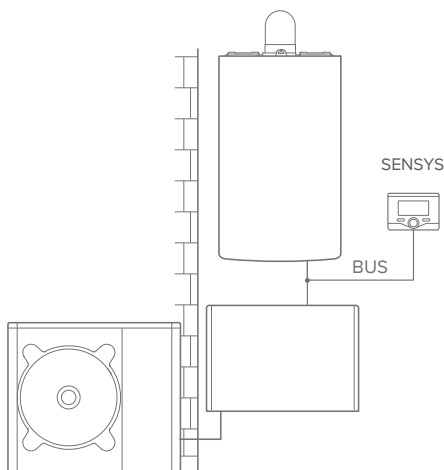

fig.7

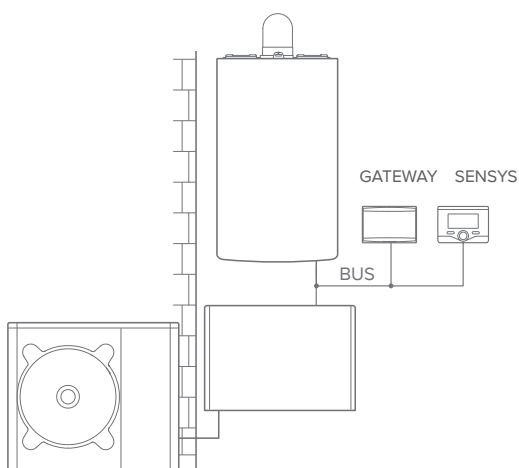

fig.8

Tipo 5**Activación de TD y TC en un sistema híbrido con hasta 2 zonas hidráulicas controlado por dispositivos BUS BridgeNet (fig.9)**

Sistema donde está el producto Ariston y al cual están conectados accesorios de gestión de las zonas BUS BridgeNet como Ariston Sensys y/o Sensor Ambiente. Es posible telecontrolar la refrigeración si está disponible.

Acciones necesarias (fig.4):

- Instalar el Gateway conectándolo mediante la conexión BUS BridgeNet, sistema de calefacción
- Sustituir el Sensor Ambiente con Ariston Sensys
- Instalar el kit zone manager específico para la gestión de la refrigeración (3319079)

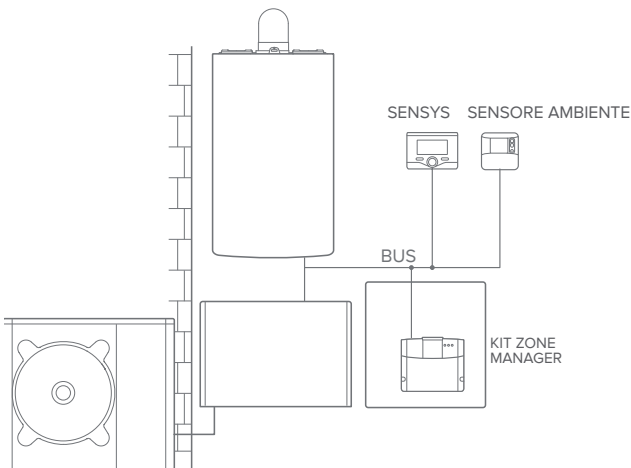

fig.9

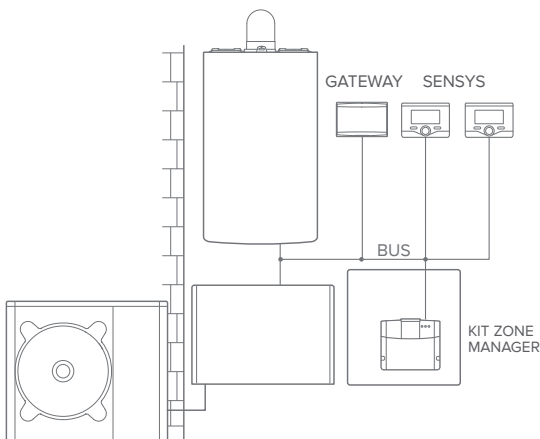

fig.10

Tipo 6

Activación de TD y TC en un sistema híbrido básico con calentador de agua sanitaria (fig.11)

Sistema en el que el producto Ariston está conectado exclusivamente a un único accesorio de termostatación y en el cual se desea activar los servicios de Telecontrol y Teleasistencia Ariston Net. Es posible telecontrolar la refrigeración si está disponible.

Acciones necesarias (fig.12):

- Instalar el Gateway, conectándolo al sistema de calefacción mediante la conexión BUS BridgeNet.

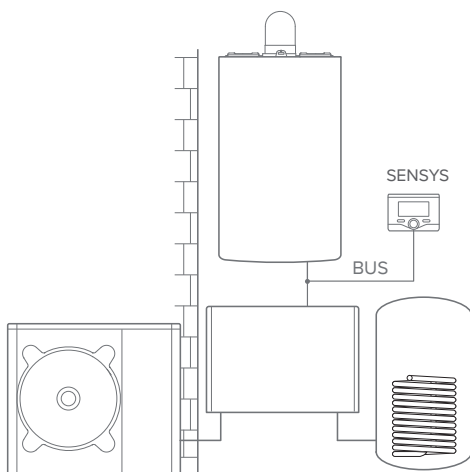

fig.11

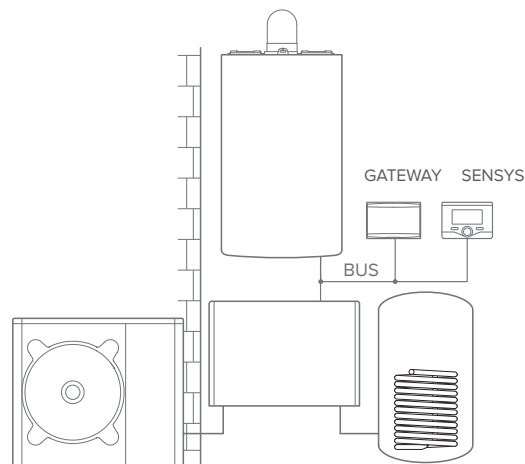

fig.12

Tipo 7**Activación de TD y TC en un sistema híbrido con hasta 2 zonas hidráulicas controlado por dispositivos BUS BridgeNet con calentador de agua sanitaria (fig.13)**

Sistema donde está el producto Ariston y al cual están conectados accesorios de gestión de las zonas BUS BridgeNet como Ariston Sensys y/o Sensor Ambiente. Es posible telecontrolar la refrigeración si está disponible.

Acciones necesarias (fig.14):

- Instalar el Gateway conectándolo mediante la conexión BUS BridgeNet, sistema de calefacción
- Sustituir el Sensor Ambiente con Ariston Sensys
- Instalar el kit zone manager específico para la gestión de la refrigeración (3319079)

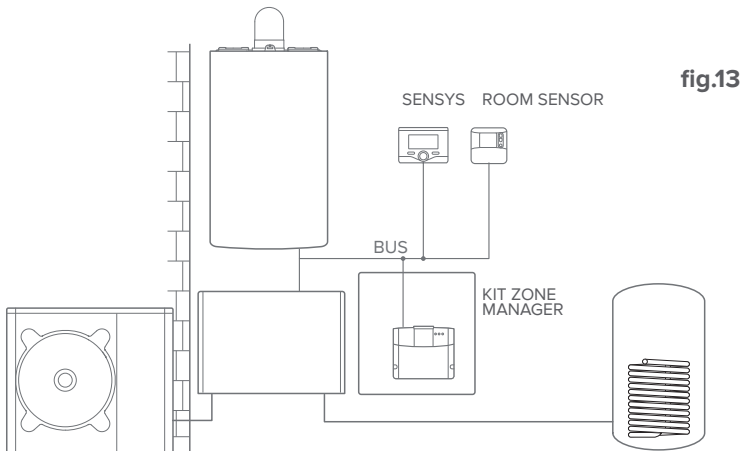

fig.13

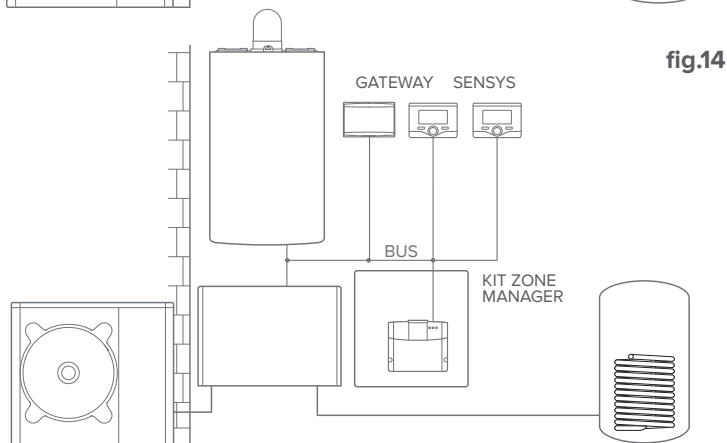
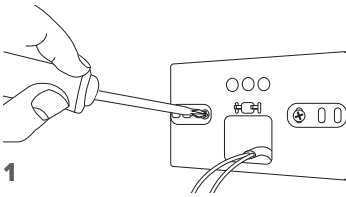

fig.14

NOTA:

PARA INFORMACIÓN SOBRE LOS OTROS ESQUEMAS POSIBLES, CONSULTAR CON EL CENTRO DE ASISTENCIA DE CONFIANZA

4.3 Instalación del Gateway a la pared



1

Fije la placa de soporte al muro con los tornillos suministrados.

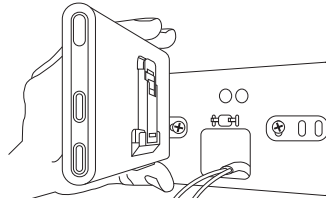

2

Gire el Gateway.

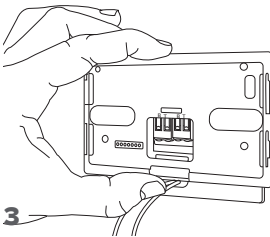

3

Fije temporalmente el Gateway a la placa mediante los ganchos correspondientes.

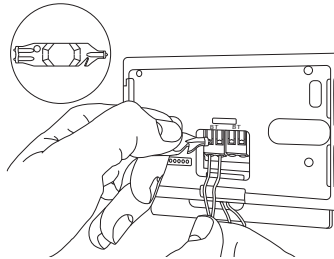

4

Conecte el par de hilos del conector BUS BridgeNet en el circuito impreso de la caldera al conector BUS BridgeNet del Gateway (respetando la polaridad B con B y T con T)*. Con la herramienta especial suministrada, ejerza una ligera presión sobre las lengüetas.

* para facilitar la conexión de los cables se puede quitar la lengüeta de plástico como se muestra en la imagen.

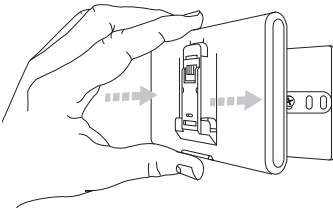
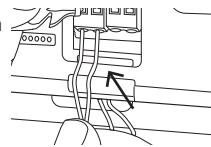

5

Quite el Gateway de la posición temporal (figura 2) y fíjelo a la placa ejerciendo presión en los lados hasta que se oiga el clic de los cuatro pequeños ganchos laterales.

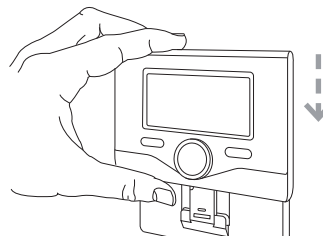

6

Colocar sobre la base Ariston Sensys (en su defecto, colocar la tapa contenida en el embalaje) y empujar delicadamente hacia abajo.

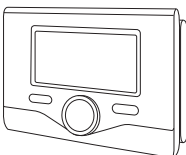

4.4 Instalación del Gateway a bordo del sistema

¡ATENCIÓN!

Antes de aplicar la cinta adhesiva de doble cara se recomienda limpiar bien la superficie a la cual se aplicará.

1. Aplique la cinta adhesiva de doble cara detrás de la placa de soporte (Figura 7), quite la lámina protectora y fíjela a la chapa de la caldera.
2. Fíjela a la placa ejerciendo presión en los lados (Figura 8).
3. Aplique la cubierta ejerciendo una ligera presión (Figura 9).

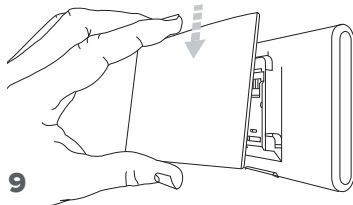
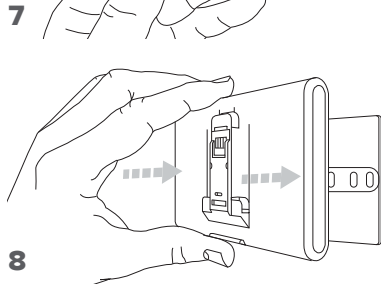
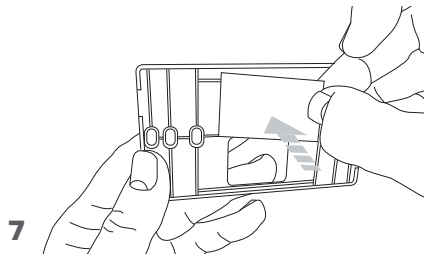

5. CONEXIÓN A INTERNET MEDIANTE APP O NAVEGADOR WEB

Después de efectuar la instalación del producto, encienda el sistema de calefacción. El Gateway se encenderá, ya que recibe alimentación del BUS BridgeNet.

1. Durante unos instantes el Gateway efectúa un procedimiento de inicio, durante el cual todos los leds parpadean en secuencia en color rojo.
2. Después de unos segundos, el led BUS se pone de color verde, y el led WEB permanece encendido de color rojo. El dispositivo ahora está en espera de configuración, y en el display de Sensys (si está disponible el menú conectividad) aparece el icono “”

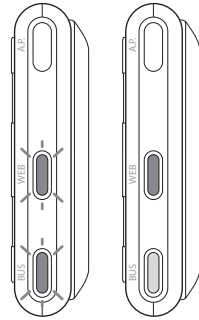

5.1 Registro de la cuenta

Antes de dar inicio al procedimiento de configuración Wi-Fi, verifique la disponibilidad del servicio Ariston Net en el país correspondiente y el funcionamiento correcto de la conexión disponible a Internet.

- Descargue la APP Ariston Net de las tiendas de aplicaciones. Abra la APP y registre la cuenta introduciendo los datos requeridos.

- Consulte su bandeja de entrada y haga clic en el enlace presente en el correo de bienvenida para activar la cuenta de usuario

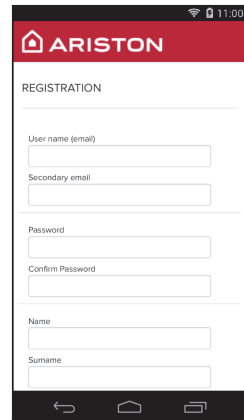
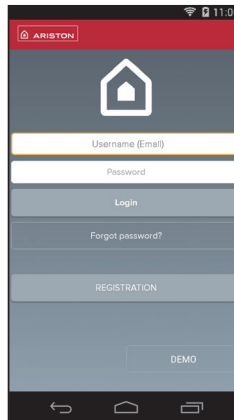

¡ATENCIÓN! El Ariston Net es compatible con los siguientes cifrados para Wi-Fi: WEP, WPA/WPA2 Personal

¡IMPORTANTE!

El Ariston Net puede usarse desde varios dispositivos al mismo tiempo, utilizando siempre las mismas credenciales de acceso.

Para registrar varios Gateways Ariston Net en una única cuenta de usuario, utilice la función correspondiente en la APP.

6. CONEXIÓN A INTERNET Y REGISTRO DEL PRODUCTO

Mantenga presionado el botón AP (durante por lo menos 5 segundos) hasta que el led WEB se ponga verde intermitente. Después de máximo 40 segundos, el Gateway crea una nueva red Wi-Fi que permanecerá activa 10 minutos, transcurridos los cuales será necesario repetir el procedimiento.

**¡IMPORTANTE!**

Para los procedimientos TC y TD descritos en los siguientes párrafos, se recomienda dejar activa la configuración predefinida DHCP = ON. La opción DHCP =OFF puede requerirse en caso de redes con IP estática.

6.1 Procedimiento guiado en caso de TELECONTROL (TC) con o sin servicio de TELEASISTENCIA (TD)

1. Abra la App, acceda con la cuenta creada previamente y siga las instrucciones del procedimiento guiado.
2. El producto quedará correctamente cuando:
 - el procedimiento se concluirá con éxito cuando el led WEB del Gateway empieza a parpadear rápidamente con luz verde, para luego quedar fijo.
 - en la App aparezca el mensaje de producto registrado con éxito.
 - en el display aparezca la pantalla básica con el icono “” fijo
3. A partir de este momento se podrá controlar a distancia el producto Ariston mediante la App para smartphones o el portal web www.ariston-net.remotethermo.com.

6.2 Procedimiento si se dispone únicamente de TELEASISTENCIA (TD) sin TELECONTROL (TC)

Abra los ajustes de red de su dispositivo smartphone/PC y seleccione la red **Remote Gw Thermo**.

MEDIANTE APP

ABRA LA APP ARISTON NET,
SIN INICIAR SESIÓN
Y SIGA EL PROCEDIMIENTO
GUIADO.

MEDIANTE NAVEGADOR

ABRA EL NAVEGADOR WEB E INGRESE LA
DIRECCIÓN **192.168.1.1** EN LA BARRA DE
DIRECCIONES. SELECCIONE LA RED WIFI E
INGRESE LA CONTRASEÑA.
SE RECOMIENDA NO MODIFICAR
LAS CONFIGURACIONES PREDETERMINADAS

6.2.1 Configuración mediante el botón AP

1. Después de conectarse a la red **Remote Gw Thermo**, abra la APP Ariston Net y siga los pasos indicados.

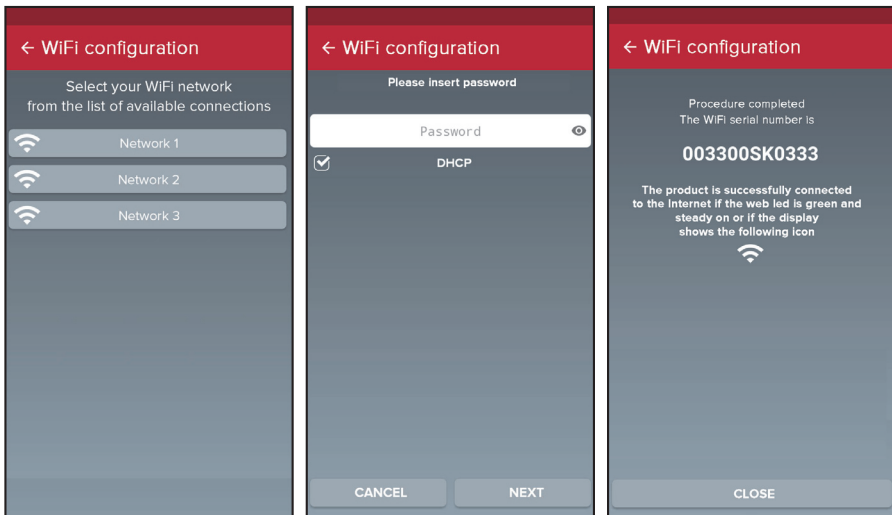

El procedimiento se concluirá con éxito cuando el led WEB del Gateway empieza a parpadear rápidamente con luz verde, para luego quedar fijo.

El display de Sensys (si lo hay) muestra el icono “” fijo (si está disponible el menú conectividad). El tiempo de espera medio es de unos 2 o 3 minutos.

6.2.2 Conexión automática mediante navegador (en alternativa al punto 5.2.1)

1. Después de conectarse a la red Remote Gw Thermo, abra el navegador web (Internet Explorer, Safari, Chrome, etc.) y escriba 192.168.1.1 en la barra de direcciones.
2. Asegúrese de que estén seleccionadas las siguientes opciones:
Authentication = Wpa & Wpa2 Personal,
Authentication type = Open
3. Seleccione la red Wi-Fi (SSID) correspondiente e introduzca la contraseña.
3. Deje la configuración predeterminada DHCP = ON.
4. Haga clic en “Confirm” (confirmar).
5. El procedimiento se concluirá con éxito cuando el led WEB del Gateway empieza a parpadear rápidamente con luz verde, para luego quedar fijo. El display de Sensys (si lo hay) muestra el icono “” fijo (si está disponible el menú conectividad). El tiempo de espera medio es de unos 2 o 3 minutos.

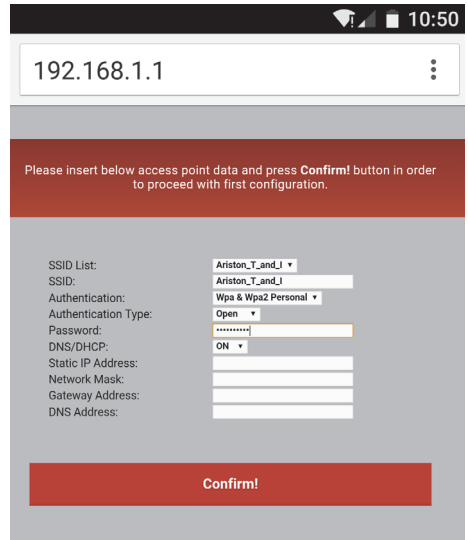





¡Atención!

Después de confirmar el procedimiento, el dispositivo (smartphone, PC, Tablet...) se desconectará automáticamente de la red Remote Gw Thermo; en el navegador se podría visualizar una página de error que no debe tomarse en consideración.

6.3 Configuración no lograda o no actualizada

Si el procedimiento no se concluye con éxito (led WEB rojo encendido y en el display del Sensys, el icono “”), repita el procedimiento descrito anteriormente. El procedimiento se debe repetir cada vez que se realiza una modificación en la red Internet de la vivienda (cambio de contraseña, de operador o de router).

LEYENDA:

- “AP” Access Point aperto
- “” Ausencia de conexión al servicio o termostato no configurado correctamente
- “” Termostato conectado al router o a Internet pero no a la nube
- “” Termostato correctamente configurado y conectado a Internet y a la nube
- “” Actualización del software en curso

7. CENTROS DE ASISTENCIA ARISTON

Los centros de asistencia Ariston permiten acceder a la plataforma de teleasistencia introduciendo los datos de acceso en el portal Ariston Net:

<https://www.ariston-net.remotethermo.com>

Para más información sobre el servicio, llame al número gratuito del Centro de Asistencia Técnica Ariston Thermo.

8. ESTADO DE FUNCIONAMIENTO DEL GATEWAY

Los leds situados lateralmente en el Gateway permiten obtener un feedback inmediato sobre el estado de funcionamiento del producto.

CODIFICACIÓN DE LOS LEDS

Led WEB (conexión a Internet)	
Apagado	Gateway no alimentado o apagado
Verde fijo	Gateway correctamente configurado y conectado a Internet
Verde intermitente (lento)	Gateway en espera de ser configurado
Verde intermitente (veloz)	Gateway en fase de conexión a la nube
Rojo fijo	Ausencia de conexión al servicio o Gateway no configurado correctamente
Led de BUS (conexión con productos que cuentan con el protocolo BUS BridgeNet)	
Apagado	Gateway apagado
Verde fijo	Conexión Bus BridgeNet en funcionamiento
Rojo fijo	Error Bus BridgeNet o cable Bus no conectado
TODOS LOS LEDS	
Apagados	Gateway apagado
Rojo intermitente secuencial	Activación del Gateway
Verde intermitente (cada 5 s)	Gateway en funcionamiento (se activa 2 minutos después de la configuración y se desactiva en caso de errores, presión del botón, modificación de los parámetros).
Verde intermitente (alternativamente)	Actualización del software en curso

Índice

1. Informações gerais	71
2. Normas de segurança	72
3. Características técnicas.....	75
4. Instalação do LIGHT GATEWAY	76
5. Ligação à internet através da aplicação ou do browser da web	88
6. Registo da conta e do produto	89
7. Estado funcionamento gateway	92

1. INFORMAÇÕES GERAIS

Obrigado por ter escolhido o light gateway Ariston capaz de ativar Ariston NET, o sistema criado e produzido pela Ariston para fornecer uma nova experiência de uso do arrefecimento e aquecimento doméstico e de água sanitária.

Com Ariston Net pode ligar, desligar e controlar a temperatura do aquecimento, do arrefecimento e da água sanitária através do smartphone ou do computador, sempre e a partir de qualquer lado.

Permite monitorizar constantemente os consumos energéticos garantindo poupar na fatura do gás e avisa-o em tempo real em caso de avaria do produto.

Permite monitorizar constantemente os consumos energéticos garantindo poupar na fatura do gás e avisa-o em tempo real em caso de avaria da caldeira. Além disso, ativando o serviço de teleassistência, o centro de assistência pode resolver a maior parte dos problemas à distância.

Para mais informações sobre a plataforma Ariston Net, é possível consultar o site <http://www.ariston.com/pt>

2. REGRAS DE SEGURANÇA

ATENÇÃO

O seguinte manual é parte integrante e essencial do produto; deve ser bem guardado e acompanhar sempre o produto, mesmo em caso de transferência para outro proprietário ou utilizador, ou em caso de utilização noutra aplicação.

Não é permitido utilizar o produto para outros fins diferentes dos especificados no presente manual. O produtor não assume qualquer responsabilidade por eventuais danos causados por um uso indevido do produto ou pela não adequação da instalação às instruções fornecidas neste manual.

Todas as operações de manutenção no produto devem ser efetuadas exclusivamente por pessoal qualificado e mediante a utilização exclusiva de peças sobressalentes originais. O produtor não assume qualquer responsabilidade por eventuais danos relacionados com a não observância desta indicação, o que pode comprometer a segurança da instalação.

2.1 Regras de segurança

Legenda dos símbolos:

 A não observância de uma advertência implica risco de lesões, em determinadas circunstâncias até mesmo mortais, nas pessoas.

 A não observância de uma advertência implica risco de danos, em determinadas circunstâncias até mesmo graves, nos objetos, nas plantas ou nos animais.
O produtor não assume qualquer responsabilidade por eventuais danos causados por um uso indevido do produto ou pela não adequação da instalação às instruções fornecidas neste manual.

Não realize operações que impliquem a remoção do aparelho da sua instalação.

 Danos do aparelho.

Não suba para cadeiras, bancos, escadas ou suportes instáveis para efetuar a limpeza do aparelho.

 Lesões pessoais causadas por queda ou corte (escadotes).

Não utilize inseticidas, solventes nem detergentes agressivos para a limpeza do aparelho.

 Danos nas peças de material plástico ou pintadas.

Não utilize o aparelho para fins diferentes do de uma utilização doméstica normal.

 Danos no aparelho por sobrecarga de funcionamento.
Danos nos objetos tratados indevidamente.

Não permita que crianças ou pessoas inexperientes utilizem o aparelho.



Danos no aparelho causados por uma utilização indevida.

Durante os trabalhos de limpeza, manutenção e conexão é necessário isolar o aparelho da rede de alimentação, retirando a ficha da tomada.



Lesões pessoais por eletrocussão.

O aparelho não pode ser utilizado por pessoas (incluindo crianças) com capacidades físicas, sensoriais ou mentais reduzidas, nem por pessoas sem experiência ou conhecimento, a menos que tenham beneficiado, através da intermediação de uma pessoa responsável pela sua segurança, de vigilância ou que tenham recebido instruções adequadas sobre a utilização do aparelho.

As crianças devem ser mantidas sob vigilância para evitar que brinquem com o aparelho e com todos os outros materiais de embalagem do produto (agrafos, sacos de plástico, proteções em poliestireno, etc.).

A remoção dos painéis de proteção do produto e todas as operações de manutenção e ligação das partes elétricas não devem nunca ser efetuadas por pessoal não qualificado.

**PRODUTO EM CONFORMIDADE COM A DIRETIVA EU
2012/19/EU- D.Leg.49/2014
relativo ao tratamento dos resíduos de aparelhos elétricos e
eletrónicos (RAEE).**



O significado do símbolo do contentor de lixo barrado com uma cruz colocado no aparelho indica que o produto não deve ser tratado em conjunto com os resíduos não separados (ou seja, juntamente com os “resíduos urbanos mistos”) mas deve ser gerido em separado, com o objetivo de submetê-lo às operações adequadas para reutilização ou tratamento, para remover e eliminar de forma segura eventuais substâncias perigosas para o ambiente e extrair e reciclar as matérias-primas que podem ser reutilizadas. O utilizador é responsável pela entrega do aparelho em fim de vida no centro de recolha apropriado.

Estes tipos de aparelhos:

- nunca devem ser eliminados juntamente com os resíduos não diferenciados
- devem ser entregues aos Centros de Recolha (chamados também de ilhas ecológicas, plataformas ecológicas), do Município ou das Sociedades de higiene urbana.
- quando adquire um novo aparelho, é possível entregar um aparelho velho ao vendedor, que o deve recolher gratuitamente (recolha “um contra um”).

Para mais informações sobre a correta eliminação dos aparelhos, os utilizadores podem contactar o serviço público específico ou os revendedores.

3. CARACTERÍSTICAS TÉCNICAS

	GATEWAY
Conformidade	LVD: 2014/35/EU EMC: 2014/30/EU RED: 2014/53/EU ROHS: 2011/65/EU
Standard	LVD: EN 60950-1; EN 62479 EMC: ETSI EN 301 489-1; ETSI EN301 489 17 RED: ETSI EN 300 328 ROHS: EN50581
Instalação do produto	Fixo na parede ou em qualquer superfície lisa
Temperaturas de funcionamento	-10°C ÷ 60°C
Temperaturas de armazenamento	-20°C ÷ 70°C
Alimentação	0-24V \equiv Alimentado por Ebus2 Ariston BridgeNet®
Consumo do Gateway	Máx. 40 mA ÷ Máx. 0,7 W
Consumo total (dispositivos BUS)	Máx. 120 mA ÷ Máx. 3 W
Massa	0,1 kg
Grau de proteção	IP 20

Gateway

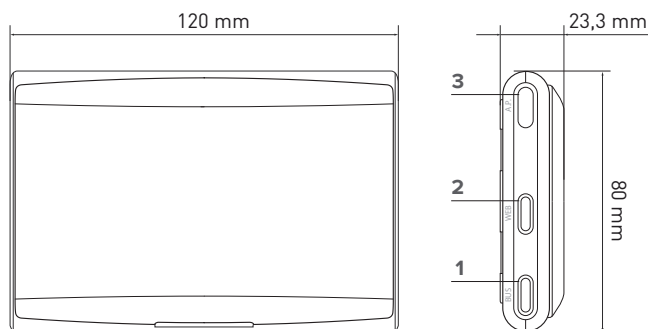

Legenda:

1. LED Bus BridgeNet
2. LED ligação internet
3. Tecla de configuração Wi-Fi

Para descarregar rapidamente da Internet o manual de instruções da interface do sistema Sensys, já presente em alguns esquemas de instalação, utilize a ligação seguinte: <http://www.ariston.com/pt>

4. INSTALAÇÃO DO GATEWAY



ATENÇÃO!

A instalação deve ser efetuada por um técnico qualificado.

Antes da montagem, deve desativar a alimentação do produto. O cabo BUS Bridge-Net é polarizado: para evitar problemas de ligação do sistema, respeite a polaridade (T com T, B com B) de todos os componentes do sistema.

Por “Teleassistência” (TD), entende-se o serviço orientado para o Centro de Assistência Técnica, através do qual são ativadas todas as funções de assistência remota do produto Ariston Net.

Por “Telecontrolo” (TC), entende-se o serviço orientado para o utilizador final, através do qual este pode utilizar a aplicação do smartphone ou do portal da Web para monitorizar e configurar o seu produto Ariston.

Nota: O TC é possível apenas se instalar também a Sensys

Ativar os serviços Ariston Net é simples e rápido, bastam apenas 3 passos!

INSTALAÇÃO
DO PRODUTO

REGISTO
DA CONTA

LIGAÇÃO À
INTERNET REGISTO
DO PRODUTO

No parágrafo seguinte, são indicados alguns dos principais esquemas de sistema realizáveis utilizando Ariston Net e outros acessórios já presentes na gama de produtos Ariston, bem como os tipos de serviços ativáveis com essas configurações. Para mais informações e detalhes sobre os esquemas de instalação seguintes, contacte o Centro de Consultoria Técnica Ariston.

4.1 Tipologias de instalações realizáveis nos produtos caldeira

Tipo 1

Substituição do gateway num sistema de aquecimento base com TC e TD ativas (fig.1)

Sistema de aquecimento base Ariston equipado com protocolo BUS BridgeNet, em que se pretende substituir o gateway para habilitar os serviços de Telecontrolo e Teleassistência Ariston Net.

Ações necessárias:

- Instalar o gateway, ligando-o ao sistema de aquecimento com a ligação BUS BridgeNet

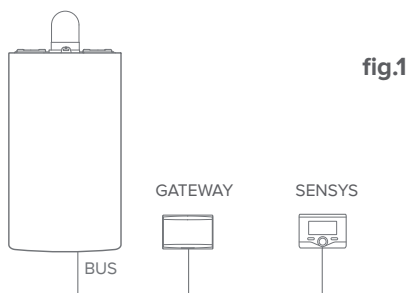

Tipo 2

Ativação apenas do TD num sistema de aquecimento base (fig.2)

Sistema de aquecimento base Ariston com protocolo BUS BridgeNet, em que se pretende ativar apenas a Teleassistência, sem instalar o acessório Chaffoteaux Ariston Sensys.

Ações necessárias (fig. 3):

Nesta configuração, é possível deixar instalado um acessório de termorregulação ON/OFF, já presente na casa. Como tal, é suficiente:

- Instalar o gateway, ligando-o ao produto de aquecimento com a ligação BUS BridgeNet.

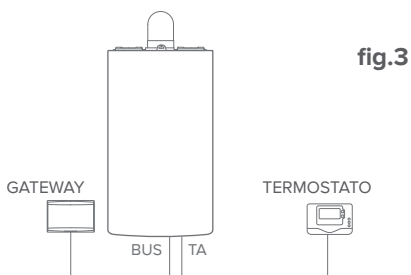
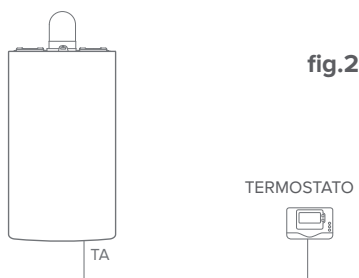

Tipo 3**Ativação de TD e TC num sistema com Sensys já instalado.**

Sistema de aquecimento base Ariston com protocolo BUS BridgeNet, com acessório Ariston Sensys já instalado em que se pretende ativar o Telecontrolo e a Teleassistência:

- Situação inicial (Fig. 4)
- Situação final (Fig. 5)

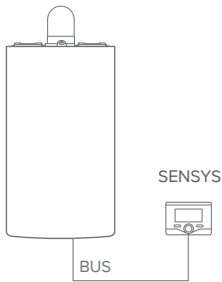

fig.4

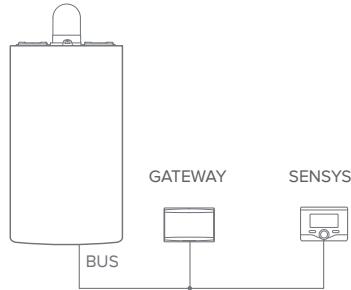

fig.5

NOTA:

Para evitar problemas de interferências, utilize um cabo blindado ou um par de fios entrelaçados.

As seguintes versões de software de Ariston Sensys não são compatíveis com Ariston Net:

- 01.00.00
- 01.00.04

Neste caso, substituir a Sensys existente por uma nova.

4.2 Tipologias de instalações realizáveis nos sistemas

Tipo 1

Ativação de TD e TC num sistema com bomba de calor de uma só zona (fig.1)

Sistema onde o produto Ariston é ligado exclusivamente a um único acessório de termostatização e onde se pretende ativar os serviços de Telecontrolo e Teleassistência Ariston Net. É possível controlar à distância o arrefecimento, se disponível.

Ações necessárias (fig. 2):

- Instalar o gateway, ligando-o ao sistema de aquecimento com a ligação BUS BridgeNet

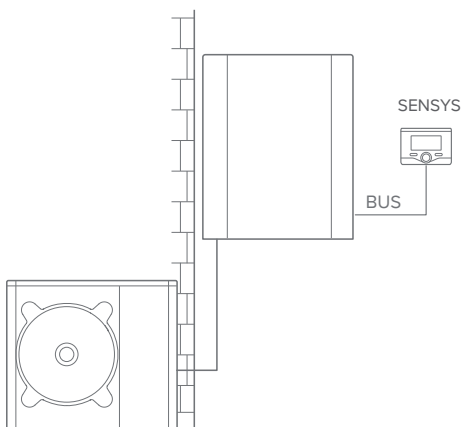

fig.1

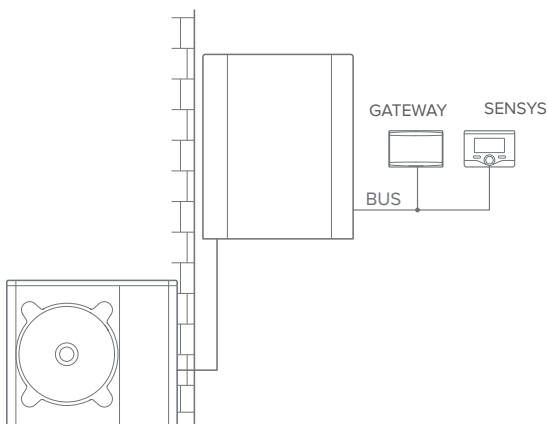

fig.2

Tipo 2

Ativação de TD e TC num sistema de bomba de calor com 2 zonas hidráulicas (zonas manager integrado ou externo) controlado por dispositivos BUS Bridge-Net (fig.3)

Sistema onde está presente o produto Ariston, ao qual estão ligados acessórios de gestão das zonas Bus BridgeNet como Ariston Sensys e/ou Sensor Ambiente. É possível controlar à distância o arrefecimento, se disponível.

Ações necessárias (fig. 4):

- Instale o gateway, ligando-o, através da ligação BUS BridgeNet, ao sistema de aquecimento
- Substituir o Sensor Ambiente por Ariston Sensys

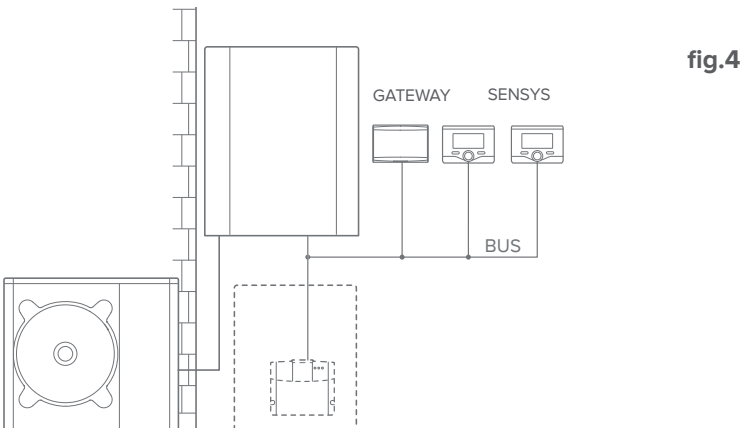
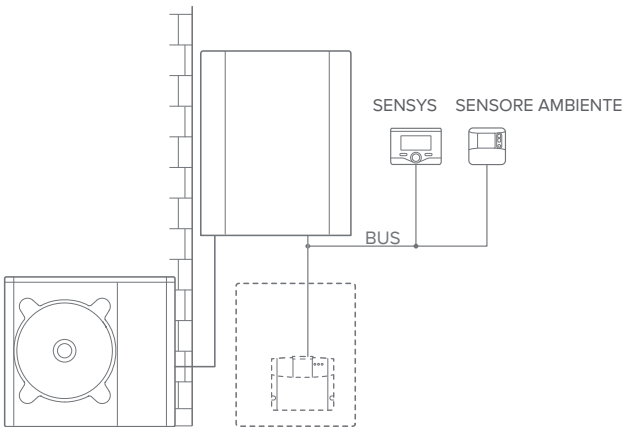

Tipo 3

Ativação de TD e TC num sistema com 2 zonas hidráulicas (zonas manager integrado ou externo) controlado por dispositivos BUS BridgeNet e ON/OFF (fig.5)

Sistema onde está presente o produto Ariston, ao qual estão ligados acessórios de gestão das zonas Bus BridgeNet como Ariston Sensys e/ou acessórios ON/OFF.

É possível controlar à distância o arrefecimento, se disponível.

Ações necessárias (fig. 6):

- Instale o gateway, ligando-o, através da ligação BUS BridgeNet, ao sistema de aquecimento
- Substituir o dispositivo ON/OFF por Ariston Sensys

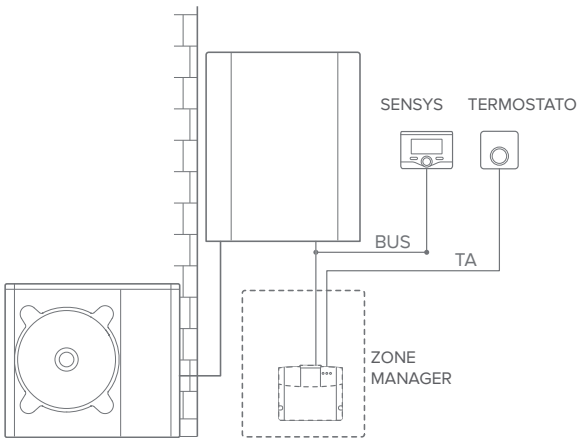

fig.5

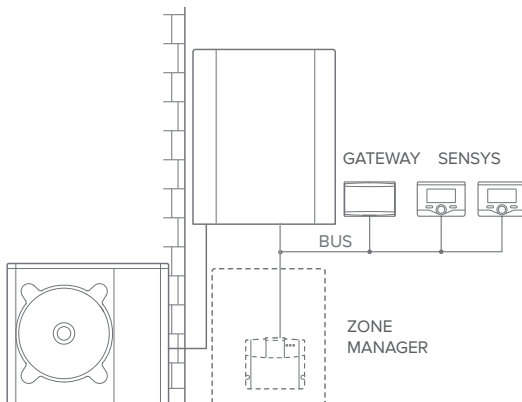

fig.6

Tipo 4**Ativação de TD e TC num sistema híbrido base (fig.7)**

Sistema onde o produto Ariston é ligado exclusivamente a um único acessório de termostatização e onde se pretende ativar os serviços de Telecontrolo e Telematância Ariston Net. É possível controlar à distância o arrefecimento, se disponível.

Ações necessárias (fig. 8):

- Instalar o gateway, ligando-o ao sistema de aquecimento com a ligação BUS BridgeNet

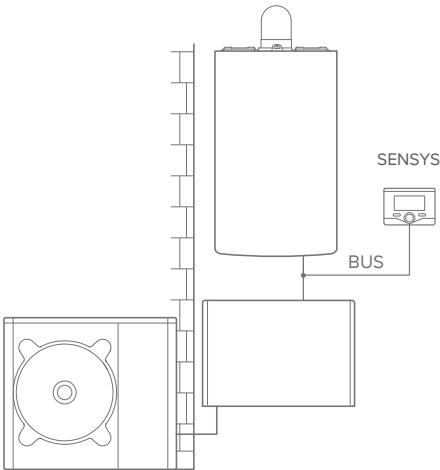

fig.7

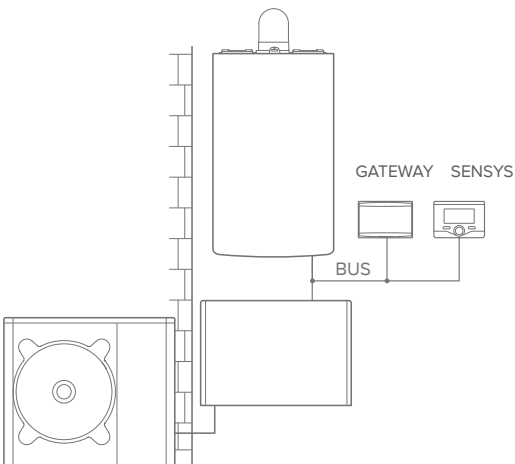

fig.8

Tipo 5

Ativação de TD e TC num sistema híbrido até 2 zonas hidráulicas controlado por dispositivos BUS BridgeNet (fig.9)

Sistema onde está presente o produto Ariston, ao qual estão ligados acessórios de gestão das zonas Bus BridgeNet como Ariston Sensys e/ou Sensor Ambiente. É possível controlar à distância o arrefecimento, se disponível.

Ações necessárias (fig. 4):

- Instale o gateway, ligando-o, através da ligação BUS BridgeNet, ao sistema de aquecimento
- Substituir o Sensor Ambiente por Ariston Sensys
- Instalar o kit zone manager específico para a gestão do arrefecimento (3319079)

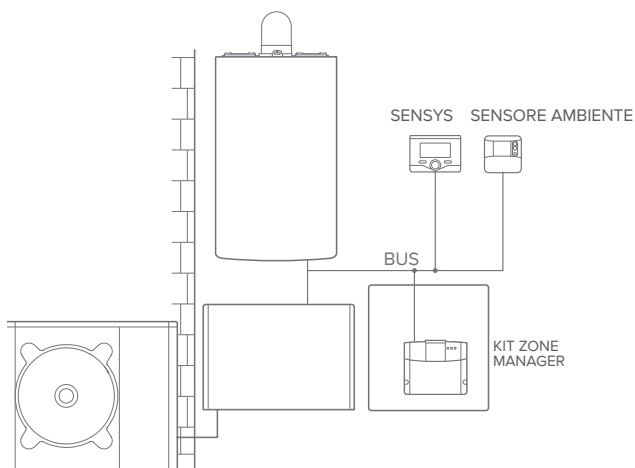

fig.9

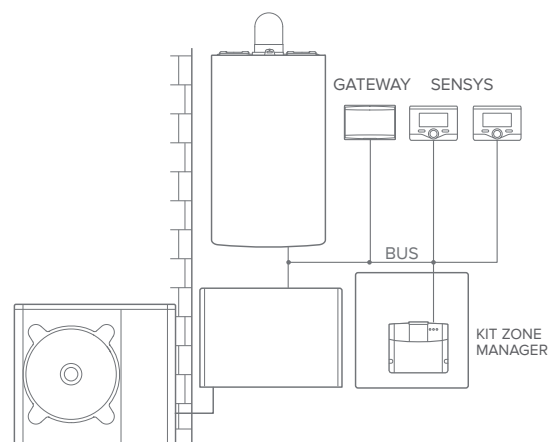

fig.10

Tipo 6**Ativação de TD e TC num sistema híbrido base com caldeira sanitária (fig.11)**

Sistema onde o produto Ariston é ligado exclusivamente a um único acessório de termorregulação e onde se pretende ativar os serviços de Telecontrolo e Telesistência Ariston Net. É possível controlar à distância o arrefecimento, se disponível.

Ações necessárias (fig. 12):

- Instalar o gateway, ligando-o ao sistema de aquecimento com a ligação BUS BridgeNet

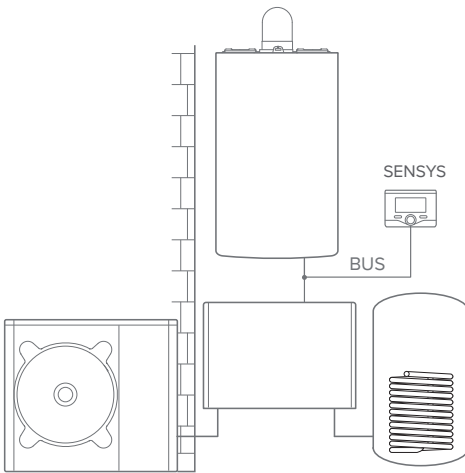

fig.11

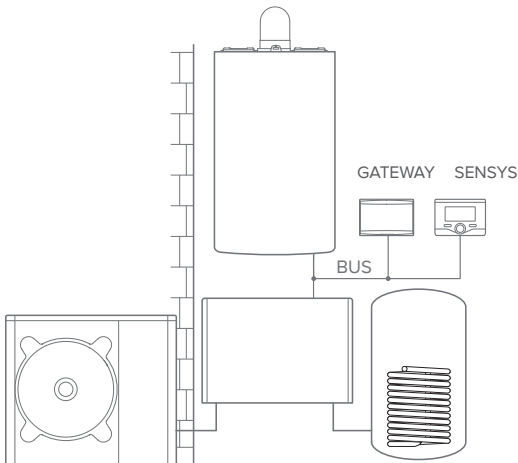

fig.12

Tipo 7

Ativação de TD e TC num sistema híbrido até 2 zonas hidráulicas controlado por dispositivos BUS BridgeNet com caldeira sanitária (fig.13)

Sistema onde está presente o produto Ariston, ao qual estão ligados acessórios de gestão das zonas Bus BridgeNet como Ariston Sensys e/ou Sensor Ambiente. É possível controlar à distância o arrefecimento, se disponível.

Ações necessárias (fig. 14):

- Instale o gateway, ligando-o, através da ligação BUS BridgeNet, ao sistema de aquecimento
- Substituir o Sensor Ambiente por Ariston Sensys
- Instalar o kit zone manager específico para a gestão do arrefecimento (3319079)

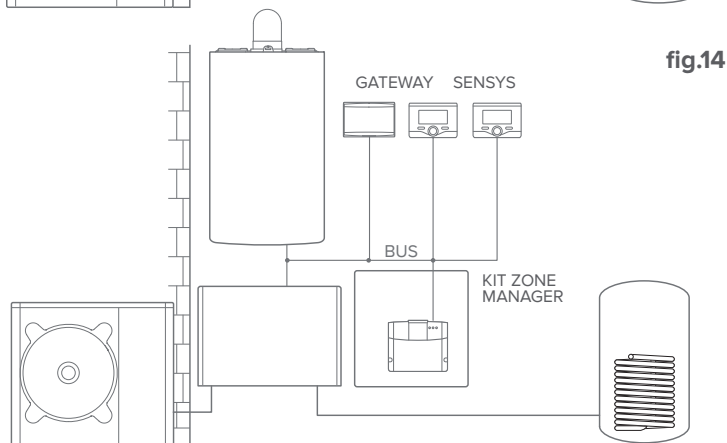
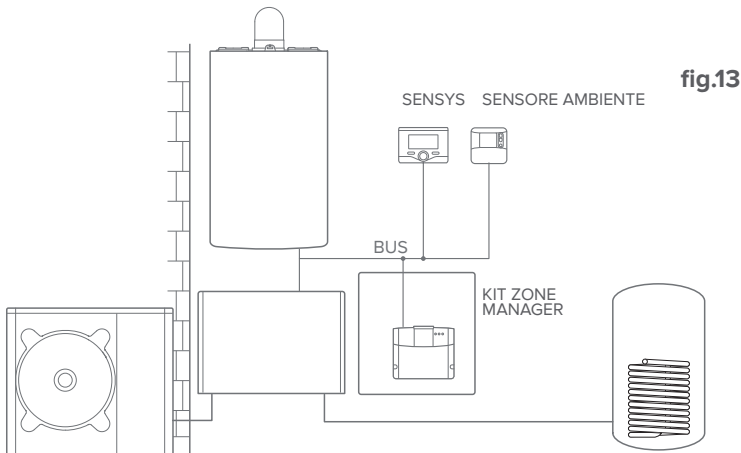

NOTA:

PARA INFORMAÇÕES SOBRE OUTROS ESQUEMAS POSSÍVEIS, CONSULTAR O CENTRO DE ASSISTÊNCIA DA SUA ZONA

4.3 Instalação do gateway na parede

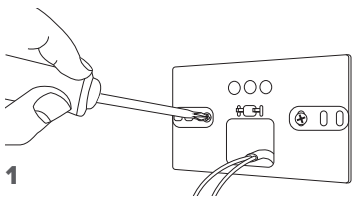

1

Fixe a placa de suporte na parede, utilizando os parafusos fornecidos.

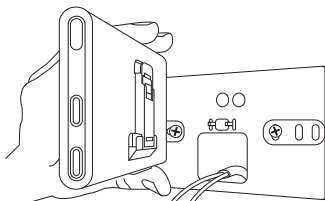

2

Rode o gateway.

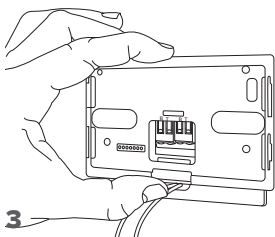

3

Fixe temporariamente o gateway à placa com os respetivos ganchos.

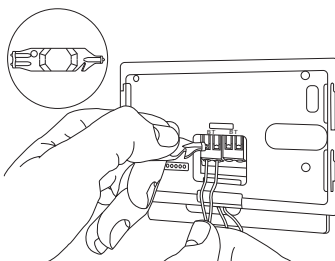

4

Ligue o par de fios do conector BUS BridgeNet da placa da caldeira ao conector BUS BridgeNet do gateway (respeitando a polaridade B com B e T com T)*. Com o respetivo instrumento fornecido, efetue uma ligeira pressão nas linguetas.

* Para agilizar a ligação dos cabos, é possível remover a lingueta de plástico conforme ilustrado na figura.

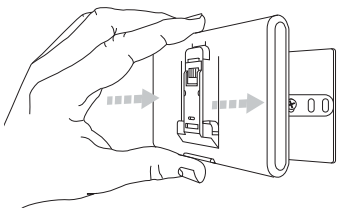
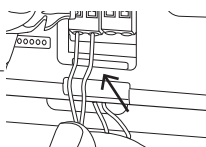

5

Retire o gateway da posição temporária (figura 2) e fixe-o à placa, fazendo pressão nos lados até sentir o encaixe dos quatro ganchos laterais.

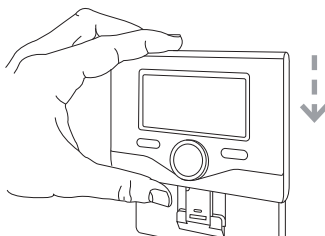

6

Posicionar Ariston Sensys (se presente, caso contrário inserir a tampa presente na embalagem) na base, empurrando-a delicadamente para baixo.

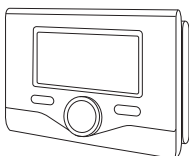

4.4 Instalação do gateway no sistema

ATENÇÃO!

Antes de aplicar o biadesivo, é aconselhável limpar bem a superfície com solventes e secar bem.

1. Aplique o biadesivo na parte posterior da placa de suporte (figura 7), retire a película de proteção e fixe-o na chapa da caldeira;
2. Fixe-o à placa, exercendo pressão ao longo das partes laterais (figura 8);
3. Aplique a tampa empurrando-a delicadamente (figura 9).

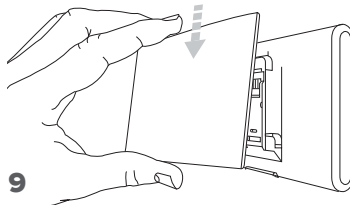
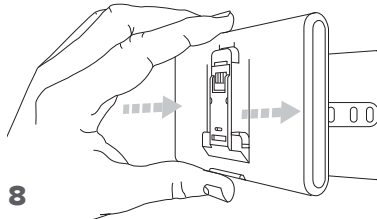
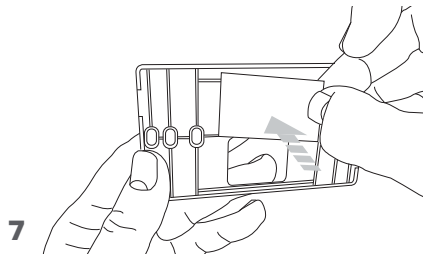

5. LIGAÇÃO À INTERNET ATRAVÉS DA APLICAÇÃO OU DO BROWSER DA WEB

Após ter efetuado a instalação do produto, ligue o sistema de aquecimento. O gateway liga-se, pois é alimentado pelo BUS BridgeNet.

1. Durante alguns instantes, o gateway efetua um procedimento de acendimento, durante o qual todos os LED piscam em sequência a vermelha.
2. Após alguns instantes, o LED BUS fica verde e o LED WEB fica vermelho fixo. O dispositivo está agora a aguardar configuração e o visor do Sensys (se estiver disponível o menu conectividade) apresenta o ícone “”

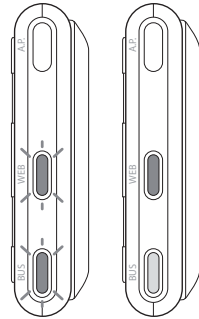

5.1.2 Registo da conta

Antes de iniciar o procedimento de configuração Wi-Fi, verifique a disponibilidade do serviço **Ariston Net** no próprio país e o funcionamento correto da ligação à internet.

- Descarregue a aplicação Ariston Net das Stores. Abra a aplicação e registe a conta introduzindo os dados solicitados.
- Entre na sua caixa de correio eletrónico e clique na ligação incluída na mensagem de boas-vindas para ativar a conta de utilizador.

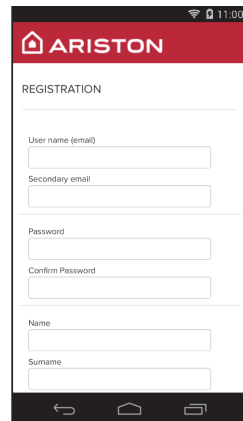
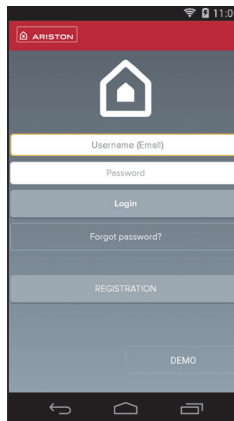

ATENÇÃO! Ariston Net suporta as seguintes criptografias para as redes Wi-Fi: WEP, WPA/WPA2 Personal.

IMPORTANTE:

É possível utilizar Ariston Net a partir de vários dispositivos ao mesmo tempo, utilizando sempre as mesmas credenciais de acesso.

Para registar mais do que um gateway Ariston Net numa única conta de utilizador, utilize a respetiva função na aplicação.

6. LIGAÇÃO À INTERNET E REGISTO DO PRODUTO

Mantenha premida a tecla AP (durante pelo menos 5 segundos) até que o LED WEB fique verde intermitente. Após um máximo de 40 segundos, o gateway cria uma nova rede Wi-Fi que permanece ativa por 10 minutos, decorridos os quais é necessário repetir o procedimento.

**IMPORTANTE!**

Para os procedimentos de TC e TD descritos nos próximos parágrafos, é recomendável manter ativa a predefinição DHCP = ON.

A opção DHCP = OFF pode ser necessária em caso de redes com IP estático.

6.1 Procedimento guiado em caso de TELECONTROLO (TC) com ou sem serviço de TELEASSISTÊNCIA (TD)

1. Abra a aplicação, inicie sessão com a conta criada anteriormente e siga as instruções fornecidas pelo procedimento guiado.
2. O procedimento terá sido concluído com sucesso quando:
 - o LED WEB do gateway começar a piscar a verde rapidamente para depois ficar fixo
 - na aplicação, for apresentada a mensagem de produto registado com sucesso.
 - o visor apresentar o ecrã de base com o ícone “” fixo
3. A partir deste momento, é possível controlar remotamente o produto Ariston através da aplicação para smartphone ou do portal da Web www.ariston-net.remotethermo.com.

6.2 Procedimento em caso de TELEASSISTÊNCIA (TD) sem TELECONTROLO (TC)

Abra as configurações do smartphone/PC e seleccione “**Remote Gw Thermo**”

VIA APLICAÇÃO

ABRA A APLICAÇÃO ARISTON NET SEM INICIAR SESSÃO E SIGA O PROCEDIMENTO GUIADO.

VIA BROWSER

ABRA O BROWSER DA WEB E DIGITE **192.168.1.1** NO CAMPO DOS ENDEREÇOS. SELECIONE A REDE WI-FI E INTRODUZA A PALAVRA-PASSE. É RECOMENDÁVEL NÃO ALTERAR AS PREDEFINIÇÕES.

6.2.1 Ligação automática via aplicação

1. Depois de se ligar à rede **Remote Gw Thermo** inicie a aplicação Ariston Net e siga o procedimento orientado.

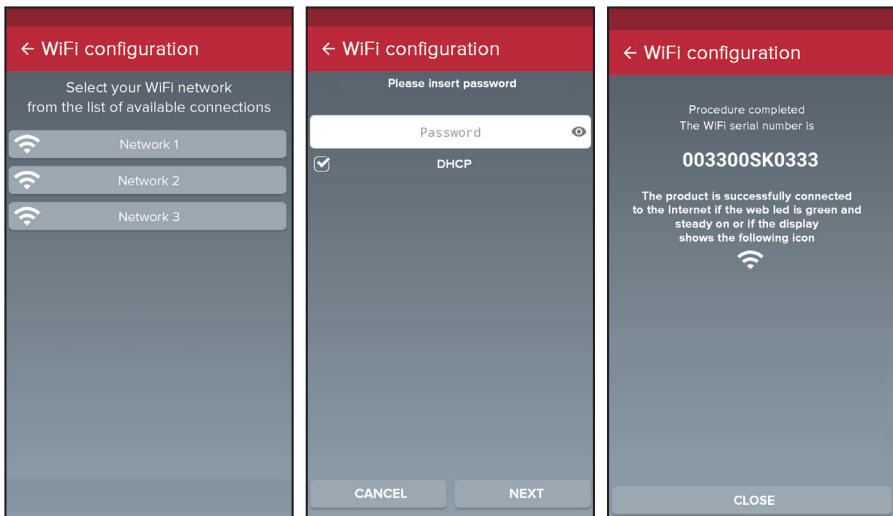

O procedimento terá sido concluído com sucesso quando o LED WEB do gateway começar a piscar a verde rapidamente para depois ficar fixo.

O visor do Sensys (se presente) apresenta o ícone “” fixo (se estiver disponível o menu conectividade). O tempo de espera médio é de aproximadamente 2-3 minutos.

6.2.2 Ligação automática via browser (em alternativa ao par. 6.2.1)

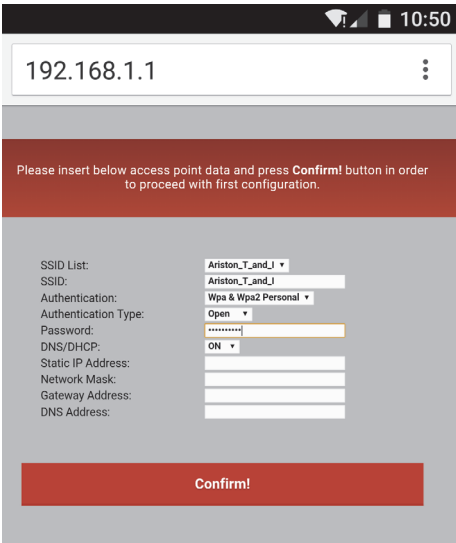
1. Depois de se ligar à rede **Remote Gw Thermo** abra o browser (Internet Explorer, Safari, Chrome, etc...) e digite **192.168.1.1** na barra de endereços.
2. Assegure-se de que estejam selecionadas as seguintes opções:
Authentication = Wpa & Wpa2 Personal,
Authentication type = Open
3. Selecione a própria rede Wi-Fi (SSID) e insira a palavra-passe.
3. Deixe a seleção predefinida DHCP = ON.
4. Clique em **“Confirm”**
5. O procedimento terá sido concluído com sucesso quando o LED WEB do gateway começar a piscar a verde rapidamente para depois ficar fixo. O visor do Sensys (se presente) apresenta o ícone “

192.168.1.1

Please insert below access point data and press **Confirm!** button in order to proceed with first configuration.

SSID List:

SSID:

Authentication:

Authentication Type:

Password:

DNS/DHCP:

Static IP Address:

Network Mask:

Gateway Address:

DNS Address:

Confirm!





Atenção!

Após ter concluído o procedimento, o próprio dispositivo (smartphone, PC, tablet...) desliga-se automaticamente da rede Remote Gw Thermo. É possível que o browser apresente uma página de erro, que pode ser ignorada.

6.3 Configuração falhada ou para atualização

Caso não seja bem-sucedido (LED WEB vermelho aceso e visor da Sensys apresenta o ícone “”) repita o procedimento anteriormente descrito. O procedimento deve ser repetido sempre que se efetue uma alteração na rede de Internet da habitação (mudança de palavra-passe, mudança de operador, mudança de router).

LEGENDA:

- “AP” Ponto de Acesso aberto
- “” Ausência de ligação ao serviço ou termóstato não configurado corretamente
- “” Termóstato ligado ao router ou internet, mas não à Cloud
- “” Termóstato corretamente configurado e ligado à internet e à Cloud
- “” Atualização do software em curso

7. CENTROS DE ASSISTÊNCIA ARISTON

Os Centros de Assistência Ariston podem aceder à plataforma de teleassistência introduzindo as suas credenciais no portal Ariston Net.

<https://www.ariston-net.remotethermo.com>

Para mais informações sobre o serviço, contacte o número verde do Centro de Consultoria Técnica Ariston Thermo.

8. STATUS DO FUNCIONAMENTO DO GATEWAY

Os LED situados na parte lateral do gateway permitem ter um feedback imediato sobre o estado do funcionamento do produto.

CODIFICA LED

LED WEB (ligação à internet)	
Desligado	Gateway não alimentado ou desligado
Verde fixo	Gateway corretamente configurado e ligado à internet
Verde intermitente (lento)	Gateway a aguardar configuração
Verde intermitente (rápido)	Gateway em fase de ligação à nuvem
Vermelho fixo	Ausência de ligação ao serviço ou Gateway ou não configurado corretamente
LED BUS (ligação com produtos com protocolo BUS BridgeNet)	
Desligado	Gateway desligado
Verde fixo	Ligação Bus BridgeNet em funcionamento
Vermelho fixo	Erro Bus BridgeNet ou cabo Bus não ligado
TODOS OS LEDS	
Desligados	Gateway desligado
Vermelho intermitente sequencial	Arranque do gateway
Verde intermitente (todos os 5 seg.)	Gateway em funcionamento (ativa-se 2 minutos após a configuração e desativa-se em caso de erros, pressão do botão, alteração dos parâmetros)
Verde intermitente (alternados)	Atualização de software em curso

Tartalomjegyzék

1. Általános tudnivalók	95
2. Biztonsági előírások	96
3. Műszaki jellemzők.....	98
4. A LIGHT GATEWAY beszerelése.....	99
5. Internetes csatlakozás app vagy webböngésző segítségével.....	111
6. Fiók és termék regisztrálása.....	112
7. Ariston ügyfélszolgálatok.....	115
8. A gateway működési állapota.....	116

1. ÁLTALÁNOS TUDNIVALÓK

Köszönjük, hogy az Ariston light gateway-t választotta az Ariston NET aktiválásához.

Ez az Ariston által tervezett és gyártott rendszer új tapasztalatot biztosít a háztartási hűtő- és fűtőrendszer és használati vízkészítő rendszer használatához.

Az Ariston Net segítségével bekapcsolható, kikapcsolható és ellenőrizhető a fűtés, a hűtés és a használati víz hőmérséklete okostelefonról vagy számítógépről, mindig és bárhol.

Lehetővé teszi az energiafogyasztások folyamatos ellenőrzését és így biztosítja a gázszámla csökkenését, valamint valós időben figyelmeztet a termék meghibásodása esetén.

Figyelmesen olvassa el a jelen telepítési kézikönyvet, mely fontos információkat tartalmaz az Ariston Net telepítéséről, használatáról és karbantartásáról.

Az Ariston Net platformról a <http://www.ariston.com/hu/ariston-net> weboldalon található további információ.

2. BIZTONSÁGI ELŐÍRÁSOK

FIGYELEM



E kézikönyv a termék elengedhetetlenül fontos, szerves része. Gondosan őrizze meg, és a berendezés átadása és/vagy áttelepítése esetén is biztosítsa, hogy e dokumentum a berendezéssel együtt maradjon!

A készüléknek a leírásban rögzítettől eltérő célra történő használata tilos! A gyártó, a helytelen és a célnak nem megfelelő használatból, illetve a kézikönyvben szereplő utasítások be nem tartásából eredő károkért felelősséget nem vállal.





Az összes karbantartási műveletet kizárólag csak szakértő végezheti el és kizárólag csak eredeti cserealkatrészek használatával. A gyártó nem vállal semminemű felelősséget sem az utasítások be nem tartásából származó esetleges károkért, melyek befolyásolhatják a beszerelés biztonságát is.

2.1 Biztonsági előírások

JELMAGYARÁZAT:

-  A figyelmeztetések figyelmen kívül hagyása személyi sérülést eredményezhet, amely akár halálos kimenetelű is lehet.
-  A figyelmeztetések figyelmen kívül hagyása komoly károkat eredményezhet a tárgyakban, növényekben és állatokban.
A gyártó, a helytelen és a célnak nem megfelelő használatból, illetve a kézikönyvben szereplő utasítások be nem tartásából eredő károkért felelősséget nem vállal.

Ne végezzen olyan műveleteket, melyek a készüléknek a felszerelési helyéről való eltávolítását eredményezhetik!

-  A készülék károsodása.
A készüléken végzendő tisztítási műveleteket ne végezze székre, létrára, vagy más kevésbé stabil szerkezetre állva!
-  Ellenkező esetben leeshet a magasból, illetve kétoldalas létra esetén a létra összecuszkodhat, ami személyi sérüléseket eredményezhet.
A készülék tisztításához ne használjon erős rovarirtó-, mosó- és tisztítószereket!
-  A műanyag és zománczott alkatrészek károsodhatnak.
Ne használja a készüléket a normál háztartási használattól eltérő módon!
-  A túlterhelés hatására a készülék károsodhat.
A nem megfelelően kezelt alkatrészek károsodhatnak.
Ne engedje, hogy a készüléket hozzá nem értők, vagy gyerekek működtessék.

- △ A nem megfelelő használat során a készülék károsodhat.
A tisztítási, karbantartási és csatlakoztatási műveletek során válassza le a készüléket az elektromos hálózatról. Ehhez húzza ki a dugót a konnektorból.
- ⚠️ Áramütés okozta sérülések

A készüléket fizikailag, érzékelőképességében vagy szellemileg korlátozott személyek (beleértve a gyermekeket is), valamint a tapasztalattal, és a készülék használatára vonatkozó ismeretekkel nem rendelkező személyek csak olyan személyek felügyelete alatt használhatják, akik biztonságukat garantálni tudják.

Ne engedje, hogy a gyermekek játszanak a berendezéssel és a csomagolóanyagokkal (tűzőkapcsok, műanyag zacskók, polisztirol habok, stb.). A termék védőlemezeinek eltávolítását, az összes karbantartási munkálatokat és az elektromos részek csatlakozását szakképzetlen személyek nem végezhetik el.

A TERMÉK MEGFELEL AZ elektromos és elektronikus berendezések hulladékairól szóló 2012/19/EU IRÁNYELV - 2014/49. SZ. TÖRVÉNYRENDELET KÖVETELMÉNYEINEK



Az áthúzott szemetesedény szimbólum azt jelöli, hogy a terméket nem szabad háztartási hulladékként kezelni (azaz a vegyes települési hulladékokkal együtt), hanem külön kell kezelni az újrahasznosítása és kezelése érdekében, hogy biztonságosan ártalmatlanításra kerüljenek az esetleges környezetre ártalmas anyagok és kinyerjék belőle és újrahasznosítsák az újrahasznosítható alapanyagokat. Az élettartama leteltével a készülék megfelelő gyűjtőhelyre való elszállításáért a felhasználó a felelős.

Az ilyen típusú készülékeket:

- soha ne dobja ki a vegyes települési hulladékba
- adja át a település vagy a hulladékkezelő társaság gyűjtőpontjain (más néven ökológiai szigetek, ökológiai platformok).
- amikor új készüléket vásárol, átadhatja a régijt az eladónak, aki köteles ingyenesen átvenni („egy egy ellenében” átvétel).

A készülékek helyes ártalmatlanításával kapcsolatban további információkért a felhasználók kapcsolatba léphetnek a hatóságokkal vagy a forgalmazókkal.

3. MŰSZAKI JELLEMZŐK

	GATEWAY
Megfelelőség	LVD: 2014/35/EU EMC: 2014/30/EU RED: 2014/53/EU ROHS: 2011/65/EU
Standard	LVD: EN 60950-1; EN 62479 EMC: ETSI EN 301 489-1; ETSI EN301 489 17 RED: ETSI EN 300 328 ROHS: EN50581
A termék telepítése	Falra vagy bármilyen sima felületre való rögzítés
Üzemi hőmérsékletek	-10°C ÷ 60°C
Tárolási hőmérsékletek	-20°C ÷ 70°C
Betáplálás	0-24V Powered by Ebus2 Ariston BridgeNet®
A Gateway fogyasztása	Max 40 mA ÷ Max 0,7 W
Teljes fogyasztás (BUS berendezések)	Max 120 mA ÷ Max 3 W
Tömeg	0,1 kg
Védelmi szint	IP 20

Gateway

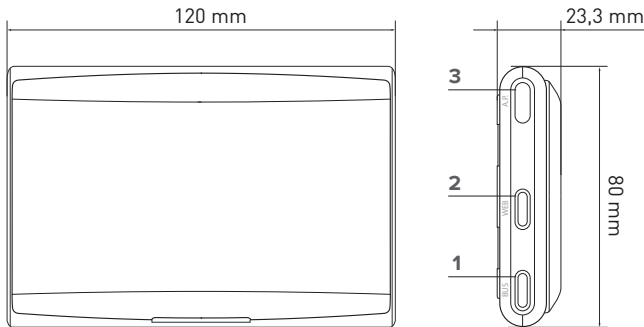

Jelmagyarázat:

1. Bus BridgeNet LED
2. Internet csatlakozás LED
3. Wi-Fi konfigurációs gomb

A már néhány rendszeren beszerelt Sensys rendszer interfész kézikönyve gyorsan letölthető az internetről az alábbi link segítségével:

<http://www.ariston.com/hu/ariston-net>

4. A LIGHT GATEWAY BESZERELÉSE



FIGYELEM!

A felszerelést szakembernek kell elvégeznie.

Az összeszerelés előtt áramtalanítsa a terméket. A BUS BridgeNet kábel polarizált: a rendszerindítási problémák elkerülése érdekében tartsa be a polaritást (T T-vel, B B-vel) a rendszer összes eleme között.

„Teleszervizen” (TD) a Műszaki Támogatási Központ szolgáltatása értendő, melyen keresztül engedélyezésre kerül az összes terméktámogatási funkció távoli Ariston Net-ről.

„Távoli vezérlés” (TC) alatt a végső felhasználó számára nyújtott szolgáltatás értendő, melynek segítségével használni tudja az alkalmazást az okostelefonon vagy a webportálon az Ariston terméke felügyeletére és beállítására.

Megjegyzés: A TC csak akkor lehetséges, ha beszereli a Sensys-t is

Az Ariston Net aktiválása egyszerű és gyors csupán 3 lépésben!

**A TERMÉK
TELEPÍTÉSE**

**FIÓK
REGISZTRÁLÁSA**

**INTERNETES
CSATLAKOZÁS TERMÉK
REGISZTRÁLÁSA**

A következő bekezdésben bemutatunk néhányat a létrehozható berendezések fő rajzaiból, melyek Ariston Net-et és az Ariston termékei között lévő egyéb kiegészítőket tartalmaznak, valamint ezekkel a konfigurációkkal aktiválható szolgáltatás tipológiákat.

További információkért és a bemutatott telepítési rajzokkal kapcsolatos részletekért lépjen kapcsolatba az Ariston Thermo Műszaki Tanácsadó Központjával.

4.1 A kályhákön létrehozható beszerelési tipológiák

1. tipológia

A gateway cseréje aktivált TC-vel vagy TD-vel rendelkező alapvető fűtőrendszerben (1. ábra)

Az alapvető Ariston fűtőrendszer BUS BridgeNet protokollal rendelkezik, és ebben szeretné kicserélni a gateway-t az Ariston Net Távoli vezérlés és Teleszerviz szolgáltatások aktiválásához.

Szükséges műveletek:

- Telepítse a Gateway-t. Ezt csatlakoztassa a fűtőberendezéshez a BUS BridgeNet csatlakozás segítségével.

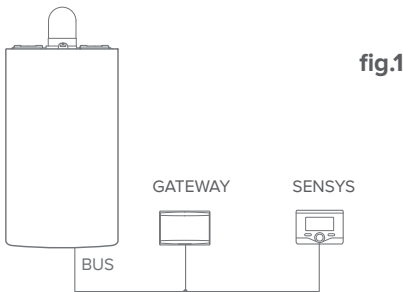

2. tipológia

Csak a TD aktiválása egy alap fűtési rendszerben (2. ábra)

Az alapvető Ariston fűtőrendszer BUS BridgeNet protokollal rendelkezik, és ebben szeretné aktiválni az Ariston Net Távoli vezérlést az Ariston Sensys kiegészítő beszerelése nélkül.

Szükséges műveletek (fig.3):

Ebben a konfigurációban a helyén maradhat a lakásban már telepített ON/OFF hőszabályozó kiegészítő. Ezért:

- Telepítse a Gateway-t. Ezt csatlakoztassa a fűtőberendezéshez a BUS BridgeNet csatlakozás segítségével.

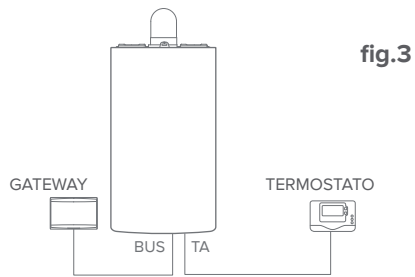
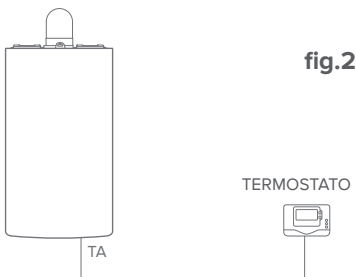

3. tipológia

TD és TC aktiválása egy már beszerelt Sensys-szel rendelkező rendszerben.

Az alapvető Ariston fűtőrendszer BUS BridgeNet protokollal rendelkezik, az Ariston Sensys kiegészítő már aktiválva van és ebben szeretné aktiválni a Távoli vezérlést és a Teleszervizt.

- Kiindulási helyzet (4. ábra)
- Végző helyzet (5. ábra)

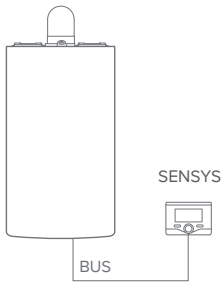

fig.4

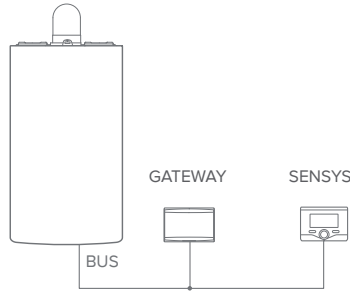

fig.5

MEGJEGYZÉS:

Az interferencia miatti problémák elkerülése érdekében használjon leárnýkolt kábelt vagy kéterű telefonkábelt.

Az alábbi Ariston Sensys szoftververziók nem kompatibilisek az Ariston Net-tel:

- 01.00.00
- 01.00.04

Ebben az esetben cserélje ki a létező Sensys-t egy újra.

4.2 A rendszereken létrehozható beszerelési tipológiák

1. tipológia

TD és TC aktiválása egy hőszivattyús egyzónás rendszerben (1. ábra)

Olyan rendszer, melyben az Ariston termék kizárólag csak egy hőszabályozó kiegészítőhöz csatlakozik és melyben aktiválni szeretné az Ariston Net Távoli vezérlés és Teleszerviz szolgáltatásait. Ha van, akkor a hűtés távirányítható.

Szükséges műveletek (2. ábra):

- Telepítse a Gateway-t. Ezt csatlakoztassa a fűtőberendezéshez a BUS BridgeNet csatlakozás segítségével.

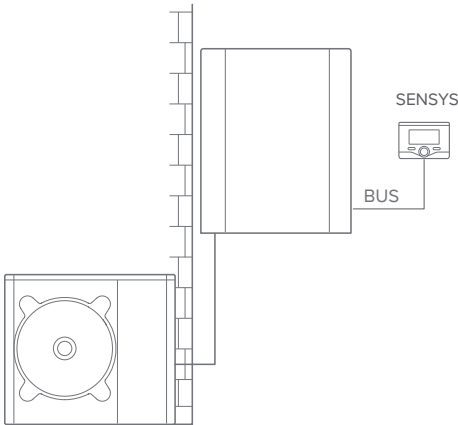

fig.1

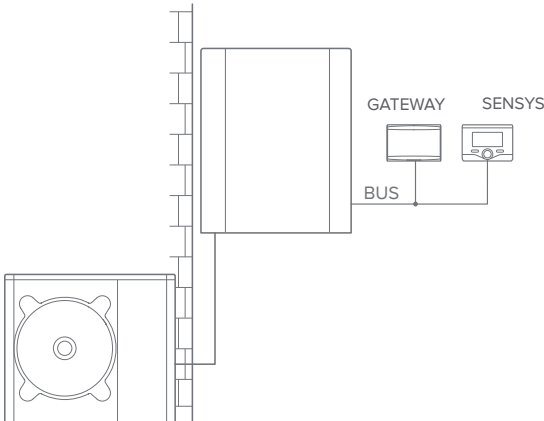

fig.2

2. tipológia

TD és TC aktiválása egy BUS BridgeNet berendezések által vezérelt hőszivattyús két hidraulikus zónás rendszerben (integrált és külső zone manager) (3. ábra)

Olyan rendszer, mely tartalmaz egy Ariston terméket, melyhez a Bus BridgeNet zónát kezelő kiegészítők, Ariston Sensys és/vagy környezeti érzékelő, vannak csatlakoztatva. Ha van, akkor a hűtés távirányítható.

Szükséges műveletek (4. ábra):

- Telepítse a Gateway-t, a BUS BridgeNet csatlakozással csatlakoztassa a fűtési rendszerhez
- Cserélje ki a környezeti érzékelőt Ariston Sensys-re

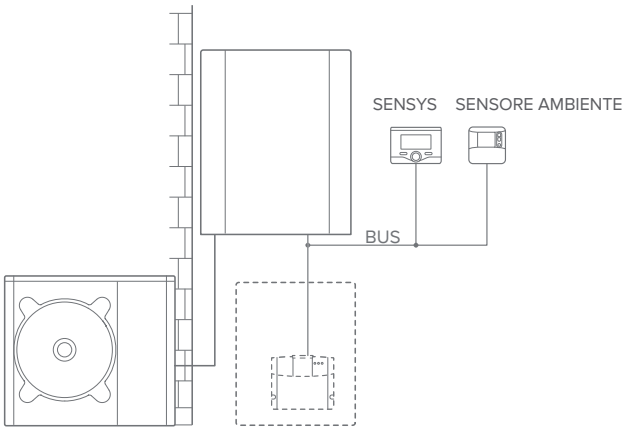

fig.3

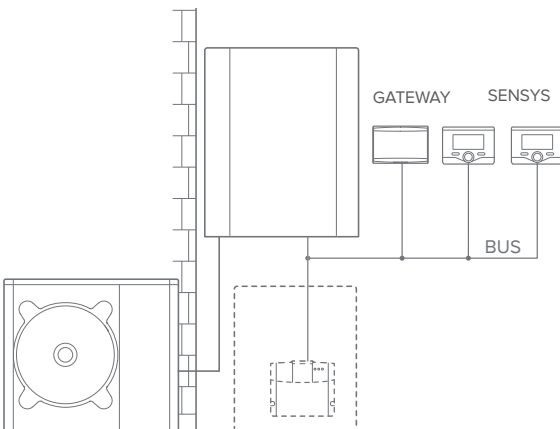

fig.4

3. tipológia

TD és TC aktiválása egy BUS BridgeNet berendezések és ON/OFF által vezérelt két hidraulikus zónás rendszerben (integrált és külső zone manager) (5. ábra)

Olyan rendszer, mely tartalmaz egy Ariston terméket, melyhez a Bus BridgeNet zónát kezelő kiegészítők, Ariston Sensys és/vagy ON/OFF kiegészítők, vannak csatlakoztatva. Ha van, akkor a hűtés távirányítható.

Szükséges műveletek (6. ábra):

- Telepítse a Gateway-t, a BUS BridgeNet csatlakozással csatlakoztassa a fűtési rendszerhez
- Cserélje ki az ON/OFF berendezést Ariston Sensys-re

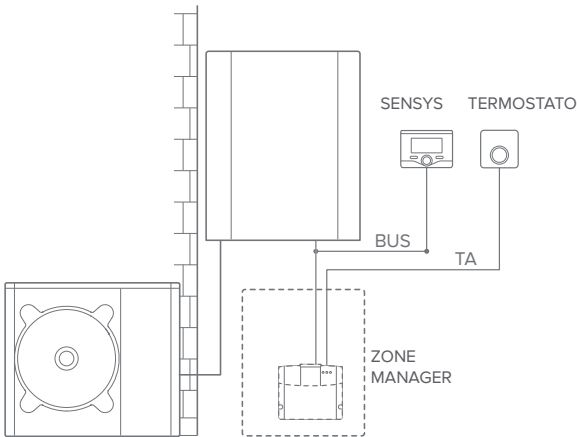

fig.5

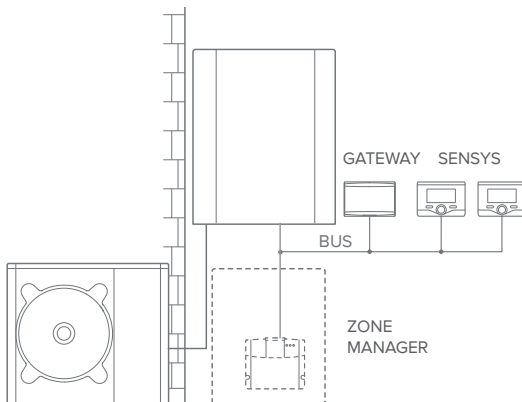

fig.6

4. tipológia

TD és TC aktiválása egy alapvető hibrid rendszerben (7. ábra)

Olyan rendszer, melyben az Ariston termék kizárólag csak egy hőszabályozó kiegészítőhöz csatlakozik és melyben aktiválni szeretné az Ariston Net Távoli vezérlés és Teleszerviz szolgáltatásait. Ha van, akkor a hűtés távirányítható.

Szükséges műveletek (8. ábra):

- Telepítse a Gateway-t. Ezt csatlakoztassa a fűtőberendezéshez a BUS BridgeNet csatlakozás segítségével.

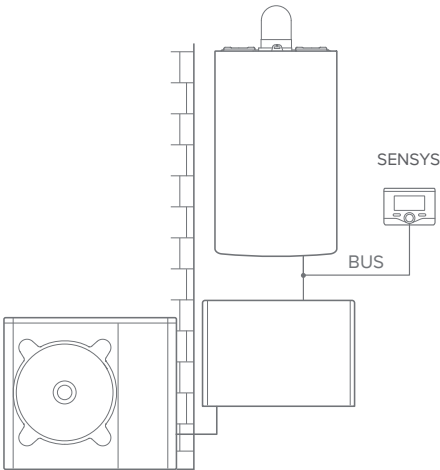

fig.7

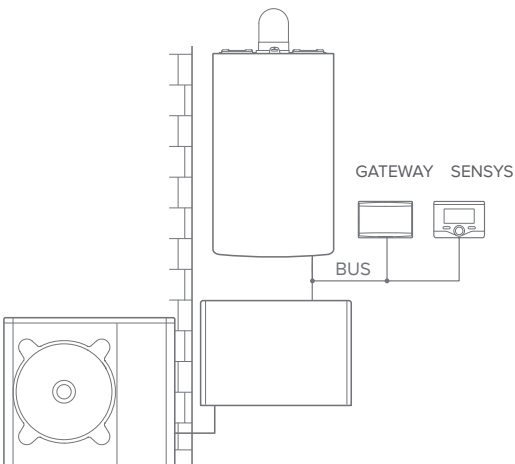

fig.8

5. tipológia

TD és TC telepítése max. 2 hidraulikus zónával rendelkező hibrid rendszerbe, melyet BUS berendezések vezérelnek (9. ábra)

Olyan rendszer, mely tartalmaz egy Ariston terméket, melyhez a Bus BridgeNet zónát kezelő kiegészítők, Ariston Sensys és/vagy környezeti érzékelő, vannak csatlakoztatva. Ha van, akkor a hűtés távirányítható.

Szükséges műveletek (4. ábra):

- Telepítse a Gateway-t, a BUS BridgeNet csatlakozással csatlakoztassa a fűtési rendszerhez
- Cserélje ki a környezeti érzékelőt Ariston Sensys-re
- Szerelje be a megfelelő zone managert a hűtés kezeléséhez (3319079)

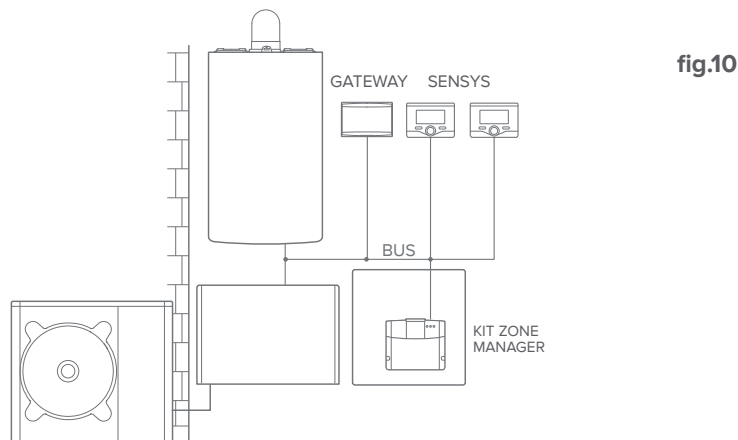
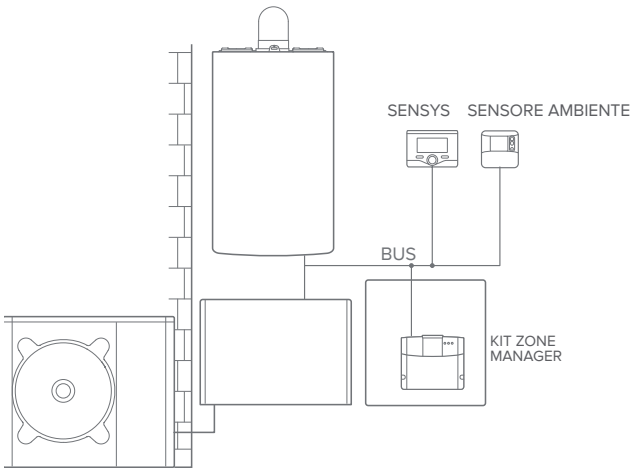

6. tipológia

TD és TC aktiválása egy használati vízmelegítővel rendelkező alapvető hibrid rendszerben (11. ábra)

Olyan rendszer, melyben az Ariston termék kizárólag csak egy hőszabályozó kiegészítőhöz csatlakozik és melyben aktiválni szeretné az Ariston Net Távoli vezérlés és Teleszerviz szolgáltatásait. Ha van, akkor a hűtés távirányítható.

Szükséges műveletek (12. ábra):

- Telepítse a Gateway-t. Ezt csatlakoztassa a fűtőberendezéshez a BUS BridgeNet csatlakozás segítségével.

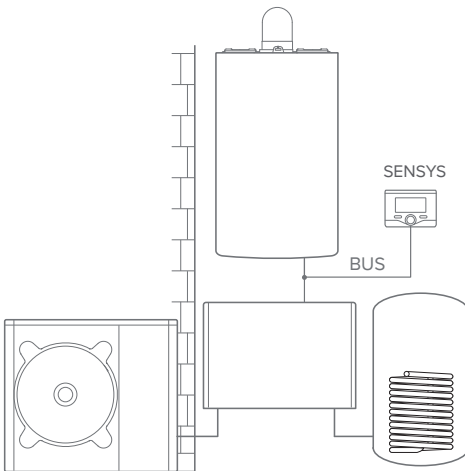

fig.11

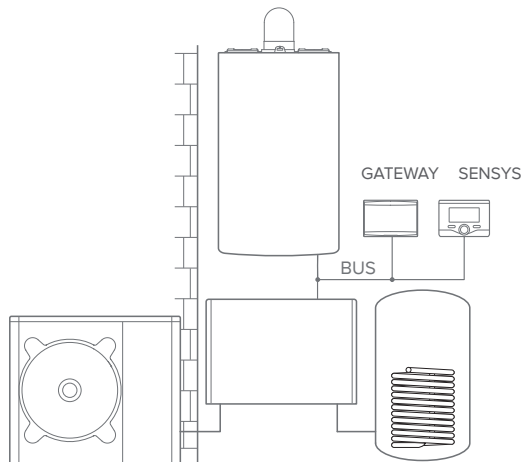

fig.12

7. tipológia

TD és TC telepítése max. 2 hidraulikus zónával rendelkező hibrid rendszerbe, melyet BUS berendezések vezérelnek és használati vízmelegítővel rendelkeznek (13. ábra)

Olyan rendszer, mely tartalmaz egy Ariston terméket, melyhez a Bus BridgeNet zónát kezelő kiegészítők, Ariston Sensys és/vagy környezeti érzékelő, vannak csatlakoztatva. Ha van, akkor a hűtés távirányítható.

Szükséges műveletek (14. ábra):

- Telepítse a Gateway-t, a BUS BridgeNet csatlakozással csatlakoztassa a fűtési rendszerhez
- Cserélje ki a környezeti érzékelőt Ariston Sensys-re
- Szerelje be a megfelelő zone managert a hűtés kezeléséhez (3319079)

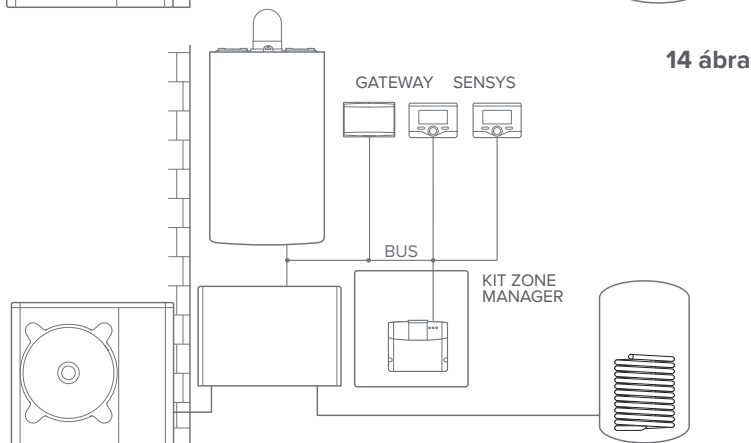
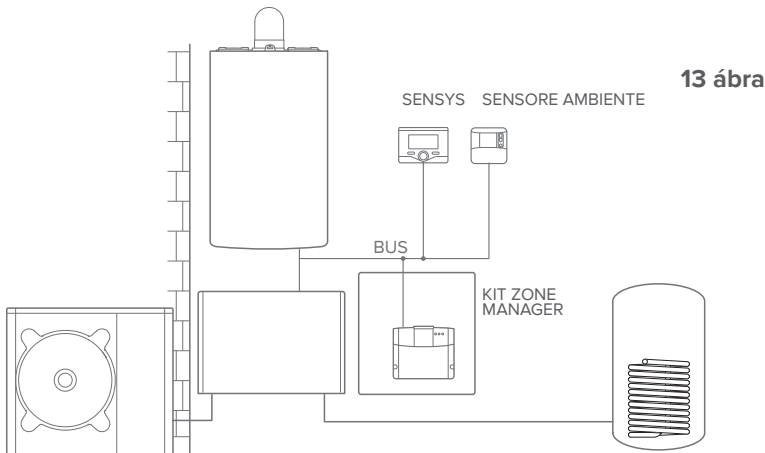

MEGJEGYZÉS:

A TÖBBI RENDELKEZÉSRE ÁLLÓ VÁLTOZATTAL KAPCSOLATOS INFORMÁCIÓKÉRT FORDULJON AZ ÜGYFÉLSZOLGÁLTATHOZ

4.3 A Gateway telepítése falra

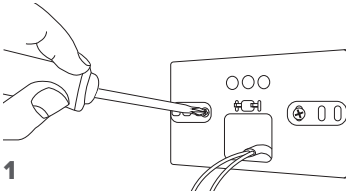

1

Rögzítse a falra a tartólemezt a mellékelt csavarokkal

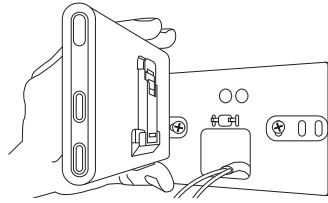

2

Forgassa el a Gateway-t

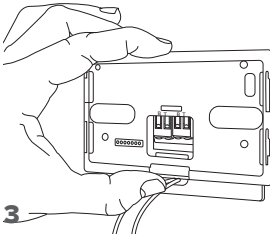

3

A megfelelő rögzítőelemekkel ideiglenesen rögzítse a gateway-t a lemezhez

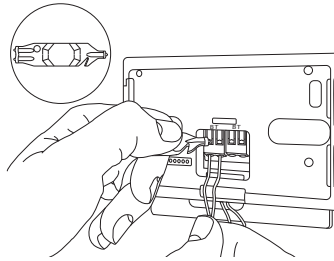

4

Csatlakoztassa a kazán alaplapján lévő BUS BridgeNet csatlakozó két kábelét a gateway BUS BridgeNet csatlakozójához (ügyeljen a megfelelő polaritásra: B B-hez és T T-hez)*. A megfelelő mellékelt szerzőszámmal gyakoroljon egy enyhe nyomást a fűlekre.

* A kábelcsatlakozások elősegítése érdekében el lehet távolítani a műanyag fület az ábrán látható módon.

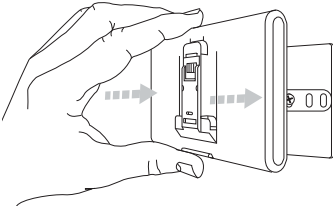
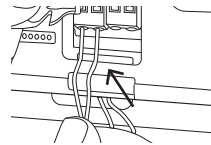

5

Vegye le a gateway-t az ideiglenes helyéről (2. ábra) és az oldalakra hosszú ideig tartó nyomást gyakorolva rögzítse a lemezhez, amíg nem hallja a négy kis oldalsó rögzítőelem kattánását.

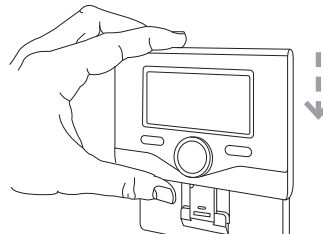

6

Helyezze az Ariston Sensys-t (ha van, eltérő esetben helyezze be a csomagolásban lévő fedelet) az alapra és óvatosan nyomja lefelé.

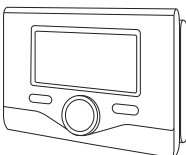

4.4 A Gateway telepítése a rendszerre

FIGYELEM!

A kétoldalú ragasztószalag használata előtt alaposan tisztítsa meg a felületeket oldószerrel és gondosan szárítsa meg.

1. Helyezze fel a kétoldalú ragasztót a tartólemez mögé (7. ábra), távolítsa el a védőréteget és rögzítse a kazán lemezéhez;
2. Rögzítse a lemezhez az oldalakat lenyomva (8. ábra);
3. Helyezze fel a burkolatot enyhe nyomást gyakorolva (9. ábra).

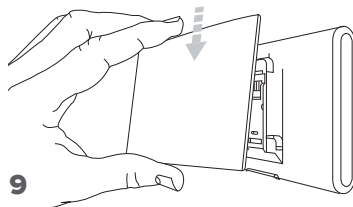
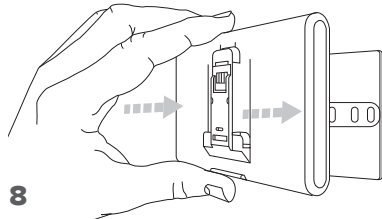
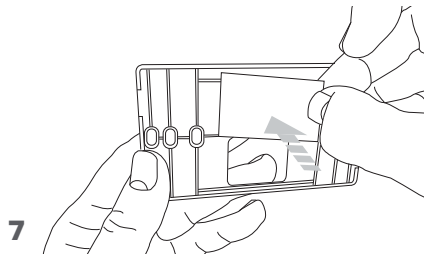

5. INTERNETES CSATLAKOZÁS APP VAGY WEBBÖNGÉSZŐ SEGÍTSÉGÉVEL

A termék telepítése után kapcsolja be a fűtési rendszert. A Gateway bekapcsol, mert a BUS BridgeNet táplálja.

1. A gateway néhány pillanatig elvégéz egy indítási folyamatot, melynek során az összes LED piros színnel egymás után villog.
2. Néhány másodperc után a BUS LED zölddé válik, míg a WEB LED piros színnel továbbra is folyamatosan ég. A berendezés most a konfigurálásra vár és (ha rendelkezésre áll a csatlakoztatás menü) a Sensys kijelzőn megjelenik a „” ikon

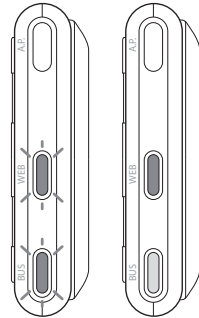

5.1 Fiók regisztrálása

- A Wi-Fi konfigurálási folyamatának megkezdése előtt ellenőrizze az Ariston Net rendelkezésre állását az országában, illetve azt, hogy az internetcsatlakozás megfelelő-e.

- Töltse le az Ariston Net alkalmazást a Store-okból.

Nyissa meg az alkalmazást, és regisztrálja a fiókot a szükséges adatok megadásával.

Ellenőrizze bejövő e-mailjeit, és a felhasználói fiók aktiválásához kattintson az üdvözlő e-mailben lévő jóváhagyási linkre.

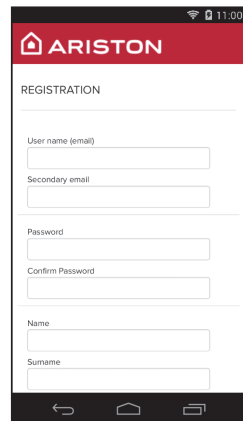
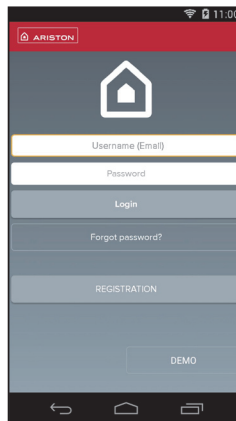

FIGYELEM! Az Ariston Net a Wi-Fi-hez az alábbi titkosításokat támogatja: WEP, WPA/WPA2 Personal

FONTOS!

Az Ariston Net egyszerre több berendezésen is használható: elegendő mindig ugyanazokat a hitelesítő adatokat használni.

Ha több mint egy Ariston Net gateway-re szeretne egy felhasználói fiókkal regisztrálni, akkor használja az ALKALMAZÁSON (APP) belül található megfelelő funkciót.

6. INTERNETCSATLAKOZÁS ÉS A TERMÉK REGISZTRÁLÁSA

Tartsa lenyomva az AP gombot (legalább 5 másodpercig), amíg a WEB led zölden nem villog. Max. 40 másodperc után a gateway létrehoz egy új WiFi hálózatot, mely aktív marad 10 percig. Ezután meg kell ismételni a műveletsort.

**FONTOS!**

A következő pontokban leírt TC és TD eljárásokhoz javasoljuk, hogy a DHCP = ON alapértelmezett beállítást hagyja bekapcsolva. A DHCP = OFF opcióra statikus IP-címmel konfigurált hálózatok esetén lehet szükség.

6.1 TELESZERVIZ (TD) szolgáltatással vagy anélkül alkalmazott TÁVOLI VEZÉRLÉS (TC) esetében követett eljárás:

1. Nyissa meg az alkalmazást, lépjen be a korábban létrehozott fiókkal és kövesse a varázsló utasításait.
2. A folyamat akkor lett sikeresen elvégezve:
 - a gateway WEB led-je elkezd zöld fényel villogni, majd folyamatos fényel világít.
 - az alkalmazásban megjelenik az üzenet, ha a termék regisztrációja sikeres volt,
 - a kijelzőn megjelenik az alapképernyő a folyamatosan világító „” ikonnal.
3. Innentől lehetőség van az Ariston termék távvezérlésére az okostelefonos alkalmazáson vagy a www.ariston-net.remotethermo.com webportálon keresztül. .

6.2 Böngésző segítségével történő eljárás TELESZERVIZ (TD) használatával, TÁVOLI VEZÉRLÉS (TC) nélkül

Nyissa meg az okostelefon hálózati beállításait, és válassza ki a **Remote Gw Thermo** hálózatot.

ALKALMAZÁSSAL

NYISSA MEG AZ ARISTON NET ALKALMAZÁST BEJELENTKÉZÉS NÉLKÜL ÉS KÖVESSE A VARÁZSLÓ UTASÍTÁSAIT.

BÖNGÉSZŐVEL

NYISSA MEG AZ INTERNETES BÖNGÉSZŐT, ÉS A CÍMSÁVBA ÍRJA BE A **192.168.1.1** LINKET. VÁLASSZA KI A WI-FI-HÁLÓZATOT, ÉS ADJA MEG A JELSZÓT. J AVASOLJUK, HOGY AZ ALAPÉRTELMEZETT BEÁLLÍTÁSOKAT NE VÁLTOZTASSA MEG.

6.2.1 Automatikus csatlakoztatás APP segítségével

1. Miután csatlakozott a **Remote Gw Thermo** hálózathoz, indítsa el az Ariston Net alkalmazást és kövesse a varázsló utasításait.

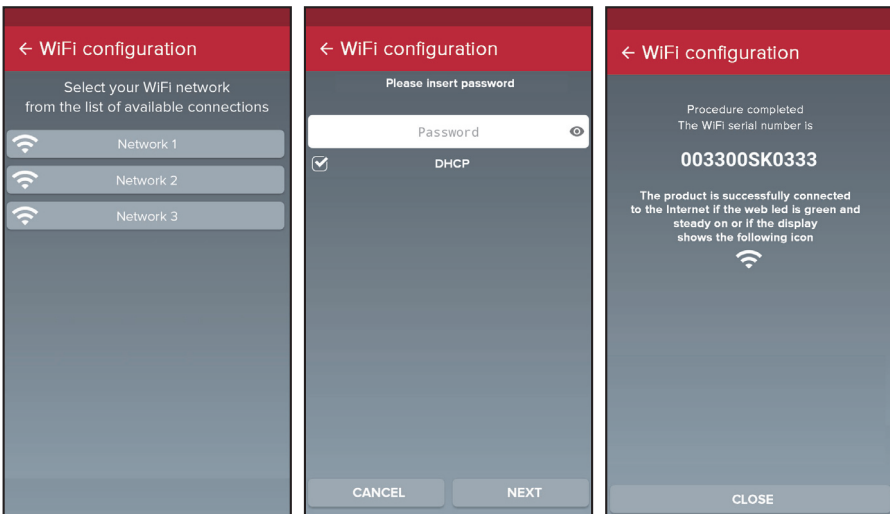

A folyamat akkor lett sikeresen elvégzve, ha a gateway WEB led-je elkezd zöld fénnel gyorsan villogni, majd folyamatos fénnel világít.

A Sensys kijelzőjén (ha van) folyamatosan megjelenik a “” szimbólum (ha rendelkezésre áll a csatlakoztatás menü). Az átlagos várakozási idő kb. 2-3 perc.

6.2.2 Automatikus csatlakoztatás böngészőn keresztül (az 6.2.1. bekezdés alternatívájaként)

1. Miután csatlakozott a **Remote Gw Thermo** hálózathoz, nyissa meg az internetes böngészőt (Internet Explorer, Safari, Chrome, stb...) és a címsávba írja be a **192.168.1.1** linket.
2. Győződjön meg róla, hogy az alábbi opciók ki legyenek választva:
Authentication = Wpa & Wpa2 Personal, Authentication type = Open
3. Válassza ki a Wi-Fi (SSID) hálózatot és adja meg a jelszót.
3. Ne módosítsa a DHCP = ON alapértelmezett beállítást
4. Kattintson a **“Confirm”** gombra.
5. A folyamat akkor lett sikeresen elvégezve, ha a gateway WEB led-je elkezd zöld fénnel gyorsan villogni, majd folyamatos fénnel világít. A Sensys kijelzőjén (ha van) folyamatosan megjelenik a “” szimbólum (ha rendelkezésre áll a csatlakoztatás menü). Az átlagos várakozási idő kb. 2-3 perc.

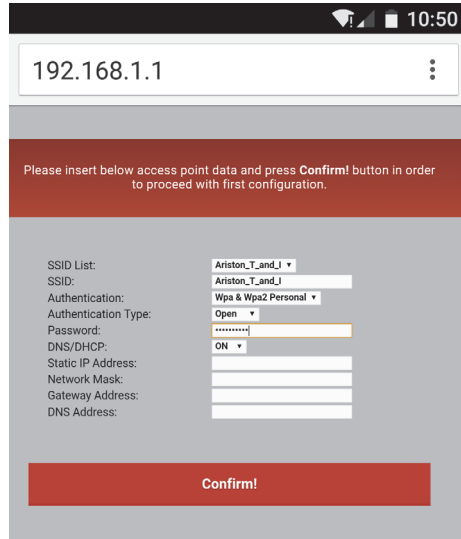

192.168.1.1

Please insert below access point data and press **Confirm!** button in order to proceed with first configuration.

SSID List: Ariston_T_and_I

SSID: Ariston_T_and_I

Authentication: Wpa & Wpa2 Personal

Authentication Type: Open

Password:

DNS/DHCP: ON

Static IP Address:

Network Mask:

Gateway Address:

DNS Address:

Confirm!





Figyelem!

A folyamat jóváhagyása után az eszköz (okostelefon, PC, táblagép...) automatikusan lekapcsol a Remote Gw Thermo hálózatról. A böngészőben megjelenhet egy hibaüzenet, amit nem kell figyelembe venni.

6.3 Sikertelen vagy frissítésre váró konfiguráció

Ha a folyamat sikertelen (A WEB led piros fénnel világít és a Sensys kijelzőn megjelenik a “”) szimbólum, ismételje meg a fentiekben leírt folyamatot. A folyamatot mindig meg kell ismételni, valahányszor módosul a lakás internetes hálózata (jelszó módosítása, szolgáltató cseréje, router cseréje).

JELMAGYARÁZAT:

- „AP” Access Point nyitva
- „” Nincs csatlakozás a szolgáltatóhoz vagy a termosztát nincs megfelelően csatlakoztatva
- „” A termosztát csatlakoztatva van a routerhez vagy internethez, de a felhőre nem
- „” A termosztát konfigurációja megfelelő és csatlakozik az internethez és a felhőre
- „” A szoftver frissítése folyamatban van

7. ARISTON ÜGYFÉLSZOLGÁLATOK

Az Ariston Ügyfélszolgálatokhoz a teleszerviz platformon keresztül férhet hozzá az Ariston Net portálon érvényes hitelesítői adatainak a megadásával.

<https://www.ariston-net.remotethermo.com>

A szolgáltatással kapcsolatos további információkért hívja az Ariston Thermo Műszaki Tanácsadó Központjának a zöld számát.

8. A GATEWAY MŰKÖDÉSI ÁLLAPOTA

A Gateway oldalán lévő LED-ek lehetővé teszik a termék működési állapotának az azonnali visszajelzését.

LED KÓDOLÁS

Led WEB (internetes csatlakozás)	
Nem világít	A gateway nincs feszültség alatt vagy ki van kapcsolva
Zölden folyamatosan világít	A gateway konfigurációja megfelelő és csatlakozik az internethez
(Lassan) villogó zöld	A Gateway-t konfigurálni kell
(Gyorsan) villogó zöld	A Gateway csatlakozása a cloud-hoz folyamatban van
Pirosan folyamatosan világít	Nincs csatlakozás a szolgáltatáshoz vagy a Gateway nincs megfelelően konfigurálva
BUS LED (BUS BridgeNet protokollal rendelkező termékek csatlakoztatása)	
Nem világít	Kialudt gateway
Zölden folyamatosan világít	Működő Bus BridgeNet csatlakozás
Pirosan folyamatosan világít	Bus BridgeNet hiba vagy a Bus kábel nincs csatlakoztatva
AZ ÖSSZES LED	
Kialudva	Kialudt gateway
Egymás után pirosan villog	A Gateway indítása
Zölden villog (5 másodpercenként)	Működő Gateway (a konfiguráció után két perccel aktiválódik és hiba, gombnyomás vagy a paraméterek módosítása esetén kikapcsol)
(Felváltva) villogó zöld	A termék frissítése folyamatban

İçindekiler

1.	Genel özellikler.....	118
2.	Güvenlik kuralları.....	119
3.	Teknik özellikler.....	121
4.	LIGHT GATEWAY'in kurulumu.....	122
5.	Uygulama veya web tarayıcısı aracılığıyla internet bağ...134	
6.	İnternet bağlantısı ve ürün kaydı.....	145
7.	Ariston Destek Merkezleri.....	138
8.	Gateway işleyiş durumu.....	139

1. GENEL ÖZELLİKLER

Ev tipi ısıtma ve soğutma sisteminin ve sağlıklı suyun yeni bir kullanım tecrübesini sağlamak amacıyla Ariston tarafından tasarlanmış ve üretilmiş olan Ariston NET'i etkinleştirebilen Ariston light gateway'i seçmiş olduğunuz için teşekkür ederiz.

Ariston Net ile, nerede olursanız olun akıllı telefondan veya PC'den ısıtma, soğutma ve sağlıklı su sıcaklığını açabilir, kapatabilir ve kontrol edebilirsiniz. Gaz faturasında tasarruf sağlayarak, enerji tüketimlerini sürekli olarak görüntülemenizi sağlar ve ürünün arızalanması halinde gerçek zamanlı olarak sizi uyarır.

Lütfen Ariston Net kurulumuna, kullanımına ve bakımına ilişkin önemli bilgiler içeren bu kurulum kitapçığını dikkatlice okuyunuz.

Ariston Net platformu hakkında daha fazla bilgi için, <http://www.ariston.com/tr/ariston-net> web sitesine danışmak mümkündür.

2. GÜVENLİK KURALLARI

DİKKAT



Aşağıdaki kılavuz ürünün ayrılmaz ve temel parçasıdır, başka bir kullanıcıya devredilmesi halinde de ya da farklı bir uygulamada kullanılması halinde temizlikle saklanmalı ve her zaman ürüne eklenmelidir.

Bu kılavuzda belirtilen amaçlardan farklı amaçlar ile ürünün kullanılmasına izin verilmez. Üretici firma, bu kılavuzda verilen talimatlara kurulumun uygun olmaması ya da ürünün uygunsuz kullanımı nedeniyle ortaya çıkabilecek olası hasarlardan sorumlu tutulamayacaktır.





Ürün hakkındaki tüm bakım işlemleri, sadece vasıflı personel tarafından ve orijinal yedek parçaların kullanılması ile yerine getirilmelidir. Üretici firma, kurulumun güvenliğini tehlikeye atması muhtemel, bu bilgilere riayet edilmemesine bağlı olası hasarlardan sorumlu tutulamayacaktır.

2.1 Güvenlik kuralları

SEMBOLLERİN AÇIKLAMASI:

-  Uyarıya riayet edilmemesi, kişilerin, yaralanma riskine, hatta belirli durumlarda ölüm riskine de, neden olur.
-  Uyarıya riayet edilmemesi, nesnelere, bitkilerin ya da hayvanların zarar görme riskine, hatta belirli durumlarda ciddi şekilde zarar görmesine neden olur. Üretici firma, bu kılavuzda verilen talimatlara kurulumun uygun olmaması ya da ürünün uygunsuz kullanımı nedeniyle ortaya çıkabilecek olası hasarlardan sorumlu tutulamayacaktır.

Cihazın montaj yerinden hareket ettirilmesini gerektiren işlemleri gerçekleştirmeyiniz.

-  Cihazın hasar görmesi.
Cihazı temizlemek için sağlam olmayan sandalye, merdiven veya herhangi bir destek kullanmayın.
-  Yüksekten düşme veya kapanma (çift merdiven) nedeniyle kişisel yaralanmalar.
Cihazı temizlemek için böcek öldürücü, çözücü veya agresif deterjanlar kullanmayınız.
-  Plastik veya boyalı kısımların zarar görmesi.
Cihaz evlerde kullanılmak üzere tasarlanıp üretilmiştir. Farklı amaçlarla kullanmayınız.
-  Aşırı işleyiş yükü nedeniyle cihazın zarar görmesi.
Gerektiği gibi kullanılmayan nesnelere zarar görmesi.
Çocuklara veya tecrübesiz kişilere cihazı kullandırmayınız.

- △ Uygunsuz kullanım nedeniyle cihazın zarar görmesi.
Temizlik, bakım ve bağlantı çalışmaları sırasında, fişi prizden çekerek besleme şebekesinden cihazı ayırmak gerekir.
- ⚠ Elektrik çarpması nedeniyle kişisel yaralanmalar.

Aksi belirtilmedikçe fiziksel, duyuşsal ve ruhsal yetersizliğe sahip (çocuklar dahil) veya cihazın kullanımı ile ilgili bilgisi veya deneyimi olmayan kişilerce güvenliklerinden sorumlu kişiler tarafından gözeltimedikleri sürece kullanılmamalıdır.

Çocuklar, cihaz ve ürünün tüm ambalaj malzemeleri (metal uçlar, plastik torbalar, polistiren koruyucular, vb.) ile oynamadıklarından emin olmak için gözeltmelidirler. Ürünün koruyucu panellerinin kaldırılması ve elektrikli parçaların tüm bakım ve bağlantı işlemleri, vasıflı olmayan personel tarafından asla yapılmamalıdır.

AB DİREKTİFİNE UYGUN OLAN ÜRÜN
Elektrik ve Elektronik Ekipman Atıklarının ele alınmasına ilişkin
2012/19/EU- K.H.K.49/2014 (RAEE).



Cihaz üzerinde aktarılan çapraz işaretli sepet sembolünün anlamı, ürünün ayrıştırılmış çöpe atılmaması gerektiğini (yani "karışık kentsel atıklar" ile birlikte) ancak çevre için olası tehlikeli maddeleri emniyetli şekilde kaldırmak ve imha etmek ve yeniden kullanılması muhtemel ham maddeleri çıkarmak ve geri dönüşümünü sağlamak için, yeniden kullanılması ya da işlenmesi amacıyla özel işlemlere tabi tutmak amacıyla, ayrı olarak yönetilmesi gerektiğini belirtir. Ömrünü tamamlamış olan cihazın uygun toplama merkezlerine teslim edilmesinden kullanıcı sorumludur.

Bu cihaz tipleri:

- asla ayrıştırılmış çöpe atılmamalıdır
- kentsel hijyen Dernekleri ya da Toplumları tarafından hazırlanan Toplama Merkezlerine (ekolojik adalar, ekolojik platformlar adı da verilen) teslim edilmelidir.
- yeni bir cihaz satın alındığı zaman, ücretsiz olarak iade almakla sorumlu olan ("bire bir" çekme) bayiye eskisi teslim edilebilir.

Ekipmanların doğru şekilde imha edilmesi hakkında daha fazla bilgi almak için, kullanıcılar önerilen kamu hizmetine ya da bayilere başvurabilecektir.

3. TEKNİK ÖZELLİKLER

	GATEWAY
Uygunluk	LVD: 2014/35/EU EMC: 2014/30/EU RED: 2014/53/EU ROHS: 2011/65/EU
Standard	LVD: EN 60950-1; EN 62479 EMC: ETSI EN 301 489-1; ETSI EN301 489 17 RED: ETSI EN 300 328 ROHS: EN50581
Ürün kurulumu	Duvara ya da herhangi bir düz yüzeye sabitlenmiş
Çalışma sıcaklıkları	-10°C ÷ 60°C
Saklama sıcaklıkları	-20°C ÷ 70°C
Elektrik beslemesi	0-24V \equiv Powered by Ebus2 Ariston BridgeNet®
Gateway'in tüketimi	Max 40 mA ÷ Max 0,7 W
Toplam tüketim (BUS donanımları)	Max 120 mA ÷ Max 3 W
Hacim	0,1 kg
Koruma seviyesi	IP 20

Gateway

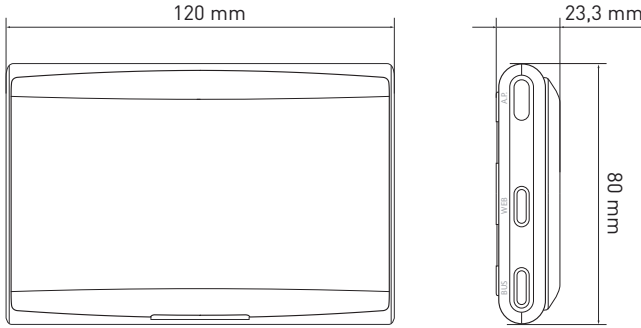

Açıklamalar:

1. Bus BridgeNet LEDİ
2. İnternet bağlantısı LEDİ
3. Wi-Fi konfigürasyon tuşu

Bazı kullanım şemalarında mevcut olan, Sensys sisteminin arayüzüne ilişkin talimat kılavuzunu İnternet'ten hızlı bir şekilde indirmek için, aşağıdaki bağlantıya gidiniz:

<http://www.ariston.com/tr/ariston-net>

4. GATEWAY'İN KURULUMU



DİKKAT!

Kurulum işlemi, nitelikli teknik personel tarafından gerçekleştirilmelidir.

Montaj işleminden önce, ürünün beslemesini devre dışı bırakınız. BUS BridgeNet kablosu kutuplanmıştır: sistemin başlama sorunlarını önlemek için, sistemin tüm bileşenleri arasındaki kutupluğa (T ile T, B ile B) riayet ediniz.

“Uzaktan destek” (TD) terimi ile, Ariston Net uzaktan tüm ürün destek fonksiyonlarının etkinleştirildiği, Teknik Destek Merkezine yönelik hizmet kastedilmektedir.

“Uzaktan kontrol” (TC) ile ise, Ariston ürününü görüntülemek ve ayarlamak amacıyla smartphone ya da web portalı için App'i kullanabildiği, nihai kullanıcıya yönelik hizmet kastedilmektedir.

Not: TC, sadece Sensys'in de kurulumu yapılırsa mümkündür

Ariston Net hizmetlerini etkinleştirmek basit ve hızlıdır, sadece 3 adım yeterlidir!



Ariston Net'i ve Ariston ürün gamında yer alan diğer aksesuarları kullanarak yapılabilen bazı temel tesisat şemaları ve aynı zamanda bu konfigürasyonlar ile etkinleştirilebilen servis tipleri aşağıdaki paragrafta aktarılmaktadır.

Aşağıda aktarılan kurulum şemaları hakkında daha fazla bilgi ve detay için, lütfen Ariston Teknik Danışmanlık Merkezi ile irtibata geçiniz..

4.1 Kazan ürünleri üzerinde yapılabilen kurulum tipleri

Tip 1

TC ve TD etkinken, temel ısıtma sistemindeki gateway'in değiştirilmesi (şek.1)

Ariston Net Uzaktan Kontrol ve Uzaktan Destek hizmetlerini etkinleştirmek için gateway'in değiştirilmek istendiği, BUS BridgeNet protokolüne sahip temel Ariston ısıtma sistemi.

Gereken işlemler:

- BUS BridgeNet bağlantısını kullanarak, ısıtma sistemine bağlayarak Gateway kurulumunu yapınız

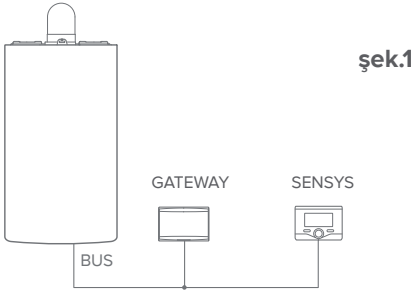

Tip 2

Temel bir ısıtma sisteminde sadece TD'nin aktivasyonu (şek.2)

Ariston Sensys aksesuarının kurulumunu yapmadan, sadece Uzaktan Destek hizmetinin etkinleştirilmek istendiği, BUS BridgeNet protokolüne sahip temel Ariston ısıtma sistemi. Azioni necessarie (şek.3):

Bu konfigürasyonda, evde mevcut olan ON/OFF termoregülasyon aksesuarını monte edilmiş durumda bırakmak mümkündür. Bu nedenle:

- BUS BridgeNet bağlantısını kullanarak, ısıtma ürününe bağlayarak Gateway kurulumunu yapınız.

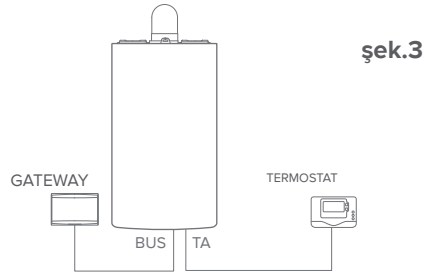
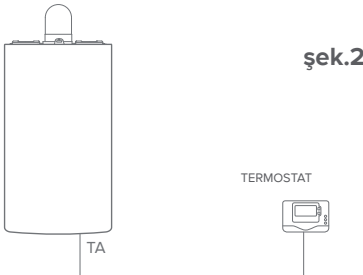

Tip 3**Kurulumu yapılmış olan Sensys aksesuarlı bir sistemde TD ve TC'nin aktivasyonu.**

Uzaktan Kontrol ve Uzaktan Destek hizmetinin etkinleştirilmek istendiği, kurulumu yapılmış olan Ariston Sensys aksesuarı ile, BUS BridgeNet protokolüne sahip temel Ariston ısıtma sistemi.

- İlk durum (Şek. 4)
- Son durum (Şek. 5)

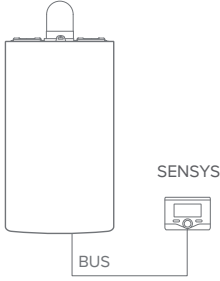

şek.4

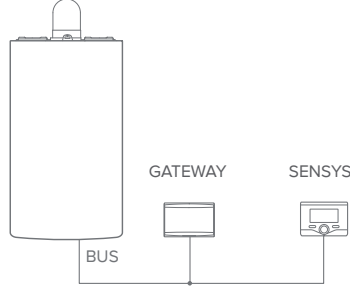

şek.5

NOT:

Parazit sorunlarını önlemek için, blendajlı bir kablo veya çift bükümlü bir kablo kullanınız.

Aşağıdaki Ariston Sensys yazılım sürümleri Ariston Net ile uyumlu değildir:

- 01.00.00
- 01.00.04

Bu durumda, lütfen mevcut Sensys'i yenisi ile değiştiriniz.

4.2 Sistemler üzerinde yapılabilen kurulum tipleri

Tip 1

Tek bölge ısı pompalı bir sistemde TD ve TC'nin aktivasyonu (şek.1)

Ariston ürününün sadece benzersiz bir termoregülasyon aksesuarına bağlı olduğu ve Ariston Net Uzaktan Kontrol ve Uzaktan Destek hizmetlerinin etkinleştirilmek istendiği sistemdir. Varsa, soğutma sistemini uzaktan kumanda etmek mümkündür.

Gerekten işlemler (şek.2):

- BUS BridgeNet bağlantısını kullanarak, ısıtma sistemine bağlayarak Gateway kurulumunu yapınız.

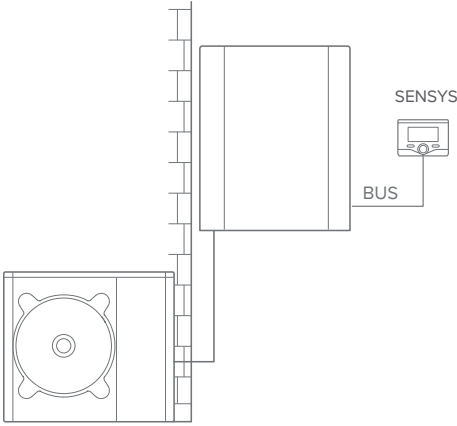

şek.1

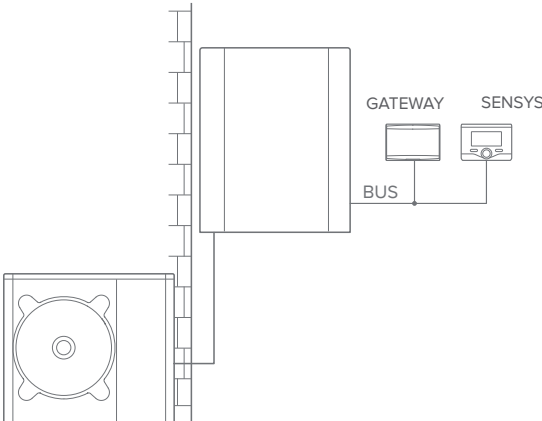

şek.2

Tip 2**BUS BridgeNet donanımları tarafından kontrol edilen 2 hidrolik bölge (entegre ya da harici yönetici bölgesi) ısı pompalı bir sistemde TD ve TC'nin aktivasyonu (şek.3)**

Ariston Sensys ve/veya Oda Sensörü gibi Bus BridgeNet bölgelerinin yönetim aksesuarlarının bağlandığı, Ariston ürününün mevcut olduğu sistemdir. Varsa, soğutma sistemini uzaktan kumanda etmek mümkündür.

Gereken işlemler (şek.4):

- BUS BridgeNet bağlantısı vasıtasıyla, ısıtma sistemine bağlayarak, Gateway kurulumunu yapınız
- Ariston Sensys ile Oda Sensörünü değiştiriniz.

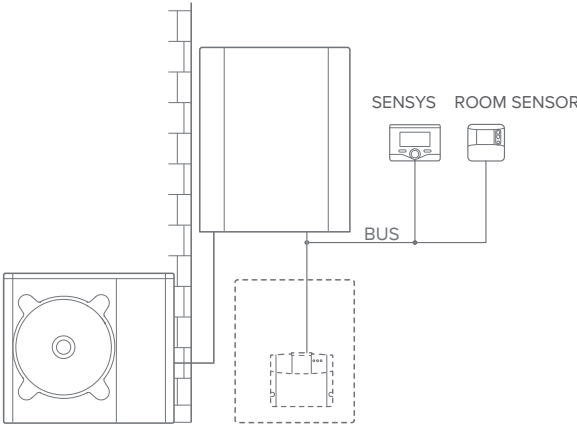

şek.3

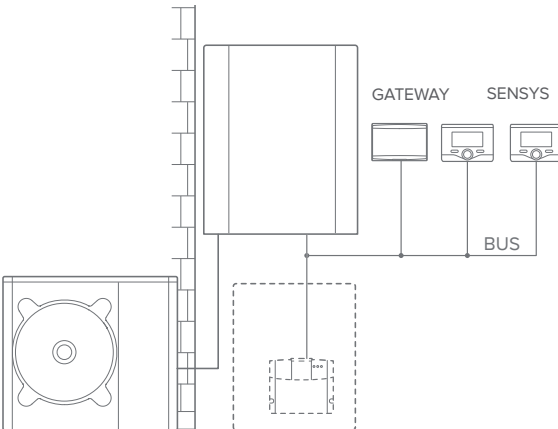

şek.4

Tip 3**BUS BridgeNet ve ON/OFF donanımları tarafından kontrol edilen 2 hidrolik bölge (entegre ya da harici yönetici bölgesi) bir sistemde TD ve TC'nin aktivasyonu (şek.5)**

Ariston Sensys ve/veya ON/OFF aksesuarları gibi Bus BridgeNet bölgelerinin yönetim aksesuarlarının bağlandığı, Ariston ürününün mevcut olduğu sistemdir.

Varsa, soğutma sistemini uzaktan kumanda etmek mümkündür.

Gereken işlemler (şek.6):

- BUS BridgeNet bağlantısı vasıtasıyla, ısıtma sistemine bağlayarak, Gateway kurulumunu yapınız.

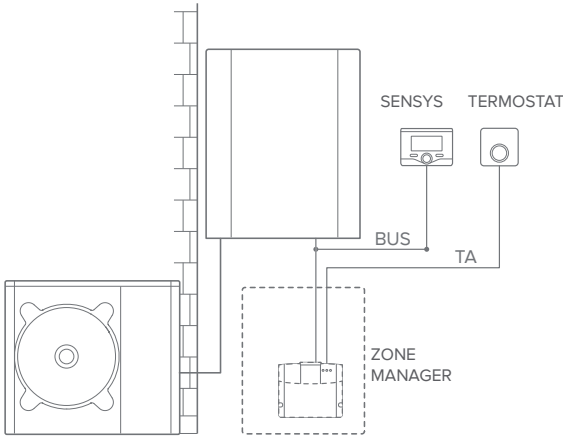

şek.5

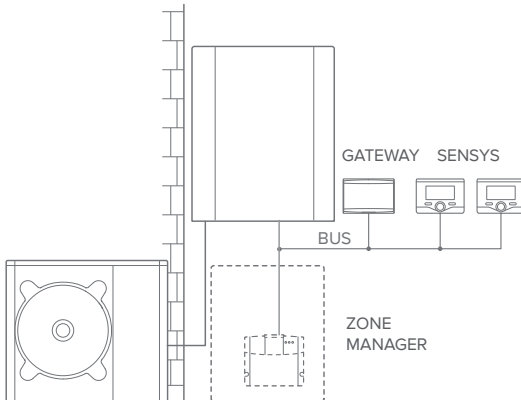

şek.6

Tip 4**Temel bir Hibrid sistemde TD ve TC'nin aktivasyonu (şek.7)**

Ariston ürününün sadece benzersiz bir termoregülasyon aksesuarına bağlandığı ve Ariston Net Uzaktan Kontrol ve Uzaktan Destek hizmetlerinin etkinleştirilmek istendiği sistemdir. Varsa, soğutma sistemini uzaktan kumanda etmek mümkündür.

Gereken işlemler (şek.8):

- BUS BridgeNet bağlantısını kullanarak, ısıtma sistemine bağlayarak Gateway kurulumunu yapınız.

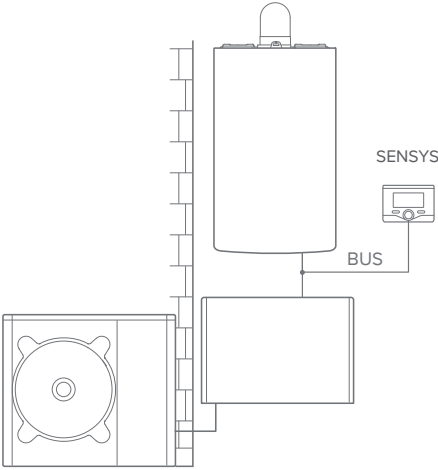
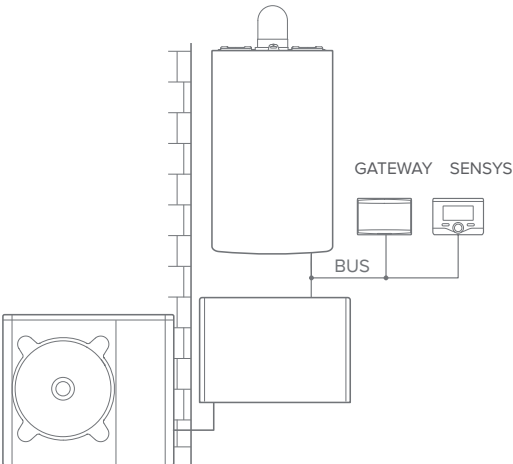
**şek.7****şek.8**

Tip 5**BUS BridgeNet donanımları tarafından kontrol edilen, en fazla 2 hidrolik bölge bir Hibrid sistemde TD ve TC'nin aktivasyonu (şek.9).**

Ariston Sensys ve/veya Oda Sensörü gibi Bus BridgeNet bölgelerinin yönetim aksesuarlarının bağlandığı, Ariston ürününün mevcut olduğu sistemdir. Varsa, soğutma sistemini uzaktan kumanda etmek mümkündür.

Gerekten işlemler (şek.4):

- BUS BridgeNet bağlantısı vasıtasıyla, ısıtma sistemine bağlayarak, Gateway kurulumunu yapınız
- Ariston Sensys ile Oda Sensörünü değiştiriniz
- Soğutma sisteminin yönetimine özel yönetici bölgesi kitini monte ediniz (3319079)

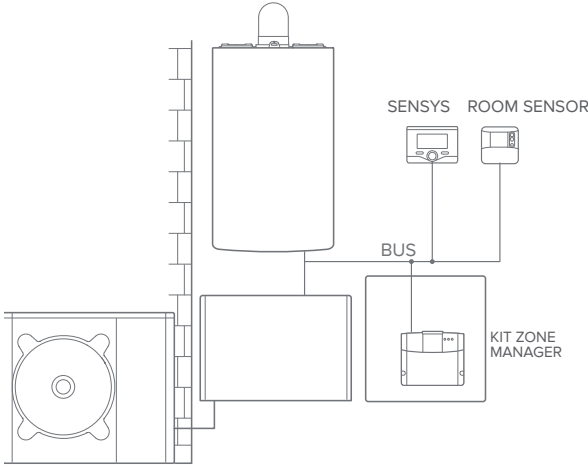

şek.9

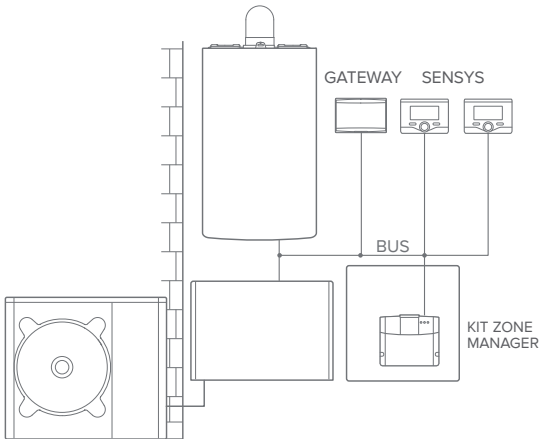

şek.10

Tip 6**Hijyenik kazanlı temel bir Hibrid sistemde TD ve TC'nin aktivasyonu (şek.11)**

Ariston ürününün sadece benzersiz bir termoregülasyon aksesuarına bağlandığı ve Ariston Net Uzaktan Kontrol ve Uzaktan Destek hizmetlerinin etkinleştirilmek istendiği sistemdir. Varsa, soğutma sistemini uzaktan kumanda etmek mümkündür.

Gereken işlemler (şek.12):

- BUS BridgeNet bağlantısını kullanarak, ısıtma sistemine bağlayarak Gateway kurulumunu yapınız

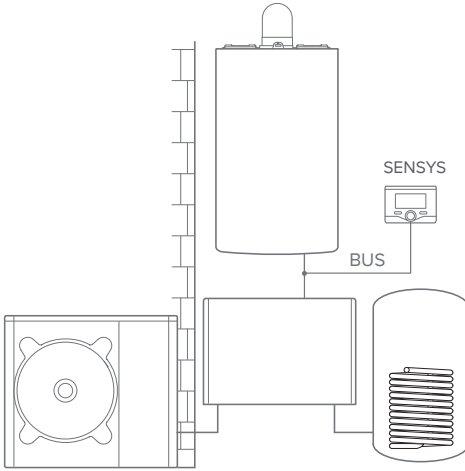

şek.11

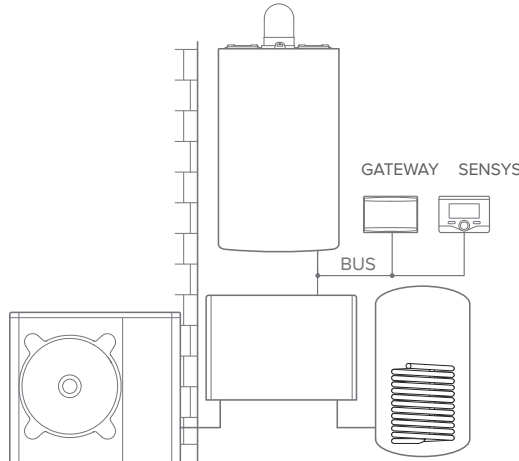

şek.12

Tip 7**Hijyenik kazanlı BUS BridgeNet donanımları tarafından kontrol edilen, en fazla 2 hidrolik bölge bir Hibrid sistemde TD ve TC'nin aktivasyonu (şek.13)**

Ariston Sensys ve/veya Oda Sensörü gibi Bus BridgeNet bölgelerinin yönetim aksesuarlarının bağlandığı, Ariston ürününün mevcut olduğu sistemdir. Varsa, soğutma sistemini uzaktan kumanda etmek mümkündür.

Gereken işlemler (şek.14):

- BUS BridgeNet bağlantısı vasıtasıyla, ısıtma sistemine bağlayarak, Gateway kurulumunu yapınız
- Ariston Sensys ile Oda Sensörünü değiştiriniz
- Soğutma sisteminin yönetimine özel yönetici bölgesi kitini monte ediniz (3319079)

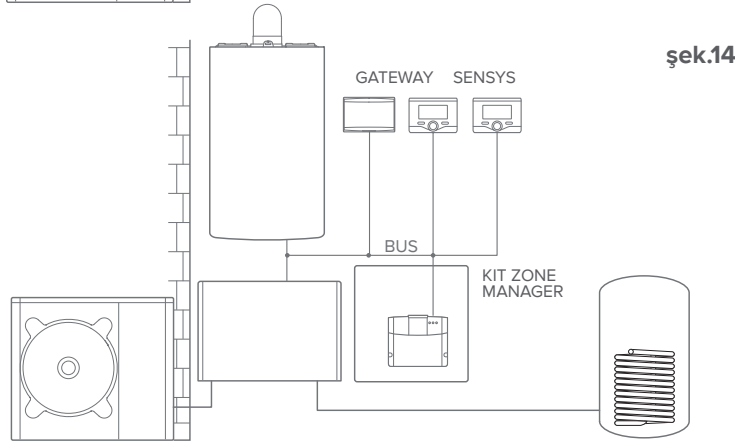
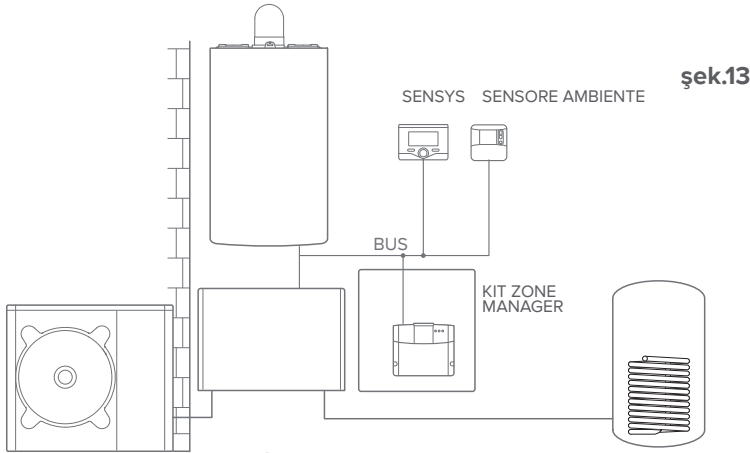

NOTA:

PER INFORMAZIONI SUGLI ALTRI SCHEMI POSSIBILI, FARE RIFERIMENTO AL PROPRIO CENTRO ASSISTENZA DI FIDUCIA

4.3 Gateway'in duvara monte edilmesi

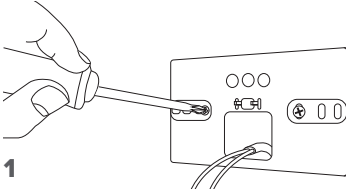

1

Ürünle birlikte verilen vidalar ile destek plakasını duvara sabitleyiniz

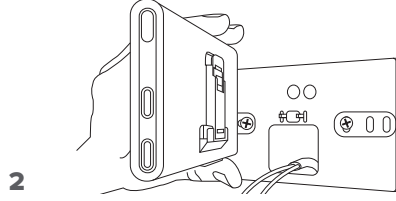

2

Gateway'i döndürünüz

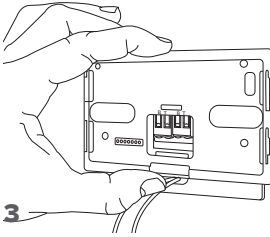

3

Gateway'i özel kancalar vasıtasıyla plakaya geçici olarak sabitleyiniz

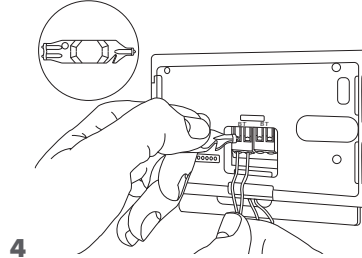

4

Kazan kartı üzerindeki BUS BridgeNet konektöründen çıkan tel çiftini gateway'in BUS BridgeNet konektörüne bağlayınız (B ile B ve T ile T kutupluğuna riayet ederek)*. Cihaz ile birlikte verilen özel alet ile, diller üzerine hafifçe bastırın.

* kabloların bağlantısını kolaylaştırmak için, şekilde gösterildiği gibi, plastik dili kaldırmak mümkündür.

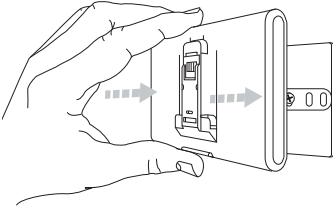
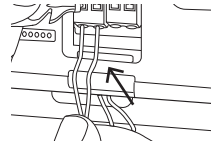

5

Gateway'i geçici pozisyonundan kaldırınız (şekil 2) ve yandaki dört adet küçük kancanın kilitlemesine ilişkin ses duymayıncaya kadar yanlara basınç uygulayarak plakaya sabitleyiniz.

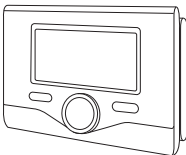

6

Ariston Sensys'i (varsa, aksi takdirde ambalaj içinde mevcut olan kapağı takınız) aşağı doğru hafifçe iterek taban üzerine yerleştiriniz.

4.4 Gateway'in sistem içine monte edilmesi

DİKKAT!

Çift taraflı bandı tatbik etmeden önce, yüzeyi çözücü maddeler ile iyice temizleyip kurulamanız tavsiye edilir.

1. Çift taraflı bandı destek plakasına tatbik ediniz (Şekil 7), koruyucusunu kaldırınız ve kazanın sacı üzerine sabitleyiniz;
2. Yanlara basınç uygulayarak, plakaya sabitleyiniz (Şekil 8);
3. Yavaşça iterek kapağı takınız (Şekil 9).

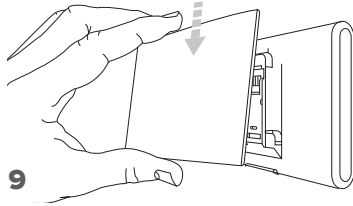
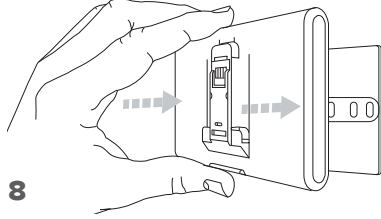
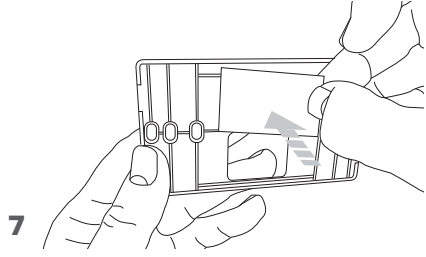

5. UYGULAMA VEYA WEB TARAYICISI ARACILIĞIYLA İNTERNET BAĞ

Ürünün kurulumunu yaptıktan sonra, ısıtma sistemini çalıştırın. Gateway, BUS BridgeNet tarafından beslendiği sürece, çalışacaktır.

1. Birkaç dakika boyunca gateway bir başlatma prosedürü gerçekleştirir, bu sırada tüm ledler kırmızı renkte sırasıyla yanıp söner.
2. Birkaç saniye sonra, BUS ledi yeşil renk olur ve WEB ledi sabit kırmızı renk kalır. Donanım, şimdi konfigürasyon beklemektedir ve Sensys ekranında (bağlantı menüsü varsa) “” simgesi görüntülenir.

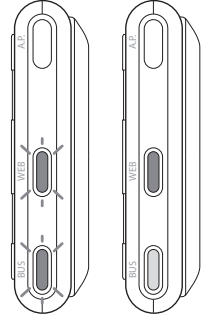

5.1 Hesap kaydı

- Wi-Fi yapılandırma prosedürüne başlamadan önce, kendi ülkenizdeki **Ariston Net** hizmetinin kullanılabilirliğini ve internet bağlantınızın düzgün çalıştığını kontrol edin.
- Mağazalardan Ariston Net Uygulamasını indirin. Uygulamayı açın ve gereken bilgileri girerek hesabı kaydedin.
- Kendi elektronik posta kutunuza girin ve kullanıcı hesabınızı etkinleştirmek için hoş geldiniz postasında yer alan bağlantı üzerine tıklayın.

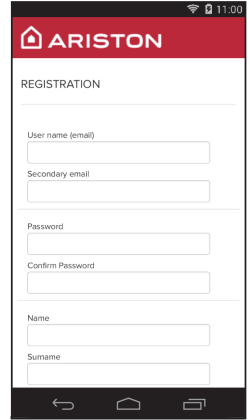
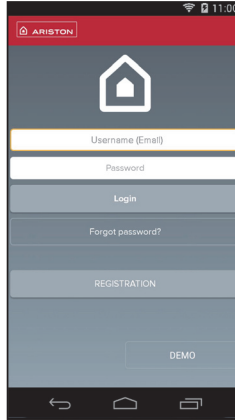

DİKKAT! Ariston Net, Wi-Fi için şu şifrelemeleri desteklemektedir WEP, WPA/ WPA2 Personal.

FONTOS!

Az Ariston Net egyszerre több berendezésen is használható: elegendő mindig ugyanazokat a hitelesítő adatokat használni.

Ha több mint egy Ariston Net gateway-re szeretne egy felhasználói fiókkal regisztrálni, akkor használja az ALKALMAZÁSON (APP) belül található megfelelő funkciót.

6. INTERNET BAĞLANTISI VE ÜRÜN KAYDI

WEB ledi yanıp sönen yeşil renk oluncaya kadar, AP tuşuna basılı tutun (en az 5 saniye boyunca). Maksimum 40 saniye sonra gateway, prosedürü tekrarlamamın gerekli olacağı 10 dakika boyunca aktif kalacak olan yeni bir Wi-Fi ağı yaratır.

Varsayılan DHCP = ON ayarının aktif bırakılması önerilir.
DHCP = OFF seçeneği, Statik IP yapılandırmasında seçilmelidir.
Nitelikli teknik destek için Ariston Müşteri Temsilcisi ile görüşün.



6.1 UZAKTAN DESTEK (TD) ile veya olmadan UZAKTAN KONTROL (TC) durumunda sihirbaz

1. Uygulamayı açın, önceden oluşturulan hesapla oturum açın ve sihirbaz tarafından verilen talimatları takip edin
2. Prosedür, başladığı zaman, başarılı:
 - gateway'in WEB ledi daha sonra sabit olmak üzere hızlı şekilde yeşil renkte yanmaya başladığı zaman,
 - ekranda, yönlendirici ve internet bağlantısının gerçekleştiği görüntülediğinde
 - Uygulama üzerinde, ürünün başarılı bir şekilde kaydedildiğine yönelik mesaj görüldüğünde.
 - ekrana sabit “” simgesi ile temel ekran görüntüsü geldiğinde
3. Bu andan itibaren, akıllı telefon Uygulaması veya www.ariston-net.remotethermo.com web portalı vasıtasıyla uzaktan Ariston ürününü kumanda etmek mümkündür.

6.2 UZAKTAN KONTROL (TC) olmadan sadece UZAKTAN DESTEK (TD) olması durumunda aracılığıyla prosedür

Kendi akıllı telefonunuzun ağ ayarlarını açın ve “Remote Gw Thermo” ağını seçin

UYGULAMA ARACILIĞIYLA

OTURUM AÇMADAN ARISTON NET UYGULAMASINI AÇIN VE SİHRİBAZI TAKİP EDİN.

TARAYICI ARACILIĞIYLA

WEB TARAYICISINI AÇIN VE ADRES ÇUBUĞUNA **192.168.1.1** YAZIN. WIFI AĞINI SEÇİN VE PAROLAYI GİRİN. ÖNCEDEN BELİRLENMİŞ AYARLARI DEĞİŞTİRMENİZ ÖNERİLİR

6.2.1 APP aracılığıyla otomatik bağlantı

1. Remote Gw Thermo ağına bağlandıktan sonra, Ariston Net Uygulamasını başlatın ve yönlendirilen prosedürü takip edin.

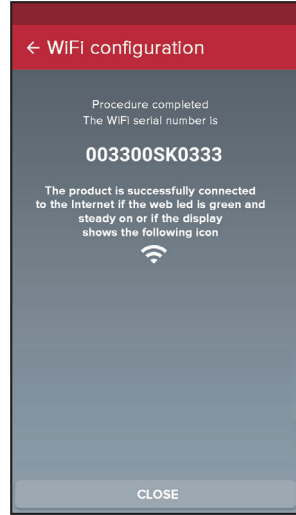
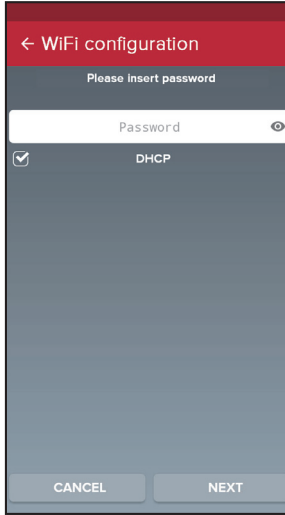

Prosedür, gateway'in WEB ledi daha sonra sabit olmak üzere hızlı şekilde yeşil renkte yanmaya başladığı zaman, başarılı olur.

Sensys ekranında (varsa) sabit “” simgesi görüntülenir (bağlantı menüsü varsa). Ortalama bekleme süresi, yaklaşık olarak 2-3 dakikadır.

6.2.2 Tarayıcı aracılığıyla otomatik bağlantı (alternatif olarak, 6.2.1 no'lu paragrafta)

1. **Remote Gw Thermo** ağına bağlandıktan sonra, web tarayıcısını (Internet Explorer, Safari, Chrome, vb...) açın ve adres çubuğuna **192.168.1.1** yazın.
2. Aşağıdaki girdilerin seçildiğinden emin olun:
Authentication = Wpa & Wpa2 Personal, Authentication type = Open
3. Kendi Wi-Fi (SSID) ağınıza seçin ve parolayı girin.
3. Seçimi varsayılan DHCP = ON olarak bırakın.
4. "Onayla" tuşuna tıklayın
5. Prosedür, gateway'in WEB ledi daha sonra sabit olmak üzere hızlı şekilde yeşil renkte yanmaya başladığı zaman, başarılı olur. Sensys ekranında (varsa) sabit "Wi-Fi" simgesi görüntülenir (bağlantı menüsü varsa). Ortalama bekleme süresi, yaklaşık olarak 2-3 dakikadır.

192.168.1.1

Please insert below access point data and press **Confirm!** button in order to proceed with first configuration.

SSID List:

SSID:

Authentication:

Authentication Type:

Password:

DNS/DHCP:

Static IP Address:

Network Mask:

Gateway Address:

DNS Address:

Confirm!

Dikkat!

Prosedürü onayladıktan sonra, cihazınızın bağlantısı (akıllı telefon, PC, Tablet...) Remote Gw Thermo ağından otomatik olarak kesilecektir. Tarayıcı, dikkate alınması gerekmeyen bir hata sayfası gösterebilir.

6.3 Başarılı olmayan veya güncellenecek yapılandırma

Başarısız olması halinde (WEB ledi kırmızı renkte yanar ve Sensys ekranı “” ikonunu görüntüler), yukarıda açıklanan prosedürü tekrar edin. Prosedür, evin internet ağında bir değişiklik yapıldığında (parola değişikliği, operatör değişikliği, yönlendirici değişikliği) tekrarlanmalıdır.

AÇIKLAMA:

“AP” Erişim Noktası açık

“” Serviste bağlantı yok veya termostat doğru şekilde yapılandırılmadı

“” Termostat yönlendiriciye veya internete bağlandı ancak Cloud'a bağlanmadı

“” Termostat doğru şekilde yapılandırıldı ve internete ve Cloud'a bağlandı

“” Geçerli yazılımın güncellenmesi

7. ARISTON DESTEK MERKEZLERİ

Ariston Destek Merkezleri, Ariston Net portalı üzerine kimlik bilgilerinizi girerek uzaktan destek platformuna erişebilir:

<https://www.ariston-net.remotethermo.com>

Hizmet hakkında daha fazla bilgi için, Ariston Thermo Teknik Danışmanlık Merkezinin yeşil hattı ile irtibata geçin.

8. GATEWAY İŞLEYİŞ DURUMU

Gateway'in yan tarafında yer alan ledler, ürünün çalışma durumuna ilişkin anında bir geri bildirimde sahip olmaya olanak tanır.

LED KODLAMASI

WEB Ledi (internete bağlantı)	
Sönük	Gateway'de elektrik yok ya da kapalı
Sabit Yeşil	Gateway doğru şekilde konfigüre edildi ve internete bağlandı
Yanıp Sönen (yavaş) Yeşil	Gateway konfigüre edilmeyi bekliyor
Yanıp Sönen (hızlı) Yeşil	Gateway buluta bağlanma fazında
Sabit Kırmızı	Serviste bağlantı yok ya da Gateway doğru şekilde konfigüre edilmedi
BUS Ledi (BUS BridgeNet protokolüne sahip olan ürünler ile bağlantı)	
Sönük	Gateway kapalı
Sabit Yeşil	Bus BridgeNet bağlantısı çalışıyor
Sabit Kırmızı	Bus BridgeNet hatası ya da Bus kablosu bağlı değil
TÜM Ledler	
Sönük	Gateway kapalı
Sırasıyla yanıp sönen kırmızı	Gateway'in Başlaması
Yanıp Sönen (her 5 san.'de bir) Yeşil	Gateway çalışıyor (konfigürasyondan 2 dakika sonra etkinleşir ve hatalar olması, butona basılması, parametrelerin değiştirilmesi halinde devre dışı kalır)
Yanıp Sönen (dalgalı) yeşil	Geçerli yazılımın güncellenmesi

Spis treści

1. Dane ogólne	141
2. Przepisy bezpieczeństwa	142
3. Dane techniczne	143
4. Instalacja bramy sieciowej LIGHT	145
5. Podłączenie internetowe przy użyciu app lub przeglądarki web	157
6. Podłączenie internetu i rejestracja produktu	158
7. Biura pomocy technicznej Ariston	161
8. Stan funkcjonowania bramki sieciowej	162

1. DANE OGÓLNE

Dziękujemy za wybór systemu bramy sieciowej light Ariston, umożliwiającej aktywację systemu Ariston NET, zaprojektowanego i wyprodukowanego przez firmę Ariston w celu dostarczenia nowego sposobu obsługi domowych instalacji chłodzenia, ogrzewania i produkcji ciepłej wody użytkowej.

Dzięki Ariston Net możesz włączać, wyłączać i kontrolować temperaturę ogrzewania i ciepłej wody użytkowej przy użyciu smartfona lub PC, zawsze i wszędzie.

System umożliwia ciągły monitoring zużycia energii, zapewniając oszczędność gazu, oraz powiadamia w czasie rzeczywistym o usterkach urządzenia.

Należy uważnie przeczytać niniejszą instrukcję, zawierającą ważne wskazówki na temat instalacji, użytkowania i konserwacji systemu Ariston Net.

Dalsze informacje na temat platformy Ariston Net znajdują Państwo na stronie <http://www.ariston.com/pl/ariston-net>.

2. PRZEPISY BEZPIECZEŃSTWA

UWAGA







Niniejsza instrukcja obsługi stanowi integralną i nieodłączną część produktu. Użytkownik powinien ją starannie przechowywać, dbając o to, aby zawsze towarzyszyła produktowi, również w razie przekazania go innemu właścicielowi lub użytkownikowi lub przeniesienia w inne miejsce.

Zabrania się użycia produktu do celów innych niż cele określone w niniejszej instrukcji obsługi. Producent nie ponosi odpowiedzialności za ewentualne szkody spowodowane na skutek niewłaściwego użycia lub braku dostosowania instalacji do wskazówek zawartych w niniejszej instrukcji.

Wszystkie czynności konserwacyjne produktu muszą być wykonane wyłącznie przez wykwalifikowany personel i wyłącznie przy użyciu oryginalnych części zamiennych. Producent nie ponosi odpowiedzialności za ewentualne szkody spowodowane na skutek nieprzestrzegania niniejszej wskazówki, co mogłoby negatywnie wpłynąć na bezpieczeństwo instalacji.

2.1 Przepisy bezpieczeństwa

OBJAŚNIENIE SYMBOLI:

-  Niestosowanie się do tego ostrzeżenia może prowadzić do obrażeń ciała, w niektórych przypadkach nawet ze skutkiem śmiertelnym.
-  Niestosowanie się do tego ostrzeżenia może spowodować zagrożenie, w pewnych sytuacjach nawet poważne, dla zwierząt, roślin lub przedmiotów. Producent nie ponosi odpowiedzialności za ewentualne szkody spowodowane na skutek niewłaściwego użycia lub braku dostosowania instalacji do wskazówek zawartych w niniejszej instrukcji.
- Nie wykonywać czynności, które wymagają usunięcia urządzenia z miejsca instalacji.**
-  Uszkodzenie urządzenia.
- Nie wchodzić na niestabilne krzesła, taborety, drabiny, itp. w celu wyczyszczenia urządzenia.**
-  Obrażenia spowodowane upadkiem z dużej wysokości lub złożeniem się drabiny (drabiny podwójne).
- Nie używać do czyszczenia urządzenia środków owadobójczych, rozpuszczalników, ani silnych środków czyszczących.**
-  Uszkodzenie części z tworzywa sztucznego lub malowanych.
- Nie korzystać z urządzenia do celów innych niż normalny użytek domowy.**
-  Uszkodzenie urządzenia z powodu przeciążenia.
- Uszkodzenie niewłaściwie użytkowanych przedmiotów.
- Nie pozwalać na użytkowanie urządzenia przez dzieci lub osoby, które nie posiadają odpowiednich kwalifikacji.**

- △ Uszkodzenie urządzenia spowodowane niewłaściwym użytkowaniem.
Podczas czyszczenia, konserwacji i połączenia należy wyizolować urządzenie od sieci zasilającej poprzez wyjęcie wtyczki z gniazda.
- ⚠ Obrażenia spowodowane porażeniem prądem.

Urządzenie to nie jest przystosowane do obsługi przez osoby (w tym dzieci) o ograniczonych zdolnościach fizycznych, zmysłowych bądź umysłowych lub przez osoby nieposiadające odpowiedniego doświadczenia i wiedzy, chyba że znajdują się one pod nadzorem osób odpowiedzialnych za ich bezpieczeństwo i zostały przez te osoby przeszkolone w kwestiach dotyczących obsługi urządzenia.

Należy uważać, aby dzieci nie bawiły się urządzeniem i elementami opakowania produktu (metalowymi spinkami, workami plastikowymi, zabezpieczaniem ze styropianu, itp.)

Usuwanie paneli ochronnych produktu i wszystkie czynności konserwacyjne i połączeniowe części elektrycznych nie mogą być wykonywane przez niewykwalifikowany personel.

**PRODUKT ZGODNY Z DYREKTYWĄ UE 2012/19/WE-
Rozporządzenie z mocą ustawy 49/2014 w sprawie postępowania
ze zużytym sprzętem elektrycznym i elektronicznym (WEEE).**



Symbol przekreślonego pojemnika na śmieci umieszczony na urządzeniu oznacza, że po zakończeniu okresu używalności nie należy go usuwać z innymi odpadami pochodzącymi z gospodarstw domowych (więc z „mieszanymi odpadami komunalnymi”), ale należy je oddać do punktu selektywnej zbiórki w celu ponownego użycia lub usunięcia, by bezpiecznie usunąć lub wyeliminować substancje niebezpieczne dla środowiska i usunąć i poddać recyklingowi surowce, które mogą być ponownie wykorzystane. Użytkownik jest odpowiedzialny za przekazanie urządzenia po zakończeniu okresu eksploatacji do odpowiednich punktów zbiórki.

Z tym rodzajem urządzeń należy postępować w następujący sposób:

- nigdy nie wyrzucać urządzeń razem z nieposegregowanymi odpadami komunalnymi
- należy je przekazywać do punktów zbiórki (zwanymi również wyspami ekologicznymi, platformami ekologicznymi) utworzonych przez Gminy lub Zakłady Higieny Komunalnej.
- przy zakupie nowego urządzenia można dostarczyć stare urządzenie sprzedawcy, który ma obowiązek jego bezpłatnego odbioru (odbior „jeden na jeden”).

W celu uzyskania dodatkowych informacji na temat prawidłowej utylizacji urządzeń gospodarstwa domowego, ich właściciele mogą się zwrócić do właściwych służb publicznych lub do sprzedawców tych urządzeń.

3. CHARAKTERYSTYKA TECHNICZNA

	BRAMKA SIECIOWA
Zgodność	LVD: 2014/35/EU EMC: 2014/30/EU RED: 2014/53/EU ROHS: 2011/65/EU
Norma	LVD: EN 60950-1; EN 62479 EMC: ETSI EN 301 489-1; ETSI EN301 489 17 RED: ETSI EN 300 328 ROHS: EN50581
Montaż produktu	Fisso a muro o su qualsiasi superficie liscia
Temperatury robocze	-10°C ÷ 60°C
Temperatury przechowywania	-20°C ÷ 70°C
Zasilanie	0-24V $\overline{\text{---}}$ Powered by Ebus2 Ariston BridgeNet®
Zużycie Gateway	Max 40 mA ÷ Max 0,7 W
Zużycie całkowite (urządzenia BUS)	Max 120 mA ÷ Max 3 W
Masa	0,1 kg
Stopień ochrony	IP 20

Gateway

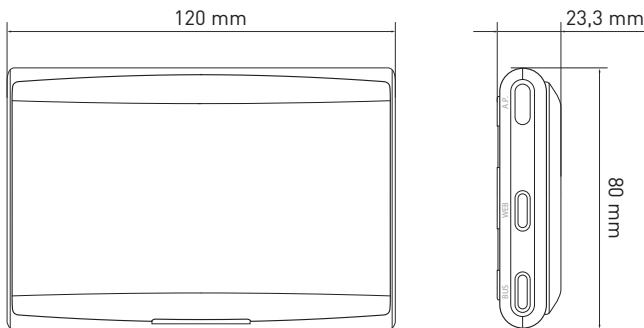

Legenda:

1. Dioda LED Bus BridgeNet
2. Dioda LED połączenia internetowego
3. Przycisk konfiguracji Wi-Fi

Aby szybko pobrać z internetu instrukcję obsługi interfejsu systemu Sensys, obecnie już na niektórych schematach instalacyjnych, należy skorzystać z poniższego linku: <http://www.ariston.com/pl/SENSYS>

4. INSTALACJA BRAMY SIECIOWEJ LIGHT



UWAGA!

Montaż powinien być wykonany przez wykwalifikowany personel techniczny. Przed wykonaniem montażu należy odłączyć zasilanie elektryczne od urządzenia. Przewód BUS BridgeNet jest polaryzowany: aby uniknąć problemów z uruchamianiem systemu, należy przestrzegać biegunowości (T z T, B z B) między wszystkimi komponentami systemu.

Przez termin „Zdalne sterowanie i obsługa” (TD) rozumie się funkcję kierowaną do Biura Pomocy Technicznej, poprzez którą zostają aktywowane wszystkie funkcje zdalnej pomocy technicznej Ariston Net.

Przez termin „Telesterowanie” (TC) rozumie się natomiast funkcję kierowaną do użytkownika końcowego, za pomocą której może on korzystać z aplikacji mobilnej na smartfonie lub portalu internetowego, aby monitorować i dokonywać ustawień swojego urządzenia Ariston.

Uwaga: Funkcja TC jest dostępna tylko wtedy, gdy instaluje się także urządzenie Sensys

Aktywacja Ariston Net jest szybka i prosta, wystarczą jedynie 3 kroki!



Przedstawiamy w niniejszym punkcie kilka z głównych schematów instalacji, jakie można utworzyć przy użyciu Ariston Net i innych akcesoriów już obecnych w gamie produktów Ariston, jak również rodzaje usług, jakie można aktywować w takich konfiguracjach.

Dalsze informacje i szczegóły dotyczące przedstawionych poniżej schematów instalacyjnych mogą Państwo uzyskać kontaktując się z Centrum Doradztwa Technicznego Ariston.

4.1 Rodzaje instalacji, które można wykonać na kotłach

Typ 1

Wymiana bramy sieciowej w podstawowym systemie ogrzewania z włączonymi funkcjami TC i TD (rys.1)

Podstawowy system ogrzewania Ariston wyposażony w protokół BUS BridgeNet, w którym ma nastąpić wymiana bramy sieciowej w celu aktywacji usług Telesterowania oraz Zdalnego sterowania i obsługi Ariston Net.

Niezbędne czynności:

- Zainstalować bramę sieciową, łącząc ją z instalacją grzewczą za pomocą złącza BUS BridgeNet

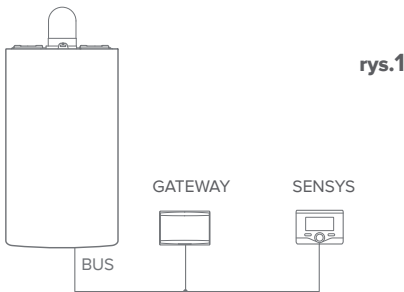

rys.1

Typ 2

Aktywacja jedynie funkcji TD w podstawowym systemie ogrzewania (rys.2)

Podstawowy system ogrzewania Ariston wyposażony w protokół BUS BridgeNet, w którym chce się włączyć funkcję Zdalnego sterowania i obsługi bez równoczesnej instalacji akcesorium Ariston Sensys.

Azioni necessarie (fig.3):

W tej konfiguracji można pozostawić zainstalowane akcesorium regulacji termicznej ON/OFF już obecne w domu. W związku z powyższym, wystarczy:

- Zainstalować bramkę sieciową, łącząc ją z urządzeniem grzewczym za pomocą złącza BUS BridgeNet.

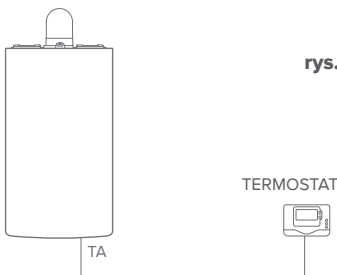

rys.2

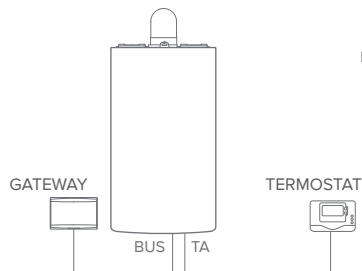

rys.3

Typ 3

Aktywacja funkcji TD i TC w systemie z już zainstalowanym akcesorium Sensys.

Podstawowy system ogrzewania Ariston wyposażony w protokół BUS BridgeNet, z już zainstalowanym akcesorium Ariston Sensys, w którym mają zostać włączone funkcje Telesterowania oraz Zdalnego sterowania i obsługi:

- Sytuacja początkowa (Rys. 4)
- Sytuacja końcowa (Rys. 5)

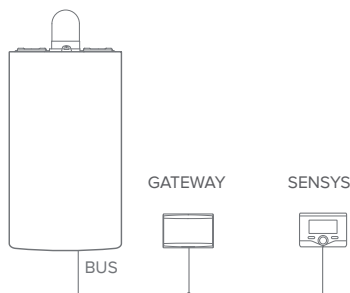
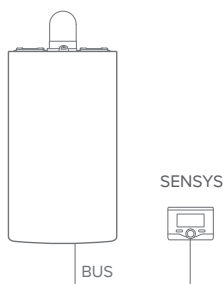

UWAGA:

W celu uniknięcia zakłóceń, używać przewodu ekranowanego lub dwużyłowego przewodu telefonicznego.

Następujące wersje oprogramowania Ariston Sensys nie są kompatybilne z systemem Ariston Net:

- 01.00.00
- 01.00.04

W takim przypadku należy wymienić zainstalowane akcesorium Sensys na nowe.

4.2 Rodzaje instalacji, które można wykonać na Systemach

Typ 1

Aktywacja funkcji TD i TC w systemie z pompą ciepła i jedną strefą (rys.1)

System, w którym urządzenie Ariston jest połączone z wyłącznie jednym akcesorium do regulacji termicznej i w którym można aktywować funkcje Telesterowania i Zdalnego sterowania i obsługi Ariston Net. Możliwe jest zdalne sterowanie instalacją chłodzenia, jeśli jest ona dostępna.

Niezbędne czynności (rys.2):

- Zainstalować bramę sieciową, łącząc ją z instalacją grzewczą za pomocą złącza BUS BridgeNet

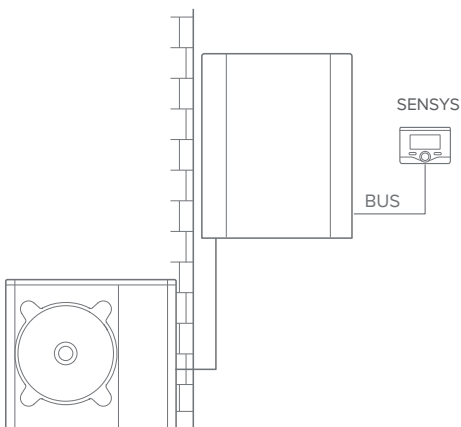

rys.1

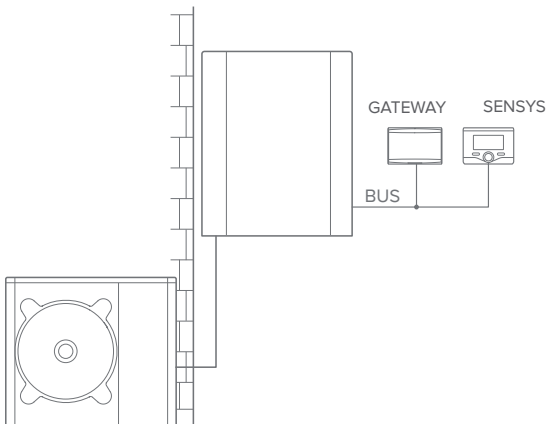

rys.2

Typ 2

Aktywacja funkcji TD i TC w systemie z pompą ciepła i 2 strefami hydraulicznymi (strefy z managerem wbudowanym lub zewnętrznym), sterowanym przez urządzenie BUS BridgeNet (rys.3)

System z urządzeniem Ariston, z którym połączone są akcesoria zarządzające strefami Bus BridgeNet, takie jak Ariston Sensys i/lub czujnik temperatury otoczenia. Możliwe jest zdalne sterowanie instalacją chłodzenia, jeśli jest ona dostępna.

Niezbędne czynności (rys.4):

- Zainstalować bramkę sieciową, łącząc ją z systemem grzewczym za pomocą złącza BUS BridgeNet
- Zastąpić czujnik temperatury otoczenia urządzeniem Ariston Sensys

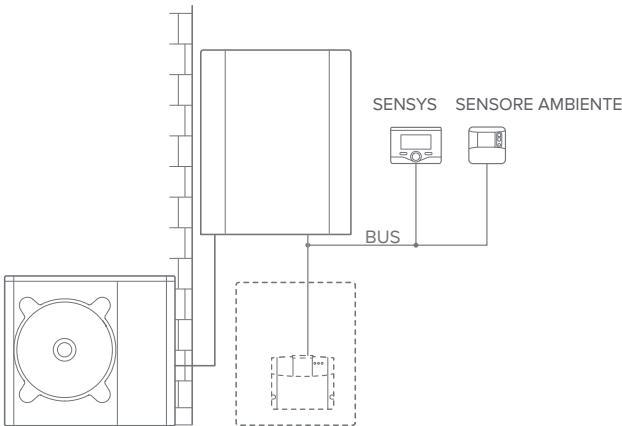

rys.3

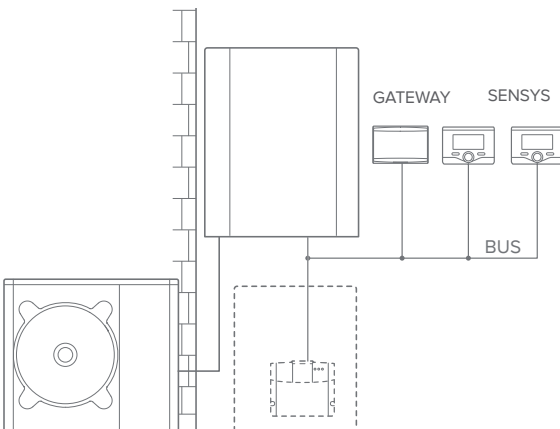

rys.4

Typ 3

Aktywacja funkcji TD i TC w systemie z 2 strefami hydraulicznymi (strefy z managerem wbudowanym lub zewnętrznym), sterowanym przez urządzenia BUS BridgeNet i ON/OFF (rys.5)

System z urządzeniem Ariston, z którym połączone są akcesoria zarządzające strefami Bus BridgeNet, takie jak Ariston Sensys i/lub akcesoria ON/OFF.

Możliwe jest zdalne sterowanie instalacją chłodzenia, jeśli jest ona dostępna.

Niezbędne czynności (rys.6):

- Zainstalować bramkę sieciową, łącząc ją z systemem grzewczym za pomocą złącza BUS BridgeNet
- Zastąpić urządzenie ON/OFF urządzeniem Ariston Sensys

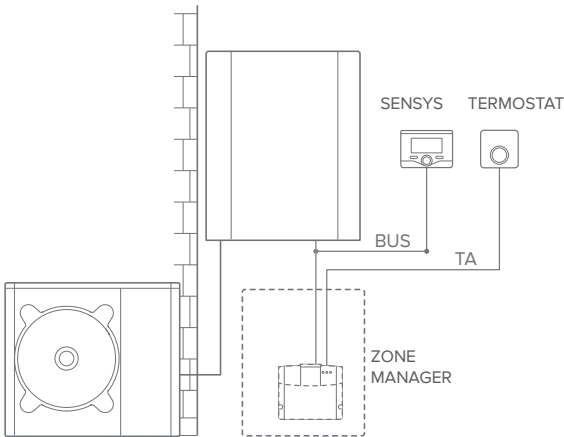

rys.5

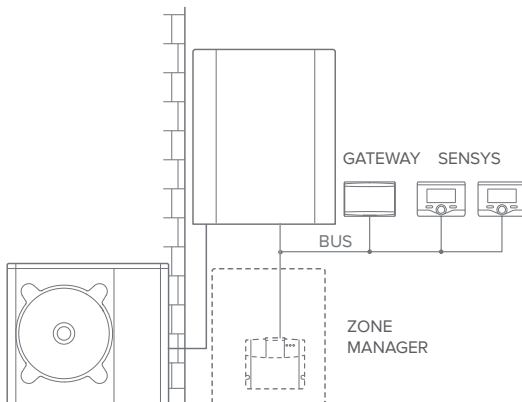

rys.6

Typ 4

Aktywacja funkcji TD i TC w podstawowym systemie hybrydowym (rys.7)

System, w którym urządzenie Ariston jest połączone z wyłącznie jednym akcesorium do regulacji termicznej i w którym można aktywować funkcje Telesterowania i Zdalnego sterowania i obsługi Ariston Net. Możliwe jest zdalne sterowanie instalacją chłodzenia, jeśli jest ona dostępna.

Niezbędne czynności (rys.8):

- Zainstalować bramę sieciową, łącząc ją z instalacją grzewczą za pomocą złącza BUS BridgeNet

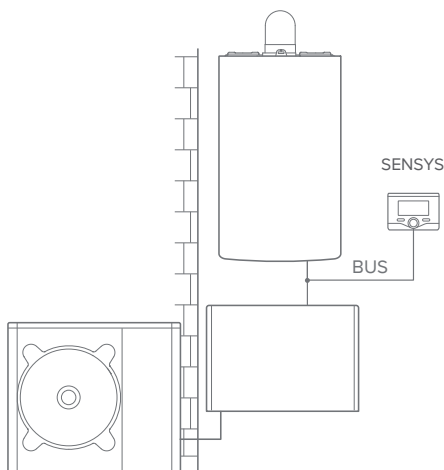

rys.7

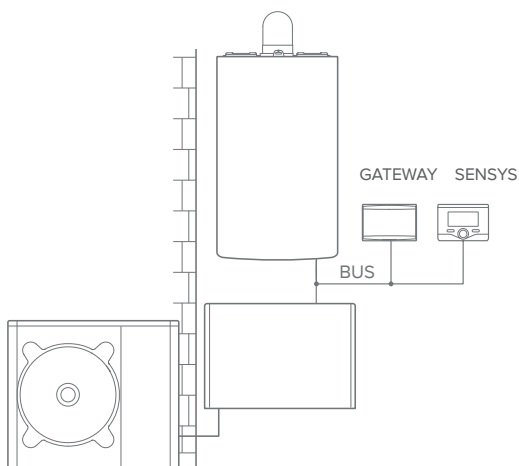

rys.8

Typ 5

Aktywacja funkcji TD i TC w systemie hybrydowym posiadającym maksymalnie 2 strefy hydrauliczne, sterowanym przez urządzenia BUS BridgeNet (rys.9).

System z urządzeniem Ariston, z którym połączone są akcesoria zarządzające strefami Bus BridgeNet, takie jak Ariston Sensys i/lub czujnik temperatury otoczenia. Możliwe jest zdalne sterowanie instalacją chłodzenia, jeśli jest ona dostępna.

Niezbędne czynności (rys.4):

- Zainstalować bramkę sieciową, łącząc ją z systemem grzewczym za pomocą złącza BUS BridgeNet
- Zastąpić czujnik temperatury otoczenia urządzeniem Ariston Sensys
- Zainstalować zestaw stref managera przeznaczony specjalnie do sterowania chłodzeniem (3319079)

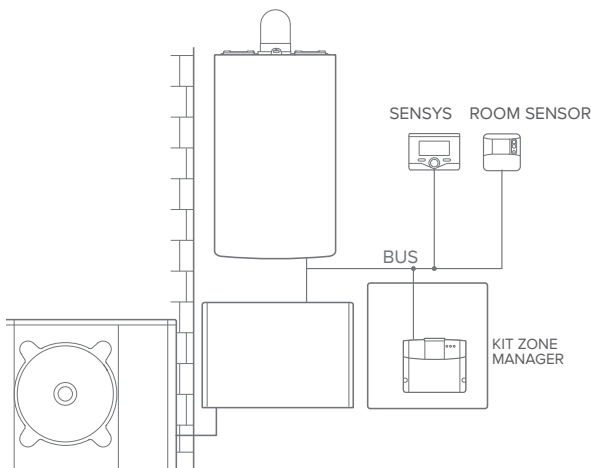

rys.9

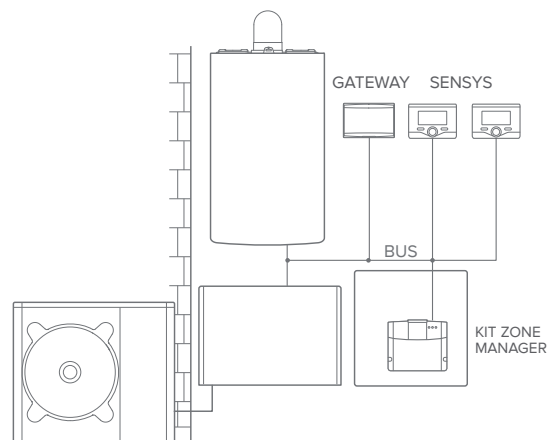

rys.10

Typ 6

Aktywacja funkcji TD i TC w podstawowym systemie hybrydowym z bojlerem (rys.11)

System, w którym urządzenie Ariston jest połączone z wyłącznie jednym akcesorium do regulacji termicznej i w którym można aktywować funkcje Telesterowania i Zdalnego sterowania i obsługi Ariston Net. Możliwe jest zdalne sterowanie instalacją chłodzenia, jeśli jest ona dostępna.

Niezbędne czynności (rys.12):

- Zainstalować bramę sieciową, łącząc ją z instalacją grzewczą za pomocą złącza BUS BridgeNet

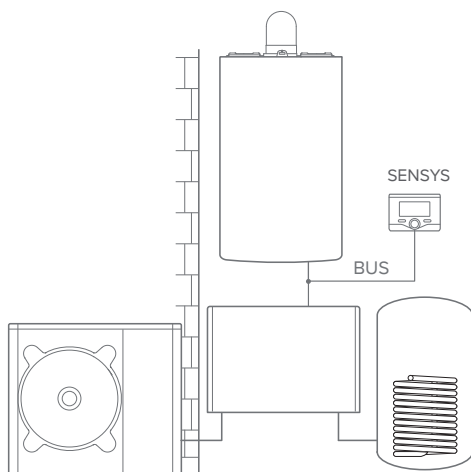

rys.11

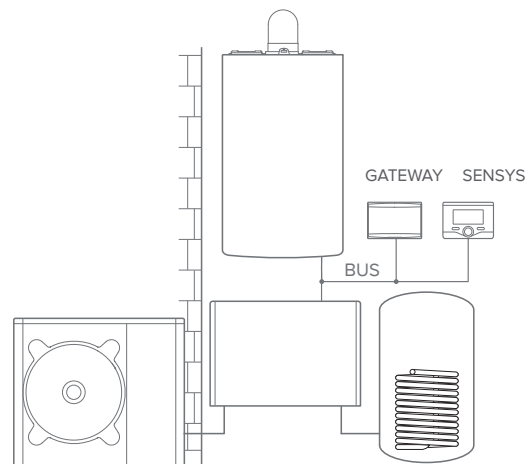

rys.12

Typ 7

Aktywacja funkcji TD i TC w systemie hybrydowym posiadającym maksymalnie 2 strefy hydrauliczne, sterowanym przez urządzenia BUS BridgeNet z bojlerem (rys.13).

System z urządzeniem Ariston, z którym połączone są akcesoria zarządzające strefami Bus BridgeNet, takie jak Ariston Sensys i/lub czujnik temperatury otoczenia. Możliwe jest zdalne sterowanie instalacją chłodzenia, jeśli jest ona dostępna.

Niezbędne czynności (rys.14):

- Zainstalować bramkę sieciową, łącząc ją z systemem grzewczym za pomocą złącza BUS BridgeNet
- Zastąpić czujnik temperatury otoczenia urządzeniem Ariston Sensys
- Zainstalować zestaw stref managera przeznaczony specjalnie do sterowania chłodzeniem (3319079)

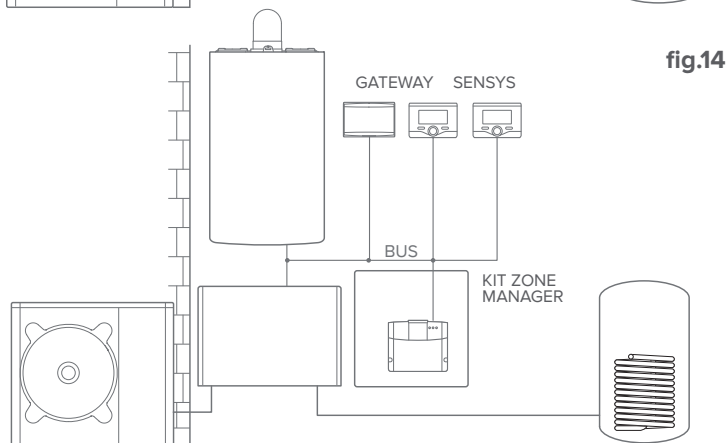
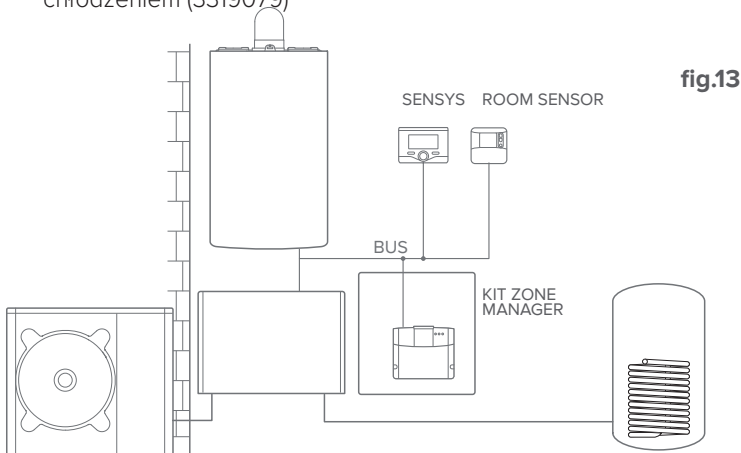

UWAGA:
INFORMACJE NA TEMAT INNYCH MOŻLIWYCH SCHEMATÓW MOŻNA UZYSKAĆ W SERWISIE

4.3 Instalacja bramki sieciowej na ścianie

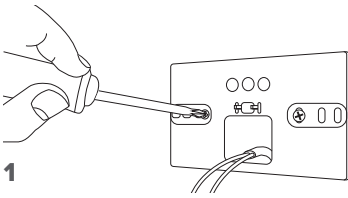

1

Przymocować do ściany płytę wspierającą przy użyciu dołączonych śrub

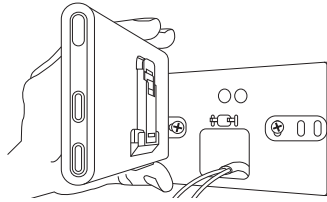

2

Obrócić Bramkę sieciową

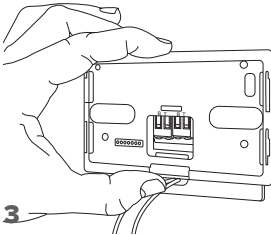

3

Przymocować tymczasowo bramkę sieciową do płyty przy użyciu odpowiednich zaczepów

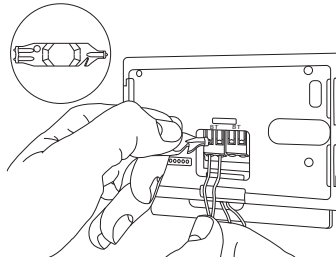

4

Podłączyć parę przewodów wychodzących ze złącza BUS BridgeNet na karcie kotła do złącza BUS BridgeNet bramki sieciowej (przestrzegając biegunowości B z B i T z T)*. Przy użyciu dołączonego specjalnego przyrządu delikatnie nacisnąć na dźwignienki.

* w celu ułatwienia połączenia kabli można wyjąć dźwignienkę z tworzywa sztucznego w sposób przedstawiony na rysunku.

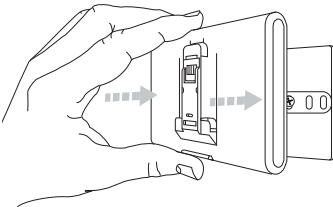
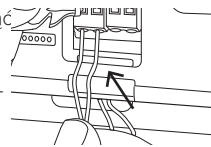

5

Wyjąć bramkę sieciową z pozycji tymczasowej (rysunek 2) i przymocować ją do płyty, naciskając wzdłuż krawędzi, aż do usłyszenia zatrzaśnięcia czterech małych zaczepów bocznych.

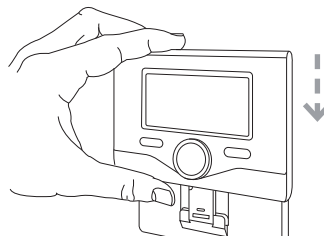

6

Umieścić Ariston Sensys na podstawie (jeśli urządzenie jest instalowane, w przeciwnym wypadku założyć pokrywę znajdującą się w opakowaniu), popychając je delikatnie do dołu.

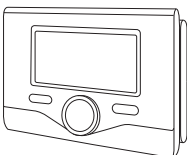

4.4 Instalacja bramy sieciowej w systemie

UWAGA!

Przed nałożeniem taśmy obustronnie klejącej należy dobrze oczyścić powierzchnię przy użyciu rozpuszczalnika, a następnie dobrze osuszyć.

1. Nałożyć taśmę obustronnie klejącą z tyłu płyty wspierającej (Rysunek 7), usuwając patynę ochronną i mocując blachę do kotła;
2. Przymocować ją do płyty wykonując nacisk wzdłuż krawędzi (Rysunek 8);
3. Nałożyć pokrywę, dociskając delikatnie (Rysunek 9).

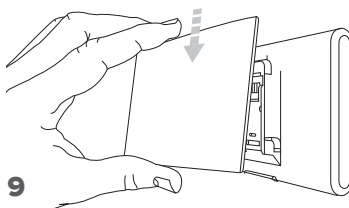
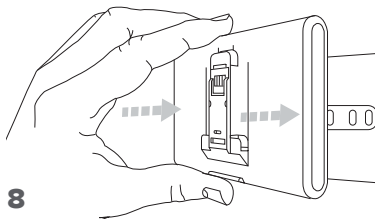
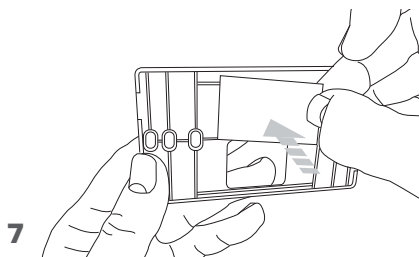

5. PODŁĄCZENIE INTERNETOWE PRZY UŻYCIU APP LUB PRZEGLĄDARKI WEB

Po dokonaniu montażu produktu, włączyć system grzewczy. Nastąpi zaświecenie bramki sieciowej, ponieważ będzie ona zasilana przez BUS BridgeNet.

1. Przez kilka chwil bramka sieciowa będzie wykonywała procedurę uruchamiania, podczas której wszystkie diody LED będą migać sekwencyjnie w kolorze czerwonym.
2. Po kilku sekundach, dioda BUS stanie się zielona, a dioda WEB będzie nadal świecić czerwonym, stałym światłem. Urządzenie znajduje się teraz w stanie oczekiwania na konfigurację, a wyświetlacz Sensys (jeśli menu łączności jest dostępne) wyświetla ikonę “”

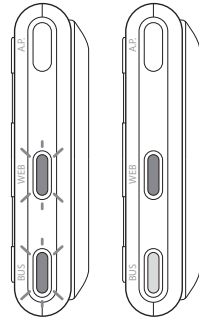

5.1 Rejestracja konta

- Przed rozpoczęciem procedury konfiguracji Wi-Fi należy sprawdzić dostępność usługi **Ariston Net** w kraju użytkownika i prawidłowe funkcjonowanie łączności internetowej.
- Pobrać APP Ariston Net ze Sklepu. Otworzyć APP i zarejestrować konto wprowadzając swoje dane.
- Wejść do swojej poczty elektronicznej i kliknąć na link zamieszczony w mailu powitalnym, aby aktywować konto użytkownika

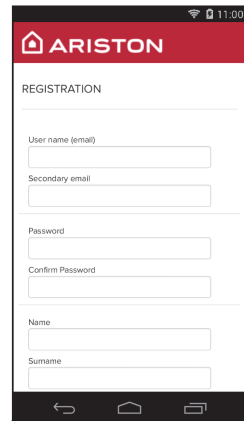
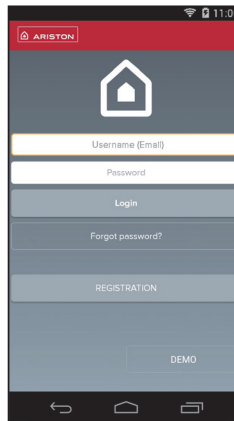

UWAGA! Ariston Net obsługuje następujące kryptografie dla Wi-Fi: WEP, WPA/WPA2 Personal

WAŻNE:

Ariston Net można używać z kilku urządzeń równocześnie: wystarczy korzystać zawsze z tych samych danych uwierzytelniających.

W celu zarejestrowania kilku bramek sieciowych Ariston Net w jednym koncie użytkownika, należy skorzystać z odpowiedniej funkcji aplikacji mobilnej.

6. PODŁĄCZENIE INTERNETU I REJESTRACJA PRODUKTU

Przytrzymać wciśnięty przycisk AP (przynajmniej przez 5 sekund), aż dioda WEB zacznie świecić zielonym, migającym światłem. Po upływie maksymalnie 40 sekund bramka sieciowa utworzy nową sieć Wi-Fi, która pozostanie aktywna przez 10 minut, po upływie których konieczne będzie powtórzenie procedury.

Pozostawić włączone ustawienie domyślne DHCP=ON.

Z opcji DHCP =OFF należy korzystać w przypadku sieci skonfigurowanych ze statycznym adresem IP.



6.1 Procedura z kreatorem w przypadku SYSTEMU KONTROLNEGO (TC) z lub bez usługi ZDALNEJ POMOCY (TD)

1. Otworzyć App, zalogować się z wcześniej utworzonym kontem i postępować według wskazówek dostarczonych w procedurze z kreatorem
2. Procedura została zakończona pomyślnie, gdy:
 - dioda WEB bramki sieciowej zacznie szybko migać na zielono i następnie zacznie świecić stałym światłem
 - na App pojawi się komunikat produktu informujący o pomyślnej rejestracji.
 - na wyświetlaczu zostanie wyświetlona strona główna ze stałą ikoną „”
3. Od tej chwili można kontrolować produkt Ariston zdalnie za pomocą App do smart lub portalu web www.ariston-net.remotethermo.com.

6.2 Procedura za pomocą wyszukiwarki w przypadku ZDALNEJ POMOCY (TD) bez SYSTEMU KONTROLNEGO (TC)

Otworzyć ustawienia sieci własnego smartfona i wybrać „Remote Gw Thermo”

ZA POMOCĄ APP

OTWORZYĆ APP ARISTON NET
BEZ LOGOWANIA SIĘ I
POSTĘPOWAĆ
ZGODNIE Z PROCEDURĄ
Z KREATOREM.

ZA POMOCĄ WYSZUKIWARKI

OTWORZYĆ WYSZUKIWARKĘ WEB I WPISAĆ
192.168.1.1 W PASKU ADRESÓW. WYBRAĆ SIEĆ
WIFI I WPISAĆ HASŁO. ZALECA SIĘ
NIEZMIENIANIE USTAWIEŃ DOMYŚLNYCH

6.2.1 Połączenie automatyczne przez APP

- Po podłączeniu się do sieci **Remote Gw Thermo** włączyć APP Ariston Net i wykonać procedurę z kreatorem

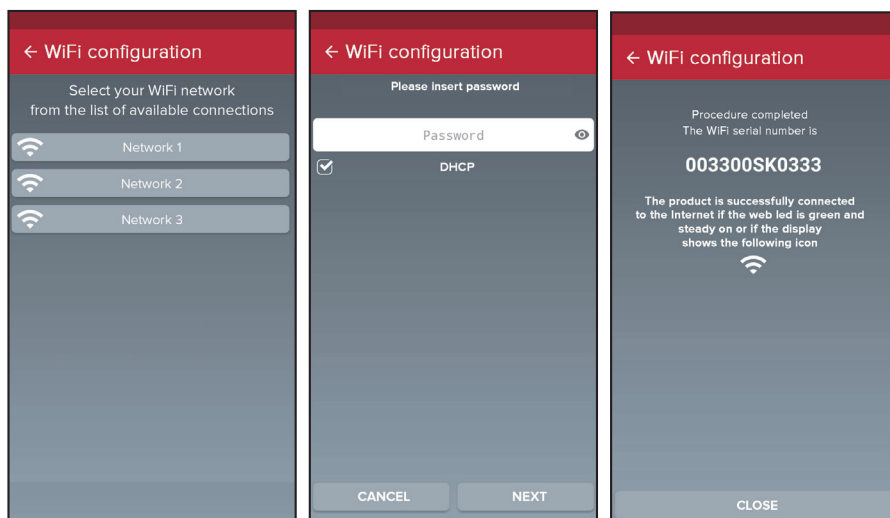

Procedura została zakończona pomyślnie, gdy dioda WEB bramki sieciowej zacznie szybko migać na zielono i następnie zacznie świecić stałym światłem. Wyświetlacz urządzenia Sensys (jeśli jest ono zainstalowane) wyświetla stałą ikonę „159

6.2.2 Połączenie automatyczne za pomocą wyszukiwarki (alternatywnie do punktu 6.2.1)

- Po podłączeniu się do sieci **Remote Gw Thermo** otworzyć wyszukiwarke web (Internet Explorer, Safari, Chrome, itp..) i wpisać **192.168.1.1** w pasku adresu.
- Upewnić się, że zostały wybrane następujące pola:
Authentication = Wpa & Wpa2 Personal, Autentication type = Open
- Wybrać odpowiednią sieć Wi-Fi (SSID) i wpisać hasło.
- Pozostawić ustawienia domyślne DHCP = ON
- Kliknąć na przycisk "Confirm"
- Procedura została zakończona pomyślnie, gdy dioda WEB bramki sieciowej zacznie szybko migać na zielono, a następnie zacznie świecić stałym światłem. Wyświetlacz urządzenia Sensys (jeśli jest ono zainstalowane) wyświetla stałą ikonę „” (jeśli menu łączności jest dostępne). Średni czas oczekiwania wynosi około 2-3 minuty.

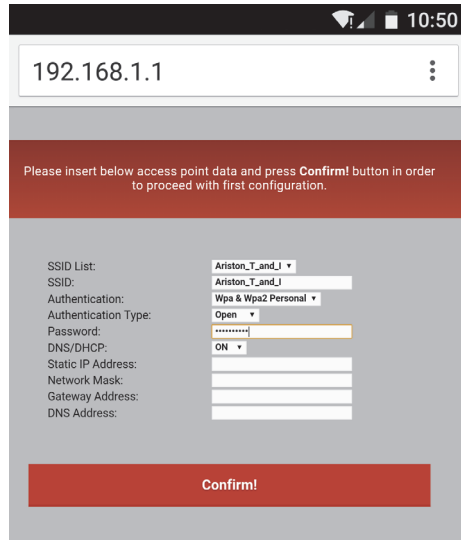

192.168.1.1

Please insert below access point data and press **Confirm!** button in order to proceed with first configuration.

SSID List: Ariston_T_and_J ▾
 SSID: Ariston_T_and_J
 Authentication: Wpa & Wpa2 Personal ▾
 Authentication Type: Open ▾
 Password: *****
 DNS/DHCP: ON ▾
 Static IP Address:
 Network Mask:
 Gateway Address:
 DNS Address:

Confirm!

Uwaga!

Po zatwierdzeniu procedury, urządzenie (smartfon, PC, Tablet, itp.) zostanie automatycznie odłączone od sieci Remote Gw Thermo; wyszukiwarka może wyświetlić stronę z komunikatem o błędzie, którego nie należy brać pod uwagę.

6.3 Konfiguracja nieudana lub do aktualizacji

W razie niepowodzenia (zaświecona czerwona dioda WEB i wyświetlacz Sensys wyświetla ikonę “”) należy powtórzyć wcześniej opisaną procedurę. Procedurę należy powtórzyć za każdym razem, gdy dokona się zmiany sieci internetowej (zmiana hasła, zmiana operatora, zmiana routera).

LEGENDA:

„AP” Access Point otwarty

„” Brak połączenia z usługą lub termostat nieprawidłowo skonfigurowany

„” Termostat podłączony do routera lub internetu ale nie do Chmury

„” Bramka sieciowa skonfigurowana prawidłowo i podłączona do internetu do Chmury

„” Aktualizacja oprogramowania w toku

7. Biura pomocy technicznej ariston

Biura Pomocy Technicznej Ariston mogą uzyskać dostęp do platformy zdalnego sterowania i obsługi wprowadzając dane uwierzytelniające na portalu Ariston Net:

<https://www.ariston-net.remotethermo.com>

W celu uzyskania dodatkowych informacji na temat usługi, należy się skontaktować z Centrum Doradztwa Technicznego Ariston Thermo.

8. STAN FUNKCJONOWANIA BRAMKI SIECIOWEJ

Diody LED znajdujące się w bocznej części bramki sieciowej umożliwiają natychmiastowe uzyskanie informacji zwrotnej odnoszącej się do stanu funkcjonowania produktu.

KODOWANIE LED

Dioda WEB (połączenie z internetem)	
Zgaszona	Bramka sieciowa niezasilana lub zgaszona
Zielona światło stałe	Bramka sieciowa skonfigurowana prawidłowo i połączona z internetem
Zielona migająca (wolno)	Bramka sieciowa w oczekiwaniu na konfigurację
Zielona migająca (szybko)	Bramka sieciowa w fazie połączenia do chmury
Czerwona światło stałe	Brak połączenia z usługą lub bramką lub bramka sieciowa nieprawidłowo skonfigurowana
Dioda BUS (połączenie z urządzeniami wyposażonymi w protokół BUS BridgeNet)	
Zgaszona	Bramka sieciowa zgaszona
Zielona światło stałe	Podłączenie Bus BridgeNet funkcjonujące
Czerwona światło stałe	Błąd Bus BridgeNet lub niepodłączony przewód Bus
WSZYSTKIE diody LED	
Zgaszone	Bramka sieciowa zgaszona
Czerwone miganie sekwencyjne	Uruchomienie bramki sieciowej
Zielone migające (co 5 sek.)	Bramka sieciowa funkcjonująca (jest aktywowana 2 minuty po konfiguracji i dezaktywowana w razie błędów, naciśnięcia przycisku, zmiany parametrów)
Zielona migająca (naprzemiennie)	Aktualizacja oprogramowania w toku

Содержание

1. Введение.....	164
2. Безопасность.....	165
3. Технические характеристики.....	167
4. Монтаж шлюза LIGHT GATEWAY.....	168
5. Подключение к интернет с помощью программы на смартфоне или браузера.....	180
6. Подключение к сети интернет и регистрация продукта.....	181
7. Сервисные центры ARISTON.....	184
8. Рабочее состояние шлюза.....	185

1. ВВЕДЕНИЕ

Благодарим вас за выбор шлюза LIGHT GATEWAY компании Ariston, с помощью которого можно выполнить активацию Ariston NET, системы, разработанной и представленной на рынке компанией Ariston. Он существенно облегчит использование систем охлаждения, отопления и нагрева воды для бытовых и санитарных нужд.

С помощью Ariston Net можно включать и отключать изделие, а также управлять температурой отопления, охлаждения и горячей воды для санитарных нужд со смартфона или ПК из любой точки земного шара. Система позволяет постоянно контролировать потребление энергоносителей, что обеспечит экономию при оплате счетов за газ и будет информировать пользователя о возникших неисправностях изделия.

Внимательно прочтите настоящее руководство по установке. Здесь приведена вся необходимая информация по установке, эксплуатации и техническому обслуживанию Ariston Net.

Для получения дополнительной информации о системе Ariston Net посетите наш веб-сайт <http://www.ariston.com/ru/ariston-net>

2. БЕЗОПАСНОСТЬ

ВНИМАНИЕ



Настоящее руководство является неотъемлемой частью изделия и должно бережно храниться поблизости. При передаче изделия новому владельцу руководство должно передаваться тоже.

Не допускается использование изделия для целей, отличных от указанных в руководстве. Изготовитель не несёт ответственности за любой ущерб вызванный ненадлежащей эксплуатацией изделия или несоблюдением указаний, приведенных в настоящем руководстве.





Все операции технического обслуживания изделия должны проводиться исключительно квалифицированным персоналом с использованием только оригинальных запасных частей. Изготовитель не несёт ответственности за любой ущерб вызванный несоблюдением данного указания, поскольку это может привести к снижению уровня безопасности изделия.

2.1 Правила техники безопасности

УСЛОВНЫЕ ОБОЗНАЧЕНИЯ:

-  Несоблюдение этого предупреждения может привести к несчастным случаям, в определенных ситуациях даже смертельным.
-  Несоблюдение этого предупреждения может привести к повреждениям, в определенных ситуациях даже серьезным, имущества, домашних растений и нанести ущерб домашним животным.
Изготовитель не несёт ответственности за любой ущерб вызванный ненадлежащей эксплуатацией изделия или несоблюдением указаний, приведенных в настоящем руководстве.

Не проводите никакие работы, требующие демонтажа изделия или компонентов системы с места установки.

-  Повреждение изделия
Не используйте приставные лестницы, непрочные стулья и опоры для проведения чистки изделия.
-  Падение или защемление (раскладные лестницы).
Не используйте для чистки инсектициды, растворители или агрессивные моющие средства.
-  Повреждение пластиковых или окрашенных частей.
Изделие предназначено исключительно для бытового применения.
-  Повреждение изделия из-за его перегрузки.
-  Повреждение предметов из-за неправильного обращения.

Не позволяйте пользоваться изделием детям и людям с ограниченными возможностями.

 Повреждение изделия по причине его неправильного использования.
Перед проведением чистки, технического обслуживания или подключений всегда отсоединяйте изделие от электрической сети.

 Опасность поражения электрическим током.

Изделие не предназначено для эксплуатации лицами (включая детей) с ограниченными физическими, сенсорными или умственными способностями, или же не имеющими опыта или знаний, если только эксплуатация изделия такими лицами не производится под наблюдением лиц, ответственных за их безопасность, или после их обучения правилам пользования изделием.

Не оставляйте упаковочные материалы (гвозди, пластиковые пакеты, полистирольные вкладыши и т.п.) в месте, доступном для детей.

Снятие защитных панелей, работы по техническому обслуживанию и подключению электрооборудования должны проводиться только квалифицированным персоналом.

**ИЗДЕЛИЕ ОТВЕЧАЕТ ТРЕБОВАНИЯМ ДИРЕКТИВЫ ЕЭС
 2012/19/ЕС - Постановление правительства Италии N° 49/2014
 по обращению с отходами электрического и электронного
 оборудования.**



Значок с корзиной, установленный на изделии, означает, что изделие не подлежит утилизации вместе с бытовыми отходами. Оно должно утилизироваться в соответствии с требованиями действующего законодательства по обращению с промышленными отходами и опасными веществами. Пользователь несет ответственность за сдачу изделия по окончании его срока службы в надлежащую организацию по утилизации. Изделия, обозначенные такими знаками:

- не подлежат утилизации вместе с бытовыми отходами;
- должны сдаваться в центры по утилизации, расположенные в населённых пунктах;
- при покупке новых изделий старые можно бесплатно сдать на утилизацию в месте покупки.

Для получения более подробной информации по утилизации изделия следует обратиться в соответствующий орган или точку продажи.

3. ТЕХНИЧЕСКИЕ ХАРАКТЕРИСТИКИ

	ШЛЮЗ
Соответствует нормативам	LVD: 2014/35/EU EMC: 2014/30/EU RED: 2014/53/EU ROHS: 2011/65/EU
Стандарты	LVD: EN 60950-1; EN 62479 EMC: ETSI EN 301 489-1; ETSI EN301 489 17 RED: ETSI EN 300 328 ROHS: EN50581
Монтаж изделия	Настенный монтаж или монтаж на любой ровной поверхности
Рабочие температуры	-10 ÷ 60°C
Температура складирования	-20 ÷ 70°C
Питание	0-24 В С запиткой по шине Ebus2 Ariston BridgeNet®
Потребление шлюза	Макс. 40 мА ÷ Макс. 0,7 Вт
Суммарное потребление (устройства, подключаемые с помощью шины)	Макс. 120 мА ÷ Макс. 3 Вт
Масса	0,1 кг
Класс электробезопасности	IP 20

Gateway

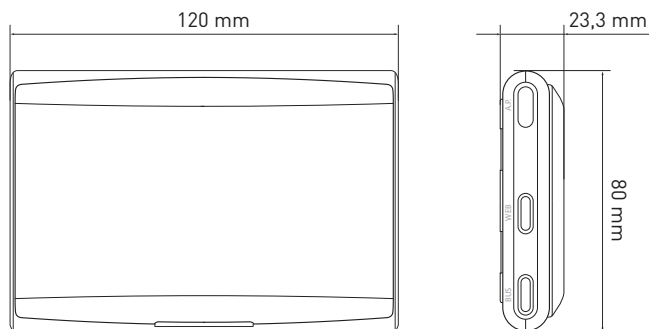

Условные обозначения:

1. Светодиод шины BridgeNet
2. Светодиод подключения к Интернету
3. Кнопка настройки Wi-Fi

Для быстрой загрузки с веб-сайта руководства пользователя по интерфейсу системы Sensys, уже применяемой в настоящее время в некоторых электрических схемах устанавливаемого изделия, используйте следующую ссылку:
<http://www.ariston.com/ru/ariston-net>

4. МОНТАЖ ШЛЮЗА



ВНИМАНИЕ!

Монтаж должен выполняться квалифицированным техническим персоналом. Перед установкой отключите питание изделия. Кабель шины BridgeNet требует соблюдения полярности: во избежание проблем при запуске системы соблюдайте полярность при подключении всех компонентов системы («Т» к «Т», «В» к «В»).

Под термином «Теледиагностика» (ТД) подразумевается услуга, ориентированная на сервисные центры, которая предоставляет функции удалённой диагностики и поддержки с помощью Ariston Net.

Под термином «Телеконтроль» (ТК) подразумеваются действия пользователя по контролю и настройке изделия Ariston с помощью программы на смартфоне или через веб-портал.

Примечание. Телеконтроль (ТК) может использоваться только в случае, если также устанавливается система Sensys

Активация служб Ariston Net выполняется быстро и не вызывает трудностей: требуется всего 3 действия!

МОНТАЖ
ИЗДЕЛИЯ

СОЗДАНИЕ У
ЧЁТНОЙ
ЗАПИСИ

ПОДКЛЮЧЕНИЕ К
ИНТЕРНЕТУ И РЕГИ-
СТРАЦИЯ ПРОДУКТА

В следующих параграфах приведено несколько типичных конфигураций систем, реализуемых с помощью Ariston Net и других принадлежностей, уже имеющихся в гамме продукции Ariston, а также дополнительные возможности, доступные в данных конфигурациях.

Для получения дополнительной информации и пояснений к монтажным схемам, описанным далее, просьба обращаться в сервисные центры Ariston.

4.1 Конфигурации, используемые при монтаже котлов

Конфигурация 1

Замена шлюза в базовой системе отопления с активированными службами ТК (телеконтроль) и ТД (теледиагностика) (рис. 1)

Базовая система отопления Ariston использует протокол шины BridgeNet; в ней требуется выполнить замену шлюза с целью обеспечения работы служб телеконтроля и теледиагностики Ariston Net.

Необходимые действия:

- установите шлюз, подключите его с помощью шины BridgeNet к отопительной системе.



рис.1

Конфигурация 2

Активация в базовой системе отопления только службы ТД (рис. 2)

Базовая система отопления Ariston использует протокол шины BridgeNet; в ней требуется выполнить активацию только службы теледиагностики без установки дополнительной системы Ariston Sensys.

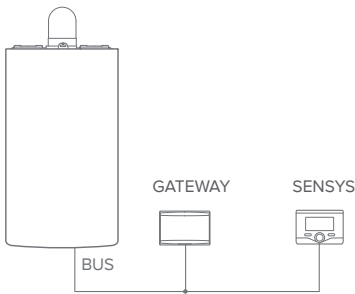
Необходимые действия (рис. 3):

В данной конфигурации можно оставить имеющийся релейный терморегулятор. Поэтому:

- Установите шлюз, подключите его по шине BridgeNet к отопительному прибору.



рис.2



рис.3

Конфигурация 3

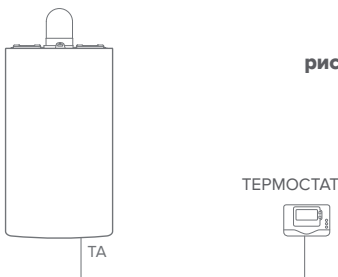
Активация служб ТД и ТК в установленной системе Sensys

Базовая система отопления Ariston использует протокол шины BridgeNet; она работает совместно с уже установленной дополнительной системой Ariston Sensys, в которой требуется активировать службы телеконтроля и теледиагностики:

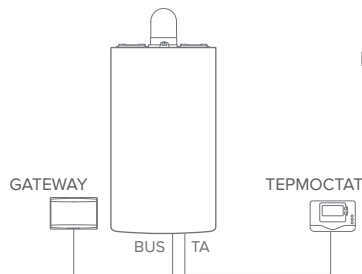
- Исходная ситуация (рис. 4)
- Конечная ситуация (рис. 5)



рис.4



рис.5

ПРИМЕЧАНИЕ:

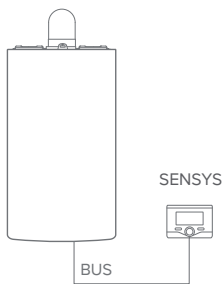
Во избежание проблем, вызываемых наводками, используйте экранированный кабель или витую пару.

Терморегуляторы Ariston Sensys с указанными ниже версиями встроенного программного обеспечения несовместимы с Ariston Net:

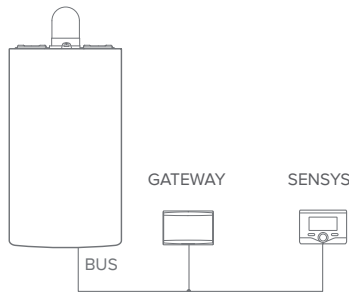
- 01.00.00
- 01.00.04

В таком случае необходимо заменить имеющуюся систему Sensys на новую.

4.2 Конфигурации, используемые при установке систем

Конфигурация 1

Активация служб ТД и ТК в системе, использующей тепловой насос в одном контуре (рис. 1)

Система, в которой изделие Ariston подключено только к одному дополнительному терморегулятору и в которой требуется активировать службы теледиагностики и телеконтроля Ariston Net. Если доступна функция охлаждения, имеется возможность управлять ею в дистанционном режиме.

Необходимые действия (рис. 2):

- установите шлюз, подключите его с помощью шины BridgeNet к отопительной системе.



рис.1



рис.2

Конфигурация 2

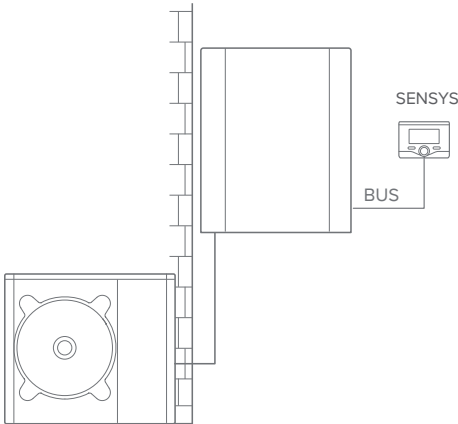
Активация служб ТД и ТК в системе с тепловым насосом в 2 гидравлических контурах (встроенный или внешний диспетчер контура), управление которой осуществляют устройства, подключенные по шине BridgeNet (рис. 3)

Система с изделием Ariston, к которой подключены дополнительные устройства управления контурами по шине BridgeNet, такие как Ariston Sensys и/или датчик окружающей температуры. Если доступна функция охлаждения, имеется возможность управлять ею в дистанционном режиме.

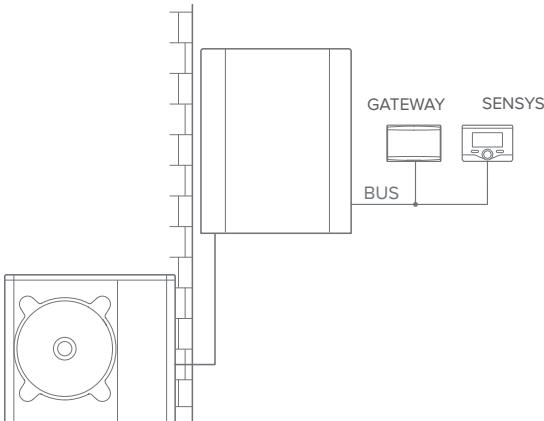
Необходимые действия (рис. 4):

- Установите шлюз и подключите его по шине BridgeNet к отопительной системе.
- Замените датчик окружающей температуры на систему Ariston Sensys.



рис.3



рис.4

Конфигурация 3

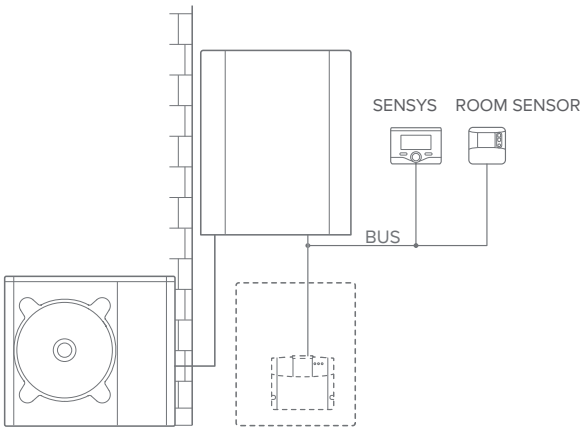
Активация служб ТД и ТК в системе с 2 гидравлическими контурами (встроенный или внешний диспетчер контура), управление которой осуществляют устройства, подключенные по шине BridgeNet, или устройства релейного типа (рис. 5)

Система с изделием Ariston, к которой по шине BridgeNet подключены дополнительные устройства управления контурами, такие как Ariston Sensys и/или дополнительные устройства релейного типа.

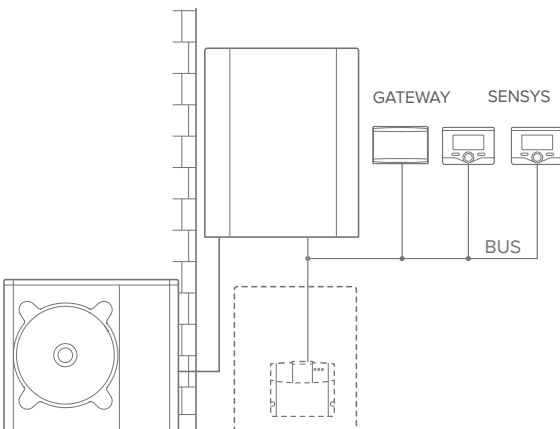
Если доступна функция охлаждения, имеется возможность управлять ею в дистанционном режиме.

Необходимые действия (рис. 6):

- Установите шлюз и подключите его по шине BridgeNet к отопительной системе.
- Замените устройство релейного типа на систему Ariston Sensys.



рис.5



рис.6

Конфигурация 4

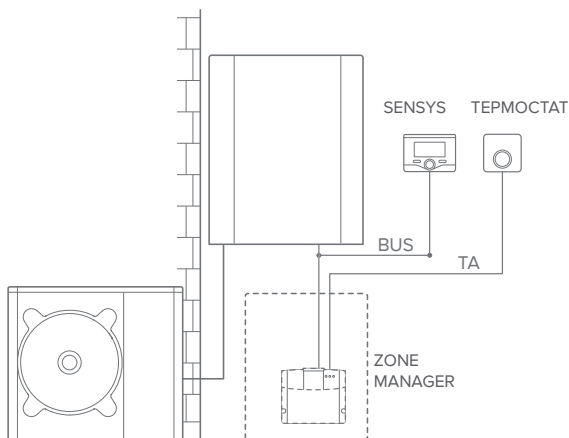
Активация служб ТД и ТК в гибридной базовой системе (рис. 7)

Система, в которой изделие Ariston подключено только к одному дополнительному терморегулятору и в которой требуется активировать службы теледиагностики и телеконтроля Ariston Net. Если доступна функция охлаждения, имеется возможность управлять ею в дистанционном режиме.

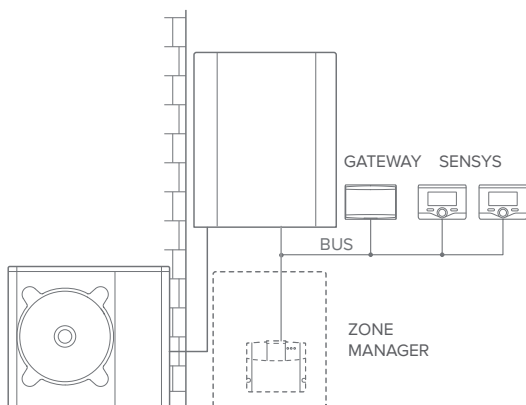
Необходимые действия (рис. 8):

- установите шлюз, подключите его с помощью шины BridgeNet к отопительной системе.



рис.7



рис.8

Конфигурация 5

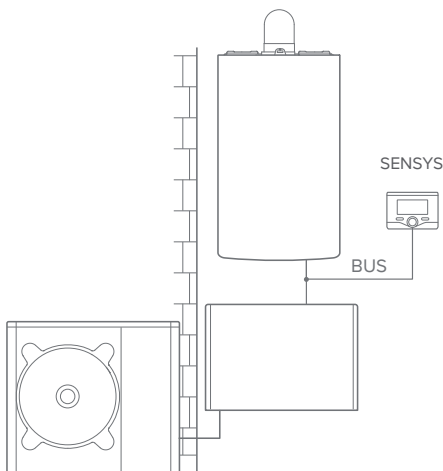
Активация служб ТД и ТК в гибридной системе с не более чем 2 гидравлическими контурами, управление которой осуществляют устройства, подключенные по шине BridgeNet (рис. 9)

Система с изделием Ariston, к которой подключены дополнительные устройства управления контурами по шине BridgeNet, такие как Ariston Sensys и/или датчик окружающей температуры. Если доступна функция охлаждения, имеется возможность управлять ею в дистанционном режиме.

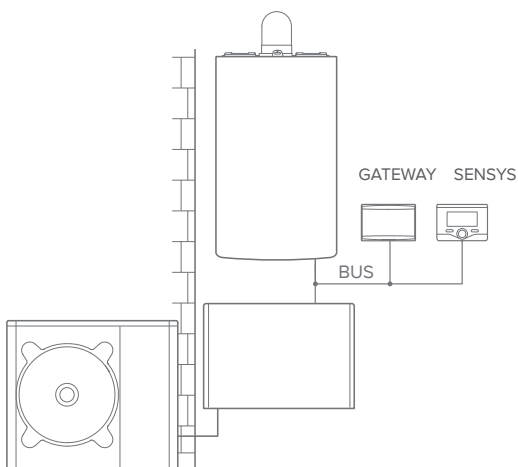
Необходимые действия (рис. 4):

- Установите шлюз и подключите его по шине BridgeNet к отопительной системе.
- Замените датчик окружающей температуры на систему Ariston Sensys.
- Установите комплект диспетчера контура, специально подбираемый для управления охлаждением (3319079).



рис. 9



рис. 10

Конфигурация 6

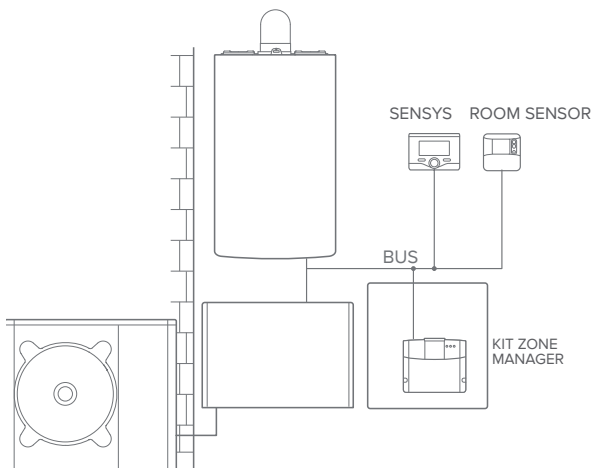
Активация служб ТД и ТК в гибридной базовой системе с бойлером подогрева воды для санитарных нужд (рис. 11)

Система, в которой изделие Ariston подключено только к одному дополнительному терморегулятору и в которой требуется активировать службы теледиагностики и телеконтроля Ariston Net. Если доступна функция охлаждения, имеется возможность управлять ею в дистанционном режиме.

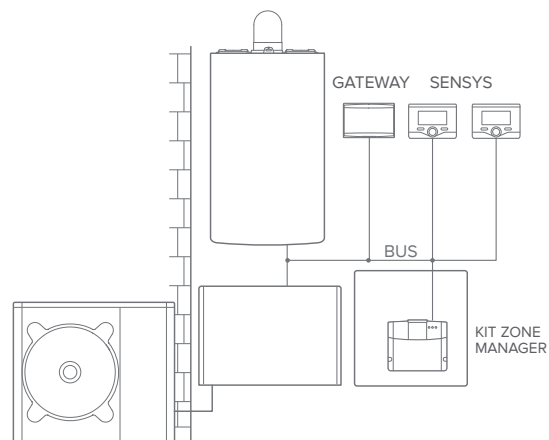
Необходимые действия (рис. 12):

- установите шлюз, подключите его с помощью шины BridgeNet к отопительной системе.



рис. 11



рис. 12

Конфигурация 7

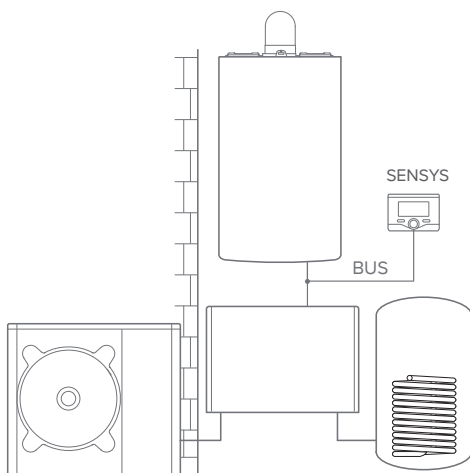
Активация служб ТД и ТК в гибридной системе с не более чем 2 гидравлическими контурами, управление которой осуществляют устройства, подключенные по шине BridgeNet, при наличии бойлера подогрева воды для санитарных нужд (рис. 13)

Система с изделием Ariston, к которой подключены дополнительные устройства управления контурами по шине BridgeNet, такие как Ariston Sensys и/или датчик окружающей температуры. Если доступна функция охлаждения, имеется возможность управлять ею в дистанционном режиме.

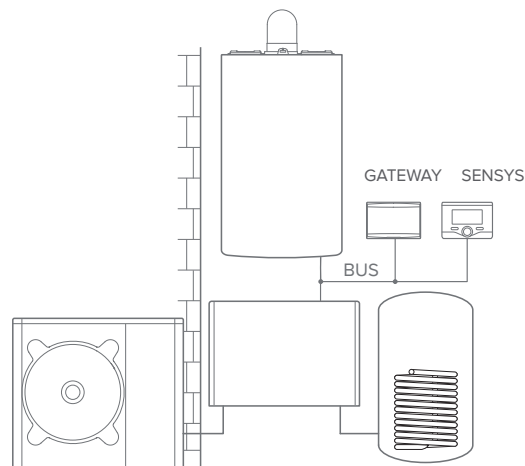
Необходимые действия (рис. 14):

- Установите шлюз и подключите его по шине BridgeNet к отопительной системе.
- Замените датчик окружающей температуры на систему Ariston Sensys.
- Установите комплект диспетчера контура, специально подбираемый для управления охлаждением (3319079).



рис. 13



рис. 14

ПРИМЕЧАНИЕ.

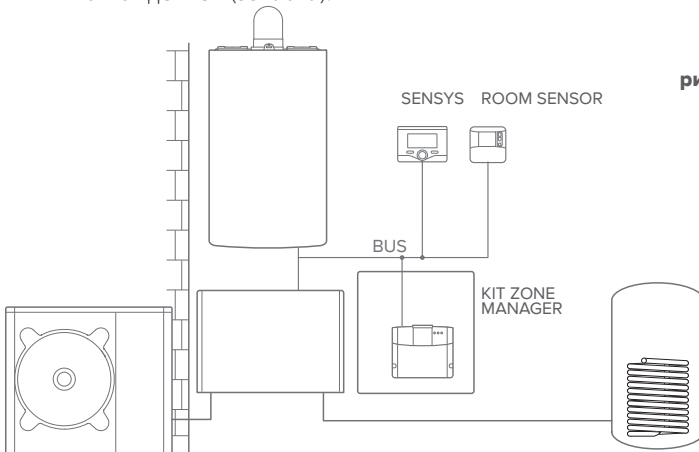
ДЛЯ ПОЛУЧЕНИЯ ИНФОРМАЦИИ ПО ДРУГИМ ВОЗМОЖНЫМ СХЕМАМ ОБРАТИТЕСЬ В СООТВЕТСТВУЮЩИЙ АВТОРИЗОВАННЫЙ СЕРВИСНЫЙ ЦЕНТР.

4.3 Установка шлюза на стену

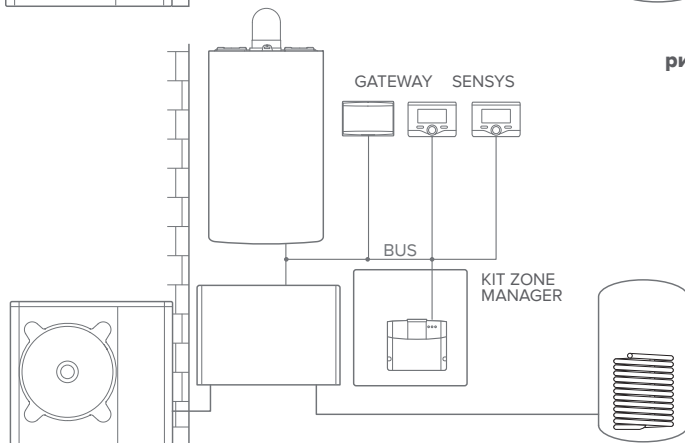
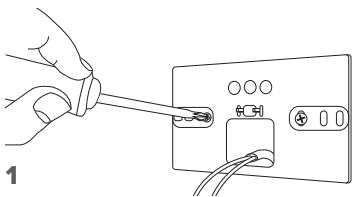

1

Закрепите на стене монтажный кронштейн входящими в комплект винтами.

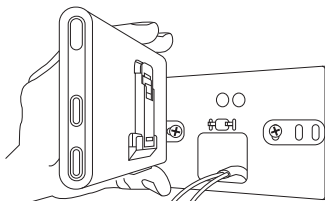

2

Поверните шлюз.

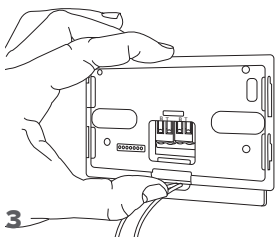

3

Закрепите временно шлюз на кронштейне с помощью соответствующих защёлки.

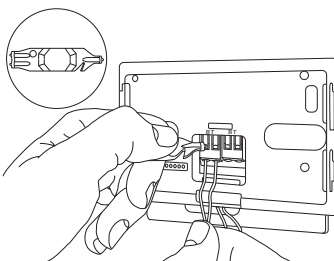

4

Подсоедините пару проводов от соединителя шины BridgeNet на плате котла к соединителю шины BridgeNet шлюза (соблюдая полярность: В к В и Т к Т)*. Инструментом, входящим в комплект поставки, слегка нажмите на язычки.

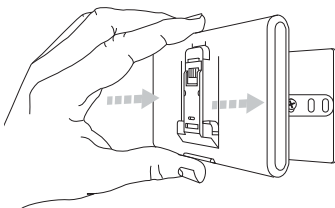

5

Снимите шлюз из временной позиции (рис. 2) и закрепите его на кронштейне лёгким нажатием по бокам до щелчка боковых защёлки.

* для облегчения подключения кабелей можно удалить пластиковый язычок, как показано на рисунке.

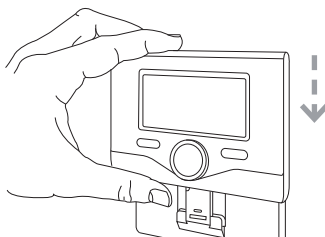
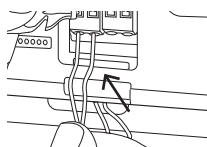

6

Поместите на основание систему Ariston Sensys (если используется; в противном случае установите крышку, входящую в комплект поставки), аккуратно прижав ее к основанию.

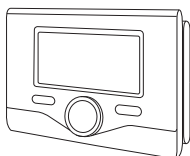

4.4 Установка шлюза в составе системы

ВНИМАНИЕ!

Перед наклейкой клейкой ленты необходимо тщательно очистить и обезжирить поверхность.

1. Наклейте двустороннюю клейкую ленту на кронштейн (рис. 7), снимите защитную плёнку и установите кронштейн на планку котла.
2. Плотно прижмите кронштейн по бокам для надёжной фиксации (рис. 8).
3. Лёгким нажатием установите крышку (рис. 9).

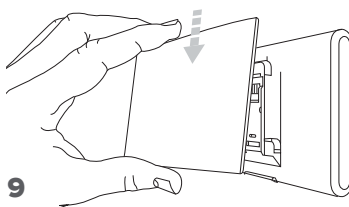
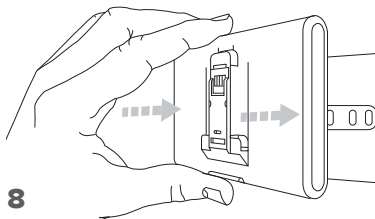
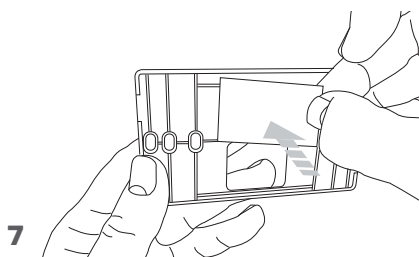

5. ПОДКЛЮЧЕНИЕ К ИНТЕРНЕТ С ПОМОЩЬЮ ПРОГРАММЫ НА СМАРТФОНЕ ИЛИ БРАУЗЕРА

После завершения установки продукта включите систему отопления. Шлюз включится после подачи питания по шине BridgeNet.

1. Начнётся инициализация шлюза, в течение которой все светодиоды будут последовательно мигать красным светом.
2. Через несколько секунд светодиод BUS (ШИНА) станет зеленым, а светодиод WEB (ПОДКЛЮЧЕНИЕ К ИНТЕРНЕТУ) останется красным без мигания. Устройство ожидает настройки конфигурации, и на дисплее системы Sensys (если доступно меню подключения) будет отображаться пиктограмма “”

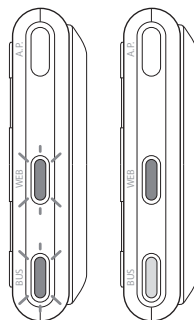

5.1 Создание учётной записи

- Перед запуском настройки подключения Wi-Fi убедитесь в доступности сервиса **Ariston Net** в собственной стране и наличии исправного подключения к сети интернет.
- Загрузите приложение Ariston Net из магазина. Запустите программу и создайте учётную запись, введя необходимые данные.
- Введите в соответствующее поле свой адрес электронной почты и нажмите на ссылку подтверждения активации учётной записи пользователя.

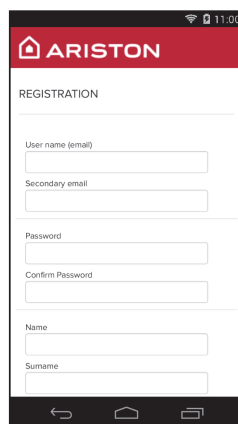
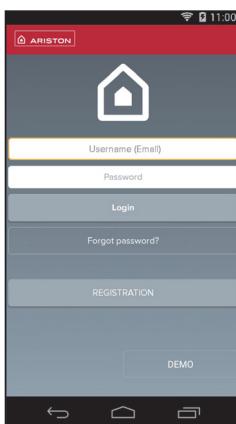

ВНИМАНИЕ! Ariston Net поддерживает следующие протоколы шифрования Wi-Fi: WEP, WPA/WPA2 Personal

ВАЖНО:

Можно использовать Ariston Net одновременно с нескольких устройств, используя собственные пароли.

Для регистрации нескольких шлюзов Ariston Net на одну учётную запись следует использовать соответствующую функцию приложения.

6. ПОДКЛЮЧЕНИЕ К СЕТИ ИНТЕРНЕТ И РЕГИСТРАЦИЯ ПРОДУКТА

Нажмите кнопку первоначальной настройки и держите её (не менее 5 сек.), пока светодиод «WEB» не замигает зелёным светом. В течение не более 40 сек. шлюз создаст новую сеть Wi-Fi, которая будет включена 10 минут. Затем процедуру необходимо будет повторить.

**ВНИМАНИЕ!**

Для использования функций теледиагностики и телеконтроля, описанных в следующих параграфах, рекомендуется сохранить стандартную настройку DHCP = ON. Настройка DHCP = OFF может потребоваться только в сети со статическим IP.

6.1 Порядок использования ТЕЛЕКОНТРОЛЯ (ТС) с ТЕЛЕДИАГНОСТИКОЙ (TD) или без.

1. Запустите приложение, войдите в созданную ранее учётную запись и следуйте указаниям на экране.
2. если всё было сделано верно:
 - светодиод «WEB» шлюза начнёт быстро мигать зелёным светом, а затем загорится постоянно..
 - в приложении появится сообщение об успешной регистрации.
 - на дисплее появится индикатор «».
3. С этого момента можно управлять изделиями Ariston дистанционно из приложения на смартфоне или через портал www.ariston-net.remotethermo.com.

6.2 Порядок использования ТЕЛЕДИАГНОСТИКИ (ТД) без ТЕЛЕКОНТРОЛЯ (ТС) с помощью браузера.

Откройте сетевые настройки в смартфоне и выберите «Remote Gw Thermo»

ИЗ ПРИЛОЖЕНИЯ

ОТКРОЙТЕ ПРИЛОЖЕНИЕ ARISTON NET И НЕ ВХОДИТЕ В УЧЁТНУЮ ЗАПИСЬ.

С ПОМОЩЬЮ БРАУЗЕРА

ЗАПУСТИТЕ БРАУЗЕР И ВВЕДИТЕ **192.168.1.1** В АДРЕСНУЮ СТРОКУ. ВЫБЕРИТЕ СЕТЬ WIFI И ВВЕДИТЕ ПАРОЛЬ. РЕКОМЕНДУЕТСЯ НЕ ИЗМЕНЯТЬ СТАНДАРТНЫЕ НАСТРОЙКИ.

6.2.1 Автоматическое подключение с использованием приложения

1. После подключения к сети **Remote Gw Thermo** запустите программу Ariston Net и выполните необходимые действия.

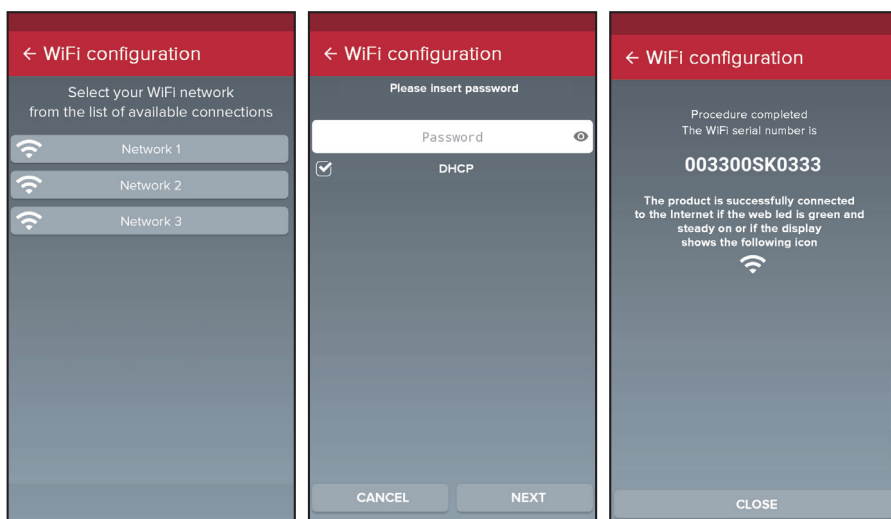

После завершения настройки, если всё было сделано верно, светодиод «WEB» шлюза начнёт быстро мигать зелёным светом, а затем загорится.

На дисплее системы Sensys (если предусмотрен) отображается немигающая пиктограмма  (если доступно меню подключения). Среднее время ожидания составляет примерно 2-3 минуты.

6.2.2 Автоматическое подключение с помощью браузера (альтернативно пар. 6.2.1)

1. После подключения к сети **Remote Gw Thermo** запустите браузер (Internet Explorer, Safari, Chrome, и т.п....) и введите **192.168.1.1** в строку адреса.
2. Убедитесь в том, что выбраны следующие настройки:
Authentication = Wpa & Wpa2 Personal,
Authentication type = Open
3. Выберите вашу сеть Wi-Fi (SSID) и введите пароль.
3. Параметр DHCP = ON оставьте, как есть.
4. Нажмите кнопку **«Confirm» (Подтвердить)**
5. После успешного завершения настройки начнет быстро мигать зеленым светом светодиод шлюза WEB (ПОДКЛЮЧЕНИЕ К ИНТЕРНЕТУ), а затем он станет светиться без мигания. На дисплее системы Sensys (если предусмотрен) отображается немигающая пиктограмма  (если доступно меню подключения). Среднее время ожидания составляет примерно 2-3 минуты.

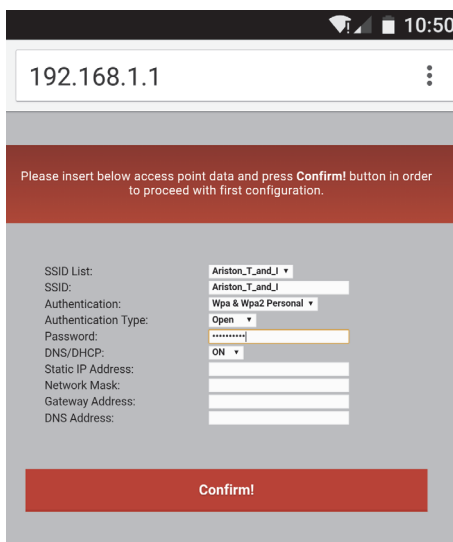

Внимание!

После подтверждения ваше устройство (смартфон, ПК, планшет и т.п.) автоматически отключится от сети Remote Gw Thermo. В браузере откроется страница с ошибкой. На это не нужно обращать внимание.

ПРИМЕЧАНИЕ:





Если изделие не работает (светодиод WEB (ПОДКЛЮЧЕНИЕ К ИНТЕРНЕТУ) светится немигающим красным; в системе Sensys, если доступно меню подключения, отображается пиктограмма ) повторите эту процедуру. Настройку необходимо проводить каждый раз при изменении параметров сети (смене пароля, смене оператора, смене маршрутизатора).

ПРИМЕЧАНИЕ:

В случае ошибки (светодиод «WEB» загорится красным и на дисплее Sensys появится индикатор «») повторите вышеописанные действия. Настройку необходимо проводить каждый раз при изменении параметров сети (смене пароля, смене оператора, смене маршрутизатора).

6.3 Неудачная настройка или обновление

УСЛОВНЫЕ ОБОЗНАЧЕНИЯ:

- « AP » Открытая точка доступа
- «  » Отсутствие подключения или неверная настройка термостата
- «  » Термостат подключён к маршрутизатору или интернету, но подключен к облаку.
- «  » Термостат настроен верно, подключён к интернету и облаку.
- «  » Выполняется обновление программного обеспечения

7. СЕРВИСНЫЕ ЦЕНТРЫ ARISTON

Сервисные центры Ariston могут получить доступ к платформе теледиагностики после ввода собственных данных на портале Ariston Net:

<https://www.ariston-net.remotethermo.com>

Для получения дополнительной информации позвоните по зелёному номеру консультационного технического центра Ariston Thermo.

8. СОСТОЯНИЕ ШЛЮЗА

Светодиоды, расположенные сбоку шлюза, позволяют быстро определить рабочее состояние изделия.

ЗНАЧЕНИЕ СВЕТОДИОДОВ

Светодиод подключения к Интернет (WEB)	
Не горит	Шлюз не запитан или выключен
Горит зелёным светом	Шлюз настроен правильно и подключен к Интернет
Мигает зелёным (медленно)	Шлюз ожидает настройки
Мигает зелёным (быстро)	Шлюз подключается к облаку
Горит красным светом	Отсутствие подключения или неверная настройка шлюза
Светодиод шины (BUS) (подключение к устройствам, поддерживающим BridgeNet)	
Не горит	Шлюз выключен
Горит зелёным светом	Подключение по шине BridgeNet работает
Горит красным светом	Ошибка шины BridgeNet или кабель не подключен
ВСЕ светодиоды	
Не горят	Шлюз выключен
Последовательно мигают красным	Запуск шлюза
Мигает зелёным (каждые 5 сек.)	Шлюз работает (включается через 2 минуты после настройки и отключается в случае неполадок, нажатия кнопки, изменения параметров)
Мигают зелёным светом (попеременно)	Выполняется обновление программного обеспечения

Cuprins

1. Date generale	187
2. Norme de securitate	188
3. Caracteristici tehnice.....	190
4. Instalarea gateway-ului.....	191
5. Conectarea la internet cu app sau web browser	203
6. Conectare la internet și înregistrare produs.....	204
7. Centre de asistență ARISTON.....	207
7. Starea de funcționare a gateway-ului.....	208

1. DATE GENERALE

Vă mulțumim că ați ales light gateway-ul Ariston prin care se poate activa Ariston NET, sistemul conceput și produs de Ariston pentru a oferi o nouă experiență de utilizare a sistemului casnic de răcire, încălzire și de apă menajeră.

Cu Ariston Net poți aprinde, stinge și controla temperatura încălzirii, a răcirii și a apei menajere de la smartphone sau PC, întotdeauna și oriunde te-ai afla. Permite monitorizarea constantă a consumului de energie, garantând o economie la factura de gaz și te anunță în timp real în cazul defectării produsului. Vă rugăm să citiți cu atenție această carte de instalare conținând informații importante privind instalarea, folosirea și întreținerea Ariston Net.

Pentru informații suplimentare privind platforma Ariston Net, puteți consulta situl: <http://www.ariston.com/ro/ariston-net>

2. NORME DE SECURITATE

ATENȚIE



Următorul manual constituie o parte integrantă și esențială a produsului, trebuie păstrat cu grijă și trebuie să fie anexat întotdeauna produsului, chiar în cazul transferului la alt proprietar sau utilizator sau în cazul folosirii pentru o aplicare diferită.

Nu se admite folosirea produsului cu altă destinație decât cele specificate în acest manual. Producătorul nu poate fi considerat vinovat pentru eventualele daune cauze de utilizarea necorespunzătoare a produsului sau de lipsa unei instalări corespunzătoare, conformă cu instrucțiunile din acest manual.





Toate operațiunile de întreținere asupra produsului trebuie efectuate exclusiv de către personal calificat, iar piesele de schimb trebuie să fie originale. Producătorul nu poate fi considerat responsabil pentru eventualele daune provocate de nerespectarea acestei indicații, care ar putea duce la compromiterea siguranței instalației.

2.1 Norme de siguranță

LEGENDĂ SIMBOLURI:

-  Nerespectarea avertismentului constituie un pericol grav, în unele cazuri chiar mortal, pentru persoane.
-  Nerespectarea avertismentului reprezintă un risc de daune, în anumite cazuri chiar gravă, pentru obiecte, plante sau animale.
Producătorul nu poate fi considerat vinovat pentru eventualele daune cauze de utilizarea necorespunzătoare a produsului sau de lipsa unei instalări corespunzătoare, conformă cu instrucțiunile din acest manual.

Nu efectuați operații care implică scoaterea completă a centralei de pe locul de instalare.

-  Deteriorarea aparatului.
Pentru a curăța aparatul, nu vă urcați pe scaune, taburete, scări sau alte suporturi instabile.
-  Leziuni personale din cauza căderii de la înălțime sau forfecării (scări duble).
Nu utilizați insecticide, dizolvanți sau detergenți agresivi pentru a curăța aparatul.
-  Deteriorarea componentelor din plastic sau a celor vopsite.
Nu utilizați aparatul în alte scopuri decât cele obișnuite, legate de utilizarea aparatului la domiciliul dvs.
-  Deteriorarea aparatului prin suprasarcină de funcționare.

Deteriorarea obiectelor care nu au fost tratate adecvat în acest scop.

Nu permiteți copiilor sau persoanelor fără experiență să utilizeze aparatul.



Deteriorarea aparatului din cauza utilizării necorespunzătoare.

În timpul lucrărilor de curățare, întreținere și conectare este necesară izolarea aparatului față de rețeaua de alimentare scoțând ștecărul din priză.



Leziuni personale provocate de electrocutare.

Aparatul nu este destinat utilizării de către persoane (inclusiv copii) cu capacități fizice, senzoriale sau psihice reduse sau cu experiență sau cunoștințe insuficiente, exceptând cazul în care acestea ar fi putut beneficia de supraveghere sau instruire privind utilizarea aparatului din partea unei persoane responsabile de siguranța acestora.

Copiii trebuie supravegheați pentru a vă asigura că nu se joacă cu aparatul și cu toate materialele în care acesta a fost ambalat (capse metalice, pungi de plastic, protecții de polistiren etc.)

Scoaterea panourilor de protecție ale produsului și toate operațiunile de întreținere și conectare a componentelor electrice trebuie efectuate doar de personal calificat.

PRODUS CONFORM DIRECTIVEI EU 2012/19/EU - Decretul legislativ 49/2014 privind tratarea Deșeurilor aparatelor electrice și electronice (RAEE).



Semnificația simbolului toberonului barat aplicat pe aparat arată că produsul nu trebuie să fie aruncat în gunoiul nediferențiat (adică împreună cu „deșeurile urbane mixte”), ci trebuie să fie colectat separat, în scopul de a-l supune operațiunilor speciale pentru reutilizarea sa sau de tratament, pentru a îndepărta și elimina în mod sigur eventualele substanțe periculoase pentru mediu și pentru a extrage și recicla materiile prime care pot fi reutilizate. Utilizatorul are responsabilitatea să înncredințeze aparatul scos din uz la un centru de colectare autorizat.

Aceste tipuri de aparate:

- nu trebuie eliminate împreună cu deșeurile menajere
- trebuie eliminate la Centrele de colectare (denumite și insule ecologice, platforme ecologice) din cadrul municipalităților sau companiile de salubritate.
- când se achiziționează un aparat nou, cel vechi se poate preda la magazin care trebuie să îl colecteze în mod gratuit (colectare „unu pentru unu”).

Pentru informații suplimentare despre eliminarea corectă a echipamentelor, utilizatorii se pot adresa serviciului public competent sau distribuitorilor.

3. CARACTERISTICI TEHNICE

	GATEWAY
Conformitate	LVD: 2014/35/EU EMC: 2014/30/EU RED: 2014/53/EU ROHS: 2011/65/EU
Standard	LVD: EN 60950-1; EN 62479 EMC: ETSI EN 301 489-1; ETSI EN301 489 17 RED: ETSI EN 300 328 ROHS: EN50581
Instalarea produsului	Fix pe perete sau pe orice suprafață netedă
Temperatura de operare	-10°C ÷ 60°C
Temperatura de depozitare	-20°C ÷ 70°C
Alimentare	0-24V Powered by Ebus2 Ariston BridgeNet®
Consum Gateway	Max 40 mA ÷ Max 0,7 W
Consum total (dispozitive BUS)	Max 120 mA ÷ Max 3 W
Masa	0,1 kg
Grad de protecție	IP 20

Gateway

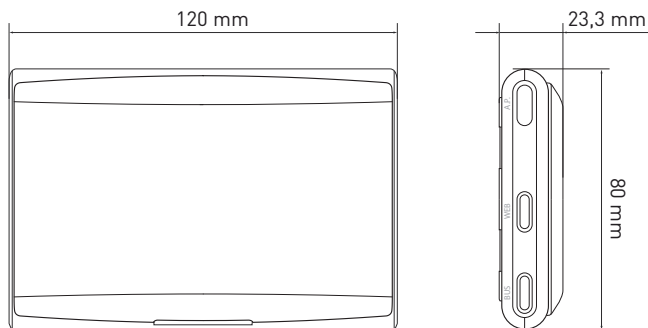

Legendă:

1. LED Bus BridgeNet
2. LED conexiune internet
3. Tastă configurare Wi-Fi

Pentru a descărca rapid de pe internet manualul de instrucțiuni al interfeței de sistem Sensys, deja existent pe anumite scheme de instalare, apăsați pe următorul link:
<http://www.ariston.com/ro/ariston-net>

4. INSTALAREA GATEWAY-ULUI



ATENȚIE!

Instalarea trebuie să fie executată numai de personal tehnic calificat.

Înainte de montaj dezactivați alimentarea produsului. Cablul BUS BridgeNet este polarizat: pentru a evita probleme de pornire a sistemului, respectați polaritatea (T cu T , B cu B) între toate componentele sistemului.

Prin termenul “Teleasistență” (TD) se înțelege în continuare serviciul orientat spre Centrul de asistență tehnică, prin care se activează toate funcțiile de asistență ale produsului de la distanță de Ariston Net.

Prin “Telecontrol” (TC) se înțelege în schimb serviciul orientat spre utilizatorul final, prin care el poate utiliza App pentru smartphone sau portalul web pentru a monitoriza și seta produsul său Ariston.

Notă: TC-ul este posibil numai dacă se instalează și Sensys

Activarea serviciilor Ariston Net este simplă și rapidă, se face din numai 3 pași!

INSTALAREA
PRODUSULUI

ÎNREGISTRARE
CONT

CONECTARE
LA INTERNET
ÎNREGISTRARE
PRODUS

În paragraful următor sunt prezentate câteva din principalele scheme ale instalației realizabile utilizând Ariston Net și alte accesorii prezente deja în gama de produse Ariston, precum și tipurile de serviciu activabile cu aceste configurații.

Pentru informații și detalii privind schemele de instalare prezentate în continuare, vă rugăm să contactați Centrul de Consultanță Tehnică Ariston.

4.1 Tipuri de instalări care se pot realiza pe produsele de tip centrală

Tipologia 1

Înlocuirea gateway-ului într-un sistem de încălzire de bază, fiind activate TC și TD (fig.1)

Sistemul de încălzire de bază Ariston dotat cu protocolul BUS BridgeNet în care se dorește înlocuirea gateway-ului pentru a activa serviciile de Telecontrol și Teleasistență Ariston Net.

Acțiuni necesare:

- Instalați Gateway-ul, conectându-l la produsul de încălzire cu ajutorul conexiunii BUS BridgeNet.

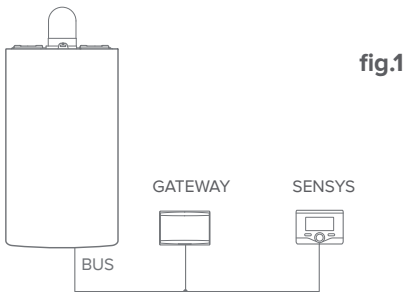

Tipologia 2

Activarea doar a TD-ului într-un sistem de încălzire de bază (fig.2)

Sistemul de încălzire de bază Ariston dotat cu protocolul BUS BridgeNet în care se dorește doar activarea Teleasistenței, fără a instala accesoriul Ariston Sensys.

Acțiuni necesare (fig.3):

În această configurație se poate lăsa instalat un accesoriu de termoreglare ON/OFF prezent deja în locuință. Așadar este suficient să:

- Instalați Ariston Sensys și Gateway, conectându-le la produsul de încălzire utilizând conexiunea BUS BridgeNet.

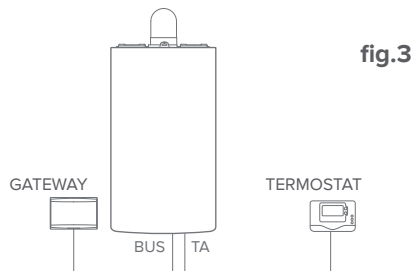
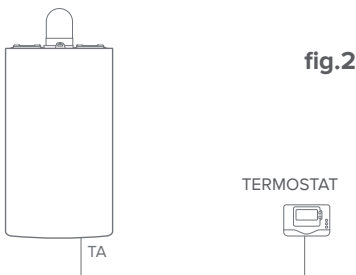

Tipologia 3

Activarea TD și TC într-un sistem cu Sensys deja instalat.

Sistem de încălzire de bază Ariston dotat cu protocolul BUS BridgeNet, cu accesoriul Ariston Sensys deja instalat în care se dorește activarea Telecontrolului și a Teleasistenței:

- Situație inițială (Fig. 4)
- Situație finală (Fig. 5)

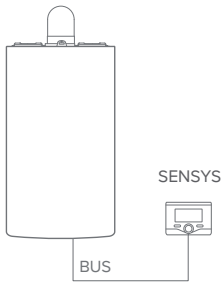

fig.4

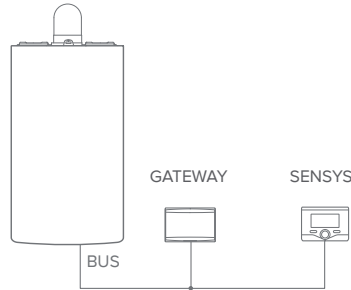

fig.5

NOTĂ:

Pentru a evita probleme de interferențe, utilizați un cablu ecranat sau un splitter telefonic. Următoarele versiuni software ale Ariston Sensys nu sunt compatibile cu Ariston Net:

- 01.00.00
- 01.00.04

În acest caz, vă rugăm să înlocuiți Sensys-ul existent cu unul nou.

4.2 Tipuri de instalări care se pot realiza pe Sisteme

Tipologia 1

Activarea TD și TC într-un sistem cu pompă de căldură cu zonă unică (fig.1)

Sistem în care produsul Ariston este conectat exclusiv la un singur accesoriu de termoreglare și în care doriți să activați serviciile de Telecontrol și Teleasistență Ariston Net. Dacă este disponibilă, răcirea se poate controla cu ajutorul telecomenzii.

Acțiuni necesare (fig.2):

- Instalați Gateway-ul, conectându-l la produsul de încălzire cu ajutorul conexiunii BUS BridgeNet.

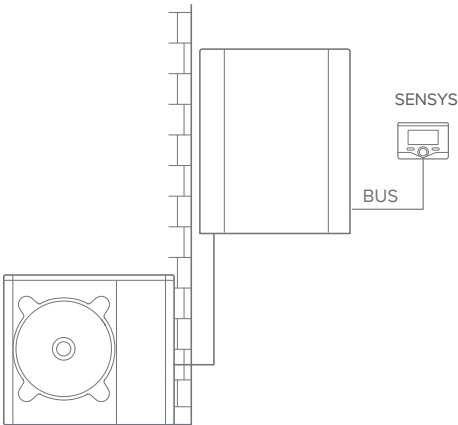

fig.1

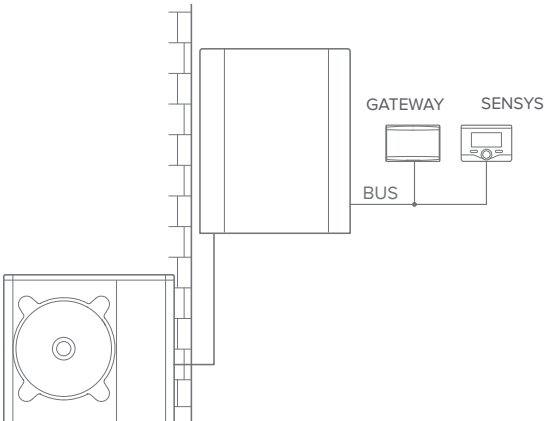

fig.2

Tipologia 2

Activarea TD și TC într-un sistem cu pompă de căldură cu 2 zone hidraulice (zone manager integrat sau extern) controlat de dispozitive BUS BridgeNet (fig.3)

Sistem în care este prezent produsul Ariston, la care sunt conectate accesoriile de gestionare a zonelor Bus BridgeNet, precum Ariston Sensys și/sau Sensor Mediu. Dacă este disponibilă, răcirea se poate controla cu ajutorul telecomenzii.

Acțiuni necesare (fig.4):

- Instalați Gateway, conectându-l prin conexiunea BUS BridgeNet la sistemul de încălzire
- Înlocuiți Sensorul Mediu cu Ariston Sensys

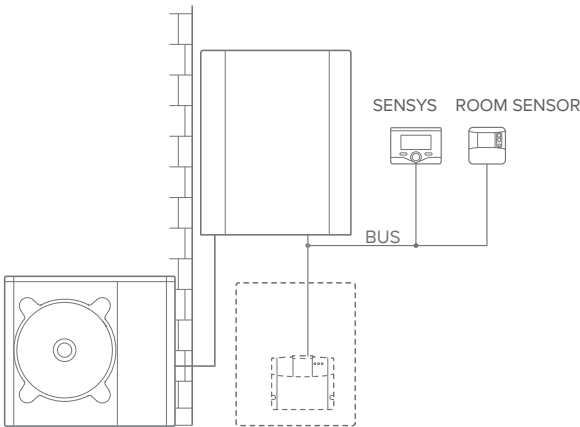

fig.3

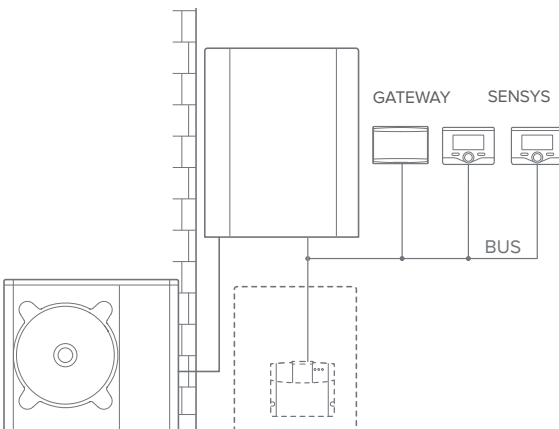

fig.4

Tipologia 3

Activarea TD și TC într-un sistem cu 2 zone hidraulice (zone manager integrat sau extern) controlat de dispozitive BUS BridgeNet și ON/OFF (fig.5)

Sistem în care este prezent produsul Ariston, la care sunt conectate accesoriile de gestionare a zonelor Bus BridgeNet, precum Ariston Sensys și/sau accesorii ON/OFF. Dacă este disponibilă, răcirea se poate controla cu ajutorul telecomenzii.

Acțiuni necesare (fig.6):

- Instalați Gateway, conectându-l prin conexiunea BUS BridgeNet la sistemul de încălzire
- Înlocuiți dispozitivul ON/OFF cu Ariston Sensys

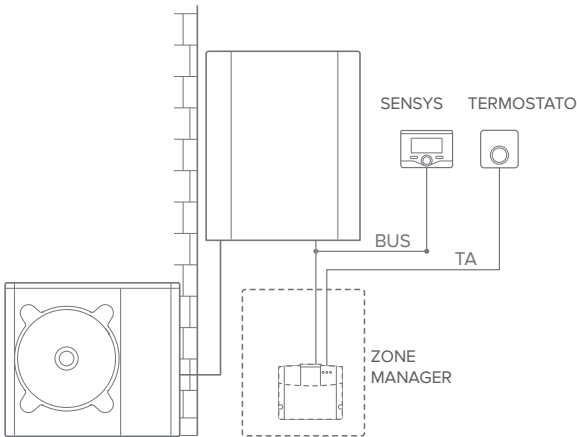

fig.5

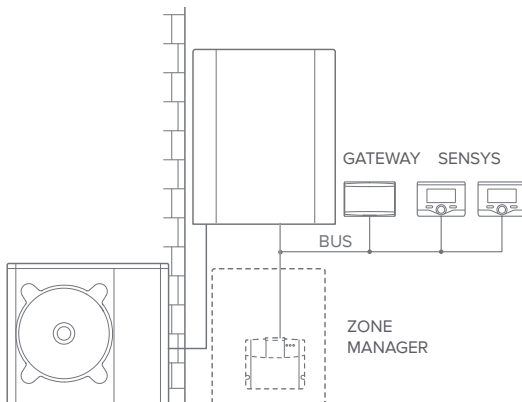

fig.6

Tipologia 4

Activarea TD și TC într-un sistem hibrid de bază (fig.7)

Sistem în care produsul Ariston este conectat exclusiv la un singur accesoriu de termostatare și în care doriți să activați serviciile de Telecontrol și Teleasistență Ariston Net. Dacă este disponibilă, răcirea se poate controla cu ajutorul telecomenzii.

Ațiuni necesare (fig.8):

- Instalați Gateway-ul, conectându-l la produsul de încălzire cu ajutorul conexiunii BUS BridgeNet.

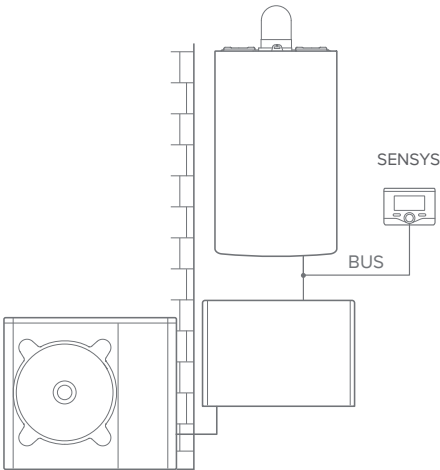

fig.7

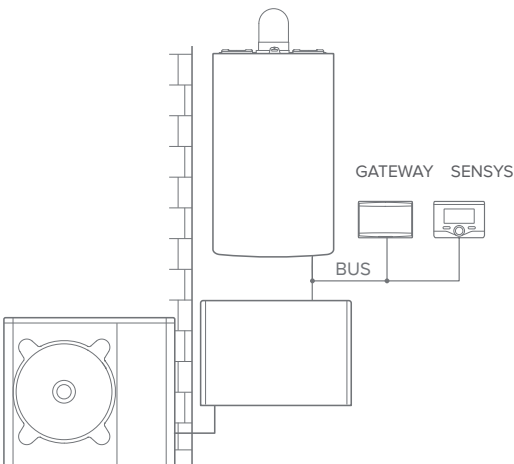

fig.8

Tipologia 5

Activarea TD și TC într-un sistem hibrid până la 2 zone hidraulice controlat de dispozitive BUS BridgeNet (fig.9)

Sistem în care este prezent produsul Ariston, la care sunt conectate accesoriile de gestionare a zonelor Bus BridgeNet, precum Ariston Sensys și/sau Sensor Mediu. Dacă este disponibilă, răcirea se poate controla cu ajutorul telecomenzii.

Acțiuni necesare (fig.4):

- Instalați Gateway, conectându-l prin conexiunea BUS BridgeNet la sistemul de încălzire
- Înlocuiți Senzorul Mediu cu Ariston Sensys
- Instalați kitul zone manager specific pentru gestionarea răcirii (3319079)

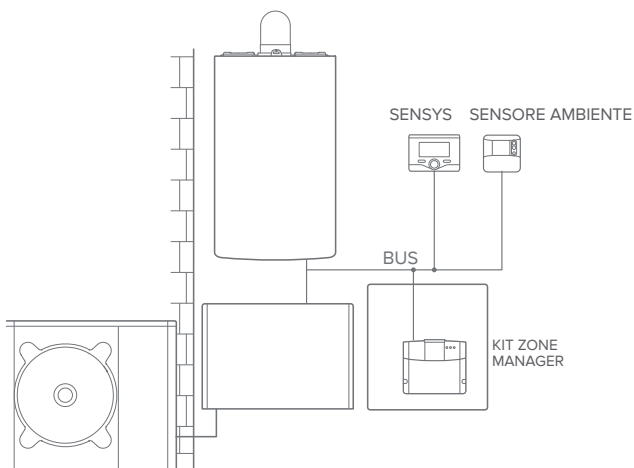

fig.9

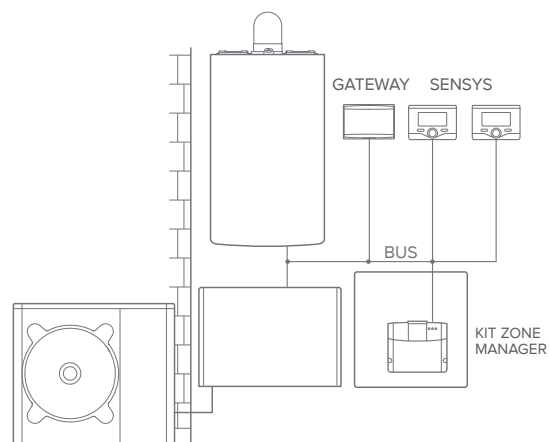

fig.10

Tipologia 6

Activarea TD și TC într-un sistem hibrid de bază cu fierbător sanitar (fig.11)

Sistem în care produsul Ariston este conectat exclusiv la un singur accesoriu de termostatare și în care doriți să activați serviciile de Telecontrol și Telesistență Ariston Net. Dacă este disponibilă, răcirea se poate controla cu ajutorul telecomenzii.

Acțiuni necesare (fig. 12):

- Instalați Gateway-ul, conectându-l la produsul de încălzire cu ajutorul conexiunii BUS BridgeNet.

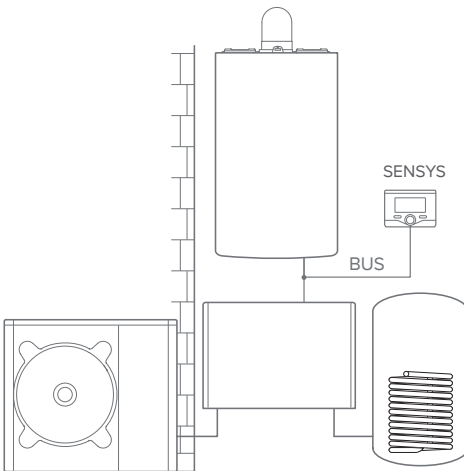

fig.11

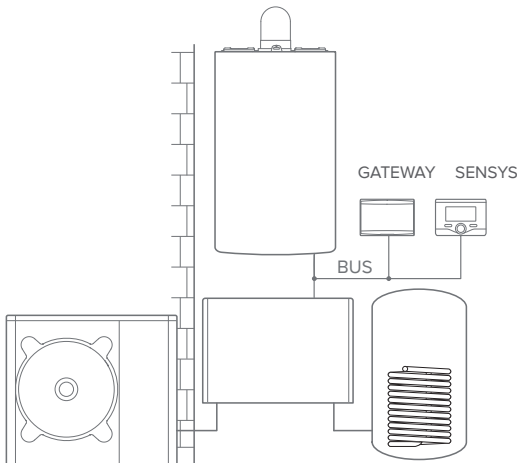

fig.12

Tipologia 7

Activarea TD și TC într-un sistem hibrid până la 2 zone hidraulice controlat de dispozitive BUS BridgeNet cu fierbător sanitar (fig.13)

Sistem în care este prezent produsul Ariston, la care sunt conectate accesoriile de gestionare a zonelor Bus BridgeNet, precum Ariston Sensys și/sau Sensor Mediu. Dacă este disponibilă, răcirea se poate controla cu ajutorul telecomenzii.

Acțiuni necesare (fig. 14):

- Instalați Gateway, conectându-l prin conexiunea BUS BridgeNet la sistemul de încălzire
- Înlocuiți Sensorul Mediu cu Ariston Sensys
- Instalați kitul zone manager specific pentru gestionarea răcirii (3319079)

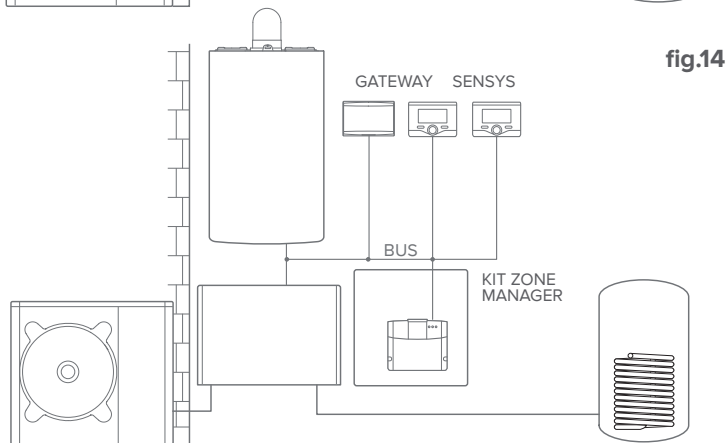
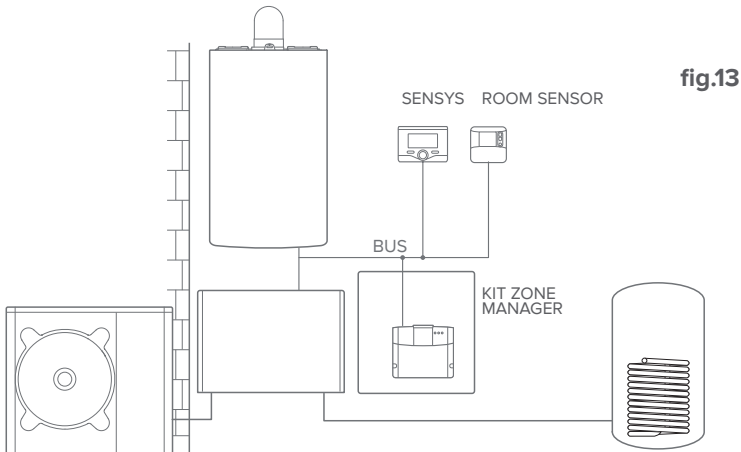

NOTĂ:

PENTRU INFORMAȚII REFERITOARE LA ALTE SCHEME POSIBILE, ADRESAȚI-VĂ PROPRIULUI CENTRU DE ASISTENȚĂ DE ÎNCREDERE

4.3 Instalarea Gateway la perete

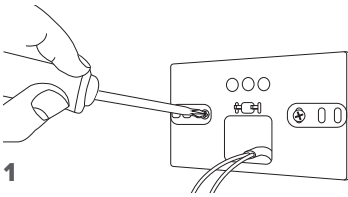

1

Fixați pe perete placa de suport cu șuruburile din dotare.

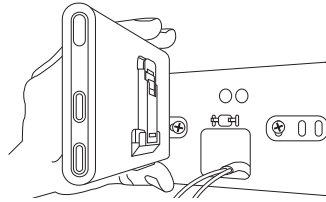

2

Rotiți Gateway-ul.

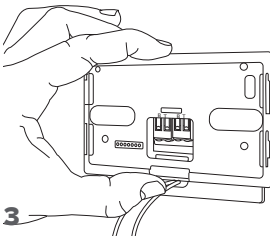

3

Fixați temporar gateway-ul pe placă cu cârligele respective.

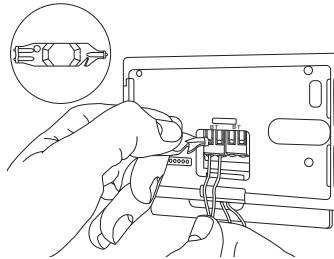

4

Conectați perechea de fire de la conectorul BUS BridgeNet pe placa centralei la conectorul BUS BridgeNet al gateway-ului (respectând polaritatea B cu B și T cu T)*. Cu instrumentul din dotare apăsați ușor pe limbi.

* pentru a ușura conectarea cablurilor, puteți scoate limba de plastic așa cum se arată în figură

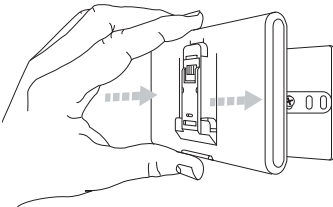
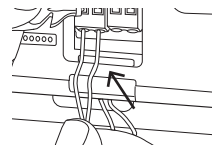

5

Scoateți gateway-ul din poziția temporară (figura 2) și fixați-l pe placă apăsând pe margini până când se aude clicul celor patru cârlige laterale mici.

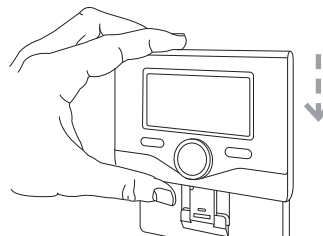

6

Amplasați Ariston Sensys (dacă există - în caz contrar introduceți capacul aflat în ambalaj) pe bază, împingând ușor în jos.

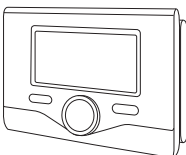

4.4 Instalarea Gateway la bordul sistemului

ATENȚIE!

Înainte de a aplica biadezivul, vă recomandăm să curățați bine suprafața cu solvenți și să uscați bine.

1. Aplicați biadezivul în spatele plăcii de suport (Figura 7), scoateți patina protectoare și fixați-l pe tabla centrală;
2. Fixați-l pe placă apăsând pe margini (Figura 8);
3. Aplicați acoperirea împingând ușor (Figura 9).

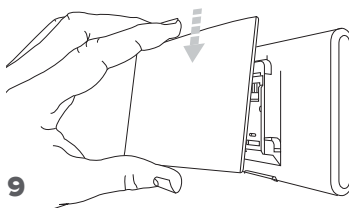
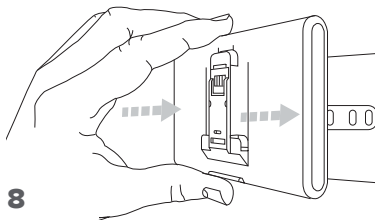
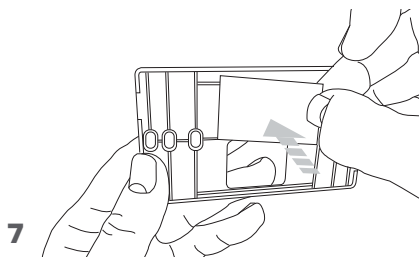

5. CONECTAREA LA INTERNET CU APP SAU WEB BROWSER

După ce ați instalat produsul, aprindeți sistemul de încălzire. Gateway se aprinde, deoarece este alimentat de BUS BridgeNet.

1. Pentru câteva momente, gateway-ul efectuează o procedură de pornire, în timpul căreia toate ledurile clipeșc în succesiune de culoare roșie.
2. După câteva secunde, ledul BUS devine verde și ledul WEB rămâne roșu fix. Dispozitivul este acum în așteptarea configurării, iar pe display-ul Sensys (dacă este disponibilă meniul de conectivitate) apare pictograma “”

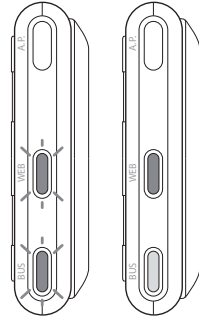

5.1 Înregistrare cont

- Înainte de a începe procedura de configurare Wi-Fi, verificați disponibilitatea serviciului **Ariston Net** în țara dvs. și corecta funcționare a conexiunii la internet.
- Descărcați aplicația Ariston Net din Stores.
Deschideți aplicația și înregistrați contul, introducând datele cerute.
- Intrați în căsuța dvs. de poștă electronică și faceți clic pe linkul de confirmare pentru a activa contul de utilizator.

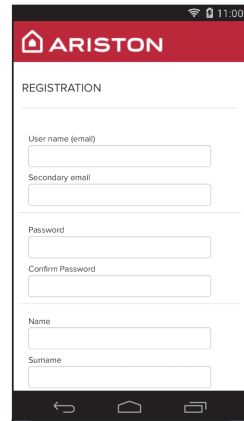
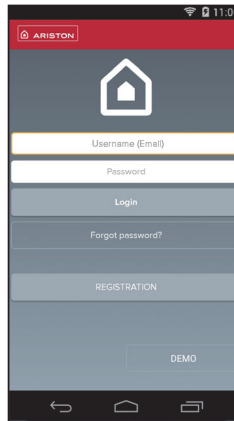

ATENȚIE! Ariston Net suportă următoarele criptografii pentru Wi-Fi: WEP, WPA/WPA2 Personal

IMPORTANT:

Puteți utiliza Ariston Net de pe mai multe dispozitive în același timp, utilizând întotdeauna aceleași date de acces.

Pentru a înregistra mai mult de un gateway Ariston Net într-un singur cont de utilizator, folosiți funcția respectivă din interiorul APP.

6. CONECTARE LA INTERNET ȘI ÎNREGISTRARE PRODUS

Țineți apăsată tasta AP (timp de cel puțin 5 secunde) până când ledul WEB clipește verde. După cel mult 40 de secunde gateway-ul creează o nouă rețea Wi-Fi care va rămâne activă timp de 10 minute, după care trebuie să repetați procedura.

Se recomandă să lăsați activă setarea predefinită DHCP=ON.

Opțiunea DHCP =OFF se va selecta în cazul unor rețele configurate în IP static.

Pentru un suport tehnic calificat contactați Customer Service Ariston.



6.1 Procedură ajutătoare în caz de TELE-CONTROL (TC), cu sau fără serviciu de TELE-ASISTENȚĂ (TD)

1. Deschideți aplicația, faceți log-in cu contul creat anterior și urmați instrucțiunile furnizate de procedura ajutătoare
2. Procedura a ajuns la bun sfârșit atunci când
 - ledul WEB al gateway-ului începe să clipească verde rapid apoi devine fix.
 - pe aplicație apare mesajul de produs înregistrat cu succes.
 - ecranul afișează fereastra principală cu icoana «  » fixă
3. Din acest moment, produsul Ariston se poate controla de la distanță cu ajutorul aplicației pentru smartphone sau portalul web www.ariston-net.remotethermo.com.

6.2 Procedură prin browser în caz de TELE-ASISTENȚĂ (TD) fără TELE-CONTROL (TC)

Deschideți setările de rețea din smartphone și selectați «Remote Gw Thermo»

PRIN APLICAȚIE

DESCHIDEȚI APLICAȚIA ARISTON NET FĂRĂ A FACE LOG-IN ȘI URMAȚI PROCEDURA AJUTĂTOARE

PRIN BROWSER

DESCHIDEȚI BROWSERUL WEB ȘI SCRIEȚI **192.168.1.1** ÎN BARA DE ADRESE. SELECȚAȚI REȚEAUA WIFI ȘI INTRODUCEȚI PAROLA. SE RECOMANDĂ SĂ NU MODIFIȚAȚI SETĂRILE PREDEFINITE

6.2.1 Conectarea automată prin APP

1. După ce v-ați conectat la rețeaua **Remote Gw Thermo** porniți APP Ariston Net și urmați procedura ghidată.

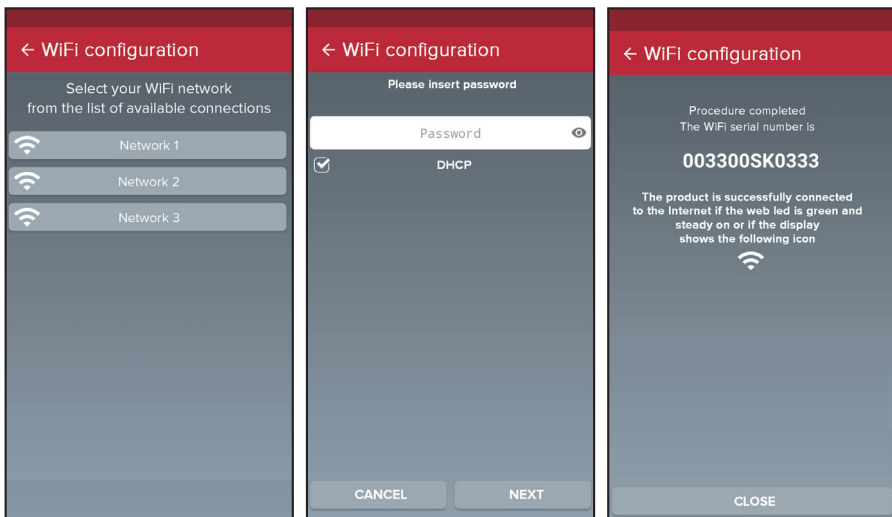

Procedura a ajuns la bun sfârșit atunci când ledul WEB al gateway-ului începe să clipească verde rapid apoi devine fix.

Ecranul Sensys (dacă există) afișează pictograma fixă “” (dacă este disponibil meniul de conectivitate). Timpul de așteptare mediu este de aproximativ 2-3 minute.

6.2.2 Conectarea automată prin browser

(alternativ la par. 6.2.1)

1. După ce v-ați conectat la rețeaua **Remote Gw Thermo** deschideți browser-ul web (Internet Explorer, Safari, Chrome etc...) și introduceți **192.168.1.1** în bara de adrese.
2. Asigurați-vă că sunt selectate următoarele rubrici:
Authentication = Wpa & Wpa2 Personal,
Authentication type = Open
3. Selectați rețeaua dvs. Wi-Fi (SSID) și introduceți parola.
3. Lăsați selecția de default DHCP = ON.
4. Faceți clic pe "**Confirm**"
5. Procedura a ajuns la bun sfârșit atunci când ledul WEB al gateway-ului începe să clipească verde rapid apoi devine fix. Ecranul Sensys (dacă există) afișează pictograma fixă "📶" (dacă este disponibil meniul de conectivitate). Timpul de așteptare mediu este de aproximativ 2-3 minute.

192.168.1.1

Please insert below access point data and press **Confirm!** button in order to proceed with first configuration.

SSID List:

SSID:

Authentication:

Authentication Type:

Password:

DNS/DHCP:

Static IP Address:

Network Mask:

Gateway Address:

DNS Address:

Confirm!





Atenție!

După ce ați confirmat procedura, dispozitivul dvs. (smartphone, PC, tabletă...) se va deconecta automat de la rețeaua Remote Gw Thermo; browserul ar putea vizualiza o pagină de eroare care nu va trebui luată în considerare.

6.3 Configurare nereușită sau de actualizat

În caz de insucces (ledul WEB roșu aprins și pe display-ul Sensys apare pictograma “”) repetați procedura descrisă anterior. Procedura trebuie să fie repetată de fiecare dată se efectuează o modificare a rețelei internet din locuință (schimbare parolă, schimbare operator, schimbare router).

LEGENDĂ:

- „ AP ” Access Point deschis
- «  » Absența conectării la serviciu sau termostat neconfigurat corect
- «  » Termostat conectat la router sau la internet, dar nu și la Cloud
- «  » Termostat configurat corect și conectat la internet și la Cloud
- «  » Actualizare software în curs

7. CENTRE DE ASISTENȚĂ ARISTON

Centrele de Asistență Ariston pot avea acces la platforma de teleasistență introducând propriile date pe portalul Ariston Net:

<https://www.ariston-net.remotethermo.com>

Pentru informații suplimentare privind serviciul, contactați numărul verde al Centrului de Consultanță Tehnică Ariston Thermo.

8. STAREA DE FUNCȚIONAREA A GATEWAY-ULUI

Ledurile amplasate lateral față de Gateway permit obținerea unui feedback imediat privind starea de funcționare a produsului.

CODIFICARE LED

Led WEB (conectare la internet)	
Stins	Gateway nealimentat sau stins
Verde Fix	Gateway configurat corect și conectat la internet
Verde intermitent (lent)	Gateway în așteptarea configurării
Verde intermitent (rapid)	Gateway în faza de conectare la cloud
Roșu Fix	Absența conectării la serviciu sau Gateway neconfigurat corect
Led BUS (conectare cu produse dotate cu protocol BUS BridgeNet)	
Stins	Gateway stins
Verde Fix	Conexiune funcțională cu Bus BridgeNet
Roșu Fix	Eroare Bus BridgeNet sau cablul Bus neconectat
TOATE ledurile	
Stinse	Gateway stins
Roșu clipire secvențială	Pornirea Gateway-ului
Verde intermitent (o dată la 5 sec.)	Gateway-ul funcționează (se activează după 2 minute de la configurare și se dezactivează în caz de eroare, apăsarea butonului, modificarea parametrilor)
Verde intermitent (alternativ)	Actualizare software în curs

OGGETTO: Dichiarazione di Conformità CE

Con il presente atto, Ariston Thermo S.p.A. (viale A.Merloni 45, 60044-Fabriano (AN), ITALY) dichiara che questo prodotto è conforme ai requisiti essenziali e alle altre disposizioni attinenti alla direttiva RED 2014/53/EU.

La Dichiarazione di Conformità completa è disponibile all'indirizzo:

<http://www.aristonthermo.com/en/download-area>

OBJECT: EC Declaration of Conformity

Hereby, Ariston Thermo S.p.A. (viale A.Merloni 45, 60044-Fabriano (AN), ITALY) declares that this product is in compliance with the essential requirements and other relevant provisions of Directive RED 2014/53/EU

The complete EU Declaration of Conformity can be found at :

<http://www.aristonthermo.com/en/download-area>

OBJET: Déclaration UE de conformité

Le soussigné, Ariston Thermo S.p.A. (viale A.Merloni 45, 60044-Fabriano (AN), ITALY) déclare que l'équipement radioélectrique est conforme à la directive 2014/53/UE.

Le texte complet de la déclaration UE de conformité est disponible à l'adresse internet suivante:

<http://www.aristonthermo.com/en/download-area>

OBJETO: Declaración de conformidad CE

Por la presente, Ariston Thermo S.p.A. (viale A.Merloni 45, 60044-Fabriano (AN), ITALY) declara que este producto cumple con los requerimientos basicos y otras disposiciones relevantes de la Directiva 2014/53/ EU

La Declaración de Conformidad Europea puede encontrarse en:

<http://www.aristonthermo.com/en/download-area>

OBJECT: Declaração de Conformidade CE

Por este meio, Ariston Thermo S.p.A. (viale A.Merloni 45, 60044-Fabriano (AN), ITALY) declara que este produto está em conformidade com os requisitos essenciais e outras disposições relevantes da Diretiva red 2014/53 / UE.

A Declaração de Conformidade completa da UE pode ser encontrada em:

<http://www.aristonthermo.com/en/download-area>

OBJE: EU Uygunluk Beyanı

Ariston Thermo S.p.A. (viale A.Merloni 45, 60044-Fabriano (AN), EU sayılı direktifin esas şartlarına ve diğer ilgili hükümlerine uygun olduğunu beyan eder

EU Uygunluk Beyanı şu adreste bulunabilir:

<http://www.aristonthermo.com/en/download-area>

PRZEDMIOT: Deklaracja zgodności U

W związku z tym, Ariston Thermo S.p.A. (viale A.Merloni 45, 60044-Fabriano (AN) oświadcza, że niniejszy produkt spełnia podstawowe wymogi i inne stosowne przepisy dyrektywy 2006/53 / UE

Deklaracja zgodności UE znajduje się na stronie:

<http://www.aristonthermo.com/en/download-area>

TÉMA: Úplné prohlášení o shodě EU

Tímto Ariston Thermo S.p.A. (viale A.Merloni 45, 60044-Fabriano (AN) prohlašuje, že tento výrobek je v souladu se základními požadavky a dalšími příslušnými ustanoveními směrnice 2014/53 / EU

Úplné prohlášení o shodě EU naleznete na adrese:

<http://www.aristonthermo.com/en/download-area>

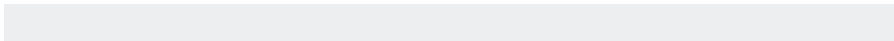



DESIGN ITALIANO

Ariston Thermo SpA
Viale A. Merloni, 45 • 60044 Fabriano (AN) - ITALY

ariston.com

420010783302 - 02/2018