



AFRISO EURO-INDEX GmbH

Измерительные, регулировочные и контрольные приборы для бытовой техники, промышленности и охраны окружающей среды

Линденштрассе, 20
74363 г. Гюглинген
Телефон: +49(0)7135-102-0
Сервис: +49(0)7135-102-211
Факс: +49(0)7135-102-147
Электронная почта: info@afriso.de
Адрес в Интернет: www.afriso.de
www.afriso.ru

Инструкция по эксплуатации

Антисифонный клапан поршневой KAV

AN20240



- ☞ Прочсть перед применением!
- ☞ Соблюдать все указания по мерам безопасности!
- ☞ Сохранить для дальнейшего использования!



Содержание

1	О данной инструкции эксплуатации	3
1.1	Структура предупреждающих указаний	3
1.2	Значение символов и знаков	3
2	Безопасность	4
2.1	Применение согласно предназначению	4
2.2	Предполагаемое неправильное использование	4
2.3	Безопасная эксплуатация	4
2.4	Квалификация персонала.....	4
2.5	Изменения конструкции прибора	5
2.6	Использование запасных частей и дополнительного оборудования	5
2.7	Ответственность	5
3	Описание изделия.....	6
4.	Технические данные	8
4.1	Допуски, испытания и соответствия	8
5	Монтаж и запуск в эксплуатацию	8
5.1	Монтаж KAV	9
5.2	Регулировка безопасной высоты.....	10
5.3	Запуск KAV в эксплуатацию.....	10
6.	Техническое обслуживание.....	11
6.1	Проведение функционального испытания.....	11
6.2	Продувка KAV	12
6.3	Блокировка KAV	12
7	Неисправности.....	13
8	Запасные части и дополнительные принадлежности	13
9	Гарантии.....	14
10	Авторское право	14
11	Удовлетворенность клиента.....	14
12	Адреса.....	14
13	Приложение.....	14
13.1	Свидетельство, выданное специализированным предприятием.....	14
13.2	Документы по допуску.....	15

1 О данной инструкции эксплуатации

Данная инструкция по эксплуатации является частью продукта.

- Прочитайте инструкцию по эксплуатации перед применением прибора.
- Сохраняйте инструкцию по эксплуатации на протяжении всего срока службы прибора и держите ее доступной для повторного прочтения.
- Передавайте инструкцию по эксплуатации каждому последующему владельцу или пользователю прибора.

1.1 Структура предупреждающих указаний

Предупреждающее указание

Указан вид и источник опасности

▶ Здесь указаны меры, необходимые для предотвращения опасности



Используется три вида предупреждающих указаний:

Предупреждающее слово	Значение
ОПАСНОСТЬ!	Непосредственно угрожающая опасность! Несоблюдение инструкции может привести к смерти или тяжким травмам.
ПРЕДУПРЕЖДЕНИЕ!	Возможная опасность! Несоблюдение инструкции может привести к смерти или тяжким травмам.
ОСТОРОЖНО!	Опасная ситуация! Несоблюдение инструкции может привести к легким или средним травмам, либо материальному ущербу.

1.2 Значение символов и знаков

Символ	Значение
	Предпосылка для действия
	Действие в один шаг
1.	Действие в несколько шагов
	Результат действия
•	Перечисление
Text	Индикация на дисплее
Подчеркивание	Подчеркивание

2 Безопасность

2.1 Применение согласно назначению

Поршневой антисифонный клапан KAV используется исключительно в качестве предохранительного устройства в установках для сжигания жидкого топлива согласно DIN 4755, часть трубопровода которых расположена ниже максимального уровня жидкости в цистерне. При трещине во всасывающем трубопроводе поршневой антисифонный клапан KAV предотвращает выход жидкого топлива из резервуара.

Поршневой антисифонный клапан предназначен исключительно для:

- жидкого топлива EL согласно DIN 51603-1 с содержанием метиловых эфиров жирных кислот 0-100% (FAME) согласно EN 14213
- дизельного топлива согласно EN 590 с содержанием метиловых эфиров жирных кислот 0-100% (FAME) согласно EN 14214

В режиме двух линий доля FAME может составлять макс. 20 %. Другое использование не является использованием по назначению.

2.2 Предполагаемое неправильное использование

Поршневой антисифонный клапан KAV категорически запрещено использовать в следующих случаях:

- Взрывоопасная среда

При эксплуатации во взрывоопасной среде образование искр может привести к возникновению вспышек, возгораниям или взрывам.

2.3 Безопасная эксплуатация

Настоящее изделие соответствует современному уровню развития техники и общепринятым требованиям по технике безопасности. Каждое изделие перед поставкой проверяется на выполнение функций и безопасность.

► Эксплуатируйте прибор только в исправном состоянии и в соответствии с инструкцией по эксплуатации, общепринятыми предписаниями и директивами, а также действующими правилами и предписаниями по технике безопасности.

2.4 Квалификация персонала

Монтаж, ввод в эксплуатацию, техническое обслуживание, ремонт после обнаружения неисправностей и уход за изделием разрешено осуществлять только специализированным предприятиям согласно § 3 «Постановления об установках, работающих с веществами, загрязняющими воду» (VAwS от 31.03.2010), за исключением случаев, когда виды работ не входят в список работ, выполняемых исключительно специализированными предприятиями, согласно правовым предписаниям в стране эксплуатации, или когда производитель настоящего изделия проводит работы силами собственных специалистов.



2.5 Изменения конструкции прибора

Собственноручные изменения изделия могут привести к нарушению функций и, поэтому запрещены из соображений безопасности.

2.6 Использование запасных частей и дополнительных принадлежностей

При использовании не предназначенных для данного прибора запасных частей и дополнительных принадлежностей прибор может быть поврежден.

► Используйте только оригинальные запасные части и дополнительные принадлежности производителя (см. главу 8, стр. 13).

2.7 Ответственность

За ущерб и последствия, которые возникли вследствие несоблюдения технических предписаний, инструкций и рекомендаций производитель не несет ответственности или не предоставляет гарантии.

Производитель и продающая фирма не несут ответственности за расходы или ущерб, который был нанесен пользователю или третьему лицу при использовании данного прибора, особенно при ненадлежащем использовании прибора, неправильном подключении, неисправности прибора или подсоединенного оборудования. Производитель и продающая фирма не несут ответственности за ненадлежащее использование прибора.

Производитель не несет ответственности за опечатки.

3 Описание изделия

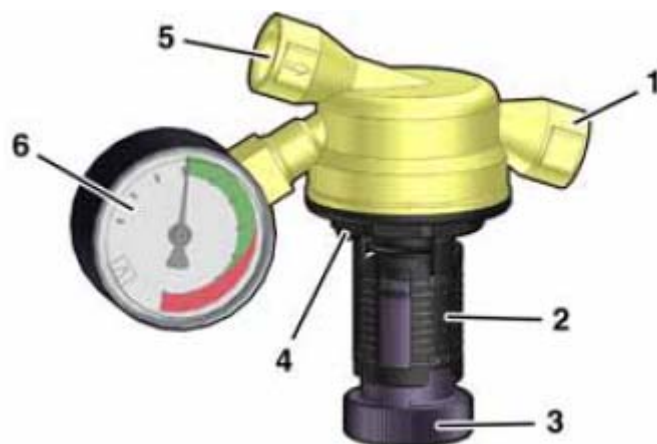

- 1 Подсоединение всасывающего трубопровода, насос горелок
- 2 Шкала для определения безопасной высоты
- 3 Маховик
- 4 Петля для пломбировки
- 5 Подсоединение всасывающего трубопровода из резервуара
- 6 Манометр (опция)

Рис. 2 :KAV

KAV является блокирующим устройством, отрегулированным по давлению вакуума. В режиме покоя KAV закрыт. После запуска насоса горелки во всасывающем трубопроводе возникает давление вакуума. В результате воздействия давления вакуума KAV открывается, жидкое топливо всасывается из резервуара. Если всасывающий трубопровод не герметичен или если останавливается насос горелки, то KAV закрывается. Прерывается соединение всасывающего трубопровода между резервуаром и насосом горелки. В качестве опции производитель предлагает манометр, который измеряет давление в установке (см. главу 8, стр. 13).

KAV снимает давление с обеих сторон. При расширении жидкого топлива KAV открывается в направлении насоса горелки и в направлении резервуара. Сброс давления не зависит от установленной безопасной высоты. Мембранный антисифонный клапан открывается при сбросе давления только в направлении резервуара.

Безопасная высота в отличие от высоты для мембранного антисифонного клапана является разницей в высоте между максимальным уровнем наполнения в резервуаре и самой глубокой точкой всасывающего трубопровода. KAV позволяет избежать излишней потери давления во всасывающем трубопроводе.



Рис. 2: Разная безопасная высота при установке поршневого антисифонного клапана KAV и мембранного антисифонного клапана

KAV подходит для применения при низких температурах до -25°C , поэтому может использоваться в куполообразных колодцах подземных резервуаров. Поскольку KAV снаружи закрыт, исключено его обледенение изнутри. При температурах ниже $+6^{\circ}\text{C}$ среда должна быть соответствующим образом защищена от мороза, например, при помощи обогреваемых трубопроводов.

4 Технические данные

Таблица 1: Технические данные

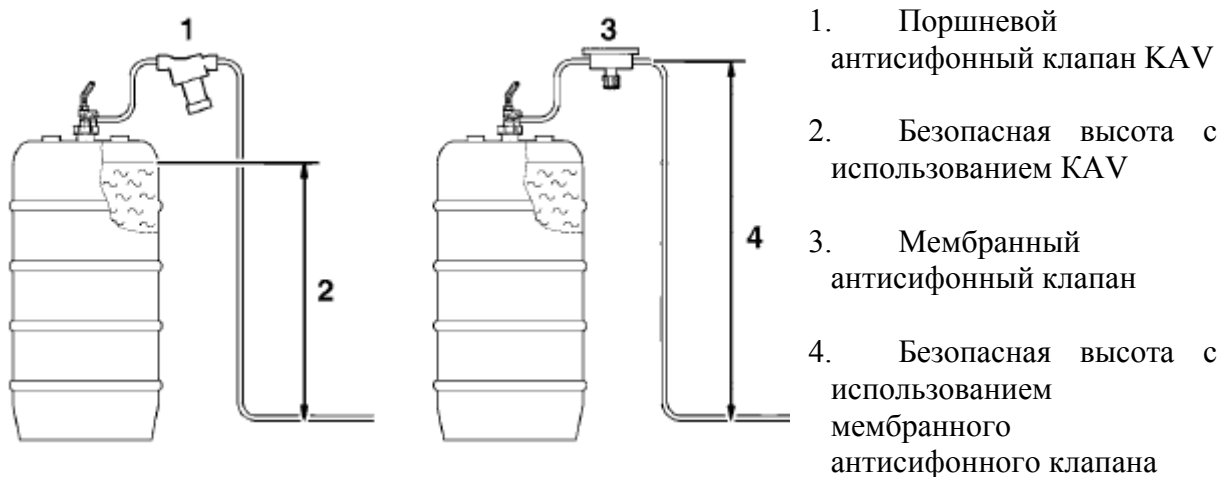
Параметр	Значение
Общая информация	
Размеры корпуса (ШхВхØ)	90 x 113 x 53 мм
Подсоединение всасывающего трубопровода	G3/8 с двух сторон
Безопасная высота	1-4 м, свободно регулируется
Расход топлива	макс. 220 л/ч
Вакуумная уплотненность	до -1 бара
Испытательное давление	макс. 10 бар
Давление начала срабатывания, сброс давления	300 мбар
Температурный диапазон применения	
Окружающая среда	-25 °C до +40°C
Среда	+6°C до +40°C
Манометр KAV	
Подсоединение манометра	G3/8
Индикация	-0,7/+0,3 бара

4.1 Допуски, испытания и соответствия

KAV получил общий допуск органа строительного надзора Z-65.50-415.

5 Монтаж и запуск в эксплуатацию

Расположить KAV таким образом, чтобы он был защищен от повреждения, был доступен и легок в обслуживании.

Насос горелки должен создавать давление вакуума со значением, как минимум 0,4 бар.

5.1 Монтаж KAV



1. Всасывающий трубопровод от резервуара
2. Всасывающий трубопровод к насосу горелки
3. Направление потока

Рис. 3: Монтаж

Монтажное положение может быть любым. Разница в высоте между максимальным уровнем наполнения в резервуаре и самой глубокой точкой последовательно подсоединенного трубопровода (безопасная высота) может составлять не более 4,0 м.

KAV подходит для установки в колодец подземных резервуаров или в смотровой колодец всасывающего трубопровода, если, например, части всасывающего трубопровода расположены в грунте ниже максимального уровня наполнения в резервуаре.

- Устанавливайте KAV в непосредственной близости от резервуара во всасывающий трубопровод выше максимального уровня наполнения в резервуаре.

Подсоединение всасывающего трубопровода.

В объем поставки входят три универсальных обжимных фитинга для труб с наружным диаметром 6/8/10 мм

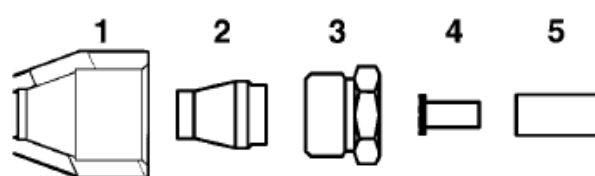

1. KAV
2. Зажимное кольцо
3. Нажимной винт
4. Опорная втулка (только Ø8/10 мм)
5. Всасывающий трубопровод

Рис. 4: Подсоединение всасывающего трубопровода

1. Выберите подходящие зажимные кольца и опорные втулки.
2. Непосредственно перед монтажом слегка смажьте резьбу нажимных винтов и зажимных колец.
3. Вставьте зажимные кольца в резьбовые втулки G3/8.

4. Вкрутите нажимные винты и слегка затяните рукой.
5. Отрежьте трубы всасывающего трубопровода под прямым углом и зачистите их. У трубы из мягкой или полутвердой меди используйте прилагаемые опорные втулки. Трубы вставьте до упора через нажимной винт и зажимное кольцо в резьбовые втулки G3/8.
6. Прочно затяните нажимные винты при помощи гаечного ключа SW17/21.

5.2. Регулировка безопасной высоты

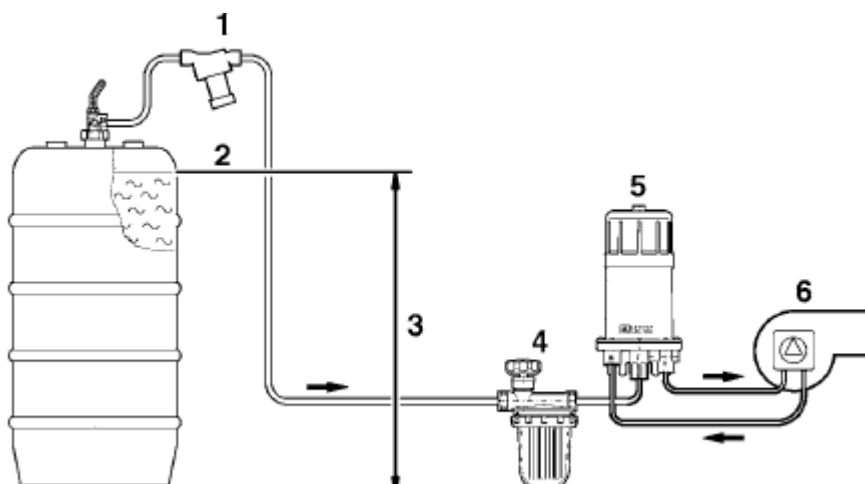

1. Место монтажа KAV
2. Максимальный уровень наполнения в резервуаре
3. Безопасная высота, макс. 4,0 м
4. Фильтр для очистки жидкого топлива
5. Устройство для удаления воздуха из жидкого топлива
6. Горелка

Рис. 5: Безопасная высота = разница в высоте между макс. уровнем наполнения в резервуаре и самой глубокой точкой последовательно подсоединенного трубопровода

1. Вычислите безопасную высоту согласно рис. 5.
2. При помощи маховика установите на шкале вычисленный показатель.
3. Закрепите пломбу, чтобы защитить настроенный показатель и не допустить его изменения.



5.3 Запуск KAV в эксплуатацию

Перед запуском установки в эксплуатацию проверьте KAV следующим образом.

1. Проверьте правильность монтажа.
2. Убедитесь, что KAV и подсоединенные к нему трубы герметичны.
3. Убедитесь, что безопасная высота не превышает установленный на KAV показатель.
4. Убедитесь, что пломба не повреждена.
5. Удалите воздух из KAV, см. гл. 6.2, стр. 12.

6. Обратитесь в специализированное предприятие за услугой освидетельствования правильного монтажа KAV, см. гл. 13.1, стр. 14.

6 Техническое обслуживание

Таблица 2: Сроки технического обслуживания

Срок	Действие
минимум каждые 5 лет	▶ проведите функциональное испытание, см. ниже.

6.1 Проведение функционального испытания

1. Насос, подающий жидкое топливо, включить и выключить несколько раз.
 ↳ KAV должен закрываться и открываться.
2. В самой глубокой точке всасывающего трубопровода, например, у фильтра для очистки жидкого топлива поставить приемный сосуд для вытекающего жидкого топлива и затем смоделировать обрыв трубопровода: При работающем насосе горелки снять шланг к насосу у фильтра для очистки жидкого топлива.
 ↳ Если вытекает только несколько капель жидкого топлива, KAV закрывается правильно.
 Если жидкого топлива вытекает больше, чем указано выше, см. таблицу 3.
3. Снова закрепить герметично шланг.

Таблица 3: Неисправности при функциональном испытании

Проблема	Возможная причина	Устранение ошибки
Вытекает слишком много жидкого топлива.	KAV находится в позиции продувки.	▶ Установите и опломбируйте безопасную высоту.
	Установлена слишком низкая безопасная высота.	▶ Проверьте и исправьте безопасную высоту .
	Безопасная высота составляет более 4 м.	▶ Используйте магнитный клапан Vakumat (глава 8, стр. 13).

6.2 Продувка KAV

Для продувки всасывающего трубопровода при запуске в эксплуатацию или технических работах.

▶ Ослабьте пломбу и установите положение «Venting» (Продувка) на лимбе.

На ограничителе хода продолжайте крутить без усилия. В противном случае, шкала слетит с корпуса.

☞ KAV длительное время остается в открытом положении.

В данном положении **отсутствует препятствие** для подъема жидкого топлива в резервуаре.

Осторожно



Подъем жидкого топлива в резервуаре при открытом положении KAV.

▶ После продувки снова установите безопасную высоту на KAV и опломбируйте данное положение.

6.3 Блокировка KAV

Для проведения работ на всасывающем трубопроводе.

▶ Ослабьте пломбу и установите положение «Closed» (Закрит) на лимбе.

☞ KAV длительное время остается в закрытом положении.

В результате воздействия давления вакуума KAV **не может быть открыт** в данном положении.

Осторожно



Возможны повреждения на насосе горелки при заблокированном KAV.

▶ Перед включением насоса горелки снова установите безопасную высоту на KAV и опломбируйте данное положение.

7 Неисправности

Таблица 4: Неисправности

Проблема	Возможные причины	Устранение неисправности
Топливный столб не может быть притянут или постоянно прерывается	Резьбовые соединения между KAV и горелкой не герметичны.	<ul style="list-style-type: none"> ▶ Уплотнить герметичными прокладками всасывающий трубопровод, см. гл. 5.1, стр.9 ▶ Проверить все уплотнительные поверхности на наличие повреждений. ▶ Закрывать блокирующий клапан на заборной арматуре и провести вакуумное испытание (мин. -0,6 бар) на соединении для предварительного пуска устройства для удаления воздуха из топлива или фильтра для очистки жидкого топлива.
	Насос горелки не производит вакуум.	▶ Провести испытание всасывающего давления на насосе. Насос должен производить давление вакуума, как минимум, - 0,4 бара.
Шумы	Насос горелки не производит вакуум.	▶ см. выше
	Воздушная подушка между KAV и горелкой.	<ul style="list-style-type: none"> ▶ Уплотнить герметичными прокладками всасывающий трубопровод, см. гл. 5.1, стр.9. ▶ Запуск в эксплуатацию с внешним всасывающим насосом, с помощью которого из трубопровода будет полностью откачан воздух.
	Задан слишком большой размер всасывающего трубопровода (DIN 4755).	▶ Откорректировать размеры всасывающего трубопровода.
Прочие неисправности	-	▶ Отправить прибор производителю.

8 Запасные детали и дополнительные принадлежности

Артикул	Номер артикула
Манометр	70030
Магнитный клапан Vakumat G3/8	20143
Магнитный клапан Vakumat G1/2	20183



9 Гарантии

Производитель предоставляет гарантию на данный прибор сроком 12 месяцев со дня продажи. Она действительна во всех странах, в которых данный прибор был продан производителем или его уполномоченными посредниками.

10 Авторское право

Авторское право на данную инструкцию принадлежит производителю. Перепечатка, перевод и копирование, в том числе выборочных пунктов, запрещены без письменного разрешения производителя.

Возможны измерения технических данных по сравнению с данными и рисунками инструкции по эксплуатации.

11 Удовлетворенность клиента

Нашим главным приоритетом является удовлетворенность клиентов.

Если у Вас есть вопросы, предложения или трудности при использовании продукции фирмы «АФРИЗО», мы всегда будем рады Вам помочь.

12 Адреса

Адреса наших представительств по всему миру можно найти в Интернете www.afriso.de; www.afriso.ru

13 Приложение

13.1 Свидетельство, выданное специализированным предприятием

Настоящим я подтверждаю правильность монтажа поршневого антисифонного клапана KAV, успешное проведение функционального испытания и допуск компонентов.

Безопасная высота составляет _____ метров.

Эксплуатирующее предприятие + место
установки KAV:

(Дата)

Специализированное предприятие:

(Подпись)

13.2 Документы по допуску

Немецкий институт
строительной техники



СВИДЕТЕЛЬСТВО

**об изменении общего
допуска органа
строительного надзора
от 2 июля 2009 г.**

**Орган выдачи допусков на строительную
продукцию и технологии строительства
Инженерно-строительное испытательное
ведомство**

Публично-правовое учреждение, представляющее
интересы Федерации и земель

Член Европейской организации по выдаче
технических разрешений (EOTA) и Европейской
ассоциации по техническому согласованию в
строительстве (UEAtc)

Дата:
19.07.2010 г.

Исходящий номер:
I52-1.65.50-13/10

Номер допуска:
Z-65.50-415

**Срок действия
до 30 июня 2014 года**

Заявитель:
Afriso-Euro-Index GmbH
Линденштрассе 20
74363 Гюглинген

**Предмет допуска:
Антисифонный клапан, тип MAV и тип KAV, как защита от подъема
жидкости для безнапорных резервуаров с жидким топливом EL**

Настоящее свидетельство включает три страницы. Оно действительно только
вместе с вышеназванным допуском органа строительного надзора и не может
рассматриваться отдельно.

Настоящее свидетельство изменяет общий допуск органа строительного надзора №
Z-65.50-415 от 2 июля 2009 года.

Свидетельство об изменении
№ Z-65.50-415

Стр. 2 из 3 | 19 июля 2012 г.

К ПУНКТУ I «ОБЩИЕ ПОЛОЖЕНИЯ»

Общие положения общего допуска органа строительного надзора заменяются следующими положениями:

- 1 Общий строительный допуск удостоверяет пригодность или применимость предмета допуска с точки зрения его соответствия требованиям строительного регламента земли.

- 2 В случае, если в общем допуске органа строительного надзора предусмотрены требования к специальным отраслевым знаниям и опыту лиц, отвечающих за производство строительной продукции и технологий, согласно § 17 раздела 5 образцового строительного устава соответствующего земельного регламента, следует учитывать, что данные отраслевые знания и опыт также могут быть подтверждены равноценными свидетельствами других стран-участниц Европейского Союза. При необходимости, это также распространяется на равноценные свидетельства, предъявляемые в рамках Конвенции о Европейском экономическом пространстве (EWR) или иных двусторонних соглашений.

- 3 Общий допуск органа строительного надзора не заменяет разрешений, одобрений и аттестатов, предписанных законом для проведения строительных работ.

- 4 Общий допуск органа строительного надзора выдается без ущерба для прав третьих лиц, в частности, частных охранных прав.

- 5 Производители и продавцы предмета допуска, обязаны, не в ущерб нижеследующим правилам «Особых положений», предоставить пользователю предмета допуска копии общего допуска органа строительного надзора с указанием необходимости хранения общего допуска органа строительного надзора на месте эксплуатации.

- 6 Общий допуск органа строительного надзора разрешено размножать исключительно в полном виде. Для частичной публикации требуется разрешение Немецкого института строительной техники. Тексты и чертежи рекламных изданий не должны противоречить общему допуску органа строительного надзора. Переводы общего допуска органа строительного надзора должны содержать пометку «Не проверенный Немецким институтом строительной техники перевод оригинального немецкого текста».

- 7 Общий допуск органа строительного надзора выдается с правом отзыва. Положения общего допуска органа строительного надзора могут быть впоследствии дополнены и изменены, в частности, если этого требуют новые технические знания.

/Круглая печать: Немецкий институт строительной техники/

К ПУНКТУ II «ОСОБЫЕ ПОЛОЖЕНИЯ»

Особые положения общего допуска органа строительного надзора изменяются следующим образом:

1 Предмет допуска и область применения

- (1) Предметом данного общего допуска являются антисифонные клапаны для установки в линии забора жидкого топлива с типовым обозначением «мембранный антисифонный клапан MAV» и «поршневой антисифонный клапан KAV», которые являются механическим устройством, защищающим от подъема жидкости, и предназначены для того, чтобы препятствовать выходу жидкого топлива из резервуаров (см. приложение 1).
- (2) Антисифонные клапаны предназначены для установки во всасывающий трубопровод между резервуаром-хранилищем и насосом, подающим жидкое топливо, выше максимального уровня наполнения резервуара. Максимальная безопасная высота может составлять от 1 до 4 м.
- (3) Антисифонные клапаны подлежат эксплуатации во внутренних помещениях с температурой от +5°C до +40°C. Антисифонные клапаны типа «Поршневые антисифонные клапаны KAV» могут использоваться также в куполообразных колодцах подземных резервуаров с температурой окружающего воздуха от -25°C до 40°C для пропускания жидкого топлива с температурой среды от +6°C до 40°C.
- (4) Запрещено использовать антисифонные клапаны во взрывоопасных участках зон 0 и 1.
- (5) Настоящий общий допуск органа строительного надзора является также подтверждением функциональной безопасности предмета допуска согласно абзацу (1).
- (6) Общий допуск органа строительного надзора отменяет для предмета допуска необходимость признания пригодности по водному праву согласно § 63 Закона о регулировании водного режима (WHG).
- (7) Срок действия настоящего общего допуска органа строительного надзора ¹ (см. стр. 1) связан с использованием предмета допуска с момента его установки, и не связан с его более поздним использованием.

Раздел 4, абзац (2) содержит следующий новый вывод:

(2) Монтаж, профилактическое обслуживание, ремонт и уход за предметом допуска могут осуществлять только такие специализированные предприятия, которые имеют разрешение на выполнение данных видов работ согласно § 3 «Распоряжения об установках, эксплуатация которых связана с водоопасными веществами» от 31 марта 2010 года (BGBl. I. S. 377), за исключением случаев, когда данные виды работ не входят в список работ, выполняемых исключительно специализированными предприятиями, согласно правовым предписаниям в стране эксплуатации, или когда производитель настоящего изделия проводит работы силами собственных специалистов.

Инженер, доктор Вильгельм Хинтцен
(Wilhelm Hintzen)
Руководитель отдела
Берлин, 19 июля 2010 года

Заверено:
/Круглая печать: Немецкий институт строительной
техники/

¹Закон о регулировании водного режима (WHG) от 31 июля 2009 года (BGBl. I. S. 2585)



Общий допуск органа
строительного
надзора

Немецкий институт строительной техники
УЧРЕЖДЕНИЕ ОБЩЕСТВЕННОГО ПРАВА

**Орган выдачи допусков на строительную
продукцию и технологии строительства
Инженерно-строительное испытательное
ведомство**

Член Европейской организации по выдаче
технических разрешений (ЕОТА) и Европейской
ассоциации по техническому согласованию в
строительстве (UEAtc)

Тел.: +49 30 78730-0

Факс: + 49 30 78730-320

E-Mail: dibt@dibt.de

Дата: 2 июля 2009 г.

Исходящий номер:
I 5-1.65.50-34/09

Номер допуска

Z-65.50-415

Срок действия до

30 июня 2014 г.

Заявитель:

Afriso-Euro-Index GmbH

Линденштрассе 20

74363 Гюглинген

Предмет допуска:

**Антисифонный клапан, тип MAV и тип KAV, как защита от подъема
жидкости для безнапорных резервуаров с жидким топливом EL**

Вышеуказанный предмет допуска настоящим получает общий допуск органа
строительного надзора. Данный общий допуск органа строительного надзора включает 6
страниц и приложение.

Круглая печать: Немецкий институт строительной техники

Немецкий институт строительной техники/ Учреждение, в состав которого входят представители
федерации и земель

DIBt | Колонненштрассе 30 В | D-10829 Берлин | Тел.: +49 30 78730-0 | Факс: +49 30 78730-320 | E-Mail: dibt@dibt.de | www.dibt.de

I ОБЩИЕ ПОЛОЖЕНИЯ

- 1 Общий строительный допуск удостоверяет пригодность или применимость предмета допуска с точки зрения его соответствия требованиям строительного регламента земли.
- 2 Общий допуск строительного надзора не заменяет разрешений, одобрений и аттестатов, предписанных законом для проведения строительных работ.
- 3 Общий допуск строительного надзора выдается без ущерба для прав третьих лиц, в частности, частных охранных прав.
- 4 Производитель и продавцы предмета допуска, обязаны, не в ущерб нижеследующим правилам «Особых положений», предоставить пользователю предмета допуска копии общего допуска органа строительного надзора с указанием необходимости хранения общего допуска органа строительного надзора на месте эксплуатации. По требованию соответствующих учреждений следует предоставить копии общего допуска органа строительного надзора.
- 5 Общий допуск строительного надзора разрешено размножить исключительно в полном виде. Для частичной публикации требуется разрешение Немецкого института строительной техники. Тексты и чертежи рекламных изданий не должны противоречить общему допуску строительного надзора. Переводы общего допуска строительного надзора должны содержать пометку «Не проверенный Немецким институтом строительной техники перевод оригинального немецкого текста».
- 6 Общий допуск строительного надзора выдается с правом отзыва. Положения общего допуска строительного надзора могут быть впоследствии дополнены и изменены, в частности, если этого требуют новые технические знания.

/Круглая печать: Немецкий институт строительной техники/

II ОСОБЫЕ ПОЛОЖЕНИЯ

1 Предмет допуска и область применения

- (1) Предметом данного общего допуска являются антисифонные клапаны для установки в линии забора жидкого топлива с типовым обозначением «мембранный антисифонный клапан MAV» и «поршневой антисифонный клапан KAV», которые являются механическим устройством, защищающим от подъема жидкости, и предназначены для того, чтобы препятствовать выходу жидкого топлива из резервуаров (см. приложение 1).
- (2) Антисифонные клапаны предназначены для установки во всасывающий трубопровод между резервуаром-хранилищем и насосом, подающим жидкое топливо, выше максимального уровня наполнения резервуара. Максимальная безопасная высота может составлять от 1 до 4 м.
- (3) Антисифонные клапаны подлежат эксплуатации во внутренних помещениях с температурой от +5°C до +40°C. Запрещено использовать антисифонные клапаны во взрывоопасных участках зон 0 и 1.
- (4) Настоящий общий допуск органа строительного надзора является также подтверждением функциональной безопасности предмета допуска согласно абзацу (1).
- (5) Общий допуск органа строительного надзора отменяет для предмета допуска необходимость признания пригодности по водному праву и получения допуска по конструкции согласно § 19h Закона о регулировании водного режима¹ (WVG).
- (6) Срок действия настоящего общего допуска органа строительного надзора (см. стр. 1) связан с использованием предмета допуска с момента его установки, и не связан с его более поздним использованием.

2 Положения относительно продукта

2.1 Общая информация

Антисифонные клапаны и их детали должны соответствовать особым требованиям и приложениям настоящего свидетельства, а также данным, которые хранятся в Немецком институте строительной техники.

2.2 Свойства и состав

- (1) Антисифонный клапан в состоянии покоя благодаря собственной упругости остается закрытым. Если со стороны горелки на клапан действует давление вакуума, мембрана или уплотнительный поршень антисифонного клапана оказываются под воздействием аксиальной силы, направленной вниз, в противоположном направлении действует сила упругости. Если сила давления достаточно большая, толкатель отходит от уплотняющей поверхности и таким образом открывает проход, в результате жидкое топливо может течь к насосу горелки. При отключении топливopодающего насоса или в случае утечки давления вакуума во всасывающем трубопроводе снижается. В результате низкого давления вакуума замыкающая пружина давит на шток клапана и возвращает его обратно в седло и закрывает антисифонный клапан, в результате всасывающий трубопровод блокируется.
- (2) Предмет допуска существует в следующих исполнениях:
Тип MAV, артик. номер: 2-139
Тип KAV, артик. номер 20240
- (3) Подтверждение своей эксплуатационной безопасности предмет допуска получил путем испытаний на опытных установках и путем испытаний согласно DIN EN 12514-2.²

/Круглая печать: Немецкий институт строительной техники/

¹ Закон о регулировании водного режима от 19 августа 2002 года

² DIN EN 12514-2:2000-05 Системы снабжения форсунок жидким топливом. Часть 2. Требования безопасности и испытания. Конструкционные элементы, арматура, трубопроводы, фильтры, воздухоотделители, счетчики.

2.3 Производство и маркировка

2.3.1 Производство

Производство предмета допуска осуществляется на заводе Afriso-Euro-Index GmbH, 74363 Гюглинген.

2.3.2 Маркировка

Предмет допуска, его упаковка или его накладная должен быть маркирован производителем знаком соответствия (Ü-Zeichen) согласно постановлениям земель, регламентирующим нанесение знака соответствия. Маркировку допускается проводить лишь в том случае, если выполнены все условия раздела 2.4. Кроме того, предмет допуска должен иметь следующие данные:

- типовое обозначение,
- номер допуска.

2.4 Свидетельство о соответствии

2.4.1 Общие сведения

Подтверждение соответствия предмета допуска положениям данного общего допуска строительного надзора предоставляется заводом-изготовителем в виде заявления о соответствии производителя на основании заводского производственного контроля и первого испытания предмета допуска, проведенного признанным испытательным учреждением.

2.4.2 Заводской производственный контроль

- (1) В рамках заводского производственного контроля проводится поштучное испытание каждого предмета допуска или его запасных деталей. В ходе поштучного испытания производитель должен гарантировать, что материалы, размеры и посадки, а также тип конструкции, соответствуют строительному образцу и предмет поставки является функционально безопасным.
- (2) Производитель предмета допуска должен провести как минимум следующие испытания:
 - испытание исполнения компонентов согласно чертежам и документам, которые лежали в основе типовых испытаний, а также использованных материалов согласно данным в отчетах об испытаниях № S 318 2009 T1 и № S319 2009 T1 Союза работников технического надзора (TÜV), Рейнланд, от 20.04.2009,
 - установочное испытание указанных максимальных значений безопасной высоты,
 - и функциональное испытание F20 согласно DIN EN 12266-2³.
 - визуальный осмотр на безупречное состояние, на отсутствие повреждений и загрязнений,
 - испытание размеров и функции.
- (3) Результаты заводского производственного контроля должны быть записаны и проанализированы. Записи должны содержать как минимум следующие данные:
 - обозначение предмета допуска,
 - вид контроля или испытания,
 - дата производства и испытания предмета допуска,
 - результаты проверок или испытаний,
 - подпись лица, ответственного за производственный контроль.

/Круглая печать: Немецкий институт строительной техники/

3 DIN EN 12266-2:2003-05 Промышленные вентили. Испытания металлических вентиляей. Часть 2. Испытания, тестовые процедуры и критерии приемки. Дополнительные требования

- (4) Все записи должны храниться у заявителя, как минимум, в течение пяти лет. Они должны быть предоставлены Немецкому институту строительной техники и соответствующему главному органу строительного надзора по требованию.
- (5) В случае неудовлетворительного результата испытания производитель должен немедленно принять меры по устранению дефекта. Следует быть предельно внимательным при обращении с предметом допуска, не соответствующим требованиям, необходимо исключить возможность его подмены предметом допуска, прошедшим испытание. После устранения дефекта, если имеются технические возможности и требуется для подтверждения устранения дефекта, соответствующее испытание должно быть немедленно проведено повторно.

2.4.3 Первое испытание

В рамках первого испытания предмета допуска, проведённого признанным испытательным учреждением, функциональная безопасность подтверждается путем испытаний согласно DIN EN 12514-2². В случае, если подтверждения, лежащие в основе общего допуска органа строительного надзора, были получены из текущей продукции, то данные испытания заменяют первое испытание.

3 Требования к проекту

Предмет допуска может быть использован для жидкого топлива EL согласно DIN EN 51603-1⁴ и не требует специального подтверждения устойчивости.

4 Требования к исполнению

- (1) Предмет допуска должен быть встроен с учетом раздела 1, абзац 2 и 3, а также согласно инструкции по эксплуатации для соответствующего типа⁵. После монтажа предмета допуска должен быть выпущен воздух из всасывающего трубопровода на участке между резервуаром-хранилищем жидкого топлива и топливоподающим насосом. Данная операция производится согласно описанию в инструкции по эксплуатации.
- (2) Монтаж, ввод в эксплуатацию, техническое обслуживание, ремонт после обнаружения неисправностей и уход за продуктом допуска разрешено осуществлять только предприятиям, которые согласно § 19 Закона о регулировании водного режима (WHG) являются специализированными предприятиями, которые имеют разрешение на проведение данных работ.
- (3) Виды работ согласно (1) не должны осуществлять специализированные предприятия, если согласно правовым предписаниям в стране эксплуатации они не входят в список работ, выполняемых исключительно специализированными предприятиями, или если производитель настоящего изделия проводит работы силами собственных специалистов. Требования по технике безопасности всегда остаются в силе.

5 Требования к использованию, обращению, техническому обслуживанию и повторным испытаниям

- (1) При запуске установки в эксплуатацию следует провести с предметом допуска испытания, приведённые в инструкции по эксплуатации.

/Круглая печать: Немецкий институт строительной техники/

⁴ DIN 51603-1:2003-09. Жидкое топливо. Топочный мазут. Часть 1. Топочный мазут EL. Технические требования

⁵ Инструкции по эксплуатации Заявителя на антисифонные клапаны, тип MAV или KAV состояние на 06-2009

(2) Предмет допуска должен проходить периодические испытания. Функциональная способность предмета допуска проводится в соответствующих интервалах, не позднее, чем через каждые 5 лет. При этом специалист должен провести следующие испытания согласно разделу 4:

- топливоподающий насос следует несколько раз включить и выключить и при этом проверить, закрывается или открывается предмет допуска,
- при работающем топливоподающем насосе следует смоделировать прорыв линии в самой глубокой точке всасывающего трубопровода и при этом посмотреть, закрывается ли предмет допуска.

(3) Инструкция по эксплуатации должна быть включена заявителем в комплект поставки.

г. Брайтшафт (G.Breitschaft)

Заверено

/Круглая печать: Немецкий институт
строительной техники, и подпись/

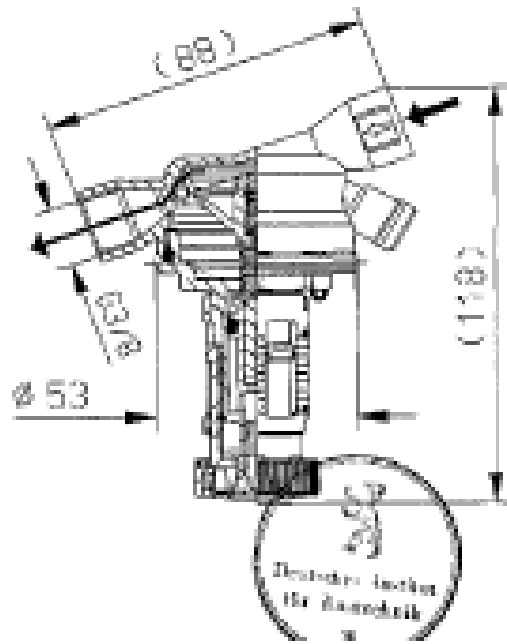
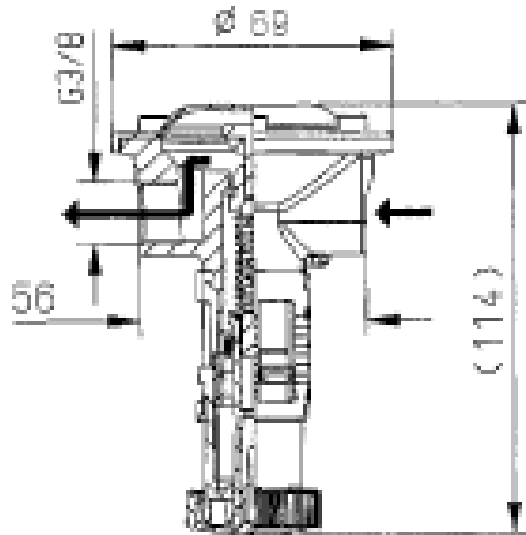

<p>Afriso-Euro-Index GmbH Линденштрассе 20 74363 Гюглинген</p>	<p>Мембранный антисифонный клапан Артик. номер: 20139</p> <p>Поршневой антисифонный клапан Артик. номер: 20240</p>	<p>Приложение 1 к общему допуску органа строительного надзора</p> <p>№ Z-65.50-415 от 2 июля 2009 г.</p>
---	--	---