

МОНТАЖ КРЫШНЫХ ВЕНТИЛЯТОРОВ

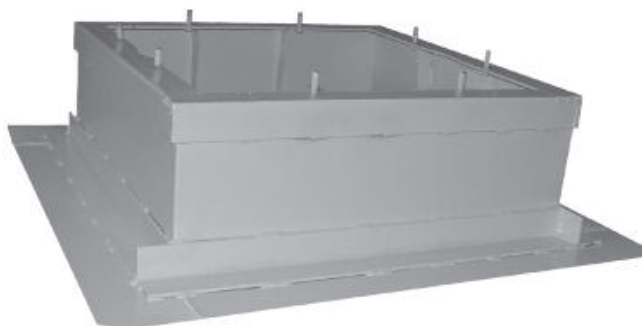



Рис. 1

Разработан ряд стаканов для установки собственных крышных вентиляторов.

Стаканы СК (стакан квадратный) и СКШ (стакан квадратный шумоглушающий) разработаны с учетом присоединительных размеров стаканов серий С и СБ, разработанных ГПКНИИ «СантехНИИпроект», рекомендованных и ранее применяемых в системе «Промвентиляция».

Стаканы СК представляют собой жесткую сварную конструкцию, имеющую в плане вид полого квадрата. Верхний фланец, на который опирается вентилятор, выполнен из горячекатаных уголков и имеет вваренные наружу шпильки М12. В нижней части стаканы имеют по контуру развитую плиту для установки на силовые элементы кровли.

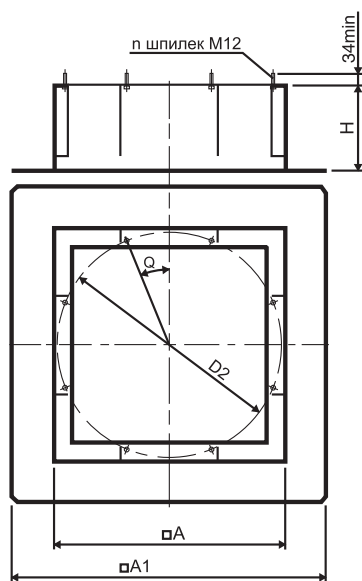
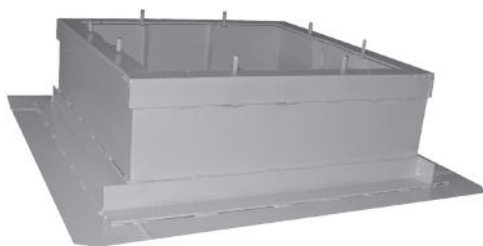
Стаканы СКШ отличаются от СК наличием на боковых стенках звукопоглощающего материала и прижимающей его сетки (трубчатый шумоглушитель), а на СКШ 700/-01 и СКШ 1000/-01 наличием кассет со звукопоглощающим материалом (пластинчатый шумоглушитель). Все стаканы имеют защитное декоративное покрытие.

Стаканы монтажные могут быть изготовлены в утепленном варианте (СКУ).

Характеристики шумоглушения стаканов СКШ L, дБ приведены в таблице:

Октавные полосы частот, Гц

Модель стакана	31	63	125	250	500	1000	2000	4000	8000
СКШ 400	1	3	6	11	17	18	14	9	7
СКШ 515	1	2	5	8	13	14	11	7	6
СКШ 630	1	2	3	6	9	9	7	5	4
СКШ 700	0	2	4	6	13	16	17	15	12
СКШ 1000	0	2	4	6	13	16	17	15	12



Рис. 2

Остальное см. на рис. 1

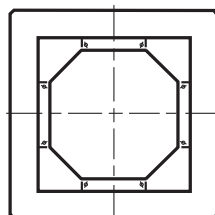

Рис. 3

Остальное см. на рис. 1

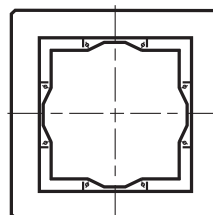

Рис. 4

Остальное см. на рис. 1

№	Тип стакана*	Рис.	Размеры, мм						Масса, кг
			D2	A	A1	H	Q	п	
1	СК400	1	470	404	588	400	45°	4	17
2	СК400-01	3	470	404	588	400	45°	4	16,2
3	СК515	3	585	484	770	400	45°	4	32
4	СК515-01	3	615	484	770	400	45°	4	32
5	СК630	2	665	674	958	400	22°30'	8	46
6	СК700/-02	2	772	806	1096	400	22°30'	8	74/76
7	СК700-01/-03	3	772	806	1096	400	22°30'	8	73/75
8	СК1000/-03	1	1072	1042	1326	400	22°30'	8	104/106
9	СК1000-01/-04	2	1072	1042	1326	400	22°30'	8	106/108
10	СК1000-02/-05	3	1072	1042	1326	400	22°30'	8	104/106
11	СК1000-06/-07	4	1118	1042	1326	400	45°	4	106/108
12	СК1200/-02	1	1272	1290	1572	600	22°30'	8	161/163
13	СК1200-01/-03	2	1272	1290	1572	600	22°30'	8	165/167
14	СК1200-04/-05	3	1272	1290	1572	600	22°30'	8	160/162
15	СК1450/-03	1	1522	1510	1792	600	22°30'	8	187/200
16	СК1450-01/-04	2	1522	1510	1792	600	22°30'	8	191/204
17	СК1588	2	1757	1738	2020	400	22°30'	8	194
18	СК1772	2	1957	1922	2204	400	22°30'	8	210
19	СКШ400	1	470	404	588	500	45°	4	20
20	СКШ515	1	585	484	770	500	45°	4	37
21	СКШ515-01	1	615	484	770	500	45°	4	37
22	СКШ630	2	665	674	958	500	22°30'	8	55
23	СКШ700/-01	2	772	806	1096	800	22°30'	8	114/115
24	СКШ1000/-01	2	1072	1042	1326	800	22°30'	8	176/180
25	СКШ1000-02/03	4	1188	1042	1326	800	45°	4	178/182

*) В знаменателе указано исполнение стакана обязательное при наличии в заказе поддона.

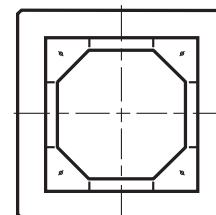
Примечание:

1) По специальному заказу стаканы могут быть изготовлены любой высоты, а также стаканы для монтажа на скатную кровлю.

Стаканы монтажные утепленные. Стаканы монтажные для КВОП. Монтаж крышных вентиляторов

Стаканы монтажные утепленные									
№	Тип стакана*	Рис.	Размеры, мм						Масса, кг
			D2	A	A1	H	Q	п	
1	СКУ400	1	470	404	588	500	45°	4	20
2	СКУ515	1	585	484	770	500	45°	4	37
3	СКУ515-01	1	615	484	770	500	45°	4	37
4	СКУ630	2	665	674	958	500	22°30'	8	55
5	СКУ700/-02	2	772	806	1096	400	22°30'	8	78/80
6	СКУ700-01/-03	3	772	806	1096	400	22°30'	8	74/77
7	СКУ1000/-03	1	1072	1042	1326	400	22°30'	8	110/112
8	СКУ1000-01/-04	2	1072	1042	1326	400	22°30'	8	112/116
9	СКУ1000-02/-05	3	1072	1042	1326	400	22°30'	8	110/112
10	СКУ1000-06/-07	4	1118	1042	1326	400	45°	4	112/116
11	СКУ1200/-02	1	1272	1290	1572	600	22°30'	8	171/173
12	СКУ1200-01/-03	2	1272	1290	1572	600	22°30'	8	175/177
13	СКУ1200-04/-05	3	1272	1290	1572	600	22°30'	8	170/172
14	СКУ1450/-03	1	1522	1510	1792	600	22°30'	8	200/218
15	СКУ1450-01/-04	2	1522	1510	1792	600	22°30'	8	200/225
16	СКУ1588	2	1757	1738	2020	400	22°30'	8	216
17	СКУ1772	2	1957	1922	2204	400	22°30'	8	235

*) В знаменателе указано исполнение стакана обязательное при наличии в заказе поддона.

Стаканы монтажные для КВОП		
	Без обратного клапана	С обратным клапаном
КВОП-5	СК-К-500	СК-КО-500
КВОП-6,3	СК-К-630	СК-КО-630
КВОП-8	СК-К-800	СК-КО-800
КВОП-10	СК-К-1000	СК-КО-1000
КВОП-12,5	СК-К-1250	СК-КО-1250

Рекомендации по монтажу крышных вентиляторов

Монтаж крышных вентиляторов осуществляется с кровли.

В качестве примера на рис.1 показан монтаж вентилятора ВРКШ на стакане СК, а на рис. 2 – на стакане СКШ.

Монтаж вентиляторов на стаканах СК и СКШ



Рис. 1

- 1 – вентилятор
- 2 – стакан СК
- 3 – стакан СКШ
- 4 – клапан обратный

Рис. 2

- 5 – поддон
- 6 – теплогидроизоляция здания
- 7 – несущая конструкция кровли

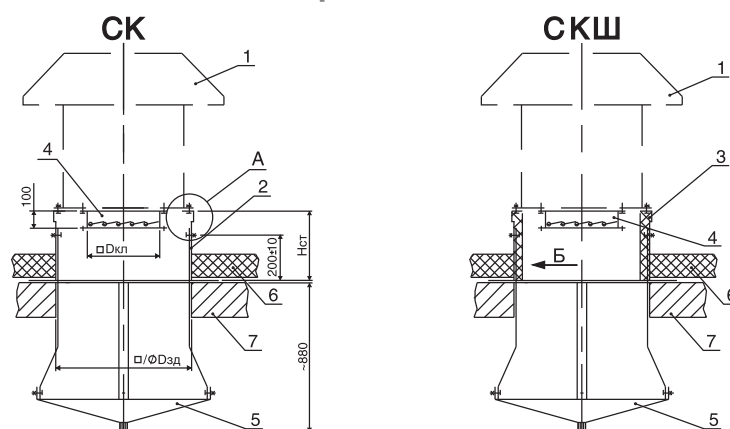
Перед монтажом проверить соответствие исполнения стакана устанавливаемому на нем вентилятору. Стакан должен быть установлен с опиранием на несущую конструкцию кровли здания строго вертикально на предварительно выполненное отверстие в кровле размером $\square/\varnothing D_{зд}$, согласно таблице 4 на стр. 112.

Крепление стакана к несущей конструкции здания производить согласно строительным нормам и рекомендациям, приведенным в спец. альбомах и типовых проектах.

Монтаж обратного клапана на вентилятор

Обратный клапан крепится непосредственно к вентилятору до его установки.

Перед монтажом произвести осмотр клапана. Если створки клапана зафиксированы транспортировочными винтами, то выкрутить их. Проверить клапан на свободное, без заеданий, открытие его створок.

При креплении клапана к вентилятору последний должен находиться в подвешенном состоянии. Запрещается во время и после монтажа ставить вентилятор на клапан во избежание его перекоса.

Монтаж вентилятора (с клапаном) на стакан

Крепление вентилятора к стакану осуществляется установкой шайб и гаек М12 на шпильки, приваренные к стакану. На каждую шпильку обязательным является установка двух гаек (см. выноску А). В зависимости от типоразмера стаканы имеют 4 или 8 шпилек М12. Только у вентиляторов ВКРВ2х при монтаже ориентацию вентилятора с клапаном относительно стакана производить строго руководствуясь схемой, приведенной в приложении к паспорту.

Монтаж поддона

Поддон крепится к стакану до установки вентилятора. Каждому типоразмеру стакана СК (СКШ) соответствует определенный номер поддона, указанный в таблице 3. Для определенных поддонов обязательна комплектация стаканов с исполнением, указанным в знаменателе (см. примечание со знаком “***” на стр. 112, 113). Поддон имеет сливное отверстие с краном для отвода конденсата.

Предварительно, перед установкой поддона, необходимо в середине каждой боковой стенки стакана просверлить по отверстию 14 мм на расстоянии 200 +/-10 мм от его основания. Крепление тяг поддона к боковым стенкам стакана производить болтами, гайками и шайбами М12 (см. вид А).

При установке поддона на стакане СКШ (кроме СКШ1000/-01) необходимо дополнительно к выше приведенным действиям в местах нахождения отверстий 14 мм надрезать и отогнуть решетку прижимающую звукопоглощающий материал. Тяги поддона продвинуть между звукопоглощающим материалом и внутренней стороной боковой стенки стакана (см. схему монтажа вентилятора на стакане СКШ). После крепления поддона надрезанные части решетки вернуть в исходное положение.

При установке поддона на стакане СКШ 1000 /-01 необходимо:

- 1) укоротить на 250 мм две тяги, находящиеся на сторонах где прикреплена центральная кассета шумоглушения и просверлить в них по отверстию 14 мм на расстоянии 50 мм от края (см. вид Б);
- 2) на двух боковых стенках стакана, где прикреплена центральная кассета шумоглушения, сверлить по два отверстия 14 мм на расстоянии 200 +/-10 мм от его основания и 270 мм между ними;
- 3) две укороченные тяги крепить к двум вилкам монтажным (поставляются Производственным по спецзаказу), которые в свою очередь крепятся к боковым стенкам стакана.

Данные работы выполняются заказчиком самостоятельно или согласовываются с изготовителем на стадии формирования комплекта поставки.

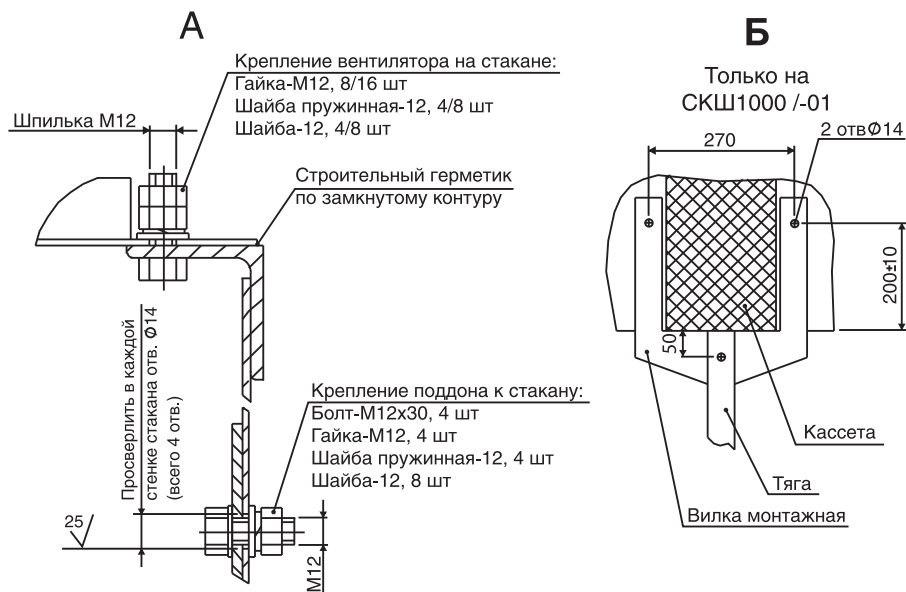

Завершающие строительные-монтажные работы

После установки и монтажа всех составляющих необходимо зазор между вентилятором и верхом стакана заделать по контуру строительным герметиком. Окончательную стяжку цементно-песчаным раствором, выкладку слоев теплогидроизоляции, установку по контуру «фартуков» и «юбок» из оцинкованной кровельной стали с обжимными хомутами заказчик производит самостоятельно, исходя из

Монтаж крышных вентиляторов

строительных норм и рекомендаций, приведенных в спец. альбомах, типовых проектах и учитывая высоту стакана Нст, приведенную в таблицах 4-7.

Каждому типу вентилятора соответствует определенный тип стакана, определенный индекс клапана и поддона. При составлении заказа следует пользоваться в таблицах 4-7.

При установке вентиляторов дымоудаления с выбросом воздуха в стороны защитный слой кровли обязательно должен быть выполнен из негорючих материалов в радиусе 2 м от края стакана.

Заказ комплектующих для монтажа определенного вентилятора производится по приведенному ниже ключу:

Тип вентилятора / Тип стакана / Индекс клапана / Индекс поддона

Отсутствие записи определенной комплектующей в ключе означает отсутствие этой комплектующей в заказе.

Пример записи при заказе:

Вентилятор ВРКШ-5-4-3 комплектуется стаканом, клапаном и поддоном, по таблице 4 на стр. 112 формируем заказ: ВРКШ-5 / СК1000-07 или СКШ 1000-03/ КГ-440 / П-02; тот же вентилятор ВРКШ-5-4-3 комплектуется только стаканом и клапаном, согласно таблице 4 на стр. 112: ВРКШ-5 / СК1000-06 / КГ-440.

Пример записи при заказе:

Вентилятор ВКРН-АФ-7,1 ДУ-4 комплектуется стаканом, клапаном и поддоном, по таблице 4 формируем заказ: ВКРН-7,1ДУ / СК700-03 / КЛ-630 / П-00; тот же вентилятор ВКРН-АФ-7,1 ДУ-4 комплектуется только стаканом и клапаном, согласно таблице 6 на стр. 112: ВКРН-7,1 ДУ / СК700-01 / КЛ-630.

Таблица 1

Клапан обратный КГ				
Индекс клапана	Размеры, мм			Масса, кг
	$\square D_{\text{кл}}$	D4	D5	
КГ-190	190	220	240	2,4
КГ-215	215	245	265	2,6
КГ-270	270	300	320	3,7
КГ-345	345	375	395	4,8
КГ-440	440	470	490	6,4
КГ-550	550	580	600	8
КГ-700	700	730	750	10,1



Таблица 2

Клапан обратный КЛ							
Индекс клапана	Размеры, мм						Масса, кг
	$\varnothing D_{\text{кл}}$	D4	D5	Нкл	d	n1	
КЛ-250	250	280	300	170	7x10	3	4
КЛ-280	280	310	330	190		4	4,2
КЛ-315	315	345	365	190		4	4,5
КЛ-355	355	385	405	240		4	6,9
КЛ-400	400	430	450	240		4	8
КЛ-450	450	480	500	260		5	9,6
КЛ-500	500	530	550	290		5	10,9
КЛ-560	560	590	610	323	10x15	6	13,2
КЛ-630	630	660	680	357			16,3
КЛ-710	710	740	760	397			20,6
КЛ-800	800	830	850	435			24,6
КЛ-900	900	940	964	500	12x18	8	32
КЛ-1000	1000	1040	1064	545		50	
КЛ-1120	1120	1165	1192	610	12x18	9	55
КЛ-1250	1250	1295	1322	680			64
КЛ-1510	1510	1555	1586	810	12	13	75,5
КЛ-1600	1600	1648	1672	880	12x18		107
КЛ-1680	1680	1728	1752	880	12		108

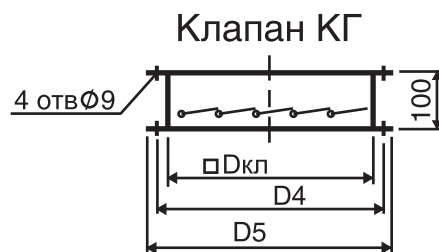

Таблица 3

Поддон			
Индекс поддона	Размеры, мм		Масса, кг
	Dпд	$\varnothing D1_{\text{пд}}$	
ПД-00	400	700	13
П-00	700	990	22
П-02	1200	1260	30
П-03	1450	1610	41

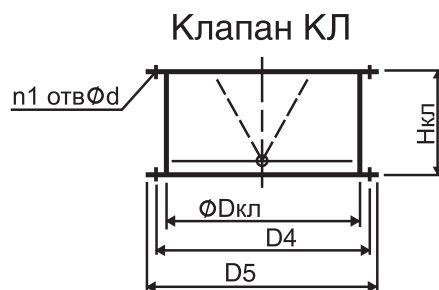
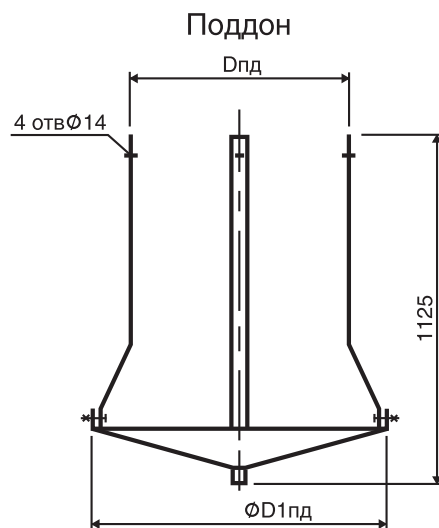

Монтаж крышных вентиляторов

Таблица 4

Тип вентилятора серии ВРКШ	Тип стакана*		Индекс клапана	Индекс поддона	□/∅ D _{зд} , мм
		H _{ст.мах} , мм			
ВРКШ-1,6	СК400 или СКШ400	500	КГ-190	ПД-00	400
ВРКШ-2			КГ-215		
ВРКШ-2,5			КГ-270		
ВРКШ-2,8	СК515 или СКШ515	800	КГ-345	П-00	700
ВРКШ-3,15	СК630 или СКШ630				
ВРКШ-3,55	СК700/-02 или СКШ700/-01				
ВРКШ-4	СК1000-06/-07 или СКШ1000-02/-03	800	КГ-440	П-02	1030
ВРКШ-4,5			КГ-550		
ВРКШ-5			КГ-700		
ВРКШ-5,6	СК1000-01/-04 или СКШ1000/-01				
ВРКШ-6,3	СК1000/-03 или СКШ1000/-01				

Таблица 5

Тип вентилятора серии ВКРВ	Тип стакана**		Индекс клапана	Индекс поддона	□/∅ D _{зд} , мм
		H _{ст} , мм			
ВКРВ-2,5ДУ	СК400	400	КЛ-250	ПД-00	400
ВКРВ-2,8ДУ			КЛ-280		
ВКРВ-3,15ДУ			КЛ-315		
ВКРВ-3,55ДУ	СК515	400	КЛ-355	П-00	470
ВКРВ-4ДУ			КЛ-400		
ВКРВ-4,5ДУ	СК700/-02	400	КЛ-450	П-00	790
ВКРВ-5ДУ			КЛ-500		
ВКРВ-5,6ДУ			КЛ-560		
ВКРВ-6,3ДУ	СК1000-01/-04	400	КЛ-630	П-02	1030
ВКРВ-7,1 ДУ			КЛ-710		
ВКРВ-8ДУ	СК1200-01/-03	600	КЛ-800	П-03	1270
ВКРВ2x2,5ДУ	СК630	400	КЛ-560	П-00	700
ВКРВ2x5ДУ	СК1200-01/-03	600	КЛ-1000	П-03	1270
ВКРВ2x5,6ДУ			КЛ-1250		1500
ВКРВ2x6,3ДУ			СК1450-01/-04		
ВКРВ2x7,1 ДУ	СК1588	400	КЛ-1510	—	1685
ВКРВ2x8ДУ	СК1772	400	КЛ-1680	—	1900

Таблица 6

Тип вентилятора серии ВКРН*	Тип стакана**		Индекс клапана	Индекс поддона	□/∅ D _{зд} , мм
		H _{ст} , мм			
ВКРН-3,15ДУ	СК400-01	400	КЛ-315	ПД-00	400
ВКРН-3,55ДУ			КЛ-355		
ВКРН-4ДУ			КЛ-400		
ВКРН-4,5ДУ	СК630	400	КЛ-450	П-00	700
ВКРН-5ДУ			КЛ-500		
ВКРН-5,6ДУ			КЛ-560		
ВКРН-6,3ДУ	СК700-01/-03	400	КЛ-630	П-00	790
ВКРН-7,1 ДУ			КЛ-800		
ВКРН-8ДУ	СК1000/-03	600	КЛ-900	П-02	1030
ВКРН-9ДУ	СК1000-02/-05		КЛ-1000		
ВКРН-10ДУ	СК1200/-02		КЛ-1120		
ВКРН-11,2ДУ	СК1200-04/-05	600	КЛ-1250	П-03	1270
ВКРН-12,5ДУ			СК1450/-03		
ВКРН-14ДУ	СК1450/-03	600	КЛ-1250	П-03	1500

Примечание: *) Запись подразумевает все модификации вентиляторов;

**) В знаменателе указано исполнение стакана обязательное при наличии в заказе поддона.

Монтаж крышных вентиляторов Монтаж пристенных вентиляторов

Таблица 7

Тип вентилятора серии ВО-21-210К*	Тип стакана**		Индекс клапана	Индекс поддона	□/∅ D _{зд} , мм
		H _{ст} , мм			
ВО-21-210К-4ДУ	СК515	400	КЛ-400	ПД-00	470
ВО-21-210К-5ДУ	СК700/-02		КЛ-500	П-00	790
ВО-21-210К-6,3ДУ			КЛ-630		
ВО-21-210К-8ДУ	СК1000-01/-04	600	КЛ-800	П-02	1030
ВО-21-210К-10ДУ	СК1200-01/-02		КЛ-1000	П-03	1270
ВО-21-210К-12,5ДУ	СК1450-01/-04		КЛ-1250		1500
ВО-21-210К-16ДУ	СК1772	400	КЛ-1600	---	1900

Примечание: *) Запись подразумевает все модификации вентиляторов;

**) В знаменателе указано исполнение стакана обязательное при наличии в заказе поддона.

Комплектующие для монтажа пристенных вентиляторов

Для пристенных вентиляторов дымоудаления ВРП ДУ разработаны и выпускаются следующие комплекты, применять которые рекомендуется при монтаже оборудования:

- ◆ кронштейны;
- ◆ козырек-клапан;
- ◆ приставка.

Каждый вентилятор комплектуется 2-мя кронштейнами:

- ◆ «Правый» (в числителе);
- ◆ «Левый» (в знаменателе).

Применяемость	Кронштейн*	Козырек-клапан	Приставка
	Обозначение	Обозначение	Обозначение
ВРП-А/Б-3,15ДУ-01	ВРП-3,15В1/ВРП-3,15В2	КК-3,15ДУ	П-3,15ДУ
ВРП-А/Б-3,15ДУ-02			
ВРП-А/Б-3,15ДУ-03			
ВРП-А/Б-3,35ДУ-01	ВРП-3,55В1/ВРП-3,55В2	КК-3,55ДУ	П-4ДУ
ВРП-А/Б-3,35ДУ-02			
ВРП-А/Б-3,35ДУ-03			
ВРП-А/Б-4ДУ-01	ВРП-4В1/ВРП-4В2	КК-4ДУ	П-4ДУ
ВРП-А/Б-4ДУ-02			
ВРП-А/Б-4ДУ-03			
ВРП-А/Б-4,5ДУ-01	ВРП-4,5В1/ВРП-4,5В2	КК-4,5ДУ	П-4ДУ
ВРП-А/Б-4,5ДУ-02			
ВРП-А/Б-4,5ДУ-03			
ВРП-А/Б-5ДУ-01	ВРП-5В1/ВРП-5В2	КК-5ДУ	П-5,6ДУ
ВРП-А/Б-5ДУ-02			
ВРП-А/Б-5ДУ-03			
ВРП-А/Б-5,6ДУ-01	ВРП-5,6В1/ВРП-5,6В2	КК-5,6ДУ	П-5,6ДУ
ВРП-А/Б-5,6ДУ-02			
ВРП-А/Б-5,6ДУ-03			
ВРП-А/Б-6,3ДУ-01	ВРП-6,3В1/ВРП-6,3В2	КК-6,3ДУ	П-5,6ДУ
ВРП-А/Б-6,3ДУ-02			
ВРП-А/Б-6,3ДУ-03			
ВРП-А/Б-7,1ДУ-01	ВРП-7,1В1/ВРП-7,1В2	КК-7,1ДУ	П-8ДУ
ВРП-А/Б-7,1ДУ-02			
ВРП-А/Б-7,1ДУ-03			
ВРП-А/Б-8ДУ-01	ВРП-8В1/ВРП-8В2	КК-8ДУ	П-8ДУ
ВРП-А/Б-8ДУ-02			
ВРП-А/Б-8ДУ-03			

Заслонка противодождевая	
Применяемость	Обозначение
ВКРН-АП(АД)-3,15ДУ	ЗПД-3,15А
ВКРН-БП(БД)-3,15ДУ	ЗПД-3,15Б
ВКРН -АП (АД) -3,55ДУ	ЗПД-3,55А
ВКРН-БП(БД)-3,55ДУ	ЗПД-3,55Б
ВКРН-АП(АД)-4ДУ	ЗПД-4А
ВКРН-БП(БД)-4ДУ	ЗПД-4Б
ВКРН-АП(АД)-4,5ДУ	ЗПД-4,5А
ВКРН-БП(БД)-4,5ДУ	ЗПД-4,5Б
ВКРН-АП(АД)-5ДУ	ЗПД-5А
ВКРН-БП(БД)-5ДУ	ЗПД-5Б
ВКРН-АП(АД)-5,6ДУ	ЗПД-5,6А
ВКРН-БП(БД)-5,6ДУ	ЗПД-5,6Б
ВКРН-АП(АД)-6,3ДУ	ЗПД-6,3А
ВКРН-БП(БД)-6,3ДУ	ЗПД-6,3Б
ВКРН-АП (АД)-7,1 ДУ	ЗПД-7,1 А
ВКРН-БП(БД)-7,1 ДУ	ЗПД-7,1 Б
ВКРН-ВП(ВД)-7,1 ДУ	ЗПД-7,1А
ВКРН-АП(АД)-8ДУ	ЗПД-8А
ВКРН-БП(БД)-8ДУ	ЗПД-8Б
ВКРН-ВП(ВД)-8ДУ	ЗПД-8А
ВКРН-АП(АД)-9ДУ	ЗПД-9А
ВКРН-БП(БД)-9ДУ	ЗПД-9Б
ВКРН-АП(АД)-10ДУ	ЗПД-10А
ВКРН-БП(БД)-10ДУ	ЗПД-10Б
ВКРН-АП(АД)-11,2ДУ	ЗПД-11,2А
ВКРН-БП(БД)-11,2ДУ	ЗПД-11,2Б
ВКРН-ВП(ВД)-11,2ДУ	ЗПД-11,2А
ВКРН-АП(АД)-12,5ДУ	ЗПД-12,5А
ВКРН-БП(БД)-12,5ДУ	ЗПД-12,5Б
ВКРН-ВП(ВД)-12,5ДУ	ЗПД-12,5А
ВКРН-АП(АД)-14ДУ	ЗПД-14А
ВКРН-БП(БД)-14ДУ	ЗПД-14Б

Примечание:

1) На каждый вентилятор требуется 2 заслонки.

Виброизоляторы пружинные ДО

Габаритные и присоединительные размеры виброизолятора пружинного типа ДО, мм

Тип виброизолятора	Нагрузка, кг		Вертик. жесткость, кг/см ²	Высота в свободном состоянии h, мм	Осадка пружины под нагрузкой, мм при		Масса, кг	Размеры, мм						
	Рабочая (Рраб.)	Предел-ная (Рпр.)			Рраб.	Рпр.		L	A	B	Dcp	d	d1	d2
ДО-38	12,4	15,5	4,57	77	27	33,7	0,29	100	70	60	30	3	12	8,5
ДО-39	22,3	27,8	6,2	97,5	36	45	0,41	110	80	70	40	4	12	8,5
ДО-40	34,6	43,2	8,3	123	41,7	52	0,94	130	100	90	50	5	12	8,9
ДО-41	55	68,7	12,65	138	43,4	54	1,03	130	100	90	54	6	14	10,5
ДО-42	96	120	16,8	180	57,2	72	1,79	150	120	110	72	8	14	10,5
ДО-43	168	210	30	202	56	70	2,46	160	130	120	80	10	14	10,5
ДО-44	243	303,7	36,4	236	66,5	83	3,74	180	150	140	96	12	14	10,5
ДО-45	380	475	45	291	75	91	6,58	220	180	170	120	15	14	10,5

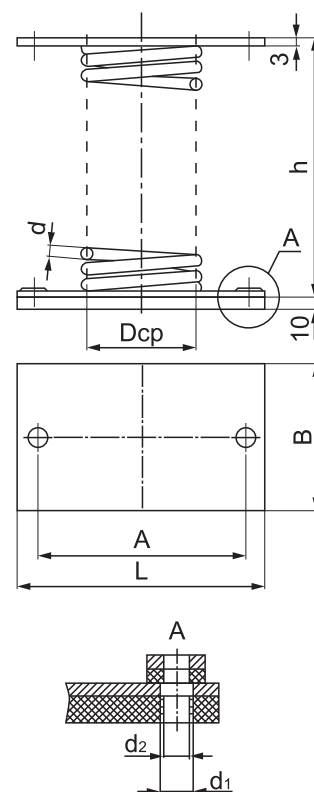

Вентилятор	Тип виброизолятора	
ВР-280-46-2,5ДУ-4-00/03	ДО-38	—
ВР-280-46-2,5ДУ-2-01/04	ДО-38	—
ВР-280-46-2,5ДУ-2-02/05	ДО-38	—
ВР-280-46-3,15ДУ-6-00/03	ДО-38	—
ВР-280-46-3,15ДУ-4-01/04	ДО-38	—
ВР-280-46-3,15ДУ-4-02/05	ДО-38	—
ВР-280-46-4ДУ-6-00/04	ДО-39	—
ВР-280-46-4ДУ-6-01/05	ДО-39	—
ВР-280-46-4ДУ-4-02/06	ДО-40	—
ВР-280-46-4ДУ-4-03/07	ДО-40	—
ВР-280-46-5ДУ-6-00/04	ДО-41	—
ВР-280-46-5ДУ-6-01/05	ДО-41	—
ВР-280-46-5ДУ-4-02/06	ДО-41	—
ВР-280-46-5ДУ-4-03/07	ДО-42	—
ВР-280-46-6,3ДУ-8-00/05	ДО-41	—
ВР-280-46-6,3ДУ-8-01/06	ДО-42	—
ВР-280-46-6,3ДУ-8-02/07	ДО-42	—
ВР-280-46-6,3ДУ-6-03/08	ДО-42	—
ВР-280-46-6,3ДУ-6-04/09	ДО-42	—
ВР-280-46-8ДУ-8-00/03	ДО-43	ДО-42
ВР-280-46-8ДУ-8-01/04	ДО-43	ДО-42
ВР-280-46-8ДУ-6-02/05	ДО-43	ДО-42
Количество виброизоляторов для вентилятора	Все вибро-изоляторы по 4 шт. на изделие	Все вибро-изоляторы по 6 шт. на изделие

Вентилятор	Тип виброизолятора	
ВР-80-70-2,5ДУ-4-00	ДО-38	—
ВР-80-70-2,5ДУ-2-01	ДО-38	—
ВР-80-70-3,15ДУ-4-00	ДО-38	—
ВР-80-70-3,15ДУ-2-01	ДО-38	—
ВР-80-70-4ДУ-6-00	ДО-38	—
ВР-80-70-4ДУ-4-01	ДО-39	—
ВР-80-70-5ДУ-6-00	ДО-39	—
ВР-80-70-5ДУ-4-01	ДО-40	—
ВР-80-70-6,3ДУ-6-00/02	ДО-41	—
ВР-80-70-6,3ДУ-4-01/03	ДО-41	—
ВР-80-70-8ДУ-8-00/02	ДО-42	ДО-41
ВР-80-70-8ДУ-6-01/03	ДО-42	ДО-41
ВР-80-70-10ДУ-8-00/02	ДО-43	ДО-42
ВР-80-70-10ДУ-6-01/03	ДО-43	ДО-42
ВР-80-70-12,5ДУ-8-00/02	ДО-44	ДО-43
ВР-80-70-12,5ДУ-8-01/03	ДО-44	ДО-43
Количество виброизоляторов для вентилятора	Все вибро-изоляторы по 4 шт. на изделие	Все вибро-изоляторы по 6 шт. на изделие

Вставки гибкие

Выпускаются вставки гибкие для присоединения вентиляторов различных типов к сети воздуховодов для круглых прямоугольных и квадратных каналов.

Вставки гибкие выпускаются в общепромышленном, термостойком, кислотостойком, коррозионностойком и морозостойком исполнениях.

Присоединение вставок гибких предусмотрено фланцевое. Вставки гибкие, предназначенные для канальных вентиляторов ВРКК с круглым фланцем, могут быть выполнены с креплением на «ниппель».

Термостойкие вставки могут быть использованы в качестве компенсаторов линейных тепловых расширений при прокладке воздуховодов систем дымоудаления и других систем, перемещающих воздух с температурой более 100 °С (п.6.57 СП 7.13130.2009 «Отопление, вентиляция и кондиционирование. Противопожарные требования»).

Пример обозначения вставки

В Г Т - 175x175 - Н
 ————— крепление на «ниппель»;
 № вставки (по табл. 1,2,3,4,5);
 Т – термостойкая, К – кислотостойкая,
 М – морозостойкая, Кр – коррозионностойкая;
 Гибкая;
 Вставка.

Вставки гибкие квадратного сечения



Таблица 1

№ вставки	A ₁ , мм	π ₁	t ₁ , мм	A ₂ , мм	π ₂	t ₂ , мм	A ₃ , мм	A ₄ , мм	d ₁ , мм	N	Обозначение вентилятора
175x175	100	1	100	100	1	100	205	205	7	8	ВР(280)–2,5
221x211	200	2	100	200	2	100	255	255	7	8	ВР(–3,15)
280x280	200	2	100	200	2	100	310	310	7	8	ВР(280)–4
350x350	300	3	100	300	3	100	370	370	7	16	ВР(280)–5, ВРКК–2,5
400x400	—	—	—	—	—	—	420	420	9	4	ВРКК–2,8
447x447	400	4	100	400	4	100	470	470	7	16	ВР(280)–6,3
450x450	—	—	—	—	—	—	470	470	9	4	ВРКК–3,15
500x500	—	—	—	—	—	—	520	520	9	4	ВРКК–3,55
560x560	600	4	150	600	4	150	580	580	11	16	ВР(280)–8, ВРКК–4
630x630	—	—	—	—	—	—	650	650	9	4	ВРКК–4,5
704x704	750	5	150	750	5	150	750	750	12	24	ВР–10
710x710	—	—	—	—	—	—	730	730	13	4	ВРКК–5
800x800	—	—	—	—	—	—	830	830	13	4	ВРКК–5,6
875x875	750	5	150	750	5	150	930	930	12	24	ВР–12,5

Примечание:

Вставки гибкие квадратного сечения изготавливаются в общепромышленном исполнении всех типоразмеров, в термостойком - для вентиляторов ВР ДУ, в кислотостойком, коррозионностойком и морозостойком - для вентиляторов ВР.

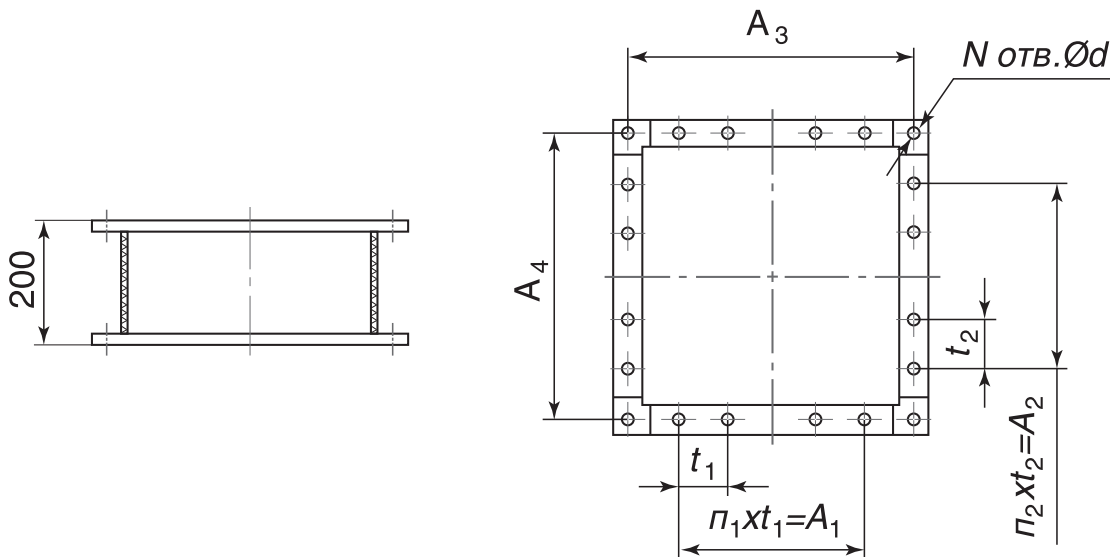
Вставки гибкие

Вставки гибкие прямоугольного сечения

Таблица 2

№ вставки	A, мм	a, мм	П	d, мм	B, мм	b, мм	П ₁	N	Обозначение вентилятора
220x500	530	132,5	4	8	250	125	2	12	ВРП-3,15
245x560	590	147,5	4	8	275	137,5	2	12	ВРП-3,55
275x630	660	132	5	8	305	152,5	2	14	ВРП-4
310x710	740	148	5	8	339	113	3	16	ВРП-4,5
340x800	830	166	5	8	369	123	3	16	ВРП-5
380x900	939	156,5	6	10	417	139	3	18	ВРП-5,6
430x1000	1038	173	6	10	468	156	3	18	ВРП-6,3
500x1125	1162	166	7	10	537	179	3	20	ВРП-7,1
560x1250	1288	184	7	10	597	199	3	20	ВРП-8
300x150	320	—	—	—	150	—	—	4	ВРПП-30x15
300x170	320	—	—	—	170	—	—	4	ВРПН-1,6
400x200	420	—	—	—	200	—	—	4	ВРПП-40x20
400x220	420	—	—	—	220	—	—	4	ВРПН-1,8; ВРПН-2
500x250	520	—	—	—	250	—	—	4	ВРПП-50x25
500x270	520	—	—	—	270	—	—	4	ВРПН(НВК)-2,25; ВРПН(НВК)-2,5; ВРПВ-2
500x300	520	—	—	—	300	—	—	4	ВРПП-50x30
500x320	520	—	—	—	320	—	—	4	ВРПН(НВК)-2,8; ВРПН(НВК)-3,15; ВРПВ-2,25
600x300	620	—	—	—	300	—	—	4	ВРПП-60x30
600x320	620	—	—	—	320	—	—	4	ВРПВ-2,5
600x350	620	—	—	—	350	—	—	4	ВРПП-60x35
600x370	620	—	—	—	370	—	—	4	ВРПН(НВК)-3,55; ВРПВ-2,8
700x400	720	—	—	—	400	—	—	4	ВРПП-70x40
700x420	720	—	—	—	420	—	—	4	ВРПН(НВК)-4; ВРПВ-3,15
800x500	830	—	—	—	500	—	—	4	ВРПП-80x50
800x530	830	—	—	—	530	—	—	4	ВРПН(НВК)-4,5; ВРПН(НВК)-5; ВРПВ-3,55
900x500	930	—	—	—	530	—	—	4	ВРПВ-4
1000x500	1030	—	—	—	500	—	—	4	ВРПП-100x50
1000x530	1030	—	—	—	530	—	—	4	ВРПН(НВК)-5,6

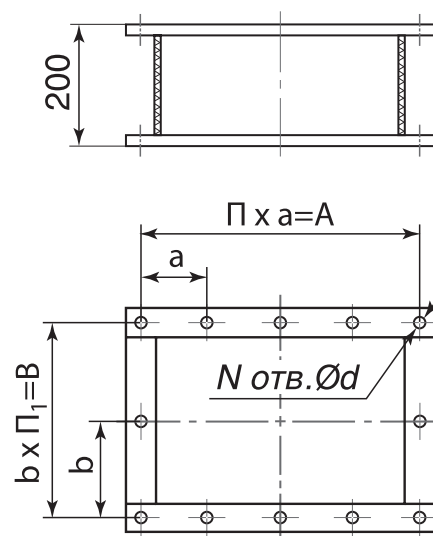

Примечание:

Вставки гибкие прямоугольного сечения изготавливаются в общепромышленном исполнении – для вентиляторов ВРПП, ВРПН, ВРПВ, в термостойком исполнении – для вентиляторов ВРП и ВРПН-Н КХ, в кислотостойком исполнении – для вентиляторов ВРПН-НВК, в коррозионностойком исполнении – для вентиляторов ВРПН-Н КР.

Вставки гибкие круглого сечения с креплением на «ниппель»

Таблица 3

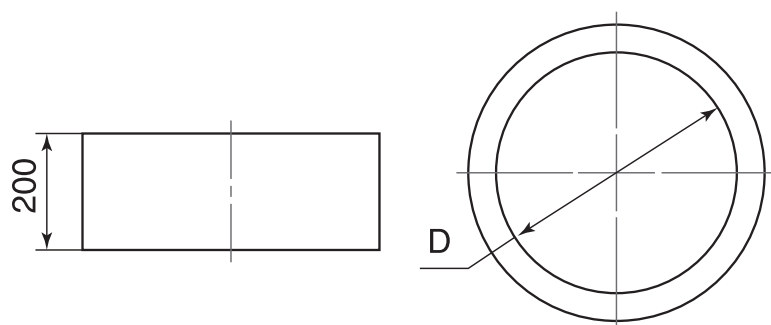

№ вставки	D, мм
250	250
280	280
315	315
355	355
400	400
450	450
500	500
560	560

Примечание:

Вставки гибкие круглого сечения с креплением на «ниппель» изготавливаются в общепромышленном исполнении.

Вставки гибкие круглого сечения

Таблица 4

№ вставки	D, мм	D ₁ , мм	d, мм	n	Обозначение вентилятора
260	280	260	7	4	ВКРВ-2,5
290	310	290	7	4	ВКРВ-2,8
325	345	325	7	4	ВКРН-3,15; ВКРВ-3,15
365	385	365	7	4	ВКРН-3,55; ВКРВ-3,55
410	430	410	7	4	ВКРН-4; ВКРВ-4; ВО-4
460	480	460	7	6	ВКРН-4,5; ВКРВ-4,5
504	560	504	12	15	УВОП-5-2
563	620	563	12	12	УВОП-5-2
510	530	510	7	6	ВКРН-5; ВКРВ-5; ВО-5
570	600	570	10	6	ВКРН-5,6; ВКРВ-5,6
634	690	634	12	16	УВОП-6,3-2
713	770	713	12	12	УВОП-6,3-2
640	680	640	10	6	ВКРН-6,3; ВКРВ-6,3; ВО-6,3
720	760	720	10	6	ВКРН-7,1; ВКРВ-7,1
806	860	806	12	21	УВОП-8-4; ВО-8
810	850	810	10	6	ВКРН-8; ВКРВ-8
904	960	904	12	12	УВОП-8-4
910	950	910	10	8	ВКРН-9
1006	1070	1006	12	21	УВОП-10-6
1015	1055	1015	10	8	ВКРН-10; ВО-10
1123	1190	1123	12	12	УВОП-10-6
1135	1175	1135	12	8	ВКРН-11,2
1256	1320	1256	12	21	УВОП-12,5
1270	1310	1270	12	8	ВКРН-12,5; ВО-12,5
1407	1470	1407	12	12	УВОП-12,5
1420	1475	1420	12	8	ВКРН-14
1620	1675	1620	12	8	ВО-16

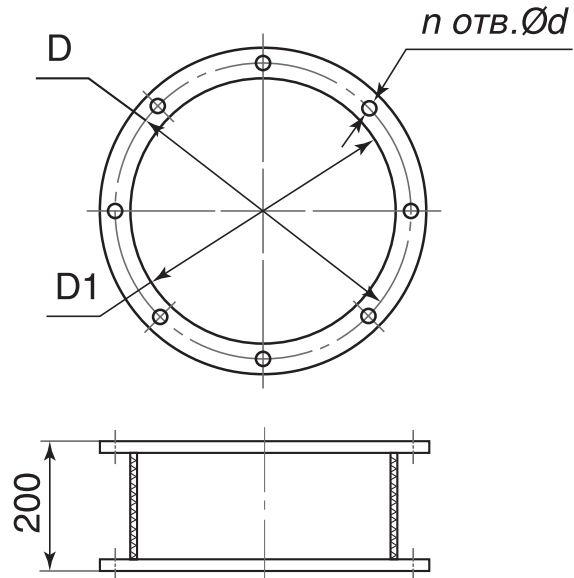

Примечание:

Вставки гибкие круглого сечения изготавливаются в общепромышленном и морозостойком исполнениях для вентиляторов УВОП, в термостойком исполнении - для вентиляторов ВКРВ, ВКРН, ВО.

Вставки гибкие круглого сечения для вентиляторов ВР

Таблица 5

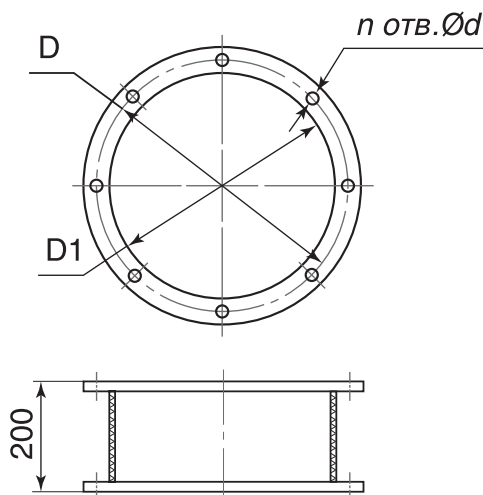

№ вставки	D, мм	D ₁ , мм	d, мм	n	Обозначение вентилятора
254	274	254	7	8	ВР-80-70-2,5ДУ, ВР-280-46-2,5ДУ
320	340	320	7	8	ВР-280-46-3,15ДУ
404	424	404	7	12	ВР-280-46-4ДУ
500	530	500	7	16	ВР-80-70-5ДУ, ВР-280-46-5ДУ
640	660	640	7x14	16	ВР-80-70-6,3ДУ, ВР-280-46-6,3ДУ
810	840	810	10	16	ВР-80-70-8ДУ, ВР-280-46-8ДУ
1017	1060	1017	12x22	12	ВР-80-70-10ДУ
1250	1310	1250	12	24	ВР-80-70-12,5ДУ

Примечание:

Вставки гибкие круглого сечения для вентиляторов ВР ДУ изготавливаются в термостойком исполнении, для вентиляторов ВР - в общепромышленном, кислотостойком, коррозионностойком и морозостойком исполнениях.