

HE 181, HE 260 T, HE 260 TM

Händetrockner

Bedienung und Installation _____ 2

Hand dryer

Operation and installation _____ 14

Sèche-mains

Utilisation et Installation _____ 25

Handdroger

Bediening en Installatie _____ 36

Suszarka do rąk

Obsługa i instalacja _____ 47

SUŠIČ RUKOU

Obsluha a Instalace _____ 58

KÉZSZÁRÍTÓ

Kezelés és telepítés _____ 69

ЭЛЕКТРИЧЕСКИЕ СУШИЛКИ ДЛЯ РУК

Эксплуатация и монтаж _____ 80

ЭКСПЛУАТАЦИЯ	80
1. Общие указания	81
1.1. Сведения о руководстве	81
1.2. Значение символов	81
2. Техника безопасности	82
2.1. Использование по назначению	82
2.2. Указания по технике безопасности.....	82
2.3. Знак CE	83
2.4. Знак технического контроля	83
3. Описание прибора	83
4. Эксплуатация	83
5. Чистка, уход и техническое обслуживание	83
6. Что делать, если	83
6.1. ... прибор не включается	83
6.2. ... вентилятор работает без нагретого воздуха	83
6.3. Заводская табличка.....	83
МОНТАЖ	83
7. Техника безопасности	84
7.1. Общие указания по технике безопасности	84
7.2. Предписания, нормы и положения	84
8. Описание прибора	84
8.1. Объем поставки	84
9. Монтаж	84
9.1. Указания по установке.....	84
9.2. Монтажные условия и подготовительные работы	84
9.3. Электроподключение	84
10. Монтаж	85
10.1. Демонтаж крышки корпуса HE 181 / HE 260 T	85
10.2. Демонтаж крышки корпуса HE 260 TM	85
10.3. Крепление на стене	85
10.4. Монтаж крышки корпуса HE 181 / HE 260 T	86
10.5. Монтаж крышки корпуса HE 260 TM	86
11. Передача прибора	87
12. Технические характеристики	87
12.1. Технические характеристики	87
12.2. Электрическая схема	88
12.3. Ориентировочные значения высоты установки	88
12.4. Abmessungen	89
12.5. Расстояния до других предметов	89
ÜGYFÉLSZOLGÁLAT ÉS GARANCIA	90
KÖRNYEZETVÉDELLEM ÉS ÚJRAHASZNOSÍTÁS	90

1. Общие указания

1.1 Сведения о руководстве

Глава **Эксплуатация** предназначена для пользователя и специалиста.

Раздел **Монтаж** предназначен для специалистов.



Следует ознакомиться!

Перед началом эксплуатации внимательно прочитайте данное руководство и сохраните его. При необходимости передайте настоящее руководство следующему пользователю.

1.2 Значение символов

Символы, используемые в данном руководстве

В данном руководстве встречаются следующие символы и обозначения. Они имеют следующее значение:



Травмоопасно!

Указание на возможный риск получения травмы!



Опасно для жизни! Высокое напряжение!



Опасность получения ожогов!



Опасность возникновения пожара!



Не накрывайте!



Возможны повреждения!

Указание на повреждение прибора, ущерб окружающей среде или экономический ущерб.



Указание!

Текстовые сообщения рядом с таким символом особенно важны.

» Предложения, предворяемые символом «»», описывают необходимые пошаговые действия.

2. Техника безопасности

2.1 Использование по назначению

Прибор предназначен для сушки рук.

Иное использование данного устройства не является использованием по назначению. Использование по назначению также подразумевает соблюдение положений настоящего руководства. В случае изменения или переоборудования устройства гарантийное обслуживание не предоставляется!

2.2 Указания по технике безопасности

 **Опасность получения ожога!**
Во время работы прибора у отверстия для выхода нагретого воздуха температура достигает свыше 90 °С.

 **Опасность получения ожога!**
Управление прибором детьми или лицами с ограниченными физическими, сенсорными и умственными способностями должно происходить только под присмотром или после соответствующего инструктажа, проведенного лицом, отвечающим за их безопасность. Не допускайте, чтобы дети баловались с прибором!

 **Опасность возникновения пожара!**
Не кладите предметы на прибор. Не прислоняйте предметы к прибору и не вставляйте их между прибором и стеной. Также не размещайте в непосредственной близости горючие, воспламеняющиеся или теплоизолирующие предметы или материалы, как например, белье, одеяла, журналы, емкости с мастикой или бензином, флаконы со спреем и т.п.

 **Опасность возникновения пожара!**
Не используйте прибор ...

... если в помещениях из-за наличия химических веществ, пыли, газов или паров существует риск воспламенения или взрыва.

... в непосредственной близости от магистралей или емкостей для транспортировки или хранения горючих и взрывоопасных материалов.

... если в помещении, где установлен прибор, проводятся такие работы, как укладка, шлифовка, герметизация.

... если в помещении ведутся работы с использованием бензина, спреев, мастик для полов или аналогичных веществ. Хорошо проветрите помещение перед использованием прибора.

 **Опасно для жизни! Высокое напряжение!**
Не вставляйте предметы в отверстия прибора. Это может привести к поражению электрическим током и/или пожару.

 **Не накрывайте!**
Не накрывайте прибор во избежание его перегрева.

 **Указание!**
Не эксплуатируйте прибор, если расстояние до поверхности близлежащих предметов меньше минимально допустимого значения.

 **Указание!**
При использовании прибора в мастерских или иных помещениях, где выделяются газы, имеется запах масла и бензина и т.д., или ведутся работы с растворителями и химическими веществами, возможно появление долго не уходящих запахов и, при определенных обстоятельствах, в приборе могут отложиться загрязнения.

 **Указание!**
Следите за тем, чтобы воздухозаборные отверстия на нижней и задней панелях прибора были всегда открыты.

 **Указание!**
Соблюдайте минимальное расстояние между выпускной решеткой и находящейся под ней поверхностью (см. главу Технические характеристики).
Нагретый воздух должен выходить через выпускную решетку беспрепятственно!

 **Указание!**
Не поливайте прибор водой из шланга (см. главу Чистка, уход и техобслуживание).

2.3 Знак СЕ

Знак СЕ свидетельствует, что прибор соответствует всем основным требованиям:

- Директива об электромагнитной совместимости
- Директива ЕС по низковольтному оборудованию

2.4 Знак технического контроля

См. заводскую табличку.

3. Описание прибора

Принцип работы прибора - бесконтактный. Прибор оснащен оптическим датчиком, который автоматически включает нагрев и вентилятор, когда к прибору подносятся руки. Срабатывание происходит на расстоянии четырех - тринадцати сантиметров от выпускной решетки. После удаления рук прибор выключается примерно через три секунды.

Благодаря форме прибора на него невозможно положить сигареты и подобные предметы. Избегайте создания уступов на верхней панели прибора для обеспечения этого эффекта.

Прибор HE 260 TM дополнительно защищен от повреждений благодаря ударопрочному алюминиевому корпусу.

4. Эксплуатация

- » Прежде чем сушить руки, встряхните их активно над умывальником. Благодаря этому время сушки сокращается, и одновременно экономится энергия.
- » Затем поднесите руки под выпускную решетку и потрите их в потоке горячего воздуха.

5. Чистка, уход и техническое обслуживание

Для ухода за корпусом достаточно влажной ткани. Не используйте абразивные или разъедающие чистящие средства! Дополнительно протрите мягкой тканью до блеска. Не разбрызгивайте на прибор воду из шланга и иных устройств. Иначе вода может попасть в прибор.

6. Что делать, если ...

6.1 ... прибор не включается

- Проверьте предохранители домашней электрической сети.
- При нахождении посторонних предметов в поле действия датчика работоспособность прибора нарушается. В этом случае прибор выключается примерно через три секунды во избежание непрерывной работы. Если прибор не включается, проверьте, не находятся ли в поле действия датчика посторонние предметы. При удалении посторонних предметов прибор вновь работает бесперебойно.

6.2 ... вентилятор работает без нагретого воздуха

- При перегреве нагревательный элемент выключается, вентилятор продолжает работать до охлаждения. Примерно через две минуты после выключения прибора нагревательный элемент вновь включается датчиком температуры.

6.3 Заводская табличка

Заводская табличка находится на нижней панели прибора.

7. Техника безопасности

Монтаж, ввод в эксплуатацию, а также техобслуживание и ремонт прибора должны производиться только квалифицированным специалистом.

7.1 Общие указания по технике безопасности

Мы гарантируем безупречную работу устройства и безопасность эксплуатации только при использовании оригинального дополнительного оборудования и оригинальных запчастей.

7.2 Предписания, нормы и положения



Указание!

Необходимо соблюдать все национальные и региональные предписания и постановления.



Указание!

При установке прибора в помещении с ванной и/или душем соблюдайте соответствующую зону безопасности. Устанавливайте прибор в соответствии с данными на заводской табличке. Норма для зоны безопасности в Германии приведена в VDE 0100 - 701.

8. Описание прибора

8.1 Объем поставки

- ° Патроны с отдушкой\Пластмассовый держатель
- ° Руководство/Бланк заказа для набора патронов с отдушкой

9. Монтаж

9.1 Указания по установке

- ° Устанавливайте прибор на сплошной стене (без ниш) во избежание повреждений в результате актов вандализма.

9.2 Монтажные условия и подготовительные работы

- ° Устанавливайте прибор только на вертикальной стене с термостойкостью не менее 90 °С.
- ° Обязательно соблюдайте указанные минимальные расстояния.

9.3 Электроподключение



Указание!

Следует учитывать данные на заводской табличке. Напряжение сети должно совпадать с указанным на табличке.



Опасно для жизни! Высокое напряжение!

Подключение к электросети должно быть в неразъемном исполнении. Прибор должен расцепляться с сетью с помощью разделяющего участка размером не менее 3 мм на каждом полюсе.

- » Выбирайте провод достаточного сечения.
- » Подключайте электрические соединительные кабели в соответствии с электрической схемой (см. Технические характеристики).

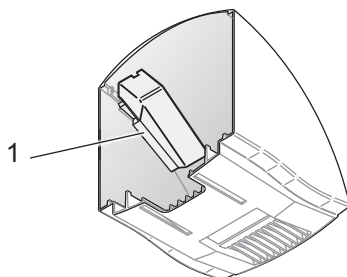

1 Пластмассовый уголок

26_07_32_0030

Пластмассовый уголок в крышке корпуса HE 260 TM предназначен для дополнительной изоляции кабеля сетевого питания и клеммы.

10. Монтаж

⚠ Опасно для жизни! Высокое напряжение!
 Все работы по установлению электрических соединений и монтажу необходимо производить в соответствии с инструкцией.

10.1 Демонтаж крышки корпуса HE 181 / HE 260 T

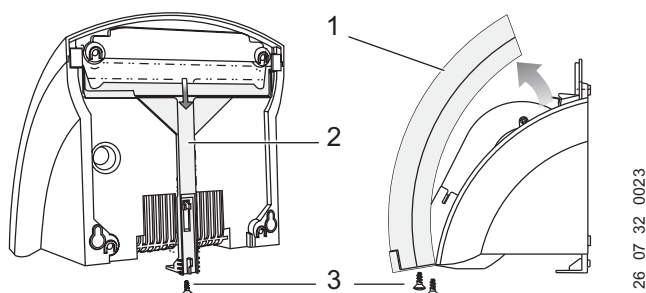

- 1 Крышка корпуса
- 2 Фиксирующая задвижка
- 3 Винты

- » Ослабьте винты на крышке корпуса и фиксирующую задвижку.
- » Потяните фиксирующую задвижку вниз.
- » Снимите крышку корпуса.

10.2 Демонтаж крышки корпуса HE 260 TM

- » Ослабьте фиксирующий винт.
- » Потяните фиксирующую задвижку вниз.
- » Снимите крышку корпуса.

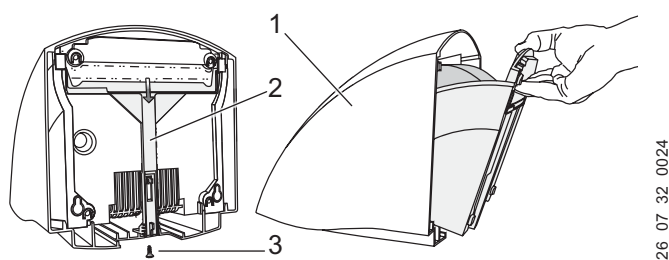

- 1 Крышка корпуса
- 2 Фиксирующая задвижка
- 3 Фиксирующий винт

10.3 Крепление на стене

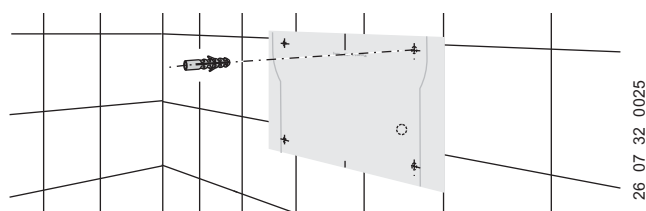

- » Вырежьте шаблон для отверстий. Он находится в конце настоящего руководства.

- » Перенесите 4 крепежные точки на стену с помощью шаблона для отверстий. Учитывайте при этом длину и положение кабеля сетевого питания. Руководствуйтесь нашими ориентировочными значениями высоты (см. Технические характеристики).
- » Просверлите отверстия для крепежа и установите в них дюбели.
- » Вверните в стену нижние крепежные винты.

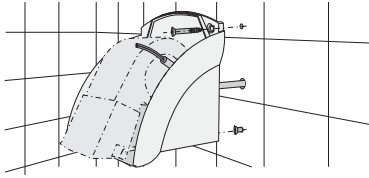

26_07_32_0026

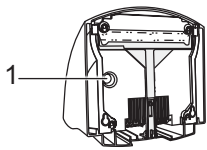

26_07_32_0039

1 Кабельный ввод

- » Пропустите кабель сетевого питания через кабельный ввод в заднюю стенку прибора.
- » Установите прибор замочными отверстиями на соответствующие крепежные винты.
- » Закрепите прибор на стене с помощью двух других винтов.
- » Подключите соединительный кабель к прибору.

 **Указание!**
Следите за тем, чтобы жилы кабеля сетевого питания не располагались в зоне двигателя вентилятора.

 **Указание!**
Соблюдайте максимальную длину кабеля сетевого питания. (См. Технические характеристики).

10.4 Монтаж крышки корпуса HE 181 / HE 260 T

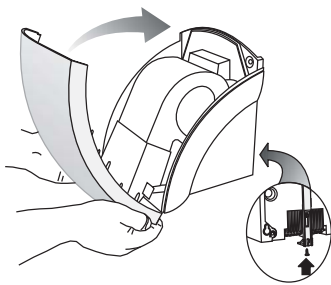

26_07_32_0028

- » Установите крышку корпуса под легким наклоном на прибор и отведите ее в сторону стены.
- » Сдвиньте фиксирующую задвижку до упора вверх.
- » Закрепите фиксирующую задвижку и крышку корпуса винтами.

10.5 Монтаж крышки корпуса HE 260 TM

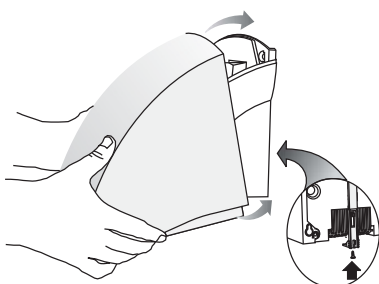

26_07_32_0029

- » Вставьте крышку корпуса под легким наклоном поверх прибора до упора к стене. Проследите за тем, чтобы крючки на нижней стороне крышки прибора зацепились за заднюю стенку прибора.
- » Для фиксации слегка приподнимите спереди крышку корпуса и сдвиньте фиксирующую задвижку до упора вверх.
- » Закрепите фиксирующую задвижку винтами.

11. Передача прибора

Объясните пользователю функции прибора. Особо обратите его внимание на указания по технике безопасности. Вручите пользователю руководство по эксплуатации и монтажу.

12. Технические характеристики

12.1 Технические характеристики

		HE 181	HE 260 T	HE 260 TM
		187927	187928	187929
Теплопроизводительность согласно EN 14511				
Греющая мощность	W	1730	2500	2500
Электрические параметры				
Электрическое подключение		1/N 220-240 V 50 Hz	1/N 220-240 V 50/60 Hz	1/N 220-240 V 50/60 Hz
Присоединяемая мощность	W	1800	2600	2600
Размеры				
Высота	мм	250	250	266
Ширина	мм	238	238	257
Глубина	мм	230	230	230
Вес				
Вес	кг	2,5	2,7	4,2
Исполнения				
Цвет		альпийский белый	альпийский белый	металлик антрацит
Материал корпуса		Полимерный материал	Полимерный материал	Алюминиевое литье
Степень защиты (IP)		IP23	IP23	IP23
Класс защиты		II	II	II
Значения				
Мощность вентилятора	W	70	100	100
Шум при работе	дБ(А)	54	68	68
Расход воздуха	м³/ч	146	250	250
Время сушки	s	36	20	20

12.2 Электрическая схема

HE 181

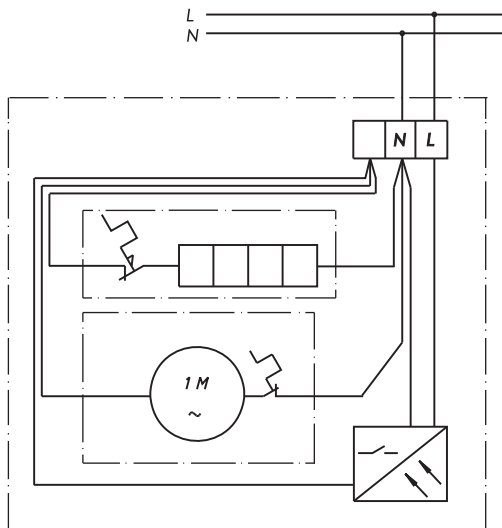





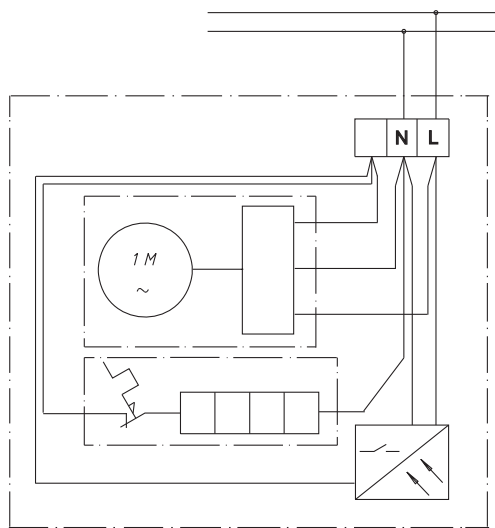

26_07_32_0039

HE 260 TM, HE 260 T



26_07_32_0027

12.3 Ориентировочные значения высоты установки

Alter	Alter	Höhe (mm)
		
Erwachsener Mann		1350
		
Erwachsene Frau		1250
		
Kindergarten	4 - 7	810
		
Grundschule	7 - 10	910
		
Schule	10 - 13	1120
		
Schule	13 - 16	1250

12.4 Abmessungen

HE 181, HE 260 T

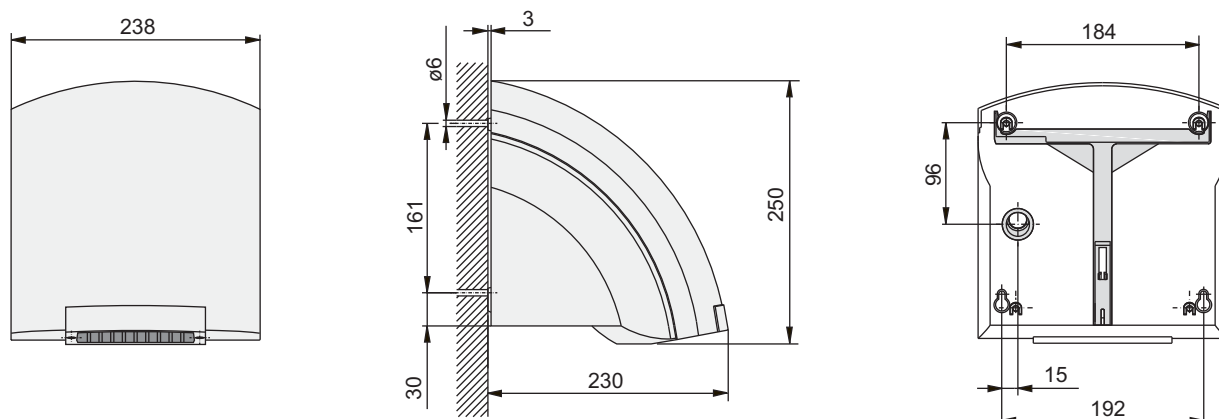

HE 260 TM

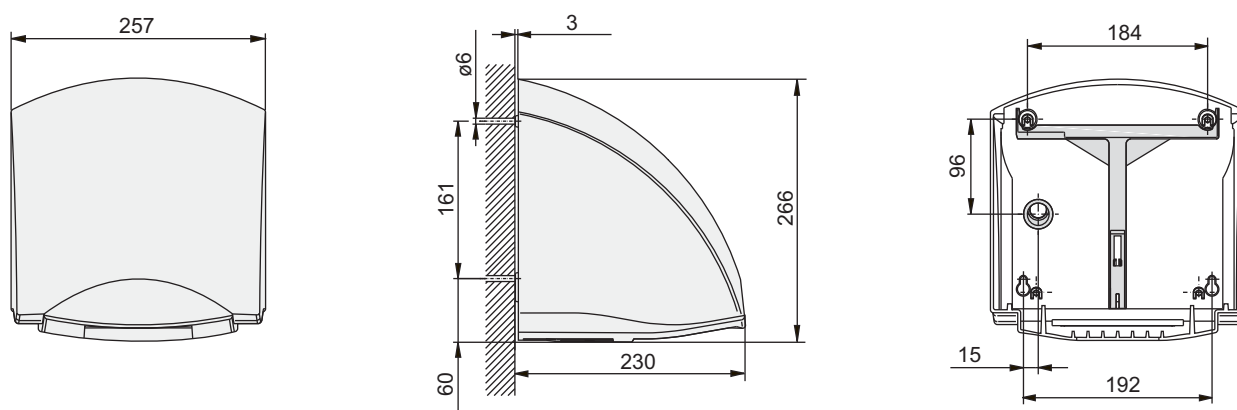

12.5 Расстояния до других предметов

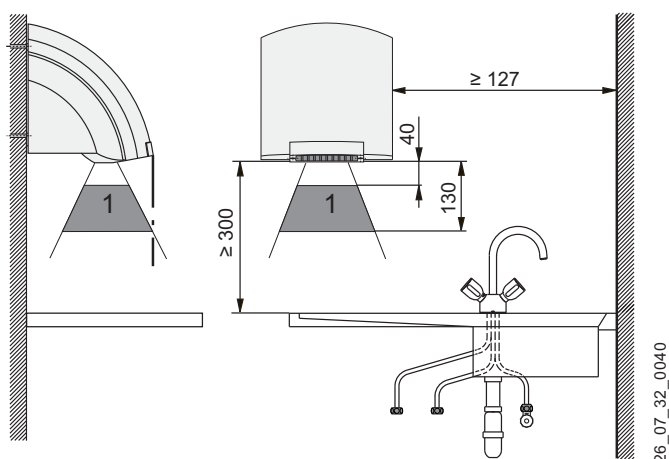

1 Область контроля инфракрасного блока электроники приближения

Гарантия

Условия и порядок гарантийного обслуживания определяются отдельно для каждой страны. За информацией о гарантии и гарантийном обслуживании обратитесь пожалуйста в представительство AEG в Вашей стране.



Монтаж прибора, первый ввод в эксплуатацию и обслуживание могут проводиться только компетентным специалистом в соответствии с данной инструкцией.



Не принимаются претензии по неисправностям, возникшим вследствие неправильной установки и эксплуатации прибора.

Окружающая среда и вторсырьё

Мы просим вашего содействия в защите окружающей среды. Выбрасывая упаковку, соблюдайте правила переработки отходов, установленные в вашей стране.

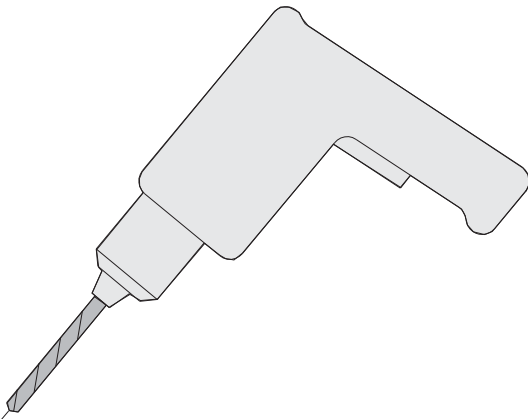
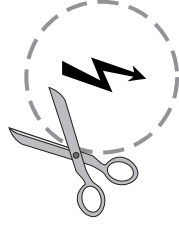

Adressen und Kontakte

Vertriebszentrale

EHT Haustechnik GmbH

Markenvertrieb AEG
Gutenstetter Straße 10
90449 Nürnberg
info@eht-haustechnik.de
www.aeg-haustechnik.de
Tel.* 01803 911323
Fax 0911 9656-444

Kundendienstzentrale

Holzminden

Fürstenberger Str. 77
37603 Holzminden
Briefanschrift
37601 Holzminden

Der Kundendienst und Ersatzteilverkauf
ist in der Zeit von
Montag bis Donnerstag
von 7.15 bis 18.00 Uhr und
Freitag von 7.15 bis 17.00 Uhr,
auch unter den nachfolgenden Telefon-
bzw. Telefaxnummern erreichbar:

Kundendienst

Tel.* 01803 702020
Tel. 05531 702-90015
Fax* 01803 702025
kundendienst@eht-haustechnik.de

Ersatzteilverkauf

Tel.* 01803 702040
Fax* 01803 702045
ersatzteile@eht-haustechnik.de

*0,09 €/min bei Anrufen aus dem deutschen Festnetz.
Maximal 0,42 €/min bei Anrufen aus Mobilfunk-
netzen.

info@eht-haustechnik.de

www.aeg-haustechnik.de

© EHT Haustechnik

International

Austria

STIEBEL ELTRON Ges.m.b.H.
Eferdinger Str. 73
4600 Wels
Tel. 07242 47367-0
Fax 07242 47367-42

Belgium

STIEBEL ELTRON bvba/sprl
't Hofveld 6 - D1
1702 Groot-Bijgaarden
Tel. 02 42322-22
Fax 02 42322-12

Czech Republic

STIEBEL ELTRON spol. s r.o.
K Háji 946
155 00 Praha 5 - Stodůlky
Tel. 02 51116-111
Fax 02 35512-122

Hungary

STIEBEL ELTRON Kft.
Pacsirtamező u. 41
1036 Budapest
Tel. 01 250-6055
Fax 01 368-8097

Netherlands

STIEBEL ELTRON Nederland B.V.
Daviottenweg 36
5222 BH 's-Hertogenbosch
Tel. 073 623-0000
Fax 073 623-1141

Poland

STIEBEL ELTRON Polska Sp. z o.o.
ul. Instalatorów 9
02-237 Warszawa
Tel. 022 60920-30
Fax 022 60920-29

Russia

STIEBEL ELTRON LLC RUSSIA
Urzhumskaya street 4,
building 2
129343 Moscow
Tel. 0495 7753889
Fax 0495 7753887

Switzerland

STIEBEL ELTRON AG
Netzibodenstr. 23 c
4133 Pratteln
Tel. 061 81693-33
Fax 061 81693-44

Irrtum und technische Änderungen vorbehalten! | Subject to errors and technical changes! | Sous réserve d'erreurs et de modifications techniques! | Onder voorbehoud van vergissingen en technische wijzigingen! | Salvo error o modificación técnica! | Rätt till misstag och tekniska ändringar förbehålls! | Excepto erro ou alteração técnica | Zastrzeżone zmiany techniczne i ewentualne błędy | Omyly a technické změny jsou vyhrazeny! | A muszaki változtatások és tévedések jogát fenntartjuk! | Отсутствие ошибок не гарантируется. Возможны технические изменения. | Chyby a technické zmeny sú vyhradené!