

HS 206

Heizlüfter

Bedienung und Installation _____ 2

Fan heater

Operation and installation _____ 12

Radiateur soufflant d'appoint

Utilisation et installation _____ 21

Verwarmingsventilator

Bediening en installatie _____ 30

Topný ventilátor

Návod k obsluze a montáži _____ 39

Ogrzewacz elektryczny

Obsługa i instalacja _____ 48

Fűtőventilátor

Használat és telepítés _____ 57

Тепловентилятор

Эксплуатация и монтаж _____ 66

BEDIENUNG

1. Allgemeine Hinweise.....	3
1.1 Dokumentinformation	3
1.2 Sicherheitshinweise	3
1.3 Andere Markierungen in dieser Dokumentation.....	3
1.4 Maßeinheiten.....	3
2. Sicherheit	4
2.1 Bestimmungsgemäße Verwendung	4
2.2 Sicherheitshinweise	4
2.3 CE-Kennzeichnung.....	5
2.4 Gerätebeschreibung	5
2.5 Aufstellung	5
2.6 Bedienung.....	5
2.7 Reinigung, Pflege und Wartung.....	6
3. Was tun wenn	6
3.1 ... das Gerät nicht heizt?.....	6
3.2 ... das Gerät automatisch abschaltet?.....	6

INSTALLATION

4. Sicherheit	7
4.1 Allgemeine Sicherheitshinweise	7
4.2 Vorschriften, Normen und Bestimmungen	7
5. Gerätebeschreibung.....	7
5.1 Lieferumfang	7
6. Montage	7
6.1 Montage der Wandhalterung	7
6.2 Elektrischer Anschluss	7
7. Technische Daten.....	8
7.1 Maße für Wandhalterung.....	8
7.2 Mindestabstände	8
7.3 Schutzbereiche.....	8
7.4 Datentabelle	9

KUNDENDIENST UND GARANTIE

UMWELT UND RECYCLING

1. Allgemeine Hinweise

1.1 Dokumentinformation

 Lesen Sie diese Anleitung vor dem Gebrauch sorgfältig durch und bewahren Sie sie auf. Geben Sie die Anleitung gegebenenfalls an einen nachfolgenden Benutzer weiter.

1.2 Sicherheitshinweise

1.2.1 Aufbau

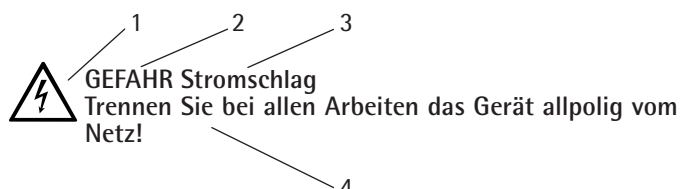

- 1 Symbol
- 2 Signalwort
- 3 Benennung
- 4 Hinweistext

1.2.2 Symbole, Benennungen

Symbol	Benennung
	Verletzung
	Stromschlag
	Verbrennung oder Verbrühung
	andere Situationen
	Brand
	Gerät nicht abdecken

1.2.3 Signalworte

SIGNALWORT	Bedeutung
GEFAHR	Hinweise, deren Nichtbeachtung schwere Verletzungen oder Tod zur Folge haben.
WARNUNG	Hinweise, deren Nichtbeachtung schwere Verletzungen oder Tod zur Folge haben kann.
VORSICHT	Hinweise, deren Nichtbeachtung zu mittelschweren oder leichten Verletzungen führen kann.

1.3 Andere Markierungen in dieser Dokumentation

 Lesen Sie Texte neben diesem Symbol sorgfältig durch.

	Geräteentsorgung
---	------------------

- » Diese Passagen und das „»“ Symbol zeigen Ihnen, dass Sie etwas tun müssen. Die erforderlichen Handlungen werden Schritt für Schritt beschrieben.
- Passagen mit diesem „◦“ Symbol zeigen Ihnen Aufzählungen.

1.4 Maßeinheiten

 Wenn nicht anders angegeben, sind alle Maße in Millimeter.

2. Sicherheit

2.1 Bestimmungsgemäße Verwendung

Das Gerät ist ein Elektro-Direktheizung zur Erwärmung von Wohnräumen.

Eine andere oder darüber hinausgehende Benutzung gilt als nicht bestimmungsgemäß. Zum bestimmungsgemäßen Gebrauch gehört auch das Beachten dieser Anleitung. Bei Änderungen oder Umbauten am Gerät erlischt jegliche Gewährleistung!

Wenn das Gerät nicht betrieben wird, können Sie die Netzanschlussleitung zur Aufbewahrung in den Sockel des Gerätes hinein schieben.

Das Gerät ist für den Einsatz im häuslichen Umfeld vorgesehen, d. h., es kann von nicht eingewiesenen Personen sicher bedient werden. In nicht häuslicher Umgebung, z. B. im Kleingewerbe, kann das Gerät ebenfalls verwendet werden, sofern die Benutzung in gleicher Weise erfolgt.

2.2 Sicherheitshinweise

- Beachten Sie, dass das Gerät nur mit vollständig herausgezogener Netzanschlussleitung betrieben werden darf.
- Verwenden Sie das Gerät nur in aufrechter Position.
- Betreiben Sie das Gerät nicht in den Schutzbereichen 0, 1 und 2 (siehe Kapitel „Technische Daten/Schutzbereiche“).
- Beachten Sie bei Benutzung des Gerätes, ob als Standgerät oder als Wandgerät, immer die Mindestabstände (siehe Kapitel „Technische Daten/Mindestabstände“).
- Stellen Sie das Gerät so auf, dass Schalt- und Regelvorrichtungen nicht von einer in der Badewanne oder unter der Dusche befindlichen Person berührt werden können.
- Wenn Sie das Gerät für eine längere Zeit nicht verwenden, schalten Sie das Gerät aus und ziehen Sie den Netzstecker.
- Stellen Sie das Gerät auf einen sicheren Untergrund. Platzieren Sie das Gerät so, dass die Steckdose zugänglich ist.
- Wickeln Sie die Netzanschlussleitung nicht um das in Betrieb befindliche Gerät und ziehen Sie es nicht über scharfe Kanten.
- Verwenden Sie das Gerät nicht über Ferneinschaltung oder automatische Einschaltung durch Komponenten, die dem Gerät vorgeschaltet sind (z. B. Raumtemperaturregler).



GEFAHR

Betreiben Sie das Gerät nicht ...

... wenn die Räume durch Chemikalien, Staub, Gase oder Dämpfe feuer- oder explosionsgefährdet sind.

... in unmittelbarer Nähe von Leitungen oder Behältnissen, die brennbare oder explosionsgefährdete Stoffe führen oder enthalten.

... wenn im Aufstellraum Arbeiten wie Verlegen, Schleifen, Versiegeln, durchgeführt werden.

... wenn mit Benzin Sprays, Bohnerwachs oder Ähnlichem umgegangen wird. Lüften Sie den Raum vor der Aufladung ausreichend.

... in der Nähe von Duschen, Bädern, Wasserbecken oder Schwimmbädern.

... wenn die Mindestabstände zu angrenzenden Objektflächen unterschritten werden.

... wenn die Netzanschlussleitung Schäden aufweist.



WARNUNG Brand

Auf dem Gerät oder in dessen unmittelbarer Nähe dürfen keine brennbaren, entzündbaren oder wärmedämmenden Gegenstände oder Stoffe, wie Wäsche, Decken, Zeitschriften, Behälter mit Bohnerwachs oder Benzin, Spraydosen und dergleichen gelegt werden.



WARNUNG Brand

Gerät nicht abdecken!



VORSICHT Verbrennungen

Die Gehäuseoberflächen des Gerätes und die austretende Luft werden bei Betrieb heiß (über 80 °C).



WARNUNG Verletzung

Sollten Kinder oder Personen mit eingeschränkten körperlichen, sensorischen oder geistigen Fähigkeiten das Gerät bedienen, stellen Sie sicher, dass dies nur unter Aufsicht oder nach entsprechender Einweisung durch eine für ihre Sicherheit zuständige Person geschieht.

Beaufsichtigen Sie Kinder, um sicherzustellen, dass diese nicht mit dem Gerät spielen!

2.3 CE-Kennzeichnung

Die CE-Kennzeichnung belegt, dass das Gerät alle grundlegenden Anforderungen erfüllt:

- Richtlinie über die elektromagnetische Verträglichkeit
- Niederspannungsrichtlinie

2.4 Gerätebeschreibung

Das Gerät ist ein Elektro-Direktheizgerät. Es eignet sich z. B. als Vollheizung im Badezimmer oder als Übergangs- und Ergänzungsheizung für kleinere Räume.

Zur Erwärmung wird die Raumluft vom Gerätegebläse über Öffnungen in der Rückwand angesaugt, vom Heizkörper erwärmt und über das Luftaustrittsgitter ausgeblasen.

2.5 Aufstellung

Sie können das Gerät als Standgerät oder optional als Wandgerät betreiben. Berücksichtigen Sie bei der Aufstellung die Sicherheitshinweise.

2.5.1 Einhängen des Gerätes bei Verwendung als Wandgerät

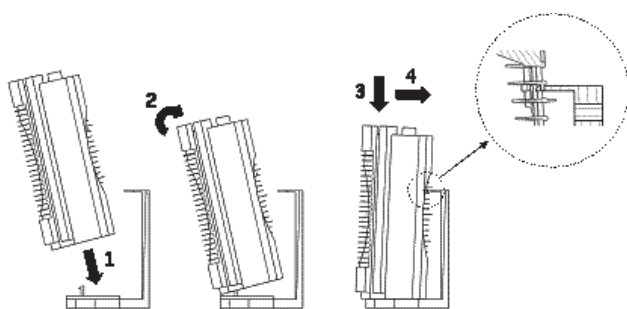

26_07_31_0164

- » Setzen Sie die Unterseite des Gerätes auf den Sockel der Wandhalterung und lassen Sie die untere Lasche einrasten.
- » Schieben Sie das Gerät nach hinten und drücken Sie die Oberseite leicht gegen die Wandhalterung, bis das Gerät an der hinteren Lasche einrastet.
- » Bewegen Sie die das Gerät nach dem Einhängen leicht hin und her, um sicher zu gehen, dass es einwandfrei befestigt ist.

Aushängen des Gerätes

- » Drücken Sie die Lasche hinten am Gerät so weit nach unten, bis Sie das Gerät durch Ziehen ausrasten können.
- » Ziehen Sie das Gerät nach oben aus der Wandhalterung.

2.6 Bedienung

Das Gerät besitzt zwei Dreh-Schalter. Einen für die Betriebsstufen und einen für den Thermostat.

2.6.1 Betriebsschalter

Der Betriebsschalter verfügt über 5 Stellungen, worüber eine der folgenden 5 Betriebsstufen eingestellt werden kann. Für Heizleistung siehe Kapitel „Technische Daten/Datentabelle“.



1



2



3



4



5

- 1 Kaltstufe (nur Lüfterbetrieb)
- 2 Gerät aus
- 3 Heizbetrieb Stufe 1
- 4 Heizbetrieb Stufe 2
- 5 Heizbetrieb Stufe 3

26_07_31_0169

2.6.2 Thermostat



1



2

26_07_31_0170

Der Thermostat schaltet ein, sobald die Raumtemperatur unter den eingestellten Wert fällt.

Wir empfehlen folgende Vorgehensweise zur Wahl der richtigen Thermostatposition:

- » Stellen Sie den Betriebsschalter auf Heizbetrieb.
- » Drehen Sie den Thermostat auf die Maximalposition (im Uhrzeigersinn).
- » Lassen Sie das Gerät so lange in Betrieb, bis die gewünschte Temperatur erreicht ist.
- » Drehen Sie jetzt den Thermostat gegen den Uhrzeigersinn, bis Sie ein „Klicken“ hören und sich das Gerät ausschaltet.
- » Drehen Sie den Thermostat erneut ein wenig im Uhrzeigersinn: In dieser Position wird der Thermostat die von Ihnen gewählte angenehme Raumtemperatur halten.

2.7 Reinigung, Pflege und Wartung



WARNUNG Stromschlag

Ziehen Sie vor der Reinigung immer den Netzstecker.
Tauchen Sie das Gerät nicht in Wasser.



WARNUNG Feuer

Sprühen Sie kein Reinigungsspray in die Luftschlitze.

Sollten am Gerätegehäuse leichte bräunliche Verfärbungen auftreten, reiben Sie diese möglichst sofort mit einem feuchten Tuch ab. Reinigen Sie das Gerät in kaltem Zustand mit gebräuchlichen Pflegemitteln. Vermeiden Sie scheuernde und ätzende Pflegemittel.

Dieses Gerät benötigt keine spezielle Wartung.

Wir empfehlen, das Lufteintritt- und Luftaustrittsgitter zweimal jährlich mit einem Staubsauger zu reinigen, um Schmutz vom Motor und von den Heizelementen zu entfernen.

3. Was tun wenn ...

3.1 ... das Gerät nicht heizt?

Überprüfen Sie die eingestellte Temperatur am Gerät und die Sicherung in der Hausinstallation.

3.2 ... das Gerät automatisch abschaltet?

Im Fall von Überhitzung schaltet die Sicherheitsvorrichtung die Heizelemente und den Motor automatisch ab.

Gehen Sie wie folgt vor:

- » Schalten Sie das Gerät am Hauptschalter aus.
- » Beseitigen Sie die Ursache der Überhitzung (zum Beispiel Hindernisse vor dem Lufteintritt- oder Austrittsgitter, ungewöhnliche Schmutzansammlungen oder Ähnliches).
- » Lassen Sie das Gerät 15-20 Minuten lang abkühlen.
- » Schalten Sie das Gerät ein und überprüfen Sie, ob es einwandfrei funktioniert.

Können Sie den Fehler nicht beheben, rufen Sie den Fachhandwerker. Zur besseren und schnelleren Hilfe teilen Sie ihm die Nummer (Nr. XXXXXX - XXXX - XXXXXX) vom Typenschild mit:

4. Sicherheit

Die Reparatur des Gerätes darf nur von einem Fachhandwerker durchgeführt werden.

4.1 Allgemeine Sicherheitshinweise

Wir gewährleisten eine einwandfreie Funktion und Betriebssicherheit nur, wenn das für das Gerät bestimmte Original-Zubehör und die originalen Ersatzteile verwendet werden.

4.2 Vorschriften, Normen und Bestimmungen



Beachten Sie alle nationalen und regionalen Vorschriften und Bestimmungen.

5. Gerätebeschreibung

5.1 Lieferumfang

- Wandhalterung
- Dübel
- Schrauben

6. Montage

6.1 Montage der Wandhalterung

Beachten Sie den Schutzbereich (siehe Kapitel „Technische Daten/Datentabelle“ und „Technische Daten/Schutzbereiche“).

Beachten Sie die Mindestabstände (siehe Kapitel „Technische Daten/Mindestabstände“).

Bringen Sie das Gerät nicht unmittelbar unterhalb einer Wandsteckdose an.

Die Maße der Wandhalterung finden Sie im Kapitel „Technische Daten/Maße für Wandhalterung“.

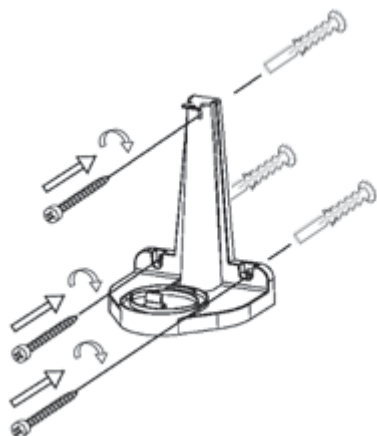

26_07_31_0165

» Befestigen Sie das Gerät mit dem mitgelieferten oder geeignetem Befestigungsmaterial an der Wand.

6.2 Elektrischer Anschluss



Beachten Sie das Typenschild. Die angegebene Spannung muss mit der Netzspannung übereinstimmen.

Das Gerät muss über eine Trennstrecke von mindestens 3 mm allpolig vom Netz getrennt werden können.

7. Technische Daten

7.1 Maße für Wandhalterung

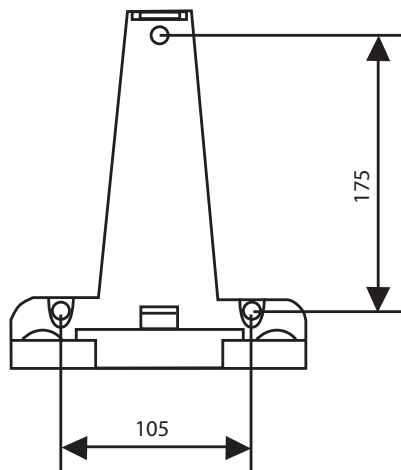

26_07_31_0166

7.2 Mindestabstände

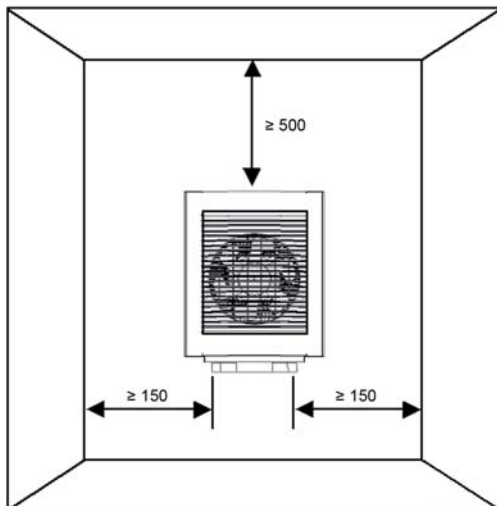

26_07_31_0168

7.3 Schutzbereiche

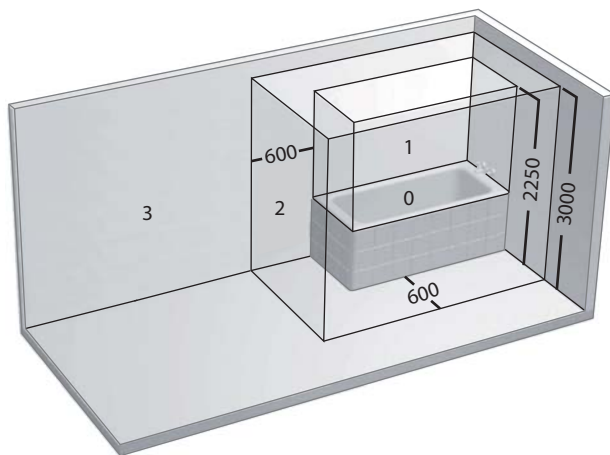

26_07_31_0167

- 0 Schutzbereich
- 1 Schutzbereich
- 2 Schutzbereich
- 3 Schutzbereich

7.4 Datentabelle

		HS 206
Materialnummer		229939
Anschlussleistung	W	2000
Heizstufe 1	W	1000
Heizstufe 2	W	1200
Heizstufe 3	W	2000
Einstellbereich	°C	5-35
Frostschutzstellung	°C	5
Elektroanschluss		1/N 230 V 50 Hz
Höhe	mm	280
Breite	mm	236
Tiefe	mm	135
Tiefe + Wandhalterung		165
Schutzart (IP)		IP21
Schutzklasse		II
Farbe		dunkelgrau/silber
zugelassener Schutzbereich		3

Erreichbarkeit

Sollte einmal eine Störung an einem unserer Produkte auftreten, stehen wir Ihnen natürlich mit Rat und Tat zur Seite.

AEG Haustechnik | Kundendienst | Fürstenberger Straße 77 | 37603 Holzminden

Tel.: 01803 70 20 20 (0,09 €/min *) | Fax: 01803 70 20 25 (0,09 €/min *) | E-Mail: info@eht-haustechnik.de

*(bei Verbindungen aus dem dt. Festnetz. Maximal 0,42 €/min bei Verbindungen aus Mobilfunknetzen. Stand 03/2010)

Weitere Anschriften sind auf der letzten Seite aufgeführt.

Unseren Kundendienst erreichen Sie telefonisch rund um die Uhr, auch an Samstagen und Sonntagen sowie an Feiertagen. Kundendienstesätze erfolgen während unserer Geschäftszeiten (von 7.30 bis 16.30 Uhr, freitags bis 14.00 Uhr). Als Sonderservice bieten wir Kundendienstesätze bis 22 Uhr. Für diesen Sonderservice sowie Kundendienstesätze an Sams-, Sonn- und Feiertagen werden höhere Preise berechnet.

Garantiebedingungen

Diese Garantiebedingungen regeln zusätzliche Garantieleistungen von uns gegenüber dem Endkunden. Sie treten neben die gesetzlichen Gewährleistungsansprüche des Kunden. Die gesetzlichen Gewährleistungsansprüche gegenüber den sonstigen Vertragspartnern sind nicht berührt.

Diese Garantiebedingungen gelten nur für solche Geräte, die vom Endkunden in der Bundesrepublik Deutschland als Neugeräte erworben werden. Ein Garantievertrag kommt nicht zustande, soweit der Endkunde ein gebrauchtes Gerät oder ein neues Gerät seinerseits von einem anderen Endkunden erwirbt.

Inhalt und Umfang der Garantie

Die Garantieleistung wird erbracht, wenn an unseren Geräten ein Herstellungs- und/oder Materialfehler innerhalb der Garantiedauer auftritt. Die Garantie umfasst jedoch keine Leistungen für solche Geräte, an denen Fehler, Schäden oder Mängel aufgrund von Verkalkung, chemischer oder elektrochemischer Einwirkung, fehlerhafter Aufstellung bzw. Installation sowie unsachgemäßer Einregulierung, Bedienung oder unsachgemäßer Inanspruchnahme bzw. Verwendung auftreten. Ebenso ausgeschlossen sind Leistungen aufgrund mangelhafter oder unterlassener Wartung, Witterungseinflüssen oder sonstigen Naturerscheinungen. Die Garantie erlischt, wenn am Gerät Reparaturen, Eingriffe oder Abänderungen durch nicht von uns autorisierte Personen vorgenommen wurden. Die Garantieleistung umfasst die sorgfältige Prüfung des Gerätes, wobei zunächst ermittelt wird, ob ein Garantieanspruch besteht. Im Garantiefall entscheiden allein wir, auf welche Art der Fehler behoben wird. Es steht uns frei, eine Reparatur des Gerätes ausführen zu lassen oder selbst auszuführen. Etwaige ausgewechselte Teile werden unser Eigentum. Für die Dauer und Reichweite der Garantie übernehmen wir sämtliche Material- und Montagekosten.

Soweit der Kunde wegen des Garantiefalles aufgrund gesetzlicher Gewährleistungsansprüche gegen andere Vertragspartner Leistungen erhalten hat, entfällt eine Leistungspflicht von uns. Soweit eine Garantieleistung erbracht wird, übernehmen wir keine Haftung für die Beschädigung eines Gerätes durch Diebstahl, Feuer, Aufruhr o. ä. Ursachen.

Über die vorstehend zugesagten Garantieleistungen hinausgehend kann der Endkunde nach dieser Garantie keine Ansprüche wegen mittelbarer Schäden oder Folgeschäden, die durch das Gerät verursacht werden, insbesondere auf Ersatz außerhalb des Gerätes entstandener Schäden, geltend machen. Gesetzliche Ansprüche des Kunden uns gegenüber oder gegenüber Dritten bleiben unberührt.

Garantiedauer

Für im privaten Haushalt eingesetzte Geräte beträgt die Garantiedauer 24 Monate; im übrigen (z.B. bei einem Einsatz der Geräte in Gewerbe-, Handwerks- oder Industriebetrieben) beträgt die Garantiedauer 12 Monate. Die Garantiedauer beginnt für jedes Gerät mit der Übergabe des Gerätes an den Kunden, der das Gerät zum ersten Mal einsetzt. Garantieleistungen führen nicht zu einer Verlängerung der Garantiedauer. Durch die erbrachte Garantieleistung wird keine neue Garantiedauer in Gang gesetzt. Dies gilt für alle erbrachten Garantieleistungen, insbesondere für etwaig eingebaute Ersatzteile oder für die Ersatzlieferung eines neuen Gerätes.

Inanspruchnahme der Garantie

Garantieansprüche sind vor Ablauf der Garantiedauer, innerhalb von zwei Wochen nachdem der Mangel erkannt wurde, bei uns anzumelden. Dabei müssen Angaben zum Fehler, zum Gerät und zum Zeitpunkt der Feststellung gemacht werden. Als Garantienachweis ist die Rechnung oder ein sonstiger datierter Kaufnachweis beizufügen. Fehlen die vorgenannten Angaben oder Unterlagen, besteht kein Garantieanspruch.

Garantie für in Deutschland erworbene, jedoch außerhalb Deutschlands eingesetzte Geräte

Wir sind nicht verpflichtet, Garantieleistungen außerhalb der Bundesrepublik Deutschland zu erbringen. Bei Störungen eines im Ausland eingesetzten Gerätes ist dieses gegebenenfalls auf Gefahr und Kosten des Kunden an den Kundendienst in Deutschland zu senden. Die Rücksendung erfolgt ebenfalls auf Gefahr und Kosten des Kunden. Etwaige gesetzliche Ansprüche des Kunden uns gegenüber oder gegenüber Dritten bleiben auch in diesem Fall unberührt.

Außerhalb Deutschlands erworbene Geräte

Für außerhalb Deutschlands erworbene Geräte gilt diese Garantie nicht. Es gelten die jeweiligen gesetzlichen Vorschriften und gegebenenfalls die Lieferbedingungen der Ländergesellschaft bzw. des Importeurs.

Umwelt und Recycling

Damit Ihr Gerät unbeschädigt bei Ihnen ankommt, haben wir es sorgfältig verpackt. Bitte helfen Sie, die Umwelt zu schützen, und entsorgen Sie das Verpackungsmaterial des Gerätes sachgerecht.

Entsorgung von Transport- und Verkaufsverpackungsmaterial

Wir beteiligen uns gemeinsam mit dem Großhandel und dem Fachhandwerk/Fachhandel in Deutschland an einem wirksamen Rücknahme- und Entsorgungskonzept für die umweltschonende Aufarbeitung der Verpackungen. Überlassen Sie die Transportverpackung dem Fachhandwerker beziehungsweise dem Fachhandel.

Entsorgen Sie Verkaufsverpackungen (Grüner Punkt) über das DSD (Duales System Deutschland).

Alle verwendeten Verpackungsmaterialien sind umweltverträglich und wiederverwertbar.

Kunststoffteile sind, soweit vorhanden, folgendermaßen gekennzeichnet:

- PE für Polyethylen, zum Beispiel Verpackungsfolien
- EPS für expandiertes Polystyrol, zum Beispiel Styropor-Polsterteile
- POM für Polyoxymethylen, zum Beispiel Kunststoffklammern
- PP für Polypropylen, zum Beispiel Spannbänder
- Kartonteile sind aus Altpapier hergestellt.

Entsorgung von Altgeräten in Deutschland



Kostenlose Rückgabe bei Ihrer kommunalen Sammelstelle.

Dieses Gerät dürfen Sie nicht als Restmüll entsorgen. Im Rahmen des Elektro- und Elektronikgerätegesetzes (ElektroG) ist die kostenlose Rückgabe gewährleistet.

Wir Hersteller sorgen im Rahmen der Produktverantwortung für eine umweltgerechte Behandlung und Verwertung der Altgeräte. Weitere Informationen erhalten Sie über Ihre Kommune oder Ihren Fachhandwerker/Fachhändler.

Über das Rücknahmesystem werden hohe Recyclingquoten der Materialien erreicht, um Deponien und die Umwelt zu entlasten. Damit leisten wir gemeinsam einen wichtigen Beitrag zum Umweltschutz.

Bereits bei der Entwicklung neuer Geräte achten wir auf eine hohe Recyclingfähigkeit der Materialien. Die Voraussetzung für eine Material-Wiederverwertung sind die Recycling-Symbole und die von uns vorgenommene Kennzeichnung nach DIN EN ISO 11469 und DIN EN ISO 1043, damit die verschiedenen Kunststoffe getrennt gesammelt werden können.

Entsorgung außerhalb Deutschlands

- » Entsorgen Sie Altgeräte fach- und sachgerecht nach den örtlich geltenden Vorschriften und Gesetzen.

Contents

OPERATION

1. General information	13
1.1 Document information	13
1.2 Safety information	13
1.3 Other symbols in this documentation	13
1.4 Units of measurement	13
2. Safety	14
2.1 Intended use	14
2.2 Safety information	14
2.3 CE designation	15
2.4 Appliance description	15
2.5 Installation	15
2.6 Operation	15
2.7 Cleaning, care and maintenance	16
3. What to do if	16
3.1 ... the appliance does not heat up?	16
3.2 ... the appliance switches off automatically?	16

INSTALLATION

4. Safety	17
4.1 General safety instructions	17
4.2 Instructions, standards and regulations	17
5. Appliance description	17
5.1 Standard delivery	17
6. Assembly	17
6.1 Installing the wall mounting bracket	17
6.2 Electrical connection	17
7. Specification	18
7.1 Dimensions for wall mounting bracket	18
7.2 Minimum clearances	18
7.3 Safety zones	18
7.4 Data table	19

CUSTOMER SERVICE AND WARRANTY

ENVIRONMENT AND RECYCLING

1. General information

1.1 Document information

 Read these instructions carefully before using the appliance and retain them for future reference. Pass on the instructions to a new user if required.

1.2 Safety information



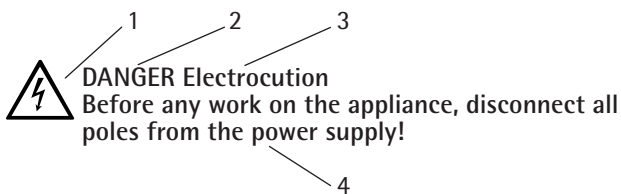



1.2.1 Layout



DANGER Electrocution
Before any work on the appliance, disconnect all poles from the power supply!

- 1 Symbol
- 2 Keyword
- 3 Description
- 4 Information text

1.2.2 Symbols, descriptions

Symbol	Description
	Injury
	Electrocution
	Burns or scalding
	Other situations
	Fire
	Never cover the appliance

1.2.3 Keywords

KEYWORD	Description
DANGER	If this information is not observed, it will result in serious injury or death.
WARNING	If this information is not observed, it can result in serious injury or death.
CAUTION	If this information is not observed, it can lead to medium or minor injury.

1.3 Other symbols in this documentation

 Read the text next to this symbol carefully.

	Appliance disposal
---	--------------------

- » These passages and the "»" symbol indicate that you have to do something. The action you need to take is described step by step.
- Passages with the "o" symbol indicate lists.

1.4 Units of measurement

 All measurements are given in mm unless stated otherwise.

2. Safety

2.1 Intended use

The appliance is an electric direct heater for heating living spaces.

Any other use beyond that described shall be deemed inappropriate. Observation of these instructions is also part of the correct use of this appliance. Any modifications or conversions to the appliance void all warranty rights.

When the appliance is not in use, you can store the power cable in the base of the appliance.

The appliance is intended for domestic use, i.e. it can be used safely by untrained persons. The appliance can also be used in a non-domestic environment, e.g. in a small business, as long as it is used in the same way.

2.2 Safety information

- Please note that the appliance must only be operated with the power cable fully pulled out.
- Only use the appliance in an upright position.
- Never operate the appliance in safety zones 0, 1 or 2 (see chapter "Specification / Safety zones").
- Always observe the minimum clearance when using the appliance, whether floorstanding or wall mounted (see chapter "Specification / Minimum clearances").
- Install the appliance in such a way that control equipment cannot be touched by a person in the bath or shower.
- If you are not going to use the appliance for a long period, switch it off and unplug it.
- Position the appliance on a secure base. Position the appliance in such a way that the socket is accessible.
- Never wind the power cable around the appliance during operation or pull it over sharp edges.
- Never switch the appliance on remotely or switch it on via components located upstream of the appliance (e.g. room temperature controller).



DANGER

Never operate this appliance ...

... in rooms that are at risk of fire or explosion as a result of chemicals, dust, gases or vapours.

... in direct proximity to pipes or receptacles that carry or contain flammable or explosive materials.

... if work such as laying cables, grinding or sealing is carried out in the installation room.

... if sprays, floor polish or similar products containing naphtha are used. Ventilate the room sufficiently before heating.

... near showers, baths, wash basins or swimming pools.

... if the minimum clearances to adjacent surfaces are not maintained.

... if the power cable shows signs of damage.



WARNING Fire

Never place any flammable, combustible or insulating objects or materials, such as laundry, blankets, magazines, containers with floor polish or naphtha, spray cans or similar on the appliance or in direct proximity to it.



WARNING Fire

Never cover the appliance.



CAUTION Burns

The surfaces of the appliance casing and the expelled air become hot during operation (above 80 °C).



WARNING Injury

Where children or persons with limited physical, sensory or mental capabilities are allowed to control this appliance, ensure that this will only happen under supervision or after appropriate instruction by a person responsible for their safety. Children must be supervised to ensure that they do not play with the appliance.

2.3 CE designation

The CE designation shows that the appliance meets all essential requirements according to the:

- Electromagnetic Compatibility Directive
- Low Voltage Directive

2.4 Appliance description

The appliance is an electric direct heater. It is suitable as e.g. a full heating system in bathrooms, or for use between seasons and as a booster heater in smaller rooms.

For heating, the room air is drawn in by the appliance fan via apertures in the back panel, heated by the heating element, and blown out via the air outlet grille.

2.5 Installation

You can operate the appliance either as a floorstanding or wall mounted unit. During installation, observe the safety instructions.

2.5.1 Hooking in the appliance when using as a wall mounted appliance

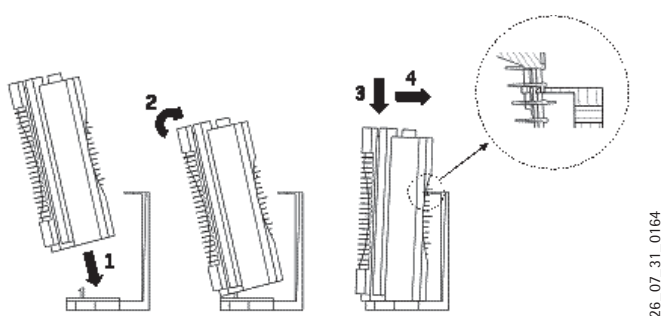

26_07_31_0164

- » Position the bottom of the appliance on the base of the wall mounting bracket and let the bottom tab click into place.
- » Push the appliance back and press the top lightly against the wall mounting bracket until the appliance clicks into the back tab.
- » After hooking the appliance into place, move it gently back and forth to ensure that it is securely fixed.

Removing the appliance

- » Press the tab at the back of the appliance down until you can pull the appliance out of it.
- » Pull the appliance up to remove it from the wall mounting bracket.

2.6 Operation

The appliance has two rotary selectors. One is for the operating stages and one is for the thermostat.

2.6.1 Operating selector

The operating selector has 5 settings with which the following 5 operating stages can be set. For the output, see chapter "Specification / Data table".

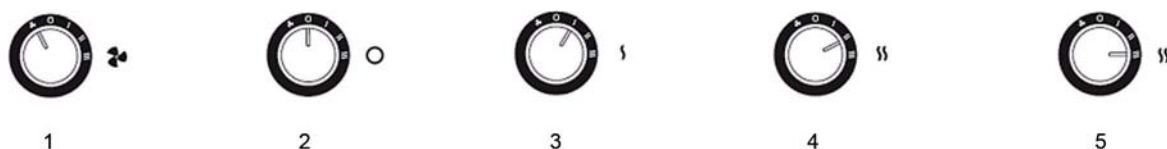

- 1 Cold stage (only fan mode)
- 2 Appliance off
- 3 Heating mode stage 1
- 4 Heating mode stage 2
- 5 Heating mode stage 3

26_07_31_0169

2.6.2 Thermostat



1



2

26_07_31_0170

The thermostat switches on as soon as the room temperature falls below the set value.

We recommend the following procedure to select the correct thermostat position:

- » Set the operating selector to heating mode.
- » Turn the thermostat to the maximum setting (clockwise).
- » Leave the appliance on until the required temperature is reached.
- » Then turn the thermostat anti-clockwise until you hear a "click" and the appliance switches off.
- » Turn the thermostat back a little way clockwise: In this position, the thermostat will maintain the pleasant room temperature you have selected.

2.7 Cleaning, care and maintenance



WARNING Electrocutation

Always unplug the appliance before cleaning.
Never immerse the appliance in water.



WARNING Fire

Never spray cleaning spray into the air slot.

If a pale brownish discolouration appears on the appliance casing, wipe this off as soon as possible with a damp cloth. Clean the appliance when cold with ordinary cleaning products. Avoid abrasive or corrosive cleaning products.

No special maintenance is required for the appliance.

We recommend cleaning the air inlet and outlet grille twice a year with a vacuum cleaner to remove dirt from the motor and heating elements.

3. What to do if ...

3.1 ... the appliance does not heat up?

Check the temperature set at the appliance and the MCB / fuse in your fuse box.

3.2 ... the appliance switches off automatically?

If the appliance overheats, the safety device automatically switches off the heating elements and motor.

Proceed as follows:

- » Switch the appliance OFF at the ON / OFF switch.
- » Remove the cause of overheating (for example an obstruction in front of the air inlet or outlet grille, unusually high levels of accumulated dirt, or similar causes).
- » Let the appliance cool down for 15-20 minutes.
- » Switch the appliance back ON and check whether it is working properly.

If you cannot remedy the fault, contact your contractor. To facilitate and speed up your enquiry, please provide the number on the type plate (no. XXXXXX - XXXX - XXXXXX):

4. Safety

Only qualified contractors should carry out repairs on this appliance.

4.1 General safety instructions

We guarantee trouble-free operation and operational reliability only if the original accessories and spare parts intended for the appliance are used.

4.2 Instructions, standards and regulations

 Observe all applicable national and regional regulations and instructions.

5. Appliance description

5.1 Standard delivery

- Wall mounting bracket
- Rawl plugs
- Screws

6. Assembly

6.1 Installing the wall mounting bracket

Observe the safety zone (see chapters "Specification / Data table" and "Specification / Safety zones").

Observe the minimum clearances (see chapter "Specification / Minimum clearances").

Never install the appliance directly below a wall socket.

The dimensions of the wall mounting bracket can be found in chapter "Specification / Dimensions for wall mounting bracket".

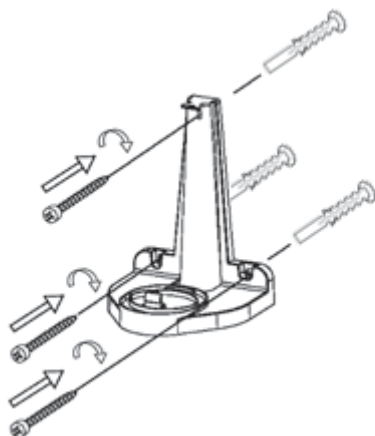

26_07_31_0165

» Secure the appliance to the wall using the fixing material supplied or other suitable fixing material.

6.2 Electrical connection

 Observe the type plate. The specified voltage must match the mains voltage.

The appliance must be able to be separated from the power supply by an isolator that disconnects all poles with at least 3 mm contact separation.

7. Specification

7.1 Dimensions for wall mounting bracket

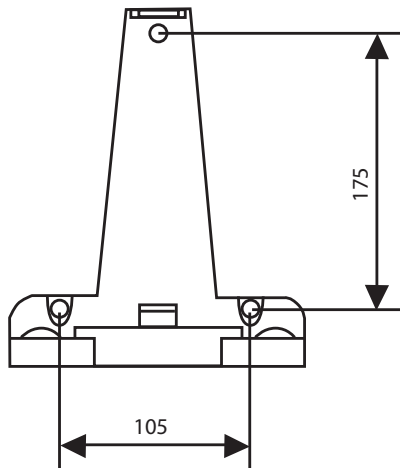

26_07_31_0166

7.2 Minimum clearances

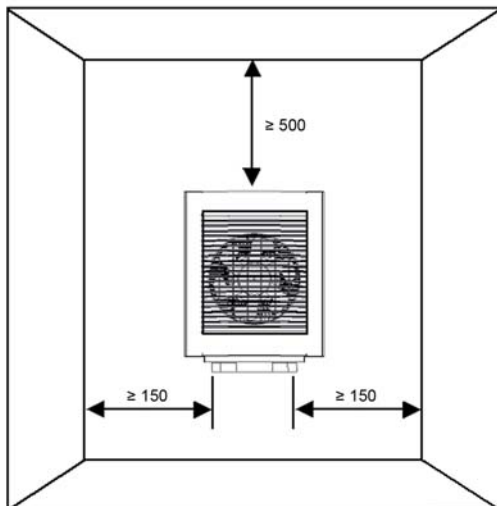

26_07_31_0168

7.3 Safety zones

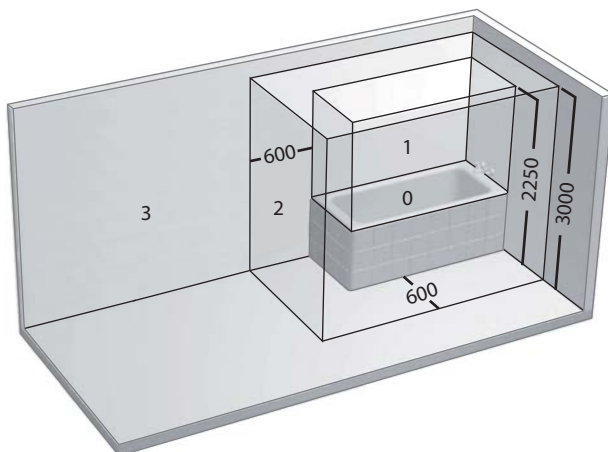

26_07_31_0167

- 0 Safety zone
- 1 Safety zone
- 2 Safety zone
- 3 Safety zone

7.4 Data table

		HS 206
Material number		229939
Connected load	W	2000
Heating stage 1	W	1000
Heating stage 2	W	1200
Heating stage 3	W	2000
Setting range	°C	5-35
Frost protection setting	°C	5
Power supply		1/N 230V 50 Hz
Height	mm	280
Width	mm	236
Depth	mm	135
Depth + wall mounting bracket		165
IP rating		IP21
Protection class		II
Colour		dark grey / silver
Permissible safety zone		3

Guarantee

For guarantees please refer to the respective terms and conditions of supply for your country.



The installation, electrical connection and first operation of this appliance should be carried out by a qualified installer.



The company does not accept liability for failure of any goods supplied which have not been installed and operated in accordance with the manufacturer's instructions.

Environment and recycling



Recycling of obsolete appliances

Appliances with this label must not be disposed off with the general waste. They must be collected separately and disposed off according to local regulations.

BEDIENUNG

1. Remarques générales	2
1.1 Informations relatives au document.....	2
1.2 Consignes de sécurité	2
1.3 Autres repérages utilisés dans cette documentation	2
1.4 Unités de mesure.....	2
2. Sécurité.....	3
2.1 Utilisation conforme	3
2.2 Consignes de sécurité	3
2.3 Marquage CE.....	4
2.4 Description de l'appareil.....	4
2.5 Mise en place	4
2.6 Utilisation.....	4
2.7 Nettoyage, entretien et maintenance	5
3. Que faire si	5
3.1 ... l'appareil ne chauffe pas	5
3.2 ... l'appareil s'éteint automatiquement	5

INSTALLATION

4. Sécurité.....	6
4.1 Consignes de sécurité générales.....	6
4.2 Prescriptions, normes et directives	6
5. Description de l'appareil.....	6
5.1 Fourniture.....	6
5.2 Conditions d'installation et travaux préparatoires.....	6
6. Montage	6
6.1 Montage de la fixation murale.....	6
6.2 Raccordement électrique.....	6
7. Données techniques	7
7.1 Dimensions de la fixation murale	7
7.2 Distances minimales.....	7
7.3 Zones de protection.....	7
7.4 Tableau de données	8

GARANTIE**ENVIRONNEMENT ET RECYCLAGE**

1. Remarques générales

1.1 Informations relatives au document

 Veuillez lire attentivement cette notice avant utilisation et conservez-la. Remettez cette notice au nouvel utilisateur le cas échéant.





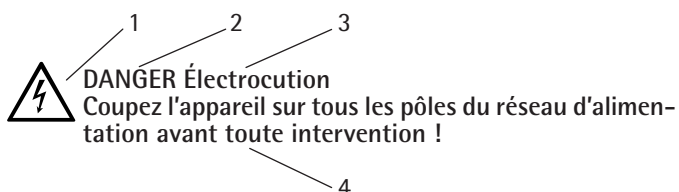

1.2 Consignes de sécurité

1.2.1 Structure



- 1 Symbole
- 2 Mention d'avertissement
- 3 Dénomination
- 4 Texte de remarque

1.2.2 Symboles et dénominations

Symbole	Dénomination
	Blessure
	Électrocution
	Brûlure
	Autres situations
	Incendie
	Ne pas recouvrir l'appareil

1.2.3 Mentions d'avertissement

MENTION D'AVERTISSEMENT	Signification
DANGER	Consignes dont le non-respect entraîne de graves lésions, voire la mort.
AVERTISSEMENT	Consignes dont le non-respect peut entraîner de graves lésions, voire la mort.
ATTENTION	Consignes dont le non-respect peut entraîner des lésions de moyenne importance ou légères.

1.3 Autres repérages utilisés dans cette documentation

 Lisez attentivement les textes imprimés à côté de ce symbole graphique.

	Recyclage de l'appareil
--	-------------------------

- » Ces passages et le symbole « » » indiquent une action à réaliser. Les actions nécessaires sont décrites étape par étape.
- ° Les passages avec ce symbole « ° » indiquent des énumérations.

1.4 Unités de mesure

 Sauf indication contraire, toutes les cotes sont indiquées en millimètres.

2. Sécurité

2.1 Utilisation conforme

Cet appareil est un appareil de chauffage électrique direct destiné à chauffer des locaux d'habitation.

Tout emploi sortant de ce cadre est considéré comme non conforme. Une utilisation conforme de l'appareil implique le respect de la notice. Toute garantie est annulée en cas de modifications ou de transformations apportées à cet appareil.

Quand l'appareil n'est pas utilisé, vous pouvez ranger le câble de raccordement au secteur dans le socle de l'appareil.

Cet appareil est destiné à une utilisation domestique. Cela signifie qu'il peut être utilisé par des personnes qui ne disposent pas de connaissances techniques particulières. L'appareil peut également être utilisé dans un environnement non domestique, p. ex. dans des petites entreprises, à condition que son utilisation soit identique.

2.2 Consignes de sécurité

- A noter que l'appareil doit être utilisé uniquement avec son câble de raccordement secteur entièrement sorti.
- Utilisez l'appareil uniquement en position verticale.
- N'utilisez pas l'appareil dans les zones de protection 0, 1 et 2 (voir le chapitre Données techniques / Zones de protection).
- Quand vous utilisez l'appareil, qu'il soit posé au sol ou monté au mur, respectez toujours les distances minimales (voir le chapitre Données techniques / Distances minimales).
- Placez l'appareil de façon à ce qu'une personne se trouvant dans la baignoire ou dans la douche ne puisse entrer en contact avec les dispositifs de commutation et de régulation.
- Si vous prévoyez de ne pas utiliser l'appareil sur une période prolongée, éteignez-le et débranchez-le du secteur.
- Installez l'appareil uniquement sur un sol stable. Placez l'appareil de sorte à laisser la prise de courant accessible.
- N'enroulez pas le câble de raccordement au secteur autour de l'appareil s'il fonctionne, et ne faites pas passer le câble sur des arêtes vives.
- N'utilisez pas l'appareil via une télécommande ou un allumage programmé via des composants branchés en amont de l'appareil (p. ex. un régulateur de température ambiante).



DANGER
N'utilisez pas l'appareil ...

... dans les locaux où existe un risque d'incendie ou d'explosion en raison de la présence de produits chimiques, poussières, gaz ou vapeurs.

... à proximité immédiate de câbles ou récipients susceptibles de contenir ou de transporter des matériaux inflammables ou explosibles.

... si des travaux d'installation, de ponçage, de vitrification sont effectués dans la pièce où il est installé.

... si vous manipulez des sprays d'essence, de l'encaustique ou des produits similaires. Avant le rechargement, aérez suffisamment le local.

... à proximité de douches, de baignoires, de lavabos ou de piscines.

... si les distances minimales avec les surfaces d'objets voisins ne sont pas respectées.

... si le câble de raccordement au secteur est visiblement endommagé.



AVERTISSEMENT Incendie
Il est interdit de placer sur l'appareil ou dans sa proximité immédiate des objets ou matériaux inflammables ou calorifuges, comme du linge, des couvertures, des journaux, des récipients contenant de l'encaustique ou de l'essence, des vaporisateurs et objets similaires.



AVERTISSEMENT Incendie
Ne pas couvrir l'appareil !



ATTENTION Brûlures
Les surfaces du boîtier de l'appareil et l'air qui en sort sont chauds en cours de fonctionnement (> 80 °C).



AVERTISSEMENT Blessure
À moins d'être supervisées ou d'avoir reçu les instructions d'usage de la personne responsable de leur sécurité, les personnes (y compris les enfants) aux capacités physiques, sensorielles ou mentales réduites ne doivent pas utiliser cet appareil.
Surveillez les enfants pour vous assurer qu'ils ne jouent pas avec l'appareil !

2.3 Marquage CE

Le marquage CE certifie que l'appareil répond à toutes les exigences fondamentales :

- Directive sur la compatibilité électromagnétique
- Directive basse tension

2.4 Description de l'appareil

Cet appareil est un appareil de chauffage électrique direct. Il convient par exemple au chauffage complet d'une salle de bains ou en chauffage d'appoint ou complémentaire de petites pièces.

Pour procéder au chauffage, l'air ambiant est aspiré par le ventilateur de l'appareil, traverse les ouvertures sur la paroi arrière, est réchauffé par le corps de chauffage et est soufflé par les grilles de sortie d'air.

2.5 Mise en place

Vous pouvez utiliser l'appareil comme appareil posé au sol ou en option, comme appareil mural. Lors de sa mise en place, respectez les consignes de sécurité.

2.5.1 Suspension de l'appareil si utilisé comme appareil mural

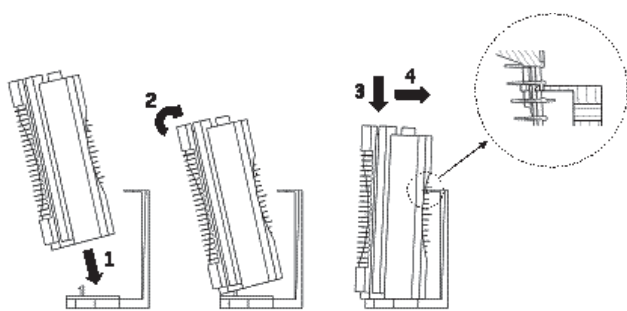

- » Placez le côté inférieur de l'appareil sur le socle de la fixation murale et faites s'encliqueter la languette inférieure.
- » Poussez l'appareil vers l'arrière et appuyez le côté supérieur légèrement contre la fixation murale jusqu'à ce que la languette arrière de l'appareil s'encliquette.
- » Après l'avoir suspendu, essayez de bouger l'appareil dans un sens puis dans l'autre pour vous assurer qu'il est parfaitement fixé.

Décrochage de l'appareil

- » Appuyez sur la languette située à l'arrière de l'appareil en exerçant un mouvement vers le bas jusqu'à ce que l'appareil se libère quand vous tirez dessus.
- » Sortez l'appareil de la fixation murale par le haut.

2.6 Utilisation

L'appareil est équipé de deux commutateurs rotatifs. L'un sert aux niveaux d'utilisation, l'autre au thermostat.

2.6.1 Sélecteur de mode

Le sélecteur de mode propose 5 positions permettant de régler l'un des 5 niveaux d'utilisation suivants. Pour la puissance chauffage, voir le chapitre Données techniques / Tableau de données.

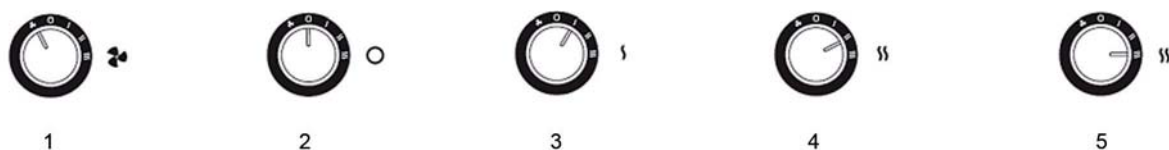

- 1 Niveau froid (mode ventilateur uniquement)
- 2 Appareil éteint
- 3 Mode chauffage niveau 1
- 4 Mode chauffage niveau 2
- 5 Mode chauffage niveau 3

2.6.2 Thermostat



26_07_31_0170

Le thermostat s'allume dès que la température ambiante tombe en dessous de la valeur réglée.

Pour sélectionner la position de thermostat correcte, nous vous recommandons de procéder comme suit :

- » Réglez le sélecteur de mode sur le mode Chauffage.
- » Tournez le thermostat en position maximale (dans le sens horaire).
- » Laissez l'appareil fonctionner jusqu'à ce que la température souhaitée ait été atteinte.
- » À présent, tournez le thermostat dans le sens antihoraire jusqu'à ce qu'un « clic » se fasse entendre et que l'appareil s'éteigne.
- » Encore une fois, tournez le thermostat légèrement dans le sens horaire. Dans cette position, le thermostat pourra maintenir la température ambiante agréable que vous avez sélectionnée.

2.7 Nettoyage, entretien et maintenance



AVERTISSEMENT Électrocution

Avant le nettoyage, débranchez toujours la fiche secteur.
Ne plongez pas l'appareil dans l'eau.



AVERTISSEMENT Incendie

Ne vaporisez pas de spray de nettoyage dans les fentes d'aération.

Si de légères colorations marron apparaissent sur le boîtier de l'appareil, frottez-les dès que possible à l'aide d'un chiffon humide. Nettoyez l'appareil quand il est froid en utilisant des produits de nettoyage usuels. Évitez les produits abrasifs et décapants.

Cet appareil n'exige aucun entretien particulier.

Nous recommandons de nettoyer la grille d'entrée et de sortie d'air deux fois par an à l'aide d'un aspirateur afin de retirer les saletés du moteur et des éléments de chauffage.

3. Que faire si ...?

3.1 ... l'appareil ne chauffe pas ?

Vérifiez la température réglée sur l'appareil et le fusible de l'installation domestique.

3.2 ... l'appareil s'éteint automatiquement ?

En cas de surchauffe, le dispositif de sécurité éteint automatiquement les éléments de chauffage et le moteur.

Procédez comme suit :

- » Éteignez l'appareil avec l'interrupteur principal.
- » Supprimez l'origine de la surchauffe (p. ex. des obstacles devant la grille d'entrée ou de sortie d'air, des accumulations inhabituelles de saletés ou similaire).
- » Laissez l'appareil refroidir pendant 15 à 20 minutes.
- » Allumez l'appareil et vérifiez s'il fonctionne correctement.

Appelez un installateur si vous ne réussissez pas à éliminer la cause. Donnez-lui le numéro (n° XXXXXX - XXXX - XXXXXX) indiqué sur la plaque signalétique pour qu'il puisse vous aider plus rapidement et plus efficacement :

4. Sécurité

La réparation de cet équipement ne doit être effectuée que par un installateur.

4.1 Consignes de sécurité générales

Nous ne garantissons un bon fonctionnement et en toute sécurité de l'appareil que si les accessoires et pièces de rechange d'origine sont employés.

4.2 Prescriptions, normes et directives



Tenez compte de la législation et des prescriptions nationales et locales.

5. Description de l'appareil

5.1 Fourniture

- Fixation murale
- Cheville
- Vis

6. Montage

6.1 Montage de la fixation murale

Respectez la zone de protection (voir chapitre Données techniques / Zones de protection).

Respectez les distances minimales (voir chapitre Données techniques / Distances minimales).

Ne montez pas l'appareil juste en dessous d'une prise murale.

Vous trouverez les dimensions de la fixation murale au chapitre Données techniques / Dimensions de la fixation murale.

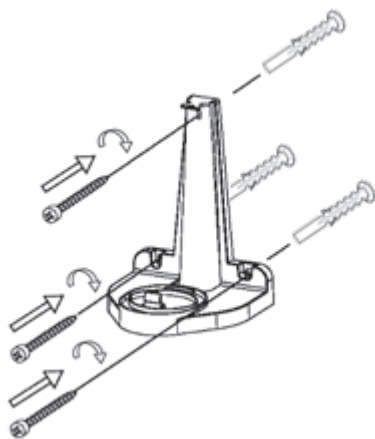

26_07_31_0165

» Fixez l'appareil au mur à l'aide du matériel de fixation fourni ou approprié.

6.2 Raccordement électrique



Respectez les indications de la plaque signalétique. La tension spécifiée doit correspondre à la tension du secteur.

L'appareil doit pouvoir être déconnecté du réseau par un dispositif de coupure omnipolaire ayant une ouverture minimale des contacts de 3 mm.

7. Données techniques

7.1 Dimensions de la fixation murale

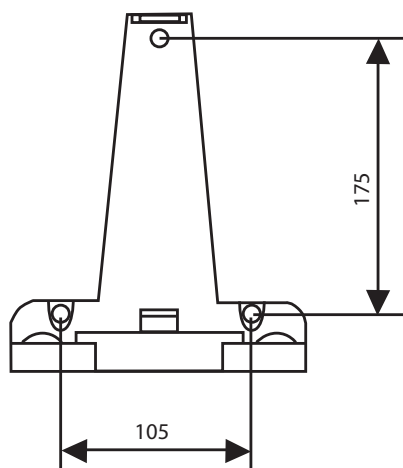

26_07_31_0166

7.2 Distances minimales

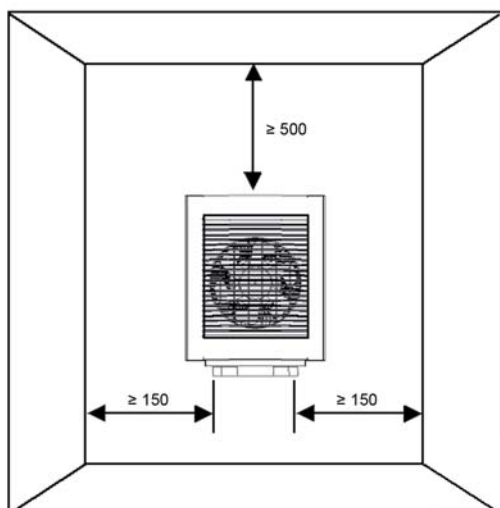

26_07_31_0168

7.3 Zones de protection

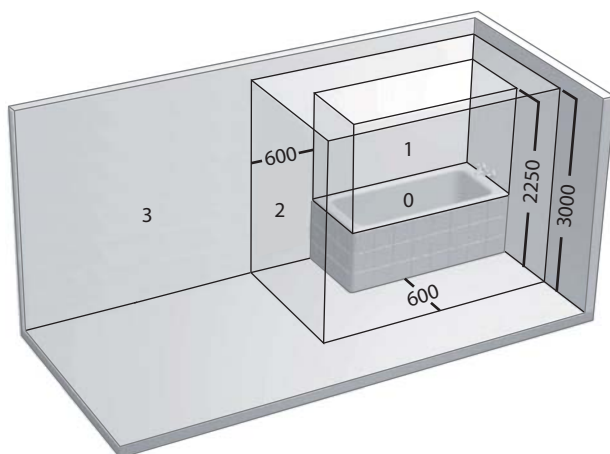

26_07_31_0167

- Zone de protection 0
- Zone de protection 1
- Zone de protection 2
- Zone de protection 3

7.4 Tableau de données

		HS 206
Réf. commande		229939
Puissance de raccordement	W	2000
Niveau de chauffage 1	W	1000
Niveau de chauffage 2	W	1200
Niveau de chauffage 3	W	2000
Plage de réglage	°C	5-35
Position antigel	°C	5
Raccordement électrique		1/N 230V 50Hz
Hauteur	mm	280
Largeur	mm	236
Profondeur	mm	135
Profondeur + fixation murale		165
Degré de protection (IP)		IP21
Classe de protection		II
Couleur		gris foncé / argent
Zone de protection autorisée		3

Garantie

La garantie est à faire valoir dans le pays où l'appareil a été acheté. A cette fin, il faut prendre contact avec la filiale AEG concernée, à défaut l'importateur agréé.



Le montage, les raccordements, la maintenance ainsi que la première mise en service sont à réaliser par un installateur qualifié.



Le fabricant ne saurait être rendu responsable des dommages causés par un appareil qui n'aurait pas été installé ou utilisé conformément à la notice de montage et d'utilisation jointe à l'appareil.

Environnement et recyclage



Collecte et recyclage des produits en fin de vie

Les appareils munis de ce symbole ne doivent pas être mis avec les ordures ménagères, mais doivent être collectés séparément et recyclés. La collecte et le recyclage des produits en fin de vie doivent être effectués selon les dispositions et les décrets locaux.

BEDIENING

1.	Algemene instructies	2
1.1	Informatie over dit document.....	2
1.2	Veiligheidsaanwijzingen	2
1.3	Andere aandachtspunten in deze documentatie.....	2
1.4	Meeteenheden.....	2
2.	Veiligheid	3
2.1	Voorgeschreven gebruik.....	3
2.2	Veiligheidsaanwijzingen	3
2.3	CE-logo	4
2.4	Toestelbeschrijving.....	4
2.5	Opstelling	4
2.6	Bediening	4
2.7	Reiniging, verzorging en onderhoud.....	5
3.	Wat moet u doen als	5
3.1	... het toestel niet verwarmt	5
3.2	... het toestel automatisch uitschakelt.....	5

INSTALLATIE

4.	Veiligheid	6
4.1	Algemene veiligheidsaanwijzingen	6
4.2	Voorschriften, normen en bepalingen.....	6
5.	Toestelbeschrijving	6
5.1	Leveringstoebehoren.....	6
5.2	Aanwijzingen voor montage en voorbereidingen.....	6
6.	Montage	6
6.1	Montage van de wandconsole	6
6.2	Elektrische aansluiting.....	6
7.	Technische gegevens	7
7.1	Afmetingen voor wandconsole.....	7
7.2	Minimumafstanden.....	7
7.3	Veiligheidszones.....	7
7.4	Gegevenstabel	8

GARANTIE

MILIEU EN RECYCLING

1. Algemene instructies

1.1 Informatie over dit document

 Lees deze handleiding voor gebruik zorgvuldig door en bewaar deze op een veilige plaats. Overhandig de handleiding in voorkomende gevallen aan een volgende gebruiker.





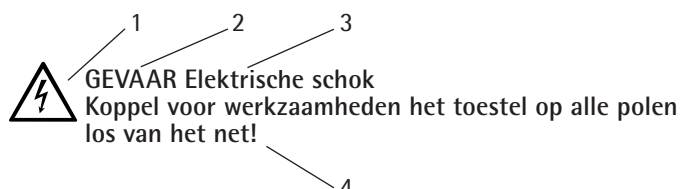

1.2 Veiligheidsaanwijzingen

1.2.1 Opbouw



- 1 Symbool
- 2 Trefwoord
- 3 Benaming
- 4 Instructietekst

1.2.2 Symbolen, namen

Symbool	Benaming
	Letsel
	Elektrische schok
	Verbranden of verschroeien
	Andere situaties
	Brand
	Toestel niet afdekken

1.2.3 Trefwoorden

TREFWOORD	Betekenis
GEVAAR	Aanwijzingen die leiden tot zwaar letsel of overlijden, wanneer deze niet in acht worden genomen.
WAARSCHUWING	Aanwijzingen die kunnen leiden tot zwaar letsel of overlijden, wanneer deze niet in acht worden genomen.
OPGELET	Aanwijzingen die kunnen leiden tot middelmatig zwaar of licht letsel, wanneer deze niet in acht worden genomen.

1.3 Andere aandachtspunten in deze documentatie

 Lees de teksten naast dit symbool grondig door.

	Het toestel afdanken
---	----------------------

- » Deze tekstgedeelten en het symbool "»" geven aan dat u een handeling moet verrichten. De vereiste handelingen worden stapsgewijs beschreven.
- Passages met dit "o" symbool zijn lijsten.

1.4 Meeteenheden

 Tenzij anders wordt vermeld, worden alle maten in millimeter aangegeven.

2. Veiligheid

2.1 Voorgeschreven gebruik

Het toestel is een elektrisch convectieverwarmingstoestel voor het verwarmen van woonruimtes.

Elk ander gebruik geldt niet als gebruik conform de voorschriften. Het voorgeschreven gebruik betekent ook de naleving van deze handleiding. In geval van wijzigingen of aanpassingen aan het toestel vervalt de garantie!

Wanneer het toestel niet in gebruik is, hebt u de mogelijkheid de netaansluitkabel op te bergen in de sokkel van het toestel door deze erin te schuiven.

Het toestel is bestemd voor gebruik in het huishouden, d.w.z. dat het veilig kan worden bediend door personen die niet over het toestel zijn geïnstrueerd. Het toestel kan eventueel ook buiten een huishouden worden gebruikt, bijv. in het kleinbedrijf, voor zover het op dezelfde wijze wordt gebruikt.

2.2 Veiligheidsaanwijzingen

- Let erop dat het toestel alleen mag worden gebruikt, wanneer de netaansluitkabel volledig eruit is getrokken.
- Gebruik het toestel alleen in een rechtopstaande stand.
- Gebruik het toestel niet in veiligheidszones 0, 1 en 2 (zie hoofdstuk "Technische gegevens/Veiligheidszones").
- Neem altijd de minimumafstanden in acht, wanneer u het toestel gebruikt; of dat nu als staand of als wandtoestel is (zie hoofdstuk "Technische gegevens/Minimumafstanden").
- Plaats het toestel op een wijze dat schakel- en regelinrichtingen niet kunnen worden aangeraakt door een persoon die in bad zit of onder de douche staat.
- Wanneer het toestel gedurende langere tijd niet wordt gebruikt, schakel het dan uit en trek de stekker eruit.
- Plaats het toestel op een stevige ondergrond. Plaats het toestel op een wijze dat de contactdoos toegankelijk is.
- Wikkel de netaansluitkabel niet om het toestel dat in bedrijf is en trek deze evenmin over scherpe randen heen.
- Gebruik het toestel niet via inschakeling op afstand of automatisch inschakelen door componenten die voor het toestel zijn geschakeld (bijv. kamerthermostaat).



GEVAAR

Gebruik het toestel niet ...

- ... wanneer er door chemicaliën, stof, gassen of dampen gevaar voor brand of explosie bestaat in de ruimte met het toestel;
- ... in de onmiddellijke nabijheid van leidingen of reservoirs die brandbare of explosieve stoffen vervoeren of bevatten;
- ... wanneer in de opstelruimte werkzaamheden worden uitgevoerd, zoals leggen, slijpen, coaten;
- ... wanneer er wordt gewerkt met benzine, sprays, boenwas en dergelijke. Ventileer de ruimte voldoende voordat het toestel wordt opgeladen;
- ... in de buurt van douches, baden, wastafels of zwembaden;
- ... wanneer de minimale afstand tot aangrenzende voorwerpen minder is dan aangegeven;
- ... wanneer de netaansluitkabel is beschadigd.



WAARSCHUWING Brand

Er mogen op het toestel of in de directe omgeving ervan geen brandbare, ontvlambare of warmte-isulerende voorwerpen of stoffen worden geplaatst, zoals wasgoed, dekens, tijdschriften, blikken boenwas of benzine, spuitbussen en dergelijke.



WAARSCHUWING Brand

Toestel niet afdekken!



VOORZICHTIG Verbranding

Als het toestel in bedrijf is, worden de behuizing en de afgevoerde lucht heet (meer dan 80 °C).



WAARSCHUWING Letsel

Als kinderen of personen met beperkte lichamelijke, zintuiglijke of geestelijke vermogens het toestel moeten bedienen, moet ervoor worden gezorgd dat dit alleen gebeurt onder toezicht of na degelijke instructies door een persoon die voor hun veiligheid verantwoordelijk is.

Houd altijd toezicht op kinderen en zorg ervoor dat ze nooit met het toestel spelen!

2.3 CE-logo

Het CE-logo geeft aan dat het toestel voldoet aan alle fundamentele vereisten:

- richtlijn voor de elektromagnetische compatibiliteit;
- laagspanningsrichtlijn.

2.4 Toestelbeschrijving

Het toestel is een elektrisch convectieverwarmingstoestel. Het is bijv. geschikt als volledige verwarming in de badkamer of als aanvullende verwarming of verwarming voor het tussenseizoen in kleine ruimten, zoals een hobbykamer of logeerkamer.

Voor de opwarming van de kamerlucht wordt deze lucht door de toestelventilator via openingen in de achterwand aangezogen, door het verwarmingselement verwarmd en via het luchtafvoerrooster uitgeblazen.

2.5 Opstelling

Het is mogelijk het toestel als staand of optioneel als wandtoestel te gebruiken. Neem bij de plaatsing de veiligheidsaanwijzingen in acht.

2.5.1 Het toestel ophangen, wanneer het als wandtoestel wordt gebruikt

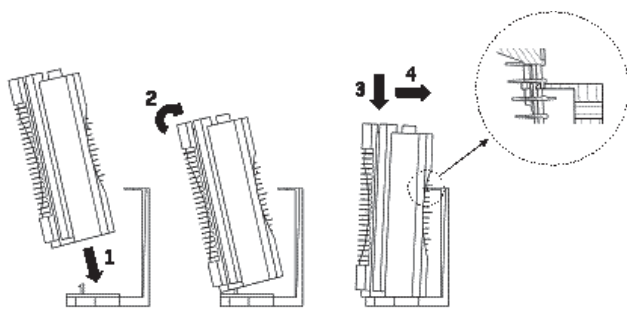

- » Plaats de onderzijde van het toestel op de sokkel van de wandconsole en laat de onderste beugel erin klikken.
- » Schuif het toestel naar achter en druk de bovenzijde licht tegen de wandconsole tot het toestel in de achterste beugel klikt.
- » Beweeg het toestel na het inhaken licht heen en weer om te controleren of het foutloos is bevestigd.

Het toestel losmaken

- » Druk de beugel achter het toestel zo ver naar onder, totdat het toestel door trekken eruit kan worden geklikt.
- » Trek het toestel omhoog uit de wandconsole.

2.6 Bediening

Het toestel heeft twee draaiknoppen: één voor de bedrijfstrappen en één voor de thermostaat.

2.6.1 Werkingsschakelaar

De werkingsschakelaar heeft 5 standen via welke één van de volgende 5 bedrijfstrappen kan worden ingesteld. Zie voor het verwarmingsvermogen het hoofdstuk "Technische gegevens/Gegevenstabel".

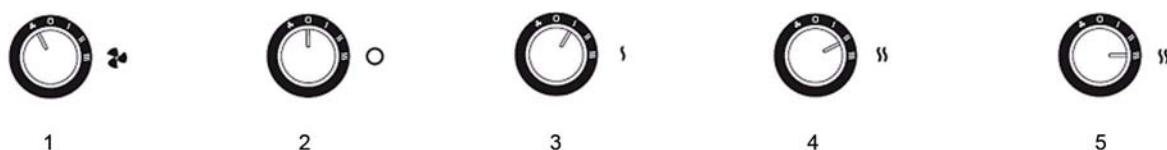

- 1 Koude trap (alleen ventilatorwerking)
- 2 Toestel uit
- 3 Verwarmingswerking stand 1
- 4 Verwarmingswerking stand 2
- 5 Verwarmingswerking stand 3

2.6.2 Thermostaat



De thermostaat wordt ingeschakeld, zodra de kamertemperatuur onder de ingestelde waarde daalt.

Wij raden de volgende handelwijze aan voor de selectie van de juiste thermostaatstand:

- » zet de werkingsschakelaar op verwarmingswerking;
- » draai de thermostaat naar maximale stand (met de wijzers van de klok mee);
- » laat het toestel net zo lang werken totdat de gewenste temperatuur is bereikt;
- » draai nu de thermostaat tegen de wijzers van de klok in totdat u een "klik" hoort en het toestel uitschakelt;
- » draai de thermostaat opnieuw enigszins met de wijzers van de klok mee: in deze stand blijft de thermostaat staan op de door u gekozen kamertemperatuur die u prettig vindt.

2.7 Reiniging, verzorging en onderhoud



WAARSCHUWING Elektrische schok
Trek voor de reiniging altijd de stekker eruit.
Dompel het toestel niet in water.



WAARSCHUWING Vuur
Spuit geen reinigingspray in de luchtspleten.

Als er een lichte, bruinachtige verkleuring optreedt op de behuizing van het toestel, moet deze zo vlug mogelijk met een vochtige doek worden afgeveegd. Reinig het toestel in koude toestand met de klassieke onderhoudsmiddelen. Vermijd schurende en bijtende onderhoudsmiddelen.

Het toestel vergt geen speciaal onderhoud.

Wij raden aan het luchttoevoer- en luchtafvoerrooster twee maal per jaar met een stofzuiger te reinigen om vuil van de motor en van de verwarmingselementen te verwijderen.

3. Wat moet u doen als ...

3.1 ... het toestel niet verwarmt?

Controleer de ingestelde temperatuur op het toestel en de zekering van de huisinstallatie.

3.2 ... het toestel automatisch uitschakelt?

Bij oververhitting schakelt de veiligheidsinrichting de verwarmingselementen en de motor automatisch uit.

Ga daarvoor als volgt te werk:

- » Schakel het toestel uit via de hoofdschakelaar.
- » Verhelp de oorzaak van de oververhitting (bijv. blokkering van het luchtaanvoer- of afvoerrooster, ongewone vuilafzettingen en dergelijke).
- » Laat het toestel circa 15 - 20 minuten afkoelen.
- » Schakel het toestel in en controleer of het foutloos werkt.

Als u de fout niet kunt verhelpen, informeer dan de installateur. Als u hem het nummer op het typeplaatje doorgeeft (nr. XXXXXX - XXXX - XXXXXX), kan hij u sneller en beter helpen.

4. Veiligheid

Reparatie van het toestel mag alleen worden uitgevoerd door een gekwalificeerde installateur.

4.1 Algemene veiligheidsaanwijzingen

Wij waarborgen de goede werking en de bedrijfsveiligheid uitsluitend bij gebruik van originele toebehoren en vervangingsonderdelen voor de apparatuur.

4.2 Voorschriften, normen en bepalingen



Neem alle nationale en regionale voorschriften en bepalingen in acht.

5. Toestelbeschrijving

5.1 Leveringstoebehoren

- Wandconsole
- Pluggen
- Schroeven

6. Montage

6.1 Montage van de wandconsole

Let op de veiligheidszones (zie hoofdstuk "Technische gegevens/Gegevenstabel" en "Technische gegevens/Veiligheidszones").

Let op de minimumafstanden (zie hoofdstuk "Technische gegevens/Minimumafstanden").

Plaats het toestel niet direct onder een wandcontactdoos.

Zie voor de afmetingen van de wandconsole het hoofdstuk "Technische gegevens/Afmetingen voor wandconsole".

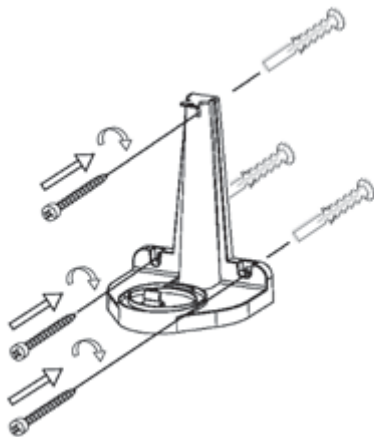

26_07_31_0165

» Monteer het toestel met het meegeleverde of geschikt bevestigingsmateriaal aan de wand.

6.2 Elektrische aansluiting



Neem de gegevens op het typeplaatje in acht. De aangegeven spanning moet overeenkomen met de netspanning.

Het toestel moet op alle polen met een afstand van minstens 3 mm van het stroomnetwerk kunnen worden losgekoppeld.

7. Technische gegevens

7.1 Afmetingen voor wandconsole

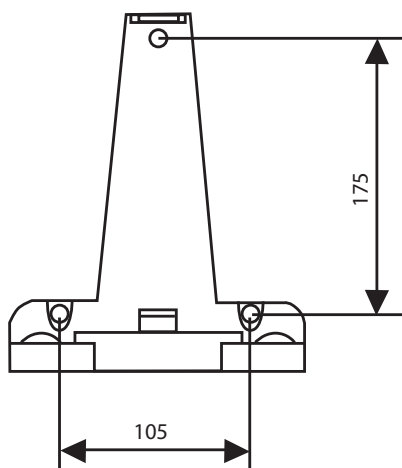

26_07_31_0166

7.2 Minimumafstanden

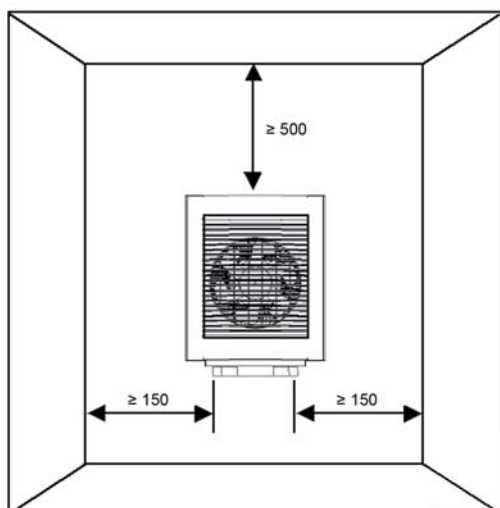

26_07_31_0168

7.3 Veiligheidszones

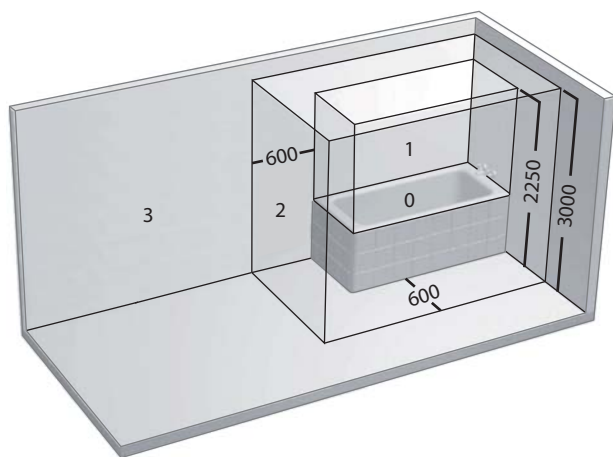

26_07_31_0167

- 0 veiligheidszone
- 1 veiligheidszone
- 2 veiligheidszone
- 3 veiligheidszone

7.4 Gegevenstabel

		HS 206
Materiaalnummer		229939
Aansluitvermogen	W	2000
Verwarmingsstand 1	W	1000
Verwarmingsstand 2	W	1200
Verwarmingsstand 3	W	2000
Instelbereik	°C	5 - 35
Vorstbeveiligingstand	°C	5
Elektrische aansluiting		1/N 230V 50 Hz
Hoogte	mm	280
Breedte	mm	236
Diepte	mm	135
Diepte + wandconsole		165
Beschermingsgraad (IP)		IP21
Beveiligingsklasse		II
Kleur		donkergrijs/zilver
Toegelaten veiligheidszone		3

Garantie

Aanspraak op garantie bestaat uitsluitend in het land waar het toestel is gekocht. U dient zich te wenden tot de vestiging van AEG of de importeur hiervan in het betreffende land.



De montage, de elektrische installatie, het onderhoud en de eerste inbedrijfneming mogen uitsluitend worden uitgevoerd door gekwalificeerd personeel.



De fabrikant is niet aansprakelijk voor defecte toestellen, welke niet volgens de bijgeleverde gebruiks- en montageaanwijzing zijn aangesloten of worden gebruikt.

Milieu en recycling



Recycling van oude toestellen

Toestellen met dit kenmerk horen niet thuis in de vuilnisbak en zijn apart in te zamelen en te recyclen.

De recycling van oude toestellen moet steeds vakkundig en volgens de ter plaatse geldende voorschriften en wetgeving plaats vinden.

OBSLUHA

1. Všeobecné pokyny	2
1.1 Informace o dokumentu	2
1.2 Bezpečnostní pokyny.....	2
1.3 Jiné symboly použité v této dokumentaci.....	2
1.4 Rozměrové jednotky	2
2. Bezpečnost	3
2.1 Použití v souladu s účelem	3
2.2 Bezpečnostní pokyny.....	3
2.3 Označení CE.....	4
2.4 Popis přístroje	4
2.5 Instalace	4
2.6 Obsluha	4
2.7 Čištění, péče a údržba	5
3. Co dělat, když	5
3.1 ... přístroj netopí	5
3.2 ... se přístroj automaticky vypíná	5

INSTALACE

4. Bezpečnost	6
4.1 Všeobecné bezpečnostní pokyny	6
4.2 Předpisy, normy a ustanovení.....	6
5. Popis přístroje	6
5.1 Rozsah dodávky	6
5.2 Podmínky montáže a příprava	6
6. Montáž	6
6.1 Montáž nástěnného držáku.....	6
6.2 Elektrická přípojka.....	6
7. Technické údaje	7
7.1 Rozměry nástěnného držáku	7
7.2 Minimální vzdálenosti.....	7
7.3 Ochranné zóny	7
7.4 Tabulka údajů.....	8

ZÁRUKA**ŽIVOTNÍ PROSTŘEDÍ A RECYKLACE**

1. Všeobecné pokyny

1.1 Informace o dokumentu

 **Dříve, než zahájíte provoz, si pozorně přečtete tento návod a pečlivě jej uschovejte. Případně předejte návod dalšímu uživateli.**





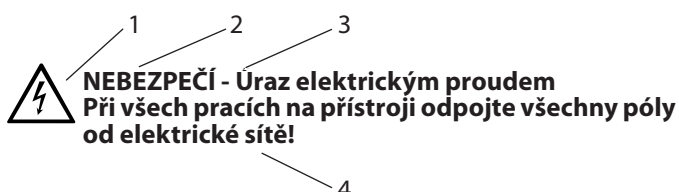

1.2 Bezpečnostní pokyny

1.2.1 Konstrukce



- 1 Symbol
- 2 Uvozující slovo
- 3 Název
- 4 Text upozornění

1.2.2 Symboly, názvy

Symbol	Název
	Zranění
	Úraz elektrickým proudem
	Popálení nebo opaření
	Jiné situace
	Požár
	Nezakrývejte přístroj

1.2.3 Uvozující slova

UVOZUJÍCÍ SLOVO	Význam
NEBEZPEČÍ	Pokyny, jejichž nedodržení má za následek vážné nebo smrtelné úrazy.
VAROVÁNÍ	Pokyny, jejichž nedodržení může mít za následek vážné nebo smrtelné úrazy.
POZOR	Pokyny, jejichž nedodržení může mít za následek středně vážné nebo lehké úrazy.

1.3 Jiné symboly použité v této dokumentaci

 **Informace označené tímto symbolem si přečtete velmi pozorně.**

	Likvidace přístroje
--	---------------------

- » Tato sdělení a symbol „»“ upozorňují na nutnost provedení určitých kroků. Potřebné úkony jsou popsány krok za krokem.
 - Pasáže uvozené symbolem „o“ označují výčet.

1.4 Rozměrové jednotky

 **Pokud není uvedeno jinak, jsou všechny rozměry uvedeny v milimetrech.**

2. Bezpečnost

2.1 Použití v souladu s účelem

Přístroj je elektrické přímotopné těleso určené k vytápění obytných místností.

Jiné nebo daný rozsah přesahující použití je považováno za použití v rozporu s určením. K použití v souladu s účelem patří také dodržování tohoto návodu. V případě provedení změn nebo přestaveb tohoto přístroje zaniká jakákoliv záruka!

Pokud přístroj není používán, lze síťové přívodní vedení uschovat zasunutím do podstavce přístroje.

Přístroj je určen k použití v domácnostech. To znamená, že jej mohou používat nezaškolené osoby. Lze jej používat i mimo domácnosti, např. v drobném průmyslu, pokud způsob použití v takových oblastech odpovídá určení přístroje.

2.2 Bezpečnostní pokyny

- Pamatujte, že přístroj smí být používán pouze se zcela vytaženým síťovým přívodním vedením.
- Přístroj používejte pouze ve vzpřímené poloze.
- Nikdy neprovozujte přístroj v ochranných zónách 0, 1 a 2 (viz kapitola „Technické údaje/Ochranné zóny“).
- Při použití přístroje, ať už jde o přístroj samostatně stojící nebo nástěnný, vždy respektujte minimální odstupy (viz kapitola „Technické údaje/Ochranné zóny“).
- Nainstalujte přístroj tak, aby se osoba ve sprše nebo ve vaně nemohla dostat do kontaktu se spínači a regulátory.
- Pokud přístroj po delší dobu nepoužíváte, vypněte jej a vytáhněte síťovou zástrčku.
- Postavte přístroj na bezpečný podklad. Umístěte přístroj tak, aby byl v dosahu zásuvky.
- Neobtáčejte síťové přívodní vedení okolo přístroje v provozu. Vedení rovněž nevedte přes ostré hrany.
- Neovládejte přístroj prostřednictvím dálkového nebo automatického ovládání nebo komponent, které jsou nainstalovány před přístrojem.



NEBEZPEČÍ

Nepoužívejte přístroj ...

- ... v místnostech s chemikáliemi, prachem, plyny nebo výpary s hrozícím nebezpečím požáru nebo exploze.
- ... v bezprostřední blízkosti vedení nebo nádrží obsahujících hořlavé či výbušné látky.
- ... pokud se v místě instalace provádějí práce, jako například pokládka, broušení, nátěry.
- ... pokud se zde používá benzín, spreje, vosk na parkety a podobně. Před zahájením provozu prostor dostatečně odvětrejte.
- ... v blízkosti sprch, van, bazénů nebo plováren.
- ... pokud je vzdálenost od okolních objektů menší, než je stanovená minimální vzdálenost.
- ... vykazuje-li síťové přívodní vedení poškození.



VÝSTRAHA - Požár

Na přístroj a do bezprostřední blízkosti přístroje nesmíte ukládat žádné hořlavé, zápalné nebo tepelně izolační materiály, jako jsou prádlo, oděvy, deky, časopisy, nádoby s lešticím voskem nebo benzínem, spreje apod.



VÝSTRAHA - Požár

Přístroj nezakrývejte!



POZOR - Nebezpečí popálení

Povrch tělesa přístroje a výstupní vzduch jsou za provozu horké (více než 80 °C).



VÝSTRAHA - Úraz

Pokud budou přístroj obsluhovat děti nebo osoby s omezenými tělesnými, motorickými nebo duševními schopnostmi, musíte zajistit, aby byla obsluha vždy provedena výhradně pod dohledem nebo po příslušném zaškolení osobou, která je odpovědná za bezpečnost těchto osob.
Děti musejí být pod dohledem tak, aby si s přístrojem nehrály!

2.3 Označení CE

Označení CE dokládá, že přístroj splňuje všechny základní předpoklady:

- Směrnice o elektromagnetické kompatibilitě
- Směrnice o elektrických zařízeních nízkého napětí

2.4 Popis přístroje

Přístroj je elektrické přímotopné těleso. Je vhodné např. k vytápění koupelen nebo k přechodnému a doplňkovému vytápění menších místností.

Okolní vzduch je k ohřevu nasáván ventilátorem přístroje otvory v zadní stěně, ohříván topným tělesem a vyfukován mřížkou výstupu vzduchu.

2.5 Instalace

Přístroj je možno provozovat jako samostatně stojící nebo jako nástěnný. Při instalaci dodržujte bezpečnostní pokyny.

2.5.1 Zavěšení přístroje, je-li používán jako nástěnný

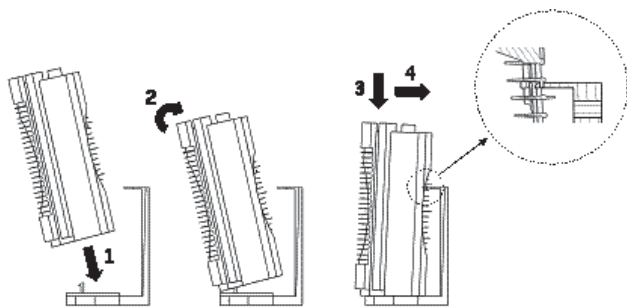

26_07_31_0164

- » Umístěte spodní stranu přístroje na podstavec nástěnného držáku a nechte zaklapnout spodní lištu.
- » Posuňte přístroj dozadu a lehce stiskněte horní stranu proti nástěnnému držáku, dokud přístroj nezapadne do zadní lišty.
- » Po zavěšení přístrojem pohybujte zlehka sem a tam, abyste ověřili, zda je řádně upevněn.

Vysazení přístroje

- » Stlačte lištu vzadu za přístrojem dolů, dokud nebude možno přístroj tahem uvolnit.
- » Vytáhněte přístroj směrem nahoru z nástěnného držáku.

2.6 Obsluha

Přístroj je vybaven dvěma otočnými spínači. Jeden pro nastavení provozních stupňů a druhý k ovládní termostatu.

2.6.1 Provozní spínač

Provozní spínač má 5 poloh, jimiž lze nastavit jeden z následujících 5 provozních stupňů. Informace o topném výkonu viz kapitola „Technické údaje/Tabulka údajů“.



1



2



3



4



5

- 1 Studený stupeň (pouze provoz ventilátoru)
- 2 Přístroj vypnutý
- 3 Topný režim - stupeň 1
- 4 Topný režim - stupeň 2
- 5 Topný režim - stupeň 3

26_07_31_0169

2.6.2 Termostat



1



2

26_07_31_0170

Termostat se zapíná, jakmile teplota místnosti poklesne pod nastavenou hodnotu.

Při výběru správného nastavení termostatu doporučujeme použít následující postupy:

- » Nastavte provozní spínač na topný režim.
- » Otočte termostat na maximální nastavení (ve směru hodinových ručiček).
- » Nechejte přístroj v provozu, dokud nebude dosaženo požadované teploty.
- » Nyní otočte termostat proti směru hodinových ručiček, dokud neuslyšíte cvaknutí. Přístroj se vypne.
- » Znovu otočte termostat mírně ve směru hodinových ručiček: V této poloze bude termostat udržovat zvolenou příjemnou teplotu místnosti.

2.7 Čištění, péče a údržba



VÝSTRAHA - Úraz elektrickým proudem
Před čištěním vždy přístroj odpojte od síťové zásuvky.
Nikdy neponořujte zařízení do vody.



VÝSTRAHA - Nebezpečí požáru
Nestříkejte do větracích otvorů čisticí spreje.

Pokud se na tělese přístroje objeví mírně zahnědlé zbarvení, musíte je pokud možno okamžitě setřít vlhkou utěrkou. Čistěte přístroj až po vychladnutí běžnými čisticími prostředky. Nepoužívejte čisticí písky a leptavé prostředky.

Přístroj nevyžaduje žádnou zvláštní údržbu.

Doporučujeme dvakrát ročně vyčistit mřížky vstupu a výstupu vzduchu vysavačem, aby se odstranily nečistoty z motoru a topných prvků.

3. Co dělat, když ...

3.1 ... přístroj netopí?

Zkontrolujte nastavení teploty na přístroji a pojistky v domovní instalaci.

3.2 ... se přístroj automaticky vypíná?

V případě přehřátí vypne bezpečnostní zařízení automaticky topné prvky a motor.

Postupujte takto:

- » Vypněte přístroj pomocí hlavního spínače.
- » Odstraňte příčinu přehřátí (např. překážky před mřížkami vstupu a výstupu vzduchu, neobvyklé nahromadění nečistot apod.).
- » Nechejte přístroj po dobu 15 až 20 minut ochladit.
- » Zapněte přístroj a zkontrolujte, zda pracuje bez závad.

Pokud nelze závadu odstranit, kontaktujte instalatéra. Z důvodu získání lepší a rychlejší pomoci si připravte číslo (č. XXXXXX - XXXX - XXXXXX), které je uvedeno na typovém štítku:

4. Bezpečnost

Opravu přístroje smí provádět pouze specializovaný odborník.

4.1 Všeobecné bezpečnostní pokyny

Řádnou funkci a spolehlivý provoz lze zaručit pouze v případě použití původního příslušenství a originálních náhradních dílů určených pro tento přístroj.

4.2 Předpisy, normy a ustanovení



Dbejte všech národních a místních předpisů a ustanovení.

5. Popis přístroje

5.1 Rozsah dodávky

- Nástěnný držák
- Hmoždinka
- Šrouby

6. Montáž

6.1 Montáž nástěnného držáku

Pamatujte na ochrannou zónu (viz kapitola „Technické údaje/Tabulka údajů“ a „Technické údaje/Ochranné zóny“).

Dbejte minimálních odstupů (viz kapitola „Technické údaje/Minimální odstupy“).

Neinstalujte přístroj přímo pod zásuvku.

Rozměry nástěnného držáku naleznete v kapitole „Technické údaje/Rozměry nástěnného držáku“.

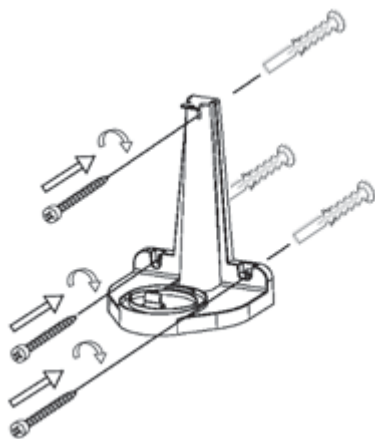

26_07_31_0165

» Upevněte přístroj na stěnu dodanými šrouby nebo jiným vhodným upevňovacím materiálem.

6.2 Elektrická přípojka



Dodržujte údaje uvedené na typovém štítku. Uvedené napětí se musí shodovat se síťovým napětím.

Přístroj musí být možno odpojit na všech pólech na vzdálenost minimálně 3 mm od sítě.

7. Technické údaje

7.1 Rozměry nástěnného držáku

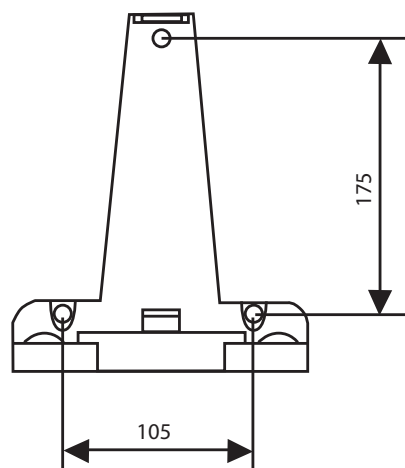

26_07_31_0166

7.2 Minimální vzdálenosti

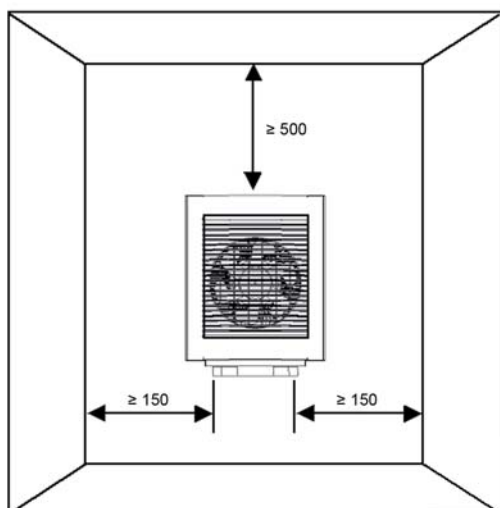

26_07_31_0168

7.3 Ochranné zóny

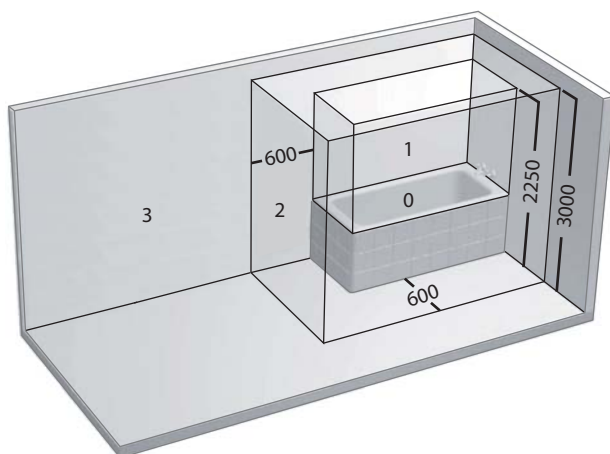

26_07_31_0167

- 0 ochranná zóna
- 1 ochranná zóna
- 2 ochranná zóna
- 3 ochranná zóna

7.4 Tabulka údajů

		HS 206
Objednací číslo		229939
Příkon	W	2000
Topný výkon 1	W	1000
Topný výkon 2	W	1200
Topný výkon 3	W	2000
Rozsah nastavení	°C	5-35
Režim ochrany před mrazem	°C	5
Elektrické připojení		1/N 230 V 50 Hz
Výška	mm	280
Šířka	mm	236
Hloubka	mm	135
Hloubka + nástěnný držák		165
Krytí (IP)		IP21
Třída krytí		II
Barva		Tmavošedá/stříbrná
Přípustná ochranná zóna		3

Záruční podmínky

Uplatňování nároku na poskytnutí záruky je možné pouze v zemi, kde byl přístroj zakoupen. Obrat' se prosím na příslušné zastoupení firmy AEG nebo na dovozce.



Montáž, elektroinstalaci, údržbu a první uvedení do provozu smí provádět pouze kvalifikovaný odborník.



Výrobce neručí za přístroje poškozené vlivem nedodržení pokynů pro montáž a provoz uvedených v příslušném montážním a provozním návodu.

Ekologie a recyklace

Žádáme vás, abyste nám byli nápomocni při ochraně životního prostředí. Proto odstraňte obal v souladu s platnými státními předpisy pro zpracování odpadu.

OBSŁUGA

1. Wskazówki ogólne	2
1.1 Informacje dotyczące niniejszego dokumentu	2
1.2 Wskazówki dotyczące bezpieczeństwa	2
1.3 Inne oznaczenia stosowane w niniejszej dokumentacji	2
1.4 Jednostki miar	2
2. Bezpieczeństwo.....	3
2.1 Użytkowanie zgodne z przeznaczeniem	3
2.2 Wskazówki dotyczące bezpieczeństwa	3
2.3 Oznaczenie CE	4
2.4 Opis urządzenia.....	4
2.5 Sposób ustawienia	4
2.6 Obsługa	4
2.7 Czyszczenie i konserwacja	5
3. Co robić, gdy	5
3.1 ... urządzenie nie grzeje.....	5
3.2 ... urządzenie wyłącza się automatycznie.....	5

INSTALACJA

4. Bezpieczeństwo.....	6
4.1 Ogólne wskazówki dotyczące bezpieczeństwa.....	6
4.2 Przepisy, normy i rozporządzenia.....	6
5. Opis urządzenia.....	6
5.1 Zakres dostawy	6
5.2 Warunki montażu i czynności przygotowawcze	6
6. Montaż.....	6
6.1 Montaż uchwyty ściennego.....	6
6.2 Podłączenie elektryczne.....	6
7. Dane techniczne	7
7.1 Wymiary uchwyty ściennego	7
7.2 Odstępy minimalne	7
7.3 Strefy ochrony	7
7.4 Tabela danych.....	8

GWARANCJA

ŚRODOWISKO I RECYKLING

1. Wskazówki ogólne

1.1 Informacje dotyczące niniejszego dokumentu

 **Przed przystąpieniem do obsługi urządzenia dokładnie zapoznać się z niniejszą instrukcją i zachować ją do późniejszego wykorzystania.**
W przypadku przekazania produktu osobom trzecim niniejszą instrukcję należy również dołączyć.





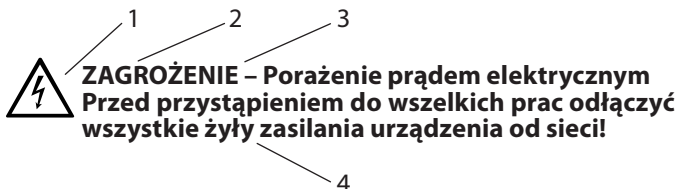

1.2 Wskazówki dotyczące bezpieczeństwa

1.2.1 Struktura



- 1 Symbol
- 2 Hasło ostrzegawcze
- 3 Opis
- 4 Treść wskazówki

1.2.2 Symbole, opisy

Symbol	Opis
	Obrażenia ciała
	Porażenie prądem elektrycznym
	Poparzenie
	Inne sytuacje
	Pożar
	Nie zakrywać urządzenia

1.2.3 Hasła ostrzegawcze

HASŁO OSTRZE- GAWCZE	Znaczenie
ZAGROŻENIE	Wskazówki, których nieprzestrzeganie prowadzi do ciężkich obrażeń ciała lub śmierci.
OSTRZEŻENIE	Wskazówki, których nieprzestrzeganie może prowadzić do ciężkich obrażeń ciała lub śmierci.
OSTROŻNIE	Wskazówki, których nieprzestrzeganie może prowadzić do średnich lub lekkich obrażeń ciała.

1.3 Inne oznaczenia stosowane w niniejszej dokumentacji

 **Dokładnie przeczytać tekst znajdujący się obok tego symbolu.**

	Utylizacja urządzenia
---	-----------------------

- » Fragmenty oznaczone symbolem „»” stanowią opis czynności do wykonania. Wymagane czynności opisane są krok po kroku.
- Fragmenty oznaczone znakiem „o” stanowią wyliczenia.

1.4 Jednostki miar

 **Jeśli nie określono innych jednostek, wszystkie wymiary podane są w milimetrach.**

2. Bezpieczeństwo

2.1 Użytkowanie zgodne z przeznaczeniem

Urządzenie jest elektrycznym ogrzewaczem do bezpośredniego ogrzewania pomieszczeń.

Inne zastosowanie lub użycie wykraczające poza obowiązujące ustalenia traktowane są jako niezgodne z przeznaczeniem. Do użytkowania zgodnego z przeznaczeniem należy również przestrzeganie niniejszej instrukcji. Modyfikacje i przebudowa urządzenia powodują utratę gwarancji!

Jeśli urządzenie nie jest używane, sieciowy przewód przyłączeniowy można schować w podstawie urządzenia.

Urządzenie jest przeznaczone do użytku domowego tzn. może ono być bezpiecznie obsługiwane przez osoby nieposiadające odpowiedniej wiedzy. Urządzenie można również stosować w innych miejscach, np. w małych firmach, pod warunkiem przestrzegania zasad użytkowania.

2.2 Wskazówki dotyczące bezpieczeństwa

- Urządzenie wolno użytkować tylko wtedy, gdy sieciowy przewód przyłączeniowy jest całkowicie wyciągnięty.
- Urządzenie należy użytkować tylko w pozycji pionowej.
- Nie należy używać urządzenia w strefach ochrony 0, 1 i 2 (patrz rozdział „Dane techniczne - strefy ochrony”).
- Przy użytkowaniu urządzenia zarówno w wersji stojącej, jak i naściennej należy zachować minimalne odstępki (patrz rozdział „Dane techniczne - minimalne odstępki”).
- Urządzenie należy ustawić w taki sposób, aby mechanizmy przełączające i regulacyjne nie były narażone na dotknięcie przez osoby przebywające w wannie lub w kabinie prysznicowej.
- Jeśli urządzenie nie będzie używane przez dłuższy czas, należy je wyłączyć i wyjąć wtyczkę sieciową z gniazdka.
- Urządzenie należy ustawić na bezpiecznym podłożu. Należy przy tym zapewnić dostęp do gniazdka sieciowego.
- Nie należy owijać sieciowego przewodu przyłączeniowego na włączone urządzenie ani prowadzić go nad ostrymi krawędziami.
- Nie należy stosować w urządzeniu układu zdalnego sterowania ani automatycznych systemów włączania za pomocą podzespołów włączonych w obwód przed urządzeniem (np. regulator temperatury).



ZAGROŻENIE

Nie korzystać z urządzenia ...

... jeśli w pomieszczeniach zachodzi ryzyko pożaru lub wybuchu wskutek obecności chemikaliów, pyłów, gazów lub oparów.

... w bezpośrednim sąsiedztwie przewodów lub pojemników zawierających lub prowadzących materiały łatwopalne lub wybuchowe.

... jeśli w miejscu ustawienia urządzenia układane są podłogi oraz odbywa się szlifowanie, lakierowanie.

... jeżeli wykonywane są czynności z użyciem benzyny w aerozolu, wosku lub podobnych substancji. Przed naładowaniem należy odpowiednio przewietrzyć pomieszczenie.

... w pobliżu prysznicu, łazienki, umywalki lub basenu.

... jeżeli nie są zapewnione minimalne odstępki od sąsiednich przedmiotów.

... jeśli jest uszkodzony sieciowy przewód przyłączeniowy.



OSTRZEŻENIE – Przed pożarem

Na urządzeniu ani w jego bezpośrednim pobliżu nie wolno kłaść żadnych przedmiotów ani materiałów łatwopalnych lub hamujących ujście ciepła, takich jak bielizna, koce, czasopisma, pojemniki z woskiem lub benzyną, puszki aerozolu itp.



OSTRZEŻENIE – Przed pożarem

Nie zakrywać urządzenia!



OSTROŻNIE – Zagrożenie oparzeniem

Powierzchnie obudowy urządzenia i wylatujące powietrze rozgrzewają się podczas pracy do wysokich temperatur (powyżej 80°C).



OSTRZEŻENIE – obrażenia ciała

Jeżeli urządzenie będzie obsługiwane przez dzieci lub osoby z ograniczonymi zdolnościami ruchowymi, sensorycznymi lub z ograniczoną poczytalnością, należy upewnić się, że będzie się to odbywać wyłącznie pod nadzorem lub po odpowiednim przeszkoleniu przez osobę odpowiedzialną za ich bezpieczeństwo.

Nadzorować dzieci, aby mieć pewność, że nie wykorzystują one urządzenia do zabaw!

2.3 Oznaczenie CE

Oznaczenie CE zapewnia, że urządzenie spełnia wszystkie podstawowe wymagani:

- dyrektywy dotyczącej kompatybilności elektromagnetycznej
- dyrektywy niskonapięciowej

2.4 Opis urządzenia

Urządzenie jest elektrycznym ogrzewaczem do bezpośredniego ogrzewania. Może być ono używane jako np. wyłączne źródło ciepła w łazience lub jako przejściowe i uzupełniające źródło ciepła w małych pomieszczeniach.

W celu ogrzania powietrze jest zasysane z otoczenia przez dmuchawę poprzez otwory umieszczone w tylnej ścianie, podgrzewane przez ogrzewacz i wydmuchiwane przez kratkę wylotu powietrza.

2.5 Sposób ustawienia

Urządzenie może być używane jako urządzenie stojące lub naścienne. Przy ustawianiu urządzenia należy przestrzegać wskazówek dotyczących bezpieczeństwa.

2.5.1 Sposób zawieszenia urządzenia w wersji naściennej

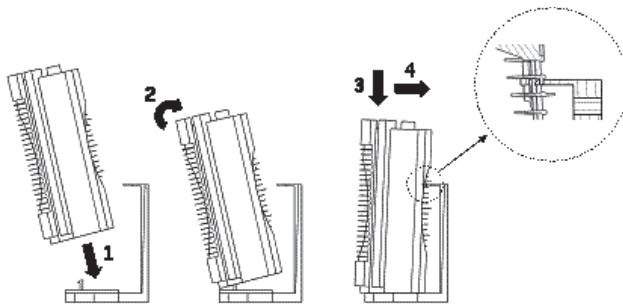

26_07_31_0164

- » Ustawić spód urządzenia na cokole uchwyty ściennego w taki sposób, aby dolny zaczep zablokował się.
- » Wsunąć urządzenie do tyłu i lekko docisnąć górną ściankę w stronę uchwyty ściennego, aby urządzenie zablokowało się w tylnym zaczepie.
- » Po zawieszeniu urządzenia należy nim lekko poruszać tam i z powrotem, aby sprawdzić, czy jest prawidłowo umocowane.

Wyczepienie urządzenia

- » Nacisnąć zaczep z tyłu urządzenia do dołu, tak aby można było je wyjąć z zaczepu.
- » Wyjąć urządzenie z uchwyty ściennego poprzez podniesienie.

2.6 Obsługa

Urządzenie posiada dwa pokręta. Jedno służy do ustawienia trybu pracy, a drugie do obsługi termostatu.

2.6.1 Włącznik główny

Włącznik główny ma pięć położeń, które służą do wyboru jednego z poniższych trybów pracy. Informacje dotyczące mocy grzewczej zawiera rozdział „Dane techniczne - Tabela danych”.

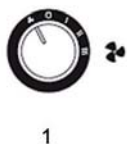

- 1 Zimne powietrze (działa tylko wentylator)
- 2 Urządzenie wyłączone
- 3 Tryb grzania - stopień 1
- 4 Tryb grzania - stopień 2
- 5 Tryb grzania - stopień 3

26_07_31_0169

2.6.2 Termostat



1



2

26_07_31_0170

Termostat załącza urządzenie, gdy temperatura w pomieszczeniu spadnie poniżej ustawionej wartości.

Aby wybrać właściwe ustawienie termostatu, należy wykonać następujące czynności:

- » Ustawić wyłącznik główny na tryb grzania.
- » Obrócić termostat w położenie maksymalne (zgodnie z ruchem wskazówek zegara).
- » Nie wyłączać urządzenia do czasu, aż w pomieszczeniu zostanie osiągnięta pożądana temperatura.
- » Następnie obrócić termostat w kierunku przeciwnym do ruchu wskazówek zegara, aż rozlegnie się kliknięcie i urządzenie wyłączy się.
- » Ponownie obrócić nieznacznie termostat w kierunku zgodnym z ruchem wskazówek zegara: przy ustawieniu w tym położeniu termostat będzie utrzymywał wybraną temperaturę w pomieszczeniu.

2.7 Czyszczenie i konserwacja



OSTRZEŻENIE – Przed porażeniem prądem elektrycznym

Przed czyszczeniem urządzenia należy zawsze wyjąć wtyczkę sieciową z gniazdka.

Nie wolno zanurzać urządzenia w wodzie.



OSTRZEŻENIE – Przed pożarem

Do otworu wentylacyjnego nie przyskać środka do czyszczenia w aerozolu.

Jeżeli na obudowie urządzenia wystąpią nieznaczne brązowawe przebarwienia, należy je wytrzeć jak najszybciej przy użyciu wilgotnej szmatki. Urządzenie czyścić w stanie wychłodzonym przy użyciu standardowych środków do czyszczenia. Unikać żrących środków czyszczących o właściwościach ściernych.

Urządzenie nie wymaga specjalnej konserwacji.

Zalecamy czyścić kratki wlotu i wylotu powietrza co pół roku za pomocą odkurzacza, aby usunąć kurz z silnika i elementów grzewczych.

3. Co robić, gdy ...

3.1 ... urządzenie nie grzeje?

Sprawdzić temperaturę ustawioną na urządzeniu oraz bezpiecznik w instalacji domowej.

3.2 ... urządzenie wyłącza się automatycznie?

W razie przegrzania urządzenia układ zabezpieczający powoduje samoczynne wyłączenie elementów grzewczych i silnika.

W takiej sytuacji należy wykonać następujące czynności:

- » Wyłączyć urządzenie wyłącznikiem głównym.
- » Usunąć przyczynę przegrzewania się urządzenia (np. elementy zasłaniające kratki wlotu lub wylotu powietrza, nadmierny osad kurzu itp).
- » Poczekać przez 15-20 minut, aby urządzenie ochłodziło się.
- » Włączyć urządzenie i sprawdzić, czy działa ono prawidłowo.

Jeśli nie można usunąć usterki, należy wezwać specjalistę. W celu usprawnienia i skrócenia czasu udzielenia pomocy należy podać mu numer (nr XXXXXX - XXXX - XXXXXX) z tabliczki znamionowej:

4. Bezpieczeństwo

Naprawy urządzenia mogą być wykonywane wyłącznie przez specjalistę.

4.1 Ogólne wskazówki dotyczące bezpieczeństwa

Producent zapewnia prawidłowe działanie i bezpieczeństwo eksploatacji tylko w przypadku używania oryginalnych akcesoriów przeznaczonych do tego urządzenia oraz oryginalnych części zamiennych.

4.2 Przepisy, normy i rozporządzenia



Należy przestrzegać wszystkich krajowych i lokalnych przepisów oraz rozporządzeń.

5. Opis urządzenia

5.1 Zakres dostawy

- Uchwyt ścienny
- Kołki rozporowe
- Wkręty

6. Montaż

6.1 Montaż uchwyty ściennego

Należy mieć na uwadze zachowanie strefy ochrony (patrz rozdziały „Dane techniczne - Tabela danych” i „Dane techniczne - Strefy ochrony”).

Należy zachować minimalne odstęp (patrz rozdział „Dane techniczne - Minimalne odstęp”).

Nie montować urządzenia bezpośrednio pod ściennym gniazdkiem elektrycznym.

Wymiary uchwyty ściennego zawiera rozdział „Dane techniczne - Wymiary uchwyty ściennego”.

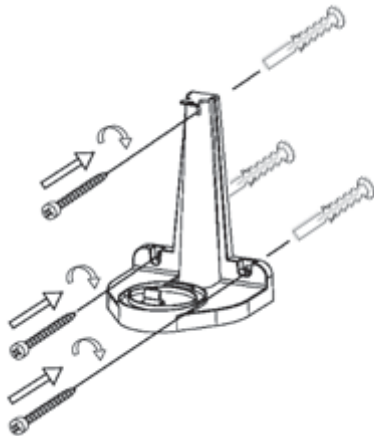

26_07_31_0165

» Do mocowania urządzenia na ścianie należy użyć załączonych lub odpowiednich elementów mocujących.

6.2 Podłączenie elektryczne



Przestrzegać danych zawartych na tabliczce znamionowej. Podane napięcie musi być zgodne z napięciem sieciowym.

Urządzenie musi być oddzielone od sieci za pomocą wielobiegunowego wyłącznika z rozwarciem styków wynoszącym min. 3 mm.

7. Dane techniczne

7.1 Wymiary uchwyty ściennego

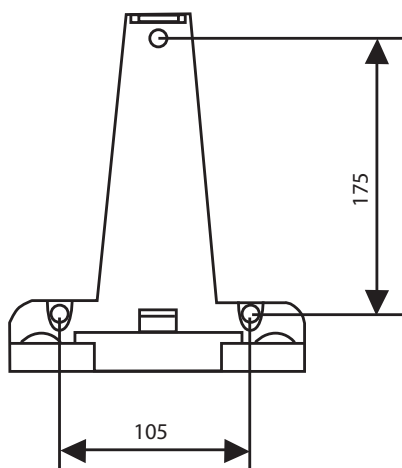

26_07_31_0166

7.2 Odstępy minimalne

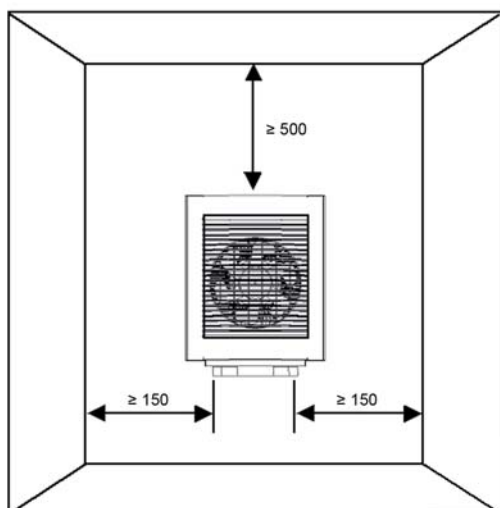

26_07_31_0168

7.3 Strefy ochrony

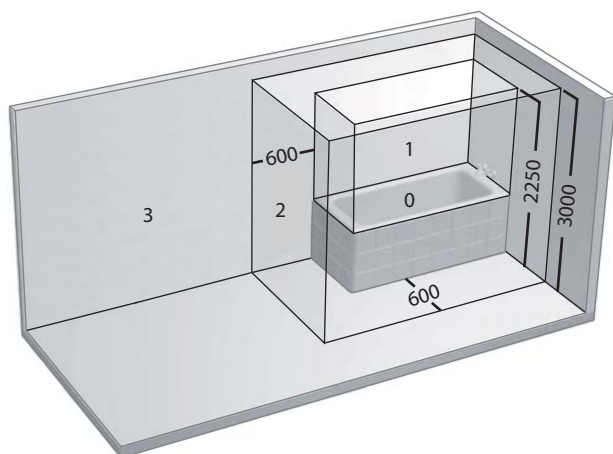

26_07_31_0167

- 0 Strefa ochrony
- 1 Strefa ochrony
- 2 Strefa ochrony
- 3 Strefa ochrony

7.4 Tabela danych

		HS 206
Nr artykułu		229939
Moc przyłączeniowa	W	2000
Stopień grzewczy 1	W	1000
Stopień grzewczy 2	W	1200
Stopień grzewczy 3	W	2000
Zakres ustawień	°C	5-35
Położenie zapewniające ochronę przed zamarzaniem	°C	5
Przyłącze elektryczne		1/N 230V 50Hz
Wysokość	mm	280
Szerokość	mm	236
Głębokość	mm	135
Głębokość z uchwytem ściennym		165
Stopień ochrony (IP)		IP21
Klasa ochrony		II
Kolor		ciemnoszary/srebrny
Akceptowana strefa ochrony		3

Gwarancja

Gwarancja obejmuje tylko obszar kraju w którym urządzenie zostało zakupione. Naprawy gwarancyjne należy zgłaszać do zakładu serwisowego wymienionego w karcie gwarancyjnej.



Montaż, podłączenie elektryczne oraz konserwacja urządzenia mogą być wykonane wyłącznie przez uprawnionego Instalatora.



Producent nie bierze odpowiedzialności za uszkodzenia urządzeń wynikłe z montażu i/lub użytkowania niezgodnego z niniejszą instrukcją montażu i obsługi.

Środowisko naturalne i przetwarzanie

Prosimy o współpracę w zakresie przestrzegania zasad ochrony środowiska. W tym celu należy usunąć opakowanie zgodnie z obowiązującymi krajowo przepisami o przeróbce odpadów.

HASZNÁLAT

1.	Általános tájékoztató	58
1.1	A dokumentációval kapcsolatos információk.....	58
1.2	Biztonsági útmutató.....	58
1.3	A dokumentációban található egyéb jelölések.....	58
1.4	Mértékegységek.....	58
2.	Biztonság	59
2.1	Rendeltetésszerű használat.....	59
2.2	Biztonsági útmutató.....	59
2.3	CE-Jelölés.....	60
2.4	A készülék leírása.....	60
2.5	Elhelyezés.....	60
2.6	Használat.....	60
2.7	Tisztítás, ápolás és karbantartás.....	61
3.	Mi a teendő, ha	61
3.1	... a készülék nem fűt.....	61
3.2	... a készüléke automatikusan kikapcsol.....	61

TELEPÍTÉS

4.	Biztonság	62
4.1	Általános biztonsági útmutató.....	62
4.2	Előírások, szabványok és szabályok.....	62
5.	A készülék leírása	62
5.1	A csomag tartalma.....	62
5.2	a beépítés feltételei és előkészítése.....	62
6.	Összeszerelés	62
6.1	A fali rögzítő felszerelése.....	62
6.2	Hálózati csatlakozás.....	62
7.	Műszaki adatok	63
7.1	A fali rögzítő méretei.....	63
7.2	A minimális távolságok.....	63
7.3	Védő területek.....	63
7.4	Adattábla.....	64

GARANCIA**KÖRNYEZETVÉDELEM ÉS ÚJRAHASZNOSÍTÁS**

1. Általános tudnivalók

1.1 A dokumentációval kapcsolatos információk

 **Használat előtt olvassa el gondosan ezt az útmutatót és őrizze meg. Adja át az útmutatót is a következő tulajdonosnak, ha a készüléket továbbadja.**

1.2 Biztonsági útmutató

1.2.1 Felépítés

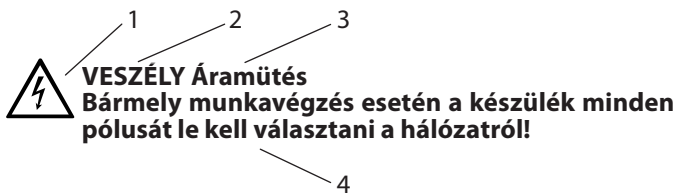

- 1 Szimbólum
- 2 Jelzőszó
- 3 Elnevezés
- 4 Útmutató

1.2.2 Szimbólumok, elnevezések

Szimbólum	Elnevezés
	Sérülés
	Áramütés
	Égés és leforrázás
	további eshetőségek
	Égés
	Ne takarja le a készüléket

1.2.3 Jelzőszavak

JELZŐSZÓ	Jelentés
VESZÉLY	Olyan figyelemzések, amelyek figyelmen kívül hagyása sérüléshez vagy halálhoz vezethet.
FIGYELMEZTÉS	Olyan figyelemzések, amelyek figyelmen kívül hagyása sérüléshez vagy halálhoz vezethet.
FIGYELEM	Olyan figyelemzések, amelyek figyelmen kívül hagyása közepesen súlyos sérülésekhez vezethet.

1.3 A dokumentációban található egyéb jelölések

 **Olvassa el figyelmesen az emellett a jel mellett található szövegeket.**

	A készülék hulladékkezelése
--	-----------------------------

- » Ezek a szakaszok és a „»” jel azt mutatja, hogy Önnek valamit tennie kell. A szükséges műveletek lépésről lépésre leírásra kerülnek.
- A „◦” jellel ellátott szövegrészek felsorolásokat jelölnek.

1.4 Mértékegységek

 **Egyéb utalás hiánya esetén a méretek mm-ben vannak megadva.**

2. Biztonság

2.1 Rendeltetésszerű használat

Ez a készülék egy közvetlen elektromos fűtés, amely lakóterek felfűtésére alkalmas.

Egy ettől eltérő, vagy ezen túlmenő alkalmazás nem rendeltetésszerűnek minősül. A jelenlegi útmutató figyelembevételére része a rendeltetésszerű használatnak. A készüléken végzett bármilyen változtatás vagy átépítés a garancia elvesztésével jár.

Ha a készülék üzemben kívül van, tárolási céllal a hálózati csatlakozója a készülék aljában helyezhető el.

A készülék háztartási környezetben történő alkalmazásra készült, tehát betanítás nélkül is biztonságosan használható. A készülék nem háztartási környezetben, pl. a kisiparban is használható, amennyiben a használat nem eltérő.

2.2 Biztonsági útmutató

- Ügyeljen arra, hogy a készülék csak teljesen kihúzott hálózati vezetékkel üzemeltethető.
- A készüléket csak függőleges pozícióban használja.
- Ne használja a készüléket a 0, 1 és 2 védő területeken belül (lásd a „Műszaki adatok/Védő területek” fejezetet).
- A készülék használatakor ügyeljen a minimális távolságra az állított, és a falraszerelt használat esetén egyaránt (lásd „Műszaki adatok/Minimális távolságok”).
- Helyezze el úgy készüléket, hogy a szabályozó- és kapcsolóberendezéseket egy, a zuhanyzóban vagy a fürdőkádban lévő személy ne érhesse el.
- Ha a készüléket hosszabb ideig nem használja, kapcsolja le a készüléket és húzza ki a hálózati csatlakozót.
- Állítsa a készüléket egy biztos felületre. Helyezze el úgy készüléket, hogy a fali csatlakozó hozzáférhető legyen.
- Ne vegye körbe az üzemben lévő készüléket a hálózati kábellel és ne vezesse azt át éles peremek fölött.
- A készüléket ne használja az előtte csatlakoztatott készülékek távvezérlésén vagy automatikus kapcsolóberendezésein keresztül (pl. szobahőmérséklet-szabályzó).



VESZÉLY
Ne használja a készüléket ...

... kémiai anyaggal, porral, gázzal vagy gőzzel telített tűz- vagy robbanásveszélyes helyiségben.

... olyan vezetékek vagy tárolók közelében, amelyek éghető vagy robbanásveszélyes anyagokat tartalmaznak vagy szállítanak.

... ha az elhelyezés helyén burkolási, csiszolási vagy szigetelési munkák folynak.

... ha a helyiségben benzines szórókészüléket, politúrozó viaszt vagy ahhoz hasonló anyagot használnak. A töltésfelhalmozódás elkerülésére szellőztesse ki alaposan a helyiséget.

... zuhanyzók, fürdők, mosdókagylók vagy úszómedencék közelében.

... a környező tárgytól számított legkisebb távolság be nem tartása esetén.

... ha a hálózati csatlakozókábelben sérülések találhatók.



FIGYELEM tűzveszély
Tilos a készülékre és annak közvetlen közelébe éghető, gyúlékony vagy hőszigetelő tárgyakat vagy anyagokat helyezni, például ruhaneműket, takarókat, újságokat, padlóviasz- vagy benzintartályokat, szórótartályokat stb.



FIGYELEM tűzveszély
A készülék letakarása tilos!



FIGYELEM égésveszély
A készülék házának felülete és a kilépő levegő üzem közben felforrósodik (80 °C fölé).



FIGYELMEZTETÉS sérülésveszély
Ha a készüléket gyermekek, ill. testileg, szellemileg vagy mozgásukban korlátozott képességű személyek kezelik, biztosítani kell, hogy ez csak felügyelet mellett, vagy egy biztonságért felelős személy megfelelő útmutatása alapján legyen lehetséges.
A gyermekeket felügyelni kell, hogy a készülékkel semmiképpen ne játszanak!

2.3 CE-Jelölés

A CE-jelölés bizonyítja, hogy a készülék megfelel minden alapvető előírásnak:

- Az elektromágnes környezeti terhelés irányelvének
- Az alacsony feszültség irányelvének

2.4 A készülék leírása

Ez a készülék egy közvetlen, elektromos fűtőkészülék. Alkalmazható például fürdőszoba teljes fűtésére vagy átmeneti- és kiegészítőfűtésként kisebb terek esetén.

A fűtéshez a készülék ventilátora beszívja a terem levegőjét a hátoldali nyílásokon keresztül, ami ezután a fűtőtesten felmelegedve a levegő kimeneti nyílásokon távozik.

2.5 Elhelyezés

A készüléket állítva, vagy falra szerelve lehet használni. Az elhelyezésnél vegye figyelembe a biztonsági útmutatót.

2.5.1 A készülék felfüggesztése, ha az fali készülékként kerül alkalmazásra

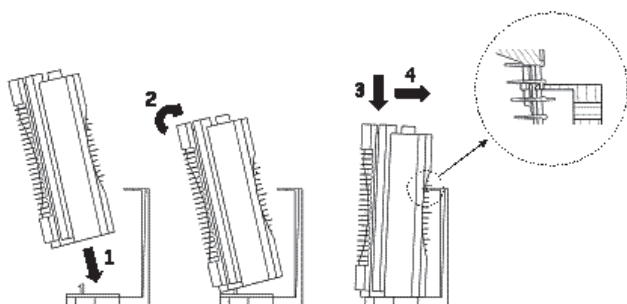

26_07_31_0164

- » A készülék alsó részét helyezze a fali rögzítés talprészére és akassza be az alsó fület.
- » Tolja a készüléket hátra felé és nyomja a felső részét enyhén a fali rögzítés felé, amíg a készülék a hátsó fülekkel rögzül.
- » A felhelyezés után mozgassa meg enyhén a készüléket, megbizonyosodva ezzel a hibátlan rögzítésről.

A készülék leemelése

- » Tolja a készüléket hátul található fület lefelé addig, amíg a készülék húzással kiemelhetővé válik.
- » Emelje ki felfelé a készüléket a fali rögzítésből.

2.6 Használat

Készülék két forgatható szabályzóval rendelkezik. Az egyik az üzemmódokat, a másik a hőfokot szabályozza.

2.6.1 Üzemmódkapcsoló

Az üzemmódkapcsoló 5 beállítással rendelkezik, amelyek segítségével a következő 5 üzemmód közül lehet választani. A fűtési teljesítmények a „Műszaki adatok/Adattábla” fejezetben találhatóak.



1



2



3



4



5

- 1 Hideg üzem (csak ventilátorüzem)
- 2 Kikapcsolás
- 3 Fűtés 1. fokozat
- 4 Fűtés 2. fokozat
- 5 Fűtés 3. fokozat

26_07_31_0169

2.6.2 Hőfokszabályzó



26_07_31_0170

A hőfokszabályzó bekapcsol, amint a szobahőmérséklet a beállított érték alá esik.

A hőfokszabályzó megfelelő beállításához a következő módszert javasoljuk:

- » Állítsa az üzemmódkapcsolót fűtő üzemmódra.
- » Forgassa a hőfokszabályzót a legmagasabb értékéig (az óra járásának megfelelően).
- » Hagyja a készüléket dologzni a kívánt hőmérséklet eléréséig.
- » Forgassa a hőfokszabályzót az óra járásával ellentétesen, amíg egy „kattanás” hallható és a készülék kikapcsol.
- » Forgassa a hőfokszabályzót egy kissé újra az óra járásával megegyezően: Ezzel a beállítással a hőfokszabályzó az Ön által kellemesként választott szobahőmérsékletet fogja tartani.

2.7 Tisztítás, gondozás és karbantartás



FIGYELMEZTETÉS áramütés veszélye
A tisztítás előtt mindig húzza ki a hálózati csatlakozót.
Nem merítse a készüléket vízbe.



FIGYELMEZTETÉS tűzveszély
Ne szórjon tisztítóspray-t a levegőrésekbe.

Amennyiben a készülékházon halvány barnás elszíneződések láthatók, dörzsölje le ezeket a lehető leghamarabb egy nedves ronggyal. A készüléket hideg állapotban tisztítsa, szokásos tisztítószerekkel. Ne használjon dörzsölő és maró hatású ápolószereket.

Ennél a készüléknél nincs szükség különleges karbantartásra.

Ajánljuk a levegő be- és kiömlőnyílásainak évenként kétszeri, porszívóval történő tisztítását, mert így a motor és a fűtőelemek szennyeződése is eltávolítható.

3. Mi a teendő ha ...

3.1 ... a készülék nem fűt?

Ellenőrizze a készüléken beállított hőmérsékletet és a megfelelő biztosítékot a házi rendszerben.

3.2 ... a készülék automatikusan kikapcsol?

Túlmelegedés esetén a biztonsági berendezés automatikusan lekapcsolja a fűtőelemeket és a motort.

Tegye a következőket:

- » Kapcsolja ki a készüléket a főkapcsolóval.
- » Szüntesse meg túlmelegedés okát (például a levegő be- és kiömlőnyílásai előtti akadályokat, szokatlanul nagy mennyiségben felgyülemlett szennyeződést vagy ehhez hasonlót).
- » Hagyja a készüléket 15-20 percig lehűlni.
- » Kapcsolja be a készüléket és ellenőrizze, hogy a készülék megfelelően működik.

Ha a hibát nem tudja elhárítani, forduljon szakemberhez. A jobb és gyorsabb segítség érdekében diktálja le neki a típus-táblán látható számot (Nr. XXXXXX - XXXX - XXXXXX).

4. Biztonság

A készülék javítását csak szakember végezheti el.

4.1 Általános biztonsági útmutató

A kifogástalan működést és üzembiztonságot csak abban az esetben garantáljuk, ha a készülékhez az ajánlott tartozékokat és cserealkatrészeket használják.

4.2 Előírások, szabványok és szabályok



Vegye figyelembe nemzeti és helyi előírásokat és szabályokat.

5. A készülék leírása

5.1 A csomag tartalma

- Fali rögzítés
- Dűbel
- Csavarok

6. Összeszerelés

6.1 A fali rögzítés felszerelése

Ügyeljen a védő területre (lásd a „Műszaki adatok/Adattábla” és a „Műszaki adatok/Védő területek” fejezeteket).

Ügyeljen a minimális távolságokra (lásd a „Műszaki adatok/Minimális távolságok” fejezetet).

Ne helyezze el a készüléket közvetlenül egy fali hálózati csatlakozó alá.

A fali rögzítés méretei a „Műszaki adatok/A fali rögzítés méretei” alatt találhatóak.

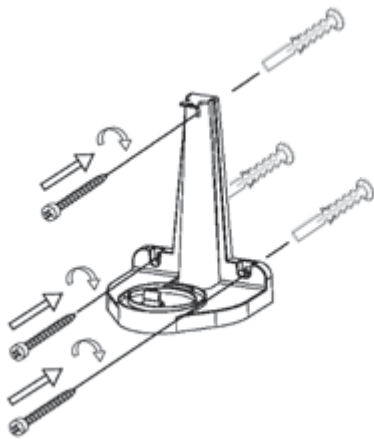

26_07_31_0165

» Rögzítse a készüléket a mellékelt vagy megfelelő rögzítő eszközökkel a falra.

6.2 Hálózati csatlakozás



Vegye figyelembe a típustáblát. A megadott feszültségnek egyeznie kell a hálózati feszültséggel.

A készüléket legalább 3 mm leválasztási szakasz mentén le kell tudni választani a hálózatról.

7. Műszaki adatok

7.1 A falirögzés méretei

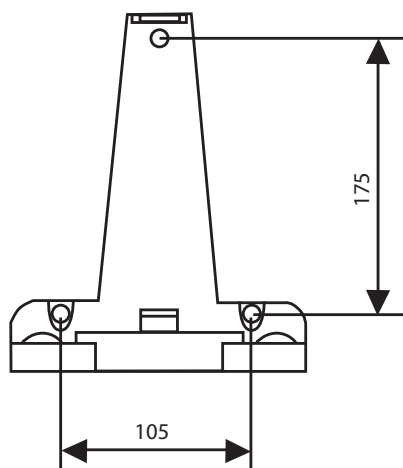

26_07_31_0166

7.2 Minimális távolságok

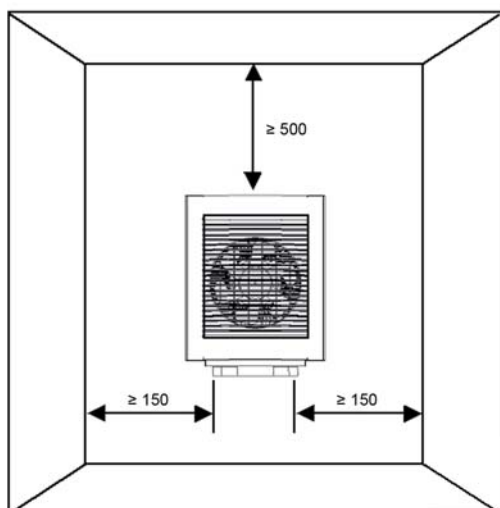

26_07_31_0168

7.3 Védő területek

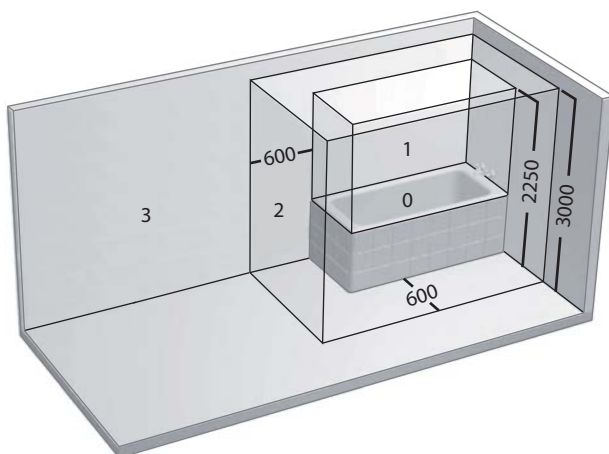

26_07_31_0167

- 0 Védő terület
- 1 Védő terület
- 2 Védő terület
- 3 Védő terület

7.4 Adattábla

		HS 206
Anyag azonosító		229939
Csatlakozó kábel	W	2000
1. fűtési fokozat	W	1000
2. fűtési fokozat	W	1200
3. fűtési fokozat	W	2000
Beállítási tartomány	°C	5-35
Fagyvédő beállítás	°C	5
Hálózati csatlakozás		1/N 230 V 50 Hz
Magasság	mm	280
Szélesség	mm	236
Mélység	mm	135
Mélység + fali rögzítés		165
Védelem módja (IP)		IP21
Védelmi osztály		II
Szín		sötétszürke/ezüst
engedélyezett védő terület		3

Garancia

A garancia csak abban az országban érvényesíthető, ahol a készüléket megvásárolták. Kérjük, forduljon az országban működő AEG kirendeltséghez, vagy az importőrhez.



A készülék szerelését, elektromos bekötésének megvalósítását, karbantatását és üzembehelyezését csak minősített szakember végezheti.



A gyártó semmilyen felelősséget nem vállal azokért a meghibásodott készülékekért, amelyet nem az adott készülékre vonatkozó szerelési és kezelési előírás szerint szereltek, helyeztek üzembe, ill. működtettek.

Környezet és újrahasznosítás

Legyen segítségünk a környezet védelmében. A csomagolást ezért a hulladékfeldolgozásra vonatkozó előírásoknak megfelelően távolítsa el.

ЭКСПЛУАТАЦИЯ

1. Общие указания	67
1.1 Информация	67
1.2 Указания по технике безопасности.....	67
1.3 Другие обозначения в настоящем документе	67
1.4 Единицы измерений	67
2. Техника безопасности	68
2.1 Надлежащее использование.....	68
2.2 Указания по технике безопасности.....	68
2.3 Маркировка знаком CE	69
2.4 Описание прибора.....	69
2.5 Установка.....	69
2.6 Эксплуатация.....	69
2.7 Очистка, уход, обслуживание.....	70
3. Что делать, если	70
3.1 ... прибор не осуществляет обогрев?	70
3.2 ... прибор отключается автоматически?.....	70

УСТАНОВКА

4. Техника безопасности	71
4.1 Общие указания по технике безопасности	71
4.2 Правила, нормы и предписания.....	71
5. Описание прибора	71
5.1 Комплектация	71
6. Монтаж	71
6.1 Монтаж настенного держателя	71
6.2 Электрическое подключение	71
7. Технические данные	72
7.1 Габаритные размеры настенного держателя	72
7.2 Минимальные расстояния	72
7.3 Зоны безопасности.....	72
7.4 Таблица данных	73

СЕРВИСНАЯ СЛУЖБА И ГАРАНТИЯ

ОХРАНА ОКРУЖАЮЩЕЙ СРЕДЫ И УТИЛИЗАЦИЯ

1. Общие указания

1.1 Информация

 **Внимательно прочитайте настоящее руководство до начала пользования прибором и сохраните его. Если прибор будет передаваться другому пользователю, то следует передать ему и настоящее руководство.**

1.2 Указания по технике безопасности

1.2.1 Конструкция прибора

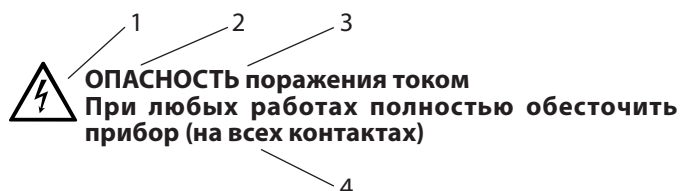

- 1 Символ
- 2 Слово-сигнал
- 3 Обозначение
- 4 Текст указания

1.2.2 Символы, обозначения

Символ	Обозначение
	Опасность травм
	Опасность поражения электрическим током
	Опасность ожогов
	Другие опасности
	Опасность пожара
	Не накрывать прибор

1.2.3 Слова-сигналы

СЛОВО-СИГНАЛ	Значение
ОПАСНОСТЬ	Указания, несоблюдение которых ведет к тяжелым травмам или смерти.
ВНИМАНИЕ	Указания, несоблюдение которых может привести к тяжелым травмам или смерти.
ОСТОРОЖНО	Указания, несоблюдение которых может привести к травмам средней или легкой степени.

1.3 Другие обозначения в настоящем документе

 **Внимательно прочитайте информацию рядом с данным символом.**

	Утилизация прибора
---	--------------------

- » Символ «»» указывает на информацию о действиях, которые следует выполнить. Такие действия описаны последовательно, шаг за шагом.
- ° Символ «°» указывает на перечисления.

1.4 Единицы измерений

 **Все размеры указаны в миллиметрах, если нет других указаний.**

2. Техника безопасности

2.1 Надлежащее использование

Настоящий прибор является электрическим обогревателем прямого нагрева для жилых помещений.

Любое другое его использование является ненадлежащим. Соблюдение настоящего руководства тоже является элементом надлежащего использования прибора. При любых изменениях в конструкции прибора или в его настройках, предпринятых пользователем, производитель полностью освобождается от гарантийных обязательств!

Если прибор не используется длительное время, то кабель сетевого питания рекомендуется убрать в основание прибора.

Прибор предназначен для бытового использования, т.е., его обслуживание не требует от пользователя специальных знаний и навыков. Возможно использование прибора не в быту, а, например, на объектах малого предпринимательства, но при соблюдении тех же условий эксплуатации.

2.2 Указания по технике безопасности

- Необходимо следить за тем, чтобы во время эксплуатации прибора кабель сетевого питания был полностью вынут из основания.
- Использовать прибор следует только в вертикальном положении.
- Не эксплуатируйте прибор в зонах безопасности 0, 1 и 2 (см. раздел «Технические данные / Зоны безопасности»).
- При пользовании прибором, установленном как на горизонтальной поверхности, так и на стене, нужно обязательно соблюдать минимальные расстояния (см. раздел «Технические данные / Минимальные расстояния»).
- Устанавливать прибор следует таким образом, чтобы лицо, находящееся в ванне или под душем, не могло прикоснуться ни к выключателю, ни к регуляторам.
- Если прибор не будет использоваться длительное время, его следует выключить, а штекер вынуть из розетки.
- Устанавливать прибор необходимо на ровную, устойчивую поверхность. Прибор нужно расположить так, чтобы была доступна розетка.
- Кабель сетевого питания не должен образовывать петли вокруг эксплуатируемого прибора и соприкасаться с острыми кромками предметов.
- Не используйте дистанционное или автоматическое включение прибора при помощи предвключенных компонентов (например, регулятора температуры воздуха в помещении).



ОПАСНОСТЬ

Не эксплуатируйте прибор ...

... если в помещении присутствуют химические вещества, пыль, газы или пары, являющиеся огне- или взрывоопасными.

... в непосредственной близости от трубопроводов или емкостей, проводящих или содержащих горючие или взрывоопасные вещества.

... если в помещении проводятся работы по прокладке кабеля, шлифовальные работы или работы по герметизации.

... если ведутся работы с использованием бензина, спреев, мастики для пола и пр. Перед включением прибора помещение следует хорошо проветрить.

... в непосредственной близости от душа, ванны, раковины или бассейна.

... если расстояние от прибора до предметов и поверхностей меньше допустимого.

... если кабель сетевого подключения поврежден.



ВНИМАНИЕ - опасность возгорания

Запрещено располагать на приборе или в его непосредственной близости горючие, легковоспламеняющиеся или теплоизоляционные материалы или предметы, например, белье, одеяла, журналы, емкости с мастикой для полов, бензином, баллоны со спреями и тому подобное.



ВНИМАНИЕ - опасность возгорания

Не накрывать прибор!



ОСТОРОЖНО - опасность ожогов

При эксплуатации прибора его корпус и поток выходящего воздуха имеют высокую температуру (выше 80 °C).



ВНИМАНИЕ - опасность травм

Если прибором пользуются дети или лица с ограниченными физическими, сенсорными или интеллектуальными возможностями, следует убедиться, что это происходит под присмотром или в соответствии с указаниями лица, несущего ответственность за их безопасность.

Следите за детьми, не позволяйте им играть с прибором!

2.3 Маркировка знаком CE

Маркировка знаком CE свидетельствует, что прибор соответствует всем основным требованиям:

- Директивы ЕС по электромагнитной совместимости
- Директивы ЕС по низковольтному оборудованию

2.4 Описание прибора

Настоящий прибор является электрическим обогревателем прямого нагрева. Он предназначен как для самостоятельного обогрева, например, ванной комнаты, так и для временного или дополнительного обогрева небольших помещений.

Воздух для нагрева всасывается вентилятором через отверстия на задней панели прибора, нагревается при помощи нагревательного элемента и поступает в помещение через воздушную решетку.

2.5 Установка

Прибор можно эксплуатировать, установив его на горизонтальную поверхность или же закрепив на стене. При установке прибора нужно соблюдать указания по технике безопасности.

2.5.1 Навешивание прибора при его использовании в качестве настенного

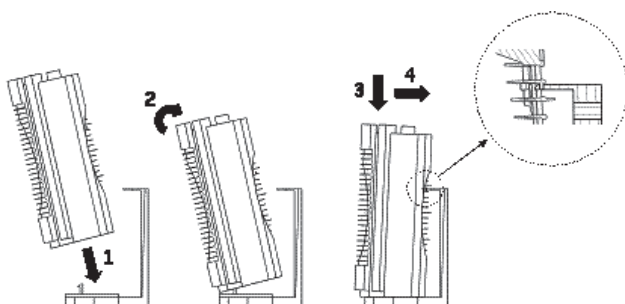

26_07_31_0164

- » Нижнюю его часть установите на цоколь настенного держателя так, чтобы нижний крепежный элемент вошел в специальное отверстие.
- » Затем установите прибор вертикально и слегка прижмите верхнюю часть к настенному держателю, чтобы верхний крепежный элемент вошел в специальное отверстие.
- » Чтобы убедиться в надежности крепления прибора следует его подвигать в разных направлениях.

Чтобы снять прибор

- » Нажать на крепежный элемент на задней панели по направлению вниз так, чтобы прибор можно было отсоединить.
- » Приподнимите прибор и снимите его с настенного держателя.

2.6 Эксплуатация

Прибор имеет два регулятора поворотного типа. Один предназначен для выбора режима эксплуатации, другой - для управления термостатом.

2.6.1 Регулятор режимов эксплуатации

Регулятор режимов имеет 5 положений, каждое из которых соответствует одному из 5 режимов эксплуатации. Для выбора режима обогрева см. раздел «Технические данные / Таблица данных».

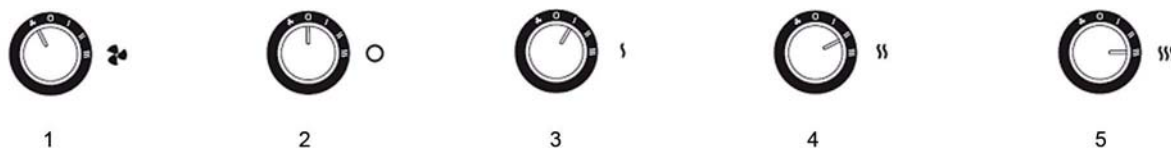

- 1 Холод (только вентиляция)
- 2 Выкл.
- 3 Режим обогрева 1
- 4 Режим обогрева 2
- 5 Режим обогрева 3

26_07_31_0169

2.6.2 Термостат



26_07_31_0170

Термостат включает прибор, как только температура в помещении снижается до заданного значения.

Чтобы правильно выбрать значения на термостате:

- » установите переключатель режимов в положение Режим обогрева.
- » поверните ручку термостата по часовой стрелке до максимального значения.
- » оставьте прибор в рабочем режиме, пока температура в помещении не достигнет желаемого уровня.
- » поверните ручку термостата против часовой стрелки до «щелчка», при котором прибор отключится.
- » еще раз незначительно поверните ручку термостата по часовой стрелке: в этом положении термостат будет поддерживать указанную комфортную температуру в помещении.

2.7 Очистка, уход, обслуживание



ВНИМАНИЕ - опасность поражения электрическим током
Перед очисткой прибора всегда вынимайте штекер из розетки.
Не погружайте прибор в воду.



ВНИМАНИЕ - опасность пожара
Не распыляйте чистящее средство в отверстия для забора и выхода воздуха.

При появлении на корпусе прибора незначительных потемнений устраняйте их по возможности сразу, используя влажную тканевую салфетку. Очистку прибора производите только после его полного охлаждения, используя обычные чистящие средства. Не используйте абразивные и едкие средства.

Этот прибор не нуждается в специальном обслуживании.

Рекомендуется производить очистку решеток забора и выхода воздуха каждые полгода, используя для этого пылесос. Это позволит удалить загрязнения с мотора и нагревательных элементов.

3. Что делать, если ...

3.1 ... прибор не осуществляет обогрев?

Проверьте значение температуры, установленное на термостате, а также предохранители домашней сети.

3.2 ... прибор отключается автоматически?

Защитное устройство автоматически выключает нагревательные элементы и мотор при перегреве прибора.

При этом выполните следующее:

- » Выключите прибор, используя главный выключатель.
- » Устраните причину перегрева прибора (напр., препятствие для забора или выхода воздуха, неожиданно скопившееся загрязнение и пр.).
- » Дайте прибору остыть в течение 15-20 минут.
- » Включите прибор и проверьте его работу.

Если проблема не устранена, обратитесь к специалисту по ремонту. Сообщите при этом номер, указанный на заводской табличке (№ XXXXXX - XXXX - XXXXX), это поможет мастеру в его работе.

4. Техника безопасности

Ремонт прибора может осуществлять только квалифицированный специалист.

4.1 Общие указания по технике безопасности

Производитель гарантирует надежную работу и безопасность эксплуатации прибора только в случае использования оригинальных принадлежностей и запчастей.

4.2 Правила, нормы и предписания



Соблюдайте все правила и предписания государственного и регионального законодательства.

5. Описание прибора

5.1 Комплектация

- Держатель настенный
- Нейлоновые
- Шурупы

6. Монтаж

6.1 Монтаж настенного держателя

При установке прибора следует соблюдать указания о зонах безопасности (см. раздел «Технические данные / Зоны безопасности»).

Следует соблюдать минимально допустимые отступы (см. раздел «Технические данные / Минимальные расстояния»).

Прибор не следует устанавливать непосредственно под настенной розеткой.

Размеры настенного держателя указаны в разделе «Технические данные / Габаритные размеры настенного держателя».

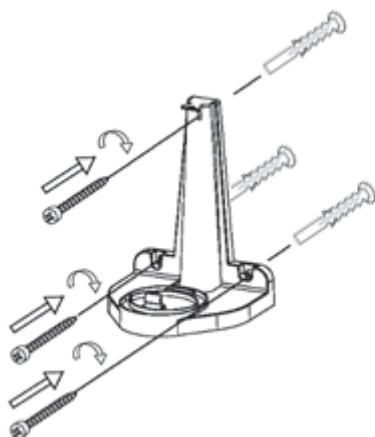

26_07_31_0165

- » Для крепления прибора на стене следует использовать входящие в комплект поставки или другие подходящие крепежные материалы.

6.2 Электрическое подключение



При подключении необходимо учитывать данные, указанные на заводской табличке. Указанное напряжение должно соответствовать напряжению сети подключения.

Прибор должен отсоединяться от сети с раствором всех контактов минимум 3 мм.

7. Технические данные

7.1 Габаритные размеры настенного держателя

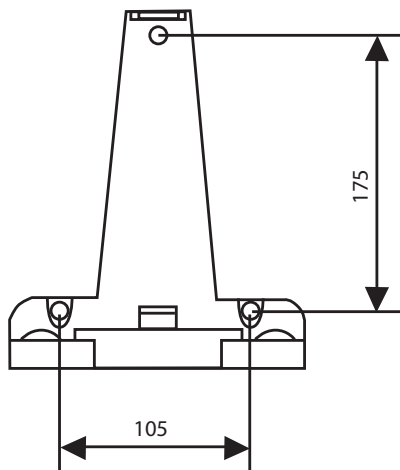

26_07_31_0166

7.2 Минимальные расстояния

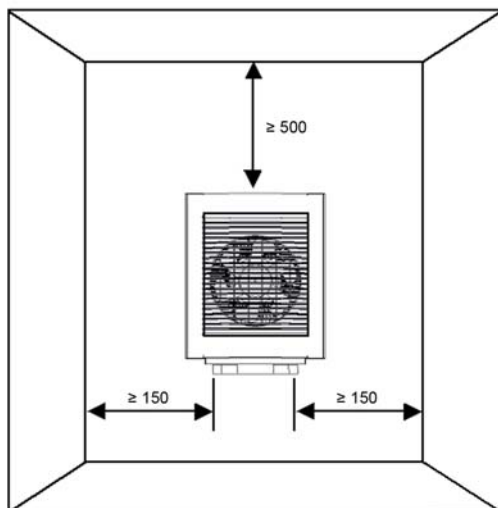

26_07_31_0168

7.3 Зоны безопасности

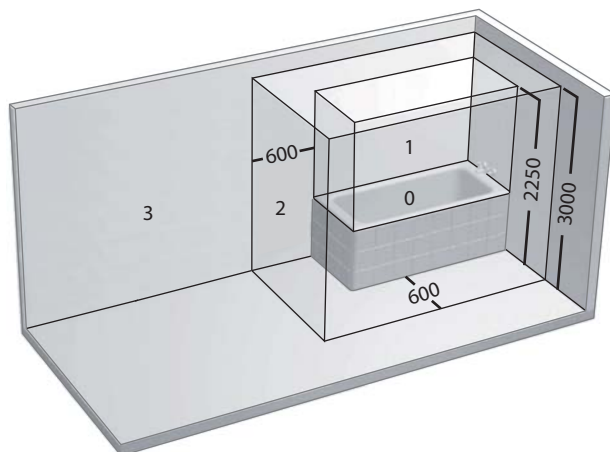

26_07_31_0167

- 0 зона безопасности
- 1 зона безопасности
- 2 зона безопасности
- 3 зона безопасности

7.4 Таблица данных

		HS 206
Код материала		229939
Потребляемая мощность	Вт	2000
Режим обогрева 1	Вт	1000
Режим обогрева 2	Вт	1200
Режим обогрева 3	Вт	2000
Диапазон устанавливаемой температуры	°C	5-35
Режим антизамерзания	°C	5
Электрическое подключение		1/N 230 В 50Гц
Высота	мм	280
Ширина	мм	236
Глубина	мм	135
Глубина прибора + настенный держатель		165
Класс защиты (IP)		IP21
Класс электробезопасности		II
Цвет		темно-серый / серебристый
Установка в зоне безопасности		3

Гарантия

Условия и порядок гарантийного обслуживания определяются отдельно для каждой страны. За информацией о гарантии и гарантийном обслуживании обратитесь пожалуйста в представительство AEG в Вашей стране.



Монтаж прибора, первый ввод в эксплуатацию и обслуживание могут проводиться только компетентным специалистом в соответствии с данной инструкцией.



Не принимаются претензии по неисправностям, возникшим вследствие неправильной установки и эксплуатации прибора.

Окружающая среда и вторсырьё

Мы просим вашего содействия в защите окружающей среды. Выбрасывая упаковку, соблюдайте правила переработки отходов, установленные в вашей стране.

Adressen und Kontakte

Vertriebszentrale

EHT Haustechnik GmbH

Markenvertrieb AEG
Gutenstetter Straße 10
90449 Nürnberg
info@eht-haustechnik.de
www.aeg-haustechnik.de
Tel.* 01803 911323
Fax 0911 9656-444

Kundendienstzentrale

Holzminden

Fürstenberger Str. 77
37603 Holzminden
Briefanschrift
37601 Holzminden

Der Kundendienst und Ersatzteilverkauf ist in der Zeit von Montag bis Donnerstag von 7.15 bis 18.00 Uhr und Freitag von 7.15 bis 17.00 Uhr, auch unter den nachfolgenden Telefon- bzw. Telefaxnummern erreichbar:

Kundendienst

Tel.* 01803 702020
Fax* 01803 702025

Ersatzteilverkauf

Tel.* 01803 702040
Fax* 01803 702045

*0,09 €/min bei Anrufen aus dem deutschen Festnetz.
Maximal 0,42 €/min bei Anrufen aus Mobilfunknetzen.

info@eht-haustechnik.de

www.aeg-haustechnik.de

© EHT Haustechnik

Deutschland

AEG Kundendienst

Dortmund

Oespel (Indupark)
Brennaborstr. 19
44149 Dortmund
Postfach 76 02 47
44064 Dortmund
Tel. 0231 965022-11
Fax 0231 965022-77

Hamburg

Georg-Heyken-Str. 4a
21147 Hamburg
Tel. 040 752018-11
Fax 040 752018-77

Holzminden

Fürstenberger Str. 77
37603 Holzminden
Tel. 01803 702020
Fax 01803 702025

Leipzig

Airport Gewerbepark-Glesien
Ikarusstr. 10
04435 Schkeuditz
Tel. 034207 755-11
Fax 034207 755-77

Stuttgart

Weilimdorf
Motorstr. 39
70499 Stuttgart
Tel. 0711 98867-11
Fax 0711 98867-77

International

Austria

STIEBEL ELTRON Ges. m.b.H.
Eferdinger Str. 73
4600 Wels
Tel. 07242 47367-0
Fax 07242 47367-42

Belgium

STIEBEL ELTRON bvba / sprl
't Hofveld 6 - D1
1702 Groot-Bijgaarden
Tel. 02 42322-22
Fax 02 42322-12

Czech Republic

STIEBEL ELTRON spol. s r.o.
K Hájm 946
15500 Praha 5 - Stodulky
Tel. 02 511161-502
Fax 02 511161-53

Hungary

STIEBEL ELTRON Kft.
Pacsirtamező u. 41
1036 Budapest
Tel. 01 2506055
Fax 01 3688097

Nederland

STIEBEL ELTRON Nederland B.V.
Divisie AEG Home Comfort
Daviottenweg 36, Postbus 2020
5222 BH's Hertogenbosch
Tel. 073 623-0000
Fax 073 623-1141

Polska

STIEBEL ELTRON POLSKA Sp. z o.o.
Ul. Instalatorów 9
02-237 Warszawa
Tel. 022 60920-30
Fax 022 60920-29

Russia

STIEBEL ELTRON RUSSIA LLC
Urzhumskaya Street 4
129343 Moscow
Tel. 0495 7753889
Fax 0495 7753887

Switzerland

STIEBEL ELTRON AG
Industriestraße 10
5506 Mägenwill
Tel. 062 8899-214
Fax 062 8899-126



Irrtum und technische Änderungen vorbehalten · Subject to errors and technical changes! · Sous réserve d'erreurs et de modifications techniques! · Onder voorbehoud van vergissingen en technische wijzigingen! · Salvo error o modificación técnica! · Rätt till misstag och tekniska ändringar förbehålls! · Excepto erro ou alteração técnica · Zastrzeżone zmiany techniczne i ewentualne błędy! · Omyly a technické změny jsou vyhrazeny! · A muszaki változtatások és tévedések jogát fenntartjuk! · Возможность неточностей и технических изменений не исключается!