

VH 206

VH 227

VH 229

Ventilatorheizer

Fan heater

теплоэлектровентилятор

Gebrauchs- und Montageanweisung

Operating and installation instructions

Обслуживание и установка

Deutsch	3
English	16
Russkij	28

BEDIENUNG	3
1. Allgemeine Hinweise	4
1.1 Zeichenerklärung	4
2. Sicherheit	5
2.1 Bestimmungsgemäße Verwendung	5
2.2 Sicherheitshinweise	5
2.3 Sicherheitsabstände	6
2.4 CE-Kennzeichnung	6
3. Gerätebeschreibung	6
3.1 Lieferumfang	6
4. Bedienung	7
4.1 Bedienelemente der Gerätetypen	7
4.2 Temperaturwähler	7
4.3 60 min Zeitschaltuhr	7
4.4 24 Stunden-Vorwahl	8
5. Reinigung, Pflege und Wartung	10
6. Was tun wenn ...	10
INSTALLATION	10
7. Sicherheit	11
7.1 Landesspezifische Sicherheitshinweise	11
7.2 Vorschriften, Normen und Bestimmungen	11
8. Montage	12
8.1 Montage des Gerätes	12
8.2 Elektrischer Anschluss	12
9. Technische Daten	13
9.1 Datentabelle	13
KUNDENDIENST UND GARANTIE	14
UMWELT UND RECYCLING	15

1. Allgemeine Hinweise



Bitte lesen!

Lesen Sie diese Anleitung vor der Bedienung sorgfältig durch und bewahren Sie sie auf. Geben Sie sie im Falle einer Weitergabe des Gerätes an den nachfolgenden Benutzer weiter.

1.1 Zeichenerklärung

1.1.1 Symbole in dieser Dokumentation:

In dieser Dokumentation werden Ihnen Symbole und Hervorhebungen begegnen. Diese haben folgende Bedeutung:



Verletzungsgefahr!

Hinweis auf mögliche Verletzungsrisiken für den Installateur oder den Benutzer und auf mögliche Gerätebeschädigung!



Lebensgefahr durch Stromschlag!



Gefahr durch Verbrühungen!



Beschädigungsgefahr!

Hinweis auf eine mögliche Gefahrensituation, die während der Installation des Gerätes oder während des Betriebs entstehen könnte und Schäden am Gerät bzw. eine Umweltschädigung oder wirtschaftliche Schäden verursachen kann.



Bitte lesen!

Lesen Sie diesen Abschnitt sorgfältig durch.

- » Passagen mit dem Symbol „»“ zeigen Ihnen erforderliche Handlungen, die Schritt für Schritt beschrieben werden.
- ° Passagen mit dem Symbol „°“ zeigen Ihnen Aufzählungen.

1.1.2 Symbole am Gerät

Symbol hat folgende Bedeutung:



Geräteentsorgung!

Geräte mit dieser Kennzeichnung gehören nicht in die Restmülltonne und sind getrennt zu sammeln und zu entsorgen.



Gerät nicht abdecken

Auch zum Trocknen dürfen Wäschestücke niemals über das Gerät gehängt werden. Entzündungsgefahr!

2. Sicherheit

2.1 Bestimmungsgemäße Verwendung

Das Gerät dient zur Temperierung und Beheizung kleiner oder kurzzeitig benutzter Räume.

Eine andere oder darüber hinausgehende Benutzung gilt als nicht bestimmungsgemäß. Zum bestimmungsgemäßen Gebrauch gehört auch das Beachten dieser Anleitung. Bei Änderungen oder Umbauten am Gerät erlischt jegliche Gewährleistung!

2.2 Sicherheitshinweise

Beachten Sie die nachfolgenden Sicherheitshinweise und Vorschriften.

Betreiben Sie das Gerät nur komplett installiert und mit allen Sicherheitseinrichtungen.



Betreiben Sie das Gerät nicht ...

... wenn die Räume durch Chemikalien, Staub, Gase oder Dämpfe feuer- oder explosionsgefährdet sind;

... in unmittelbarer Nähe von Leitungen oder Behältnissen, die brennbare oder explosionsgefährdete Stoffe führen oder enthalten.

... wenn im Aufstellraum Arbeiten wie Verlegen, Schleifen, Versiegeln, durchgeführt werden.

... wenn mit Benzin Sprays, Bohnerwachs oder ähnlichem umgegangen wird. Lüften Sie den Raum vor der Aufladung ausreichend.

... wenn die Mindestabstände zu angrenzenden Objektflächen unterschritten werden.



Entzündungsgefahr

Auf dem Gerät oder in dessen unmittelbarer Nähe dürfen keine brennbaren, entzündbaren oder wärmedämmenden Gegenstände oder Stoffe, wie Wäsche, Decken, Zeitschriften, Behälter mit Bohnerwachs oder Benzin, Spraydosen und dergleichen gelegt werden.



Es besteht Verbrennungsgefahr!

Die Gehäuseoberflächen des Gerätes und die austretende Luft werden bei Betrieb heiß (über 80 °C).



Verletzungsgefahr!

Sollten Kinder oder Personen mit eingeschränkten körperlichen, sensorischen oder geistigen Fähigkeiten das Gerät bedienen, stellen Sie sicher, dass dies nur unter Aufsicht oder nach entsprechender Einweisung durch eine für ihre Sicherheit zuständige Person geschieht.

Beaufsichtigen Sie Kinder, um sicherzustellen, dass diese nicht mit dem Gerät spielen!

2.3 Sicherheitsabstände

Für Gegenstände aller Art, wie zum Beispiel Möbel, Gardinen, Vorhänge und Textilien oder sonstige brennbaren oder nicht brennbaren Materialien, müssen zum Gerät, insbesondere zum Luftaustrittsgitter, folgende Mindestabstände eingehalten werden:

(Siehe auch Kapitel „Technische Daten“)

Mindestabstände	
Zum Luftaustrittsgitter	500 mm
Zu den Geräteseiten	100 mm
Zur Geräteoberseite	200 mm
Zur Geräteunterseite	100 mm
Zur Geräterückwand	26 mm
Zur Anschlussdose	100 mm

Die Warmluft muss ungehindert austreten können!

2.4 CE-Kennzeichnung

Die CE-Kennzeichnung belegt, dass das Gerät alle grundlegenden Anforderungen erfüllt:

- Richtlinie über die elektromagnetische Verträglichkeit (Richtlinie 2004/108/EG des Rates)
- Niederspannungsrichtlinie (Richtlinie 2006/95/EG des Rates)

3. Gerätebeschreibung

Das Gerät ist ein Elektro-Direktheizgerät zur Wandmontage. Es eignet sich z. B. als Vollheizung im Badezimmer oder als Übergangs- und Ergänzungsheizung für kleinere Räume wie z. B. Hobbyraum und Gästezimmer.

Zur Erwärmung wird die Raumluft vom Gerätegebläse über Öffnungen in der Rückwand angesaugt, vom Heizkörper erwärmt und über das unten am Gerät sitzende Luftaustrittsgitter gleichmäßig und zugfrei ausgeblasen.

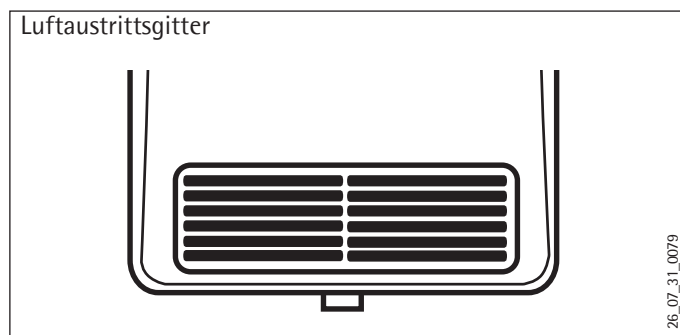

3.1 Lieferumfang

- Wand-Schnellheizer mit Anschlussleitung und Konturenstecker
- Wandhalterung
- Schrauben und Dübel
- Bedienungs- und Installationsanleitung

4. Bedienung

Mit dem Temperaturwähler können Sie die gewünschte Raumtemperatur stufenlos einstellen. Über den Temperaturregler im Gerät wird dann die Raumluft durch wiederholtes kurzes Heizen konstant auf dem eingestellten Wert gehalten.

Wollen Sie das Gerät als Frostschutzwächter verwenden, drehen Sie den Temperaturwähler entgegen dem Uhrzeigersinn bis zum Endanschlag. In dieser Stellung schaltet der Temperaturregler die Heizung automatisch ein, falls die Raumtemperatur auf ca. 6 °C absinkt.



Gerät abschalten

Zur Außerbetriebnahme ziehen Sie den Netzstecker des Gerätes.

4.1 Bedienelemente der Gerätetypen

Wählknopf/Gerätetyp	VH 206	VH 227	VH 229
Temperaturwähler	x	x	x
60 min Zeitschaltuhr		x	
24 Stunden-Vorwahluhr			x

4.2 Temperaturwähler

Sie können am Temperaturwähler, stufenlos den gewünschten Temperaturbereich einstellen. Bei Unterschreitung der eingestellten Raumtemperatur schaltet die volle Heizleistung ein, und nach Erreichen wieder aus.

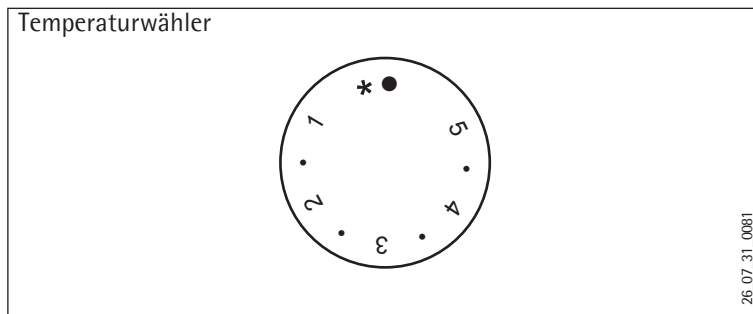

4.3 60 min Zeitschaltuhr

Der Betrieb läuft in 2 Leistungsstufen:

1. Im Reglerbetrieb: Der Temperaturwähler ist in Funktion, das Gerät heizt mit der Grundheizleistung von 1000 Watt.
2. Im Betrieb mit Zeitschaltuhr: Das Gerät läuft bis nach Ablauf der eingestellten Zeit, mit der vollen Heizleistung. Der Temperaturwähler ist außer Funktion. Danach übernimmt der Temperaturwähler wieder die Regelung des Gerätes. Eine Unterbrechung der eingestellten Betriebszeit ist durch Zurückdrehen der Zeitschaltuhr jederzeit möglich.

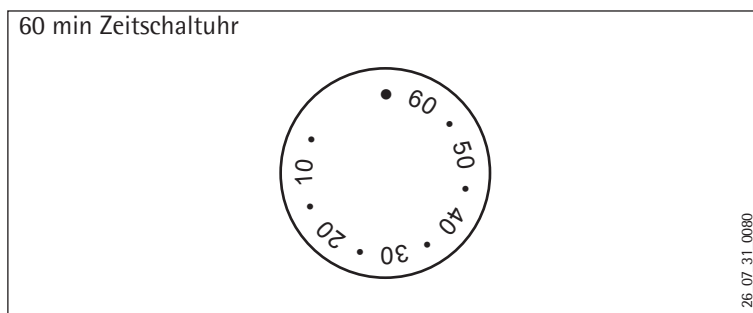

4.4 24 Stunden-Vorwahl

Stellen Sie mit dem, rechts neben der Vorwahluhr sitzenden, Schalter eine von drei Betriebsarten ein.

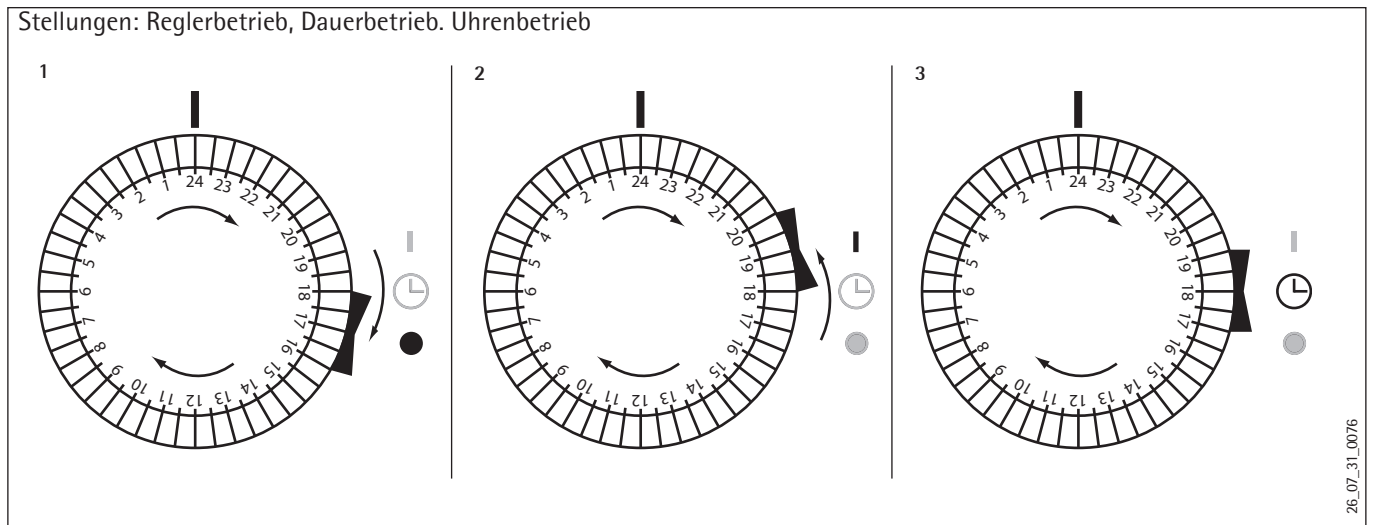

4.4.1 Bedienung der Vorwahluhr

Grundeinstellung der Tageszeit

Skala auf der Vorwahluhr = 24 Stunden Tageszeit.

» Stellen Sie die Markierung auf die aktuelle Tageszeit.

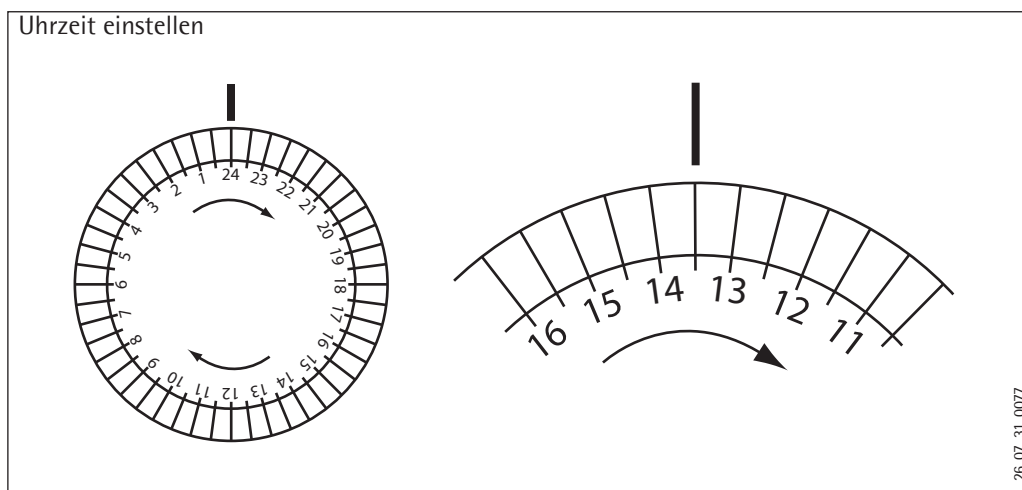

Programmieren der Heizzeit



Bitte lesen!

Stellen Sie zur Heizzeiteinstellung die Betriebsart auf „Uhrenbetrieb“.

1 Reiter = 30 Minuten Heizzeit

» Legen Sie Beginn und Ende der Heizzeit oder der Heizzeiten fest. Ziehen Sie dann die Stellreiter gegenüber der entsprechenden Ziffer hoch.

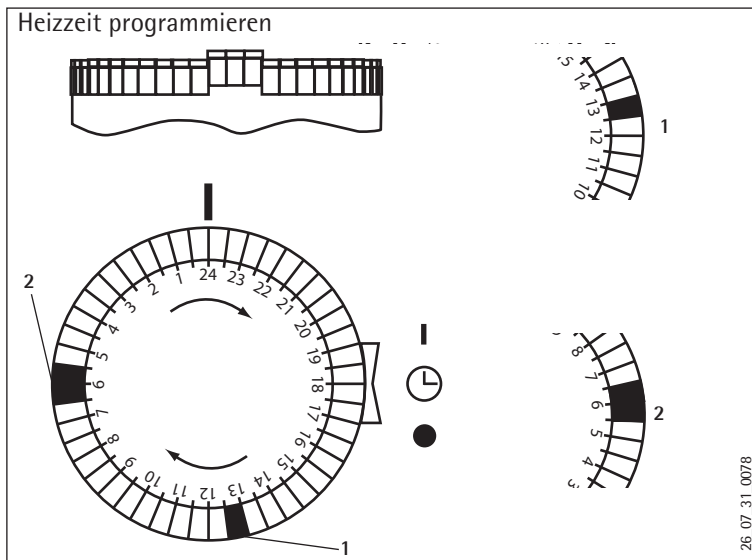

1. 1 Reiter hochgezogen (30 Minuten): Heizbeginn: 12.30 Uhr - Heizende:13.00 Uhr
2. 2 Reiter hochgezogen (60 Minuten): Heizbeginn: 5.30 Uhr - Heizende:6.30 Uhr



Bitte lesen!

Um im Uhrenbetrieb eine energiesparende Betriebsweise zu erreichen, stellen Sie für die Auszeit der Uhr, am Temperaturwähler, eine niedrigere Grundtemperatur als die gewünschte Raumtemperatur ein. In der Heizzeit heizt das Gerät mit 2000 Watt.

Um Energie zu sparen, wählen Sie nie eine längere als tatsächliche Benutzungszeit.

5. Reinigung, Pflege und Wartung

Sollten am Gerätegehäuse leichte bräunliche Verfärbungen auftreten, reiben Sie diese möglichst sofort mit einem feuchten Tuch ab. Reinigen Sie das Gerät in kaltem Zustand mit gebräuchlichen Pflegemitteln. Vermeiden Sie scheuernde und ätzende Pflegemittel.



Achtung!

Sprühen Sie kein Reinigungsspray in die Luftschlitze.

6. Was tun wenn ...

... das Gerät nicht heizt:

Überprüfen Sie die eingestellte Temperatur am Gerät und die Sicherung in der Hausinstallation.

Können Sie den Fehler nicht beheben rufen Sie den Fachhandwerker. Zur besseren und schnelleren Hilfe teilen Sie ihm die Nummer (E-Nr. XXXXXX F-Nr. XXXX - XXXXXX) vom Typenschild mit:

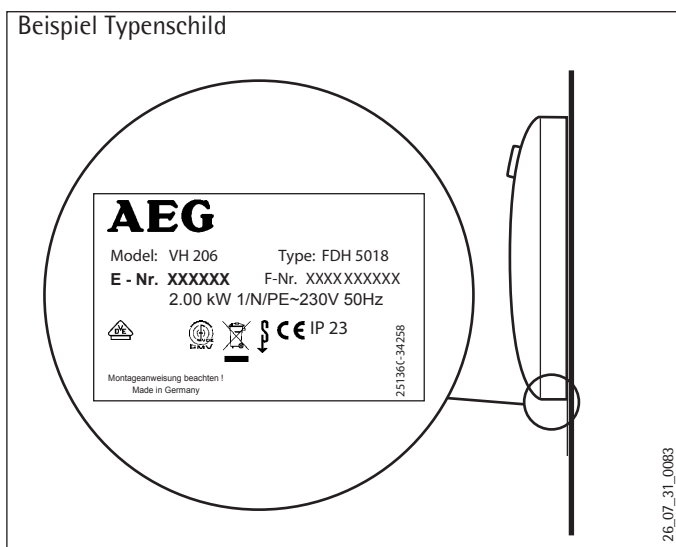

7. Sicherheit

7.1 Landesspezifische Sicherheitshinweise

Beachten Sie bei der Installation diese Installationsanleitung.

Wir gewährleisten eine einwandfreie Funktion und Betriebssicherheit nur, wenn das für das Gerät bestimmten Original-Zubehör und die originalen Ersatzteile verwendet werden.

7.2 Vorschriften, Normen und Bestimmungen



Beschädigungsgefahr!

Beachten Sie das Typenschild. Die angegebene Spannung muss mit der Netzspannung übereinstimmen.



Hinweis

Beachten Sie die Bau- und Garagenverordnung des Landes.



Lebensgefahr durch Stromschlag!

Führen Sie alle elektrischen Anschluss- und Installationsarbeiten nach den VDE-Bestimmungen (DIN VDE 0100), den Vorschriften des zuständigen Energieversorgerunternehmens sowie den entsprechenden nationalen und regionalen Vorschriften aus.



Lebensgefahr durch Stromschlag!

Eine festverlegte Anschlussleitung dürfen Sie nicht installieren.

Das Gerät muss über eine Trennstrecke von mindestens 3 mm allpolig vom Netz getrennt werden können.



Befestigungshinweis

Sie dürfen das Gerät nur an einer senkrechten, bis mindestens 85 °C temperaturbeständigen Wand anbringen.

Halten Sie Mindestabstände zu angrenzenden Objektflächen ein.

Sie dürfen das Gerät nicht unmittelbar unterhalb einer Wandsteckdose anbringen.



Wichtiger Hinweis

Entfernen Sie Geräte- und Zubehörverpackung erst am Aufstellort, dabei auf Beipack achten!

Achten Sie beim Auspacken darauf, dass keine Zubehörteile im Verpackungsmaterial zurückbleiben.



Wichtiger Hinweis

Beachten Sie bei der Installation des Heizgerätes in Räumen mit Badewanne und/oder Dusche den Schutzbereich nach VDE 0100 Teil 701 in Abstimmung mit den Angaben auf dem Geräte-Typenschild.



Lebensgefahr durch Stromschlag!

Bringen Sie das Gerät so an, dass Schalt- und Regelvorrichtungen nicht von einer in der Badewanne oder unter der Dusche befindlichen Person berührt werden können.

8. Montage

8.1 Montage des Gerätes

Zur Befestigung des Gerätes gehen Sie wie folgt vor:

- » Bohren Sie die Befestigungslöcher gemäß dem Maßbild im Kapitel „Technische Daten“.
- » Setzen Sie die Dübel ein. Die beigelegten Dübel sind für massive Wände geeignet. Für andere Wandaufbauten müssen Sie bauseits geeignete Dübel stellen.
- » Schrauben Sie die erste Schraube bis auf ca. 3 mm in das obere gebohrte Loch an der Wand ein. Hängen Sie dann das Gerät in den Spalt zwischen Wand und Schraubenkopf ein.
- » Befestigen Sie mit der zweiten Schraube die unten ,hinten am Gerät sitzende, zusätzliche Wandhalterung mit der Wand. Das Gerät kann jetzt nicht mehr von der Wand genommen werden.

8.2 Elektrischer Anschluss

- » Wählen Sie ausreichenden Zuleitungsquerschnitt. Installieren Sie im Abstand von mindestens 10 cm seitlich vom Gerät eine Steckdose oder Geräte-Anschlussdose für Festanschluss.

Die Anschlussleitung darf nicht am Gerät anliegen. Kürzen Sie diese so, dass sie direkt zur Anschlussdose führt. Danach die Litzen abisolieren und die Aderenden konfektionieren.

9. Technische Daten

9.1 Datentabelle

Typ		VH 206	VH 227	VH 229
Abmessung H / B / T	mm	400 / 300 / 105	400 / 300 / 105	400 / 300 / 105
Gewicht	kg	4,6	4,7	4,7
Anschluss		1/N/PE ~ 230 V 50 Hz	1/N/PE ~ 230 V 50 Hz	1/N/PE ~ 230 V 50 Hz
Leistung	W	2000	2000	2000
Temperatur-Einstellbereich	°C	5 ... 30	5 ... 30	5 ... 30
Frostschutz	≈ °C	6	6	6
Zeitschaltuhr			60-min-Uhr	24 Std. - Vorwahluhr
Schutzart	IP	23 (Sprühwassergeschützt)	23 (Sprühwassergeschützt)	23 (Sprühwassergeschützt)
Approbationen		siehe Gerätetypenschild	siehe Gerätetypenschild	siehe Gerätetypenschild

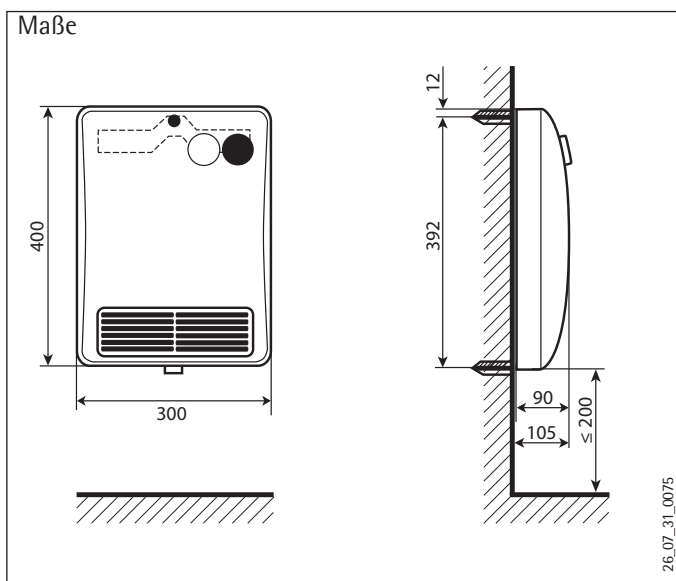

Erreichbarkeit

Sollte einmal eine Störung an einem der Produkte auftreten, stehen wir Ihnen natürlich mit Rat und Tat zur Seite. Rufen Sie uns einfach unter nachfolgender Service-Nummer an:

01803 70 20 20 (0,09 /min; Stand 01/08) oder schreiben uns:

AEG Haustechnik – Kundendienst – Fürstenberger Straße 77, 37603 Holzminden

E-Mail: info@eht-haustechnik.de, Telefax-Nr. 01803 70 20 25 (0,09 /min; Stand 01/08)

Weitere Anschriften sind auf der letzten Seite aufgeführt.

Selbstverständlich hilft unser Kundendienst auch nach Feierabend! Den Kundendienst können Sie an sieben Tagen in der Woche täglich bis 22.00 Uhr telefonisch erreichen – auch an Sonn- und Samstagen sowie an Feiertagen. Im Notfall steht also immer ein Kundendiensttechniker für Sie bereit. Dieser Sonderservice muss allerdings zusätzlich entlohnt werden.

Garantiebedingungen

Diese Garantiebedingungen regeln zusätzliche Garantieleistungen von uns gegenüber dem Endkunden. Sie treten neben die gesetzlichen Gewährleistungsansprüche des Kunden. Die gesetzlichen Gewährleistungsansprüche gegenüber den sonstigen Vertragspartnern sind nicht berührt.

Diese Garantiebedingungen gelten nur für solche Geräte, die vom Endkunden in der Bundesrepublik Deutschland als Neugeräte erworben werden. Ein Garantievertrag kommt nicht zustande, soweit der Endkunde ein gebrauchtes Gerät oder ein neues Gerät seinerseits von einem anderen Endkunden erwirbt.

Inhalt und Umfang der Garantie

Die Garantieleistung wird erbracht, wenn an unseren Geräten ein Herstellungs- und/oder Materialfehler innerhalb der Garantiedauer auftritt. Die Garantie umfasst jedoch keine Leistungen für solche Geräte, an denen Fehler, Schäden oder Mängel aufgrund von Verkalkung, chemischer oder elektrochemischer Einwirkung, fehlerhafter Aufstellung bzw. Installation sowie unsachgemäßer Einregulierung, Bedienung oder unsachgemäßer Inanspruchnahme bzw. Verwendung auftreten. Ebenso ausgeschlossen sind Leistungen aufgrund mangelhafter oder unterlassener Wartung, Witterungseinflüssen oder sonstigen Naturerscheinungen. Die Garantie erlischt, wenn am Gerät Reparaturen, Eingriffe oder Abänderungen durch nicht von uns autorisierte Personen vorgenommen wurden.

Die Garantieleistung umfasst die sorgfältige Prüfung des Gerätes, wobei zunächst ermittelt wird, ob ein Garantieanspruch besteht. Im Garantiefall entscheiden allein wir, auf welche Art der Fehler behoben wird. Es steht uns frei, eine Reparatur des Gerätes ausführen zu lassen oder selbst auszuführen. Etwaige ausgewechselte Teile werden unser Eigentum. Für die Dauer und Reichweite der Garantie übernehmen wir sämtliche Material- und Montagekosten.

Soweit der Kunde wegen des Garantiefalles aufgrund gesetzlicher Gewährleistungsansprüche gegen andere Vertragspartner Leistungen erhalten hat, entfällt eine Leistungspflicht von uns. Soweit eine Garantieleistung erbracht wird, übernehmen wir keine Haftung für die Beschädigung eines Gerätes durch Diebstahl, Feuer, Aufruhr o. ä. Ursachen.

Über die vorstehend zugesagten Garantieleistungen hinausgehend kann der Endkunde nach dieser Garantie keine Ansprüche wegen mittelbarer Schäden oder Folgeschäden, die durch das Gerät verursacht werden, insbesondere auf Ersatz außerhalb des Gerätes entstandener Schäden, geltend machen. Gesetzliche Ansprüche des Kunden uns gegenüber oder gegenüber Dritten bleiben unberührt.

Garantiedauer

Für im privaten Haushalt eingesetzte Geräte beträgt die Garantiedauer 24 Monate; im übrigen (z.B. bei einem Einsatz der Geräte in Gewerbe-, Handwerks- oder Industriebetrieben) beträgt die Garantiedauer 12 Monate. Die Garantiedauer beginnt für jedes Gerät mit der Übergabe des Gerätes an den Kunden, der das Gerät zum ersten Mal einsetzt. Garantieleistungen führen nicht zu einer Verlängerung der Garantiedauer. Durch die erbrachte Garantieleistung wird keine neue Garantiedauer in Gang gesetzt. Dies gilt für alle erbrachten Garantieleistungen, insbesondere für etwaig eingebaute Ersatzteile oder für die Ersatzlieferung eines neuen Gerätes.

Inanspruchnahme der Garantie

Garantieansprüche sind vor Ablauf der Garantiedauer, innerhalb von zwei Wochen nachdem der Mangel erkannt wurde, bei uns anzumelden. Dabei müssen Angaben zum Fehler, zum Gerät und zum Zeitpunkt der Feststellung gemacht werden. Als Garantienachweis ist die Rechnung, ein sonstiger datierter Kaufnachweis oder ggf. die vom Verkäufer des Gerätes ausgefüllte Garantieurkunde beizufügen. Fehlen die vorgenannten Angaben oder Unterlagen, besteht kein Garantieanspruch.

Garantie für in Deutschland erworbene, jedoch außerhalb Deutschlands eingesetzte Geräte

Wir sind nicht verpflichtet, Garantieleistungen außerhalb der Bundesrepublik Deutschland zu erbringen. Bei Störungen eines im Ausland eingesetzten Gerätes ist dieses gegebenenfalls auf Gefahr und Kosten des Kunden an den Kundendienst in Deutschland zu senden. Die Rücksendung erfolgt ebenfalls auf Gefahr und Kosten des Kunden. Etwaige gesetzliche Ansprüche des Kunden uns gegenüber oder gegenüber Dritten bleiben auch in diesem Fall unberührt.

Außerhalb Deutschlands erworbene Geräte

Für außerhalb Deutschlands erworbene Geräte gilt diese Garantie nicht. Es gelten die jeweiligen gesetzlichen Vorschriften und gegebenenfalls die Lieferbedingungen der Ländergesellschaft bzw. des Importeurs.

Umwelt und Recycling

Damit Ihr Gerät unbeschädigt bei Ihnen ankommt, haben wir es sorgfältig verpackt. Bitte helfen Sie, die Umwelt zu schützen, und entsorgen Sie das Verpackungsmaterial des Gerätes sachgerecht.

Entsorgung von Transport- und Verkaufsverpackungsmaterial

Wir beteiligen uns gemeinsam mit dem Großhandel und dem Fachhandwerk/Fachhandel in Deutschland an einem wirksamen Rücknahme- und Entsorgungskonzept für die umweltschonende Aufarbeitung der Verpackungen. Überlassen Sie die Transportverpackung dem Fachhandwerk bzw. Fachhandel.

Entsorgen Sie Verkaufsverpackungen (Grüner Punkt) über das DSD (Duales System Deutschland).

Alle verwendeten Verpackungsmaterialien sind umweltverträglich und wiederverwertbar.

Kunststoffteile sind, soweit vorhanden, folgendermaßen gekennzeichnet:

- PE für Polyethylen, z.B. Verpackungsfolien
 - EPS für expandiertes Polystyrol, z.B. Styropor-Polsterteile (grundsätzlich FCKW-frei)
 - POM für Polyoxymethylen, z.B. Kunststoffklammern
 - PP für Polypropylen, z.B. Spannbänder
- Kartonteile sind aus Altpapier hergestellt.

Entsorgung von Altgeräten in Deutschland



Kostenlose Rückgabe bei Ihrer kommunalen Sammelstelle.

Dieses Gerät dürfen Sie nicht als Restmüll entsorgen. Im Rahmen des Elektro- und Elektronikgerätegesetzes (ElektroG) ist die kostenlose Rückgabe gewährleistet.

Wir Hersteller sorgen im Rahmen der Produktverantwortung für eine umweltgerechte Behandlung und Verwertung der Altgeräte. Weitere Informationen erhalten Sie über Ihre Kommune oder Ihren Fachhandwerker/Fachhändler.

Über das Rücknahmesystem werden hohe Recyclingquoten der Materialien erreicht, um Deponien und die Umwelt zu entlasten. Damit leisten wir gemeinsam einen wichtigen Beitrag zum Umweltschutz.

Bereits bei der Entwicklung neuer Geräte achten wir auf eine hohe Recyclingfähigkeit der Materialien. Die Voraussetzung für eine Material-Wiederverwertung sind die Recycling-Symbole und die von uns vorgenommene Kennzeichnung nach DIN EN ISO 11469 und DIN EN ISO 1043, damit die verschiedenen Kunststoffe getrennt gesammelt werden können.

Entsorgung außerhalb Deutschlands

Die Entsorgung von Altgeräten hat fach- und sachgerecht nach den örtlich geltenden Vorschriften und Gesetzen zu erfolgen

OPERATION	16
1. General information	17
1.1 Key	17
2. Safety	18
2.1 Correct use	18
2.2 Safety instructions	18
2.3 Safety clearances	19
2.4 CE designation	19
3. Appliance description	19
3.1 Standard delivery	19
4. Operation	20
4.1 Appliance type controls	20
4.2 Temperature selector	20
4.3 60 min time switch	20
4.4 24 hour selection	21
5. Cleaning, care and maintenance	23
6. What to do if...	23
INSTALLATION	24
7. Safety	24
7.1 Country-specific safety information	24
7.2 Instructions, standards and regulations	24
8. Assembly	25
8.1 Appliance installation	25
8.2 Power connection	25
9. Specification	26
9.1 Specification table	26
CUSTOMER SERVICE AND WARRANTY	27
ENVIRONMENT AND RECYCLING	27

1. General information



Please read carefully

Read these instructions carefully before using the appliance and retain them for future reference. If the appliance is passed on to a third party please hand these instructions to the new user.

1.1 Key

1.1.1 Symbols in these installation instructions:

In this documentation you will come across symbols and highlights that are defined as follows:



Risk of injury!

Information concerning possible risks of injury for installers or users, and potential equipment damage.



Danger to life through electrocution!



Risk of scalding!



Risk of damage!

Information regarding potential situations that bring a risk with them that might occur during the appliance installation or operation, the consequences of which may be equipment damage, environmental pollution or material loss.



Please read carefully

Read this section carefully.

- » Passages with this symbol "»" indicate step-by-step procedures you must carry out.
- ° Passages with this symbol "°" indicate lists.

1.1.2 Symbols on the appliance

This symbol is defined as follows:



Appliance disposal

Appliances with this marking are not suitable for general waste disposal, and should therefore be disposed of separately.



Never cover the appliance

Never hang washing over the appliance to dry. Fire hazard.

2. Safety

2.1 Correct use

The appliance provides tempering and heating for small rooms or rooms used only for short periods.

Any other use beyond that described shall be deemed inappropriate. Observation of these instructions is also part of the correct use of the appliance. Any modifications or conversions to the appliance void all warranty rights.

2.2 Safety instructions

Observe the following safety information and instructions.

Operate this appliance only if it is fully installed and all safety equipment is fitted.



Never operate this appliance ...

... in rooms where the appliance is at risk of fire or explosion as a result of chemicals, dust, gases or vapours.

... in direct proximity to pipes or receptacles that carry or contain flammable or explosive materials.

... if work such as laying cables, grinding or sealing is carried out in the installation room.

... if sprays, floor polish or similar products containing napsan are used. Vent the room sufficiently before charging.

... if the minimum clearances to adjacent surfaces are not maintained.



Fire hazard!

Never place any flammable, combustible or insulating objects or materials, such as laundry, blankets, magazines, containers with floor polish or napsan, spray cans or similar on the appliance or in direct proximity to it.



Risk of burns!

The surfaces of the appliance casing and the expelled air become hot during operation (more than 80 °C).



Risk of injury!

Where children or persons with limited physical, sensory or mental capabilities are to be allowed to control this appliance, ensure that this will only happen under supervision or after appropriate instructions by a person responsible for their safety.

Children must be supervised to ensure that they do not play with the appliance.

2.3 Safety clearances

For all objects, such as furniture, net curtains, curtains, textiles or other flammable or non-flammable materials, the following minimum clearances from the appliance, particularly the air outlet grille, must be maintained: (see also chapter "Specification")

Minimum clearances	
To the air outlet grille	500 mm
To the sides of the appliance	100 mm
To the top of the appliance	200 mm
To the bottom of the appliance	100 mm
To the appliance back panel	26 mm
To the socket	100 mm

The hot air must be able to escape unimpeded.

2.4 CE designation

The CE designation shows that the appliance meets all the essential requirements:

- Electromagnetic Compatibility Directive (Council Directive 2004/108/EC)
- Low Voltage Directive (Council Directive 2006/95/EC)

3. Appliance description

The appliance is an electric direct heater for installation on a wall. It is suitable as e.g. a full heating system in bathrooms, or for use between seasons and use as a booster heater in smaller rooms, such as hobby and guest rooms.

For heating, the room air is drawn in by the appliance fan via apertures in the back panel, heated by the heating element, and blown out evenly, without sensation of a draught, via the air outlet grille at the bottom of the appliance.

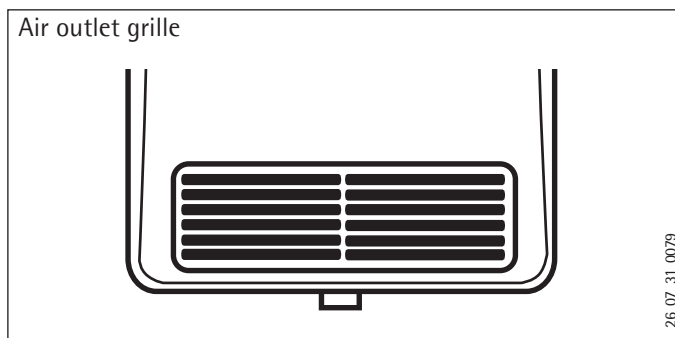

3.1 Standard delivery

- Rapid wall mounted heater with power cable and profiled plug
- Wall retainer
- Screws and rawl plugs
- Operation and installation instructions

4. Operation

The required room temperature can be infinitely adjusted with the temperature selector. The set temperature of the room air is then constantly maintained by repeated, brief heating via the thermostat in the appliance.

If you want to use the appliance as a frost stat, turn the temperature selector anti-clockwise as far as it will go. In this position, the thermostat switches on the heating automatically if the room temperature drops to approx. 6°C.



Switching the appliance OFF

To switch OFF, pull the appliance power plug.

4.1 Appliance type controls

Rotary selector/appliance type	VH 206	VH 227	VH 229
Temperature selector	x	x	x
60 min time switch		x	
24 hour timer			x

4.2 Temperature selector

The required temperature range can be set at the temperature selector. When the room temperature falls below the set value, full heating output switches on, and when the set room temperature is achieved, it switches off again.

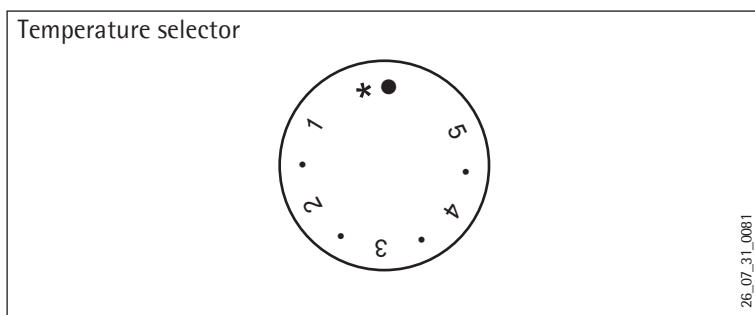

4.3 60 min time switch

The appliance operates in two output stages:

1. In controller mode: The temperature selector is operational; the appliance operates with the standard heating output of 1000 W.
2. In operation with the time switch: The appliance operates with full heating output until the end of the set time. During this period, the temperature selector is non-operational. After this the temperature selector takes control of the appliance again. The operating time selected can be interrupted at any point by turning back the time switch.

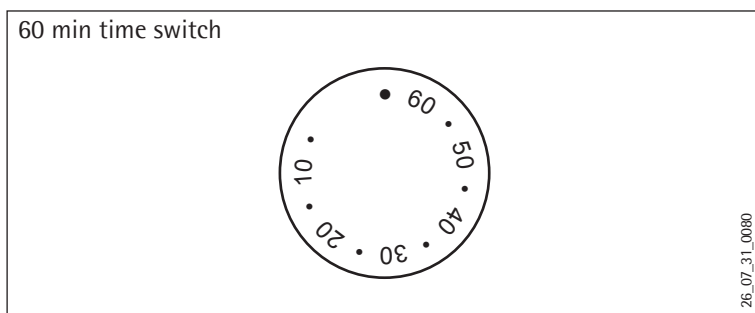

4.4 24 hour selection

With the switch to the right of the timer, select one of three operating modes.

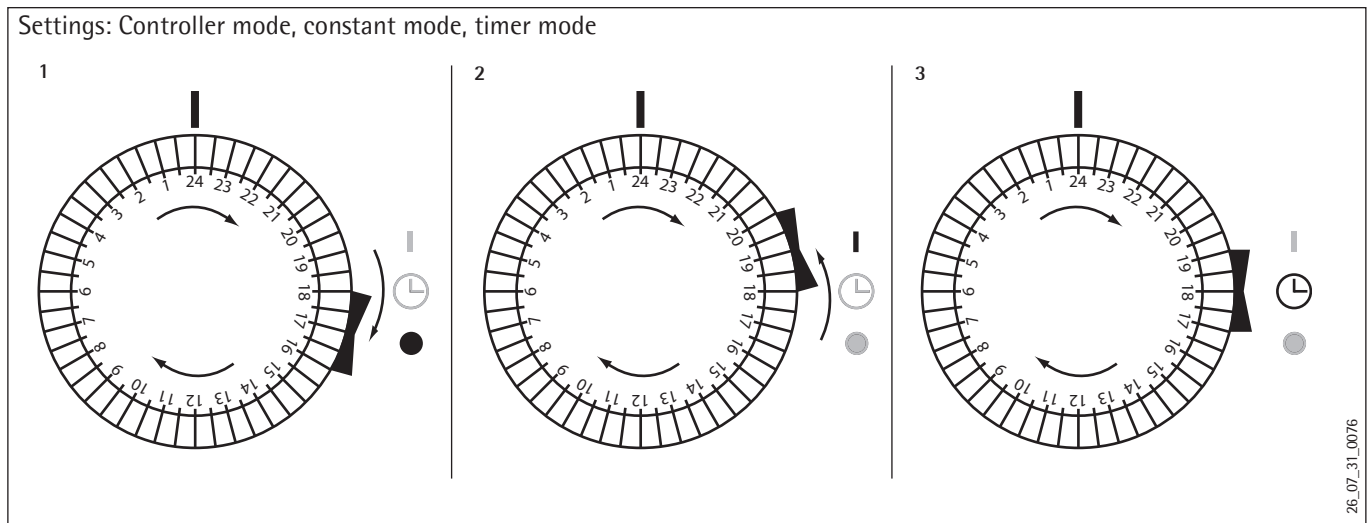

1. Controller mode: In this mode the appliance is operated at the temperature selector.
2. Constant mode: The appliance heats continuously with 2000 W until controller mode or timer mode is reselected.
3. Timer mode switch: The appliance switches on and off in the pre-programmed heating times. During the heating time the appliance heats continuously (2000 W). During the switch-off time, operate the appliance at the temperature selector.

4.4.1 Operating the timer

Standard time setting

Scale on the timer = 24 hour clock.

- » Set the marking to the current time.

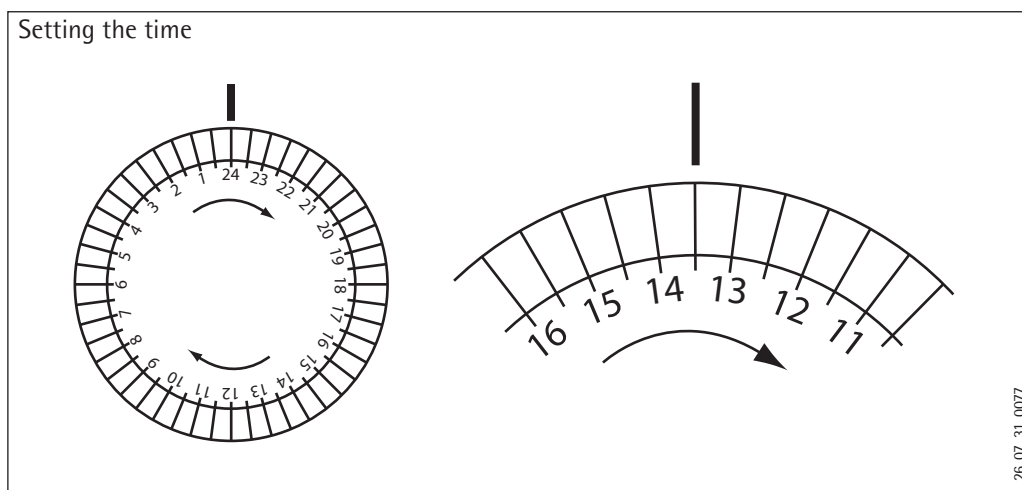

Programming the heating time



Please read carefully.

To adjust the heating time, set the operating mode to "Timer mode".

1 tab = 30 minutes' heating time

- » Specify the beginning and end of the heating time or times. Then pull up the tabs opposite the corresponding numbers.

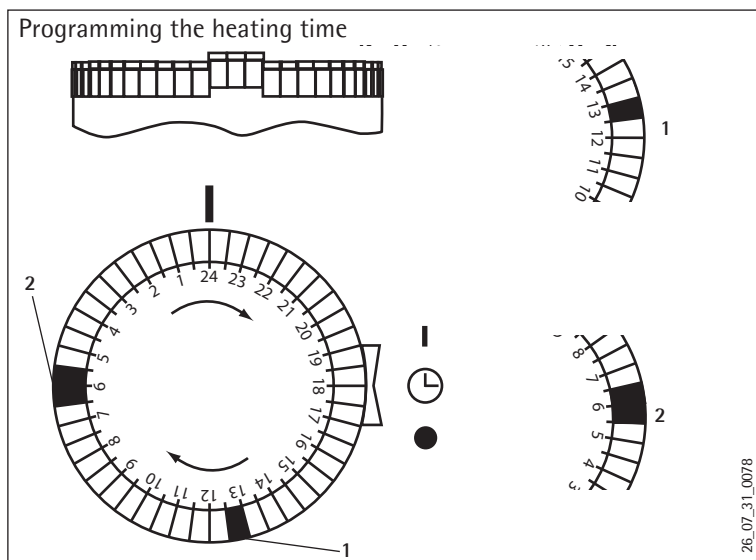

1. 1 tab up (30 minutes): Heating starts: 12:30 h - heating ends: 13:00 h
2. 2 tabs up (60 minutes): Heating starts: 05:30 h - heating ends: 06:30 h



Please read carefully

To achieve energy-saving operation in timer mode, at the temperature selector set a lower standard temperature for the switch-off time than the required room temperature. During the heating time the appliance heats with 2000W.

To save energy, never select a longer than necessary usage time.

5. Cleaning, care and maintenance

If a pale brownish discolouration appears on the appliance casing, wipe this off as soon as possible with a damp cloth. Clean the appliance when cold with ordinary cleaning products. Avoid abrasive or corrosive cleaning products.



Please note!

Never spray cleaning product into the air slot.

6. What to do if...

...the appliance does not heat:

Check the temperature set at the appliance and the MCB/fuse in your fuse box.

If you cannot remedy the fault, contact your contractor. To speed your call for assistance, provide the number on the type plate (E no. XXXXXX F no. XXXX - XXXXXX):

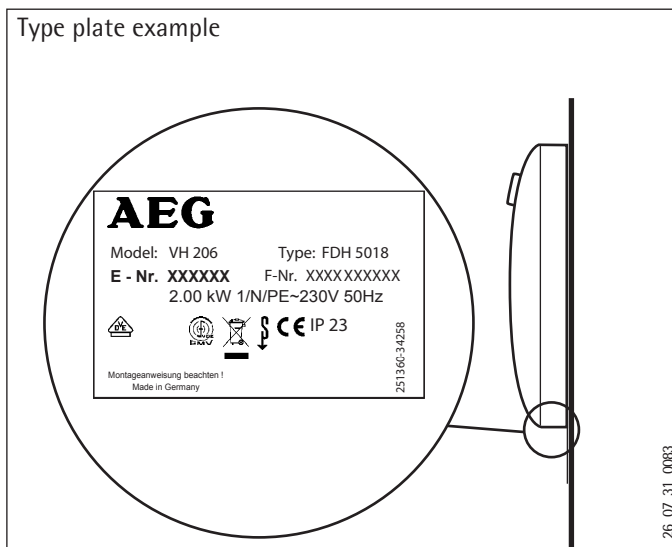

7. Safety

7.1 Country-specific safety information

Observe these installation instructions during installation.

We guarantee trouble-free function and operational reliability only if the original accessories and spare parts intended for the appliance are used.

7.2 Instructions, standards and regulations



Risk of damage!

Observe the type plate. The specified voltage must match the mains voltage.



Note

Observe the Building and Garage Regulations [or local regulations].



Danger to life through electrocution!

All electrical connection and installation work must be carried out in accordance with VDE regulations (DIN VDE 0100) [or local regulations], the rules of your local power supply utility, and relevant national and local regulations.



Danger to life through electrocution!

Never use a permanently installed connecting cable.

The appliance must be able to be separated from the mains power supply by an isolator that disconnects all poles with at least 3 mm contact separation.



Fixing information

Only fit the appliance to a vertical wall that is temperature-resistant to at least 85 °C.

Maintain minimum clearances to adjacent surfaces.

Never install the appliance directly below a wall socket.



Important information

Only remove appliance and accessory packaging at the installation location; look out for the separate pack.

When unpacking, ensure that no accessory parts are left in the packaging.



Important information

When installing the boiler in rooms with a bath and/or shower, observe the safety zone according to VDE 0100, part 701, in accordance with the details on the appliance type plate.



Danger to life through electrocution!

Install the appliance in such a way that control equipment cannot be touched by a person in the bath or shower.

8. Assembly

8.1 Appliance installation

To secure the appliance, proceed as follows:

- » Unpack the appliance carefully.
- » Drill the fixing holes in accordance with the dimensioned drawing in the chapter "Specification".
- » Insert the rawl plugs. The rawl plugs supplied are suitable for solid walls. For other wall structures, suitable rawl plugs must be provided on site.
- » Insert the first screw into the top hole drilled in the wall, leaving approx. 3 mm of the screw protruding. Then hook the appliance into the gap between the wall and the screw head.
- » Using the second screw, secure the additional wall retainer, located at the lower rear part of the appliance, to the wall. The appliance can now no longer be removed from the wall.

8.2 Power connection

- » Select a power cable with an adequate cross-section. Install a socket for permanent power supply at a distance of at least 10cm from the side of the appliance.

The power cable must not touch the appliance. Trim it so it leads directly to the socket. Then strip the wires and cut the cores to size.

9. Specification

9.1 Specification table

Type		VH 206	VH 227	VH 229
Dimensions H / W / D	mm	400 / 300 / 105	400 / 300 / 105	400 / 300 / 105
Weight	kg	4.6	4.7	4.7
Supply		1/N/PE ~ 230V 50Hz	1/N/PE ~ 230V 50Hz	1/N/PE ~ 230V 50Hz
Output	W	2000	2000	2000
Temperature setting range	°C	5 ... 30	5 ... 30	5 ... 30
Frost protection	≈ °C	6	6	6
Time switch			60 min timer	24 hour timer
Protection rating		IP 23 (splash-proof)	IP 23 (splash-proof)	IP 23 (splash-proof)
Certifications		see appliance type plate	see appliance type plate	see appliance type plate

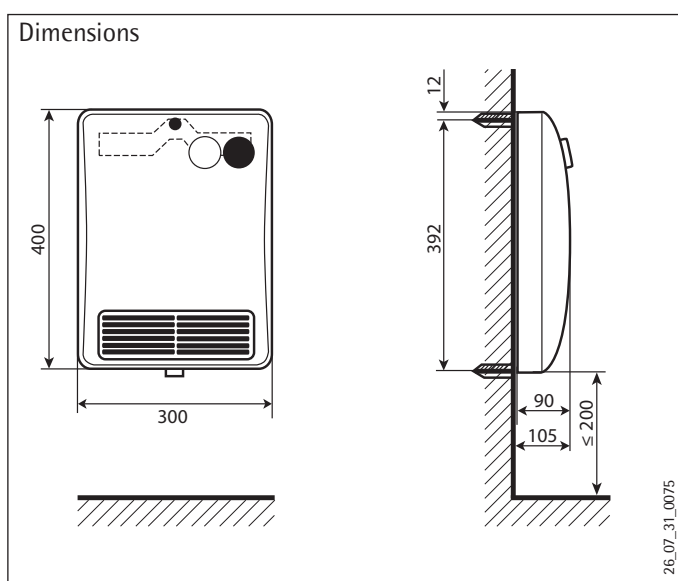

Guarantee

For guarantees please refer to the respective terms and conditions of supply for your country.



The installation, electrical connection and first operation of this appliance should be carried out by a qualified installer.



The company does not accept liability for failure of any goods supplied which have not been installed and operated in accordance with the manufacturer's instructions.

Environment and recycling

 **Recycling of obsolete appliances**
Appliances with this label must not be disposed off with the general waste. They must be collected separately and disposed off according to local regulations.

ЭКСПЛУАТАЦИЯ	28
1. Общие указания	29
1.1 Значение символов	29
2. Техника безопасности	30
2.1 Использование по назначению	30
2.2 Указания по технике безопасности	30
2.3 Безопасное расстояние до прибора	31
2.4 Знак соответствия CE	31
3. Описание устройства	31
3.1 Объем поставки	31
4. Управление	32
4.1 Органы управления различных типов приборов	32
4.2 Регулятор температуры	32
4.3 Таймер выключения на 60 мин.	32
4.4 24-часовой программатор	33
5. Очистка, уход и техническое обслуживание	35
6. Что делать если ...	35
УСТАНОВКА	36
7. Техника безопасности	36
7.1 Специфические для рынка сбыта указания по технике безопасности	36
7.2 Предписания, нормы и положения	36
8. Монтаж	37
8.1 Монтаж прибора	37
8.2 Электрическое подключение	37
9. Технические характеристики	38
9.1 Таблица характеристик	38
СЕРВИСНОЕ И ГАРАНТИЙНОЕ ОБСЛУЖИВАНИЕ	39
ЗАЩИТА ОКРУЖАЮЩЕЙ СРЕДЫ И УТИЛИЗАЦИЯ	39

1. Общие указания



Следует ознакомиться!

Перед началом эксплуатации прибора следует внимательно прочитать данное руководство и хранить его в течение всего срока эксплуатации. В случае передачи прибора следует передать руководство следующему пользователю.

1.1 Значение символов

1.1.1 Символы, используемые в данном руководстве

В данном руководстве встречаются следующие символы и обозначения. Они имеют следующее значение:



Травмоопасно!

Указание на риск получения травмы для специалиста по установке или пользователя, а также указание на возможное повреждение прибора!



Опасно для жизни! Высокое напряжение!



Опасность получения ожога горячей водой!



Опасность повреждения!

Указание на возможность возникновения опасной ситуации при установке прибора или во время его эксплуатации, а также на возможность повреждения устройства, нанесения вреда окружающей среде или причинения материального ущерба.



Следует ознакомиться!

Внимательно прочитайте данный раздел.

- » Предложения, перед которыми стоит этот символ « » », содержат описание последовательности действий, необходимых в данной ситуации.
- ° Текст, предваряемый данным символом « ° », является перечислением.

1.1.2 Символы на устройстве

Символ имеет следующее значение:



Утилизация прибора!

Приборы с такой маркировкой нельзя выбрасывать в контейнер для бытовых отходов, их необходимо собирать и утилизировать отдельно.



Не накрывать прибор

Категорически запрещается вешать и сушить белье на приборе. Опасность воспламенения!

2. Техника безопасности

2.1 Использование по назначению

Прибор предназначен для поддержания необходимой температуры и обогрева небольших или редко используемых помещений. Иное использование данного устройства не является использованием по назначению. Использование по назначению также подразумевает соблюдение положений настоящего руководства. В случае изменения или переоборудования устройства гарантийное обслуживание не предоставляется!

2.2 Указания по технике безопасности

Соблюдайте следующие указания и инструкции по технике безопасности.

Использовать прибор следует только в полностью собранном виде с установленными защитными приспособлениями.



Не использовать прибор ...
в помещениях, где из-за наличия химических веществ, пыли, газов или паров есть опасность воспламенения или взрыва.
... в непосредственной близости от магистралей или емкостей для транспортировки или хранения горючих и взрывоопасных материалов.
... если в помещении, в котором установлен прибор, проводятся такие работы, как укладка, шлифовка, герметизация.
... если в помещении ведутся работы с использованием бензина, спреев, мастик для полов или аналогичных веществ. Хорошо проветрить помещение перед включением прибора под нагрузкой.
... если расстояние до поверхности близлежащих предметов меньше минимально допустимого значения.



Опасность воспламенения!
Запрещается размещать горючие, воспламеняющиеся или теплоизолирующие предметы или материалы, как например, одежда, одеяла, журналы, емкости с мастикой или бензином, флаконы со спреем и т.п. на приборе или в непосредственной близости от него.



Существует опасность воспламенения!
Поверхности прибора и выходящий из него воздух при работе нагреваются (выше 80 °C).



Травмоопасно!
Управление прибором детьми или лицами с ограниченными физическими, сенсорными и умственными способностями должно происходить только под присмотром или после соответствующего инструктажа, проведенного лицом, отвечающим за их безопасность.
Не допускайте, чтобы дети баловались с прибором!

2.3 Безопасное расстояние до прибора

Расстояние от любых предметов, например, мебели, гардин, занавесок и изделий из текстиля или из других сгораемых или несгораемых материалов до прибора, в особенности до выпускной решетки, не должно быть меньше следующих минимально допустимых значений:

(См. также главу «Технические характеристики»).

Минимальные расстояния	
До выпускной решетки	500 мм
До боковых поверхностей прибора	100 мм
До верхней поверхности прибора	200 мм
До нижней поверхности прибора	100 мм
До задней поверхности прибора	26 мм
До розетки	100 мм

Теплый воздух должен беспрепятственно выходить через выпускную решетку!

2.4 Знак соответствия СЕ

Знак СЕ свидетельствует, что устройство соответствует всем основным требованиям:

- Директива об электромагнитной совместимости (Директива 2004/108/совета ЕС)
- Директива ЕС по низковольтному оборудованию (Директива 2006/95/совета ЕС)

3. Описание устройства

Прибор является электрическим обогревателем прямого нагрева для настенной установки. Он предназначен для полного обогрева ванной комнаты или временного и дополнительного обогрева небольших помещений, как например, комната отдыха или гостиная. Воздух из помещения всасывается с помощью вентилятора прибора через отверстия в задней стенке, нагревается с помощью нагревательного элемента и равномерно и без сквозняка выходит через установленную в нижней части прибора выпускную решетку.

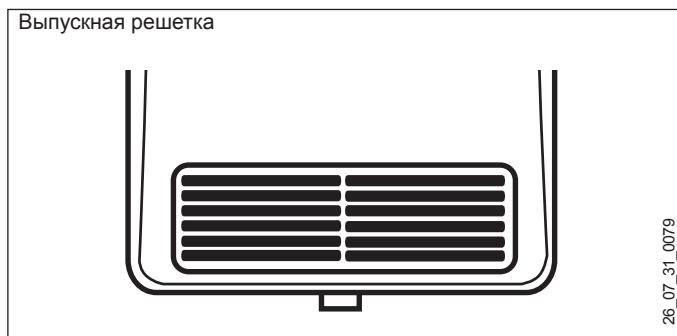

3.1 Объем поставки

- Настенное устройство быстрого обогрева с соединительным проводом и безопасным штекерным разъемом
- Настенный кронштейн
- Болты и дюбели
- Руководство по эксплуатации и установке

4. Управление

С помощью регулятора выбора температуры можно бесступенчато установить необходимую температуру воздуха в помещении. Регулятор температуры в приборе будет постоянно поддерживать заданную температуру путем повторяющихся кратковременных циклов нагрева воздуха в помещении.

Для использования прибора в режиме защиты от замерзания нужно повернуть регулятор выбора температуры до упора против часовой стрелки. При таком положении регулятора температуры режим обогрева автоматически включается, если температура воздуха в помещении падает примерно до 6 °С.



Отключение прибора

Для вывода прибора из эксплуатации нужно отсоединить сетевой штекерный разъем прибора.

4.1 Органы управления различных типов приборов

Орган управления/Тип прибора	VH 206	VH 227	VH 229
Поверотная ручка регулировки температуры	x	x	x
Таймер выключения на 60 мин		x	
24-часовой программируемый таймер			x

4.2 Регулятор температуры

С помощью регулятора температуры можно бесступенчато установить необходимый температурный диапазон. При уменьшении температуры в помещении ниже заданного значения обогреватель переключается в режим полной мощности, а по достижении этого значения снова выключается.

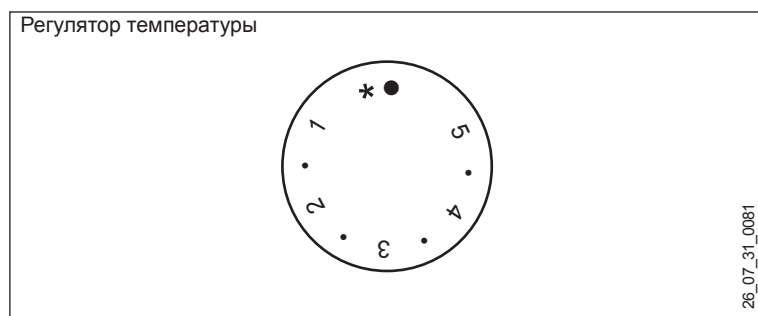

4.3 Таймер выключения на 60 мин.

Прибор работает в двух мощностных режимах:

1. В режиме регулирования: Регулятор температуры активен, прибор работает в режиме основной мощности нагрева 1000 Вт.
2. В режиме таймера: Прибор работает с полной мощностью нагрева до истечения установленного времени. В этом режиме регулятор температуры не работает. Затем регулятор температуры снова берет на себя управление прибором. Прервать установленное время работы можно в любое время, повернув ручку управления таймером в исходное положение.

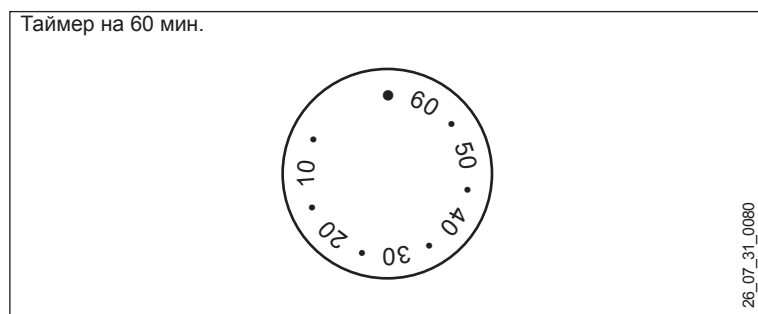

4.4 24-часовой программатор

Установить с помощью выключателя справа, рядом с программируемым таймером, один из трех режимов работы.

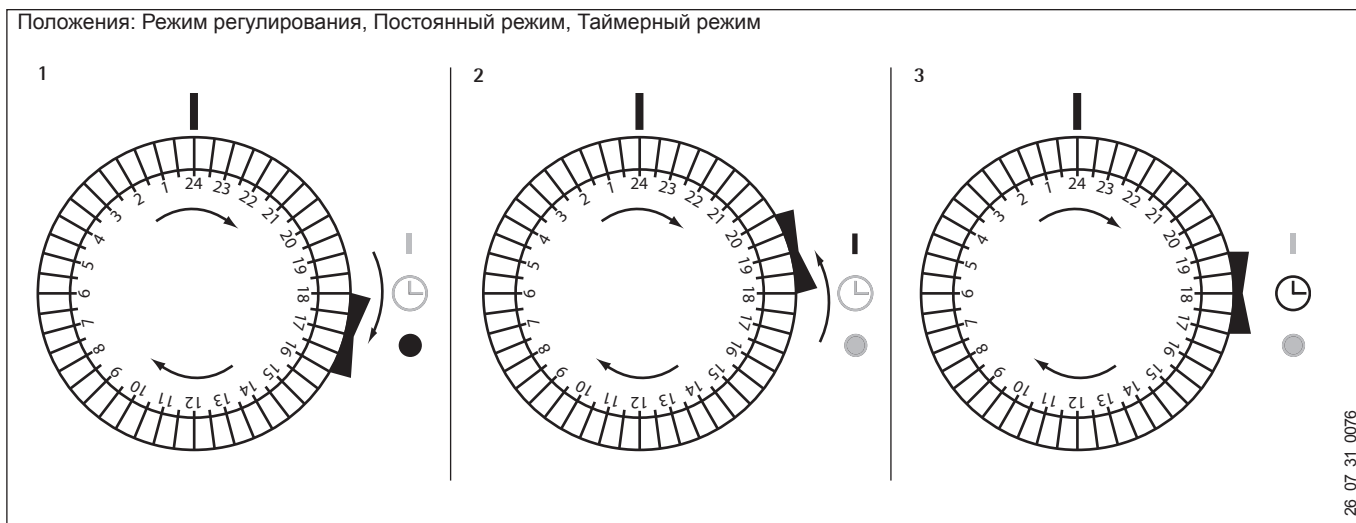

26_07_31_0076

1. Режим регулирования: В этом режиме управление прибором осуществляется с помощью регулятора температуры.
2. Постоянный режим: Прибор работает без регулировки с мощностью 2000 Вт до повторного включения регулируемого или таймерного режима.
3. Выключатель таймерного режима: Прибор включается и выключается в соответствии с запрограммированным временем обогрева. Во время работы мощность прибора не регулируется (2000 Вт). По истечении заданного времени для управления прибором использовать регулятор температуры.

4.4.1 Управление программируемым таймером

Базовая настройка времени

Шкала программируемого таймера = 24 часа.

- » Установить маркер на текущее время.

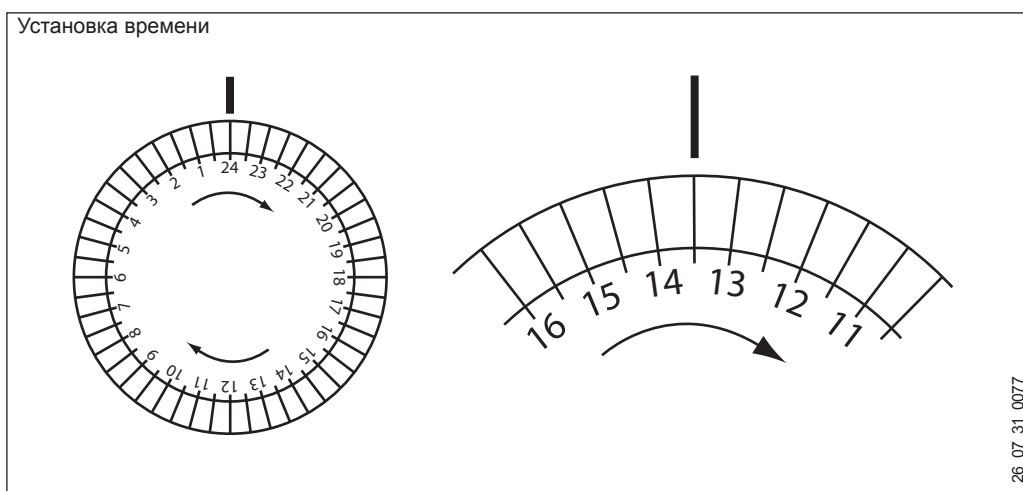

26_07_31_0077

Программирование времени обогрева



Следует ознакомиться!

Для регулировки времени обогрева выбрать «Таймерный режим».

1 шаг = 30 минут нагрева

- » Задать начало и конец интервала или интервалов времени обогрева. Переместить регулятор вверх, установив его напротив соответствующей цифры.

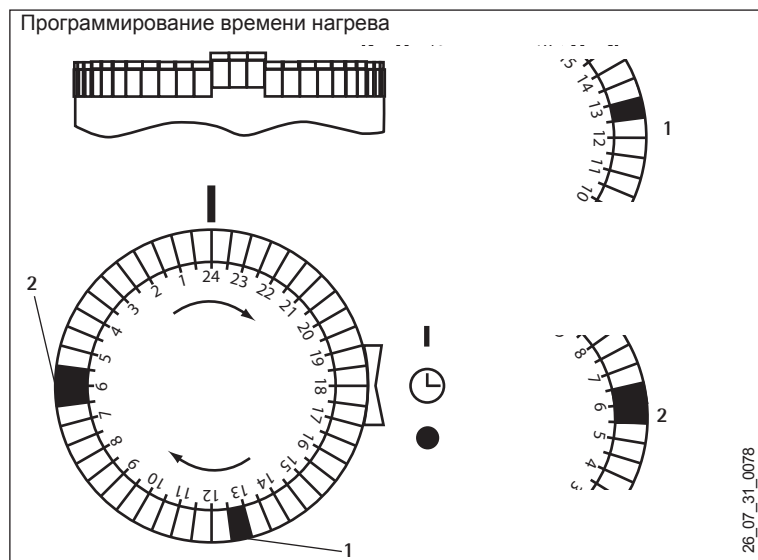

1. 1 регулятор поднят (30 минут): Начало нагрева: 12:30 - окончание нагрева: 13:00
2. 2 регулятора подняты (60 минут): Начало нагрева: 05:30 - окончание нагрева: 06:30



Следует ознакомиться!

Для достижения экономичной работы прибора в таймерном режиме нужно с помощью регулятора температуры установить значение температуры после выключения таймера меньше, чем желаемая температура воздуха в помещении. Во время нагревания прибор работает с мощностью 2000 Вт. Для экономии энергии никогда не задавайте время, превышающее фактическое время использования прибора.

5. Очистка, уход и техническое обслуживание

В случае появления небольших коричневатых пятен, как можно быстрее удалить их влажной салфеткой. Очищать прибор в холодном состоянии с использованием обычных средств по уходу. Избегать абразивных и едких средств по уходу.



Внимание!

Не распылять чистящий спрей в пазы выпускной решетки.

6. Что делать если ...

... нагрева воздуха не происходит:

Проверить установленную температуру или предохранитель домашней электросети.

Если устранить неисправность самостоятельно не удастся, то нужно вызвать специалиста. Для быстрого и эффективного оказания помощи следует сообщить ему номер, указанный на заводской табличке (E-Nr. XXXXXX F-Nr. XXXX - XXXXXX):

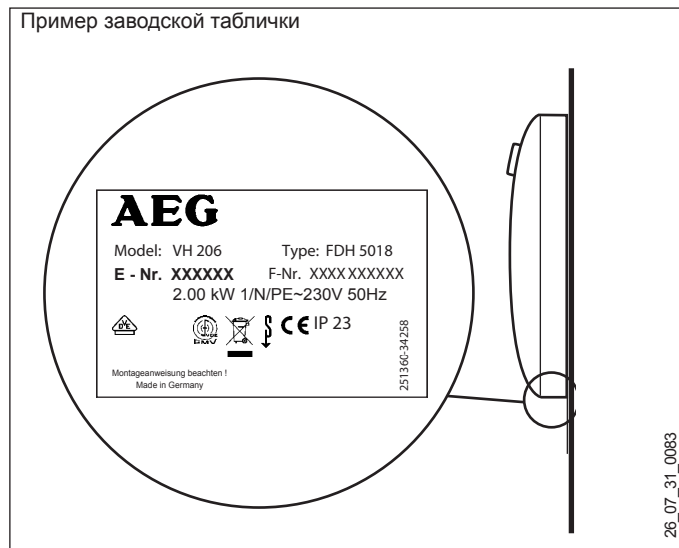

7. Техника безопасности

7.1 Специфические для рынка сбыта указания по технике безопасности

При монтаже соблюдать положения данного руководства по установке.

Мы гарантируем безупречную работу устройства и безопасность эксплуатации только при использовании оригинального дополнительного оборудования и оригинальных запчастей.

7.2 Предписания, нормы и положения



Опасность повреждения!

Следует учитывать данные на заводской табличке. Напряжение сети должно совпадать с указанным на табличке.



Указание

Следует соблюдать национальные строительные предписания.



Опасно для жизни! Высокое напряжение!

Выполнять все работы по подключению и установке в соответствии с предписаниями Союза немецких электротехников (DIN VDE 0100) и ответственного предприятия энергообеспечения, а также согласно соответствующим национальным и региональным предписаниям.



Опасно для жизни! Высокое напряжение!

Запрещается установка жесткой соединительной проводки.

Прибор должен расцепляться с сетью с помощью разделяющего участка размером не менее 3 мм на каждом полюсе.



Указание по креплению

Прибор можно крепить только к вертикальной стене с термостойкостью не менее 85 °С.

Следует выдерживать минимально допустимые расстояния до близлежащих поверхностей.

Запрещается устанавливать прибор непосредственно под настенной розеткой.



Важное указание

Раскрывать упаковку прибора и дополнительного оборудования следует только в месте установки.

Распаковывая прибор, убедиться, что в упаковке не осталось никаких дополнительных деталей.



Важное указание

При установке обогревателя в помещении с ванной и/или душем соблюдать зону безопасности согласно пункту 701 VDE 0100 в соответствии с данными на заводской табличке прибора.



Опасно для жизни! Высокое напряжение!

Установить прибор так, чтобы лица, принимающие ванну или душ, не могли дотронуться до коммутирующих и регулирующих устройств.

8. Монтаж

8.1 Монтаж прибора

Для крепления прибора действовать следующим образом:

- » Осторожно распаковать прибор.
- » Просверлить отверстия для крепления в соответствии с габаритным чертежом в разделе «Технические характеристики».
- » Установить дюбели. Входящие в комплект дюбели предназначены для массивных стен. Для других типов стен завод-изготовитель должен поставить подходящие дюбели.
- » Завернуть первый болт прикл. на 3 мм в верхнее просверленное в стене отверстие. Навесить прибор в зазор между стеной и головкой болта.
- » Прикрепить к стене с помощью второго болта дополнительный кронштейн в нижней части прибора. Теперь прибор невозможно снять со стены.

8.2 Электрическое подключение

- » Выбрать соединительный провод с подходящим поперечным сечением. Установить сбоку на расстоянии минимум 10 см от прибора обычную розетку или штекерный разъем для жесткого подключения прибора.

Соединительный провод не должен касаться прибора; уменьшить длину провода в соответствии с расстоянием до розетки. Затем снять изоляцию с жил кабеля и обработать концы жил соответствующим образом.

9. Технические характеристики

9.1 Таблица характеристик

Тип		VH 206	VH 227	VH 229
Габариты В / Ш / Г	мм	400 / 300 / 105	400 / 300 / 105	400 / 300 / 105
Вес	кг	4,6	4,7	4,7
Подключение		однофазная сеть переменного тока, 230 В, ~50 Гц	однофазная сеть переменного тока, 230 В, ~50 Гц	однофазная сеть переменного тока, 230 В, ~50 Гц
Мощность	Вт	2000	2000	2000
Диапазон регулирования температур	°С	5 ... 30	5 ... 30	5 ... 30
Защита от замерзания	≈ °С	6	6	6
Таймер			таймер на 60 мин.	24 - часовой программируемый таймер
Степень защиты		IP 23 (брызгозащищенное исполнение)	IP 23 (брызгозащищенное исполнение)	IP 23 (брызгозащищенное исполнение)
Разрешение на эксплуатацию		см. заводскую табличку прибора	см. заводскую табличку прибора	см. заводскую табличку прибора

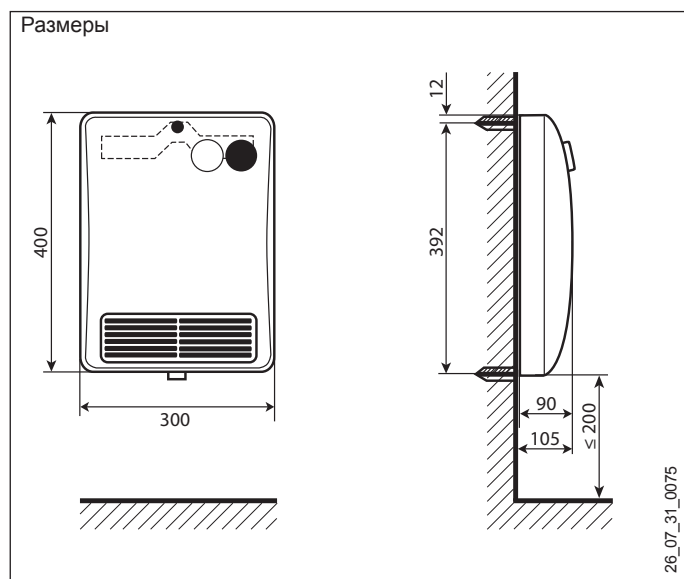

Гарантия

Условия и порядок гарантийного обслуживания определяются отдельно для каждой страны. За информацией о гарантии и гарантийном обслуживании обратитесь пожалуйста в представительство AEG в Вашей стране.



Монтаж прибора, первый ввод в эксплуатацию и обслуживание могут проводиться только компетентным специалистом в соответствии с данной инструкцией.



Не принимаются претензии по неисправностям, возникшим вследствие неправильной установки и эксплуатации прибора.

Окружающая среда и вторсырьё

Мы просим вашего содействия в защите окружающей среды. Выбрасывая упаковку, соблюдайте правила переработки отходов, установленные в вашей стране.

Контактная информация

Центральный офис в Германии

EHT Haustechnik GmbH

Markenvertrieb AEG
Gutenstetter Straße 10
90449 Nürnberg
info@eht-haustechnik.de
www.aeg-haustechnik.de
Tel. 018 03/91 13 23
Fax 09 11/96 56-444

Россия

ООО EXT Хаустехник,
125190, Москва
ул Балтийская, 15
info@eht-haustechnik.ru
www.aeg-haustechnik.ru
Тел. (495) 788 91 68
Факс (495) 788 91 68

International

Austria

Stiebel Eltron Ges. m.b.H.
Eferdinger Str. 73
4600 Wels
Tel. 072 42-4 73 67-0
Fax 072 42-4 73 67-42

Belgium

EHT Belgium BVBA
Avenue du Port 104
1000 Brussel-Bruxelles
Tel. 02-4 22 25 34
Fax 02-4 22 25 21

Czech Republic

AEG Home Comfort
K Hájům 946
15500 Praha 5-Stodulky
Tel. 2-51 11 61 11
Fax 2-51 11 61 53

Switzerland

EHT Haustechnik AG
Industriestrasse 10
5506 Mägenwill
Tel. 062-8 89 92 14
Fax 062-8 89 91 26

Hungary

Stiebel Eltron KFT
Pacsirtamező u. 41
1036 Budapest
Tel. 01-250 60 55
Fax 01-368 80 97

Nederland

Stiebel Eltron Nederland b.v.
Divisie AEG Home Comfort
Daviottenweg 36, Postbus 2020
5222 BH's Hertogenbosch
Tel. 073-6 23 00 00
Fax 073-6 23 11 41

Polska

AEG Oddzial Stiebel Eltron Pol-ska Sp. z.o.o.
Ul. Instalarów 9
02-237 Warszawa
Tel. 022-8 46 48 20
Fax 022-8 46 67 03

info@eht-haustechnik.ru

www.aeg-haustechnik.ru

© EHT Haustechnik

Irrtum und technische Änderungen vorbehalten · Subject to errors and technical changes! · Sous réserve d'erreurs et de modifications techniques!
Onder voorbehoud van vergissingen en technische wijzigingen! · Correzioni riservati · Salvo error o modificación técnica! · Rätt till misstag och tekniska ändringar förbehålls! · Excepto erro ou alteração técnica · Zastrzeżone zmiany techniczne i ewentualne błędy! · Omyly a technické změny jsou vyhrazeny! · A muszaki változtatások és tévedések jogát fenntartjuk! · Возможность неточностей и технических изменений не исключается!